

YUPQA DEVORLI IDISHLARNI TAYYORLASH TEXNOLOGIYASI

Yo'ldashev Shuxratbek Xabibullo o'g'li

AndMI «TMJ» kafedrasi mudiri, t.f.f.d., (PhD) dotsent

Abdurasulov Fazliddin Farhodjon o'g'li

AndMI «TMJ» yo'nalishi 4-kurs 322-19 guruh talabasi

Annotatsiya: Maqolada bosim ostida ishlaydigan yupqa devorli idishlarni tayyorlash texnologiyasi to'g'risidagi fikrlar bayon etilgan.

Kalit so'zlar: yupqa devorli idish, silindr, sfera, payvandlash.

Kirish. Respublikamizning moddiy-texnika bazasini yaratish hamda xalq moddiy farovonligini yanada oshirish yangi resurslar manbaini izlab topishni talab etadi. Bu esa ijtimoiy ishlab chiqarishni rivojlantirish, jonli va moddiy ko'rinishdagi mehnatni tejash, kapital mablag'lar va asosiy ishlab chiqarish fondlaridan unumli foydalanish masalalarini asosiy o'ringa qo'yadi. Muhandislar resurslardan ustalik bilan foydalana bilishi, xo'jalik faoliyatida yuz berayotgan o'zgarishlarni o'z vaqtida hisobga olishi, ishlab chiqarish darajasini bozor ehtiyoji va talabi bilan bog'lay olishi, xo'jalik hisob-kitoblarini puxtalashi, xalq xo'jaligining barcha tarmoqlarida yangi texnika va texnologiyani jadallik bilan ishlab chiqarishga joriy eta bilishi kerak [1].

Asosiy qism. Bosim ostida ishlaydigan idishlarni loyihalashda devorining qalinligi uning boshqa o'lchamlariga nisbatan 20 barobardan ko'proq kichik bo'lsa, bunday konstruksiyalar yupqa devorli idishlar guruhiga kiritiladi. Tayyorlash texnologiyasi va payvand birikmalar shakliga ko'ra devorlar qalinligi 7-10 mm oralig'ida bo'ladi (1-rasm). Yupqa devorli idishlar silindr, sfera yoki tor shaklida tayyorlanadi [2].

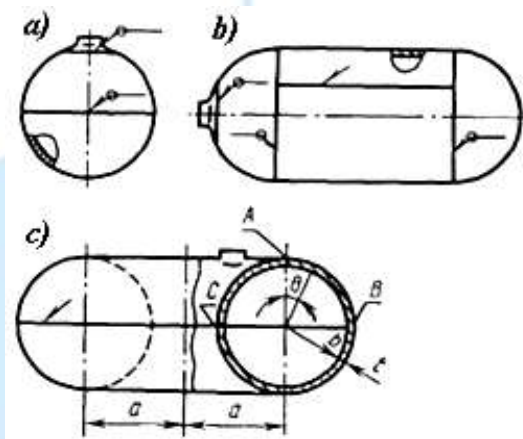

1-rasm. Yupqa devorli idishlarning turlari

Sfera shaklidagi idishlar massasi boshqa idishlarga nisbatan kam, lekin kerakli sig'imga ega bo'ladi, tor shaklidagi idishni ixcham qilib joylashtirish mumkin bo'lsa,

silindr shaklidagi idishni tayyorlash texnologiyasi sodda hisoblanadi. Payvand birikmalar bo‘ylama, halqali va aylana choklar bilan bajariladi. Yupqa devorli idishlar har xil turdagi transport qurilmalarini tarkibiy qismi hisoblanadi. Qo‘llaniladigan material markasi, uning payvandlanuvchanligi, kuchlanishlar to‘planishiga sezgirligiga qarab ikki bir xil shakldagi konstruksiyani texnologiyaga mosligi har xil bo‘lishi mumkin [3,4,5,6,7,8,9,10,11,12,13,14,15].

Kam uglerodli po‘latlarga xos bo‘lgan yaxshi payvandlanuvchanlik va kuchlanishlar konsenrasiyasiga moyillikni pastligi har xil turdagi payvand birikmalarni ishlatishga imkon beradi. Shu sababdan bunday materiallardan foydalanishda asosiy e‘tibor buyum tayyorlash texnologiyasini osonlashtirishga qaratiladi. Shunday konstruksiyalar sifatida yuk avtomobili tormoz ballonini keltirish mumkin. Bu tormoz balloni buyum texnologikligi asosiy vazifalardan hisoblanadigan yirik seriyali va ko‘p miqdorda ishlab chiqarish sharoitida tayyorlanadi. Bu ballon 20кп markali po‘latdan tayyorlangan obechayka va ikkita 2,5 mm qalinlikdagi 08кп markali po‘latdan shtamplangan tubdan tashkil topadi.

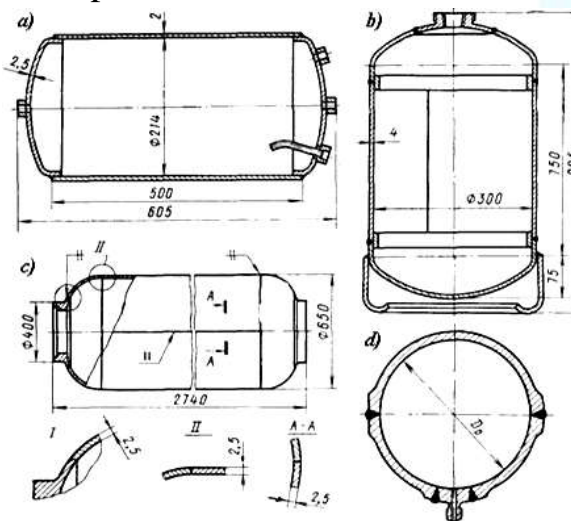

2-rasm. Yupqa devorli idishlar:

a-yuk avtomobili tormoz balloni, b-asetilen balloni; c-yuqori bosim balloni; d-titan qotishmasidan tayyorlangan shar-ballon

Ballon tubiga yoyli yoki relyef payvandlash bilan bobishkalar o‘rnatiladi. Tubni obechayka bilan ustma-ust biriktiriladi. Tubni obechaykaga pressovka qilish bilan yig‘ish ishlarini mexanizasiyalashni amalga oshirish mumkin. Tubni obechaykaga o‘rnatishda sentrovkani ta‘minlash maqsadida chetlari konus shaklida bukiladi. Asetilen balloni (2,b-rasm) kam legirlangan 15XCHД markali po‘latdan tayyorlanadi va bunda ustma-ust birikmalardan foydalanish mumkin emas. Ishchi choklar uchma-uch birikma bilan bajariladi va podkladkalar qo‘llaniladi. Shu ballon uchun 25XCHВФА markali po‘lat qo‘llanilganda ($\sigma=1400\text{MPa}$) podkladkalar ishlatish mumkin emas (2, c-rasm). Idishlarni tayyorlashda to‘g‘ri chiziqli, halqali va aylana

biriktirish choklari qo'llaniladi. Shu sababdan turli xildagi moslama va qurilmalar ishlatiladi [16,17,18,19,20,21,22,23,24,25].

Xulosa

1. Hozirgi kunda ishlab chiqarish korxonalarida tayyorlanib kelinayotgan yupqa devorli idishlar silindr, sfera yoki tor shaklida tayyorlanishi aniqlandi.
2. Bosim ostida ishlaydigan idishlarni loyihalashda devorining qalinligi uning boshqa o'lchamlariga nisbatan 20 barobardan ko'proq kichik bo'lsa, bunday konstruksiyalar yupqa devorli idishlar guruhiga kiritilishi aniqlandi.

Foydalanilgan adabiyotlar ro'yhati

1. Куркин С.А., Николаев Г.А. Сварные конструкции. Технология изготовления, механизация, автоматизация и контроль качества в сварочном производстве: Учебник – М.: Высш. шк., 2001 – 398с.
2. X.X Xoshimov, Sh. Yo'ldashev..“Payvand konstruksiyalarni ishlab chiqarish” fani bo'yicha “Texnologik mashinalar va jihozlar” yo'nalishi uchun ma'ruzalar matni. AndMI. Andijon. 2017y..
3. ФАРХШАТОВ М. Н., КОСИМОВ К. ПУТИ ПОВЫШЕНИЯ РЕСУРСА РАБОЧИХ ОРГАНОВ ПОЧВООБРАБАТЫВАЮЩИХ МАШИН НА ПРИМЕРЕ РЕСПУБЛИКИ УЗБЕКИСТАН //СОВРЕМЕННОЕ СОСТОЯНИЕ, ТРАДИЦИИ И ИННОВАЦИОННЫЕ ТЕХНОЛОГИИ В РАЗВИТИИ АПК. – 2018. – С. 193-196.
4. КОСИМОВ К. ТЕОРЕТИЧЕСКИЕ ПРЕДПОСЫЛКИ КРАТНОГО УВЕЛИЧЕНИЯ РЕСУРСА ВОССТАНОВЛЕННЫХ ДЕТАЛЕЙ МАШИН //ТРУДЫ ГОСНИТИ. – 2011. – Т. 108. – С. 260-265 КОСИМОВ К. ОБОСНОВАНИЕ ПОКАЗАТЕЛЕЙ И РЕЖИМОВ ВОССТАНОВЛЕНИЯ ДЕТАЛЕЙ ЭЛЕКТРОКОНТАКТНОЙ ПРИВАРКОЙ ПОРОШКОВЫХ ПОКРЫТИЙ: АВТОРЕФ. ДИСС. КАНД. ТЕХН. НАУК. УЛЬЯНОВСК, 1989. – 1989.
5. КОСИМОВ К. ОБОСНОВАНИЕ ПОКАЗАТЕЛЕЙ И РЕЖИМОВ ВОССТАНОВЛЕНИЯ ДЕТАЛЕЙ ЭЛЕКТРОКОНТАКТНОЙ ПРИВАРКОЙ ПОРОШКОВЫХ ПОКРЫТИЙ: АВТОРЕФ. ДИСС. КАНД. ТЕХН. НАУК. УЛЬЯНОВСК, 1989. – 1989.
6. QOSIMOV K., SH Y. EROSION OF THE WORKING SURFACE OF THE METAL TO WELD SHEETING WITH THE METAL POWDER AND SURPASSING SOLID FOR METALS' EROSION //INTERNATIONAL JOURNAL OF ADVANCED RESEARCH IN SCIENCE, ENGINEERING AND TECHNOLOGY. – 2019. – Т. 6. – №. 10. – С. 11147-11152.
7. КОСИМОВ К., ЮСУПОВ Х., КОСИМОВА М. К. КОМПОЗИЦИОННЫЕ МАТЕРИАЛЫ ДЛЯ ВОССТАНОВЛЕНИЯ ДЕТАЛЕЙ МАШИН //ТЕХНИКА В СЕЛЬСКОМ ХОЗЯЙСТВЕ. – 2006. – №. 6. – С. 36-37.
8. КОСИМОВ К. И ДР. МЕХАНИЗМ ИЗНОСА НАПЛАВЛЕННЫХ ПОКРЫТИЙ ИЗ ТВЕРДОСПЛАВНЫХ КОМПОЗИЦИОННЫХ МАТЕРИАЛОВ //ВЕСТНИК БАШКИРСКОГО ГОСУДАРСТВЕННОГО АГРАРНОГО УНИВЕРСИТЕТА. – 2015. – №. 1. – С. 89-93.
9. КОСИМОВ К. И ДР. КОМПОЗИЦИОННЫЕ ПОРОШКОВЫЕ МАТЕРИАЛЫ ДЛЯ УПРОЧЕНИЯ ПОВЕРХНОСТЕЙ ДЕТАЛЕЙ МАШИН //РОССИЙСКИЙ ЭЛЕКТРОННЫЙ НАУЧНЫЙ ЖУРНАЛ. – 2013. – №. 5. – С. 14-20.
10. КОСИМОВ К. ТЕХНОЛОГИЧЕСКОЕ ОБЕСПЕЧЕНИЕ ПОВЕРХНОСТНОЙ ПРОЧНОСТИ ДЕТАЛЕЙ МАШИН //ТЕХНИКА В СЕЛЬСКОМ ХОЗЯЙСТВЕ. – 2007. – №. 4. – С. 27-29.
11. КОСИМОВ К. З., МУЙДИНОВ А. Ш. ПУТИ УПРАВЛЕНИЯ СРОКОМ СЛУЖБЫ ВОССТАНОВЛЕННЫХ ДЕТАЛЕЙ МАШИН : ДИС. – БЕЛОРУССКО-РОССИЙСКИЙ УНИВЕРСИТЕТ, 2019.
12. МАМАДЖАНОВ П. С. И ДР. СТРУКТУРА ПОВЕРХНОСТНОГО СЛОЯ ДЕТАЛЕЙ, УПРОЧЕННЫХ КОМПОЗИЦИОННЫМИ МАТЕРИАЛАМИ ЭЛЕКТРОКОНТАКТНОЙ ПРИВАРКОЙ СПЕЧЕННЫХ ПОРОШКОВЫХ ЛЕНТ //ВЕСТНИК БАШКИРСКОГО ГОСУДАРСТВЕННОГО АГРАРНОГО УНИВЕРСИТЕТА. – 2016. – №. 1. – С. 84-88.
13. КАХХАРОВ У., ИСМОИЛОВ А. И., МАМАДЖАНОВ П. С. К ВОПРОСУ ПРОЕКТИРОВАНИЯ ВОДНЫХ ЭЛЕКТРОСТАНЦИЙ МАЛОЙ (НЕБОЛЬШОЙ) МОЩНОСТИ //РОССИЙСКИЙ ЭЛЕКТРОННЫЙ НАУЧНЫЙ ЖУРНАЛ. – 2013. – №. 5. – С. 9-13.
14. QOSIMOV K. ET AL. TECHNOLOGICAL FEATURES OF SURFACING OF WORKING BODIES UNDER A LAYER OF FLUX //ACADEMIC JOURNAL OF DIGITAL ECONOMICS AND STABILITY. – 2021. – Т. 9. – С. 59-64.

15. КОСИМОВ К., МАМАДЖАНОВ П., МАХМУДОВ Р. КОМПОЗИЦИОННЫЕ ПОРОШКОВЫЕ МАТЕРИАЛЫ ДЛЯ УПРОЧНЕНИЯ ПОВЕРХНОСТЕЙ ДЕТАЛЕЙ МАШИН //РОССИЙСКИЙ ЭЛЕКТРОННЫЙ НАУЧНЫЙ ЖУРНАЛ. – 2014. – №. 1. – С. 29-35.
16. QOSIMOV KARIMJON QODIROV NAZIRJON THE RESULTS OF ABRASIVE WEAR TEST IN LABORATORY CONDITIONS OF PLOUGHSHARES WITH INCREASED RESOURCE BY HEAT TREATMENT [ЖУРНАЛ] // EUROPEAN JOURNAL OF AGRICULTURAL AND RURAL EDUCATION (EJARE). - 2023 Г.. - СТР. 1-5.
17. MUHAMMADUMAR O'G'LI U. A. ET AL. TEMIR YO'LLARIDA HARAKATLANUVCHI VAGON DETALLARINING YEYILISH SABABLARI, TURLARI VA MIQDORLARINI O'RGANISH BO'YICHA O'TKAZILGAN TADQIQOTLARINING QISQACHA SHARHI //НОВОСТИ ОБРАЗОВАНИЯ: ИССЛЕДОВАНИЕ В XXI ВЕКЕ. – 2023. – Т. 1. – №. 6. – С. 689-698.
18. QOSIMOV K. Z. ET AL. RESULTS OF RESEARCH ON THE REDUCTION OF SPLASHES AND SPARKS IN THE PROCESS OF RESISTANCE SPOT WELDING //НОВОСТИ ОБРАЗОВАНИЯ: ИССЛЕДОВАНИЕ В XXI ВЕКЕ. – 2023. – Т. 1. – №. 6. – С. 719-730.
19. ҚОСИМОВ, К. З. (2022). ИШҚАЛАНИШ ЖУФТИ ДЕТАЛЛАРИ РЕСУРСИНИ МАШИНАНИНГ ТАЪМИРЛАШЛАРАРО РЕСУРСИГА НИСБАТАН КАРРАЛИ ОРТИШНИ ТАЪМИНЛАШНИНГ НАЗАРИЙ АСОСЛАРИ. EDUCATIONAL RESEARCH IN UNIVERSAL SCIENCES, 1(7), 246–260. RETRIEVED FROM [HTTP://ERUS.UZ/INDEX.PHP/ER/ARTICLE/VIEW/873](http://ERUS.UZ/INDEX.PHP/ER/ARTICLE/VIEW/873)
20. ЗУХРИДДИНОВИЧ Қ. К. И ДР. ТУПРОҚҚА ИШЛОВ БЕРУВЧИ ИШЧИ ОРГАНЛАРНИНГ ИШЛОВ БЕРИШ ЧУҚУРЛИГИНИ БАРҚАРОРЛАШТИРИШ //GOSPODARKA I INNOWACJE. – 2022. – Т. 24. – С. 414-418.
21. ҚОСИМОВ К.З. АБДУЛЛАЕВ Ш.А. ЮСУПОВ Б.Д. ON THE ISSUE OF REDUCTION OF SPLASHES AND SPARKS IN THE PROCESS OF RESISTANCE SPOT WELDING [ЖУРНАЛ] // ISLOM KARIMOV NOMIDAGI TOSHKENT DAVLAT UNIVERSITETI. MATERIALSHUNOSLIK, MATERIALLAR OLISHNING INNOVATSION TEXNOLOGIYALARI VA PAYVADLASH ISHLAB CHIQRISHNING DOLZARB MUAMMOLARI – 2022. RESPUBLIKA ILMU-TEKNIK ANJUMANI. - 2022 Г.. - СТР. 290-291.
22. ҚОСИМОВ К.З. МАХМУДОВ И.Р., ҚОДИРОВ Н.У. ТУПРОҚҚА ИШЛОВ БЕРУВЧИ МАШИНАЛАР ИШЧИ ОРГАНЛАРИДАН ФОЙДАЛАНИШНИНГ ҲОЗИРГИ ҲОЛАТИ [ЖУРНАЛ] // ISLOM KARIMOV NOMIDAGI TOSHKENT DAVLAT UNIVERSITETI. MATERIALSHUNOSLIK, MATERIALLAR OLISHNING INNOVATSION TEXNOLOGIYALARI VA PAYVADLASH ISHLAB CHIQRISHNING DOLZARB MUAMMOLARI – 2022. RESPUBLIKA ILMU-TEKNIK ANJUMANI. - 2022 Г.. - СТР. 69-72.
23. КОСИМОВ К. КИРГИЗАЛИЕВ Н.Х., КАЮМОВ У.А. ПЕРСПЕКТИВЫ РАЗВИТИЯ ПРИНЦИПА ДЕЙСТВИЯ СОВРЕМЕННОЙ ПНЕВМАТИЧЕСКОЙ СОЛНЕЧНОЙ СУШИЛКИ. [КОНФЕРЕНЦИЯ] // АНДИЖОН МАШИНАСОЗЛИК ИНСТИТУТИ. “ИННОВАЦИОН ТЕХНОЛОГИЯЛАР, ИТ-ТЕХНОЛОГИЯЛАР ВА ИШЛАБ ЧИКАРИШДА МЕХНАТ МУҲОФАЗАСИ МУАММОЛАРИ ВА ЕЧИМЛАРИ” МАВЗУСИДАГИ РЕСПУБЛИКА ИЛМИЙ-АМАЛИЙ АНЖУМАН. - АНДИЖОН : АНДИЖОН МАШИНАСОЗЛИК ИНСТИТУТИ, 2022. - СТР. 422-426.
24. К.З.ҚОСИМОВ И.Р.МАХМУДОВ, О.С.ОБИДОВ. ТУПРОҚДАГИ МАЙДА АБРАЗИВ ЗАРРАЛАРНИ ИШЧИ ОРГАНЛАРНИНГ РЕСУРСИГА ТАЪСИРИ [КОНФЕРЕНЦИЯ] // ТОШКЕНТ ДАВЛАТ ТЕХНИКА УНИВЕРСИТЕТИ. «ИННОВАЦИОН ТЕХНИКА ВА ТЕХНОЛОГИЯЛАРНИНГ ҚИШЛОҚ ХЎЖАЛИГИ – ОЗИҚ-ОВҚАТ ТАРМОҒИДАГИ МУАММО ВА ИСТИҚБОЛЛАРИ» МАВЗУСИДАГИ ХАЛҚАРО ИЛМИЙ ВА ИЛМИЙ-ТЕХНИК АНЖУМАНИ. - ТОШКЕНТ : ТОШКЕНТ ДАВЛАТ ТЕХНИКА УНИВЕРСИТЕТИ, 2022. - Т. 1.
25. ҚОСИМОВ К.З. ТУПРОҚҚА ИШЛОВ БЕРУВЧИ МАШИНАЛАР ИШЧИ ОРГАНЛАРИ ВА УЛАРНИНГ ЕЙИЛИШГА ЧИДАМЛИЛИГИНИ ОШИРИШНИНГ АСОСИЙ ЙЎНАЛИШЛАРИ [ЖУРНАЛ] // МАШИНАСОЗЛИК ИЛМИЙ-ТЕХНИКА ЖУРНАЛИ. - 2022 Г.. - СТР. 312-317.
26. ҚОСИМОВ К.З. ТУПРОҚҚА ИШЛОВ БERAДИГАН МАШИНАЛАР ИШ ОРГАНЛАРИ ТИҒИНИНГ ЕЙИЛИШ ДИНАМИКАСИНИ АНАЛИТИК ТАДҚИҚ ЭТИШ [ЖУРНАЛ] // МАШИНАСОЗЛИК ИЛМИЙ-ТЕХНИКА ЖУРНАЛИ. - 2022 Г.. - СТР. 295-301.
27. МАХМУДОВ I.R. QOSIMOV K.Z. SULTONOV R. SH. PLUG LEMEXI DOLOTASINI SHAKILLANIB BORISH DAVRI VA DOLOTANING TUPROQQA ISHLOV BERISHDAGI O'RNI [ЖУРНАЛ] // МАШИНАСОЗЛИК ИЛМИЙ-ТЕХНИКА ЖУРНАЛИ. - 2022 Г.. - СТР. 288-293.
28. К.З. СОБИРОВ Р.В. ҚОСИМОВ ҚИШЛОҚ ХЎЖАЛИК МАШИНАЛАРИ ИШЧИ ОРГАНЛАРИНИ РАМАГА ЎРНАТИШНИНГ ИШЛОВ БЕРИШ ЧУҚУРЛИГИГА ТАЪСИРИ [ЖУРНАЛ] // МАШИНАСОЗЛИК ИЛМИЙ-ТЕХНИКА ЖУРНАЛИ. - 2022 Г.. - СТР. 257-262.
29. QOSIMOV K.Z. OBIDOV O.S AVTOMOBIL PO'LAT DISKLARINI TAYORLASHDA FOYDALANILADIGAN MATERIALLAR TANLILI [ЖУРНАЛ] // ФАРФОНА ПОЛИТЕХНИКА ИНСТИТУТИ “ИЛМИЙ ТЕХНИКА ЖУРНАЛИ”. - 2022 Г.. - СТР. 163-166.
30. ҚОДИРОВ Н.У ҚОСИМОВ К.З. МАДАЗИМОВ М.Т. ПЛУГ ЛЕМЕХЛАРИНИ ЎРГАНИШ НАТИЖАЛАР ТАҲЛИЛИ [ЖУРНАЛ] // ФАРФОНА ПОЛИТЕХНИКА ИНСТИТУТИ “ИЛМИЙ ТЕХНИКА ЖУРНАЛИ”. - 2022 Г.. - СТР. 160-163.

31. КОСИМОВ К. З., АБДУЛХАКИМОВ Ш. А., ТУХТАСИНОВ О. У. У. РЕЗУЛЬТАТЫ ИССЛЕДОВАНИЙ ПО СОКРАЩЕНИЮ ВЫПЛЕСКОВ И ИСКР В ПРОЦЕССЕ ТОЧЕЧНОЙ КОНТАКТНОЙ СВАРКЕ //UNIVERSUM: ТЕХНИЧЕСКИЕ НАУКИ. – 2019. – №. 11-1 (68). – С. 28-32.
32. МАДАЗИМОВ М.Т. ҚОСИМОВ К.З., ҚОСИМОВА М.К., ХОШИМОВ Х.Х., ЙЎЛДАШЕВ Ш.Х., МУЙДИНОВ А.Ш. ЯССИ ВА ЦИЛИНДРСИМОН ДЕТАЛЛАРНИ ПАЙВАНДЛАБ ҚОПЛАШ УЧУН ҚУРИЛМА [ПАТЕНТ] : FAP 01869. - АНДИЖАН, 28 03 2022 Г.
33. ЮЛДАШЕВ Ш.Х. КОСИМОВ К.З., ТУРДИАЛИЕВ У.М., МАДАЗИМОВ М.Т., МУЙДИНОВ А., ХОШИМОВ Х.Х. ШАКЛДОР ЮЗАЛАРНИ ПАЙВАНДЛАБ ҚОПЛАШ УЧУН ҚУРИЛМА [ПАТЕНТ] : FAP 01793. - АНДИЖАН, 19 01 2022 Г..
34. ЮЛДАШЕВ Ш.Х. КОСИМОВ К.З., МУЙДИНОВ А.Ш., ХОШИМОВ Х.Х., МАДАЗИМОВ М.Т., КОСИМОВА М.К. МАТЕРИАЛЛАРНИ АБРАЗИВ ЕЙИЛИШГА СИНАШ ҚУРИЛМАСИ [ПАТЕНТ] : FAP 01798. - АНДИЖАН, 13 01 2022 Г..
35. ЙЎЛДАШЕВ Ш. Х. ПАЙВАНДЛАБ ҚОПЛАНГАН ЭКСКАВАТОР ЧЎМИЧ ТИШЛАРИНИ ИШЛАБ ЧИҚАРИШ СИНОВ НАТИЖАЛАРИ [ЖУРНАЛ] //НАММТИ ИЛМИЙ-ТЕХНИКА ЖУРНАЛИ.-2021 Г.-СТР. – С. 391-396.
36. ЙЎЛДАШЕВ Ш. Х. ЭКСКАВАТОР ИШЧИ ОРГАНЛАРИ БИЛАН ТОШЛИ ГРУНТЛАРНИ КЕСИШ ЖАРАЁНИНИ НАЗАРИЙ ТАДҚИҚ ҚИЛИШ [ЖУРНАЛ] //МАШИНАСОЗЛИК ИЛМИЙ-ТЕХНИКА ЖУРНАЛИ.-2022 Г.-СТР. – С. 394-399.
37. ЙЎЛДАШЕВ Ш. Х. ЭКСКАВАТОРЛАРНИНГ ЧЎМИЧ ТИШЛАРИНИ ЕЙИЛИШ САБАБЛАРИ, ТУРЛАРИ ВА МИҚДОРЛАРИНИ ЎРГАНИШ БЎЙИЧА ЎТКАЗИЛГАН ТАДҚИҚОТ НАТИЖАЛАРИ [ЖУРНАЛ] //МАШИНАСОЗЛИК ИЛМИЙ-ТЕХНИКА ЖУРНАЛИ.-2022 Г.-СТР. – С. 400-406.
38. ЙЎЛДАШЕВ Ш. Х. ЭКСКАВАТОРЛАРНИНГ ЧЎМИЧ ТИШЛАРИНИ ПАЙВАНДЛАБ ҚОПЛАБ РЕСУРСИНИ ОШИРИШНИНГ ТЕХНИК-ИҚТИСОДИЙ КЎРСАТКИЧЛАРИ [ЖУРНАЛ] //МАШИНАСОЗЛИК ИЛМИЙ-ТЕХНИКА ЖУРНАЛИ.-2022 Г.-СТР. – С. 407-414.
39. YULDASHEV S. H. X. INCREASING THE DURABILITY OF ERODED PARTS BY WELDING THE SURFACE OF THEM WITH COVERED ELECTRODES [ЖУРНАЛ] //INTERNATIONAL JOURNAL OF ADVANCED RESEARCH IN SCIENCE, ENGINEERING AND TECHNOLOGY.-2019 Г.-СТР. – С. 11779-11784.
40. АЛИЖОНОВА Х. А. И ДР. ЭКСКАВАТОР ЧЎМИЧ ТИШЛАРИНИ АБРАЗИВ ЕЙИЛИШГА СИНАШ НАТИЖАЛАРИ //O'ZBEKISTONDA FANLARARO INNOVATSIYALAR VA ILMIY TADQIQOTLAR JURNALI. – 2023. – Т. 2. – №. 15. – С. 394-400.
41. АЛИЖОНОВА Х. А. И ДР. ПАЙВАНДЛАБ ҚОПЛАНГАН ЭКСКАВАТОР ЧЎМИЧ ТИШЛАРИНИ ИҚТИСОДИЙ БАХОЛАШ //O'ZBEKISTONDA FANLARARO INNOVATSIYALAR VA ILMIY TADQIQOTLAR JURNALI. – 2023. – Т. 2. – №. 15. – С. 401-410.
42. ЙЎЛДАШЕВ Ш. Х. МАТЕРИАЛЛАРНИ АБРАЗИВ МУХИТДА ЕЙИЛИШГА СИНАШ УЧУН ҚУРИЛМА* CONFERENCE+//ЭЛЕКТРОТЕХНИКА, ЭЛЕКТРОМЕХАНИКА, ЭЛЕКТРОТЕХНОЛОГИЯЛАР ВА ЭЛЕКТРОТЕХНИКА МАТЕРИАЛЛАРИ, РЕСПУБЛИКА ИЛМИЙ-АМАЛИЙ АНЖУМАНИ АНДМИ–АНДИЖОН //АНДИЖОН: АНДМИ. – 2021. – Т. 2.
43. ЙЎЛДАШЕВ Ш. Х. ЭКСКАВАТОР ЧЎМИЧ ТИШЛАРИ МАТЕРИАЛЛАРИНИНГ МАКРОМИКРОСТРУКТУРАСИНИ ЎРГАНИШ НАТИЖАЛАРИ* CONFERENCE+//ЭЛЕКТРОТЕХНИКА, ЭЛЕКТРОМЕХАНИКА, ЭЛЕКТРОТЕХНОЛОГИЯЛАР ВА ЭЛЕКТРОТЕХНИКА МАТЕРИАЛЛАРИ, РЕСПУБЛИКА ИЛМИЙ-АМАЛИЙ АНЖУМАНИ АНДМИ–АНДИЖОН //АНДИЖОН: АНДМИ. – 2021. – Т. 1.
44. SH Y. SUMMARY OF RESEARCH ON THE CAUSES, TYPES AND QUANTITIES OF WEAR OF ROAD CONSTRUCTION AND ROCK EXCAVATION MACHINE PARTS [ЖУРНАЛ] //INDIA: INTERNATIONAL JOURNAL OF ADVANCED RESEARCH IN SCIENCE, ENGINEERING AND TECHNOLOGY. – 2020.
45. ЙЎЛДАШЕВ Ш. Х. ЭКСКАВАТОРЛАРНИНГ ЧЎМИЧ ТИШЛАРИНИ АВТОМАТИК ПАЙВАНДЛАБ ҚОПЛАШ ҚУРИЛМАСИ* CONFERENCE+//ТЕХНОЛОГИК ЖАРАЁНЛАРНИ АВТОМАТЛАШТИРИШ ТИЗИМЛАРИНИ ИШЛАБ ЧИҚАРИШНИНГ РИВОЖЛАНИШДАГИ ЎРНИ ВА ВАЗИФАЛАРИ, РЕСПУБЛИКА ИЛМИЙ-АМАЛИЙ АНЖУМАНИ ФАРПИ–ФАРФОНА //ФАРФОНА: ФАРПИ. – 2021. – Т. 1.
46. ЙЎЛДАШЕВ Ш. Х. ПАЙВАНДЛАБ ҚОПЛАНГАН ЭКСКАВАТОР ЧЎМИЧ ТИШЛАРИНИ ЛАБОРАТОРИЯ ШАРОИТИДА ЕЙИЛИШГА СИНАШ НАТИЖАЛАРИ //ТОШКЕНТ: ТОШТЎМИ АХБОРОТИ. – 2020.
47. ЙЎЛДАШЕВ Ш. Х. РЕСПУБЛИКАМИЗ ШАРОИТИДА ЙЎЛ ҚУРИШ ВА ТОШ-ТУПРОҚ ҚАЗИШ МАШИНАЛАРИДАН ФОЙДАЛАНИШНИНГ ҲОЗИРГИ ҲОЛАТИ, УЛАРНИНГ ИШОНЧЛИЛИК КЎРСАТКИЧЛАРИГА ТАЪСИР ЭТУВЧИ ОМИЛЛАРНИНГ ТАҲЛИЛИ //ИЛМ-ФАН, ТАЪЛИМ ВА ИШЛАБ ЧИҚАРИШНИ ИННОВАЦИОН РИВОЖЛАНТИРИШДАГИ ЗАМОНАВИЙ МУАММОЛАР, ХАЛҚАРО ИЛМИЙ-АМАЛИЙ АНЖУМАНИ АНДМИ–АНДИЖОН.-АНДИЖОН: АНДМИ. – 2020. – Т. 1.
48. ЙЎЛДАШЕВ Ш. Х. ЕЙИЛГАН ДЕТАЛЛАРНИ МЕТАЛЛ КУКУНЛАРИ БИЛАН ПАЙВАНДЛАБ ҚОПЛАБ, ПУХТАЛИГИНИ ОШИРИШ ИСТИҚБОЛЛАРИ //ФАРФОНА: ФАРФОНА ПОЛИТЕХНИКА ИНСТИТУТИ ИЛМИЙ-ТЕХНИКА ЖУРНАЛИ. – 2020.
49. ЙЎЛДАШЕВ Ш. Х. ХИМОЯ ГАЗЛАРИ ЁРДАМИДА ПАЙВАНД ЧОК СИФАТИНИ ОРТТИРИШ ЙЎЛЛАРИ [КОНФЕРЕНЦИЯ] //ИЛМ-ФАН, ТАЪЛИМ ВА ИШЛАБ ЧИҚАРИШНИ ИННОВАЦИОН

- РИВОЖЛАНТИРИШДАГИ ЗАМОНАВИЙ МУАММОЛАР, ХАЛҚАРО ИЛМИЙ-АМАЛИЙ АНЖУМАНИ АНДМИ-АНДИЖОН.-АНДИЖОН: АНДМИ. – 2020. – Т. 5.
50. ЙЎЛДАШЕВ Ш. Х. МЕТАЛЛАРНИ ЛАБОРАТОРИЯ ШАРОИТИДА ЕЙИЛИШГА СИНАШ МАШИНАСИННИНГ ТЕХНОЛОГИК ТАВСИФИ //ФАРҒОНА: ФАРҒОНА ПОЛИТЕХНИКА ИНСТИТУТИ ИЛМИЙ-ТЕХНИКА ЖУРНАЛИ. – 2020.
51. ЙЎЛДАШЕВ Ш. Х. ЭКСКАВАТОР ЧЎМИЧ ТИШЛАРИНИ ҚАЙТА ТИКЛАШ УЧУН ПАЙВАНДЛАШ МАТЕРИАЛЛАРИНИ ТАНЛАШ ВА АСОСЛАШ //РАҚАМЛИ ТЕХНОЛОГИЯЛАР, ИННОВАЦИЯЛАР ВА УЛАРНИ ИШЛАБ ЧИҚАРИШ СОҲАСИДА ҚЎЛЛАШ ИСТИҚБОЛЛАРИ, ХАЛҚАРО ИЛМИЙ-АМАЛИЙ АНЖУМАНИ АНДМИ-АНДИЖОН.-АНДИЖОН: АНДМИ. – 2021. – Т. 1.
52. ХОШИМОВ Х. Х., ЮЛДАШЕВ Ш. Х. ВОССТАНОВЛЕНИЕ ИЗНОШЕННЫХ КОЛОСНИКОВ ПРИ ПРОИЗВОДСТВЕ ХЛОПКА В ХЛОПЧАТОБУМАЖНОЙ ПРОМЫШЛЕННОСТИ : ДИС. – БЕЛОРУССКО-РОССИЙСКИЙ УНИВЕРСИТЕТ, 2019.
53. QOSIMOV K. ET AL. RESEARCH OF THE CHEMICAL COMPOSITION OF THE WORKING SURFACE OF THE GIN GRATE WHICH IS RESTORED BY WELDING //TEXTILE JOURNAL OF UZBEKISTAN. – 2019. – Т. 8. – №. 1. – С. 26-31.
54. YULDASHEV S. ET AL. RECOVERY OF WORN PARTS BY ELECTRODES //JOURNAL OF TASHKENT INSTITUTE OF RAILWAY ENGINEERS. – 2020. – Т. 16. – №. 3. – С. 149-153.
55. MASHARIPOV M. N. ET AL. INCREASING THE STRENGTH OF WORN PARTS WITH COMPOSITE MATERIALS //JOURNAL OF TASHKENT INSTITUTE OF RAILWAY ENGINEERS. – 2020. – Т. 16. – №. 2. – С. 168-172.
56. КОСИМОВ К. З. И ДР. РЕЗУЛЬТАТЫ ИССЛЕДОВАНИЙ СТРУКТУР И СВОЙСТВ ПОКРЫТИЙ, ПОЛУЧЕННЫЕ КОНТАКТНОЙ ПРИВАРКОЙ КОМПОЗИЦИОННЫХ ПОРОШКОВЫХ МАТЕРИАЛОВ //РОССИЙСКИЙ ЭЛЕКТРОННЫЙ НАУЧНЫЙ ЖУРНАЛ. – 2016. – №. 2. – С. 5-11.