

ОБРАЗОВАНИЕ,

**НАУКА И ИННОВАЦИОННЫЕ ИДЕИ
В МИРЕ**

международный научный электронный журнал

*Выпуск журнала № 36
Часть-1_Январь -2024*

OPEN  ACCESS



ОБРАЗОВАНИЕ НАУКА И ИННОВАЦИОННЫЕ ИДЕИ В МИРЕ

международный научный электронный журнал

Январь - 2024 год

ЧАСТЬ - 1



ҚУРУҚ-ИССИҚ ИҚЛИМ ШАРОИТИДА ЯХЛИТ ВА ЙИГМА ТЕМИР-БЕТОН КОНСТРУКЦИЯЛАРДА БЕТОННИНГ ҚОТИШ ЖАРАЁНИ

*М.Муҳитдинов,
Ахмедов Исломбек,
Умаров Исроил,
НамМҚИ. ўқитувчилари.*

Аннотация. Мақолада келтирилган маълумотлар қуруқ-иссиқ иқлимли ҳудудларда табиий шароитда тайёрланадиган яхлит ва йигма темир-бетон конструкциялардаги бетон мустаҳкамлигини баҳолашда амалий аҳамият касб этади.

“Қуруқ-иссиқ иқлим” деганда жазирама ёз кунлари узок (100 кундан ортик) давом этадиган, ҳавонинг энг юқори ҳарорати $+40^{\circ}\text{C}$ ва ундан ортадиган, энг иссиқ ойдаги ўртача юқори ҳарорат $29-30^{\circ}\text{C}$, ҳавонинг нисбий намлиги эса энг иссиқ ойда $50-55\%$ дан кам бўладиган метеорологик шароитлар йигиндиси тушунилади. Яъни қуруқ иссиқ иқлимнинг шароитлари қуйидагилар: йилнинг ёз ойларида қуёш радиациясининг миқдори суткасига $600-800$ ккал/см², 100 кундан кўп вақт ҳаво ҳарорати 25°C юқори, ҳаво намлиги 50% кам, шамолнинг ўртача тезлиги июль ойида $1,2-1,4$ м/с га етади. Қуруқ-иссиқ иқлимли ҳудудлар ҳарорат ва нисбий намликнинг сутка давомида катта фарқланиши, қурилиш конструкциялари очик юзаларининг кундузлари $60-80^{\circ}\text{C}$ гача қизиши, тунлари совиши ва бундаги ҳароратлар фарқи 40°C дан ортиб кетиши, қуруқ шамоллар эсиши билан хусусиятланади. Цемент ва бетон мустаҳкамлигининг ўсиши кўп жихатдан ҳарорат-намлик шароитига боғлиқ бўлади. Бетон мустаҳкамлигининг ўсиши учун энг қулай шароит бетонни дастлаб паст мусбат ҳароратда сўнгра меъёрий ёки юқори ҳароратда сақлаш ҳисобланади.

Табиий шароитларда бетоннинг қотишини тезлатишга қуйидаги усуллар орқали эришиш мумкин: активлиги юқори бўлган ва майда туйилган цементлардан фойдаланиш; пластификаторлар ва суперпластификаторлардан фойдаланиш ҳисобига С/Ц ни камайтириш; цемент сарфини ошириш; қотишни тезлатувчи химиявий қўшимчаларни қўллаш.

Кўплаб тадқиқотчиларнинг ҳулосаларига кўра юқори ҳарорат бетоннинг дастлабки мустаҳкамлигининг ортишига, ниҳоявий мустаҳкамлигининг эса камайишига олиб келади. Бунинг сабаби юқори ҳарорат таъсирида гидратланаётган цемент зарраси атрофида нисбатан зич бўлган қобикнинг ҳосил бўлиши натижасида цемент зарраси ичига сувнинг кириши қийинлашиши ва

гидратланиш жараёнининг секинлашуви, айрим холларда эса бутунлай тўхтаб қолиши хисобланади.

Тажирибаларнинг кўрсатишича ҳарорат бетоннинг қотишини тезлатиш билан бирга унинг бошлангич давридаги структурасининг шаклланишига салбий таъсир этади.

Қуруқ-иссиқ иқлим шароитида цементнинг ушлашиш даврини аниқлаш амалий аҳамиятга эга. Қуйида шу йўналишда ўтказилган тадқиқот натижалари келтирилган [2].

Цементларнинг қотиш даврини ҳароратга боғлиқ равишда ўзгариши

2-жадвал

Цемент тури	Ҳарорат °C	Қотиш муддати, соат - мин	
		бошланиши	тугатилиши
Портландцемент	70	0-40	0-55
	50	1-00	2-00
	30	1-45	2-45
	15	3-00	6-10
	5	4-45	14-40
	0	8-00	25-35
Шлакопортландцемент	70	1-05	1-45
	50	1-45	2-45
	30	2-15	5-40
	15	3-55	10-45
	5	5-20	23-15
	0	7-45	37-25

2-жадвалдан кўришиб турибдики ҳароратнинг ортиши цементнинг қотиш даври бошланиши ва тугаши оралигидаги муддатнинг сезиларли қисқаришига олиб келади. 1:3 таркибда тайёрланган цемент қоришмасининг ушлашиш муддати цемент бўтқасига нисбатан анча қисқа, бетон қоришмаси учун эса бу муддат янада қисқаради.

Ўтказилган кўп сонли тажирибаларнинг ўртача қийматлари асосида турли турдаги ва маркадаги цементлардан тайёрланган бетонларнинг 1⁰C дан 40⁰C гача бўлган ҳароратда мустахкамлигининг ўсишига оид маълумотлар қўйидаги жадвалда келтирилган. Жадвалдаги натижалар оқувчанлиги (конуснинг чўкиши) 1-3 см бўлган бетон қоришмасидан тайёрланган намуналар асосида олинган.

Қотиш ҳарорати турлича бўлганда бетоннинг сиқилишдаги нисбий мустахкамлигининг ўзгариши 3- жадвалда берилган.

Қотиш ҳарорати турлича бўлганда бетоннинг сиқилишдаги нисбий мустахкамлигининг ўзгариши.

3-жадвал

Цемент тури ва маркаси, бетон маркаси	Бетоннинг қотиш муддатлари, сут	Ўртача қотиш ҳароратининг қуйидаги қийматларида ($^{\circ}\text{C}$) бетоннинг нисбий мустваҳкамлиги (лойиха мустваҳкамлигига нисбатан % ҳисобида)					
		1	5	10	20	30	40
400 маркали портландцемент асосидаги 200-300 маркали бетон	1	5	9	12	23	35	45
	2	12	19	25	40	55	65
	3	18	27	37	50	65	77
	5	28	38	50	65	80	90
	7	35	48	58	75	90	100
	14	50	62	72	90	100	-
	28	65	77	85	100	-	-
500 маркали портландцемент асосидаги 400 маркали бетон	1	8	12	18	28	40	55
	2	16	22	32	50	63	75
	3	22	32	45	60	74	85
	5	32	45	58	74	85	96
	7	40	55	66	82	92	100
	14	57	70	80	92	100	-
	28	70	80	90	100	-	-
400 маркали шлакопортландцемент асосидаги 200-300 маркали бетон	1	3	6	10	16	30	40
	2	8	12	18	30	40	60
	3	13	18	25	40	55	70
	5	20	27	35	55	65	85
	7	25	34	43	65	70	100
	14	35	50	60	80	96	-
	28	40	60	80	100	-	-

Жадвалда келтирилган маълумотлар куруқ-иссиқ иқлимли ҳудудларда табиий шароитда тайёрланадиган яхлит ва йигма темир-бетон конструкциялардаги бетон мустваҳкамлигини баҳолашда амалий аҳамият касб этади.

Адабиётлар:

1. Muxitdinov, M. (2022). ИССЛЕДОВАНИЕ ВЛИЯНИЯ РЕЖИМОВ ЭКСПЛУАТАЦИИ МЕТАЛЛИЧЕСКОЙ ОСНАСТКИ НА ИЗНОСОСТОЙКОСТЬ КОМПОЗИЦИОННЫХ ПОЛИМЕРНЫХ МАТЕРИАЛОВ. *UNIVERSUM: ТЕХНИЧЕСКИЕ НАУКИ*.

2. Muxitdinov, M. (2022). АНАЛИЗ ЭФФЕКТИВНОСТИ ИСПОЛЬЗОВАНИЯ ПОРЫСТЫХ ЗАПОЛНИТЕЛЕЙ ДЛЯ ЛЁГКИХ БЕТОНОВ. " Экономика и социум".
3. Shamsitdinovich, R. V., & Bakhtiyorovich, M. M. (2023). Air Temperature and Humidity in Experimental Testing of Building Materials Used in the Climate of the Republic of Uzbekistan. *Web of Synergy: International Interdisciplinary Research Journal*, 2(4), 591-598.
4. Ризаев, Б. Ш., & Мухитдинов, М. Б. (2023). ИЗУЧЕНИЕ ВЛИЯНИЯ КЛИМАТИЧЕСКИХ УСЛОВИЙ НАШЕЙ РЕСПУБЛИКИ НА РАБОТУ ЖЕЛЕЗОБЕТОННЫХ ЭЛЕМЕНТОВ. *Scientific Impulse*, 1(9), 186-195.
5. Раджабов, Ё. С., Аликобилов, Ш. А., Негматов, С. С., Камолов, Т. О., Мухитдинов, М. Б., & Улмасов, Т. У. КОМПЛЕКСНЫЙ АНАЛИЗ СОВРЕМЕННОГО СОСТОЯНИЯ ЖЕЛЕЗОБЕТОННЫХ ФОРМИРУЮЩИХ ОСНАСТОК В ПРОИЗВОДСТВЕ СТРОИТЕЛЬНЫХ КОНСТРУКЦИЙ И ИЗДЕЛИЙ, ПУТИ ПОВЫШЕНИЯ ИХ ЭФФЕКТИВНОСТИ. *КОМПОЗИТСИОН МАТЕРИАЛЛАР*, 172.
6. Негматов, С. С., Абед, Н. С., Улмасов, Т. У., Аликабулов, Ш. А., Ражабов, Ё. С. У., & Мухиддинов, М. Б. (2022). ИССЛЕДОВАНИЕ ВЛИЯНИЯ РЕЖИМОВ ЭКСПЛУАТАЦИИ МЕТАЛЛИЧЕСКОЙ ОСНАСТКИ НА ИЗНОСОСТОЙКОСТЬ КОМПОЗИЦИОННЫХ ПОЛИМЕРНЫХ МАТЕРИАЛОВ. *Universum: технические науки*, (11-5 (104)), 54-59.
7. Аликобилов, Ш. А., Раджабов, Ё. С., Абед, Н. С., Мухитдинов, М. Б., Камолов, Т. О., & Улмасов, Т. У. ПРИМЕНЕНИЕ КОМПОЗИЦИОННЫХ ПОЛИМЕРНЫХ МАТЕРИАЛОВ В ФОРМАХ ДЛЯ ПОВЫШЕНИЯ ЭФФЕКТИВНОСТИ ПРОИЗВОДСТВА ЖЕЛЕЗОБЕТОННЫХ СТРОИТЕЛЬНЫХ КОНСТРУКЦИЙ. *КОМПОЗИТСИОН МАТЕРИАЛЛАР*, 169.
8. Негматов, С. С., Абед, Н. С., Имомназаров, С. К., Аликобилов, Ш. А., Умирова, Н. О., Мухитдинов, М. Б., ... & Улмасов, Т. У. ИССЛЕДОВАНИЕ ВЛИЯНИЯ СОДЕРЖАНИЯ РАЗЛИЧНЫХ НАПОЛНИТЕЛЕЙ НА ИЗНОСОСТОЙКОСТЬ И ДРУГИЕ ФИЗИКО-МЕХАНИЧЕСКИЕ СВОЙСТВА КОМ-ПОЗИЦИОННЫХ ЭПОКСИДНЫХ ПОЛИМЕРНЫХ МАТЕРИАЛОВ. *КОМПОЗИТСИОН МАТЕРИАЛЛАР*, 72.
9. Arifjanov, A., Akmalov, S., Akhmedov, I., & Atakulov, D. (2019, December). Evaluation of deformation procedure in waterbed of rivers. In *IOP Conference Series: Earth and Environmental Science* (Vol. 403, No. 1, p. 012155). IOP Publishing.
10. Ахмедов, И. Ғ., Ортиқов, И. А., & Умаров, И. И. (2021). Дарё ўзанидаги деформацион жараёнлаарни баҳолашда инновацион технологиялар [Innovative technologies in the assessment of deformation processes in the

- riverbed]. *Фаргона политехника институти илмий-техника журнали.* – *Фаргона*, 25(1), 139-142.
11. Abduraimova, D., Rakhmonov, R., Akhmedov, I., Xoshimov, S., & Eshmatova, B. (2022, June). Efficiency of use of resource-saving technology in reducing irrigation erosion. In *AIP Conference Proceedings* (Vol. 2432, No. 1). AIP Publishing.
 12. Арифжанов, А. М., Самиев, Л. Н., Абдураимова, Д. А., & Ахмедов, И. Г. (2013). Ирригационное значение речных наносов. *Актуальные проблемы гуманитарных и естественных наук*, (6), 357-360.
 13. Tadjiboyev, S., Qurbonov, X., Akhmedov, I., Voxidova, U., Babajanov, F., Tursunova, E., & Xodjakulova, D. (2022, June). Selection of electric motors power for lifting a flat survey in hydraulic structures. In *AIP Conference Proceedings* (Vol. 2432, No. 1). AIP Publishing.
 14. Akhmedov, I., Khamidov, A., Kholmirezayev, S., Umarov, I., Dedakhanov, F., & Hakimov, S. (2022). ASSESSMENT OF THE EFFECT OF SEDIBLES FROM SOKHSOY RIVER TO KOKAND HYDROELECTRIC STATION. *Science and innovation*, 1(A8), 1086-1092.
 15. Kholmirezayev, S., Akhmedov, I., Khamidov, A., Umarov, I., Dedakhanov, F., & Hakimov, S. (2022). USE OF SULFUR CONCRETE IN REINFORCED CONCRETE STRUCTURES. *Science and innovation*, 1(A8), 985-990.
 16. Arifjanov, A. (2021). Innovative technologies in the assessment of accumulation and erosion processes in the channels. *Turkish Journal of Computer and Mathematics Education (TURCOMAT)*, 12(4), 110-114.
 17. Нуриддинов, А. О., Ахмедов, И., & Хамидов, А. И. (2022). АВТОМОБИЛ ЙЎЛЛАРИНИ ҚУРИЛИШИДА ИННОВАЦИЯЛАР. *Academic research in educational sciences*, 3(TSTU Conference 1), 211-215.
 18. Хамидов, А. И., Ахмедов, И. Г., Мухитдинов, М. Б., & Кузибаев, Ш. (2022). Применение теплоизоляционного композиционного гипса для энергоэффективного строительства.
 19. Хамидов, А. И., Ахмедов, И., & Кузибаев, Ш. (2020). ТЕПЛОИЗОЛЯЦИОННЫЕ МАТЕРИАЛЫ НА ОСНОВЕ ГИПСА И ОТХОДОВ СЕЛЬСКОГО ХОЗЯЙСТВА.
 20. Fathulloev, A. M., Eshev, S. S., Samiev, L. N., Ahmedov, I. G., Jumaboyev, X., & Arifjanov, S. (2019). Boglanmagan gruntlardan tashkil topgan uzanlarda yuvilmaslik tezliklarini aniklash [To the determination of non-effective speed in the beds containing from unconnected soils]. *Journal "Irrigatsiya va melioratsiya"*. Tashkent, 27-32.

21. Axmedov, I., Muxitdinov, M., Umarov, I., & Ibragimova, Z. (2020). Assessment of the effect of sedibles from sokhsoy river to kokand hydroelectric power station. *InterConf*.
22. Ризаев, Б., Ахмедов, И., Хамидов, А., Холмирзаев, С., Хакимов, С., & Умаров, И. (2022). ВЛИЯНИЯ ТЕМПЕРАТУРНО-ВЛАЖНОСТНОГО РЕЖИМА НА ВОДОПОГЛОЩЕНИЕ ЛЕГКИХ БЕТОНОВ НА ПОРЫСТЫХ ЗАПОЛНИТЕЛЯХ. *Journal of new century innovations*, 19(8), 192-201.
23. Ризаев, Б., Ахмедов, И., Хамидов, А., Холмирзаев, С., Хакимов, С., & Умаров, И. (2022). ЖАҲОНДА КИЧИК ГЭСЛАРНИ РИВОЖЛАНТИРИШНИНГ ҲОЗИРГИ ЗАМОН АНЪАНАЛАРИ. *Journal of new century innovations*, 19(8), 110-119.
24. Ахмедов, И., Ризаев, Б., Хамидов, А., Холмирзаев, С., Умаров, И., & Хакимов, С. (2022). ПЕРСПЕКТИВЫ РАЗВИТИЯ ЖЕЛЕЗОБЕТОННЫХ КОНСТРУКЦИЙ В УЗБЕКИСТАНЕ. *Journal of new century innovations*, 19(6), 60-70.
25. Холмирзаев, С., Ахмедов, И., Адхамжон, Х., Ризаев, Б., Умаров, И., & Хакимов, С. (2022). ҚУРУҚ ИССИҚ ИҚЛИМЛИ ШАРОИТЛАРДА ҚУРИЛГАН ВА ФОЙДАЛАНАЁТИЛГАН БЕТОНЛИ ВА ТЕМИР БЕТОН КОНСТРУКЦИЯЛАРНИ ҲОЛАТИ. *Journal of new century innovations*, 19(7), 180-190.
26. Ахмедов, И., Ризаев, Б., Хамидов, А., Холмирзаев, С., Умаров, И., & Хакимов, С. (2022). ДЕФОРМАТИВНОСТЬ ЖЕЛЕЗОБЕТОННЫХ КОЛОНН ИЗ ТЯЖЕЛОГО БЕТОНА В УСЛОВИЯХ СУХОГО ЖАРКОГО КЛИМАТА. *Journal of new century innovations*, 19(6), 171-182.
27. Bakhodir, R., Islombek, A., Adhamjon, K., Sattor, K., Isroiljon, U., & Sodikjon, K. (2022). CALCULATION OF DEFORMATION CHANGES OF CENTRALLY COMPRESSED REINFORCED CONCRETE COLUMNS IN DRY HOT CLIMATIC CONDITIONS. *Journal of new century innovations*, 19(6), 162-170.
28. Хамидов, А., Ахмедов, И., Холмирзаев, С., Ризаев, Б., Умаров, И., & Хакимов, С. (2022). ИССЛЕДОВАНИЕ СВОЙСТВ БЕТОНОВ НА ОСНОВЕ НЕГОРЮЧИХ ЩЕЛОЧНЫХ ВЯЖУЩИХ КОНСТРУКЦИЯХ. *Journal of new century innovations*, 19(6), 123-134.
29. Ахмедов, И., Ризаев, Б., Хамидов, А., Холмирзаев, С., Умаров, И., & Хакимов, С. (2022). АНАЛИЗ ВЛИЯНИЯ СУХОГО ЖАРКОГО КЛИМАТА НА РАБОТУ ЖЕЛЕЗОБЕТОННЫХ ЭЛЕМЕНТОВ. *Journal of new century innovations*, 19(6), 39-48.

30. Bahodir, R., Islombek, A., Adhamjon, H., Sattor, K., Isroiljon, U., & Sodiqjon, H. (2022). INFLUENCE OF AGGRESSIVE MEDIA ON THE DURABILITY OF LIGHTWEIGHT CONCRETE. *Journal of new century innovations*, 19(6), 318-327.
31. Arifjanov, A., Atakulov, D., Akhmedov, I., & Hoshimov, A. (2022, December). Modern technologies in the study of processes in channels. In *IOP Conference Series: Earth and Environmental Science* (Vol. 1112, No. 1, p. 012137). IOP Publishing.
32. Arifjanov, A., Akmalov, S., Akhmedov, I., & Atakulov, D. Evaluation of deformation procedure in waterbed of rivers. (2019) *IOP Conference Series: Earth and Environmental Science*, 403 (1). DOI: <https://doi.org/10.1088/1755-1315/403/1/012155>.
33. G'ulomjonovich, A. I., Abdurahmonovich, O. I., & Isoqjon o'g'li, U. I. (2021). EFFECTS OF WATER FLOW ON THE EROSION PROCESSES IN THE CHANNEL OF GIS TECHNOLOGY. *Journal of Advanced Scientific Research (ISSN: 0976-9595)*, 1(1).
34. Eshev, S. S., Fatxullaev, A. M., Samiev, L. N., Axmedov, I. G., Jumaboev, X., & Arifjanov, S. (2019). Determination of leaching rates in unconnected soils. *Irrigation and reclamation, Tashkent*, 27-30.
35. Fatkhulloev, A. M., Samiev, L. N., Axmedov, I. G., & Jumaboev, X. (2019). To the determination of non-effective speed in the beds containing from unconnected soils. *Journal of Irrigation and Melioration, Tashkent*, 1(15), 27-32.
36. Arifjanov, A. Sh. Akmalov, I. Akhmedov, and D. Atakulov. "In *Evaluation of deformation procedure in waterbed of rivers.*" In *IOP Conference Series: Earth and Environmental Science* (Vol. 403, No. 1, p. 012155).
37. Холмирзаев, С., Ахмедов, И., Адхамжон, Ҳ., Ризаев, Б., Феруза, Қ., & Умаров, И. (2022). МОДИФИКАЦИЯ ЛАНГАН СЕРОБЕТОННИНГ ФИЗИК-МЕХАНИК ХОССАЛАРИНИ ТАДҚИҚ ҚИЛИШ. *Journal of new century innovations*, 19(6), 240-247.
38. Умаров, И. И. Ў., & Атакулов, Д. Э. Ў. (2022). Дарё ўзандаги деформацион жараёнларни баҳолашда инновацион технологиялар. *Механика и технология*, (Спецвыпуск 1), 219-225.
39. Eshev, S. S., Fatxullaev, A. M., Samiev, L. N., Axmedov, I. G., Jumaboev, X., & Arifjanov, S. (2019). *Irrigation and reclamation. Journal.*, 1(15), 27-30.
40. Холмирзаев, С., Ахмедов, И., Адхамжон, Ҳ., Ризаев, Б., Жалолов, З., & Умаров, И. (2022). ЎЗБЕКИСТОН РЕСПУБЛИКАСИ ҲУДУДИДА МОНОЛИТ ТЕМИР БЕТОН КОНСТРУКЦИЯЛАРИНИ ЎРНИ. *Journal of new century innovations*, 19(6), 265-276.

41. Холмирзаев, С., Ахмедов, И., Адхамжон, Ҳ., Ризаев, Б., Фаррух, Д., & Умаров, И. (2022). ҚУРИЛИШ ТАЪЛИМ ЙЎНАЛИШЛАРИ УЧУН КАДРЛАР ТАЙЁРЛАШДА ФАН, ТАЪЛИМ ВА ИШЛАБ ЧИҚАРИШ ИНТЕГРАЦИЯСИНИНГ РОЛИ. *Journal of new century innovations*, 19(6), 256-264.
42. Ризаев, Б., Ахмедов, И., Адхамжон, Ҳ., Холмирзаев, С., Жалолов, З., & Умаров, И. (2022). ЗАМОНАВИЙ ҚУРИЛИШ МАТЕРИАЛЛАРИ ФАНИНИ ЎҚИТИШДАГИ ИЛФОР ТАЪЛИМ МЕТОДЛАРИ. *Journal of new century innovations*, 19(7), 135-146.
43. Холмирзаев, С., Ахмедов, И., Адхамжон, Ҳ., Ризаев, Б., Жалолов, З., & Умаров, И. (2022). БИНОЛАРНИНГ ТЕМИР БЕТОН КОНСТРУКЦИЯЛАРИНИ ИШОНЧЛИЛИК НАЗАРИЯСИ АСОСИДА ҲИСОБЛАШ. *Journal of new century innovations*, 19(6), 287-297.
44. Bahodir, R., Islombek, A., Adhamjon, K., Sattor, K., Farrux, D., & Isroiljon, U. (2022). EFFECTIVENESS OF USING ELEMENTS OF NANOTECHNOLOGY IN CONSTRUCTION MATERIALS SCIENCE. *Journal of new century innovations*, 19(8), 163-172.
45. Холмирзаев, С., Ахмедов, И., Адхамжон, Ҳ., Ризаев, Б., Жалолов, З., & Умаров, И. (2022). БИНО ВА ИНШООТЛАР ЗИЛЗИЛАБАРДОШЛИГИНИНГ НАЗАРИЙ АСОСЛАРИ. *Journal of new century innovations*, 19(8), 120-130.
46. Bahodir, R., Islombek, A., Adhamjon, K., Sattor, K., Feruza, Q., & Isroiljon, U. (2022). NEW INNOVATIVE IDEAS IN THE FIELD OF PRODUCTION OF REINFORCED CONCRETE STRUCTURES. *Journal of new century innovations*, 19(8), 153-162.
47. Bahodir, R., Islombek, A., Adhamjon, K., Sattor, K., Zayniddin, J., & Isroiljon, U. (2022). INFLUENCE OF THE TEMPERATURE AND HUMIDITY REGIME ON THE WATER ABSORPTION OF LIGHT-WEIGHT CONCRETE ON POROUS AGGREGATES. *Journal of new century innovations*, 19(8), 143-152.
48. Bahodir, R., Islombek, A., Adhamjon, K., Sattor, K., Zayniddin, J., & Isroiljon, U. (2022). CALCULATION OF ENERGY CHARACTERISTICS OF SOLAR HEATING SYSTEM. *Journal of new century innovations*, 19(8), 56-65.
49. Ризаев, Б., Ахмедов, И., Холмирзаев, С., Хамидов, А., Кодирова, Ф., & Умаров, И. (2022). ОБЩИЕ СВЕДЕНИЯ О ПРИРОДНОМ КЛИМАТЕ РАЙОНОВ С СУХИМ ЖАРКИМ КЛИМАТОМ. *Journal of new century innovations*, 19(6), 298-306.
50. Ризаев, Б., Ахмедов, И., Хамидов, А., Холмирзаев, С., Жалалов, З., & Умаров, И. (2022). РАСЧЕТ НА ВХОДНЫЕ И ФОРМАЛЬНЫЕ ДЕФОРМАЦИИ

- БЕТОНА В ЕСТЕСТВЕННЫХ УСЛОВИЯХ СУХОГО ЖАРКОГО КЛИМАТА. *Journal of new century innovations*, 19(6), 183-193.
51. Ризаев, Б., Ахмедов, И., Хамидов, А., Холмирзаев, С., Фаррух, Д., & Умаров, И. (2022). ОБЩИЕ СВЕДЕНИЯ О ВЕТРЕ И ПЫЛИ В ЖАРКОМ СУХОМ КЛИМАТЕ. *Journal of new century innovations*, 19(6), 307-317.
52. Ахмедов, И., Ризаев, Б., Адхамжон, Х., Холмирзаев, С., Феруза, Қ., & Умаров, И. (2022). ТУРАР-ЖОЙ БИНОЛАРИ ҚУРИЛИШИДА МОНОЛИТ ТЕМИР БЕТОНДАН ФОЙДАЛАНИШ САМАРАДОРЛИГИ. *Journal of new century innovations*, 19(6), 215-223.
53. Ahmedov, I., Bahodir, R., Adhamjon, H., Sattor, K., Feruza, Q., & Isroiljan, U. (2022). DISTRIBUTION OF TEMPERATURE AND HUMIDITY IN CONCRETE OVER THE CROSS SECTION OF COLUMNS IN A DRY HOT CLIMATE. *Journal of new century innovations*, 19(7), 123-134.
54. Ризаев, Б., Ахмедов, И., Хамидов, А., Холмирзаев, С., Феруза, Қ., & Умаров, И. (2022). СОВРЕМЕННЫЕ ТРАДИЦИИ РАЗВИТИЯ МАЛОЙ ГИДРОЭНЕРГЕТИКИ В МИРЕ. *Journal of new century innovations*, 19(8), 90-99.
55. Bahodir, R., Islombek, A., Adhamjon, K., Sattor, K., Zayniddin, J., & Isroiljon, U. (2022). MODERN TRADITIONS OF THE DEVELOPMENT OF SMALL HYDROPOWER IN THE WORLD. *Journal of new century innovations*, 19(8), 100-109.
56. Bahodir, R., Islombek, A., Adxamjon, X., Sattor, X., Feruza, Q., & Isroiljon, U. (2022). TEMIR-BETON KONSTRUKTSIYALAR ISHLAB CHIQRISH SOHASIDAGI YANGI INNOVATSION G'OYALAR. *Journal of new century innovations*, 19(7), 158-167.
57. Bahodir, R., Islombek, A., Adhamjon, H., Sattor, K., Isroiljon, U., & Farruh, D. (2022). CONDITION OF CONCRETE AND REINFORCED CONCRETE STRUCTURES BUILT AND USED IN A DRY HOT CLIMATE. *Journal of new century innovations*, 19(7), 147-157.
58. Холмирзаев, С., Ахмедов, И., Ризаев, Б., Хамидов, А., Кодирова, Ф., & Умаров, И. (2022). ИССЛЕДОВАНИЕ ФИЗИКО-МЕХАНИЧЕСКИХ СВОЙСТВ МОДИФИЦИРОВАННОГО СЕРОБЕТОНА КОНСТРУКЦИЯХ. *Journal of new century innovations*, 19(6), 154-161.
59. Хамидов, А., Ахмедов, И., Холмирзаев, С., Ризаев, Б., Умаров, И., & Фаррух, Д. (2022). АНАЛИЗ СПОСОБОВ ПЕРЕРАБОТКИ СЫРЬЯ SERA И ПОЛУЧЕНИЯ СЕРОБЕТОНА КОНСТРУКЦИЯХ. *Journal of new century innovations*, 19(6), 93-102.
60. Ахмедов, И., Ризаев, Б., Хамидов, А., Холмирзаев, С., Феруза, Қ., & Умаров, И. (2022). ИССЛЕДОВАНИЕ ЗОЛОШЛАКОВЫХ СМЕСИ ДЛЯ

- ПРОИЗВОДСТВА СТРОИТЕЛЬНЫХ МАТЕРИАЛОВ
КОНСТРУКЦИЯХ. *Journal of new century innovations*, 19(6), 103-112.
61. Хамидов, А., Ахмедов, И., Ризаев, Б., Холмирзаев, С., Жалалов, З., Умаров, И., & Шаропов, Б. (2022). ТЕПЛОИЗОЛЯЦИОННЫЕ МАТЕРИАЛЫ НА ОСНОВЕ ГИПСА И СЕЛЬСКОХОЗЯЙСТВЕННЫХ ОТХОДОВ. КОНСТРУКЦИЯХ. *Journal of new century innovations*, 19(6), 135-144.
62. Ахмедов, И., Хамидов, А., Холмирзаев, С., Ризаев, Б., Умаров, И., & Фаррух, Д. (2022). ОЦЕНКА ВЛИЯНИЯ СЕДИБЛЕИ РЕКИ СОХСОЙ НА КОКАНДСКУЮ ГЭС. *Journal of new century innovations*, 19(6), 145-153.
63. Холмирзаев, С., Ахмедов, И., Хамидов, А., Кодирова, Ф., Умаров, И., & Фаррух, Д. (2022). РАСЧЕТ ЖЕЛЕЗОБЕТОННЫХ КОНСТРУКЦИЙ ЗДАНИЙ НА ОСНОВЕ ТЕОРИИ НАДЕЖНОСТИ. *Journal of new century innovations*, 19(6), 29-38.
64. Хамидов, А., Ахмедов, И., Ризаев, Б., Холмирзаев, С., Жалалов, З., & Умаров, И. (2022). ҚУРУҚ ИССИҚ ИҚЛИМЛИ ХУДУДЛАРНИНГ ТАБИЙИ ИҚЛИМИ ҲАҚИДА УМУМИЙ МАЪЛУМОТ. *Journal of new century innovations*, 19(6), 194-203.
65. Ризаев, Б., Ахмедов, И., Хамидов, А., Холмирзаев, С., Фаррух, Д., & Умаров, И. (2022). БИНОЛАРНИ ИСИТИШДА ҚУЁШ ЭНЕРГИЯСИДАН ФОЙДАЛАНИБ ЭНЕРГИЯ САМАРАДОРЛИКНИ ОШИРИШ ТАДБИРЛАРИ. *Journal of new century innovations*, 19(8), 78-89.
66. Ризаев, Б., Ахмедов, И., Хамидов, А., Холмирзаев, С., Фаррух, Д., & Умаров, И. (2022). ҚУЁШЛИ ИСИТИШ ТИЗИМИНИНГ ЭНЕРГЕТИК ХАРАКТЕРИСТИКАЛАРИ ХИСОБИ. *Journal of new century innovations*, 19(8), 25-36.
67. Ахмедов, И., Ризаев, Б., Хамидов, А., Холмирзаев, С., Умаров, И., & Фаррух, Д. (2022). ЭФФЕКТИВНОСТЬ ИСПОЛЬЗОВАНИЯ МОНОЛИТНОГО ЖЕЛЕЗОБЕТОНА ПРИ СТРОИТЕЛЬСТВЕ ЖИЛЫЕ ДОМА. *Journal of new century innovations*, 19(6), 71-80.
68. Bahodir, R., Islombek, A., Sattor, X., Adxamjon, X., Feruza, Q., & Isroiljon, U. (2022). QURILISH MATERIALSHUNOSLIGIDA NANOTEKNOLOGIYA ELEMENTLARIDAN FOYDALANISH SAMARADORLIGI. *Journal of new century innovations*, 19(7), 168-179.
69. Холмирзаев, С., Ахмедов, И., Хамидов, А., Ризаев, Б., Жалалов, З., & Умаров, И. (2022). ПРИМЕНЕНИЕ МОНОЛИТНЫХ ЖЕЛЕЗОБЕТОННЫХ КОНСТРУКЦИЙ НА ТЕРРИТОРИИ РЕСПУБЛИКИ УЗБЕКИСТАН КОНСТРУКЦИЯХ. *Journal of new century innovations*, 19(6), 81-92.

70. Холмирзаев, С., Ахмедов, И., Ризаев, Б., Хамидов, А., Фаррух, Д., & Умаров, И. (2022). ПРИМЕНЕНИЕ СЕРОБЕТОНА В ЖЕЛЕЗОБЕТОННЫХ КОНСТРУКЦИЯХ. *Journal of new century innovations*, 19(6), 3-11.
71. Умаров, И. И. Ў. (2022). Тоғ олди дарёлар ўзанидаги жараёнларни баҳолашда табиий дала тадқиқотлари таҳлили. *Строительство и образование*, (2), 109-113.
72. Kholmirezayev, S., Akhmedov, I., Khamidov, A., Yusupov, S., Umarov, I., & Hakimov, S. (2022). ANALYSIS OF THE EFFECT OF DRY HOT CLIMATE ON THE WORK OF REINFORCED CONCRETE ELEMENTS. *Science and innovation*, 1(A8), 1033-1039.
73. Akhmedov, I., Khamidov, A., Kholmirezayev, S., Yusupov, S., & Umarov, I. (2022). Improving river sediment distribution calculation in mountain rivers. *Science and innovation*, 1(A8), 1014-1019.
74. Khamidov, A., Akhmedov, I., Kholmirezayev, S., Jalalov, Z., Yusupov, S., & Umarov, I. (2022). EFFECTIVENESS OF MODERN METHODS OF TESTING BUILDING STRUCTURES. *Science and innovation*, 1(A8), 1046-1051.
75. Kholmirezayev, S., Akhmedov, I., Khamidov, A., Jalalov, Z., Yusupov, S., & Umarov, I. (2022). THE ROLE OF THE INTEGRATION OF SCIENCE, EDUCATION AND PRODUCTION IN THE TRAINING OF PERSONNEL FOR CONSTRUCTION EDUCATIONAL AREAS. *Science and innovation*, 1(A8), 1040-1045.
76. Хамидов, А. И., Ахмедов, И., Юсупов, Ш., & Кузибаев, Ш. (2021). Использование теплоизоляционного композиционного гипса в энергоэффективном строительстве.
77. Холмирзаев, С., Ахмедов, И., Адхамжон, Ҳ., Ризаев, Б., Юсупов, Ш., & Умаров, И. (2022). СЕРА ХОМ АШЁСИНИ ҚАЙТА ИШЛАШ ВА СЕРОБЕТОН ТАЙЁРЛАШ УСУЛЛАРИНИНГ ТАҲЛИЛИ. *Journal of new century innovations*, 19(6), 248-255.
78. Холмирзаев, С., Ахмедов, И., Адхамжон, Ҳ., Ризаев, Б., Юсупов, Ш., & Умаров, И. (2022). ТЕМИР БЕТОН ЭЛЕМЕНТЛАРНИНГ ДАРЗБАРДОШЛИГИГА МАРКАЗИЙ ОСИЁ ИҚЛИМИНИНГ ТАЪСИРИ. *Journal of new century innovations*, 19(6), 232-239.
79. Холмирзаев, С., Ахмедов, И., Адхамжон, Ҳ., Ризаев, Б., Юсупов, Ш., & Умаров, И. (2022). ТУРАР-ЖОЙ БИНОЛАРИ ҚУРИЛИШИДА МОНОЛИТ ТЕМИР БЕТОНДАН ФЙДАЛАНИШ САМАРАДОРЛИГИ. *Journal of new century innovations*, 19(6), 277-286.
80. Ризаев, Б., Ахмедов, И., Хамидов, А., Холмирзаев, С., Юсупов, Ш., & Умаров, И. (2022). МЕРЫ ПО ПОВЫШЕНИЮ ЭНЕРГОЭФФЕКТИВНОСТИ ИСПОЛЬЗОВАНИЯ СОЛНЕЧНОЙ

- ЭНЕРГИИ В ОТОПЛЕНИИ ЗДАНИЙ. *Journal of new century innovations*, 19(8), 66-77.
81. Ризаев, Б., Ахмедов, И., Хамидов, А., Холмирзаев, С., Юсупов, Ш., & Умаров, И. (2022). ҚУЁШ ЭНЕРГИЯСИДАН ФОЙДАЛАНИБ БИНОЛАРНИ ЭНЕРГИЯ САМАРАДОРЛИГИНИ ОШИРИШ ТАДБИРЛАРИ ХАКИДА. *Journal of new century innovations*, 19(8), 173-186.
82. Ahmedov, I., Bahodir, R., Adhamjon, H., Sattor, K., Shavkat, Y., & Isroiljan, U. (2022). PHYSICAL AND MECHANICAL PROPERTIES OF CONCRETE UNDER CONDITIONS OF DRY HOT CLIMATE. *Journal of new century innovations*, 19(8), 131-142.
83. Холмирзаев, С., Ахмедов, И., Ризаев, Б., Юсупов, Ш., Умаров, И., & Фаррух, Д. (2022). РОЛЬ ИНТЕГРАЦИИ НАУКИ, ОБРАЗОВАНИЯ И РАЗВИТИЯ В ПОДГОТОВКЕ КАДРОВ ДЛЯ СТРОИТЕЛЬСТВА. *Journal of new century innovations*, 19(6), 12-19.
84. Хамидов, А., Ахмедов, И., Холмирзаев, С., Ризаев, Б., Юсупов, Ш., & Умаров, И. (2022). ЭФФЕКТИВНОСТЬ СОВРЕМЕННЫХ МЕТОДОВ ИСПЫТАНИЙ СТРОИТЕЛЬНЫХ КОНСТРУКЦИЙ. *Journal of new century innovations*, 19(6), 57-59.
85. Холмирзаев, С., Ахмедов, И., Ризаев, Б., Хамидов, А., & Юсупов, Ш. (2022). РОЛЬ ИНТЕГРАЦИИ НАУКИ, ОБРАЗОВАНИЯ И ПРОИЗВОДСТВА В ПОДГОТОВКЕ КАДРОВ ДЛЯ СТРОИТЕЛЬНЫХ ОБРАЗОВАТЕЛЬНЫХ НАПРАВЛЕНИЙ. *Journal of new century innovations*, 19(6), 49-57.
86. Ахмедов, И., Ризаев, Б., Хамидов, А., Холмирзаев, С., Юсупов, Ш., & Умаров, И. (2022). ПРИМЕНЕНИЕ ТЕПЛОИЗОЛЯЦИОННОГО КОМПОЗИТА ГИПСОВОГО ДЛЯ ЭНЕРГОЭФФЕКТИВНОГО СТРОИТЕЛЬСТВА КОНСТРУКЦИЯХ. *Journal of new century innovations*, 19(6), 113-122.
87. Ахмедов, И., Хамидов, А., Холмирзаев, С., Юсупов, Ш., Кодирова, Ф., & Умаров, И. (2022). СОВЕРШЕНСТВОВАНИЕ РАСЧЕТА РАСПРЕДЕЛЕНИЯ НАСАДОВ В ГОРНЫХ РЕКАХ. *Journal of new century innovations*, 19(6), 20-28.
88. Sattor, X., Islombek, A., Adhamjon, H., Bahodir, R., Shavkat, Y., & Isroiljon, U. (2022). TEMIR-BETON KONSTRUKSIYALARIDA SERABETONDAN FOYDALANISH. *Journal of new century innovations*, 19(6), 224-231.
89. Ризаев, Б., Ахмедов, И., Хамидов, А., Холмирзаев, С., Юсупов, Ш., & Умаров, И. (2022). РАСЧЕТ ЭНЕРГЕТИЧЕСКИХ ХАРАКТЕРИСТИК СИСТЕМЫ СОЛНЕЧНОГО ОТОПЛЕНИЯ. *Journal of new century innovations*, 19(8), 45-55.

90. Umarov, I. I. (2023). INSULATION COMPOSITE PLASTER FOR ENERGY-SAVING CONSTRUCTION. *Journal of new century innovations*, 43(1), 281-293.
91. Мухитдинов, М. Б. (2023). ТЎЛДИРУВЧИЛАРНИНГ КОМПОЗИТ ПОЛИМЕР ҚОПЛАМАЛАРНИНГ ЕЙИЛИШБАРДОШЛИГИ ВА АДГЕЗИОН ХОССАЛАРИГА ТАЪСИРИ. *Journal of new century innovations*, 43(1), 180-191.
92. Мухитдинов, М. Б. (2023). ҚУРИЛИШ МАТЕРИАЛЛАРИ ВА БУЮМЛАРИ ФАНИНИ ЯНГИ ПЕДАГОГИК ТЕХНОЛОГИЯЛАР АСОСИДА ЎҚИТИШ. *Journal of new century innovations*, 43(1), 166-179.
93. Шаропов, Б. Х., & Рахматиллаев, Ё. Н. (2023). ҚУЁШЛИ ИСИТИШ ТИЗИМИНИНГ ЭНЕРГЕТИК ХАРАКТЕРИСТИКАЛАРИ ХИСОБИ. *Journal of new century innovations*, 43(1), 192-204.
94. Umarov, I. I., & Nuritdinov, J. D. (2023). INCREASING THE RESISTANCE OF TEMPERATURE EFFECTS OF SULFUR-BASED CONCRETES. *Journal of new century innovations*, 43(1), 87-96.
95. Ахмедов, И., Умаров, И., & Нуритдинов, Ж. (2023). ЁҒОЧ МАТЕРИАЛЛАРИНИ ЁНҒИНБАРДОШЛИК ДАРАЖАСИНИ АНТИПИРЕНЛАР ЁРДАМИДА ОШИРИШ. *Journal of new century innovations*, 43(1), 255-268.
96. Ахмедов, И. Ғ., Умаров, И. И., & Дадаханов, Ф. А. (2023). ПРИНЦИПЫ ВЫБОРА ГАЗООЧИСТНОГО ОБОРУДОВАНИЯ. *Journal of new century innovations*, 43(1), 153-165.
97. Umarov, I. I. (2023). THE USE OF SLAG MIXTURES FOR THE MANUFACTURE OF BUILDING MATERIALS. *Journal of new century innovations*, 43(1), 269-280.
98. Ахмедов, И. Ғ., Умаров, И. И., & Дадаханов, Ф. А. (2023). ВЫБОР ЭФФЕКТИВНЫХ МЕТОДОВ И ОБОРУДОВАНИЯ ДЛЯ СУШКИ СЫПУЧИХ СТРОИТЕЛЬНЫХ МАТЕРИАЛОВ. *Journal of new century innovations*, 43(1), 140-152.
99. Umarov, I. I. (2023). STUDY OF THE PROPERTIES OF CONCRETE BASED ON ALKALINE BINDERS. *Journal of new century innovations*, 43(1), 51-64.
100. Umarov, I. I., & Sharopov, B. X. (2023). ХОРИҶ ВА RESPUBLIKAMIZ BINOLARIDA ENERGIYADAN SAMARALI FOYDALANISH USULLARINING TAHLILI. *Journal of new century innovations*, 43(1), 219-229.
101. Umarov, I. I. (2023). THE USE OF SULFUR CONCRETE IN REINFORCED CONCRETE STRUCTURES. *Journal of new century innovations*, 43(1), 65-75.

102. Umarov, I. I., & Sharopov, B. X. (2023). JAMOAT BINOLARINI ISITISHDA QUYOSH ENERGIYASIDAN FOYDALANISHNING SAMARADORLIGI. *Journal of new century innovations*, 43(1), 242-254.
103. Umarov, I. I., & Nuritdinov, D. (2023). SUPERPLASTIFIKATOR QO'SHILGAN GIPSOBETONNING FIZIK-MEXANIK XOSSALARI. *Journal of new century innovations*, 43(1), 76-86.
104. Мурадов, Х. Х. (2023). МАҲАЛЛИЙ ХОМ-АШЁ ЛОГОН БЕНТОНИТ ГИЛИНИНГ ФИЛЬТРАЦИЯ КОЭФФИЦИЕНТИНИ АНИҚЛАШ. *Journal of new century innovations*, 43(1), 97-106.
105. Мурадов, Х. Х. (2023). ФАРҶОНА ВИЛОЯТИ ЛОГОН БЕНТОНИТ ГИЛИНИНГ ХУСУСИЯТЛАРИ БЎЙИЧА ФОЙДАЛАНИШ САМАРАДОРЛИГИ. *Journal of new century innovations*, 43(1), 107-118.
106. Хамидов, А., Ахмедов, И., & Шаропов, Б. Х. (2023). ИССЛЕДОВАНИЯ ЗОЛО-ШЛАКОВЫХ СМЕСЕЙ ДЛЯ ПРОИЗВОДСТВА СТРОИТЕЛЬНЫХ МАТЕРИАЛОВ. *Journal of new century innovations*, 43(1), 230-241.
107. Yosunbek Ne'matilla o'g, R. (2023). TURAR JOY BINOLARIDA QO'LLANILADIGAN ISSIQLIK TA'MINOTI TIZMLARINING HOZIRGI KUNDAGI TAHLILI. *Journal of new century innovations*, 43(1), 119-128.
108. Yosunbek Ne'matilla o'g, R. (2023). ANALYSIS OF GROUNDWATER SOFTENING METHODS. *Journal of new century innovations*, 43(1), 129-139.
109. Хакимов, С. (2023). ПОВТОРНОЕ ИСПОЛЬЗОВАНИЕ ВОДЫ В АВТОМОЙКАХ ПУТИ МАРШРУТИЗАЦИИ. *ТЕСНика*, (1 (10)), 1-5.
110. Khamidov, A., & Khakimov, S. (2023). MOISTURE LOSS FROM FRESHLY LAID CONCRETE DEPENDING ON THE TEMPERATURE AND HUMIDITY OF THE ENVIRONMENT. *Science and innovation*, 2(A4), 274-279.
111. Khamidov, A. I., & Khakimov, S. (2023). Study of the Properties of Concrete Based on Non-Fired Alkaline Binders. *European Journal of Geography, Regional Planning and Development*, 1(1), 33-39.
112. Rasuljon o'gli, K. S. (2023). The Importance of Didactics in Pedagogy and Stages of The Didactic Process. *Journal of Innovation in Education and Social Research*, 1(4), 1-6.
113. Muxitdinov, M. (2022). АНАЛИЗ ЭФФЕКТИВНОСТИ ИСПОЛЬЗОВАНИЯ ПОРЫСТЫХ ЗАПОЛНИТЕЛЕЙ ДЛЯ ЛЁГКИХ БЕТОНОВ. " *Экономика и социум*".
114. Ризаев, Б. Ш., & Мухитдинов, М. Б. (2023). ИЗУЧЕНИЕ ВЛИЯНИЯ КЛИМАТИЧЕСКИХ УСЛОВИЙ НАШЕЙ РЕСПУБЛИКИ НА РАБОТУ ЖЕЛЕЗОБЕТОННЫХ ЭЛЕМЕНТОВ. *Scientific Impulse*, 1(9), 186-195
115. Abdunazarov, A., & Soliev, N. (2020). STUDY OF THE PERFORMANCE OF FRAMELESS CONSTRUCTION STRUCTURES UNDER THE INFLUENCE

- OF VERTICAL STRESSES OF ULTRA-SUBMERGED THE LYOSS SOILS. *Студенческий вестник*, 28(126 часть 3), 39.
116. Khakimov, S. R., & Sharopov, B. K. (2023). Educational Quality Improvement Events Based on Exhibition Materials in Practical Training Lessons. *American Journal of Language, Literacy and Learning in STEM Education*, 1(2), 5-10
117. Abdunazarov, A. (2022). AVTOMOBILLAR HARAKATIDAN HOSIL BO'LADIGAN TEBRANISHLARNI BINOGA TA'SIRINI ANIQLASH VA KAMAYTIRISH CHORALARINI TAKOMILLASHTIRISH BO'YICHA TAHLILLAR. *Science and innovation*, 1(A5), 372-375.
118. Шаропов Б.Х., Хакимов С.Р., Рахимова С. Оптимизация режимов гелиотеплохимической обработки золоцементных композиций. //Матрица научного познания. – 2021 г. №12-1. С.115-123
119. Хакимов С., Шаропов Б., Абдуназаров А. Бино ва иншоотларнинг сейсмик мустаҳкамлиги бўйича хорижий давлатлар (россия, япония, хитой, ақш) меъёрий хужжатлари таҳлили //barqarorlik va yetakchi tadqiqotlar onlayn ilmiy jurnali. – 2022. – С. 806-809

TURAR JOY BINOLARIDA QO'LLANILADIGAN ISSIQLIK TA'MINOTI TIZMLARINING HOZIRGI KUNDAGI TAHLILI

Sharopov Begyor Xolmatjon o'gli
Raxmatillayev Yosunbek Ne'matilla o'g'li
Namangan muhandislik qurilish instituti
stajyor-o'qituvchilari

Annotasiya: Mamlakatimizda qurilayotgan ko'plab turar joy binolarida issiqlik bilan ta'minlash masalasi hozirgi kunda dolzarb bo'lib qolmoqda. Bunga sabab turar joy binolarini issiqlik bilan ta'minlash, hamda energiya tejankor resurslardan foydalanish hozirgi davrning talabidir.

Kalit so'zlar: Issiqlik ta'minoti, energiya resurslar, suv quvurlari, nasos qurilmalari, markaziy tizmlar, yoqilg'i energiyasi, mahalliy isitish tizimlari, ventilyatsiya tizmlari.

Issiqlik ta'minoti xalq xo'jaligining yirik tarmog'idir. Uning ehtiyojiga har yili respublikamizda qazib olinadigan va ishlab chiqariladigan yoqilg'ining taxminan 20% sarflanadi [3]. Markazlashgan issiqlik ta'minoti tizmlari, ayniqsa aholi zich joylashgan shaharlar uchun alohida qozonlardan ko'ra mustahkam va samarali ekanligi isbotlangan. [2]. Biroq nasosning quvvati va issiqlikning quvurlarda yo'qotilishi bilan bog'liq muammolar, mahalliy isitish tizimiga nisbatan bu tizimning eng katta kamchiliklari ekanligini ko'rsatib beradi [2].

Markazlashtirilgan issiqlik ta'minoti tizimlarida issiqlik binolarni isitishga, ventilyatsiya va havoni konditsiyalash qurilmalarida xonalarga uzatiladigan xavoni qizdirishga, issiq suv ta'minotiga, shuningdek sanoat korxonalarida past haroratli (300-350°C gaca bo'lgan) texnologik jarayonlarga sarflanadi [2].

Bugungi kunning eng dolzarb muammolaridan biri bu energiyani tejashdir. Markazlashgan issiqlik ta'minoti tizimidan ratsional foydalanish esa energiya tejashning samarador usulidan biridir.

Markazlashgan issiqlik ta'minoti tizimining asosiy texnik iqtisodiy afzalliklari quyidagilardir:

- issiqlik energiyasini yirik qozonxonalarda ishlab chiqarish ko'plab mayda qozonxonalarda ishlab chiqarishga nisbatan arzonroq tushadi [1];
- yirik issiqlik qozonxonalarida past energiya beruvchi yoqilg'i resurslaridan foydalanish mumkin, bu esa yoqilg'idan ajralib chiqayotgan zaxarli gazlarni atmosferaga zararini kamaytirishga olib keladi. [1];
- markazlashgan issiqlik tarmoqlarida yoqilg'i yoqishda ajralgan zaxarli gazlarni qayta ishlash, turli uglerod gazlarini ushlab qolish uchun filtrlar o'rnatish imkoni mavjud

,undan tashqari boshqa turdagi zaxarli gazlarni tutun quvurlar orqali atmosferaga chiqarib yuboriladi [1];

- markaziy isitish tizmlarda yoqilg'ini tanlash imkoniyati ko'p bo'lib, maqbul va xavfsiz tizim tanlash mumkin bo'ladi.

- yirik markaziy isitish qozonxonalari zamonaviy shaharlarning sanitariya sifatini va atrof-muhit himoyasini ta'minlashda muhim o'rin tutadi.

- MDX davlatlari va Skandinaviya yarim oroli davlatlarida (Daniya, Finlandiya, Islandiya, va Shvetsiya) markazlashgan issiqlik ta'minoti keng tarqalgan va issiqlikka bo'lgan ehtiyojning 50% dan ko'p qismini ta'minlashga mo'ljallangan. Yevropa davlatlarini ko'pchiligi markaziy tizimga o'tish g'oyasini ilgari surishmoqda, ammo bu jarayon sekinlik bilan amalga oshmoqda. Statistik ma'lumotlarga ko'ra Yevropa aholisining 75% i shaharlarda istiqomat qiladi va markazlashgan issiqlik ta'minoti tarmoqlaridan foydalanmaslik natijasida atmosferaga 80% chiqindilar ajralib chiqishiga sababchi bo'lmoqda. Markazlashgan tizimga o'tish bu muammoning oldini olishni yaxshi yo'llaridan biri bo'lishi mumkin [1].

Shvetsiyalik olim Urban Persson tomonidan olib borilgan tadqiqotlarga ko'ra Yevropaning 60% yirik shaharlari markazlashgan issiqlik ta'minoti tizimiga o'tishi kerak. Bu juda ko'p miqdorda mablag'ning va energiyaning tejaliishiga olib kelishi mumkin. Biroq hozirgi kunda bunday tizimga Daniya, Finlandiya va Shvetsiyada o'tilgan.

Mamlakatimizning katta shaharlarida binolarni isitish uchun markazlashtirilgan issiqlik ta'minoti tizmlaridan foydalaniladi. Xususan Namangan shahridagi ko'p qavatli turar joy binolari ham hozirgi kunda markazlashtirilgan isitish tizmlaridan foydalanilmoqda. Masalan Toshkent shahrida 11 ta yirik issiqlik uzatish manbayidan foydalaniladi. Namanganda 27 ta markaziy issiqlik ta'minoti tarmog'i mavjud bo'lib, bu issiqlik tarmoqlari Namangan shahrida joylashgan ko'p qavatli turar joy binolarini, jamoat binolarini va boshqa turli xildagi binolarga isitishga xizmat kelib qolinmoqda.

Ammo bunday markazlashtirilgan issiqlik ta'minoti tizimini o'ziga yarasha qiyinchiliklari ham mavjuddir. Bunda issiqlik tarmoqlarini to'g'ri loyixalash, jihozlarni tog'ri tanlash, talab etilgan gidravlik hisoblarni va harorat tartiblarini ushlab turish, tarmoqlarda issiqlik energiyasi isrof bo'lishini oldini olish, yoqilg'i energiyasini tejash, asbob uskunalardan to'g'ri foydalanish masalalariga alohida e'tibor berish zarur. Issiq suv ta'minoti tizmlarini tashkil etishda hozirgi kunda zamonaviy issiq suv ta'minoti tizmlaridan foydalanib kelinyabdi. Zamonaviy issiqlik ta'minoti tizmlariga quyosh yordamida suv tayyorlaydigan quyoshli qizdirgichlar keng qo'llanmoqda, bu esa o'z navbatida samarador bo'lib xizmat qilmoqda.

Xulosa o'rnida shuni aytish mumkinki markazlashgan issiqlik ta'minoti tizmlaridan foydalanib binolarni isitish, issiqlik ishlab chiqarishga sarf qilinayotgan yoqilg'i mahsuloti sarfini anchagina kamaytirishga olib keladi.

Foydalanilgan adabiyotlar

1. Шаропов Б.Х., Хакимов С.Р., Рахимова С. Оптимизация режимов гелиотеплохимической обработки золоцементных композиций. //Матрица научного познания. – 2021 г. №12-1. С.115-123
2. Хакимов С., Шаропов Б., Абдуназаров А. Бино ва иншоотларнинг сеймик мустаҳкамлиги бўйича хорижий давлатлар (россия, япония, хитой, ақш) меъёрий хужжатлари таҳлили //barqarorlik va yetakchi tadqiqotlar onlayn ilmiy jurnali. – 2022. – С. 806-809
3. Arifjanov, A., Akmalov, S., Akhmedov, I., & Atakulov, D. (2019, December). Evaluation of deformation procedure in waterbed of rivers. In *IOP Conference Series: Earth and Environmental Science* (Vol. 403, No. 1, p. 012155). IOP Publishing.
4. Ахмедов, И. Ф., Ортиқов, И. А., & Умаров, И. И. (2021). Дарё ўзанидаги деформацион жараёнларни баҳолашда инновацион технологиялар [Innovative technologies in the assessment of deformation processes in the riverbed]. *Фаргона политехника институти илмий-техника журнали.* – *Фаргона*, 25(1), 139-142.
5. Abduraimova, D., Rakhmonov, R., Akhmedov, I., Xoshimov, S., & Eshmatova, B. (2022, June). Efficiency of use of resource-saving technology in reducing irrigation erosion. In *AIP Conference Proceedings* (Vol. 2432, No. 1). AIP Publishing.
6. Арифжанов, А. М., Самиев, Л. Н., Абдураимова, Д. А., & Ахмедов, И. Г. (2013). Ирригационное значение речных наносов. *Актуальные проблемы гуманитарных и естественных наук*, (6), 357-360.
7. Tadjiboyev, S., Qurbonov, X., Akhmedov, I., Voxidova, U., Babajanov, F., Tursunova, E., & Xodjakulova, D. (2022, June). Selection of electric motors power for lifting a flat survey in hydraulic structures. In *AIP Conference Proceedings* (Vol. 2432, No. 1). AIP Publishing.
8. Akhmedov, I., Khamidov, A., Kholmirezayev, S., Umarov, I., Dedakhanov, F., & Hakimov, S. (2022). ASSESSMENT OF THE EFFECT OF SEDIBLES FROM SOKHSOY RIVER TO KOKAND HYDROELECTRIC STATION. *Science and innovation*, 1(A8), 1086-1092.
9. Kholmirezayev, S., Akhmedov, I., Khamidov, A., Umarov, I., Dedakhanov, F., & Hakimov, S. (2022). USE OF SULFUR CONCRETE IN REINFORCED CONCRETE STRUCTURES. *Science and innovation*, 1(A8), 985-990.

10. Arifjanov, A. (2021). Innovative technologies in the assessment of accumulation and erosion processes in the channels. *Turkish Journal of Computer and Mathematics Education (TURCOMAT)*, 12(4), 110-114.
11. Нуриддинов, А. О., Ахмедов, И., & Хамидов, А. И. (2022). АВТОМОБИЛ ЙЎЛЛАРИНИ ҚУРИЛИШИДА ИННОВАЦИЯЛАР. *Academic research in educational sciences*, 3(TSTU Conference 1), 211-215.
12. Хамидов, А. И., Ахмедов, И. Г., Мухитдинов, М. Б., & Кузибаев, Ш. (2022). Применение теплоизоляционного композиционного гипса для энергоэффективного строительства.
13. Хамидов, А. И., Ахмедов, И., & Кузибаев, Ш. (2020). ТЕПЛОИЗОЛЯЦИОННЫЕ МАТЕРИАЛЫ НА ОСНОВЕ ГИПСА И ОТХОДОВ СЕЛЬСКОГО ХОЗЯЙСТВА.
14. Fathulloev, A. M., Eshev, S. S., Samiev, L. N., Ahmedov, I. G., Jumaboyev, X., & Arifjanov, S. (2019). Boglanmagan gruntlardan tashkil topgan uzanlarda yuvilmaslik tezliklarini aniklash [To the determination of non-effective speed in the beds containing from unconnected soils]. *Journal "Irrigatsiya va melioratsiya"*. Tashkent, 27-32.
15. Ahmedov, I., Muxitdinov, M., Umarov, I., & Ibragimova, Z. (2020). Assessment of the effect of sedibles from sokhsoy river to kokand hydroelectric power station. *InterConf*.
16. Ризаев, Б., Ахмедов, И., Хамидов, А., Холмирзаев, С., Хакимов, С., & Умаров, И. (2022). ВЛИЯНИЯ ТЕМПЕРАТУРНО-ВЛАЖНОСТНОГО РЕЖИМА НА ВОДОПОГЛОЩЕНИЕ ЛЕГКИХ БЕТОНОВ НА ПОРЫСТЫХ ЗАПОЛНИТЕЛЯХ. *Journal of new century innovations*, 19(8), 192-201.
17. Ризаев, Б., Ахмедов, И., Хамидов, А., Холмирзаев, С., Хакимов, С., & Умаров, И. (2022). ЖАҲОНДА КИЧИК ГЭСЛАРНИ РИВОЖЛАНТИРИШНИНГ ҲОЗИРГИ ЗАМОН АНЪАНАЛАРИ. *Journal of new century innovations*, 19(8), 110-119.
18. Ахмедов, И., Ризаев, Б., Хамидов, А., Холмирзаев, С., Умаров, И., & Хакимов, С. (2022). ПЕРСПЕКТИВЫ РАЗВИТИЯ ЖЕЛЕЗОБЕТОННЫХ КОНСТРУКЦИЙ В УЗБЕКИСТАНЕ. *Journal of new century innovations*, 19(6), 60-70.
19. Холмирзаев, С., Ахмедов, И., Адхамжон, Ҳ., Ризаев, Б., Умаров, И., & Хакимов, С. (2022). ҚУРУҚ ИССИҚ ИҚЛИМЛИ ШАРОИТЛАРДА ҚУРИЛГАН ВА ФЙДАЛАНАЁТИЛГАН БЕТОНЛИ ВА ТЕМИР БЕТОН КОНСТРУКЦИЯЛАРНИ ҲОЛАТИ. *Journal of new century innovations*, 19(7), 180-190.
20. Ахмедов, И., Ризаев, Б., Хамидов, А., Холмирзаев, С., Умаров, И., & Хакимов, С. (2022). ДЕФОРМАТИВНОСТЬ ЖЕЛЕЗОБЕТОННЫХ КОЛОНН ИЗ

- ТЯЖЕЛОГО БЕТОНА В УСЛОВИЯХ СУХОГО ЖАРКОГО КЛИМАТА. *Journal of new century innovations*, 19(6), 171-182.
21. Bakhodir, R., Islombek, A., Adhamjon, K., Sattor, K., Isroiljon, U., & Sodiqjon, K. (2022). CALCULATION OF DEFORMATION CHANGES OF CENTRALLY COMPRESSED REINFORCED CONCRETE COLUMNS IN DRY HOT CLIMATIC CONDITIONS. *Journal of new century innovations*, 19(6), 162-170.
22. Хамидов, А., Ахмедов, И., Холмирзаев, С., Ризаев, Б., Умаров, И., & Хакимов, С. (2022). ИССЛЕДОВАНИЕ СВОЙСТВ БЕТОНОВ НА ОСНОВЕ НЕГОРЮЧИХ ЩЕЛОЧНЫХ ВЯЖУЩИХ КОНСТРУКЦИЯХ. *Journal of new century innovations*, 19(6), 123-134.
23. Ахмедов, И., Ризаев, Б., Хамидов, А., Холмирзаев, С., Умаров, И., & Хакимов, С. (2022). АНАЛИЗ ВЛИЯНИЯ СУХОГО ЖАРКОГО КЛИМАТА НА РАБОТУ ЖЕЛЕЗОБЕТОННЫХ ЭЛЕМЕНТОВ. *Journal of new century innovations*, 19(6), 39-48.
24. Bahodir, R., Islombek, A., Adhamjon, H., Sattor, K., Isroiljon, U., & Sodiqjon, H. (2022). INFLUENCE OF AGGRESSIVE MEDIA ON THE DURABILITY OF LIGHTWEIGHT CONCRETE. *Journal of new century innovations*, 19(6), 318-327.
25. Arifjanov, A., Atakulov, D., Akhmedov, I., & Hoshimov, A. (2022, December). Modern technologies in the study of processes in channels. In *IOP Conference Series: Earth and Environmental Science* (Vol. 1112, No. 1, p. 012137). IOP Publishing.
26. Arifjanov, A., Akmalov, S., Akhmedov, I., & Atakulov, D. Evaluation of deformation procedure in waterbed of rivers. (2019) *IOP Conference Series: Earth and Environmental Science*, 403 (1). DOI: <https://doi.org/10.1088/1755-1315/403/1/012155>.
27. G'ulomjonovich, A. I., Abdurahmonovich, O. I., & Isoqjon o'g'li, U. I. (2021). EFFECTS OF WATER FLOW ON THE EROSION PROCESSES IN THE CHANNEL OF GIS TECHNOLOGY. *Journal of Advanced Scientific Research* (ISSN: 0976-9595), 1(1).
28. Eshev, S. S., Fatxullaev, A. M., Samiev, L. N., Axmedov, I. G., Jumaboev, X., & Arifjanov, S. (2019). Determination of leaching rates in unconnected soils. *Irrigation and reclamation, Tashkent*, 27-30.
29. Fatkhulloev, A. M., Samiev, L. N., Axmedov, I. G., & Jumaboev, X. (2019). To the determination of non-effective speed in the beds containing from unconnected soils. *Journal of Irrigation and Melioration, Tashkent*, 1(15), 27-32.
30. Arifjanov, A. Sh. Akmalov, I. Akhmedov, and D. Atakulov. "In *Evaluation of deformation procedure in waterbed of rivers.*" In *IOP Conference Series: Earth and Environmental Science* (Vol. 403, No. 1, p. 012155).

31. Холмирзаев, С., Ахмедов, И., Адхамжон, Х., Ризаев, Б., Феруза, Қ., & Умаров, И. (2022). МОДИФИКАЦИЯ ЛАНГАН СЕРОБЕТОННИНГ ФИЗИК-МЕХАНИК ХОССАЛАРИНИ ТАДҚИҚ ҚИЛИШ. *Journal of new century innovations*, 19(6), 240-247.
32. Умаров, И. И. Ў., & Атакулов, Д. Э. Ў. (2022). Дарё ўзандаги деформацион жараёнларни баҳолашда инновацион технологиялар. *Механика и технология*, (Спецвыпуск 1), 219-225.
33. Eshev, S. S., Fatxullaev, A. M., Samiev, L. N., Axmedov, I. G., Jumaboev, X., & Arifjanov, S. (2019). Irrigation and reclamation. *Journal.*, 1(15), 27-30.
34. Холмирзаев, С., Ахмедов, И., Адхамжон, Х., Ризаев, Б., Жалолов, З., & Умаров, И. (2022). ЎЗБЕКИСТОН РЕСПУБЛИКАСИ ХУДУДИДА МОНОЛИТ ТЕМИР БЕТОН КОНСТРУКЦИЯЛАРИНИ ЎРНИ. *Journal of new century innovations*, 19(6), 265-276.
35. Холмирзаев, С., Ахмедов, И., Адхамжон, Х., Ризаев, Б., Фаррух, Д., & Умаров, И. (2022). ҚУРИЛИШ ТАЪЛИМ ЙЎНАЛИШЛАРИ УЧУН КАДРЛАР ТАЙЁРЛАШДА ФАН, ТАЪЛИМ ВА ИШЛАБ ЧИҚАРИШ ИНТЕГРАЦИЯСИНИНГ РОЛИ. *Journal of new century innovations*, 19(6), 256-264.
36. Ризаев, Б., Ахмедов, И., Адхамжон, Х., Холмирзаев, С., Жалолов, З., & Умаров, И. (2022). ЗАМОНАВИЙ ҚУРИЛИШ МАТЕРИАЛЛАРИ ФАНИНИ ЎҚИТИШДАГИ ИЛФОР ТАЪЛИМ МЕТОДЛАРИ. *Journal of new century innovations*, 19(7), 135-146.
37. Холмирзаев, С., Ахмедов, И., Адхамжон, Х., Ризаев, Б., Жалолов, З., & Умаров, И. (2022). БИНОЛАРНИНГ ТЕМИР БЕТОН КОНСТРУКЦИЯЛАРИНИ ИШОНЧЛИЛИК НАЗАРИЯСИ АСОСИДА ҲИСОБЛАШ. *Journal of new century innovations*, 19(6), 287-297.
38. Bahodir, R., Islombek, A., Adhamjon, K., Sattor, K., Farrux, D., & Isroiljon, U. (2022). EFFECTIVENESS OF USING ELEMENTS OF NANOTECHNOLOGY IN CONSTRUCTION MATERIALS SCIENCE. *Journal of new century innovations*, 19(8), 163-172.
39. Холмирзаев, С., Ахмедов, И., Адхамжон, Х., Ризаев, Б., Жалолов, З., & Умаров, И. (2022). БИНО ВА ИНШОТЛАР ЗИЛЗИЛАБАРДОШЛИГИНИНГ НАЗАРИЙ АСОСЛАРИ. *Journal of new century innovations*, 19(8), 120-130.
40. Bahodir, R., Islombek, A., Adhamjon, K., Sattor, K., Feruza, Q., & Isroiljon, U. (2022). NEW INNOVATIVE IDEAS IN THE FIELD OF PRODUCTION OF REINFORCED CONCRETE STRUCTURES. *Journal of new century innovations*, 19(8), 153-162.

41. Bahodir, R., Islombek, A., Adhamjon, K., Sattor, K., Zayniddin, J., & Isroiljon, U. (2022). INFLUENCE OF THE TEMPERATURE AND HUMIDITY REGIME ON THE WATER ABSORPTION OF LIGHT-WEIGHT CONCRETE ON POROUS AGGREGATES. *Journal of new century innovations*, 19(8), 143-152.
42. Bahodir, R., Islombek, A., Adhamjon, K., Sattor, K., Zayniddin, J., & Isroiljon, U. (2022). CALCULATION OF ENERGY CHARACTERISTICS OF SOLAR HEATING SYSTEM. *Journal of new century innovations*, 19(8), 56-65.
43. Ризаев, Б., Ахмедов, И., Холмирзаев, С., Хамидов, А., Кодирова, Ф., & Умаров, И. (2022). ОБЩИЕ СВЕДЕНИЯ О ПРИРОДНОМ КЛИМАТЕ РАЙОНОВ С СУХИМ ЖАРКИМ КЛИМАТОМ. *Journal of new century innovations*, 19(6), 298-306.
44. Ризаев, Б., Ахмедов, И., Хамидов, А., Холмирзаев, С., Жалалов, З., & Умаров, И. (2022). РАСЧЕТ НА ВХОДНЫЕ И ФОРМАЛЬНЫЕ ДЕФОРМАЦИИ БЕТОНА В ЕСТЕСТВЕННЫХ УСЛОВИЯХ СУХОГО ЖАРКОГО КЛИМАТА. *Journal of new century innovations*, 19(6), 183-193.
45. Ризаев, Б., Ахмедов, И., Хамидов, А., Холмирзаев, С., Фаррух, Д., & Умаров, И. (2022). ОБЩИЕ СВЕДЕНИЯ О ВЕТРЕ И ПЫЛИ В ЖАРКОМ СУХОМ КЛИМАТЕ. *Journal of new century innovations*, 19(6), 307-317.
46. Ахмедов, И., Ризаев, Б., Адхамжон, Х., Холмирзаев, С., Феруза, Қ., & Умаров, И. (2022). ТУРАР-ЖОЙ БИНОЛАРИ ҚУРИЛИШИДА МОНОЛИТ ТЕМИР БЕТОНДАН ФОЙДАЛАНИШ САМАРАДОРЛИГИ. *Journal of new century innovations*, 19(6), 215-223.
47. Ahmedov, I., Bahodir, R., Adhamjon, H., Sattor, K., Feruza, Q., & Isroiljan, U. (2022). DISTRIBUTION OF TEMPERATURE AND HUMIDITY IN CONCRETE OVER THE CROSS SECTION OF COLUMNS IN A DRY HOT CLIMATE. *Journal of new century innovations*, 19(7), 123-134.
48. Ризаев, Б., Ахмедов, И., Хамидов, А., Холмирзаев, С., Феруза, Қ., & Умаров, И. (2022). СОВРЕМЕННЫЕ ТРАДИЦИИ РАЗВИТИЯ МАЛОЙ ГИДРОЭНЕРГЕТИКИ В МИРЕ. *Journal of new century innovations*, 19(8), 90-99.
49. Bahodir, R., Islombek, A., Adhamjon, K., Sattor, K., Zayniddin, J., & Isroiljon, U. (2022). MODERN TRADITIONS OF THE DEVELOPMENT OF SMALL HYDROPOWER IN THE WORLD. *Journal of new century innovations*, 19(8), 100-109.
50. Bahodir, R., Islombek, A., Adhamjon, X., Sattor, X., Feruza, Q., & Isroiljon, U. (2022). TEMIR-BETON KONSTRUKTSIYALAR ISHLAB CHIQRISH SOHASIDAGI YANGI INNOVATION G'OYALAR. *Journal of new century innovations*, 19(7), 158-167.

51. Bahodir, R., Islombek, A., Adhamjon, H., Sattor, K., Isroiljon, U., & Farruh, D. (2022). CONDITION OF CONCRETE AND REINFORCED CONCRETE STRUCTURES BUILT AND USED IN A DRY HOT CLIMATE. *Journal of new century innovations*, 19(7), 147-157.
52. Холмирзаев, С., Ахмедов, И., Ризаев, Б., Хамидов, А., Кодирова, Ф., & Умаров, И. (2022). ИССЛЕДОВАНИЕ ФИЗИКО-МЕХАНИЧЕСКИХ СВОЙСТВ МОДИФИЦИРОВАННОГО СЕРОБЕТОНА КОНСТРУКЦИЯХ. *Journal of new century innovations*, 19(6), 154-161.
53. Хамидов, А., Ахмедов, И., Холмирзаев, С., Ризаев, Б., Умаров, И., & Фаррух, Д. (2022). АНАЛИЗ СПОСОБОВ ПЕРЕРАБОТКИ СЫРЬЯ SERA И ПОЛУЧЕНИЯ СЕРОБЕТОНА КОНСТРУКЦИЯХ. *Journal of new century innovations*, 19(6), 93-102.
54. Ахмедов, И., Ризаев, Б., Хамидов, А., Холмирзаев, С., Феруза, К., & Умаров, И. (2022). ИССЛЕДОВАНИЕ ЗОЛОШЛАКОВЫХ СМЕСИ ДЛЯ ПРОИЗВОДСТВА СТРОИТЕЛЬНЫХ МАТЕРИАЛОВ КОНСТРУКЦИЯХ. *Journal of new century innovations*, 19(6), 103-112.
55. Хамидов, А., Ахмедов, И., Ризаев, Б., Холмирзаев, С., Жалалов, З., Умаров, И., & Шаропов, Б. (2022). ТЕПЛОИЗОЛЯЦИОННЫЕ МАТЕРИАЛЫ НА ОСНОВЕ ГИПСА И СЕЛЬСКОХОЗЯЙСТВЕННЫХ ОТХОДОВ. КОНСТРУКЦИЯХ. *Journal of new century innovations*, 19(6), 135-144.
56. Ахмедов, И., Хамидов, А., Холмирзаев, С., Ризаев, Б., Умаров, И., & Фаррух, Д. (2022). ОЦЕНКА ВЛИЯНИЯ СЕДИБЛЕИ РЕКИ СОХСОЙ НА КОКАНДСКУЮ ГЭС. *Journal of new century innovations*, 19(6), 145-153.
57. Холмирзаев, С., Ахмедов, И., Хамидов, А., Кодирова, Ф., Умаров, И., & Фаррух, Д. (2022). РАСЧЕТ ЖЕЛЕЗОБЕТОННЫХ КОНСТРУКЦИЙ ЗДАНИЙ НА ОСНОВЕ ТЕОРИИ НАДЕЖНОСТИ. *Journal of new century innovations*, 19(6), 29-38.
58. Хамидов, А., Ахмедов, И., Ризаев, Б., Холмирзаев, С., Жалалов, З., & Умаров, И. (2022). ҚУРУҚ ИССИҚ ИҚЛИМИ ХУДУДЛАРИНИНГ ТАБИЙИ ИҚЛИМИ ҲАҚИДА УМУМИЙ МАЪЛУМОТ. *Journal of new century innovations*, 19(6), 194-203.
59. Ризаев, Б., Ахмедов, И., Хамидов, А., Холмирзаев, С., Фаррух, Д., & Умаров, И. (2022). БИНОЛАРНИ ИСИТИШДА ҚУЁШ ЭНЕРГИЯСИДАН ФОЙДАЛАНИБ ЭНЕРГИЯ САМАРАДОРЛИКНИ ОШИРИШ ТАДБИРЛАРИ. *Journal of new century innovations*, 19(8), 78-89.
60. Ризаев, Б., Ахмедов, И., Хамидов, А., Холмирзаев, С., Фаррух, Д., & Умаров, И. (2022). ҚУЁШЛИ ИСИТИШ ТИЗИМИНИНГ ЭНЕРГЕТИК ХАРАКТЕРИСТИКАЛАРИ ХИСОБИ. *Journal of new century innovations*, 19(8), 25-36.

61. Ахмедов, И., Ризаев, Б., Хамидов, А., Холмирзаев, С., Умаров, И., & Фаррух, Д. (2022). ЭФФЕКТИВНОСТЬ ИСПОЛЬЗОВАНИЯ МОНОЛИТНОГО ЖЕЛЕЗОБЕТОНА ПРИ СТРОИТЕЛЬСТВЕ ЖИЛЬЕ ДОМА. *Journal of new century innovations*, 19(6), 71-80.
62. Bahodir, R., Islombek, A., Sattor, X., Adxamjon, X., Feruza, Q., & Isroiljon, U. (2022). QURILISH MATERIALSHUNOSLIGIDA NANOTEKNOLOGIYA ELEMENTLARIDAN FOYDALANISH SAMARADORLIGI. *Journal of new century innovations*, 19(7), 168-179.
63. Холмирзаев, С., Ахмедов, И., Хамидов, А., Ризаев, Б., Жалалов, З., & Умаров, И. (2022). ПРИМЕНЕНИЕ МОНОЛИТНЫХ ЖЕЛЕЗОБЕТОННЫХ КОНСТРУКЦИЙ НА ТЕРРИТОРИИ РЕСПУБЛИКИ УЗБЕКИСТАН КОНСТРУКЦИЯХ. *Journal of new century innovations*, 19(6), 81-92.
64. Холмирзаев, С., Ахмедов, И., Ризаев, Б., Хамидов, А., Фаррух, Д., & Умаров, И. (2022). ПРИМЕНЕНИЕ СЕРОБЕТОНА В ЖЕЛЕЗОБЕТОННЫХ КОНСТРУКЦИЯХ. *Journal of new century innovations*, 19(6), 3-11.
65. Умаров, И. И. Ў. (2022). Тоғ олди дарёлар ўзанидаги жараёнларни баҳолашда табиий дала тадқиқотлари таҳлили. *Строительство и образование*, (2), 109-113.
66. Kholmirzayev, S., Akhmedov, I., Khamidov, A., Yusupov, S., Umarov, I., & Nakimov, S. (2022). ANALYSIS OF THE EFFECT OF DRY HOT CLIMATE ON THE WORK OF REINFORCED CONCRETE ELEMENTS. *Science and innovation*, 1(A8), 1033-1039.
67. Akhmedov, I., Khamidov, A., Kholmirzayev, S., Yusupov, S., & Umarov, I. (2022). Improving river sediment distribution calculation in mountain rivers. *Science and innovation*, 1(A8), 1014-1019.
68. Khamidov, A., Akhmedov, I., Kholmirzayev, S., Jalalov, Z., Yusupov, S., & Umarov, I. (2022). EFFECTIVENESS OF MODERN METHODS OF TESTING BUILDING STRUCTURES. *Science and innovation*, 1(A8), 1046-1051.
69. Kholmirzayev, S., Akhmedov, I., Khamidov, A., Jalalov, Z., Yusupov, S., & Umarov, I. (2022). THE ROLE OF THE INTEGRATION OF SCIENCE, EDUCATION AND PRODUCTION IN THE TRAINING OF PERSONNEL FOR CONSTRUCTION EDUCATIONAL AREAS. *Science and innovation*, 1(A8), 1040-1045.
70. Хамидов, А. И., Ахмедов, И., Юсупов, Ш., & Кузибаев, Ш. (2021). Использование теплоизоляционного композиционного гипса в энергоэффективном строительстве.
71. Холмирзаев, С., Ахмедов, И., Адхамжон, Х., Ризаев, Б., Юсупов, Ш., & Умаров, И. (2022). СЕРА ХОМ АШЁСИНИ ҚАЙТА ИШЛАШ ВА

- СЕРОБЕТОН ТАЙЁРЛАШ УСУЛЛАРИНИНГ ТАҲЛИЛИ. *Journal of new century innovations*, 19(6), 248-255.
72. Холмирзаев, С., Ахмедов, И., Адхамжон, Ҳ., Ризаев, Б., Юсупов, Ш., & Умаров, И. (2022). ТЕМИР БЕТОН ЭЛЕМЕНТЛАРНИНГ ДАРЗБАРДОШЛИГИГА МАРКАЗИЙ ОСИЁ ИҚЛИМИНИНГ ТАЪСИРИ. *Journal of new century innovations*, 19(6), 232-239.
73. Холмирзаев, С., Ахмедов, И., Адхамжон, Ҳ., Ризаев, Б., Юсупов, Ш., & Умаров, И. (2022). ТУРАР-ЖОЙ БИНОЛАРИ ҚУРИЛИШИДА МОНОЛИТ ТЕМИР БЕТОНДАН ФОЙДАЛАНИШ САМАРАДОРЛИГИ. *Journal of new century innovations*, 19(6), 277-286.
74. Ризаев, Б., Ахмедов, И., Хамидов, А., Холмирзаев, С., Юсупов, Ш., & Умаров, И. (2022). МЕРЫ ПО ПОВЫШЕНИЮ ЭНЕРГОЭФФЕКТИВНОСТИ ИСПОЛЬЗОВАНИЯ СОЛНЕЧНОЙ ЭНЕРГИИ В ОТОПЛЕНИИ ЗДАНИЙ. *Journal of new century innovations*, 19(8), 66-77.
75. Ризаев, Б., Ахмедов, И., Хамидов, А., Холмирзаев, С., Юсупов, Ш., & Умаров, И. (2022). ҚУЁШ ЭНЕРГИЯСИДАН ФОЙДАЛАНИБ БИНОЛАРНИ ЭНЕРГИЯ САМАРАДОРЛИГИНИ ОШИРИШ ТАДБИРЛАРИ ХАКИДА. *Journal of new century innovations*, 19(8), 173-186.
76. Ahmedov, I., Bahodir, R., Adhamjon, H., Sattor, K., Shavkat, Y., & Isroiljan, U. (2022). PHYSICAL AND MECHANICAL PROPERTIES OF CONCRETE UNDER CONDITIONS OF DRY HOT CLIMATE. *Journal of new century innovations*, 19(8), 131-142.
77. Холмирзаев, С., Ахмедов, И., Ризаев, Б., Юсупов, Ш., Умаров, И., & Фаррух, Д. (2022). РОЛЬ ИНТЕГРАЦИИ НАУКИ, ОБРАЗОВАНИЯ И РАЗВИТИЯ В ПОДГОТОВКЕ КАДРОВ ДЛЯ СТРОИТЕЛЬСТВА. *Journal of new century innovations*, 19(6), 12-19.
78. Хамидов, А., Ахмедов, И., Холмирзаев, С., Ризаев, Б., Юсупов, Ш., & Умаров, И. (2022). ЭФФЕКТИВНОСТЬ СОВРЕМЕННЫХ МЕТОДОВ ИСПЫТАНИЙ СТРОИТЕЛЬНЫХ КОНСТРУКЦИЙ. *Journal of new century innovations*, 19(6), 57-59.
79. Холмирзаев, С., Ахмедов, И., Ризаев, Б., Хамидов, А., & Юсупов, Ш. (2022). РОЛЬ ИНТЕГРАЦИИ НАУКИ, ОБРАЗОВАНИЯ И ПРОИЗВОДСТВА В ПОДГОТОВКЕ КАДРОВ ДЛЯ СТРОИТЕЛЬНЫХ ОБРАЗОВАТЕЛЬНЫХ НАПРАВЛЕНИЙ. *Journal of new century innovations*, 19(6), 49-57.
80. Ахмедов, И., Ризаев, Б., Хамидов, А., Холмирзаев, С., Юсупов, Ш., & Умаров, И. (2022). ПРИМЕНЕНИЕ ТЕПЛОИЗОЛЯЦИОННОГО КОМПОЗИТА ГИПСОВОГО ДЛЯ ЭНЕРГОЭФФЕКТИВНОГО СТРОИТЕЛЬСТВА КОНСТРУКЦИЯХ. *Journal of new century innovations*, 19(6), 113-122.

81. Ахмедов, И., Хамидов, А., Холмирзаев, С., Юсупов, Ш., Кодирова, Ф., & Умаров, И. (2022). СОВЕРШЕНСТВОВАНИЕ РАСЧЕТА РАСПРЕДЕЛЕНИЯ НАСАДОВ В ГОРНЫХ РЕКАХ. *Journal of new century innovations*, 19(6), 20-28.
82. Sattor, X., Islombek, A., Adhamjon, N., Bahodir, R., Shavkat, Y., & Isroiljon, U. (2022). TEMIR-BETON KONSTRUKSIYALARIDA SERABETONDAN FOYDALANISH. *Journal of new century innovations*, 19(6), 224-231.
83. Ризаев, Б., Ахмедов, И., Хамидов, А., Холмирзаев, С., Юсупов, Ш., & Умаров, И. (2022). РАСЧЕТ ЭНЕРГЕТИЧЕСКИХ ХАРАКТЕРИСТИК СИСТЕМЫ СОЛНЕЧНОГО ОТОПЛЕНИЯ. *Journal of new century innovations*, 19(8), 45-55.
84. Umarov, I. I. (2023). INSULATION COMPOSITE PLASTER FOR ENERGY-SAVING CONSTRUCTION. *Journal of new century innovations*, 43(1), 281-293.
85. Мухитдинов, М. Б. (2023). ТЎЛДИРУВЧИЛАРНИНГ КОМПОЗИТ ПОЛИМЕР ҚОПЛАМАЛАРНИНГ ЕЙИЛИШБАРДОШЛИГИ ВА АДГЕЗИОН ХОССАЛАРИГА ТАЪСИРИ. *Journal of new century innovations*, 43(1), 180-191.
86. Мухитдинов, М. Б. (2023). ҚУРИЛИШ МАТЕРИАЛЛАРИ ВА БУЮМЛАРИ ФАНИНИ ЯНГИ ПЕДАГОГИК ТЕХНОЛОГИЯЛАР АСОСИДА ЎҚИТИШ. *Journal of new century innovations*, 43(1), 166-179.
87. Шаропов, Б. Х., & Рахматиллаев, Ё. Н. (2023). ҚУЁШЛИ ИСИТИШ ТИЗИМИНИНГ ЭНЕРГЕТИК ХАРАКТЕРИСТИКАЛАРИ ХИСОБИ. *Journal of new century innovations*, 43(1), 192-204.
88. Umarov, I. I., & Nuritdinov, J. D. (2023). INCREASING THE RESISTANCE OF TEMPERATURE EFFECTS OF SULFUR-BASED CONCRETES. *Journal of new century innovations*, 43(1), 87-96.
89. Ахмедов, И., Умаров, И., & Нуритдинов, Ж. (2023). ЁҒОЧ МАТЕРИАЛЛАРИНИ ЁНҒИНБАРДОШЛИК ДАРАЖАСИНИ АНТИПИРЕНЛАР ЁРДАМИДА ОШИРИШ. *Journal of new century innovations*, 43(1), 255-268.
90. Ахмедов, И. Ғ., Умаров, И. И., & Дадаханов, Ф. А. (2023). ПРИНЦИПЫ ВЫБОРА ГАЗООЧИСТНОГО ОБОРУДОВАНИЯ. *Journal of new century innovations*, 43(1), 153-165.
91. Umarov, I. I. (2023). THE USE OF SLAG MIXTURES FOR THE MANUFACTURE OF BUILDING MATERIALS. *Journal of new century innovations*, 43(1), 269-280.
92. Ахмедов, И. Ғ., Умаров, И. И., & Дадаханов, Ф. А. (2023). ВЫБОР ЭФФЕКТИВНЫХ МЕТОДОВ И ОБОРУДОВАНИЯ ДЛЯ СУШКИ

- СЫПУЧИХ СТРОИТЕЛЬНЫХ МАТЕРИАЛОВ. *Journal of new century innovations*, 43(1), 140-152.
93. Umarov, I. I. (2023). STUDY OF THE PROPERTIES OF CONCRETE BASED ON ALKALINE BINDERS. *Journal of new century innovations*, 43(1), 51-64.
94. Umarov, I. I., & Sharopov, B. X. (2023). XORIJ VA RESPUBLIKAMIZ BINOLARIDA ENERGIYADAN SAMARALI FOYDALANISH USULLARINING TAHLILI. *Journal of new century innovations*, 43(1), 219-229.
95. Umarov, I. I. (2023). THE USE OF SULFUR CONCRETE IN REINFORCED CONCRETE STRUCTURES. *Journal of new century innovations*, 43(1), 65-75.
96. Umarov, I. I., & Sharopov, B. X. (2023). JAMOAT BINOLARINI ISITISHDA QUYOSH ENERGIYASIDAN FOYDALANISHNING SAMARADORLIGI. *Journal of new century innovations*, 43(1), 242-254.
97. Umarov, I. I., & Nuritdinov, D. (2023). SUPERPLASTIFIKATOR QO'SHILGAN GIPSOBETONNING FIZIK-MEXANIK XOSSALARI. *Journal of new century innovations*, 43(1), 76-86.
98. Мурадов, Х. Х. (2023). МАҲАЛЛИЙ ХОМ-АШЁ ЛОГОН БЕНТОНИТ ГИЛИНИНГ ФИЛЬТРАЦИЯ КОЭФФИЦИЕНТИНИ АНИҚЛАШ. *Journal of new century innovations*, 43(1), 97-106.
99. Мурадов, Х. Х. (2023). ФАРҒОНА ВИЛОЯТИ ЛОГОН БЕНТОНИТ ГИЛИНИНГ ХУСУСИЯТЛАРИ БЎЙИЧА ФОЙДАЛАНИШ САМАРАДОРЛИГИ. *Journal of new century innovations*, 43(1), 107-118.
100. Хамидов, А., Ахмедов, И., & Шаропов, Б. Х. (2023). ИССЛЕДОВАНИЯ ЗОЛО-ШЛАКОВЫХ СМЕСЕЙ ДЛЯ ПРОИЗВОДСТВА СТРОИТЕЛЬНЫХ МАТЕРИАЛОВ. *Journal of new century innovations*, 43(1), 230-241.
101. Yosunbek Ne'matilla o'g, R. (2023). TURAR JOY BINOLARIDA QO'LLANILADIGAN ISSIQLIK TA'MINOTI TIZMLARINING HOZIRGI KUNDAGI TAHLILI. *Journal of new century innovations*, 43(1), 119-128.
102. Yosunbek Ne'matilla o'g, R. (2023). ANALYSIS OF GROUNDWATER SOFTENING METHODS. *Journal of new century innovations*, 43(1), 129-139.
103. Хакимов, С. (2023). ПОВТОРНОЕ ИСПОЛЬЗОВАНИЕ ВОДЫ В АВТОМОЙКАХ ПУТИ МАРШРУТИЗАЦИИ. *TECHника*, (1 (10)), 1-5.
104. Khamidov, A., & Khakimov, S. (2023). MOISTURE LOSS FROM FRESHLY LAID CONCRETE DEPENDING ON THE TEMPERATURE AND HUMIDITY OF THE ENVIRONMENT. *Science and innovation*, 2(A4), 274-279.
105. Khamidov, A. I., & Khakimov, S. (2023). Study of the Properties of Concrete Based on Non-Fired Alkaline Binders. *European Journal of Geography, Regional Planning and Development*, 1(1), 33-39.

106. Rasuljon o'gli, K. S. (2023). The Importance of Didactics in Pedagogy and Stages of The Didactic Process. *Journal of Innovation in Education and Social Research*, 1(4), 1-6.
107. Muxitdinov, M. (2022). АНАЛИЗ ЭФФЕКТИВНОСТИ ИСПОЛЬЗОВАНИЯ ПОРЫСТЫХ ЗАПОЛНИТЕЛЕЙ ДЛЯ ЛЁГКИХ БЕТОНОВ. " *Экономика и социум*".
108. Ризаев, Б. Ш., & Мухитдинов, М. Б. (2023). ИЗУЧЕНИЕ ВЛИЯНИЯ КЛИМАТИЧЕСКИХ УСЛОВИЙ НАШЕЙ РЕСПУБЛИКИ НА РАБОТУ ЖЕЛЕЗОБЕТОННЫХ ЭЛЕМЕНТОВ. *Scientific Impulse*, 1(9), 186-195
109. Abdunazarov, A., & Soliev, N. (2020). STUDY OF THE PERFORMANCE OF FRAMELESS CONSTRUCTION STRUCTURES UNDER THE INFLUENCE OF VERTICAL STRESSES OF ULTRA-SUBMERGED THE LYOSS SOILS. *Студенческий вестник*, 28(126 часть 3), 39.
110. Khakimov, S. R., & Sharopov, B. K. (2023). Educational Quality Improvement Events Based on Exhibition Materials in Practical Training Lessons. *American Journal of Language, Literacy and Learning in STEM Education*, 1(2), 5-10
111. Abdunazarov, A. (2022). BO'LADIGAN TEBRANISHLARNI BINOGA TA'SIRINI ANIQLASH VA KAMAYTIRISH CHORALARINI TAKOMILLASHTIRISH. *Science and innovation*, 1(A5), 380-384.
112. Abdunazarov, A. S. (2022). AVTOMOBILLAR XARAKATIDAN HOSIL BO'LGAN TEBRANISHLARNI KO'P JINSLI GRUNTLARDA TARQALISH JARAYONIGA OID TADQIQOTLAR TAHLILI. *Scienceweb academic papers collection*.
113. Abdunazarov, A. (2022). AVTOMOBILLAR HARAKATIDAN HOSIL BO'LADIGAN TEBRANISHLARNI BINOGA TA'SIRINI ANIQLASH VA KAMAYTIRISH CHORALARINI TAKOMILLASHTIRISH BO'YICHA TAHLILLAR. *Science and innovation*, 1(A5), 372-375.

ҚУРИЛИШ МАТЕРИАЛЛАРИ ВА БУЮМЛАРИ ФАНИНИ ЯНГИ ПЕДАГОГИК ТЕХНОЛОГИЯЛАР АСОСИДА ЎҚИТИШ

*Доц. Ахмедов Ислombек, PhD. Мухитдинов Музаффар Бахтиёрoвич,
кат ўқит Умаров Исроил
Наманган муҳандислик-қурилиш институти*

Аннотация: Ушбу мақолада янги педагогик технологияларни амалиётда қўллаш имкониятлари Қурилиш материаллари ва буюмлари фани мисолида ёритилган. Фанга доир таянч сўз ва иборалар ёрдамида «Венн диаграммаси», «Кубик стратегияси», «Синквейн» ва кичик гуруҳларда ишлаш интерфаол усулларини қўллаб, мавзунинг мазмуни ва моҳияти очиб берилган.

Таянч сўзлар: Таълим тизими, педагогик технология, технологик ёндошув, қурилиш материаллари ва буюмлари, чўкинди тоғ жинслари, иждодий фикрлаш, венн диаграммаси, синквейн, кубик стратегияси, интерфаол усул.

Республикада маънавиятни юксалтириш, миллий таълим тарбия тизимини такомиллаштириш, унинг миллий заминини мустаҳкамлаш, замон талаблари билан уйғунлаштириш асосида жаҳон андозалари даражасига чиқариш мақсадида катта аҳамиятга эга бўлган назарий-амалий ишлар амалга оширилмоқда. Шундан келиб чиққан ҳолда, ҳозирги пайтда таълим тизимини такомиллаштириш орқали ҳар томонлама етук, баркамол, мустақил фикрлашга қодир, иродали, фидоий ва ташаббускор кадрларни тайёрлашга катта эътибор берилмоқда.

Педагогик технология – таълим бериш ва ўзлаштириш усулларини яратиш, қўллаш уларни ягона тизимга келтириш, йўли билан инсон салоҳияти ва техник воситаларининг барча имкониятларидан мувофиқ фойдаланиб, билимлар ўзлаштирилишининг энг мақбул жараёнидир. Мавзуга оид муамолар педагогик технология асосида ташкил қилинган ўқув жараёнида ўқув материали ўзлаштириш даражаларига эришиш учун бир неча методлардан кенг фойдаланилади.

Ўқитишга технологик ёндашув усулларини деярли барча фанларга, шу жумладан, Қурилиш материаллари ва буюмлари фанига ҳам қўллаш мумкин. Ушбу мақолада Қурилиш материаллари ва буюмлари фанида ўқитиладиган «Чўкинди тоғ жинслари» мавзуси бўйича ўқув моделлари тузилиб, аниқлаштирилган мақсадлар «Блум таксономияси» асосида ишлаб чиқилган ва мавзу бўйича «Чўкинди тоғ жинслари» ибораси мисолида «Венн диаграммаси», «Кубик стратегияси» ва «Синквейн» интерфаол усулларини қўллаб, ўқитиш жараёнида мавзунинг мазмун ва моҳияти очиб берилган. Бундан ташқари шу

мавзуни ўқитишда кичик гуруҳларда ишлаш методидан ҳам фойдаланиш кўрсатиб ўтилган.

1.«Венн диаграммаси» ёрдамида 2 та тушунчани ўзига ҳос ва ҳар иккиси учун умумий бўлган белгилари ёки хусусиятлари аниқланади. Қуйида «Чўкинди тоғ жинслари» ва «Магматик тоғ жинслари» тушунчалари мисолида Венн диаграммасини тузиш кўрсатилган:

Янги мавзунинг асосий тушунчалари	Умумий томонлари ва фарқлари	Ўтилган мавзуга таққослаш
Чўкинди тоғ жинслари: 1. Турлари-механик, кимёвий, органик ва аралаш чўкинди тоғ жинслари. 2. Ҳосил бўлиши сабаблари- чўкинди тоғ жинслари нураш туфайли ҳосил бўлган зарра ва заррачалар тўпламидан иборат бўлиб, улар сув ва шамал таъсирида ер юзасида, денгиз, кўл, дарёларда тўпланиб ўсимлик ва ҳайвонот оламининг қолдиқларидан ҳосил бўлади. 3. Чўкинди тоғ жинсларининг ётиш шакллари ва классификациясини талаба тўлдиради	1. Улар асосан қурилиш материали сифатида ишлатилади. 2. Фарқлари – чўкинди тоғ жинслари қатлам-қатлам бўлиб ётади ва ғовақдор бўлади. 3. Талаба яна бу тоғ жинсларининг умумий ва фарқий томонларини топади.	Магматик тоғ жинслари: 1. Турлари-интрузив тоғ жинслари, эффузив тоғ жинслари. 2. Ҳосил бўлиши сабаблари- магматик ер юзасига отилиб чиқиши ёки унинг ер ичкарида кристалланишидан ҳосил бўлади. 3. Магматик тоғ жинсларининг ётиш шакллари ва классификациясини талаба тўлдиради.

Венн диаграммасини тўлдиришда талабанинг янги мавзу тўғрисида қанчалик маълумотга эга эканлиги ва ўтилган мавзуни ўзлаштирганлик даражасини ўқитувчи томонидан баҳолаш учун асос бўлиши мумкин. Чунки фожеалардан фақатгина автомобилга доир тушунчалар берилган, қолганларини эса талаба ўзи тўлдирган қисмни ўқиган ҳолда тўлдириш учун фикрлашга мажбур бўлади.

2. Кубик стратегиясини қўллаш.

А) «Тарифланг». Чўкинди тоғ жинслари нураш туфайли ҳосил бўлган зарра ва заррачалар тўпланидир . Улар сув ва шамал таъсирида, денгиз, кўл, дарёларда тўпланади ва ўсимлик, ҳамда ҳайвонот оламининг қолдиқларидан ҳосил бўлади. Чўкинди тоғ жинслари асосан ернинг устки қаватида кўпроқ тўпланиб, қуруқлик юзасининг 75% ини қоплаган, ер қобиғининг эса фақат 5% ини ташкил этади.

Б) «Таққосланг». Чўкинди тоғ жинсларининг кўп қисми ғоваклиги ва қатлам-қатлам бўлиши ва ҳайвон ва ўсимликларнинг қолдиқлари бўлиши, ёпишқоқлиги баъзи бирлари эса сув таъсирида чўкиши сингари хусусиятлари билан бошқа хилдаги магматик ва чўкинди тоғ жинсларидан фарқ қилади..

В) «Ассоциация». Табиатда механик чўкинди тоғ жинслари доимо магматик ва метаморфик тоғ жинсларининг нураши натижасида ўз жойида тўпланиши ва сув ва шамол таъсирида бошқа жойларга олиб бориб ётқизирилишидан ҳосил бўлаверади.

Г) «Таҳлил» Чўкинди тоғ жинсларининг ҳосил бўлиши ўзига хос хусусиятли бўлиб, магматик тоғ жинсларидан структураси ва текстураси бўйича бир-биридан фарқ қилади.

3. Синквейн – интерфаол усули ахборотларни ёйиш, ихчамлаш жараёнида муаммога турлича ёндашув асосида талабаларнинг фикрлаш қобилитини ривожлантиришга ёрдам беради.

1. ____ от (ким, нима);
2. ____ сифат (қандай, қанақа);
3. ____ феъл (вазифаси, функцияси);
4. ____ ассоциация (тасаввур, хаёлга нима келди)
5. ____ отнинг синоними(ўхшатмаси).

Масалан: “Табиий тош материаллар” иборасига синквейн тузамиз:

1. «Чўкинди тоғ жинслари»
2. Тоғ жинси;
3. Қурилишда асосий хом ашё;
4. Геологик жараён;
5. Диогенез.

4. Талабаларга дарс бериш жараёнида **кичик гуруҳларда ишлаш методи** муҳим аҳамият касб этади. Яъни муҳокама қилиш ва баҳолаш муҳим омил ҳисобланади. Гуруҳлар якуний босқичда иш натижалари бўйича ахборот берадилар. Бунинг учун ҳар бир гуруҳ ўз сардорини белгилайди. Зарурат туғилса фаолият натижалари бўйича билдирилган фикрлар педагог томонидан ёзиб борилади. Муҳими, гуруҳда муаммо ечимининг асосланишини аниқлаштириб олишдир. Агар вақт етарлича бўлса, у ёки бу фикрни аргументлашда гуруҳлар бир-бирига савол ҳам беришлари мумкин. Кичик гуруҳларда ишлаш натижалари педагог томонидан баҳоланади. Бунда фаолиятни тўғри ва аниқ бажариш, вақт

сарфи асосий мезон ҳисобланади. Кичик гуруҳларда ишлаш методининг афзалликлари ва камчиликлари тўғрисида фикр юритиб ўтамиз.

Кичик гуруҳларда ишлаш методининг афзалликлари:

- ўқитиш мазмунини яхши ўзлаштиришга олиб келади;
- мулоқотга киришиш кўникмасининг такомиллашишига олиб келади;
- вақтни тежаш имконияти мавжуд;
- барча талабалар жалб этилади;
- ўз-ўзини ва гуруҳлараро баҳолаш имконияти мавжуд бўлади.

Кичик гуруҳларда ишлаш методининг камчиликлари:

- кучсиз талабалар бўлганлиги сабабли, кучли талабаларнинг ҳам паст баҳо олиш эҳтимоли бор;
- барча талабаларни назорат қилиш имконияти паст бўлади;
- гуруҳлараро ўзаро салбий рақобатлар пайдо бўлиб қолиши мумкин;
- гуруҳ ичида ўзаро низо пайдо бўлиши мумкин.

Қуйида чўкинди тоғ жинслари мавзуни ўргатишда “Кичик гуруҳларда ишлаш” методини қўллаш келтирилган:

1. Фаолият йўналиши аниқланади. Мавзу бўйича бир-бирига боғлиқ бўлган масалалар белгиланади:

- Чўкинди тоғ жинслари қандай ҳосил бўлади?
- Чўкинди тоғ жинслари қандай сохаларда ишлатилади.

2. Кичик гуруҳлар белгиланади. Ўқувчилар гуруҳларга 3-6 кишидан бўлинишлари мумкин: ҳар бир гуруҳ ўзига ном беради (мисол учун “Геолог”, “Минеролог” ва ш.к.)

3. Кичик гуруҳлар топшириқни бажаришга киришадилар.

Қўйилган масала бўйича ўз фикрларини вараққа ёзадилар (мисол учун чўкинди тоғ жинслари қурилиш соҳасида ишлатилади)

4. Ўқитувчи томонидан аниқ кўрсатмалар берилади ва йўналтириб турилади (масаланинг ечимини топишда нималарга эътибор бериш лозим).

5. Кичик гуруҳлар тақдирот қиладилар (ҳар бир гуруҳ варақларга муаммони ечиш бўйича ёзилган маълумотларни доскага осиб тушунтириш берадилар).

6. Бажарилган топшириқлар муҳокама ва таҳлил қилинади (муҳокама ва таҳлил этишда барча ўқувчилар қатнашишлари мумкин).

7. Кичик гуруҳлар фаолияти баҳоланади (Гуруҳ ўқувчилари ва умуман кичик гуруҳ фаолияти баҳоланади. Фаол иштирок этган ўқувчилар рағбатлантирилади)

Дарс жараёнида талабаларнинг зерикиш томонларини ҳам инobatга олиш лозим. Бунга асосий сабаблардиан бири, дарс услубининг бир хиллиги бўлиб ҳисобланади. Шунинг учун ҳам дарс жараёнини ташкил этишда юқорида

келтирилгани каби ўқитиш усулларининг турли кўринишдагилари танлаб олиниши лозим.

Хулоса қилиб айтиш мумкинки, талабаларнинг ўқиш жараёнида фаоллигини таъминлаш асосида янги педагогик технологияларнинг имкон даражасида мустақил фикрлашга ундовчи усулларини танлаш яхши самара беради. Ҳаттоки, ўтган дарсни такрорлаш, янги мавзунини мустаҳкамлаш мақсадида ҳам бу педагогик технология усулларини тўғри танлаш мумкин ва бунда ўқитувчининг ўзидан билимли бўлиши ҳам талаб этади. Шунинг учун ҳар бир дарсни ташкил этиш давридан оқ, ўқитувчининг ўзи пухта таёргарлик кўриши, ҳаттоки эҳтимоллик назарияси асосида талабаларнинг бериши мумкин бўлган саволларини ҳам олдиндан билиб, бу саволларга пухта жавоб топиб қўйиши лозим.

Фойдаланилган адабиётлар:

1. Shamsitdinovich, R. B., & Bakhtiyorovich, M. M. (2023). Air Temperature and Humidity in Experimental Testing of Building Materials Used in the Climate of the Republic of Uzbekistan. *Web of Synergy: International Interdisciplinary Research Journal*, 2(4), 591-598.
2. Ризаев, Б. Ш., & Мухитдинов, М. Б. (2023). ИЗУЧЕНИЕ ВЛИЯНИЯ КЛИМАТИЧЕСКИХ УСЛОВИЙ НАШЕЙ РЕСПУБЛИКИ НА РАБОТУ ЖЕЛЕЗОБЕТОННЫХ ЭЛЕМЕНТОВ. *Scientific Impulse*, 1(9), 186-195.
3. Раджабов, Ё. С., Аликобилов, Ш. А., Негматов, С. С., Камолов, Т. О., Мухитдинов, М. Б., & Улмасов, Т. У. КОМПЛЕКСНЫЙ АНАЛИЗ СОВРЕМЕННОГО СОСТОЯНИЯ ЖЕЛЕЗОБЕТОННЫХ ФОРМИРУЮЩИХ ОСНАСТОК В ПРОИЗВОДСТВЕ СТРОИТЕЛЬНЫХ КОНСТРУКЦИЙ И ИЗДЕЛИЙ, ПУТИ ПОВЫШЕНИЯ ИХ ЭФФЕКТИВНОСТИ. *КОМПОЗИЦИОН МАТЕРИАЛЛАР*, 172.
4. Негматов, С. С., Абед, Н. С., Улмасов, Т. У., Аликабулов, Ш. А., Ражабов, Ё. С. У., & Мухиддинов, М. Б. (2022). ИССЛЕДОВАНИЕ ВЛИЯНИЯ РЕЖИМОВ ЭКСПЛУАТАЦИИ МЕТАЛЛИЧЕСКОЙ ОСНАСТКИ НА ИЗНОСОСТОЙКОСТЬ КОМПОЗИЦИОННЫХ ПОЛИМЕРНЫХ МАТЕРИАЛОВ. *Universum: технические науки*, (11-5 (104)), 54-59.
5. Аликобилов, Ш. А., Раджабов, Ё. С., Абед, Н. С., Мухитдинов, М. Б., Камолов, Т. О., & Улмасов, Т. У. ПРИМЕНЕНИЕ КОМПОЗИЦИОННЫХ ПОЛИМЕРНЫХ МАТЕРИАЛОВ В ФОРМАХ ДЛЯ ПОВЫШЕНИЯ ЭФФЕКТИВНОСТИ ПРОИЗВОДСТВА ЖЕЛЕЗОБЕТОННЫХ СТРОИТЕЛЬНЫХ КОНСТРУКЦИЙ. *КОМПОЗИЦИОН МАТЕРИАЛЛАР*, 169.
6. Негматов, С. С., Абед, Н. С., Имомназаров, С. К., Аликобилов, Ш. А., Умирова, Н. О., Мухитдинов, М. Б., ... & Улмасов, Т. У. ИССЛЕДОВАНИЕ

- ВЛИЯНИЯ СОДЕРЖАНИЯ РАЗЛИЧНЫХ НАПОЛНИТЕЛЕЙ НА ИЗНОСОСТОЙКОСТЬ И ДРУГИЕ ФИЗИКО-МЕХАНИЧЕСКИЕ СВОЙСТВА КОМ-ПОЗИЦИОННЫХ ЭПОКСИДНЫХ ПОЛИМЕРНЫХ МАТЕРИАЛОВ. *KOMPOZITSION MATERIALLAR*, 72.
7. Arifjanov, A., Akmalov, S., Akhmedov, I., & Atakulov, D. (2019, December). Evaluation of deformation procedure in waterbed of rivers. In *IOP Conference Series: Earth and Environmental Science* (Vol. 403, No. 1, p. 012155). IOP Publishing.
 8. Ахмедов, И. Г., Ортиқов, И. А., & Умаров, И. И. (2021). Дарё ўзанидаги деформацион жараёнлаарни баҳолашда инновацион технологиялар [Innovative technologies in the assessment of deformation processes in the riverbed]. *Фарғона политехника институти илмий-техника журнали.– Фарғона*, 25(1), 139-142.
 9. Abduraimova, D., Rakhmonov, R., Akhmedov, I., Xoshimov, S., & Eshmatova, B. (2022, June). Efficiency of use of resource-saving technology in reducing irrigation erosion. In *AIP Conference Proceedings* (Vol. 2432, No. 1). AIP Publishing.
 10. Арифжанов, А. М., Самиев, Л. Н., Абдураимова, Д. А., & Ахмедов, И. Г. (2013). Ирригационное значение речных наносов. *Актуальные проблемы гуманитарных и естественных наук*, (6), 357-360.
 11. Tadjiboyev, S., Qurbonov, X., Akhmedov, I., Voxidova, U., Babajanov, F., Tursunova, E., & Xodjakulova, D. (2022, June). Selection of electric motors power for lifting a flat survey in hydraulic structures. In *AIP Conference Proceedings* (Vol. 2432, No. 1). AIP Publishing.
 12. Akhmedov, I., Khamidov, A., Kholmirezayev, S., Umarov, I., Dedakhanov, F., & Hakimov, S. (2022). ASSESSMENT OF THE EFFECT OF SEDIBLES FROM SOKHSOY RIVER TO KOKAND HYDROELECTRIC STATION. *Science and innovation*, 1(A8), 1086-1092.
 13. Kholmirezayev, S., Akhmedov, I., Khamidov, A., Umarov, I., Dedakhanov, F., & Hakimov, S. (2022). USE OF SULFUR CONCRETE IN REINFORCED CONCRETE STRUCTURES. *Science and innovation*, 1(A8), 985-990.
 14. Arifjanov, A. (2021). Innovative technologies in the assessment of accumulation and erosion processes in the channels. *Turkish Journal of Computer and Mathematics Education (TURCOMAT)*, 12(4), 110-114.
 15. Нуриддинов, А. О., Ахмедов, И., & Хамидов, А. И. (2022). АВТОМОБИЛ ЙЎЛЛАРИНИ ҚУРИЛИШИДА ИННОВАЦИЯЛАР. *Academic research in educational sciences*, 3(TSTU Conference 1), 211-215.

16. Хамидов, А. И., Ахмедов, И. Г., Мухитдинов, М. Б., & Кузибаев, Ш. (2022). Применение теплоизоляционного композиционного гипса для энергоэффективного строительства.
17. Хамидов, А. И., Ахмедов, И., & Кузибаев, Ш. (2020). ТЕПЛОИЗОЛЯЦИОННЫЕ МАТЕРИАЛЫ НА ОСНОВЕ ГИПСА И ОТХОДОВ СЕЛЬСКОГО ХОЗЯЙСТВА.
18. Fathulloev, A. M., Eshev, S. S., Samiev, L. N., Ahmedov, I. G., Jumaboyev, X., & Arifjanov, S. (2019). Boglanmagan gruntlardan tashkil topgan uzanlarda yuvilmaslik tezliklarini aniklash [To the determination of non-effective speed in the beds containing from unconnected soils]. *Journal "Irrigatsiya va melioratsiya"*. Tashkent, 27-32.
19. Ahmedov, I., Muxitdinov, M., Umarov, I., & Ibragimova, Z. (2020). Assessment of the effect of sedibles from sokhsoy river to kokand hydroelectric power station. *InterConf*.
20. Ризаев, Б., Ахмедов, И., Хамидов, А., Холмирзаев, С., Хакимов, С., & Умаров, И. (2022). ВЛИЯНИЯ ТЕМПЕРАТУРНО-ВЛАЖНОСТНОГО РЕЖИМА НА ВОДОПОГЛОЩЕНИЕ ЛЕГКИХ БЕТОНОВ НА ПОРЫСТЫХ ЗАПОЛНИТЕЛЯХ. *Journal of new century innovations*, 19(8), 192-201.
21. Ризаев, Б., Ахмедов, И., Хамидов, А., Холмирзаев, С., Хакимов, С., & Умаров, И. (2022). ЖАҲОНДА КИЧИК ГЭСЛАРНИ РИВОЖЛАНТИРИШНИНГ ҲОЗИРГИ ЗАМОН АНЪАНАЛАРИ. *Journal of new century innovations*, 19(8), 110-119.
22. Ахмедов, И., Ризаев, Б., Хамидов, А., Холмирзаев, С., Умаров, И., & Хакимов, С. (2022). ПЕРСПЕКТИВЫ РАЗВИТИЯ ЖЕЛЕЗОБЕТОННЫХ КОНСТРУКЦИЙ В УЗБЕКИСТАНЕ. *Journal of new century innovations*, 19(6), 60-70.
23. Холмирзаев, С., Ахмедов, И., Адхамжон, Ҳ., Ризаев, Б., Умаров, И., & Хакимов, С. (2022). ҚУРУҚ ИССИҚ ИҚЛИМЛИ ШАРОИТЛАРДА ҚУРИЛГАН ВА ФОЙДАЛАНАЁТИЛГАН БЕТОНЛИ ВА ТЕМИР БЕТОН КОНСТРУКЦИЯЛАРНИ ҲОЛАТИ. *Journal of new century innovations*, 19(7), 180-190.
24. Ахмедов, И., Ризаев, Б., Хамидов, А., Холмирзаев, С., Умаров, И., & Хакимов, С. (2022). ДЕФОРМАТИВНОСТЬ ЖЕЛЕЗОБЕТОННЫХ КОЛОНН ИЗ ТЯЖЕЛОГО БЕТОНА В УСЛОВИЯХ СУХОГО ЖАРКОГО КЛИМАТА. *Journal of new century innovations*, 19(6), 171-182.
25. Bakhodir, R., Islombek, A., Adhamjon, K., Sattor, K., Isroiljon, U., & Sodikjon, K. (2022). CALCULATION OF DEFORMATION CHANGES OF CENTRALLY COMPRESSED REINFORCED CONCRETE COLUMNS IN

- DRY HOT CLIMATIC CONDITIONS. *Journal of new century innovations*, 19(6), 162-170.
26. Хамидов, А., Ахмедов, И., Холмирзаев, С., Ризаев, Б., Умаров, И., & Хахимов, С. (2022). ИССЛЕДОВАНИЕ СВОЙСТВ БЕТОНОВ НА ОСНОВЕ НЕГОРЮЧИХ ЩЕЛОЧНЫХ ВЯЖУЩИХ КОНСТРУКЦИЯХ. *Journal of new century innovations*, 19(6), 123-134.
27. Ахмедов, И., Ризаев, Б., Хамидов, А., Холмирзаев, С., Умаров, И., & Хахимов, С. (2022). АНАЛИЗ ВЛИЯНИЯ СУХОГО ЖАРКОГО КЛИМАТА НА РАБОТУ ЖЕЛЕЗОБЕТОННЫХ ЭЛЕМЕНТОВ. *Journal of new century innovations*, 19(6), 39-48.
28. Bahodir, R., Islombek, A., Adhamjon, H., Sattor, K., Isroiljon, U., & Sodiqjon, H. (2022). INFLUENCE OF AGGRESSIVE MEDIA ON THE DURABILITY OF LIGHTWEIGHT CONCRETE. *Journal of new century innovations*, 19(6), 318-327.
29. Arifjanov, A., Atakulov, D., Akhmedov, I., & Hoshimov, A. (2022, December). Modern technologies in the study of processes in channels. In *IOP Conference Series: Earth and Environmental Science* (Vol. 1112, No. 1, p. 012137). IOP Publishing.
30. Arifjanov, A., Akmalov, S., Akhmedov, I., & Atakulov, D. Evaluation of deformation procedure in waterbed of rivers. (2019) *IOP Conference Series: Earth and Environmental Science*, 403 (1). DOI: <https://doi.org/10.1088/1755-1315/403/1/012155>.
31. G'ulomjonovich, A. I., Abdurahmonovich, O. I., & Isoqjon o'g'li, U. I. (2021). EFFECTS OF WATER FLOW ON THE EROSION PROCESSES IN THE CHANNEL OF GIS TECHNOLOGY. *Journal of Advanced Scientific Research* (ISSN: 0976-9595), 1(1).
32. Eshev, S. S., Fatxullaev, A. M., Samiev, L. N., Axmedov, I. G., Jumaboev, X., & Arifjanov, S. (2019). Determination of leaching rates in unconnected soils. *Irrigation and reclamation, Tashkent*, 27-30.
33. Fatkhulloev, A. M., Samiev, L. N., Axmedov, I. G., & Jumaboev, X. (2019). To the determination of non-effective speed in the beds containing from unconnected soils. *Journal of Irrigation and Melioration, Tashkent*, 1(15), 27-32.
34. Arifjanov, A. Sh. Akmalov, I. Akhmedov, and D. Atakulov. "In Evaluation of deformation procedure in waterbed of rivers." In *IOP Conference Series: Earth and Environmental Science* (Vol. 403, No. 1, p. 012155).
35. Холмирзаев, С., Ахмедов, И., Адхамжон, Х., Ризаев, Б., Феруза, Қ., & Умаров, И. (2022). МОДИФИКАЦИЯ ЛАНГАН СЕРОБЕТОННИНГ

- ФИЗИК-МЕХАНИК ХОССАЛАРИНИ ТАДҚИҚ ҚИЛИШ. *Journal of new century innovations*, 19(6), 240-247.
36. Умаров, И. И. Ў., & Атакулов, Д. Э. Ў. (2022). Дарё ўзандаги деформацион жараёнларни баҳолашда инновацион технологиялар. *Механика и технология*, (Спецвыпуск 1), 219-225.
37. Eshev, S. S., Fatxullaev, A. M., Samiev, L. N., Axmedov, I. G., Jumaboev, X., & Arifjanov, S. (2019). Irrigation and reclamation. *Journal.*, 1(15), 27-30.
38. Холмирзаев, С., Аҳмедов, И., Адҳамжон, Ҳ., Ризаев, Б., Жалолов, З., & Умаров, И. (2022). ЎЗБЕКИСТОН РЕСПУБЛИКАСИ ҲУДУДИДА МОНОЛИТ ТЕМИР БЕТОН КОНСТРУКЦИЯЛАРИНИ ЎРНИ. *Journal of new century innovations*, 19(6), 265-276.
39. Холмирзаев, С., Аҳмедов, И., Адҳамжон, Ҳ., Ризаев, Б., Фаррух, Д., & Умаров, И. (2022). ҚУРИЛИШ ТАЪЛИМ ЙЎНАЛИШЛАРИ УЧУН КАДРЛАР ТАЙЁРЛАШДА ФАН, ТАЪЛИМ ВА ИШЛАБ ЧИҚАРИШ ИНТЕГРАЦИЯСИНИНГ РОЛИ. *Journal of new century innovations*, 19(6), 256-264.
40. Ризаев, Б., Аҳмедов, И., Адҳамжон, Ҳ., Холмирзаев, С., Жалолов, З., & Умаров, И. (2022). ЗАМОНАВИЙ ҚУРИЛИШ МАТЕРИАЛЛАРИ ФАНИНИ ЎҚИТИШДАГИ ИЛҒОР ТАЪЛИМ МЕТОДЛАРИ. *Journal of new century innovations*, 19(7), 135-146.
41. Холмирзаев, С., Аҳмедов, И., Адҳамжон, Ҳ., Ризаев, Б., Жалолов, З., & Умаров, И. (2022). БИНОЛАРНИНГ ТЕМИР БЕТОН КОНСТРУКЦИЯЛАРИНИ ИШОНЧЛИЛИК НАЗАРИЯСИ АСОСИДА ҲИСОБЛАШ. *Journal of new century innovations*, 19(6), 287-297.
42. Bahodir, R., Islombek, A., Adhamjon, K., Sattor, K., Farrux, D., & Isroiljon, U. (2022). EFFECTIVENESS OF USING ELEMENTS OF NANOTECHNOLOGY IN CONSTRUCTION MATERIALS SCIENCE. *Journal of new century innovations*, 19(8), 163-172.
43. Холмирзаев, С., Аҳмедов, И., Адҳамжон, Ҳ., Ризаев, Б., Жалолов, З., & Умаров, И. (2022). БИНО ВА ИНШОТЛАР ЗИЛЗИЛАБАРДОШЛИГИНИНГ НАЗАРИЙ АСОСЛАРИ. *Journal of new century innovations*, 19(8), 120-130.
44. Bahodir, R., Islombek, A., Adhamjon, K., Sattor, K., Feruza, Q., & Isroiljon, U. (2022). NEW INNOVATIVE IDEAS IN THE FIELD OF PRODUCTION OF REINFORCED CONCRETE STRUCTURES. *Journal of new century innovations*, 19(8), 153-162.
45. Bahodir, R., Islombek, A., Adhamjon, K., Sattor, K., Zayniddin, J., & Isroiljon, U. (2022). INFLUENCE OF THE TEMPERATURE AND HUMIDITY REGIME ON THE WATER ABSORPTION OF LIGHT-WEIGHT

- CONCRETE ON POROUS AGGREGATES. *Journal of new century innovations*, 19(8), 143-152.
46. Bahodir, R., Islombek, A., Adhamjon, K., Sattor, K., Zayniddin, J., & Isroiljon, U. (2022). CALCULATION OF ENERGY CHARACTERISTICS OF SOLAR HEATING SYSTEM. *Journal of new century innovations*, 19(8), 56-65.
47. Ризаев, Б., Ахмедов, И., Холмирзаев, С., Хамидов, А., Кодирова, Ф., & Умаров, И. (2022). ОБЩИЕ СВЕДЕНИЯ О ПРИРОДНОМ КЛИМАТЕ РАЙОНОВ С СУХИМ ЖАРКИМ КЛИМАТОМ. *Journal of new century innovations*, 19(6), 298-306.
48. Ризаев, Б., Ахмедов, И., Хамидов, А., Холмирзаев, С., Жалалов, З., & Умаров, И. (2022). РАСЧЕТ НА ВХОДНЫЕ И ФОРМАЛЬНЫЕ ДЕФОРМАЦИИ БЕТОНА В ЕСТЕСТВЕННЫХ УСЛОВИЯХ СУХОГО ЖАРКОГО КЛИМАТА. *Journal of new century innovations*, 19(6), 183-193.
49. Ризаев, Б., Ахмедов, И., Хамидов, А., Холмирзаев, С., Фаррух, Д., & Умаров, И. (2022). ОБЩИЕ СВЕДЕНИЯ О ВЕТРЕ И ПЫЛИ В ЖАРКОМ СУХОМ КЛИМАТЕ. *Journal of new century innovations*, 19(6), 307-317.
50. Ахмедов, И., Ризаев, Б., Адхамжон, Х., Холмирзаев, С., Феруза, Қ., & Умаров, И. (2022). ТУРАР-ЖОЙ БИНОЛАРИ ҚУРИЛИШИДА МОНОЛИТ ТЕМИР БЕТОНДАН ФОЙДАЛАНИШ САМАРАДОРЛИГИ. *Journal of new century innovations*, 19(6), 215-223.
51. Ahmedov, I., Bahodir, R., Adhamjon, H., Sattor, K., Feruza, Q., & Isroiljan, U. (2022). DISTRIBUTION OF TEMPERATURE AND HUMIDITY IN CONCRETE OVER THE CROSS SECTION OF COLUMNS IN A DRY HOT CLIMATE. *Journal of new century innovations*, 19(7), 123-134.
52. Ризаев, Б., Ахмедов, И., Хамидов, А., Холмирзаев, С., Феруза, Қ., & Умаров, И. (2022). СОВРЕМЕННЫЕ ТРАДИЦИИ РАЗВИТИЯ МАЛОЙ ГИДРОЭНЕРГЕТИКИ В МИРЕ. *Journal of new century innovations*, 19(8), 90-99.
53. Bahodir, R., Islombek, A., Adhamjon, K., Sattor, K., Zayniddin, J., & Isroiljon, U. (2022). MODERN TRADITIONS OF THE DEVELOPMENT OF SMALL HYDROPOWER IN THE WORLD. *Journal of new century innovations*, 19(8), 100-109.
54. Bahodir, R., Islombek, A., Adhamjon, X., Sattor, X., Feruza, Q., & Isroiljon, U. (2022). TEMIR-BETON KONSTRUKTSIYALAR ISHLAB CHIQRISH SOHASIDAGI YANGI INNOVATSION G'OYALAR. *Journal of new century innovations*, 19(7), 158-167.
55. Bahodir, R., Islombek, A., Adhamjon, H., Sattor, K., Isroiljon, U., & Farruh, D. (2022). CONDITION OF CONCRETE AND REINFORCED CONCRETE

- STRUCTURES BUILT AND USED IN A DRY HOT CLIMATE. *Journal of new century innovations*, 19(7), 147-157.
56. Холмирзаев, С., Ахмедов, И., Ризаев, Б., Хамидов, А., Кодирова, Ф., & Умаров, И. (2022). ИССЛЕДОВАНИЕ ФИЗИКО-МЕХАНИЧЕСКИХ СВОЙСТВ МОДИФИЦИРОВАННОГО СЕРОБЕТОНА КОНСТРУКЦИЯХ. *Journal of new century innovations*, 19(6), 154-161.
57. Хамидов, А., Ахмедов, И., Холмирзаев, С., Ризаев, Б., Умаров, И., & Фаррух, Д. (2022). АНАЛИЗ СПОСОБОВ ПЕРЕРАБОТКИ СЫРЬЯ SERA И ПОЛУЧЕНИЯ СЕРОБЕТОНА КОНСТРУКЦИЯХ. *Journal of new century innovations*, 19(6), 93-102.
58. Ахмедов, И., Ризаев, Б., Хамидов, А., Холмирзаев, С., Феруза, Қ., & Умаров, И. (2022). ИССЛЕДОВАНИЕ ЗОЛОШЛАКОВЫХ СМЕСИ ДЛЯ ПРОИЗВОДСТВА СТРОИТЕЛЬНЫХ МАТЕРИАЛОВ КОНСТРУКЦИЯХ. *Journal of new century innovations*, 19(6), 103-112.
59. Хамидов, А., Ахмедов, И., Ризаев, Б., Холмирзаев, С., Жалалов, З., Умаров, И., & Шаропов, Б. (2022). ТЕПЛОИЗОЛЯЦИОННЫЕ МАТЕРИАЛЫ НА ОСНОВЕ ГИПСА И СЕЛЬСКОХОЗЯЙСТВЕННЫХ ОТХОДОВ. КОНСТРУКЦИЯХ. *Journal of new century innovations*, 19(6), 135-144.
60. Ахмедов, И., Хамидов, А., Холмирзаев, С., Ризаев, Б., Умаров, И., & Фаррух, Д. (2022). ОЦЕНКА ВЛИЯНИЯ СЕДИБЛЕИ РЕКИ СОХСОЙ НА КОКАНДСКУЮ ГЭС. *Journal of new century innovations*, 19(6), 145-153.
61. Холмирзаев, С., Ахмедов, И., Хамидов, А., Кодирова, Ф., Умаров, И., & Фаррух, Д. (2022). РАСЧЕТ ЖЕЛЕЗОБЕТОННЫХ КОНСТРУКЦИЙ ЗДАНИЙ НА ОСНОВЕ ТЕОРИИ НАДЕЖНОСТИ. *Journal of new century innovations*, 19(6), 29-38.
62. Хамидов, А., Ахмедов, И., Ризаев, Б., Холмирзаев, С., Жалалов, З., & Умаров, И. (2022). ҚУРУҚ ИССИҚ ИҚЛИМЛИ ХУДУДЛАРНИНГ ТАБИИЙ ИҚЛИМИ ҲАҚИДА УМУМИЙ МАЪЛУМОТ. *Journal of new century innovations*, 19(6), 194-203.
63. Ризаев, Б., Ахмедов, И., Хамидов, А., Холмирзаев, С., Фаррух, Д., & Умаров, И. (2022). БИНОЛАРНИ ИСИТИШДА ҚУЁШ ЭНЕРГИЯСИДАН ФОЙДАЛАНИБ ЭНЕРГИЯ САМАРАДОРЛИКНИ ОШИРИШ ТАДБИРЛАРИ. *Journal of new century innovations*, 19(8), 78-89.
64. Ризаев, Б., Ахмедов, И., Хамидов, А., Холмирзаев, С., Фаррух, Д., & Умаров, И. (2022). ҚУЁШЛИ ИСИТИШ ТИЗИМИНИНГ ЭНЕРГЕТИК ХАРАКТЕРИСТИКАЛАРИ ХИСОБИ. *Journal of new century innovations*, 19(8), 25-36.
65. Ахмедов, И., Ризаев, Б., Хамидов, А., Холмирзаев, С., Умаров, И., & Фаррух, Д. (2022). ЭФФЕКТИВНОСТЬ ИСПОЛЬЗОВАНИЯ

- МОНОЛИТНОГО ЖЕЛЕЗОБЕТОНА ПРИ СТРОИТЕЛЬСТВЕ ЖИЛЫЕ ДОМА. *Journal of new century innovations*, 19(6), 71-80.
66. Bahodir, R., Islombek, A., Sattor, X., Adxamjon, X., Feruza, Q., & Isroiljon, U. (2022). QURILISH MATERIALSHUNOSLIGIDA NANOTEKNOLOGIYA ELEMENTLARIDAN FOYDALANISH SAMARADORLIGI. *Journal of new century innovations*, 19(7), 168-179.
67. Холмирзаев, С., Ахмедов, И., Хамидов, А., Ризаев, Б., Жалалов, З., & Умаров, И. (2022). ПРИМЕНЕНИЕ МОНОЛИТНЫХ ЖЕЛЕЗОБЕТОННЫХ КОНСТРУКЦИЙ НА ТЕРРИТОРИИ РЕСПУБЛИКИ УЗБЕКИСТАН КОНСТРУКЦИЯХ. *Journal of new century innovations*, 19(6), 81-92.
68. Холмирзаев, С., Ахмедов, И., Ризаев, Б., Хамидов, А., Фаррух, Д., & Умаров, И. (2022). ПРИМЕНЕНИЕ СЕРОБЕТОНА В ЖЕЛЕЗОБЕТОННЫХ КОНСТРУКЦИЯХ. *Journal of new century innovations*, 19(6), 3-11.
69. Умаров, И. И. Ў. (2022). Тоғ олди дарёлар ўзанидаги жараёнларни баҳолашда табиий дала тадқиқотлари тахлили. *Строительство и образование*, (2), 109-113.
70. Kholmirezayev, S., Akhmedov, I., Khamidov, A., Yusupov, S., Umarov, I., & Hakimov, S. (2022). ANALYSIS OF THE EFFECT OF DRY HOT CLIMATE ON THE WORK OF REINFORCED CONCRETE ELEMENTS. *Science and innovation*, 1(A8), 1033-1039.
71. Akhmedov, I., Khamidov, A., Kholmirezayev, S., Yusupov, S., & Umarov, I. (2022). Improving river sediment distribution calculation in mountain rivers. *Science and innovation*, 1(A8), 1014-1019.
72. Khamidov, A., Akhmedov, I., Kholmirezayev, S., Jalalov, Z., Yusupov, S., & Umarov, I. (2022). EFFECTIVENESS OF MODERN METHODS OF TESTING BUILDING STRUCTURES. *Science and innovation*, 1(A8), 1046-1051.
73. Kholmirezayev, S., Akhmedov, I., Khamidov, A., Jalalov, Z., Yusupov, S., & Umarov, I. (2022). THE ROLE OF THE INTEGRATION OF SCIENCE, EDUCATION AND PRODUCTION IN THE TRAINING OF PERSONNEL FOR CONSTRUCTION EDUCATIONAL AREAS. *Science and innovation*, 1(A8), 1040-1045.
74. Хамидов, А. И., Ахмедов, И., Юсупов, Ш., & Кузибаев, Ш. (2021). Использование теплоизоляционного композиционного гипса в энергоэффективном строительстве.
75. Холмирзаев, С., Ахмедов, И., Адхамжон, Х., Ризаев, Б., Юсупов, Ш., & Умаров, И. (2022). СЕРА ХОМ АШЁСИНИ ҚАЙТА ИШЛАШ ВА

- СЕРОБЕТОН ТАЙЁРЛАШ УСУЛЛАРИНИНГ ТАҲЛИЛИ. *Journal of new century innovations*, 19(6), 248-255.
76. Холмирзаев, С., Ахмедов, И., Адхамжон, Ҳ., Ризаев, Б., Юсупов, Ш., & Умаров, И. (2022). ТЕМИР БЕТОН ЭЛЕМЕНТЛАРНИНГ ДАРЗБАРДОШЛИГИГА МАРКАЗИЙ ОСИЁ ИҚЛИМИНИНГ ТАЪСИРИ. *Journal of new century innovations*, 19(6), 232-239.
77. Холмирзаев, С., Ахмедов, И., Адхамжон, Ҳ., Ризаев, Б., Юсупов, Ш., & Умаров, И. (2022). ТУРАР-ЖОЙ БИНОЛАРИ ҚУРИЛИШИДА МОНОЛИТ ТЕМИР БЕТОНДАН ФОЙДАЛАНИШ САМАРАДОРЛИГИ. *Journal of new century innovations*, 19(6), 277-286.
78. Ризаев, Б., Ахмедов, И., Хамидов, А., Холмирзаев, С., Юсупов, Ш., & Умаров, И. (2022). МЕРЫ ПО ПОВЫШЕНИЮ ЭНЕРГОЭФФЕКТИВНОСТИ ИСПОЛЬЗОВАНИЯ СОЛНЕЧНОЙ ЭНЕРГИИ В ОТОПЛЕНИИ ЗДАНИЙ. *Journal of new century innovations*, 19(8), 66-77.
79. Ризаев, Б., Ахмедов, И., Хамидов, А., Холмирзаев, С., Юсупов, Ш., & Умаров, И. (2022). ҚУЁШ ЭНЕРГИЯСИДАН ФОЙДАЛАНИБ БИНОЛАРНИ ЭНЕРГИЯ САМАРАДОРЛИГИНИ ОШИРИШ ТАДБИРЛАРИ ХАКИДА. *Journal of new century innovations*, 19(8), 173-186.
80. Ahmedov, I., Bahodir, R., Adhamjon, H., Sattor, K., Shavkat, Y., & Isroiljan, U. (2022). PHYSICAL AND MECHANICAL PROPERTIES OF CONCRETE UNDER CONDITIONS OF DRY HOT CLIMATE. *Journal of new century innovations*, 19(8), 131-142.
81. Холмирзаев, С., Ахмедов, И., Ризаев, Б., Юсупов, Ш., Умаров, И., & Фаррух, Д. (2022). РОЛЬ ИНТЕГРАЦИИ НАУКИ, ОБРАЗОВАНИЯ И РАЗВИТИЯ В ПОДГОТОВКЕ КАДРОВ ДЛЯ СТРОИТЕЛЬСТВА. *Journal of new century innovations*, 19(6), 12-19.
82. Хамидов, А., Ахмедов, И., Холмирзаев, С., Ризаев, Б., Юсупов, Ш., & Умаров, И. (2022). ЭФФЕКТИВНОСТЬ СОВРЕМЕННЫХ МЕТОДОВ ИСПЫТАНИЙ СТРОИТЕЛЬНЫХ КОНСТРУКЦИЙ. *Journal of new century innovations*, 19(6), 57-59.
83. Холмирзаев, С., Ахмедов, И., Ризаев, Б., Хамидов, А., & Юсупов, Ш. (2022). РОЛЬ ИНТЕГРАЦИИ НАУКИ, ОБРАЗОВАНИЯ И ПРОИЗВОДСТВА В ПОДГОТОВКЕ КАДРОВ ДЛЯ СТРОИТЕЛЬНЫХ ОБРАЗОВАТЕЛЬНЫХ НАПРАВЛЕНИЙ. *Journal of new century innovations*, 19(6), 49-57.
84. Ахмедов, И., Ризаев, Б., Хамидов, А., Холмирзаев, С., Юсупов, Ш., & Умаров, И. (2022). ПРИМЕНЕНИЕ ТЕПЛОИЗОЛЯЦИОННОГО

- КОМПОЗИТА ГИПСОВОГО ДЛЯ ЭНЕРГОЭФФЕКТИВНОГО СТРОИТЕЛЬСТВА КОНСТРУКЦИЯХ. *Journal of new century innovations*, 19(6), 113-122.
85. Ахмедов, И., Хамидов, А., Холмирзаев, С., Юсупов, Ш., Кодирова, Ф., & Умаров, И. (2022). СОВЕРШЕНСТВОВАНИЕ РАСЧЕТА РАСПРЕДЕЛЕНИЯ НАСАДОВ В ГОРНЫХ РЕКАХ. *Journal of new century innovations*, 19(6), 20-28.
86. Sattor, X., Islombek, A., Adhamjon, H., Bahodir, R., Shavkat, Y., & Isroiljon, U. (2022). TEMIR-BETON KONSTRUKSIYALARIDA SERABETONDAN FOYDALANISH. *Journal of new century innovations*, 19(6), 224-231.
87. Ризаев, Б., Ахмедов, И., Хамидов, А., Холмирзаев, С., Юсупов, Ш., & Умаров, И. (2022). РАСЧЕТ ЭНЕРГЕТИЧЕСКИХ ХАРАКТЕРИСТИК СИСТЕМЫ СОЛНЕЧНОГО ОТОПЛЕНИЯ. *Journal of new century innovations*, 19(8), 45-55.
88. Umarov, I. I. (2023). INSULATION COMPOSITE PLASTER FOR ENERGY-SAVING CONSTRUCTION. *Journal of new century innovations*, 43(1), 281-293.
89. Мухитдинов, М. Б. (2023). ТЎЛДИРУВЧИЛАРНИНГ КОМПОЗИТ ПОЛИМЕР ҚОПЛАМАЛАРНИНГ ЕЙИЛИШБАРДОШЛИГИ ВА АДГЕЗИОН ХОССАЛАРИГА ТАЪСИРИ. *Journal of new century innovations*, 43(1), 180-191.
90. Мухитдинов, М. Б. (2023). ҚУРИЛИШ МАТЕРИАЛЛАРИ ВА БУЮМЛАРИ ФАНИНИ ЯНГИ ПЕДАГОГИК ТЕХНОЛОГИЯЛАР АСОСИДА ЎҚИТИШ. *Journal of new century innovations*, 43(1), 166-179.
91. Шаропов, Б. Х., & Рахматиллаев, Ё. Н. (2023). ҚУЁШЛИ ИСИТИШ ТИЗИМИНИНГ ЭНЕРГЕТИК ХАРАКТЕРИСТИКАЛАРИ ХИСОБИ. *Journal of new century innovations*, 43(1), 192-204.
92. Umarov, I. I., & Nuritdinov, J. D. (2023). INCREASING THE RESISTANCE OF TEMPERATURE EFFECTS OF SULFUR-BASED CONCRETES. *Journal of new century innovations*, 43(1), 87-96.
93. Ахмедов, И., Умаров, И., & Нуритдинов, Ж. (2023). ЁҒОЧ МАТЕРИАЛЛАРИНИ ЁНҒИНБАРДОШЛИК ДАРАЖАСИНИ АНТИПИРЕНЛАР ЁРДАМИДА ОШИРИШ. *Journal of new century innovations*, 43(1), 255-268.
94. Ахмедов, И. Ф., Умаров, И. И., & Дадаханов, Ф. А. (2023). ПРИНЦИПЫ ВЫБОРА ГАЗООЧИСТНОГО ОБОРУДОВАНИЯ. *Journal of new century innovations*, 43(1), 153-165.

95. Umarov, I. I. (2023). THE USE OF SLAG MIXTURES FOR THE MANUFACTURE OF BUILDING MATERIALS. *Journal of new century innovations*, 43(1), 269-280.
96. Ахмедов, И. Ф., Умаров, И. И., & Дадаханов, Ф. А. (2023). ВЫБОР ЭФФЕКТИВНЫХ МЕТОДОВ И ОБОРУДОВАНИЯ ДЛЯ СУШКИ СЫПУЧИХ СТРОИТЕЛЬНЫХ МАТЕРИАЛОВ. *Journal of new century innovations*, 43(1), 140-152.
97. Umarov, I. I. (2023). STUDY OF THE PROPERTIES OF CONCRETE BASED ON ALKALINE BINDERS. *Journal of new century innovations*, 43(1), 51-64.
98. Umarov, I. I., & Sharopov, B. X. (2023). HORIJ VA RESPUBLIKAMIZ BINOLARIDA ENERGIYADAN SAMARALI FOYDALANISH USULLARINING TAHLILI. *Journal of new century innovations*, 43(1), 219-229.
99. Umarov, I. I. (2023). THE USE OF SULFUR CONCRETE IN REINFORCED CONCRETE STRUCTURES. *Journal of new century innovations*, 43(1), 65-75.
100. Umarov, I. I., & Sharopov, B. X. (2023). JAMOAT BINOLARINI ISITISHDA QUYOSH ENERGIYASIDAN FOYDALANISHNING SAMARADORLIGI. *Journal of new century innovations*, 43(1), 242-254.
101. Umarov, I. I., & Nuritdinov, D. (2023). SUPERPLASTIFIKATOR QO'SHILGAN GIPSOBETONNING FIZIK-MEXANIK XOSSALARI. *Journal of new century innovations*, 43(1), 76-86.
102. Мурадов, Х. Х. (2023). МАҲАЛЛИЙ ХОМ-АШЁ ЛОГОН БЕНТОНИТ ГИЛИНИНГ ФИЛЬТРАЦИЯ КОЭФФИЦИЕНТИНИ АНИҚЛАШ. *Journal of new century innovations*, 43(1), 97-106.
103. Мурадов, Х. Х. (2023). ФАРҶОНА ВИЛОЯТИ ЛОГОН БЕНТОНИТ ГИЛИНИНГ ХУСУСИЯТЛАРИ БЎЙИЧА ФОЙДАЛАНИШ САМАРАДОРЛИГИ. *Journal of new century innovations*, 43(1), 107-118.
104. Хамидов, А., Ахмедов, И., & Шаропов, Б. Х. (2023). ИССЛЕДОВАНИЯ ЗОЛО-ШЛАКОВЫХ СМЕСЕЙ ДЛЯ ПРОИЗВОДСТВА СТРОИТЕЛЬНЫХ МАТЕРИАЛОВ. *Journal of new century innovations*, 43(1), 230-241.
105. Yosunbek Ne'matilla o'g, R. (2023). TURAR JOY BINOLARIDA QO'LLANILADIGAN ISSIQLIK TA'MINOTI TIZMLARINING HOZIRGI KUNDAGI TAHLILI. *Journal of new century innovations*, 43(1), 119-128.
106. Yosunbek Ne'matilla o'g, R. (2023). ANALYSIS OF GROUNDWATER SOFTENING METHODS. *Journal of new century innovations*, 43(1), 129-139.
107. Хакимов, С. (2023). ПОВТОРНОЕ ИСПОЛЬЗОВАНИЕ ВОДЫ В АВТОМОЙКАХ ПУТИ МАРШРУТИЗАЦИИ. *ТЕСНика*, (1 (10)), 1-5.

108. Khamidov, A., & Khakimov, S. (2023). MOISTURE LOSS FROM FRESHLY LAID CONCRETE DEPENDING ON THE TEMPERATURE AND HUMIDITY OF THE ENVIRONMENT. *Science and innovation*, 2(A4), 274-279.
109. Khamidov, A. I., & Khakimov, S. (2023). Study of the Properties of Concrete Based on Non-Fired Alkaline Binders. *European Journal of Geography, Regional Planning and Development*, 1(1), 33-39.
110. Rasuljon o'gli, K. S. (2023). The Importance of Didactics in Pedagogy and Stages of The Didactic Process. *Journal of Innovation in Education and Social Research*, 1(4), 1-6.
111. Muxitdinov, M. (2022). АНАЛИЗ ЭФФЕКТИВНОСТИ ИСПОЛЬЗОВАНИЯ ПОРЫСТЫХ ЗАПОЛНИТЕЛЕЙ ДЛЯ ЛЁГКИХ БЕТОНОВ. " *Экономика и социум*".
112. Ризаев, Б. Ш., & Мухитдинов, М. Б. (2023). ИЗУЧЕНИЕ ВЛИЯНИЯ КЛИМАТИЧЕСКИХ УСЛОВИЙ НАШЕЙ РЕСПУБЛИКИ НА РАБОТУ ЖЕЛЕЗОБЕТОННЫХ ЭЛЕМЕНТОВ. *Scientific Impulse*, 1(9), 186-195
113. Abdunazarov, A., & Soliev, N. (2020). STUDY OF THE PERFORMANCE OF FRAMELESS CONSTRUCTION STRUCTURES UNDER THE INFLUENCE OF VERTICAL STRESSES OF ULTRA-SUBMERGED THE LYOSS SOILS. *Студенческий вестник*, 28(126 часть 3), 39.
114. Khakimov, S. R., & Sharopov, B. K. (2023). Educational Quality Improvement Events Based on Exhibition Materials in Practical Training Lessons. *American Journal of Language, Literacy and Learning in STEM Education*, 1(2), 5-10
115. Abdunazarov, A. (2022). AVTOMOBILLAR HARAKATIDAN HOSIL BO'LADIGAN TEBRANISHLARNI BINOGA TA'SIRINI ANIQLASH VA KAMAYTIRISH CHORALARINI TAKOMILLASHTIRISH BO'YICHA TAMLILLAR. *Science and innovation*, 1(A5), 372-375.
116. Шаропов Б.Х., Хакимов С.Р., Рахимова С. Оптимизация режимов гелиотеплохимической обработки золоцементных композиций. //Матрица научного познания. – 2021 г. №12-1. С.115-123
117. Хакимов С., Шаропов Б., Абдуназаров А. Бино ва иншоотларнинг сейсмик мустаҳкамлиги бўйича хорижий давлатлар (россия, япония, хитой, ақш) меъёрий хужжатлари таҳлили //barqarorlik va yetakchi tadqiqotlar onlayn ilmiy jurnali. – 2022. – С. 806-809

РОЛЬ СОВРЕМЕННЫХ ИНФОРМАЦИОННЫХ ТЕХНОЛОГИЙ В АРХИТЕКТУРЕ И СТРОИТЕЛЬСТВЕ И ИХ ЭФФЕКТИВНОЕ ИСПОЛЬЗОВАНИЕ

Ахмедов Исломбек, Умаров Исроил, Дадаханов Фаррух Адхамович
Намнганский инженерно-строительный институт, г.
Наманган, улица Ислама Каримова, дом 12.
E-mail: farruxdadaханov@gmail.com, tel: +99(894)174 7090

Аннотация. В статье рассматриваются современные информационные технологии, используемые в архитектуре и строительстве. Автор приводит примеры того, как ИТ используются на различных этапах процесса проектирования и строительства, от концептуального проектирования до эксплуатации зданий.

Ключевые слова. информационные технологии (ИТ), архитектура, строительство, BIM, виртуальная реальность (VR), дополненная реальность (AR)

Современные информационные технологии играют все более важную роль в архитектуре и строительстве. Они используются для повышения эффективности, точности и качества проектов, а также для снижения затрат.

Вот некоторые примеры того, как современные информационные технологии используются в архитектуре и строительстве:

Информационное моделирование зданий (BIM) — это процесс создания виртуальной модели здания. BIM-модели можно использовать для различных целей, включая проектирование, строительство, эксплуатацию и обслуживание зданий.

Термин BIM это сокращение от Building Information Model – информационная модель здания или информационное моделирование зданий, если речь идет о процессе или технологии. В российском законодательстве закреплен аналогичный термин – технология информационного моделирования или ТИМ. И, хотя BIM технологии распространяются и на линейно-протяженные объекты строительства, в данном тексте мы будем рассматривать BIM как технологию, связанную со строительством зданий (площадных объектов).

Когда говорят о BIM технологии, то чаще всего подразумевают создание в специализированных программах 3D-геометрии здания со связанной с ней атрибутивной информации (например: материал, артикул или цена). Построение BIM-модели происходит по принципу объектного проектирования, т. е. сборки сложной модели из элементов, каждый из которых относится к своему классу – окна, стены, перекрытия, арматура и т. д. Класс элемента определяет набор

свойств и поведение элемента. Таким образом, BIM-модель, можно назвать копией здания в виртуальной компьютерной среде.

Информационное моделирование сейчас наиболее распространено на этапе проектирования. Даже появилось определение – BIM проектирование. По мере распространения BIM-технологий использование информационной модели уже распространяется на другие этапы жизненного цикла строительного объекта.

Программное обеспечение BIM

Имеющиеся на рынке программы для BIM можно поделить на 3 условные группы: создание BIM-модели, последующее использование BIM-модели и системы, обеспечивающие проектирование с использованием BIM-модели (среда общих данных).

CREDO – комплекс программных продуктов нацеленных на работу с "землей". В продуктах CREDO можно разработать цифровую информационную модель местности (ЦИММ), спроектировать дороги, генеральный план, обработать данные геологических изысканий и лазерного сканирования местности.

Сметная система ABC предназначена для разработки сметной документации проектными и строительными компаниями, в том числе используя BIM-модель как источник данных для расчетов.

Pilot-BIM – среда общих данных BIM-проектов для автоматического формирования и коллективной работы с консолидированными моделями. Единое решение для заказчиков, девелоперов, проектировщиков и подрядчиков, ведущих работу по технологии информационного моделирования вне зависимости от используемой системы моделирования. Продукт обеспечивает обмен информации между участниками проекта, ведение истории работы над проектом, использовании модели на разных этапах строительства объекта.

Виртуальная реальность (VR) и дополненная реальность (AR) — это технологии, которые позволяют пользователям взаимодействовать с виртуальными объектами в реальном мире. VR и AR можно использовать для проектирования зданий, обучения рабочих и проведения инспекций.

Применение виртуальной реальности в сфере строительства — это новое перспективное направление, позволяющее развивать отрасль и улучшать качество и безопасность выполняемых работ. При помощи VR строительные компании закрывают сразу несколько задач: проектирование объектов строительства, обучение сотрудников, маркетинг и коммуникация с покупателями, продажи.

VR-технология успешно используется в архитектурном проектировании. Технология виртуальной реальности визуализирует среду строительного проекта и помогает спрогнозировать изменения на любом из его стадий, а значит

предотвратить перерасход денежных средств и задержки сроков. В отличие от компьютерного проектирования в виртуальной реальности можно увидеть здание в оригинальном масштабе с ощущением полного присутствия, проанализировать на месте ошибки и недочёты, продумать дизайн интерьера и экстерьера.

Пользователь шлема виртуальной реальности имеет возможность менять режим просмотра. Режим «архитектор» позволяет исправлять ошибки, менять размер объектов, эскизы комнат, планировку квартир, удалять ненужные детали, располагать мебель. В режиме «заказчик» доступен просмотр проекта в 3D-виде.

Преимущества виртуальной реальности в строительстве:

точный расчет бюджета;

высокое качество проектирования посредством полной визуализацией будущего здания;

работа с интерактивными виртуальными макетами зданий, городов, районов и детальная проработка архитектуры и дизайна;

прогнозирование дальнейшей эксплуатации объекта до начала строительства;

понятный и удобный интерфейс, даже для начинающего пользователя;

возможность добавлять аудиовизуальные детали.

Эффективна технология виртуальной реальности и при обучении строителей.

Работа в строительной отрасли связана с высокими рисками. Наиболее опасными участками являются работы на высоте и монтажные работы. При этом с «высотными» работами на практике сталкивается практически каждый строитель. Поэтому важно, чтобы сотрудник не просто знал теоритическую часть, но и соблюдал требования безопасности в процессе работы. VR-тренажеры создают среду для проверки поведения работника, в которой он испытывает эмоциональное напряжение и имеет возможность совершать неоднократные тренировки, анализировать действия и исправлять ошибки для закрепления результата.

Современные информационные технологии (ИТ) играют все более важную роль в архитектуре и строительстве. Они используются на всех этапах процесса проектирования и строительства, от концептуального проектирования до эксплуатации зданий.

Роль ИТ в архитектуре

В архитектуре ИТ используются для решения следующих задач:

- Разработка архитектурных концепций. ИТ позволяют архитекторам создавать трехмерные модели зданий и сооружений, которые позволяют

исследовать различные варианты дизайна. Это позволяет архитекторам создавать более эффективные и функциональные проекты.

- Визуализация архитектурных проектов. ИТ позволяют создавать фотореалистичные изображения и видеоролики архитектурных проектов. Это позволяет архитекторам наглядно представить свои идеи клиентам и инвесторам.

- Анализ архитектурных проектов. ИТ используются для анализа архитектурных проектов на предмет их функциональности, безопасности и энергоэффективности. Это позволяет архитекторам создавать более устойчивые и долговечные здания.

Роль ИТ в строительстве

В строительстве ИТ используются для решения следующих задач:

- Управление строительством. ИТ используются для управления проектами строительства, отслеживания расходов и ресурсов, и обеспечения соблюдения сроков и бюджета. Это позволяет строительным компаниям более эффективно управлять проектами.

- Проектирование и производство строительных элементов. ИТ используются для проектирования и производства строительных элементов, таких как детали конструкций, фасадные элементы и инженерные системы. Это позволяет строительным компаниям создавать более сложные и точные элементы.

- Автоматизация строительных работ. ИТ используются для автоматизации строительных работ, таких как сборка конструкций, прокладка инженерных сетей и отделочные работы. Это позволяет строительным компаниям повысить производительность труда и снизить затраты.

Эффективное использование ИТ в архитектуре и строительстве

Для эффективного использования ИТ в архитектуре и строительстве необходимо учитывать следующие факторы:

Выбор правильных инструментов и технологий. Существует множество различных ИТ-инструментов и технологий, которые могут использоваться в архитектуре и строительстве. Важно выбрать инструменты и технологии, которые соответствуют потребностям конкретного проекта.

Обучение персонала. Персонал, работающий в архитектуре и строительстве, должен быть обучен использованию ИТ-инструментов и технологий. Это позволит им эффективно использовать эти инструменты и технологии для решения своих задач.

Создание ИТ-инфраструктуры. Для эффективного использования ИТ в архитектуре и строительстве необходимо создать соответствующую ИТ-

инфраструктуру. Это включает в себя обеспечение доступа к высокоскоростному интернету, серверам и рабочим станциям.

Использование ИТ в архитектуре и строительстве имеет ряд преимуществ, включая:

- Повышение эффективности. ИТ позволяют автоматизировать задачи, которые ранее выполнялись вручную. Это позволяет повысить производительность труда и снизить затраты.
- Улучшение качества. ИТ позволяют создавать более точные и подробные модели и чертежи. Это позволяет улучшить качество проектирования и строительства.
- Уменьшение риска. ИТ позволяют анализировать риски на ранних этапах проектирования. Это позволяет предотвратить ошибки и сэкономить деньги.

Использование ИТ в архитектуре и строительстве является необходимым условием для обеспечения устойчивого развития этой отрасли. ИТ позволяют создавать более эффективные, функциональные и безопасные здания, которые соответствуют современным требованиям.

СПИСОК ЛИТЕРАТУРЫ

1. Umarov, I., Dadaxanov, F., Bo'lishev, E., & Boltamurotov, J. (2022). The role of innovative technologies in the production of building materials. *Science and Innovation*, 1(6), 153-159.
2. Hakimov, S., & Dadaxanov, F. (2022). State of heat conductivity of walls of residential buildings. *Science and innovation*, 1(C7), 223-226.
3. Umarov, I., Dadaxanov, F., Bolishev, E., & Boltamurotov, J. (2022). QURILISH MATERIALLARINI ISHLAB CHIQRISHDA INNOVATSION TEXNOLOGIYALARNING O'RNI. *Science and innovation*, 1(C6), 153-159.
4. Хакимов, С., & Фаррух, Д. (2023). ТЕОРЕТИЧЕСКИЕ ОСНОВЫ СЕЙСМОСТОЙКОСТИ ЗДАНИЙ И СООРУЖЕНИЙ. *ТЕСНика*, (2 (11)), 10-13.
5. Rasuljon o'g'li, X. S., & Farrux, D. (2022). STATE OF HEAT CONDUCTIVITY OF WALLS OF RESIDENTIAL BUILDINGS. *SCIENCE AND INNOVATION INTERNATIONAL SCIENTIFIC JOURNAL VOLUME 1 ISSUE 7 UIF-2022: 8.2/ ISSN: 2181-3337*.
6. Arifjanov, A., Akmalov, S., Akhmedov, I., & Atakulov, D. (2019, December). Evaluation of deformation procedure in waterbed of rivers. In *IOP Conference Series: Earth and Environmental Science* (Vol. 403, No. 1, p. 012155). IOP Publishing.
7. Ахмедов, И. Г., Ортиқов, И. А., & Умаров, И. И. (2021). Дарё ўзанидаги деформацион жараёнлаарни баҳолашда инновацион технологиялар

- [Innovative technologies in the assessment of deformation processes in the riverbed]. *Фаргона политехника институти илмий-техника журнали.* – *Фаргона*, 25(1), 139-142.
8. Abduraimova, D., Rakhmonov, R., Akhmedov, I., Xoshimov, S., & Eshmatova, B. (2022, June). Efficiency of use of resource-saving technology in reducing irrigation erosion. In *AIP Conference Proceedings* (Vol. 2432, No. 1). AIP Publishing.
 9. Арифжанов, А. М., Самиев, Л. Н., Абдураимова, Д. А., & Ахмедов, И. Г. (2013). Ирригационное значение речных наносов. *Актуальные проблемы гуманитарных и естественных наук*, (6), 357-360.
 10. Tadjiboyev, S., Qurbonov, X., Akhmedov, I., Voxidova, U., Babajanov, F., Tursunova, E., & Xodjakulova, D. (2022, June). Selection of electric motors power for lifting a flat survey in hydraulic structures. In *AIP Conference Proceedings* (Vol. 2432, No. 1). AIP Publishing.
 11. Akhmedov, I., Khamidov, A., Kholmirezayev, S., Umarov, I., Dedakhanov, F., & Hakimov, S. (2022). ASSESSMENT OF THE EFFECT OF SEDIBLES FROM SOKHSOY RIVER TO KOKAND HYDROELECTRIC STATION. *Science and innovation*, 1(A8), 1086-1092.
 12. Kholmirezayev, S., Akhmedov, I., Khamidov, A., Umarov, I., Dedakhanov, F., & Hakimov, S. (2022). USE OF SULFUR CONCRETE IN REINFORCED CONCRETE STRUCTURES. *Science and innovation*, 1(A8), 985-990.
 13. Arifjanov, A. (2021). Innovative technologies in the assessment of accumulation and erosion processes in the channels. *Turkish Journal of Computer and Mathematics Education (TURCOMAT)*, 12(4), 110-114.
 14. Нуриддинов, А. О., Ахмедов, И., & Хамидов, А. И. (2022). АВТОМОБИЛ ЙЎЛЛАРИНИ ҚУРИЛИШИДА ИННОВАЦИЯЛАР. *Academic research in educational sciences*, 3(TSTU Conference 1), 211-215.
 15. Хамидов, А. И., Ахмедов, И. Г., Мухитдинов, М. Б., & Кузибаев, Ш. (2022). Применение теплоизоляционного композиционного гипса для энергоэффективного строительства.
 16. Хамидов, А. И., Ахмедов, И., & Кузибаев, Ш. (2020). ТЕПЛОИЗОЛЯЦИОННЫЕ МАТЕРИАЛЫ НА ОСНОВЕ ГИПСА И ОТХОДОВ СЕЛЬСКОГО ХОЗЯЙСТВА.
 17. Fathulloev, A. M., Eshev, S. S., Samiev, L. N., Ahmedov, I. G., Jumaboyev, X., & Arifjanov, S. (2019). Boglanmagan gruntlardan tashkil topgan uzanlarda yuvilmaslik tezliklarini aniklash [To the determination of non-effective speed in the beds containing from unconnected soils]. *Journal "Irrigatsiya va melioratsiya"*. Tashkent, 27-32.

18. Axmedov, I., Muxitdinov, M., Umarov, I., & Ibragimova, Z. (2020). Assessment of the effect of sedibles from sokhsoy river to kokand hydroelectric power station. *InterConf*.
19. Ризаев, Б., Ахмедов, И., Хамидов, А., Холмирзаев, С., Хакимов, С., & Умаров, И. (2022). ВЛИЯНИЯ ТЕМПЕРАТУРНО-ВЛАЖНОСТНОГО РЕЖИМА НА ВОДОПОГЛОЩЕНИЕ ЛЕГКИХ БЕТОНОВ НА ПОРЫСТЫХ ЗАПОЛНИТЕЛЯХ. *Journal of new century innovations*, 19(8), 192-201.
20. Ризаев, Б., Ахмедов, И., Хамидов, А., Холмирзаев, С., Хакимов, С., & Умаров, И. (2022). ЖАҲОНДА КИЧИК ГЭСЛАРНИ РИВОЖЛАНТИРИШНИНГ ҲОЗИРГИ ЗАМОН АНЪАНАЛАРИ. *Journal of new century innovations*, 19(8), 110-119.
21. Ахмедов, И., Ризаев, Б., Хамидов, А., Холмирзаев, С., Умаров, И., & Хакимов, С. (2022). ПЕРСПЕКТИВЫ РАЗВИТИЯ ЖЕЛЕЗОБЕТОННЫХ КОНСТРУКЦИЙ В УЗБЕКИСТАНЕ. *Journal of new century innovations*, 19(6), 60-70.
22. Холмирзаев, С., Ахмедов, И., Адхамжон, Х., Ризаев, Б., Умаров, И., & Хакимов, С. (2022). ҚУРУҚ ИССИҚ ИҚЛИМЛИ ШАРОИТЛАРДА ҚУРИЛГАН ВА ФОЙДАЛАНАЁТИЛГАН БЕТОНЛИ ВА ТЕМИР БЕТОН КОНСТРУКЦИЯЛАРНИ ҲОЛАТИ. *Journal of new century innovations*, 19(7), 180-190.
23. Ахмедов, И., Ризаев, Б., Хамидов, А., Холмирзаев, С., Умаров, И., & Хакимов, С. (2022). ДЕФОРМАТИВНОСТЬ ЖЕЛЕЗОБЕТОННЫХ КОЛОНН ИЗ ТЯЖЕЛОГО БЕТОНА В УСЛОВИЯХ СУХОГО ЖАРКОГО КЛИМАТА. *Journal of new century innovations*, 19(6), 171-182.
24. Bakhodir, R., Islombek, A., Adhamjon, K., Sattor, K., Isroiljon, U., & Sodikjon, K. (2022). CALCULATION OF DEFORMATION CHANGES OF CENTRALLY COMPRESSED REINFORCED CONCRETE COLUMNS IN DRY HOT CLIMATIC CONDITIONS. *Journal of new century innovations*, 19(6), 162-170.
25. Хамидов, А., Ахмедов, И., Холмирзаев, С., Ризаев, Б., Умаров, И., & Хакимов, С. (2022). ИССЛЕДОВАНИЕ СВОЙСТВ БЕТОНОВ НА ОСНОВЕ НЕГОРЮЧИХ ЩЕЛОЧНЫХ ВЯЖУЩИХ КОНСТРУКЦИЯХ. *Journal of new century innovations*, 19(6), 123-134.
26. Ахмедов, И., Ризаев, Б., Хамидов, А., Холмирзаев, С., Умаров, И., & Хакимов, С. (2022). АНАЛИЗ ВЛИЯНИЯ СУХОГО ЖАРКОГО КЛИМАТА НА РАБОТУ ЖЕЛЕЗОБЕТОННЫХ ЭЛЕМЕНТОВ. *Journal of new century innovations*, 19(6), 39-48.

27. Bahodir, R., Islombek, A., Adhamjon, H., Sattor, K., Isroiljon, U., & Sodiqjon, H. (2022). INFLUENCE OF AGGRESSIVE MEDIA ON THE DURABILITY OF LIGHTWEIGHT CONCRETE. *Journal of new century innovations*, 19(6), 318-327.
28. Arifjanov, A., Atakulov, D., Akhmedov, I., & Hoshimov, A. (2022, December). Modern technologies in the study of processes in channels. In *IOP Conference Series: Earth and Environmental Science* (Vol. 1112, No. 1, p. 012137). IOP Publishing.
29. Arifjanov, A., Akmalov, S., Akhmedov, I., & Atakulov, D. Evaluation of deformation procedure in waterbed of rivers.(2019) IOP Conference Series: Earth and Environmental Science, 403 (1). DOI: <https://doi.org/10.1088/1755-1315/403/1/012155>.
30. G'ulomjonovich, A. I., Abdurahmonovich, O. I., & Isoqjon o'g'li, U. I. (2021). EFFECTS OF WATER FLOW ON THE EROSION PROCESSES IN THE CHANNEL OF GIS TECHNOLOGY. *Journal of Advanced Scientific Research* (ISSN: 0976-9595), 1(1).
31. Eshev, S. S., Fatxullaev, A. M., Samiev, L. N., Axmedov, I. G., Jumaboev, X., & Arifjanov, S. (2019). Determination of leaching rates in unconnected soils. *Irrigation and reclamation, Tashkent*, 27-30.
32. Fatkhulloev, A. M., Samiev, L. N., Axmedov, I. G., & Jumaboev, X. (2019). To the determination of non-effective speed in the beds containing from unconnected soils. *Journal of Irrigation and Melioration, Tashkent*, 1(15), 27-32.
33. Arifjanov, A. Sh. Akmalov, I. Akhmedov, and D. Atakulov.“. In *Evaluation of deformation procedure in waterbed of rivers.*” In *IOP Conference Series: Earth and Environmental Science* (Vol. 403, No. 1, p. 012155).
34. Холмирзаев, С., Ахмедов, И., Адхамжон, Х., Ризаев, Б., Феруза, Қ., & Умаров, И. (2022). МОДИФИКАЦИЯ ЛАНГАН СЕРОБЕТОННИНГ ФИЗИК-МЕХАНИК ХОССАЛАРИНИ ТАДҚИҚ ҚИЛИШ. *Journal of new century innovations*, 19(6), 240-247.
35. Умаров, И. И. Ў., & Атакулов, Д. Э. Ў. (2022). Дарё ўзандаги деформацион жараёнларни баҳолашда инновацион технологиялар. *Механика и технология*, (Спецвыпуск 1), 219-225.
36. Eshev, S. S., Fatxullaev, A. M., Samiev, L. N., Axmedov, I. G., Jumaboev, X., & Arifjanov, S. (2019). Irrigation and reclamation. *Journal.*, 1(15), 27-30.
37. Холмирзаев, С., Ахмедов, И., Адхамжон, Х., Ризаев, Б., Жалолов, З., & Умаров, И. (2022). ЎЗБЕКИСТОН РЕСПУБЛИКАСИ ХУДУДИДА МОНОЛИТ ТЕМИР БЕТОН КОНСТРУКЦИЯЛАРИНИ ЎРНИ. *Journal of new century innovations*, 19(6), 265-276.

38. Холмирзаев, С., Ахмедов, И., Адхамжон, Ҳ., Ризаев, Б., Фаррух, Д., & Умаров, И. (2022). ҚУРИЛИШ ТАЪЛИМ ЙЎНАЛИШЛАРИ УЧУН КАДРЛАР ТАЙЁРЛАШДА ФАН, ТАЪЛИМ ВА ИШЛАБ ЧИҚАРИШ ИНТЕГРАЦИЯСИНИНГ РОЛИ. *Journal of new century innovations*, 19(6), 256-264.
39. Ризаев, Б., Ахмедов, И., Адхамжон, Ҳ., Холмирзаев, С., Жалолов, З., & Умаров, И. (2022). ЗАМОНАВИЙ ҚУРИЛИШ МАТЕРИАЛЛАРИ ФАНИНИ ЎҚИТИШДАГИ ИЛҒОР ТАЪЛИМ МЕТОДЛАРИ. *Journal of new century innovations*, 19(7), 135-146.
40. Холмирзаев, С., Ахмедов, И., Адхамжон, Ҳ., Ризаев, Б., Жалолов, З., & Умаров, И. (2022). БИНОЛАРНИНГ ТЕМИР БЕТОН КОНСТРУКЦИЯЛАРИНИ ИШОНЧЛИЛИК НАЗАРИЯСИ АСОСИДА ҲИСОБЛАШ. *Journal of new century innovations*, 19(6), 287-297.
41. Bahodir, R., Islombek, A., Adhamjon, K., Sattor, K., Farrux, D., & Isroiljon, U. (2022). EFFECTIVENESS OF USING ELEMENTS OF NANOTECHNOLOGY IN CONSTRUCTION MATERIALS SCIENCE. *Journal of new century innovations*, 19(8), 163-172.
42. Холмирзаев, С., Ахмедов, И., Адхамжон, Ҳ., Ризаев, Б., Жалолов, З., & Умаров, И. (2022). БИНО ВА ИНШООТЛАР ЗИЛЗИЛАБАРДОШЛИГИНИНГ НАЗАРИЙ АСОСЛАРИ. *Journal of new century innovations*, 19(8), 120-130.
43. Bahodir, R., Islombek, A., Adhamjon, K., Sattor, K., Feruza, Q., & Isroiljon, U. (2022). NEW INNOVATIVE IDEAS IN THE FIELD OF PRODUCTION OF REINFORCED CONCRETE STRUCTURES. *Journal of new century innovations*, 19(8), 153-162.
44. Bahodir, R., Islombek, A., Adhamjon, K., Sattor, K., Zayniddin, J., & Isroiljon, U. (2022). INFLUENCE OF THE TEMPERATURE AND HUMIDITY REGIME ON THE WATER ABSORPTION OF LIGHT-WEIGHT CONCRETE ON POROUS AGGREGATES. *Journal of new century innovations*, 19(8), 143-152.
45. Bahodir, R., Islombek, A., Adhamjon, K., Sattor, K., Zayniddin, J., & Isroiljon, U. (2022). CALCULATION OF ENERGY CHARACTERISTICS OF SOLAR HEATING SYSTEM. *Journal of new century innovations*, 19(8), 56-65.
46. Ризаев, Б., Ахмедов, И., Холмирзаев, С., Хамидов, А., Кодирова, Ф., & Умаров, И. (2022). ОБЩИЕ СВЕДЕНИЯ О ПРИРОДНОМ КЛИМАТЕ РАЙОНОВ С СУХИМ ЖАРКИМ КЛИМАТОМ. *Journal of new century innovations*, 19(6), 298-306.
47. Ризаев, Б., Ахмедов, И., Хамидов, А., Холмирзаев, С., Жалолов, З., & Умаров, И. (2022). РАСЧЕТ НА ВХОДНЫЕ И ФОРМАЛЬНЫЕ

- ДЕФОРМАЦИИ БЕТОНА В ЕСТЕСТВЕННЫХ УСЛОВИЯХ СУХОГО ЖАРКОГО КЛИМАТА. *Journal of new century innovations*, 19(6), 183-193.
48. Ризаев, Б., Ахмедов, И., Хамидов, А., Холмирзаев, С., Фаррух, Д., & Умаров, И. (2022). ОБЩИЕ СВЕДЕНИЯ О ВЕТРЕ И ПЫЛИ В ЖАРКОМ СУХОМ КЛИМАТЕ. *Journal of new century innovations*, 19(6), 307-317.
49. Ахмедов, И., Ризаев, Б., Адхамжон, Х., Холмирзаев, С., Феруза, Қ., & Умаров, И. (2022). ТУРАР-ЖОЙ БИНОЛАРИ ҚУРИЛИШИДА МОНОЛИТ ТЕМИР БЕТОНДАН ФОЙДАЛАНИШ САМАРАДОРЛИГИ. *Journal of new century innovations*, 19(6), 215-223.
50. Ahmedov, I., Bahodir, R., Adhamjon, H., Sattor, K., Feruza, Q., & Isroiljan, U. (2022). DISTRIBUTION OF TEMPERATURE AND HUMIDITY IN CONCRETE OVER THE CROSS SECTION OF COLUMNS IN A DRY HOT CLIMATE. *Journal of new century innovations*, 19(7), 123-134.
51. Ризаев, Б., Ахмедов, И., Хамидов, А., Холмирзаев, С., Феруза, Қ., & Умаров, И. (2022). СОВРЕМЕННЫЕ ТРАДИЦИИ РАЗВИТИЯ МАЛОЙ ГИДРОЭНЕРГЕТИКИ В МИРЕ. *Journal of new century innovations*, 19(8), 90-99.
52. Bahodir, R., Islombek, A., Adhamjon, K., Sattor, K., Zayniddin, J., & Isroiljon, U. (2022). MODERN TRADITIONS OF THE DEVELOPMENT OF SMALL HYDROPOWER IN THE WORLD. *Journal of new century innovations*, 19(8), 100-109.
53. Bahodir, R., Islombek, A., Adhamjon, X., Sattor, X., Feruza, Q., & Isroiljon, U. (2022). TEMIR-BETON KONSTRUKTSIYALAR ISHLAB CHIQRISH SOHASIDAGI YANGI INNOVATSION G'UYALAR. *Journal of new century innovations*, 19(7), 158-167.
54. Bahodir, R., Islombek, A., Adhamjon, H., Sattor, K., Isroiljon, U., & Farruh, D. (2022). CONDITION OF CONCRETE AND REINFORCED CONCRETE STRUCTURES BUILT AND USED IN A DRY HOT CLIMATE. *Journal of new century innovations*, 19(7), 147-157.
55. Холмирзаев, С., Ахмедов, И., Ризаев, Б., Хамидов, А., Кодирова, Ф., & Умаров, И. (2022). ИССЛЕДОВАНИЕ ФИЗИКО-МЕХАНИЧЕСКИХ СВОЙСТВ МОДИФИЦИРОВАННОГО СЕРОБЕТОНА КОНСТРУКЦИЯХ. *Journal of new century innovations*, 19(6), 154-161.
56. Хамидов, А., Ахмедов, И., Холмирзаев, С., Ризаев, Б., Умаров, И., & Фаррух, Д. (2022). АНАЛИЗ СПОСОБОВ ПЕРЕРАБОТКИ СЫРЬЯ SERA И ПОЛУЧЕНИЯ СЕРОБЕТОНА КОНСТРУКЦИЯХ. *Journal of new century innovations*, 19(6), 93-102.
57. Ахмедов, И., Ризаев, Б., Хамидов, А., Холмирзаев, С., Феруза, Қ., & Умаров, И. (2022). ИССЛЕДОВАНИЕ ЗОЛОШЛАКОВЫХ СМЕСИ ДЛЯ

- ПРОИЗВОДСТВА СТРОИТЕЛЬНЫХ МАТЕРИАЛОВ
КОНСТРУКЦИЯХ. *Journal of new century innovations*, 19(6), 103-112.
58. Хамидов, А., Ахмедов, И., Ризаев, Б., Холмирзаев, С., Жалалов, З., Умаров, И., & Шаропов, Б. (2022). ТЕПЛОИЗОЛЯЦИОННЫЕ МАТЕРИАЛЫ НА ОСНОВЕ ГИПСА И СЕЛЬСКОХОЗЯЙСТВЕННЫХ ОТХОДОВ. КОНСТРУКЦИЯХ. *Journal of new century innovations*, 19(6), 135-144.
59. Ахмедов, И., Хамидов, А., Холмирзаев, С., Ризаев, Б., Умаров, И., & Фаррух, Д. (2022). ОЦЕНКА ВЛИЯНИЯ СЕДИБЛЕИ РЕКИ СОХСОЙ НА КОКАНДСКУЮ ГЭС. *Journal of new century innovations*, 19(6), 145-153.
60. Холмирзаев, С., Ахмедов, И., Хамидов, А., Кодирова, Ф., Умаров, И., & Фаррух, Д. (2022). РАСЧЕТ ЖЕЛЕЗОБЕТОННЫХ КОНСТРУКЦИЙ ЗДАНИЙ НА ОСНОВЕ ТЕОРИИ НАДЕЖНОСТИ. *Journal of new century innovations*, 19(6), 29-38.
61. Хамидов, А., Ахмедов, И., Ризаев, Б., Холмирзаев, С., Жалалов, З., & Умаров, И. (2022). ҚУРУҚ ИССИҚ ИҚЛИМЛИ ҲУДУДЛАРНИНГ ТАБИЙ ИҚЛИМИ ҲАҚИДА УМУМИЙ МАЪЛУМОТ. *Journal of new century innovations*, 19(6), 194-203.
62. Ризаев, Б., Ахмедов, И., Хамидов, А., Холмирзаев, С., Фаррух, Д., & Умаров, И. (2022). БИНОЛАРНИ ИСИТИШДА ҚУЁШ ЭНЕРГИЯСИДАН ФОЙДАЛАНИБ ЭНЕРГИЯ САМАРАДОРЛИКНИ ОШИРИШ ТАДБИРЛАРИ. *Journal of new century innovations*, 19(8), 78-89.
63. Ризаев, Б., Ахмедов, И., Хамидов, А., Холмирзаев, С., Фаррух, Д., & Умаров, И. (2022). ҚУЁШЛИ ИСИТИШ ТИЗИМИНИНГ ЭНЕРГЕТИК ХАРАКТЕРИСТИКАЛАРИ ХИСОБИ. *Journal of new century innovations*, 19(8), 25-36.
64. Ахмедов, И., Ризаев, Б., Хамидов, А., Холмирзаев, С., Умаров, И., & Фаррух, Д. (2022). ЭФФЕКТИВНОСТЬ ИСПОЛЬЗОВАНИЯ МОНОЛИТНОГО ЖЕЛЕЗОБЕТОНА ПРИ СТРОИТЕЛЬСТВЕ ЖИЛЫЕ ДОМА. *Journal of new century innovations*, 19(6), 71-80.
65. Bahodir, R., Islombek, A., Sattor, X., Adxamjon, X., Feruza, Q., & Isroiljon, U. (2022). QURILISH MATERIALSHUNOSLIGIDA NANOTEKNOLOGIYA ELEMENTLARIDAN FOYDALANISH SAMARADORLIGI. *Journal of new century innovations*, 19(7), 168-179.
66. Холмирзаев, С., Ахмедов, И., Хамидов, А., Ризаев, Б., Жалалов, З., & Умаров, И. (2022). ПРИМЕНЕНИЕ МОНОЛИТНЫХ ЖЕЛЕЗОБЕТОННЫХ КОНСТРУКЦИЙ НА ТЕРРИТОРИИ РЕСПУБЛИКИ УЗБЕКИСТАН КОНСТРУКЦИЯХ. *Journal of new century innovations*, 19(6), 81-92.

67. Холмирзаев, С., Ахмедов, И., Ризаев, Б., Хамидов, А., Фаррух, Д., & Умаров, И. (2022). ПРИМЕНЕНИЕ СЕРОБЕТОНА В ЖЕЛЕЗОБЕТОННЫХ КОНСТРУКЦИЯХ. *Journal of new century innovations*, 19(6), 3-11.
68. Умаров, И. И. Ў. (2022). Тоғ олди дарёлар ўзанидаги жараёнларни баҳолашда табиий дала тадқиқотлари таҳлили. *Строительство и образование*, (2), 109-113.
69. Kholmirezayev, S., Akhmedov, I., Khamidov, A., Yusupov, S., Umarov, I., & Hakimov, S. (2022). ANALYSIS OF THE EFFECT OF DRY HOT CLIMATE ON THE WORK OF REINFORCED CONCRETE ELEMENTS. *Science and innovation*, 1(A8), 1033-1039.
70. Akhmedov, I., Khamidov, A., Kholmirezayev, S., Yusupov, S., & Umarov, I. (2022). Improving river sediment distribution calculation in mountain rivers. *Science and innovation*, 1(A8), 1014-1019.
71. Khamidov, A., Akhmedov, I., Kholmirezayev, S., Jalalov, Z., Yusupov, S., & Umarov, I. (2022). EFFECTIVENESS OF MODERN METHODS OF TESTING BUILDING STRUCTURES. *Science and innovation*, 1(A8), 1046-1051.
72. Kholmirezayev, S., Akhmedov, I., Khamidov, A., Jalalov, Z., Yusupov, S., & Umarov, I. (2022). THE ROLE OF THE INTEGRATION OF SCIENCE, EDUCATION AND PRODUCTION IN THE TRAINING OF PERSONNEL FOR CONSTRUCTION EDUCATIONAL AREAS. *Science and innovation*, 1(A8), 1040-1045.
73. Хамидов, А. И., Ахмедов, И., Юсупов, Ш., & Кузибаев, Ш. (2021). Использование теплоизоляционного композиционного гипса в энергоэффективном строительстве.
74. Холмирзаев, С., Ахмедов, И., Адхамжон, Ҳ., Ризаев, Б., Юсупов, Ш., & Умаров, И. (2022). СЕРА ХОМ АШЁСИНИ ҚАЙТА ИШЛАШ ВА СЕРОБЕТОН ТАЙЁРЛАШ УСУЛЛАРИНИНГ ТАҲЛИЛИ. *Journal of new century innovations*, 19(6), 248-255.
75. Холмирзаев, С., Ахмедов, И., Адхамжон, Ҳ., Ризаев, Б., Юсупов, Ш., & Умаров, И. (2022). ТЕМИР БЕТОН ЭЛЕМЕНТЛАРНИНГ ДАРЗБАРДОШЛИГИГА МАРКАЗИЙ ОСИЁ ИҚЛИМИНИНГ ТАЪСИРИ. *Journal of new century innovations*, 19(6), 232-239.
76. Холмирзаев, С., Ахмедов, И., Адхамжон, Ҳ., Ризаев, Б., Юсупов, Ш., & Умаров, И. (2022). ТУРАР-ЖОЙ БИНОЛАРИ ҚУРИЛИШИДА МОНОЛИТ ТЕМИР БЕТОНДАН ФОЙДАЛАНИШ САМАРАДОРЛИГИ. *Journal of new century innovations*, 19(6), 277-286.

77. Ризаев, Б., Ахмедов, И., Хамидов, А., Холмирзаев, С., Юсупов, Ш., & Умаров, И. (2022). МЕРЫ ПО ПОВЫШЕНИЮ ЭНЕРГОЭФФЕКТИВНОСТИ ИСПОЛЬЗОВАНИЯ СОЛНЕЧНОЙ ЭНЕРГИИ В ОТОПЛЕНИИ ЗДАНИЙ. *Journal of new century innovations*, 19(8), 66-77.
78. Ризаев, Б., Ахмедов, И., Хамидов, А., Холмирзаев, С., Юсупов, Ш., & Умаров, И. (2022). ҚУЁШ ЭНЕРГИЯСИДАН ФОЙДАЛАНИБ БИНОЛАРНИ ЭНЕРГИЯ САМАРАДОРЛИГИНИ ОШИРИШ ТАДБИРЛАРИ ХАКИДА. *Journal of new century innovations*, 19(8), 173-186.
79. Ahmedov, I., Bahodir, R., Adhamjon, H., Sattor, K., Shavkat, Y., & Isroiljan, U. (2022). PHYSICAL AND MECHANICAL PROPERTIES OF CONCRETE UNDER CONDITIONS OF DRY HOT CLIMATE. *Journal of new century innovations*, 19(8), 131-142.
80. Холмирзаев, С., Ахмедов, И., Ризаев, Б., Юсупов, Ш., Умаров, И., & Фаррух, Д. (2022). РОЛЬ ИНТЕГРАЦИИ НАУКИ, ОБРАЗОВАНИЯ И РАЗВИТИЯ В ПОДГОТОВКЕ КАДРОВ ДЛЯ СТРОИТЕЛЬСТВА. *Journal of new century innovations*, 19(6), 12-19.
81. Хамидов, А., Ахмедов, И., Холмирзаев, С., Ризаев, Б., Юсупов, Ш., & Умаров, И. (2022). ЭФФЕКТИВНОСТЬ СОВРЕМЕННЫХ МЕТОДОВ ИСПЫТАНИЙ СТРОИТЕЛЬНЫХ КОНСТРУКЦИЙ. *Journal of new century innovations*, 19(6), 57-59.
82. Холмирзаев, С., Ахмедов, И., Ризаев, Б., Хамидов, А., & Юсупов, Ш. (2022). РОЛЬ ИНТЕГРАЦИИ НАУКИ, ОБРАЗОВАНИЯ И ПРОИЗВОДСТВА В ПОДГОТОВКЕ КАДРОВ ДЛЯ СТРОИТЕЛЬНЫХ ОБРАЗОВАТЕЛЬНЫХ НАПРАВЛЕНИЙ. *Journal of new century innovations*, 19(6), 49-57.
83. Ахмедов, И., Ризаев, Б., Хамидов, А., Холмирзаев, С., Юсупов, Ш., & Умаров, И. (2022). ПРИМЕНЕНИЕ ТЕПЛОИЗОЛЯЦИОННОГО КОМПОЗИТА ГИПСОВОГО ДЛЯ ЭНЕРГОЭФФЕКТИВНОГО СТРОИТЕЛЬСТВА КОНСТРУКЦИЯХ. *Journal of new century innovations*, 19(6), 113-122.
84. Ахмедов, И., Хамидов, А., Холмирзаев, С., Юсупов, Ш., Кодирова, Ф., & Умаров, И. (2022). СОВЕРШЕНСТВОВАНИЕ РАСЧЕТА РАСПРЕДЕЛЕНИЯ НАСАДОВ В ГОРНЫХ РЕКАХ. *Journal of new century innovations*, 19(6), 20-28.
85. Sattor, X., Islombek, A., Adhamjon, H., Bahodir, R., Shavkat, Y., & Isroiljon, U. (2022). TEMIR-BETON KONSTRUKSIYALARIDA SERABETONDAN FOYDALANISH. *Journal of new century innovations*, 19(6), 224-231.

86. Ризаев, Б., Ахмедов, И., Хамидов, А., Холмирзаев, С., Юсупов, Ш., & Умаров, И. (2022). РАСЧЕТ ЭНЕРГЕТИЧЕСКИХ ХАРАКТЕРИСТИК СИСТЕМЫ СОЛНЕЧНОГО ОТОПЛЕНИЯ. *Journal of new century innovations*, 19(8), 45-55.
87. Umarov, I. I. (2023). INSULATION COMPOSITE PLASTER FOR ENERGY-SAVING CONSTRUCTION. *Journal of new century innovations*, 43(1), 281-293.
88. Мухитдинов, М. Б. (2023). ТЎЛДИРУВЧИЛАРНИНГ КОМПОЗИТ ПОЛИМЕР ҚОПЛАМАЛАРНИНГ ЕЙИЛИШБАРДОШЛИГИ ВА АДГЕЗИОН ХОССАЛАРИГА ТАЪСИРИ. *Journal of new century innovations*, 43(1), 180-191.
89. Мухитдинов, М. Б. (2023). ҚУРИЛИШ МАТЕРИАЛЛАРИ ВА БУЮМЛАРИ ФАНИНИ ЯНГИ ПЕДАГОГИК ТЕХНОЛОГИЯЛАР АСОСИДА ЎҚИТИШ. *Journal of new century innovations*, 43(1), 166-179.
90. Шаропов, Б. Х., & Рахматиллаев, Ё. Н. (2023). ҚУЁШЛИ ИСИТИШ ТИЗИМИНИНГ ЭНЕРГЕТИК ХАРАКТЕРИСТИКАЛАРИ ХИСОБИ. *Journal of new century innovations*, 43(1), 192-204.
91. Umarov, I. I., & Nuritdinov, J. D. (2023). INCREASING THE RESISTANCE OF TEMPERATURE EFFECTS OF SULFUR-BASED CONCRETES. *Journal of new century innovations*, 43(1), 87-96.
92. Ахмедов, И., Умаров, И., & Нуритдинов, Ж. (2023). ЁҒОЧ МАТЕРИАЛЛАРИНИ ЁНҒИНБАРДОШЛИК ДАРАЖАСИНИ АНТИПИРЕНЛАР ЁРДАМИДА ОШИРИШ. *Journal of new century innovations*, 43(1), 255-268.
93. Ахмедов, И. Ғ., Умаров, И. И., & Дадаханов, Ф. А. (2023). ПРИНЦИПЫ ВЫБОРА ГАЗООЧИСТНОГО ОБОРУДОВАНИЯ. *Journal of new century innovations*, 43(1), 153-165.
94. Umarov, I. I. (2023). THE USE OF SLAG MIXTURES FOR THE MANUFACTURE OF BUILDING MATERIALS. *Journal of new century innovations*, 43(1), 269-280.
95. Ахмедов, И. Ғ., Умаров, И. И., & Дадаханов, Ф. А. (2023). ВЫБОР ЭФФЕКТИВНЫХ МЕТОДОВ И ОБОРУДОВАНИЯ ДЛЯ СУШКИ СЫПУЧИХ СТРОИТЕЛЬНЫХ МАТЕРИАЛОВ. *Journal of new century innovations*, 43(1), 140-152.
96. Umarov, I. I. (2023). STUDY OF THE PROPERTIES OF CONCRETE BASED ON ALKALINE BINDERS. *Journal of new century innovations*, 43(1), 51-64.
97. Umarov, I. I., & Sharopov, B. X. (2023). ХОРИҶ ВА RESPUBLIKAMIZ BINOLARIDA ENERGIYADAN SAMARALI FOYDALANISH

- USULLARINING TAHLILI. *Journal of new century innovations*, 43(1), 219-229.
98. Umarov, I. I. (2023). THE USE OF SULFUR CONCRETE IN REINFORCED CONCRETE STRUCTURES. *Journal of new century innovations*, 43(1), 65-75.
99. Umarov, I. I., & Sharopov, B. X. (2023). JAMOAT BINOLARINI ISITISHDA QUYOSH ENERGIYASIDAN FOYDALANISHNING SAMARADORLIGI. *Journal of new century innovations*, 43(1), 242-254.
100. Umarov, I. I., & Nuritdinov, D. (2023). SUPERPLASTIFIKATOR QO'SHILGAN GIPSOBETONNING FIZIK-MEXANIK XOSSALARI. *Journal of new century innovations*, 43(1), 76-86.
101. Мурадов, X. X. (2023). МАҲАЛЛИЙ ХОМ-АШЁ ЛОГОН БЕНТОНИТ ГИЛИНИНГ ФИЛЬТРАЦИЯ КОЭФФИЦИЕНТИНИ АНИҚЛАШ. *Journal of new century innovations*, 43(1), 97-106.
102. Мурадов, X. X. (2023). ФАРҒОНА ВИЛОЯТИ ЛОГОН БЕНТОНИТ ГИЛИНИНГ ХУСУСИЯТЛАРИ БЎЙИЧА ФОЙДАЛАНИШ САМАРАДОРЛИГИ. *Journal of new century innovations*, 43(1), 107-118.
103. Хамидов, А., Ахмедов, И., & Шаропов, Б. X. (2023). ИССЛЕДОВАНИЯ ЗОЛО-ШЛАКОВЫХ СМЕСЕЙ ДЛЯ ПРОИЗВОДСТВА СТРОИТЕЛЬНЫХ МАТЕРИАЛОВ. *Journal of new century innovations*, 43(1), 230-241.
104. Yosunbek Ne'matilla o'g, R. (2023). TURAR JOY BINOLARIDA QO'LLANILADIGAN ISSIQLIK TA'MINOTI TIZMLARINING HOZIRGI KUNDAGI TAHLILI. *Journal of new century innovations*, 43(1), 119-128.
105. Yosunbek Ne'matilla o'g, R. (2023). ANALYSIS OF GROUNDWATER SOFTENING METHODS. *Journal of new century innovations*, 43(1), 129-139.
106. Хакимов, С. (2023). ПОВТОРНОЕ ИСПОЛЬЗОВАНИЕ ВОДЫ В АВТОМОЙКАХ ПУТИ МАРШРУТИЗАЦИИ. *ТЕСНика*, (1 (10)), 1-5.
107. Khamidov, A., & Khakimov, S. (2023). MOISTURE LOSS FROM FRESHLY LAID CONCRETE DEPENDING ON THE TEMPERATURE AND HUMIDITY OF THE ENVIRONMENT. *Science and innovation*, 2(A4), 274-279.
108. Khamidov, A. I., & Khakimov, S. (2023). Study of the Properties of Concrete Based on Non-Fired Alkaline Binders. *European Journal of Geography, Regional Planning and Development*, 1(1), 33-39.
109. Rasuljon o'gli, K. S. (2023). The Importance of Didactics in Pedagogy and Stages of The Didactic Process. *Journal of Innovation in Education and Social Research*, 1(4), 1-6.

110. Muxitdinov, M. (2022). АНАЛИЗ ЭФФЕКТИВНОСТИ ИСПОЛЬЗОВАНИЯ ПОРЫСТЫХ ЗАПОЛНИТЕЛЕЙ ДЛЯ ЛЁГКИХ БЕТОНОВ. " Экономика и социум".
111. Ризаев, Б. Ш., & Мухитдинов, М. Б. (2023). ИЗУЧЕНИЕ ВЛИЯНИЯ КЛИМАТИЧЕСКИХ УСЛОВИЙ НАШЕЙ РЕСПУБЛИКИ НА РАБОТУ ЖЕЛЕЗОБЕТОННЫХ ЭЛЕМЕНТОВ. *Scientific Impulse*, 1(9), 186-195
112. Abdunazarov, A., & Soliev, N. (2020). STUDY OF THE PERFORMANCE OF FRAMELESS CONSTRUCTION STRUCTURES UNDER THE INFLUENCE OF VERTICAL STRESSES OF ULTRA-SUBMERGED THE LYOSS SOILS. *Студенческий вестник*, 28(126 часть 3), 39.
113. Khakimov, S. R., & Sharopov, B. K. (2023). Educational Quality Improvement Events Based on Exhibition Materials in Practical Training Lessons. *American Journal of Language, Literacy and Learning in STEM Education*, 1(2), 5-10
114. Abdunazarov, A. (2022). AVTOMOBILLAR HARAKATIDAN HOSIL BO'LADIGAN TEBRANISHLARNI BINOGA TA'SIRINI ANIQLASH VA KAMAYTIRISH CHORALARINI TAKOMILLASHTIRISH BO'YICHA Tahlillar. *Science and innovation*, 1(A5), 372-375.
115. Шаропов Б.Х., Хакимов С.Р., Рахимова С. Оптимизация режимов гелиотеплохимической обработки золоцементных композиций. //Матрица научного познания. – 2021 г. №12-1. С.115-123
116. Хакимов С., Шаропов Б., Абдуназаров А. Бино ва иншоотларнинг сейсмик мустаҳкамлиги бўйича хорижий давлатлар (россия, япония, хитой, ақш) меъёрий хужжатлари таҳлили //barqarorlik va yetakchi tadqiqotlar onlayn ilmiy jurnali. – 2022. – С. 806-809
117. Muxitdinov, M. (2022). ИССЛЕДОВАНИЕ ВЛИЯНИЯ РЕЖИМОВ ЭКСПЛУАТАЦИИ МЕТАЛЛИЧЕСКОЙ ОСНАСТКИ НА ИЗНОСОСТОЙКОСТЬ КОМПОЗИЦИОННЫХ ПОЛИМЕРНЫХ МАТЕРИАЛОВ. *UNIVERSUM: ТЕХНИЧЕСКИЕ НАУКИ*.
118. Muxitdinov, M. (2022). АНАЛИЗ ЭФФЕКТИВНОСТИ ИСПОЛЬЗОВАНИЯ ПОРЫСТЫХ ЗАПОЛНИТЕЛЕЙ ДЛЯ ЛЁГКИХ БЕТОНОВ. " Экономика и социум".
119. Shamsitdinovich, R. B., & Bakhtiyorovich, M. M. (2023). Air Temperature and Humidity in Experimental Testing of Building Materials Used in the Climate of the Republic of Uzbekistan. *Web of Synergy: International Interdisciplinary Research Journal*, 2(4), 591-598.

120. Ризаев, Б. Ш., & Мухитдинов, М. Б. (2023). ИЗУЧЕНИЕ ВЛИЯНИЯ КЛИМАТИЧЕСКИХ УСЛОВИЙ НАШЕЙ РЕСПУБЛИКИ НА РАБОТУ ЖЕЛЕЗОБЕТОННЫХ ЭЛЕМЕНТОВ. *Scientific Impulse*, 1(9), 186-195.
121. Раджабов, Ё. С., Аликобилов, Ш. А., Негматов, С. С., Камолов, Т. О., Мухитдинов, М. Б., & Улмасов, Т. У. КОМПЛЕКСНЫЙ АНАЛИЗ СОВРЕМЕННОГО СОСТОЯНИЯ ЖЕЛЕЗОБЕТОННЫХ ФОРМИРУЮЩИХ ОСНАСТОК В ПРОИЗВОДСТВЕ СТРОИТЕЛЬНЫХ КОНСТРУКЦИЙ И ИЗДЕЛИЙ, ПУТИ ПОВЫШЕНИЯ ИХ ЭФФЕКТИВНОСТИ. *KOMPOZITSION MATERIALLAR*, 172.
122. Негматов, С. С., Абед, Н. С., Улмасов, Т. У., Аликабулов, Ш. А., Ражабов, Ё. С. У., & Мухиддинов, М. Б. (2022). ИССЛЕДОВАНИЕ ВЛИЯНИЯ РЕЖИМОВ ЭКСПЛУАТАЦИИ МЕТАЛЛИЧЕСКОЙ ОСНАСТКИ НА ИЗНОСОСТОЙКОСТЬ КОМПОЗИЦИОННЫХ ПОЛИМЕРНЫХ МАТЕРИАЛОВ. *Universum: технические науки*, (11-5 (104)), 54-59.
123. Аликобилов, Ш. А., Раджабов, Ё. С., Абед, Н. С., Мухитдинов, М. Б., Камолов, Т. О., & Улмасов, Т. У. ПРИМЕНЕНИЕ КОМПОЗИЦИОННЫХ ПОЛИМЕРНЫХ МАТЕРИАЛОВ В ФОРМАХ ДЛЯ ПОВЫШЕНИЯ ЭФФЕКТИВНОСТИ ПРОИЗВОДСТВА ЖЕЛЕЗОБЕТОННЫХ СТРОИТЕЛЬНЫХ КОНСТРУКЦИЙ. *KOMPOZITSION MATERIALLAR*, 169.
124. Негматов, С. С., Абед, Н. С., Имомназаров, С. К., Аликобилов, Ш. А., Умирова, Н. О., Мухитдинов, М. Б., ... & Улмасов, Т. У. ИССЛЕДОВАНИЕ ВЛИЯНИЯ СОДЕРЖАНИЯ РАЗЛИЧНЫХ НАПОЛНИТЕЛЕЙ НА ИЗНОСОСТОЙКОСТЬ И ДРУГИЕ ФИЗИКО-МЕХАНИЧЕСКИЕ СВОЙСТВА КОМ-ПОЗИЦИОННЫХ ЭПОКСИДНЫХ ПОЛИМЕРНЫХ МАТЕРИАЛОВ. *KOMPOZITSION MATERIALLAR*, 72.

ОЦЕНКА ЭФФЕКТИВНОСТИ ПРОМЫШЛЕННЫХ АКТИВИРОВАННЫХ УГЛЕЙ ДЛЯ УДАЛЕНИЯ ФЕНОЛА ИЗ СТОЧНЫХ ВОД: КИНЕТИКА АДСОРБЦИИ И МОДЕЛИРОВАНИЕ ИЗОТЕРМЫ

Ё.Н.Рахматиллаев

*Намнганский инженерно-строительный институт, г. Наманган, улица
Ислама Каримова, дом 12.*

Аннотация: Адсорбция фенола на активированном угле (АУ) считается одной из наиболее эффективных систем очистки сточных вод. В связи с этим была изучена эффективность двух промышленных АУ российского производства для очистки сточных вод от фенола. Образцы АУ включают порошкообразный активированный уголь (ПАУ) (производимый из березового угля) и дробленый активированный уголь (ДАУ) (производимый из скорлупы кокосового ореха). Исследование адсорбции было завершено при различных условиях изменения рН, влияния времени контакта и различных начальных концентраций фенола. Исследование было дополнительно расширено, чтобы выяснить кинетику адсорбции и модели изотерм, представленные изотермами Ленгмюра и Фрейндлиха. Результаты показали, что использованный АУ сохраняет максимальную адсорбционную способность в широком диапазоне рН от 2 до 9, показывая хорошую применимость для удаления фенола из различных сточных вод. Более того, механизм адсорбции с использованием обоих образцов АУ следовал псевдо-второму порядку и хорошо соответствовал модели изотермы Ленгмюра. Наконец, максимальная адсорбционная способность составила 185,19 и 172,41 мг/г для ПАУ и ДАУ соответственно, что свидетельствует о многообещающей эффективности удаления фенола из сточных вод.

Ключевые слова: активированный уголь, модернизация, адсорбирующие, фактор, даптируются, нефтеперерабатывающая.

Введение

Активированные угли (АУ) представляют собой адсорбирующие материалы с разнообразной областью применения благодаря своим структурным свойствам, химическим свойствам поверхности, а также потому, что они легко адаптируются к требованиям их применения. Одним из наиболее распространенных применений активированного угля является очистка воды [1]. АУ – углеродсодержащий материал с развитой пористой структурой и большой удельной поверхностью, который может быть получен из различного

сырья с высоким содержанием углерода и, желательнo, с низким содержанием неорганических соединений [1]. Производство АУ в основном зависит от используемого исходного материала, который, в свою очередь, выбирается в соответствии с такими важными факторами, как его доступность, возможности обработки и низкая стоимость исходного материала [2]. Промышленный синтез АУ в России производится в основном из крупномасштабного угля и скорлупы кокосовых орехов в качестве нового

сырья. Кроме того, товарный АУ производится в основном в трех распространенных физических формах: порошковый активированный уголь (ПАУ), измельченный активированный уголь (ДАУ) и гранулированный активированный уголь (ГАУ) [3].

Фенол – это органическое соединение, содержащееся в сточных водах, сбрасываемых из многих отраслей промышленности, таких как нефтеперерабатывающая, нефтехимическая, угольная, фармацевтическая, полимерная и пестицидная промышленность [4]. Фенолы считаются приоритетными загрязнителями, поскольку они вредны для организмов при низких концентрациях, и многие из них были классифицированы как опасные загрязнители из-за их способности причинять вред здоровью человека [5]. В опубликованной литературе описано несколько физических и химических методов удаления фенола из загрязненных сточных вод. Некоторые из этих методов включают: экстракцию растворителем [6], мембранное разделение [7], глубокое окисление [8] и адсорбцию [9]. Однако удаление фенола с помощью АУ считается наиболее эффективным и простым методом. Адсорбент на основе АУ был подтвержден как материал, применяемый в высокоэффективной технологии удаления фенола. Таким образом, основной целью данной работы является исследование эффективности удаления фенола с использованием двух коммерческих АУ в России в различных условиях.

1. Материалы и методы

1.1. Материалы

Два разных образца АУ были получены от компании Эелинский Групп-Сорбент, Пермь, Россия. Образцы АУ классифицированы как ПАУ (ТУ 20.59.54-878-05795731-2018) и ДАУ (ТУ 20.59.54-877-05795731-2018).

В табл. 1 представлена дополнительная информация о физических свойствах используемых АУ. Кроме того, использовались разные реагенты, такие как Фенол (чда) (ТУ 2632-007-29483781-2008, Химмед, Москва, Россия), Натрий гидроокись (чда, ГОСТ 4328-77, Россия), Соляная кислота (осч 26-4, ГОСТ 14261-77, Россия).

Технические характеристики используемых активированных углей

Таблица 1

АУ Образец	ПАУ	ДАУ
Коммерческое название	ЭКСТРАСОР Б-101	КАУСОРБ 6x12
Сырой материал	Березовый уголь	Кокосовая скорлупа
Физическая форма	Порошок	Неправильная форма (Дробленый)
Размер частиц (мм)	< 0,105	1,68-3,36

Эксперименты по адсорбции фенола

Эксперименты по адсорбции одного растворенного вещества проводили партиями в стеклянных флаконах объемом 100 мл с учетом различных параметров адсорбции, включая влияние рН (2-11), время контакта (0-360 мин) и начальную концентрацию фенола (5-300 мг./л) при комнатной температуре. Изучение изотермы адсорбции фенола было выполнено с использованием 100 мл растворов с исходной концентрацией фенола от 5 до 300 мг/л и 1 г/л АУ в течение 120 мин времени контакта. Причем кинетику адсорбции проводили с использованием 400 мл раствора 100 мг/л фенола и 1 г/л АУ в интервале времени от 0 до 60 мин. Всем системам позволяли достичь равновесия, и каждый образец фильтровали с использованием фильтровальной бумаги 0,2 мкм для дальнейшего анализа.

1.2. Аналитический метод

Начальные и конечные значения рН образцов растворов измеряли рН-метром / Ионмер ИТАН (Россия). Фильтровальную бумагу толщиной 0,2 мкм использовали для фильтрации образцов, собранных в ходе серийных экспериментов. Начальную и конечную концентрацию фенола анализировали на спектрофотометре UV-Vis 2800 (Unico, США) при длине волны 277 нм. Для каждой серии экспериментов были построены отдельные калибровочные кривые с использованием подготовленных холостых образцов для каждого экспериментального запуска цикла.

2. Результаты и обсуждение

2.1. Влияние рН

Влияние начального рН на адсорбцию фенола из одного растворенного вещества исследовали при различных значениях рН от 2 до 11. На рис. 1-а показаны соответствующие результаты для адсорбционных систем с исходной концентрацией фенола 100 мг/л и 1 г/л различных образцов АУ при времени

равновесного контакта 120 мин. Показано, что изменение рН не влияет на концентрацию фенола в холостых пробах. Возможно, это связано с высоким значением рКа фенола, равным 9,99 [10], что означает, что он появится в недиссоциированной форме при $\text{pH} < 9$ [10]. Стоит отметить, что изменение рН от 2 до 9 не влияет на эффективность обработки введенным АУ. Однако удаление фенола резко снижается при $\text{pH} > 9$ при использовании ДАУ и постепенно уменьшается при использовании ПАУ. Ду и др (2017) [1] наблюдали аналогичные тенденции в своем исследовании удаления фенола с использованием синтезированной иерархически пористой углеродной сети, легированной азотом (NHPC), полученной из костей крупного рогатого скота. Некоторые исследователи связывают стабильность удаления фенола при $\text{pH} < 9$ с его химическим взаимодействием с поверхностными функциональными группами АУ (О-Н и $\text{C} = \text{O}$) по механизму электронодонорно-акцепторной реакции [11]. Где функциональные группы АУ действуют как донор электронов, а фенол – как акцептор электронов. Возможно, этот механизм реакции мог объяснить удаление фенола.

Уменьшение адсорбции фенола могло быть вызвано двумя причинами. Во-первых, отрицательные заряды на поверхности АУ увеличивались с увеличением рН, а фенол переходил из молекулярного состояния в ионное, что делало силу отталкивания между ионами фенола и АУ значительной. Во-вторых, при таком значении рН происходит диссоциация фенола, поскольку рКа фенола составляет 9,98 [10]. Образовавшиеся фенолят-анионы (-ve) были более растворимы в водном растворе, и более сильные связи адсорбат-вода должны быть разорваны, прежде чем может произойти адсорбция [12-14]. Диапазон 5-7, значение рН 5,5 было выбрано как оптимальное для фенола и использовалось для других экспериментов по адсорбции.

3.2 Влияние времени контакта и кинетики адсорбции

Результаты серийных экспериментов, проведенных с 100 мл растворов фенола с концентрацией 100 мг/л и 1 г/л АУ, представлены на рис. 1-б. Для системы ПАУ / фенол наблюдается первоначальное резкое поглощение в первые 5 минут с последующим постепенным поглощением, тогда как для системы ДАУ / фенол наблюдается только постепенное поглощение.



Рис. 1. (а) Влияние изменения рН, (б) Влияние времени контакта на адсорбцию фе-нол: [100 мг/л фенола, 1 г/л АУ], 120 мин.а, (в) Псевдо первый порядок, (г) псевдо второй порядок кинетики адсорбции: [100 мг/л фенола, 1 г/л АУ, исходный рН 5,5]

В течение 60 минут адсорбция достигает плато/насыщения с небольшим увеличением по мере увеличения времени контакта до 120 минут в случае использования ПАУ. Принимая во внимание этот полученный результат, время равновесия 120 минут было выбрано для всех других экспериментов по адсорбции фенола, чтобы гарантировать, что условия равновесия хорошо установлены. Данные, показанные на рис. 1-б, были подобраны под кинетические модели первого и второго порядка, как показано ниже уравнениями 1 и 2, соответственно [15, 16]. Соответствующие данные кинетики псевдопервого порядка показаны на рис. 1-в, а кинетика псевдо второго порядка представлена на рис. 1-г. Рассчитанные значения коэффициента корреляции (R^2) в табл. 2 показывают, что процесс адсорбции хорошо описывается моделью псевдо второго порядка с гораздо большим R^2 ($R^2 = 0,623$ в случае ПАУ, $R^2 = 0,9669$ в случае ДАУ), чем модель псевдопервого порядка, аналогичная модели адсорбции фенола [1].

$$\ln \frac{C_t - C_{\infty}}{C_0 - C_{\infty}} = -K_1 \cdot t \quad (1)$$

$$\frac{1}{C_t} = K_2 \cdot t + \frac{1}{C_0} \quad (2)$$

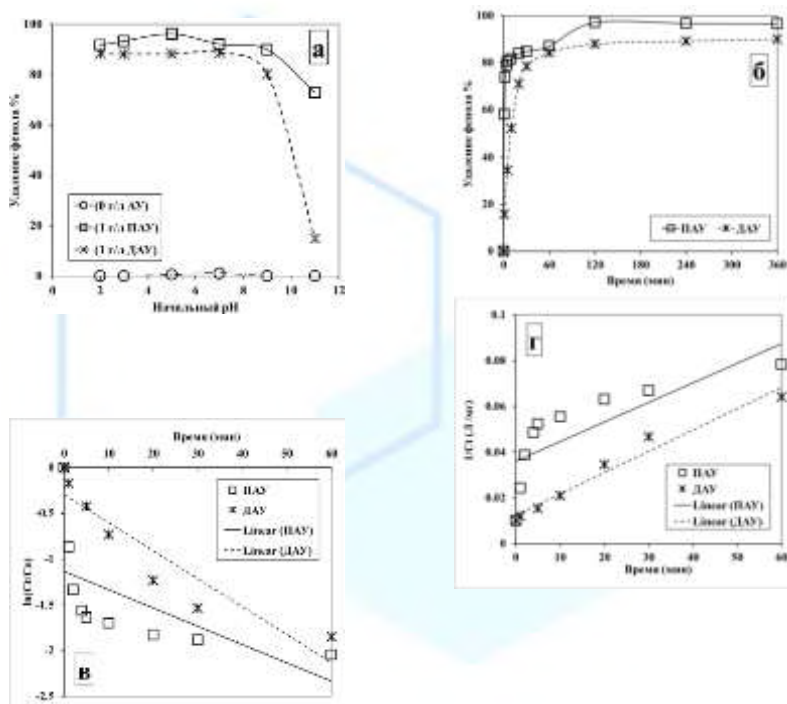
k_1 где – константа скорости кинетики псевдопервого порядка ($ч^{-1}$). – константа скорости кинетики псевдо второго порядка (л/мг.ч). C_0 – начальная концентрация фенола (мг/л). C_t – концентрация фенола в момент времени t (мг/л).

Таблица 2

Кинетические параметры адсорбции фенола на АУ

АУ	Параметры псевдопервого порядка		Параметры псевдо второго порядка	
	Константа скорости K_1 ($ч^{-1}$)	R ²	Константа скорости K_2 (л/мг.ч)	R ²
ПАУ	1,194	0,3817	0,054	0,623
ДАУ	1,83	0,8603	0,054	0,9669

2.2. Изотерма адсорбции

Изотерма адсорбции, представленная на рис. 2-а, связывает соответствующую адсорбционную емкость (q_e) с равновесной концентрацией фенола (C_e). Соответствующие результаты показывают, что адсорбция фенола на поверхность АУ следует типичной тенденции Ленгмюровского типа. Это постепенное увеличение адсорбционной способности q_e , отмеченное с увеличением значения C_e [17].



Рис. 2. (а) Изотерма адсорбции удаления фенола, (б) Ленгмюра, (в) изотерма адсорбции Фрейндлиха: [1 г/л АС, рН 5,5, 120 мин]

Первоначально увеличение адсорбции фенола с увеличением его начальной концентрации в воде могло произойти из-за более высокой движущей силы массопереноса ионов фенола от объемной водной фазы к объемной твердой фазе. Тем не менее, когда доступные центры достигают состояния насыщения, чистая адсорбция также стабилизируется из-за равновесия между поверхностью АУ и фенолом [18]. Эти тенденции были впервые смоделированы с использованием изотермы Ленгмюра (рис. 2-б), которая дается уравнением (3) и ее линеаризованная форма в соответствии с уравнением (4) [15, 19]:

$$q_e = \frac{q_m K_L C_e}{1 + K_L C_e} \tag{3}$$

$$\frac{C_e}{q_e} = \frac{1}{K_L(q_m)} + C_e \left(\frac{1}{q_m}\right) \tag{4}$$

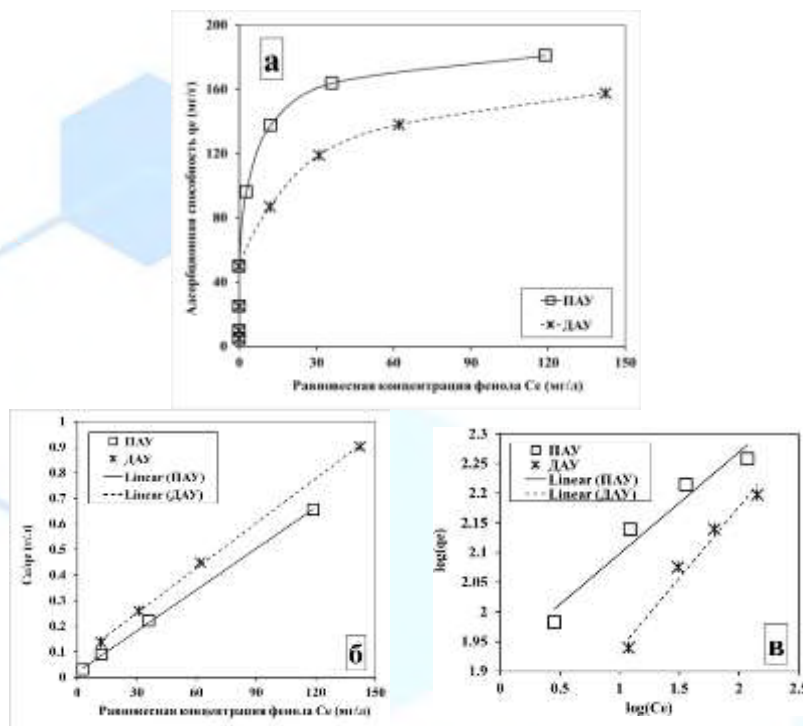
где C_e – это равновесная концентрация фенола (мг/л), q_e – адсорбционная способность (мг/г), q_m – максимальная адсорбционная способность (мг/г), а K_L – постоянная Ленгмюра (л/мг). Данные адсорбции также были подогнаны к изотерме Фрейндлиха (рис. 2-в) в соответствии с моделью изотермы Фрейндлиха (уравнение 5) и ее линеаризованной формой (уравнение 6) [15, 19].

$$K_F C_e^{1/n} \tag{5}$$

$$q_e = \frac{1}{n} \log(Ce) + \log K_F \quad (6)$$

где n – интенсивность адсорбции, а K_F – коэффициент емкости Фрейндлиха [(мг/г) (л · мг⁻¹)^{1/n}]. Параметры моделей приведены в табл. 3. Более высокое значение (R^2) указывает на то, что модель Ленгмюра больше подходит для описания процессов адсорбции.

Таблица 3

Константы изотерм адсорбции для изотерм Ленгмюра и Фрейндлиха для ад-сорбции фенола на поверхности АУ

А У Об- ра зец	Параметры изотермы Ленгмюра			Параметры изотермы Фрейндлиха		
	q_m (мг/г)	K_L (л/ мг)	R^2	K_F [(мг/г)(л/ мг) ^{1/n}]	n	R^2
П АУ	18 5,19	0, 2584	0, 9996	84,528	5, 8445	0, 9508
Д АУ	17 2,41	0, 0757	0, 9993	49,923	4, 1754	0, 9701

Выводы

Представленные результаты показали, что эффективность АУ может зависеть от используемого сырья и физической формы. ПАУ показал быстрое удаление фенола и более высокую адсорбционную способность, чем ДАУ. Однако ДАУ также ввел приемлемое удаление фенола. Кроме того, не потребуется особая фильтрация, как в ПАУ (например, фильтрация). Кроме того, удаление фенола проводили в различных экспериментальных условиях, включая рН, начальную концентрацию фенола и время контакта. Наконец, кинетика адсорбции и моделирование изотермы были исследованы и хорошо описаны. Действительно, коммерческий АУ в России показал большую стабильность для использования для обработки загрязненных фенолом водных потоков при низких и высоких концентрациях.

Рекомендации:

1. Arifjanov, A., Akmalov, S., Akhmedov, I., & Atakulov, D. (2019, December). Evaluation of deformation procedure in waterbed of rivers. In *IOP Conference Series: Earth and Environmental Science* (Vol. 403, No. 1, p. 012155). IOP Publishing.
2. Ахмедов, И. Ф., Ортиқов, И. А., & Умаров, И. И. (2021). Дарё ўзанидаги деформацион жараёнларни баҳолашда инновацион технологиялар [Innovative technologies in the assessment of deformation processes in the riverbed]. *Фарғона политехника институти илмий-техника журнали.–Фарғона*, 25(1), 139-142.
3. Abduraimova, D., Rakhmonov, R., Akhmedov, I., Xoshimov, S., & Eshmatova, B. (2022, June). Efficiency of use of resource-saving technology in reducing irrigation erosion. In *AIP Conference Proceedings* (Vol. 2432, No. 1). AIP Publishing.
4. Арифжанов, А. М., Самиев, Л. Н., Абдураимова, Д. А., & Ахмедов, И. Г. (2013). Ирригационное значение речных наносов. *Актуальные проблемы гуманитарных и естественных наук*, (6), 357-360.
5. Tadjiboyev, S., Qurbonov, X., Akhmedov, I., Voxidova, U., Babajanov, F., Tursunova, E., & Xodjakulova, D. (2022, June). Selection of electric motors power for lifting a flat survey in hydraulic structures. In *AIP Conference Proceedings* (Vol. 2432, No. 1). AIP Publishing.
6. Akhmedov, I., Khamidov, A., Kholmirezayev, S., Umarov, I., Dedakhanov, F., & Hakimov, S. (2022). ASSESSMENT OF THE EFFECT OF SEDIBLES FROM SOKHSOY RIVER TO KOKAND HYDROELECTRIC STATION. *Science and innovation*, 1(A8), 1086-1092.
7. Kholmirezayev, S., Akhmedov, I., Khamidov, A., Umarov, I., Dedakhanov, F., & Hakimov, S. (2022). USE OF SULFUR CONCRETE IN REINFORCED CONCRETE STRUCTURES. *Science and innovation*, 1(A8), 985-990.
8. Arifjanov, A. (2021). Innovative technologies in the assessment of accumulation and erosion processes in the channels. *Turkish Journal of Computer and Mathematics Education (TURCOMAT)*, 12(4), 110-114.
9. Нуриддинов, А. О., Ахмедов, И., & Хамидов, А. И. (2022). АВТОМОБИЛ ЙЎЛЛАРИНИ ҚУРИЛИШИДА ИННОВАЦИЯЛАР. *Academic research in educational sciences*, 3(TSTU Conference 1), 211-215.
10. Хамидов, А. И., Ахмедов, И. Г., Мухитдинов, М. Б., & Кузибаев, Ш. (2022). Применение теплоизоляционного композиционного гипса для энергоэффективного строительства.
11. Хамидов, А. И., Ахмедов, И., & Кузибаев, Ш. (2020). ТЕПЛОИЗОЛЯЦИОННЫЕ МАТЕРИАЛЫ НА ОСНОВЕ ГИПСА И ОТХОДОВ СЕЛЬСКОГО ХОЗЯЙСТВА.
12. Fathulloev, A. M., Eshev, S. S., Samiev, L. N., Ahmedov, I. G., Jumaboyev, X., & Arifjanov, S. (2019). Boglanmagan gruntlardan tashkil topgan uzanlarda yuvilmaslik tezliklarini aniklash [To the determination of non-effective

speed in the beds containing from unconnected soils]. *Journal "Irrigatsiya va melioratsiya"*. Tashkent, 27-32.

13. [Axmedov, I., Muxitdinov, M., Umarov, I., & Ibragimova, Z. \(2020\).](#) Assessment of the effect of sedibles from sokhsoy river to kokand hydroelectric power station. *InterConf*.

14. [Ризаев, Б., Ахмедов, И., Хамидов, А., Холмирзаев, С., Хакимов, С., & Умаров, И. \(2022\).](#) ВЛИЯНИЯ ТЕМПЕРАТУРНО-ВЛАЖНОСТНОГО РЕЖИМА НА ВОДОПОГЛОЩЕНИЕ ЛЕГКИХ БЕТОНОВ НА ПОРЫСТЫХ ЗАПОЛНИТЕЛЯХ. *Journal of new century innovations*, 19(8), 192-201.

15. [Ризаев, Б., Ахмедов, И., Хамидов, А., Холмирзаев, С., Хакимов, С., & Умаров, И. \(2022\).](#) ЖАҲОНДА КИЧИК ГЭСЛАРНИ РИВОЖЛАНТИРИШНИНГ ҲОЗИРГИ ЗАМОН АНЪАНАЛАРИ. *Journal of new century innovations*, 19(8), 110-119.

16. [Ахмедов, И., Ризаев, Б., Хамидов, А., Холмирзаев, С., Умаров, И., & Хакимов, С. \(2022\).](#) ПЕРСПЕКТИВЫ РАЗВИТИЯ ЖЕЛЕЗОБЕТОННЫХ КОНСТРУКЦИЙ В УЗБЕКИСТАНЕ. *Journal of new century innovations*, 19(6), 60-70.

17. [Холмирзаев, С., Ахмедов, И., Адхамжон, Х., Ризаев, Б., Умаров, И., & Хакимов, С. \(2022\).](#) ҚУРУҚ ИССИҚ ИҚЛИМЛИ ШАРОИТЛАРДА ҚУРИЛГАН ВА ФОЙДАЛАНАЁТИЛГАН БЕТОНЛИ ВА ТЕМИР БЕТОН КОНСТРУКЦИЯЛАРНИ ҲОЛАТИ. *Journal of new century innovations*, 19(7), 180-190.

18. [Ахмедов, И., Ризаев, Б., Хамидов, А., Холмирзаев, С., Умаров, И., & Хакимов, С. \(2022\).](#) ДЕФОРМАТИВНОСТЬ ЖЕЛЕЗОБЕТОННЫХ КОЛОНН ИЗ ТЯЖЕЛОГО БЕТОНА В УСЛОВИЯХ СУХОГО ЖАРКОГО КЛИМАТА. *Journal of new century innovations*, 19(6), 171-182.

19. [Bakhodir, R., Islombek, A., Adhamjon, K., Sattor, K., Isroiljon, U., & Sodikjon, K. \(2022\).](#) CALCULATION OF DEFORMATION CHANGES OF CENTRALLY COMPRESSED REINFORCED CONCRETE COLUMNS IN DRY HOT CLIMATIC CONDITIONS. *Journal of new century innovations*, 19(6), 162-170.

20. [Хамидов, А., Ахмедов, И., Холмирзаев, С., Ризаев, Б., Умаров, И., & Хакимов, С. \(2022\).](#) ИССЛЕДОВАНИЕ СВОЙСТВ БЕТОНОВ НА ОСНОВЕ НЕГОРЮЧИХ ЩЕЛОЧНЫХ ВЯЖУЩИХ КОНСТРУКЦИЯХ. *Journal of new century innovations*, 19(6), 123-134.

21. [Ахмедов, И., Ризаев, Б., Хамидов, А., Холмирзаев, С., Умаров, И., & Хакимов, С. \(2022\).](#) АНАЛИЗ ВЛИЯНИЯ СУХОГО ЖАРКОГО КЛИМАТА НА РАБОТУ ЖЕЛЕЗОБЕТОННЫХ ЭЛЕМЕНТОВ. *Journal of new century innovations*, 19(6), 39-48.

22. Bahodir, R., Islombek, A., Adhamjon, H., Sattor, K., Isroiljon, U., & Sodiqjon, H. (2022). INFLUENCE OF AGGRESSIVE MEDIA ON THE DURABILITY OF LIGHTWEIGHT CONCRETE. *Journal of new century innovations*, 19(6), 318-327.
23. Arifjanov, A., Atakulov, D., Akhmedov, I., & Hoshimov, A. (2022, December). Modern technologies in the study of processes in channels. In *IOP Conference Series: Earth and Environmental Science* (Vol. 1112, No. 1, p. 012137). IOP Publishing.
24. Arifjanov, A., Akmalov, S., Akhmedov, I., & Atakulov, D. Evaluation of deformation procedure in waterbed of rivers.(2019) *IOP Conference Series: Earth and Environmental Science*, 403 (1). DOI: <https://doi.org/10.1088/1755-1315/403/1/012155>.
25. G'ulomjonovich, A. I., Abdurahmonovich, O. I., & Isoqjon o'g'li, U. I. (2021). EFFECTS OF WATER FLOW ON THE EROSION PROCESSES IN THE CHANNEL OF GIS TECHNOLOGY. *Journal of Advanced Scientific Research* (ISSN: 0976-9595), 1(1).
26. Eshev, S. S., Fatxullaev, A. M., Samiev, L. N., Axmedov, I. G., Jumaboev, X., & Arifjanov, S. (2019). Determination of leaching rates in unconnected soils. *Irrigation and reclamation, Tashkent*, 27-30.
27. Fatkhulloev, A. M., Samiev, L. N., Axmedov, I. G., & Jumaboev, X. (2019). To the determination of non-effective speed in the beds containing from unconnected soils. *Journal of Irrigation and Melioration, Tashkent*, 1(15), 27-32.
28. Arifjanov, A. Sh. Akmalov, I. Akhmedov, and D. Atakulov. "In Evaluation of deformation procedure in waterbed of rivers." In *IOP Conference Series: Earth and Environmental Science* (Vol. 403, No. 1, p. 012155).
29. Холмирзаев, С., Ахмедов, И., Адхамжон, Ҳ., Ризаев, Б., Феруза, Қ., & Умаров, И. (2022). МОДИФИКАЦИЯ ЛАНГАН СЕРОБЕТОННИНГ ФИЗИК-МЕХАНИК ХОССАЛАРИНИ ТАДҚИҚ ҚИЛИШ. *Journal of new century innovations*, 19(6), 240-247.
30. Умаров, И. И. Ў., & Атакулов, Д. Э. Ў. (2022). Дарё ўзандаги деформацион жараёнларни баҳолашда инновацион технологиялар. *Механика и технология*, (Спецвыпуск 1), 219-225.
31. Eshev, S. S., Fatxullaev, A. M., Samiev, L. N., Axmedov, I. G., Jumaboev, X., & Arifjanov, S. (2019). Irrigation and reclamation. *Journal.*, 1(15), 27-30.
32. Холмирзаев, С., Ахмедов, И., Адхамжон, Ҳ., Ризаев, Б., Жалолов, З., & Умаров, И. (2022). ЎЗБЕКИСТОН РЕСПУБЛИКАСИ ҲУДУДИДА МОНОЛИТ ТЕМИР БЕТОН КОНСТРУКЦИЯЛАРИНИ ЎРНИ. *Journal of new century innovations*, 19(6), 265-276.

33. Холмирзаев, С., Ахмедов, И., Адхамжон, Х., Ризаев, Б., Фаррух, Д., & Умаров, И. (2022). ҚУРИЛИШ ТАЪЛИМ ЙЎНАЛИШЛАРИ УЧУН КАДРЛАР ТАЙЁРЛАШДА ФАН, ТАЪЛИМ ВА ИШЛАБ ЧИҚАРИШ ИНТЕГРАЦИЯСИНИНГ РОЛИ. *Journal of new century innovations*, 19(6), 256-264.
34. Ризаев, Б., Ахмедов, И., Адхамжон, Х., Холмирзаев, С., Жалолов, З., & Умаров, И. (2022). ЗАМОНАВИЙ ҚУРИЛИШ МАТЕРИАЛЛАРИ ФАНИНИ ЎҚИТИШДАГИ ИЛФОР ТАЪЛИМ МЕТОДЛАРИ. *Journal of new century innovations*, 19(7), 135-146.
35. Холмирзаев, С., Ахмедов, И., Адхамжон, Х., Ризаев, Б., Жалолов, З., & Умаров, И. (2022). БИНОЛАРНИНГ ТЕМИР БЕТОН КОНСТРУКЦИЯЛАРИНИ ИШОНЧЛИЛИК НАЗАРИЯСИ АСОСИДА ҲИСОБЛАШ. *Journal of new century innovations*, 19(6), 287-297.
36. Bahodir, R., Islombek, A., Adhamjon, K., Sattor, K., Farrux, D., & Isroiljon, U. (2022). EFFECTIVENESS OF USING ELEMENTS OF NANOTECHNOLOGY IN CONSTRUCTION MATERIALS SCIENCE. *Journal of new century innovations*, 19(8), 163-172.
37. Холмирзаев, С., Ахмедов, И., Адхамжон, Х., Ризаев, Б., Жалолов, З., & Умаров, И. (2022). БИНО ВА ИНШООТЛАР ЗИЛЗИЛАБАРДОШЛИГИНИНГ НАЗАРИЙ АСОСЛАРИ. *Journal of new century innovations*, 19(8), 120-130.
38. Bahodir, R., Islombek, A., Adhamjon, K., Sattor, K., Feruza, Q., & Isroiljon, U. (2022). NEW INNOVATIVE IDEAS IN THE FIELD OF PRODUCTION OF REINFORCED CONCRETE STRUCTURES. *Journal of new century innovations*, 19(8), 153-162.
39. Bahodir, R., Islombek, A., Adhamjon, K., Sattor, K., Zayniddin, J., & Isroiljon, U. (2022). INFLUENCE OF THE TEMPERATURE AND HUMIDITY REGIME ON THE WATER ABSORPTION OF LIGHT-WEIGHT CONCRETE ON POROUS AGGREGATES. *Journal of new century innovations*, 19(8), 143-152.
40. Bahodir, R., Islombek, A., Adhamjon, K., Sattor, K., Zayniddin, J., & Isroiljon, U. (2022). CALCULATION OF ENERGY CHARACTERISTICS OF SOLAR HEATING SYSTEM. *Journal of new century innovations*, 19(8), 56-65.
41. Ризаев, Б., Ахмедов, И., Холмирзаев, С., Хамидов, А., Кодирова, Ф., & Умаров, И. (2022). ОБЩИЕ СВЕДЕНИЯ О ПРИРОДНОМ КЛИМАТЕ РАЙОНОВ С СУХИМ ЖАРКИМ КЛИМАТОМ. *Journal of new century innovations*, 19(6), 298-306.
42. Ризаев, Б., Ахмедов, И., Хамидов, А., Холмирзаев, С., Жалалов, З., & Умаров, И. (2022). РАСЧЕТ НА ВХОДНЫЕ И ФОРМАЛЬНЫЕ ДЕФОРМАЦИИ БЕТОНА В ЕСТЕСТВЕННЫХ УСЛОВИЯХ СУХОГО ЖАРКОГО КЛИМАТА. *Journal of new century innovations*, 19(6), 183-193.

43. Ризаев, Б., Ахмедов, И., Хамидов, А., Холмирзаев, С., Фаррух, Д., & Умаров, И. (2022). ОБЩИЕ СВЕДЕНИЯ О ВЕТРЕ И ПЫЛИ В ЖАРКОМ СУХОМ КЛИМАТЕ. *Journal of new century innovations*, 19(6), 307-317.
44. Ахмедов, И., Ризаев, Б., Адхамжон, Х., Холмирзаев, С., Феруза, К., & Умаров, И. (2022). ТУРАР-ЖОЙ БИНОЛАРИ ҚУРИЛИШИДА МОНОЛИТ ТЕМИР БЕТОНДАН ФОЙДАЛАНИШ САМАРАДОРЛИГИ. *Journal of new century innovations*, 19(6), 215-223.
45. Ahmedov, I., Bahodir, R., Adhamjon, H., Sattor, K., Feruza, Q., & Isroiljan, U. (2022). DISTRIBUTION OF TEMPERATURE AND HUMIDITY IN CONCRETE OVER THE CROSS SECTION OF COLUMNS IN A DRY HOT CLIMATE. *Journal of new century innovations*, 19(7), 123-134.
46. Ризаев, Б., Ахмедов, И., Хамидов, А., Холмирзаев, С., Феруза, К., & Умаров, И. (2022). СОВРЕМЕННЫЕ ТРАДИЦИИ РАЗВИТИЯ МАЛОЙ ГИДРОЭНЕРГЕТИКИ В МИРЕ. *Journal of new century innovations*, 19(8), 90-99.
47. Bahodir, R., Islombek, A., Adhamjon, K., Sattor, K., Zayniddin, J., & Isroiljon, U. (2022). MODERN TRADITIONS OF THE DEVELOPMENT OF SMALL HYDROPOWER IN THE WORLD. *Journal of new century innovations*, 19(8), 100-109.
48. Bahodir, R., Islombek, A., Adxamjon, X., Sattor, X., Feruza, Q., & Isroiljon, U. (2022). TEMIR-BETON KONSTRUKTSIYALAR ISHLAB CHIQRISH SOHASIDAGI YANGI INNOVATSION G'UYALAR. *Journal of new century innovations*, 19(7), 158-167.
49. Bahodir, R., Islombek, A., Adhamjon, H., Sattor, K., Isroiljon, U., & Farruh, D. (2022). CONDITION OF CONCRETE AND REINFORCED CONCRETE STRUCTURES BUILT AND USED IN A DRY HOT CLIMATE. *Journal of new century innovations*, 19(7), 147-157.
50. Холмирзаев, С., Ахмедов, И., Ризаев, Б., Хамидов, А., Кодирова, Ф., & Умаров, И. (2022). ИССЛЕДОВАНИЕ ФИЗИКО-МЕХАНИЧЕСКИХ СВОЙСТВ МОДИФИЦИРОВАННОГО СЕРОБЕТОНА КОНСТРУКЦИЯХ. *Journal of new century innovations*, 19(6), 154-161.
51. Хамидов, А., Ахмедов, И., Холмирзаев, С., Ризаев, Б., Умаров, И., & Фаррух, Д. (2022). АНАЛИЗ СПОСОБОВ ПЕРЕРАБОТКИ СЫРЬЯ SERA И ПОЛУЧЕНИЯ СЕРОБЕТОНА КОНСТРУКЦИЯХ. *Journal of new century innovations*, 19(6), 93-102.
52. Ахмедов, И., Ризаев, Б., Хамидов, А., Холмирзаев, С., Феруза, К., & Умаров, И. (2022). ИССЛЕДОВАНИЕ ЗОЛОШЛАКОВЫХ СМЕСИ ДЛЯ ПРОИЗВОДСТВА СТРОИТЕЛЬНЫХ МАТЕРИАЛОВ КОНСТРУКЦИЯХ. *Journal of new century innovations*, 19(6), 103-112.

53. Хамидов, А., Ахмедов, И., Ризаев, Б., Холмирзаев, С., Жалалов, З., Умаров, И., & Шаропов, Б. (2022). ТЕПЛОИЗОЛЯЦИОННЫЕ МАТЕРИАЛЫ НА ОСНОВЕ ГИПСА И СЕЛЬСКОХОЗЯЙСТВЕННЫХ ОТХОДОВ. КОНСТРУКЦИЯХ. *Journal of new century innovations*, 19(6), 135-144.
54. Ахмедов, И., Хамидов, А., Холмирзаев, С., Ризаев, Б., Умаров, И., & Фаррух, Д. (2022). ОЦЕНКА ВЛИЯНИЯ СЕДИБЛЕИ РЕКИ СОХСОЙ НА КОКАНДСКУЮ ГЭС. *Journal of new century innovations*, 19(6), 145-153.
55. Холмирзаев, С., Ахмедов, И., Хамидов, А., Кодирова, Ф., Умаров, И., & Фаррух, Д. (2022). РАСЧЕТ ЖЕЛЕЗОБЕТОННЫХ КОНСТРУКЦИЙ ЗДАНИЙ НА ОСНОВЕ ТЕОРИИ НАДЕЖНОСТИ. *Journal of new century innovations*, 19(6), 29-38.
56. Хамидов, А., Ахмедов, И., Ризаев, Б., Холмирзаев, С., Жалалов, З., & Умаров, И. (2022). ҚУРУҚ ИССИҚ ИҚЛИМЛИ ҲУДУДЛАРНИНГ ТАБИЙИ ИҚЛИМИ ҲАҚИДА УМУМИЙ МАЪЛУМОТ. *Journal of new century innovations*, 19(6), 194-203.
57. Ризаев, Б., Ахмедов, И., Хамидов, А., Холмирзаев, С., Фаррух, Д., & Умаров, И. (2022). БИНОЛАРНИ ИСИТИШДА ҚУЁШ ЭНЕРГИЯСИДАН ФОЙДАЛАНИБ ЭНЕРГИЯ САМАРАДОРЛИКНИ ОШИРИШ ТАДБИРЛАРИ. *Journal of new century innovations*, 19(8), 78-89.
58. Ризаев, Б., Ахмедов, И., Хамидов, А., Холмирзаев, С., Фаррух, Д., & Умаров, И. (2022). ҚУЁШЛИ ИСИТИШ ТИЗИМИНИНГ ЭНЕРГЕТИК ХАРАКТЕРИСТИКАЛАРИ ХИСОБИ. *Journal of new century innovations*, 19(8), 25-36.
59. Ахмедов, И., Ризаев, Б., Хамидов, А., Холмирзаев, С., Умаров, И., & Фаррух, Д. (2022). ЭФФЕКТИВНОСТЬ ИСПОЛЬЗОВАНИЯ МОНОЛИТНОГО ЖЕЛЕЗОБЕТОНА ПРИ СТРОИТЕЛЬСТВЕ ЖИЛЫЕ ДОМА. *Journal of new century innovations*, 19(6), 71-80.
60. Bahodir, R., Islombek, A., Sattor, X., Adxamjon, X., Feruza, Q., & Isroiljon, U. (2022). QURILISH MATERIALSHUNOSLIGIDA NANOTEKNOLOGIYA ELEMENTLARIDAN FOYDALANISH SAMARADORLIGI. *Journal of new century innovations*, 19(7), 168-179.
61. Холмирзаев, С., Ахмедов, И., Хамидов, А., Ризаев, Б., Жалалов, З., & Умаров, И. (2022). ПРИМЕНЕНИЕ МОНОЛИТНЫХ ЖЕЛЕЗОБЕТОННЫХ КОНСТРУКЦИЙ НА ТЕРРИТОРИИ РЕСПУБЛИКИ УЗБЕКИСТАН КОНСТРУКЦИЯХ. *Journal of new century innovations*, 19(6), 81-92.
62. Холмирзаев, С., Ахмедов, И., Ризаев, Б., Хамидов, А., Фаррух, Д., & Умаров, И. (2022). ПРИМЕНЕНИЕ СЕРОБЕТОНА В ЖЕЛЕЗОБЕТОННЫХ КОНСТРУКЦИЯХ. *Journal of new century innovations*, 19(6), 3-11.

63. Умаров, И. И. Ў. (2022). Тоғ олди дарёлар ўзанидаги жараёнларни баҳолашда табиий дала тадқиқотлари таҳлили. *Строительство и образование*, (2), 109-113.
64. Kholmirezayev, S., Akhmedov, I., Khamidov, A., Yusupov, S., Umarov, I., & Hakimov, S. (2022). ANALYSIS OF THE EFFECT OF DRY HOT CLIMATE ON THE WORK OF REINFORCED CONCRETE ELEMENTS. *Science and innovation*, 1(A8), 1033-1039.
65. Akhmedov, I., Khamidov, A., Kholmirezayev, S., Yusupov, S., & Umarov, I. (2022). Improving river sediment distribution calculation in mountain rivers. *Science and innovation*, 1(A8), 1014-1019.
66. Khamidov, A., Akhmedov, I., Kholmirezayev, S., Jalalov, Z., Yusupov, S., & Umarov, I. (2022). EFFECTIVENESS OF MODERN METHODS OF TESTING BUILDING STRUCTURES. *Science and innovation*, 1(A8), 1046-1051.
67. Kholmirezayev, S., Akhmedov, I., Khamidov, A., Jalalov, Z., Yusupov, S., & Umarov, I. (2022). THE ROLE OF THE INTEGRATION OF SCIENCE, EDUCATION AND PRODUCTION IN THE TRAINING OF PERSONNEL FOR CONSTRUCTION EDUCATIONAL AREAS. *Science and innovation*, 1(A8), 1040-1045.
68. Хамидов, А. И., Ахмедов, И., Юсупов, Ш., & Кузибаев, Ш. (2021). Использование теплоизоляционного композиционного гипса в энергоэффективном строительстве.
69. Холмирзаев, С., Ахмедов, И., Адхамжон, Ҳ., Ризаев, Б., Юсупов, Ш., & Умаров, И. (2022). СЕРА ХОМ АШЁСИНИ ҚАЙТА ИШЛАШ ВА СЕРОБЕТОН ТАЙЁРЛАШ УСУЛЛАРИНИНГ ТАҲЛИЛИ. *Journal of new century innovations*, 19(6), 248-255.
70. Холмирзаев, С., Ахмедов, И., Адхамжон, Ҳ., Ризаев, Б., Юсупов, Ш., & Умаров, И. (2022). ТЕМИР БЕТОН ЭЛЕМЕНТЛАРНИНГ ДАРЗБАРДОШЛИГИГА МАРКАЗИЙ ОСИЁ ИҚЛИМИНИНГ ТАЪСИРИ. *Journal of new century innovations*, 19(6), 232-239.
71. Холмирзаев, С., Ахмедов, И., Адхамжон, Ҳ., Ризаев, Б., Юсупов, Ш., & Умаров, И. (2022). ТУРАР-ЖОЙ БИНОЛАРИ ҚУРИЛИШИДА МОНОЛИТ ТЕМИР БЕТОНДАН ФОЙДАЛАНИШ САМАРАДОРЛИГИ. *Journal of new century innovations*, 19(6), 277-286.
72. Ризаев, Б., Ахмедов, И., Хамидов, А., Холмирзаев, С., Юсупов, Ш., & Умаров, И. (2022). МЕРЫ ПО ПОВЫШЕНИЮ ЭНЕРГОЭФФЕКТИВНОСТИ ИСПОЛЬЗОВАНИЯ СОЛНЕЧНОЙ ЭНЕРГИИ В ОТОПЛЕНИИ ЗДАНИЙ. *Journal of new century innovations*, 19(8), 66-77.
73. Ризаев, Б., Ахмедов, И., Хамидов, А., Холмирзаев, С., Юсупов, Ш., & Умаров, И. (2022). ҚУЁШ ЭНЕРГИЯСИДАН ФОЙДАЛАНИБ БИНОЛАРНИ

ЭНЕРГИЯ САМАРАДОРЛИГИНИ ОШИРИШ ТАДБИРЛАРИ
ХАКИДА. *Journal of new century innovations*, 19(8), 173-186.

74. Ahmedov, I., Bahodir, R., Adhamjon, H., Sattor, K., Shavkat, Y., & Isroiljan, U. (2022). PHYSICAL AND MECHANICAL PROPERTIES OF CONCRETE UNDER CONDITIONS OF DRY HOT CLIMATE. *Journal of new century innovations*, 19(8), 131-142.

75. Холмирзаев, С., Ахмедов, И., Ризаев, Б., Юсупов, Ш., Умаров, И., & Фаррух, Д. (2022). РОЛЬ ИНТЕГРАЦИИ НАУКИ, ОБРАЗОВАНИЯ И РАЗВИТИЯ В ПОДГОТОВКЕ КАДРОВ ДЛЯ СТРОИТЕЛЬСТВА. *Journal of new century innovations*, 19(6), 12-19.

76. Хамидов, А., Ахмедов, И., Холмирзаев, С., Ризаев, Б., Юсупов, Ш., & Умаров, И. (2022). ЭФФЕКТИВНОСТЬ СОВРЕМЕННЫХ МЕТОДОВ ИСПЫТАНИЙ СТРОИТЕЛЬНЫХ КОНСТРУКЦИЙ. *Journal of new century innovations*, 19(6), 57-59.

77. Холмирзаев, С., Ахмедов, И., Ризаев, Б., Хамидов, А., & Юсупов, Ш. (2022). РОЛЬ ИНТЕГРАЦИИ НАУКИ, ОБРАЗОВАНИЯ И ПРОИЗВОДСТВА В ПОДГОТОВКЕ КАДРОВ ДЛЯ СТРОИТЕЛЬНЫХ ОБРАЗОВАТЕЛЬНЫХ НАПРАВЛЕНИЙ. *Journal of new century innovations*, 19(6), 49-57.

78. Ахмедов, И., Ризаев, Б., Хамидов, А., Холмирзаев, С., Юсупов, Ш., & Умаров, И. (2022). ПРИМЕНЕНИЕ ТЕПЛОИЗОЛЯЦИОННОГО КОМПОЗИТА ГИПСОВОГО ДЛЯ ЭНЕРГОЭФФЕКТИВНОГО СТРОИТЕЛЬСТВА КОНСТРУКЦИЯХ. *Journal of new century innovations*, 19(6), 113-122.

79. Ахмедов, И., Хамидов, А., Холмирзаев, С., Юсупов, Ш., Кодирова, Ф., & Умаров, И. (2022). СОВЕРШЕНСТВОВАНИЕ РАСЧЕТА РАСПРЕДЕЛЕНИЯ НАСАДОВ В ГОРНЫХ РЕКАХ. *Journal of new century innovations*, 19(6), 20-28.

80. Sattor, X., Islombek, A., Adhamjon, H., Bahodir, R., Shavkat, Y., & Isroiljon, U. (2022). TEMIR-BETON KONSTRUKSIYALARIDA SERABETONDAN FOYDALANISH. *Journal of new century innovations*, 19(6), 224-231.

81. Ризаев, Б., Ахмедов, И., Хамидов, А., Холмирзаев, С., Юсупов, Ш., & Умаров, И. (2022). РАСЧЕТ ЭНЕРГЕТИЧЕСКИХ ХАРАКТЕРИСТИК СИСТЕМЫ СОЛНЕЧНОГО ОТОПЛЕНИЯ. *Journal of new century innovations*, 19(8), 45-55.

82. Umarov, I. I. (2023). INSULATION COMPOSITE PLASTER FOR ENERGY-SAVING CONSTRUCTION. *Journal of new century innovations*, 43(1), 281-293.

83. Мухитдинов, М. Б. (2023). ТЎЛДИРУВЧИЛАРНИНГ КОМПОЗИТ ПОЛИМЕР ҚОПЛАМАЛАРНИНГ ЕЙИЛИШБАРДОШЛИГИ ВА АДГЕЗИОН ХОССАЛАРИГА ТАЪСИРИ. *Journal of new century innovations*, 43(1), 180-191.
84. Мухитдинов, М. Б. (2023). ҚУРИЛИШ МАТЕРИАЛЛАРИ ВА БУЮМЛАРИ ФАНИНИ ЯНГИ ПЕДАГОГИК ТЕХНОЛОГИЯЛАР АСОСИДА ЎҚИТИШ. *Journal of new century innovations*, 43(1), 166-179.
85. Шаропов, Б. Х., & Рахматиллаев, Ё. Н. (2023). ҚУЁШЛИ ИСИТИШ ТИЗИМИНИНГ ЭНЕРГЕТИК ХАРАКТЕРИСТИКАЛАРИ ХИСОБИ. *Journal of new century innovations*, 43(1), 192-204.
86. Umarov, I. I., & Nuritdinov, J. D. (2023). INCREASING THE RESISTANCE OF TEMPERATURE EFFECTS OF SULFUR-BASED CONCRETES. *Journal of new century innovations*, 43(1), 87-96.
87. Ахмедов, И., Умаров, И., & Нуритдинов, Ж. (2023). ЁҒОЧ МАТЕРИАЛЛАРИНИ ЁНҒИНБАРДОШЛИК ДАРАЖАСИНИ АНТИПИРЕНЛАР ЁРДАМИДА ОШИРИШ. *Journal of new century innovations*, 43(1), 255-268.
88. Ахмедов, И. Ғ., Умаров, И. И., & Дадаханов, Ф. А. (2023). ПРИНЦИПЫ ВЫБОРА ГАЗООЧИСТНОГО ОБОРУДОВАНИЯ. *Journal of new century innovations*, 43(1), 153-165.
89. Umarov, I. I. (2023). THE USE OF SLAG MIXTURES FOR THE MANUFACTURE OF BUILDING MATERIALS. *Journal of new century innovations*, 43(1), 269-280.
90. Ахмедов, И. Ғ., Умаров, И. И., & Дадаханов, Ф. А. (2023). ВЫБОР ЭФФЕКТИВНЫХ МЕТОДОВ И ОБОРУДОВАНИЯ ДЛЯ СУШКИ СЫПУЧИХ СТРОИТЕЛЬНЫХ МАТЕРИАЛОВ. *Journal of new century innovations*, 43(1), 140-152.
91. Umarov, I. I. (2023). STUDY OF THE PROPERTIES OF CONCRETE BASED ON ALKALINE BINDERS. *Journal of new century innovations*, 43(1), 51-64.
92. Umarov, I. I., & Sharopov, B. X. (2023). ХОРИЈ ВА RESPUBLIKAMIZ BINOLARIDA ENERGIYADAN SAMARALI FOYDALANISH USULLARINING TAHLILI. *Journal of new century innovations*, 43(1), 219-229.
93. Umarov, I. I. (2023). THE USE OF SULFUR CONCRETE IN REINFORCED CONCRETE STRUCTURES. *Journal of new century innovations*, 43(1), 65-75.
94. Umarov, I. I., & Sharopov, B. X. (2023). JAMOAT BINOLARINI ISITISHDA QUYOSH ENERGIYASIDAN FOYDALANISHNING SAMARADORLIGI. *Journal of new century innovations*, 43(1), 242-254.

95. Umarov, I. I., & Nuritdinov, D. (2023). SUPERPLASTIFIKATOR QO'SHILGAN GIPSOBETONNING FIZIK-MEXANIK XOSSALARI. *Journal of new century innovations*, 43(1), 76-86.
96. Мурадов, Х. Х. (2023). МАҲАЛЛИЙ ХОМ-АШЁ ЛОГОН БЕНТОНИТ ГИЛИНИНГ ФИЛЬТРАЦИЯ КОЭФФИЦИЕНТИНИ АНИҚЛАШ. *Journal of new century innovations*, 43(1), 97-106.
97. Мурадов, Х. Х. (2023). ФАРҒОНА ВИЛОЯТИ ЛОГОН БЕНТОНИТ ГИЛИНИНГ ХУСУСИЯТЛАРИ БЎЙИЧА ФОЙДАЛАНИШ САМАРАДОРЛИГИ. *Journal of new century innovations*, 43(1), 107-118.
98. Хамидов, А., Ахмедов, И., & Шаропов, Б. Х. (2023). ИССЛЕДОВАНИЯ ЗОЛО-ШЛАКОВЫХ СМЕСЕЙ ДЛЯ ПРОИЗВОДСТВА СТРОИТЕЛЬНЫХ МАТЕРИАЛОВ. *Journal of new century innovations*, 43(1), 230-241.
99. Yosunbek Ne'matilla o'g, R. (2023). TURAR JOY BINOLARIDA QO'LLANILADIGAN ISSIQLIK TA'MINOTI TIZMLARINING HOZIRGI KUNDAGI TAHLILI. *Journal of new century innovations*, 43(1), 119-128.
100. Yosunbek Ne'matilla o'g, R. (2023). ANALYSIS OF GROUNDWATER SOFTENING METHODS. *Journal of new century innovations*, 43(1), 129-139.
101. Хакимов, С. (2023). ПОВТОРНОЕ ИСПОЛЬЗОВАНИЕ ВОДЫ В АВТОМОЙКАХ ПУТИ МАРШРУТИЗАЦИИ. *TECHника*, (1 (10)), 1-5.
102. Khamidov, A., & Khakimov, S. (2023). MOISTURE LOSS FROM FRESHLY LAID CONCRETE DEPENDING ON THE TEMPERATURE AND HUMIDITY OF THE ENVIRONMENT. *Science and innovation*, 2(A4), 274-279.
103. Khamidov, A. I., & Khakimov, S. (2023). Study of the Properties of Concrete Based on Non-Fired Alkaline Binders. *European Journal of Geography, Regional Planning and Development*, 1(1), 33-39.
104. Rasuljon o'gli, K. S. (2023). The Importance of Didactics in Pedagogy and Stages of The Didactic Process. *Journal of Innovation in Education and Social Research*, 1(4), 1-6.
105. Muxitdinov, M. (2022). АНАЛИЗ ЭФФЕКТИВНОСТИ ИСПОЛЬЗОВАНИЯ ПОРЫСТЫХ ЗАПОЛНИТЕЛЕЙ ДЛЯ ЛЁГКИХ БЕТОНОВ. " *Экономика и социум*".
106. Ризаев, Б. Ш., & Мухитдинов, М. Б. (2023). ИЗУЧЕНИЕ ВЛИЯНИЯ КЛИМАТИЧЕСКИХ УСЛОВИЙ НАШЕЙ РЕСПУБЛИКИ НА РАБОТУ ЖЕЛЕЗОБЕТОННЫХ ЭЛЕМЕНТОВ. *Scientific Impulse*, 1(9), 186-195
107. Abdunazarov, A., & Soliev, N. (2020). STUDY OF THE PERFORMANCE OF FRAMELESS CONSTRUCTION STRUCTURES UNDER THE INFLUENCE OF VERTICAL STRESSES OF ULTRA-SUBMERGED THE LYOSS SOILS. *Студенческий вестник*, 28(126 часть 3), 39.

108. Khakimov, S. R., & Sharopov, B. K. (2023). Educational Quality Improvement Events Based on Exhibition Materials in Practical Training Lessons. *American Journal of Language, Literacy and Learning in STEM Education*, 1(2), 5-10

109. Abdunazarov, A. (2022). AVTOMOBILLAR HARAKATIDAN HOSIL BO'LADIGAN TEBRANISHLARNI BINOGA TA'SIRINI ANIQLASH VA KAMAYTIRISH CHORALARINI TAKOMILLASHTIRISH BO'YICHA TAHLILLAR. *Science and innovation*, 1(A5), 372-375.

110. Шаропов Б.Х., Хакимов С.Р., Рахимова С. Оптимизация режимов гелиотеплохимической обработки золоцементных композиций. //Матрица научного познания. – 2021 г. №12-1. С.115-123

111. Хакимов С., Шаропов Б., Абдуназаров А. Бино ва иншоотларнинг сейсмик мустаҳкамлиги бўйича хорижий давлатлар (россия, япония, хитой, ақш) меъёрий хужжатлари таҳлили //barqarorlik va yetakchi tadqiqotlar onlayn ilmiy jurnali. – 2022. – С. 806-809

ТЎЛДИРУВЧИЛАРНИНГ КОМПОЗИТ ПОЛИМЕР ҚОПЛАМАЛАРНИНГ ЕЙИЛИШБАРДОШЛИГИ ВА АДГЕЗИОН ХОССАЛАРИГА ТАЪСИРИ

*И Ахмедов , И Умаров , М.Б.Мухитдинов, Б Шаропов
Наманган муҳандислик қурилиш институти*

Аннотация. Ушбу мақолада композит полимер қопламаларининг таркибига киритилган органоминарал тўлдирувчиларнинг тури ва таркибининг қоплама ейилишбардошлилигига ва адгезион хоссаларига таъсири келтириб ўтилган.

Калит сўзлар. Металл қолип, ейилишбардошлилик, адгезион мустаҳкамлик, физико-механик хоссалар, композиция, терморреактив полимер, эпоксид смоласи, қоплама, темир-бетон буюмлари.

Жаҳонда комплекс хусусияти жиҳатидан барча талабларга жавоб берадиган юқори сифатли меъморий-бадий қурилиш, бетон ва темир-бетон буюмларини ишлаб чиқаришда ишлатиладиган шакл берувчи металл қолипларнинг самарадорлиги ва ишлашга яроқлилигини ошириш учун модификацияланган композицион терморреактив полимер материаллари ва юқори адгезион хусусиятларга эга бўлган ейилишга чидамли қопламалар ишлаб чиқиш, улардан фойдаланиб ички ва ташқи бозор талабларига жавоб берадиган маҳсулотларнинг янги ассортиментларини яратиш мақсадида илмий-тадқиқот ишлари олиб борилмоқда[1]. Бу борада, жумладан, меъморий-бадий бетон ва темир-бетон буюмларнинг шакл берувчи қолипларнинг ишчи юзалари қопламалари учун композицион терморреактив полимер материалларининг ейилишга чидамлилиги, адгезион мустаҳкамлик хусусиятларини ошириш усулларини ишлаб чиқиш, ишлаб чиқилган шакл берувчи қолипларнинг мустаҳкамлигини ошириш мақсадида қўлланиладиган терморреактив полимер материаллари асосидаги композицияларнинг оптимал таркибини ва физик-кимёвий ҳамда эксплуатацион хоссаларини аниқлаш ва сифатли шакл берувчи композицияларидан мустаҳкам меъморий-бадий қурилиш, бетон ва темир-бетон буюмларини ишлаб чиқариш технологиясини яратиш алоҳида аҳамият касб этади[2,3,4,5].

Композицион полимер материаллар ва қопламаларни ишлаб чиқиш ва уларни саноатнинг турли соҳаларида қўллашга катта ҳисса қўшган, қурилиш конструкцияларини ишлаб чиқаришда полимер материаллардан фойдаланиш ва материалларнинг физик-кимёвий, технологик хоссаларини ўрганишда қуйидаги олимлар ўзларининг маълум хиссаларини қўшганлар: Н.С. Ениколопов, С.Н.

Журков, В.В. Коршак, А.Н. Праведников, В.А. Белий, Ю.С. Липатов, М.А. Асқаров, С.С. Негматов, С.Ш. Рашидова, А.Т. Джалилов, Т.Р. Абдурашидов, М.С. Акутин, Г.М. Бартенев, А.А. Берлин, В.Е. Гуль, И.М. Гуняев, Б.В. Перов, Т.С. Сирлибаев, Р.С. Тиллаев, А.Д. Яковлев ва бошқалар. Курилиш конструкцияларини ишлаб чиқаришда полимер материаллари ва маҳсулотларини ишлаб чиқариш соҳасида Ю.М. Баженов, В.А. Воробоев, В.А. Воскресенский, С.С. Давидов, А.Г. Комар, В.В. Латураев, Ю.А. Соколова, В.И. Хрулев, В.Г. Додин, Б.А. Шипилевский ва бошқа кўплаб олимлар илмий изланишлар олиб борганлар.

Тадқиқотимиз мақсади ейилиш жараёнининг асосий қонунларини аниқлаш ва физик модификацияланган органоминарал тўлдиргичларни полимер таркибига киритиш орқали композит материалларнинг адгезион ва бошқа хоссаларини яхшилаш.

Тадқиқот объекти сифатида полимер боғловчиларни ишлаб чиқариш учун эпоксид смоласи ЭД-16 ва ЭД-20, полиэтиленполиамин-ПЭПА, дибутил фталат-ДФФ, техник пиперидин, шунингдек полимер боғловчининг асосий таркиби АТ-1, шу жумладан 100 масса қисм эпоксид смоласи ЭД-16, 12 масса қисм полиэтилен полиамин қотиргич, 20 масса қисм дибутилфталат танлаб олинди. АТ-2, шу жумладан 100 масса қисм эпоксид смоласи ЭД-16, 7 масса қисм қотиргич пиперидин ва 20 масса қисм алифатик қуйи молекуляр эпоксид смоласи-ТЭГ-1, ҳамда бетондан фойдаланилган.

Тўлдиргичлар сифатида графит С-1, тангасимон графит, сажа ДГ-100, темир кукуни, семент, талк А, каолин, шиша тола ТЖО-6, углеродли тола ТН, фторопласт М-4, юқори зичликдаги полиэтилен танланган[6,7,8,9].

Шуни таъкидлаш керакки, композит полимер қопламаларининг узок муддатга чидамлилигини белгиловчи хусусиятлардан бири бу унинг шаклл берувчи металл қолипларнинг ишчи юзасига адгезион мустаҳкамлигидир. Ашёларнинг бошқа ашёларга ёпишишини ифодаловчи кўрсаткич адгезион мустаҳкамлик деб юритилади. Иккита ҳар хил ашёнинг адгезияси уларнинг табиати, шакли ва тегиб турган юзалари ҳолатига боғлиқ. Адгезия кўрсаткичлари асосан композицион ашёлар ва буюмлар олишда катта аҳамиятга эга. Шу муносабат билан композицион эпоксид қопламаларининг адгезион мустаҳкамлиги ўрганилди[10,11,12].

Композицион полимер материаллари ва улардан тайёрланган қопламаларнинг ейилишбардошлилигини аниқлаш учун контур-жисм сифатида бетон ишлатилди. Қопламалар ва композицияларнинг физик-механик ва адгезион хоссалари МДХ мамлакатларида рухсат этилган стандарт усуллар билан аниқланди[13,14,15,16].

1-расмда органоминарал тўлдиргичлар билан тўлдирилган композит эпоксид қопламаларининг адгезион мустаҳкамлик қийматлари кўрсатилган.

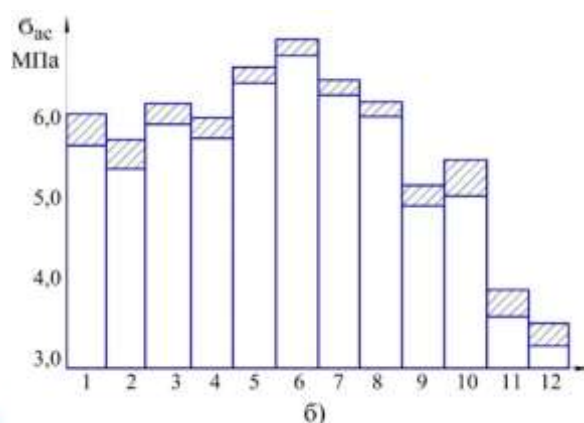
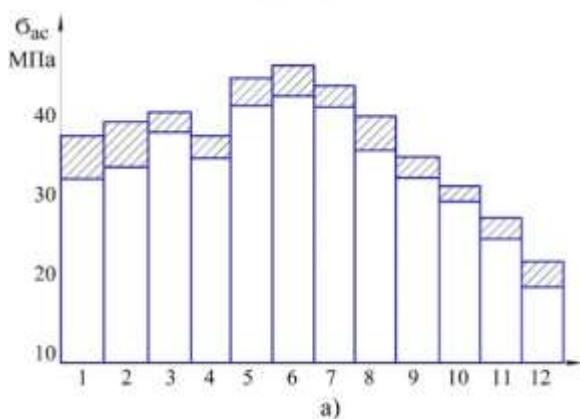

1 - расм. АТ-№1(рангли) ва АТ - №2 асосидаги эпоксид композицияларининг тўлдирувчилар турига боғлиқ ҳолда пўлат (а) ва бетон (б) га адгезион мустаҳкамлигининг ўзгариши: 1-АТ; 2-донадор графит; 3-кукунсимон графит; 4-курум; 5-темир кукуни; 6-цемент; 7-талк; 8-каолин; 9 - шиша тола; 10-углеродли тола; 11-полиэтилен; 12-фторопласт.

Фторопласт ва полиэтилен тўлдирувчиларини эпоксид композициянинг таркибига киритилиши, кутилганидек, бетон ва пўлат билан композицияларнинг адгезион кучини сезиларли даражада пасайтиради (1-расм). Шуни таъкидлаш керакки, адгезиянинг энг катта пасайиши АТ-1 боғловчи асосида фторопласт билан тўлдирилган композицияларда кузатилади. Композицияларнинг зарбавий мустаҳкамлиги АТ-1 ва АТ-2 асосидаги тўлдирилган эпоксид композицияларга нисбатан 1,5-2 марта ортди.

Шу билан бирга, пўлат ва бетон юзасига адгезия кучининг сезиларли пасайиши полимернинг макромолекуляр занжири бўйлаб нол қутбланишни таъминлайдиган носимметрик тарзда жойлаштирилган этилен гуруҳлари туфайли бошқа жисмлар билан ўзаро таъсирлашганда полиэтиленнинг инертсияси билан изоҳланиши мумкин.

АДАБИЁТЛАР РЎЙХАТИ:

- Негматов, С. С., Абед, Н. С., Улмасов, Т. У., Аликабулов, Ш. А., Ражабов, Ё. С. У., & Мухиддинов, М. Б. (2022). ИССЛЕДОВАНИЕ ВЛИЯНИЯ РЕЖИМОВ ЭКСПЛУАТАЦИИ МЕТАЛЛИЧЕСКОЙ ОСНАСТКИ НА ИЗНОСОСТОЙКОСТЬ КОМПОЗИЦИОННЫХ ПОЛИМЕРНЫХ МАТЕРИАЛОВ. *Universum: технические науки*, (11-5 (104)), 54-59.
- Аликобилов, Ш. А., Ражабов, Ё. С., Абед, Н. С., Мухитдинов, М. Б., Камолов, Т. О., & Улмасов, Т. У. ПРИМЕНЕНИЕ КОМПОЗИЦИОННЫХ ПОЛИМЕРНЫХ МАТЕРИАЛОВ В ФОРМАХ ДЛЯ ПОВЫШЕНИЯ ЭФФЕКТИВНОСТИ ПРОИЗВОДСТВА ЖЕЛЕЗОБЕТОННЫХ СТРОИТЕЛЬНЫХ КОНСТРУКЦИЙ. *KOMPOZITSION MATERIALLAR*, 169.

3. Негматов, С. С., Абед, Н. С., Имомназаров, С. К., Аликобилов, Ш. А., Умирова, Н. О., Мухитдинов, М. Б., ... & Улмасов, Т. У. ИССЛЕДОВАНИЕ ВЛИЯНИЯ СОДЕРЖАНИЯ РАЗЛИЧНЫХ НАПОЛНИТЕЛЕЙ НА ИЗНОСОСТОЙКОСТЬ И ДРУГИЕ ФИЗИКО-МЕХАНИЧЕСКИЕ СВОЙСТВА КОМ-ПОЗИЦИОННЫХ ЭПОКСИДНЫХ ПОЛИМЕРНЫХ МАТЕРИАЛОВ. *KOMPOZITSION MATERIALLAR*, 72.
4. Негматов, С. С., Абед, Н. С., Улмасов, Т. У., Аликабулов, Ш. А., Ражабов, Ё. С. У., & Мухиддинов, М. Б. (2022). ИССЛЕДОВАНИЕ ВЛИЯНИЯ РЕЖИМОВ ЭКСПЛУАТАЦИИ МЕТАЛЛИЧЕСКОЙ ОСНАСТКИ НА ИЗНОСОСТОЙКОСТЬ КОМПОЗИЦИОННЫХ ПОЛИМЕРНЫХ МАТЕРИАЛОВ. *Universum: технические науки*, (11-5 (104)), 54-59.
5. Аликобилов, Ш. А., Ражабов, Ё. С., Абед, Н. С., Мухитдинов, М. Б., Камолов, Т. О., & Улмасов, Т. У. ПРИМЕНЕНИЕ КОМПОЗИЦИОННЫХ ПОЛИМЕРНЫХ МАТЕРИАЛОВ В ФОРМАХ ДЛЯ ПОВЫШЕНИЯ ЭФФЕКТИВНОСТИ ПРОИЗВОДСТВА ЖЕЛЕЗОБЕТОННЫХ СТРОИТЕЛЬНЫХ КОНСТРУКЦИЙ. *KOMPOZITSION MATERIALLAR*, 169.
6. Негматов, С. С., Абед, Н. С., Имомназаров, С. К., Аликобилов, Ш. А., Умирова, Н. О., Мухитдинов, М. Б., ... & Улмасов, Т. У. ИССЛЕДОВАНИЕ ВЛИЯНИЯ СОДЕРЖАНИЯ РАЗЛИЧНЫХ НАПОЛНИТЕЛЕЙ НА ИЗНОСОСТОЙКОСТЬ И ДРУГИЕ ФИЗИКО-МЕХАНИЧЕСКИЕ СВОЙСТВА КОМ-ПОЗИЦИОННЫХ ЭПОКСИДНЫХ ПОЛИМЕРНЫХ МАТЕРИАЛОВ. *KOMPOZITSION MATERIALLAR*, 72.
7. Arifjanov, A., Akmalov, S., Akhmedov, I., & Atakulov, D. (2019, December). Evaluation of deformation procedure in waterbed of rivers. In *IOP Conference Series: Earth and Environmental Science* (Vol. 403, No. 1, p. 012155). IOP Publishing.
8. Ахмедов, И. Г., Ортиқов, И. А., & Умаров, И. И. (2021). Дарё ўзанидаги деформацион жараёнлаарни баҳолашда инновацион технологиялар [Innovative technologies in the assessment of deformation processes in the riverbed]. *Фаргона политехника институти илмий-техника журнали.* – *Фаргона*, 25(1), 139-142.
9. Abduraimova, D., Rakhmonov, R., Akhmedov, I., Xoshimov, S., & Eshmatova, B. (2022, June). Efficiency of use of resource-saving technology in reducing irrigation erosion. In *AIP Conference Proceedings* (Vol. 2432, No. 1). AIP Publishing.
10. Арифжанов, А. М., Самиев, Л. Н., Абдураимова, Д. А., & Ахмедов, И. Г. (2013). Ирригационное значение речных наносов. *Актуальные проблемы гуманитарных и естественных наук*, (6), 357-360.
11. Tadjiboyev, S., Qurbonov, X., Akhmedov, I., Voxidova, U., Babajanov, F., Tursunova, E., & Xodjakulova, D. (2022, June). Selection of electric motors power

- for lifting a flat survey in hydraulic structures. In *AIP Conference Proceedings* (Vol. 2432, No. 1). AIP Publishing.
12. Akhmedov, I., Khamidov, A., Kholmirezayev, S., Umarov, I., Dedakhanov, F., & Hakimov, S. (2022). ASSESSMENT OF THE EFFECT OF SEDIBLES FROM SOKHISOY RIVER TO KOKAND HYDROELECTRIC STATION. *Science and innovation*, 1(A8), 1086-1092.
 13. Kholmirezayev, S., Akhmedov, I., Khamidov, A., Umarov, I., Dedakhanov, F., & Hakimov, S. (2022). USE OF SULFUR CONCRETE IN REINFORCED CONCRETE STRUCTURES. *Science and innovation*, 1(A8), 985-990.
 14. Arifjanov, A. (2021). Innovative technologies in the assessment of accumulation and erosion processes in the channels. *Turkish Journal of Computer and Mathematics Education (TURCOMAT)*, 12(4), 110-114.
 15. Нуриддинов, А. О., Ахмедов, И., & Хамидов, А. И. (2022). АВТОМОБИЛ ЙЎЛЛАРИНИ ҚУРИЛИШИДА ИННОВАЦИЯЛАР. *Academic research in educational sciences*, 3(TSTU Conference 1), 211-215.
 16. Хамидов, А. И., Ахмедов, И. Г., Мухитдинов, М. Б., & Кузибаев, Ш. (2022). Применение теплоизоляционного композиционного гипса для энергоэффективного строительства.
 17. Хамидов, А. И., Ахмедов, И., & Кузибаев, Ш. (2020). ТЕПЛОИЗОЛЯЦИОННЫЕ МАТЕРИАЛЫ НА ОСНОВЕ ГИПСА И ОТХОДОВ СЕЛЬСКОГО ХОЗЯЙСТВА.
 18. Fathulloev, A. M., Eshev, S. S., Samiev, L. N., Ahmedov, I. G., Jumaboyev, X., & Arifjanov, S. (2019). Boglanmagan gruntlardan tashkil topgan uzanlarda yuvilmaslik tezliklarini aniklash [To the determination of non-effective speed in the beds containing from unconnected soils]. *Journal "Irrigatsiya va melioratsiya"*. Tashkent, 27-32.
 19. Akhmedov, I., Muxitdinov, M., Umarov, I., & Ibragimova, Z. (2020). Assessment of the effect of sedibles from sokhsoy river to kokand hydroelectric power station. *InterConf*.
 20. Ризаев, Б., Ахмедов, И., Хамидов, А., Холмирзаев, С., Хакимов, С., & Умаров, И. (2022). ВЛИЯНИЯ ТЕМПЕРАТУРНО-ВЛАЖНОСТНОГО РЕЖИМА НА ВОДОПОГЛОЩЕНИЕ ЛЕГКИХ БЕТОНОВ НА ПОРЫСТЫХ ЗАПОЛНИТЕЛЯХ. *Journal of new century innovations*, 19(8), 192-201.
 21. Ризаев, Б., Ахмедов, И., Хамидов, А., Холмирзаев, С., Хакимов, С., & Умаров, И. (2022). ЖАҲОНДА КИЧИК ГЭСЛАРНИ РИВОЖЛАНТИРИШНИНГ ҲОЗИРГИ ЗАМОН АНЪАНАЛАРИ. *Journal of new century innovations*, 19(8), 110-119.
 22. Ахмедов, И., Ризаев, Б., Хамидов, А., Холмирзаев, С., Умаров, И., & Хакимов, С. (2022). ПЕРСПЕКТИВЫ РАЗВИТИЯ ЖЕЛЕЗОБЕТОННЫХ

- КОНСТРУКЦИЙ В УЗБЕКИСТАНЕ. *Journal of new century innovations*, 19(6), 60-70.
23. Холмирзаев, С., Ахмедов, И., Адхамжон, Х., Ризаев, Б., Умаров, И., & Хакимов, С. (2022). ҚУРУҚ ИССИҚ ИҚЛИМЛИ ШАРОИТЛАРДА ҚУРИЛГАН ВА ФОЙДАЛАНАЁТИЛГАН БЕТОНЛИ ВА ТЕМИР БЕТОН КОНСТРУКЦИЯЛАРНИ ҲОЛАТИ. *Journal of new century innovations*, 19(7), 180-190.
24. Ахмедов, И., Ризаев, Б., Хамидов, А., Холмирзаев, С., Умаров, И., & Хакимов, С. (2022). ДЕФОРМАТИВНОСТЬ ЖЕЛЕЗОБЕТОННЫХ КОЛОНН ИЗ ТЯЖЕЛОГО БЕТОНА В УСЛОВИЯХ СУХОГО ЖАРКОГО КЛИМАТА. *Journal of new century innovations*, 19(6), 171-182.
25. Bakhodir, R., Islombek, A., Adhamjon, K., Sattor, K., Isroiljon, U., & Sodikjon, K. (2022). CALCULATION OF DEFORMATION CHANGES OF CENTRALLY COMPRESSED REINFORCED CONCRETE COLUMNS IN DRY HOT CLIMATIC CONDITIONS. *Journal of new century innovations*, 19(6), 162-170.
26. Хамидов, А., Ахмедов, И., Холмирзаев, С., Ризаев, Б., Умаров, И., & Хакимов, С. (2022). ИССЛЕДОВАНИЕ СВОЙСТВ БЕТОНОВ НА ОСНОВЕ НЕГОРЮЧИХ ЩЕЛОЧНЫХ ВЯЖУЩИХ КОНСТРУКЦИЯХ. *Journal of new century innovations*, 19(6), 123-134.
27. Ахмедов, И., Ризаев, Б., Хамидов, А., Холмирзаев, С., Умаров, И., & Хакимов, С. (2022). АНАЛИЗ ВЛИЯНИЯ СУХОГО ЖАРКОГО КЛИМАТА НА РАБОТУ ЖЕЛЕЗОБЕТОННЫХ ЭЛЕМЕНТОВ. *Journal of new century innovations*, 19(6), 39-48.
28. Bahodir, R., Islombek, A., Adhamjon, H., Sattor, K., Isroiljon, U., & Sodikjon, H. (2022). INFLUENCE OF AGGRESSIVE MEDIA ON THE DURABILITY OF LIGHTWEIGHT CONCRETE. *Journal of new century innovations*, 19(6), 318-327.
29. Arifjanov, A., Atakulov, D., Akhmedov, I., & Hoshimov, A. (2022, December). Modern technologies in the study of processes in channels. In *IOP Conference Series: Earth and Environmental Science* (Vol. 1112, No. 1, p. 012137). IOP Publishing.
30. Arifjanov, A., Akmalov, S., Akhmedov, I., & Atakulov, D. Evaluation of deformation procedure in waterbed of rivers. (2019) *IOP Conference Series: Earth and Environmental Science*, 403 (1). DOI: <https://doi.org/10.1088/1755-1315/403/1/012155>.
31. G'ulomjonovich, A. I., Abdurahmonovich, O. I., & Isoqjon o'g'li, U. I. (2021). EFFECTS OF WATER FLOW ON THE EROSION PROCESSES IN THE CHANNEL OF GIS TECHNOLOGY. *Journal of Advanced Scientific Research* (ISSN: 0976-9595), 1(1).

32. Eshev, S. S., Fatxullaev, A. M., Samiev, L. N., Axmedov, I. G., Jumaboev, X., & Arifjanov, S. (2019). Determination of leaching rates in unconnected soils. *Irrigation and reclamation, Tashkent*, 27-30.
33. Fatkhulloev, A. M., Samiev, L. N., Axmedov, I. G., & Jumaboev, X. (2019). To the determination of non-effective speed in the beds containing from unconnected soils. *Journal of Irrigation and Melioration, Tashkent*, 1(15), 27-32.
34. Arifjanov, A. Sh. Akmalov, I. Akhmedov, and D. Atakulov. "In *Evaluation of deformation procedure in waterbed of rivers.*" In *IOP Conference Series: Earth and Environmental Science* (Vol. 403, No. 1, p. 012155).
35. Холмирзаев, С., Ахмедов, И., Адхамжон, Х., Ризаев, Б., Феруза, Қ., & Умаров, И. (2022). МОДИФИКАЦИЯ ЛАНГАН СЕРОБЕТОННИНГ ФИЗИК-МЕХАНИК ХОССАЛАРИНИ ТАДҚИҚ ҚИЛИШ. *Journal of new century innovations*, 19(6), 240-247.
36. Умаров, И. И. Ў., & Атакулов, Д. Э. Ў. (2022). Дарё ўзандаги деформацион жараёнларни баҳолашда инновацион технологиялар. *Механика и технология*, (Спецвыпуск 1), 219-225.
37. Eshev, S. S., Fatxullaev, A. M., Samiev, L. N., Axmedov, I. G., Jumaboev, X., & Arifjanov, S. (2019). Irrigation and reclamation. *Journal.*, 1(15), 27-30.
38. Холмирзаев, С., Ахмедов, И., Адхамжон, Х., Ризаев, Б., Жалолов, З., & Умаров, И. (2022). ЎЗБЕКИСТОН РЕСПУБЛИКАСИ ХУДУДИДА МОНОЛИТ ТЕМИР БЕТОН КОНСТРУКЦИЯЛАРИНИ ЎРНИ. *Journal of new century innovations*, 19(6), 265-276.
39. Холмирзаев, С., Ахмедов, И., Адхамжон, Х., Ризаев, Б., Фаррух, Д., & Умаров, И. (2022). ҚУРИЛИШ ТАЪЛИМ ЙЎНАЛИШЛАРИ УЧУН КАДРЛАР ТАЙЁРЛАШДА ФАН, ТАЪЛИМ ВА ИШЛАБ ЧИҚАРИШ ИНТЕГРАЦИЯСИНИНГ РОЛИ. *Journal of new century innovations*, 19(6), 256-264.
40. Ризаев, Б., Ахмедов, И., Адхамжон, Х., Холмирзаев, С., Жалолов, З., & Умаров, И. (2022). ЗАМОНАВИЙ ҚУРИЛИШ МАТЕРИАЛЛАРИ ФАНИНИ ЎҚИТИШДАГИ ИЛФОР ТАЪЛИМ МЕТОДЛАРИ. *Journal of new century innovations*, 19(7), 135-146.
41. Холмирзаев, С., Ахмедов, И., Адхамжон, Х., Ризаев, Б., Жалолов, З., & Умаров, И. (2022). БИНОЛАРНИНГ ТЕМИР БЕТОН КОНСТРУКЦИЯЛАРИНИ ИШОНЧЛИЛИК НАЗАРИЯСИ АСОСИДА ҲИСОБЛАШ. *Journal of new century innovations*, 19(6), 287-297.
42. Bahodir, R., Islombek, A., Adhamjon, K., Sattor, K., Farrux, D., & Isroiljon, U. (2022). EFFECTIVENESS OF USING ELEMENTS OF NANOTECHNOLOGY IN CONSTRUCTION MATERIALS SCIENCE. *Journal of new century innovations*, 19(8), 163-172.

43. Холмирзаев, С., Ахмедов, И., Адхамжон, Х., Ризаев, Б., Жалолов, З., & Умаров, И. (2022). БИНО ВА ИНШОТЛАР ЗИЛЗИЛАБАРДОШЛИГИНИНГ НАЗАРИЙ АСОСЛАРИ. *Journal of new century innovations*, 19(8), 120-130.
44. Bahodir, R., Islombek, A., Adhamjon, K., Sattor, K., Feruza, Q., & Isroiljon, U. (2022). NEW INNOVATIVE IDEAS IN THE FIELD OF PRODUCTION OF REINFORCED CONCRETE STRUCTURES. *Journal of new century innovations*, 19(8), 153-162.
45. Bahodir, R., Islombek, A., Adhamjon, K., Sattor, K., Zayniddin, J., & Isroiljon, U. (2022). INFLUENCE OF THE TEMPERATURE AND HUMIDITY REGIME ON THE WATER ABSORPTION OF LIGHT-WEIGHT CONCRETE ON POROUS AGGREGATES. *Journal of new century innovations*, 19(8), 143-152.
46. Bahodir, R., Islombek, A., Adhamjon, K., Sattor, K., Zayniddin, J., & Isroiljon, U. (2022). CALCULATION OF ENERGY CHARACTERISTICS OF SOLAR HEATING SYSTEM. *Journal of new century innovations*, 19(8), 56-65.
47. Ризаев, Б., Ахмедов, И., Холмирзаев, С., Хамидов, А., Кодирова, Ф., & Умаров, И. (2022). ОБЩИЕ СВЕДЕНИЯ О ПРИРОДНОМ КЛИМАТЕ РАЙОНОВ С СУХИМ ЖАРКИМ КЛИМАТОМ. *Journal of new century innovations*, 19(6), 298-306.
48. Ризаев, Б., Ахмедов, И., Хамидов, А., Холмирзаев, С., Жалалов, З., & Умаров, И. (2022). РАСЧЕТ НА ВХОДНЫЕ И ФОРМАЛЬНЫЕ ДЕФОРМАЦИИ БЕТОНА В ЕСТЕСТВЕННЫХ УСЛОВИЯХ СУХОГО ЖАРКОГО КЛИМАТА. *Journal of new century innovations*, 19(6), 183-193.
49. Ризаев, Б., Ахмедов, И., Хамидов, А., Холмирзаев, С., Фаррух, Д., & Умаров, И. (2022). ОБЩИЕ СВЕДЕНИЯ О ВЕТРЕ И ПЫЛИ В ЖАРКОМ СУХОМ КЛИМАТЕ. *Journal of new century innovations*, 19(6), 307-317.
50. Ахмедов, И., Ризаев, Б., Адхамжон, Х., Холмирзаев, С., Феруза, Қ., & Умаров, И. (2022). ТУРАР-ЖОЙ БИНОЛАРИ ҚУРИЛИШИДА МОНОЛИТ ТЕМИР БЕТОНДАН ФОЙДАЛАНИШ САМАРАДОРЛИГИ. *Journal of new century innovations*, 19(6), 215-223.
51. Ahmedov, I., Bahodir, R., Adhamjon, H., Sattor, K., Feruza, Q., & Isroiljan, U. (2022). DISTRIBUTION OF TEMPERATURE AND HUMIDITY IN CONCRETE OVER THE CROSS SECTION OF COLUMNS IN A DRY HOT CLIMATE. *Journal of new century innovations*, 19(7), 123-134.
52. Ризаев, Б., Ахмедов, И., Хамидов, А., Холмирзаев, С., Феруза, Қ., & Умаров, И. (2022). СОВРЕМЕННЫЕ ТРАДИЦИИ РАЗВИТИЯ МАЛОЙ ГИДРОЭНЕРГЕТИКИ В МИРЕ. *Journal of new century innovations*, 19(8), 90-99.

53. Bahodir, R., Islombek, A., Adhamjon, K., Sattor, K., Zayniddin, J., & Isroiljon, U. (2022). MODERN TRADITIONS OF THE DEVELOPMENT OF SMALL HYDROPOWER IN THE WORLD. *Journal of new century innovations*, 19(8), 100-109.
54. Bahodir, R., Islombek, A., Adxamjon, X., Sattor, X., Feruza, Q., & Isroiljon, U. (2022). TEMIR-BETON KONSTRUKTSIYALAR ISHLAB CHIQRISH SOHASIDAGI YANGI INNOVATSION G'OYALAR. *Journal of new century innovations*, 19(7), 158-167.
55. Bahodir, R., Islombek, A., Adhamjon, H., Sattor, K., Isroiljon, U., & Farruh, D. (2022). CONDITION OF CONCRETE AND REINFORCED CONCRETE STRUCTURES BUILT AND USED IN A DRY HOT CLIMATE. *Journal of new century innovations*, 19(7), 147-157.
56. Холмирзаев, С., Ахмедов, И., Ризаев, Б., Хамидов, А., Кодирова, Ф., & Умаров, И. (2022). ИССЛЕДОВАНИЕ ФИЗИКО-МЕХАНИЧЕСКИХ СВОЙСТВ МОДИФИЦИРОВАННОГО СЕРОБЕТОНА КОНСТРУКЦИЯХ. *Journal of new century innovations*, 19(6), 154-161.
57. Хамидов, А., Ахмедов, И., Холмирзаев, С., Ризаев, Б., Умаров, И., & Фаррух, Д. (2022). АНАЛИЗ СПОСОБОВ ПЕРЕРАБОТКИ СЫРЬЯ SERA И ПОЛУЧЕНИЯ СЕРОБЕТОНА КОНСТРУКЦИЯХ. *Journal of new century innovations*, 19(6), 93-102.
58. Ахмедов, И., Ризаев, Б., Хамидов, А., Холмирзаев, С., Феруза, Қ., & Умаров, И. (2022). ИССЛЕДОВАНИЕ ЗОЛОШЛАКОВЫХ СМЕСИ ДЛЯ ПРОИЗВОДСТВА СТРОИТЕЛЬНЫХ МАТЕРИАЛОВ КОНСТРУКЦИЯХ. *Journal of new century innovations*, 19(6), 103-112.
59. Хамидов, А., Ахмедов, И., Ризаев, Б., Холмирзаев, С., Жалалов, З., Умаров, И., & Шаропов, Б. (2022). ТЕПЛОИЗОЛЯЦИОННЫЕ МАТЕРИАЛЫ НА ОСНОВЕ ГИПСА И СЕЛЬСКОХОЗЯЙСТВЕННЫХ ОТХОДОВ. КОНСТРУКЦИЯХ. *Journal of new century innovations*, 19(6), 135-144.
60. Ахмедов, И., Хамидов, А., Холмирзаев, С., Ризаев, Б., Умаров, И., & Фаррух, Д. (2022). ОЦЕНКА ВЛИЯНИЯ СЕДИБЛЕИ РЕКИ СОХСОЙ НА КОКАНДСКУЮ ГЭС. *Journal of new century innovations*, 19(6), 145-153.
61. Холмирзаев, С., Ахмедов, И., Хамидов, А., Кодирова, Ф., Умаров, И., & Фаррух, Д. (2022). РАСЧЕТ ЖЕЛЕЗОБЕТОННЫХ КОНСТРУКЦИЙ ЗДАНИЙ НА ОСНОВЕ ТЕОРИИ НАДЕЖНОСТИ. *Journal of new century innovations*, 19(6), 29-38.
62. Хамидов, А., Ахмедов, И., Ризаев, Б., Холмирзаев, С., Жалалов, З., & Умаров, И. (2022). ҚУРУҚ ИССИҚ ИҚЛИМЛИ ХУДУДЛАРНИНГ ТАБИЙИ ИҚЛИМИ ҲАҚИДА УМУМИЙ МАЪЛУМОТ. *Journal of new century innovations*, 19(6), 194-203.

63. Ризаев, Б., Ахмедов, И., Хамидов, А., Холмирзаев, С., Фаррух, Д., & Умаров, И. (2022). БИНОЛАРНИ ИСИТИШДА ҚУЁШ ЭНЕРГИЯСИДАН ФОЙДАЛАНИБ ЭНЕРГИЯ САМАРАДОРЛИКНИ ОШИРИШ ТАДБИРЛАРИ. *Journal of new century innovations*, 19(8), 78-89.
64. Ризаев, Б., Ахмедов, И., Хамидов, А., Холмирзаев, С., Фаррух, Д., & Умаров, И. (2022). ҚУЁШЛИ ИСИТИШ ТИЗИМИНИНГ ЭНЕРГЕТИК ХАРАКТЕРИСТИКАЛАРИ ХИСОБИ. *Journal of new century innovations*, 19(8), 25-36.
65. Ахмедов, И., Ризаев, Б., Хамидов, А., Холмирзаев, С., Умаров, И., & Фаррух, Д. (2022). ЭФФЕКТИВНОСТЬ ИСПОЛЬЗОВАНИЯ МОНОЛИТНОГО ЖЕЛЕЗОБЕТОНА ПРИ СТРОИТЕЛЬСТВЕ ЖИЛЫЕ ДОМА. *Journal of new century innovations*, 19(6), 71-80.
66. Bahodir, R., Islombek, A., Sattor, X., Adxamjon, X., Feruza, Q., & Isroiljon, U. (2022). QURILISH MATERIALSHUNOSLIGIDA NANOTEKNOLOGIYA ELEMENTLARIDAN FOYDALANISH SAMARADORLIGI. *Journal of new century innovations*, 19(7), 168-179.
67. Холмирзаев, С., Ахмедов, И., Хамидов, А., Ризаев, Б., Жалалов, З., & Умаров, И. (2022). ПРИМЕНЕНИЕ МОНОЛИТНЫХ ЖЕЛЕЗОБЕТОННЫХ КОНСТРУКЦИЙ НА ТЕРРИТОРИИ РЕСПУБЛИКИ УЗБЕКИСТАН КОНСТРУКЦИЯХ. *Journal of new century innovations*, 19(6), 81-92.
68. Холмирзаев, С., Ахмедов, И., Ризаев, Б., Хамидов, А., Фаррух, Д., & Умаров, И. (2022). ПРИМЕНЕНИЕ СЕРОБЕТОНА В ЖЕЛЕЗОБЕТОННЫХ КОНСТРУКЦИЯХ. *Journal of new century innovations*, 19(6), 3-11.
69. Умаров, И. И. Ў. (2022). Тоғ олди дарёлар ўзанидаги жараёнларни баҳолашда табиий дала тадқиқотлари таҳлили. *Строительство и образование*, (2), 109-113.
70. Kholmirzayev, S., Akhmedov, I., Khamidov, A., Yusupov, S., Umarov, I., & Hakimov, S. (2022). ANALYSIS OF THE EFFECT OF DRY HOT CLIMATE ON THE WORK OF REINFORCED CONCRETE ELEMENTS. *Science and innovation*, 1(A8), 1033-1039.
71. Akhmedov, I., Khamidov, A., Kholmirzayev, S., Yusupov, S., & Umarov, I. (2022). Improving river sediment distribution calculation in mountain rivers. *Science and innovation*, 1(A8), 1014-1019.
72. Khamidov, A., Akhmedov, I., Kholmirzayev, S., Jalalov, Z., Yusupov, S., & Umarov, I. (2022). EFFECTIVENESS OF MODERN METHODS OF TESTING BUILDING STRUCTURES. *Science and innovation*, 1(A8), 1046-1051.
73. Kholmirzayev, S., Akhmedov, I., Khamidov, A., Jalalov, Z., Yusupov, S., & Umarov, I. (2022). THE ROLE OF THE INTEGRATION OF SCIENCE, EDUCATION AND PRODUCTION IN THE TRAINING OF PERSONNEL FOR

CONSTRUCTION EDUCATIONAL AREAS. *Science and innovation*, 1(A8), 1040-1045.

74. Хамидов, А. И., Ахмедов, И., Юсупов, Ш., & Кузибаев, Ш. (2021). Использование теплоизоляционного композиционного гипса в энергоэффективном строительстве.
75. Холмирзаев, С., Ахмедов, И., Адхамжон, Х., Ризаев, Б., Юсупов, Ш., & Умаров, И. (2022). СЕРА ХОМ АШЁСИНИ ҚАЙТА ИШЛАШ ВА СЕРОБЕТОН ТАЙЁРЛАШ УСУЛЛАРИНИНГ ТАҲЛИЛИ. *Journal of new century innovations*, 19(6), 248-255.
76. Холмирзаев, С., Ахмедов, И., Адхамжон, Х., Ризаев, Б., Юсупов, Ш., & Умаров, И. (2022). ТЕМИР БЕТОН ЭЛЕМЕНТЛАРИНИНГ ДАРЗБАРДОШЛИГИГА МАРКАЗИЙ ОСИЁ ИҚЛИМИНИНГ ТАЪСИРИ. *Journal of new century innovations*, 19(6), 232-239.
77. Холмирзаев, С., Ахмедов, И., Адхамжон, Х., Ризаев, Б., Юсупов, Ш., & Умаров, И. (2022). ТУРАР-ЖОЙ БИНОЛАРИ ҚУРИЛИШИДА МОНОЛИТ ТЕМИР БЕТОНДАН ФОЙДАЛАНИШ САМАРАДОРЛИГИ. *Journal of new century innovations*, 19(6), 277-286.
78. Ризаев, Б., Ахмедов, И., Хамидов, А., Холмирзаев, С., Юсупов, Ш., & Умаров, И. (2022). МЕРЫ ПО ПОВЫШЕНИЮ ЭНЕРГОЭФФЕКТИВНОСТИ ИСПОЛЬЗОВАНИЯ СОЛНЕЧНОЙ ЭНЕРГИИ В ОТОПЛЕНИИ ЗДАНИЙ. *Journal of new century innovations*, 19(8), 66-77.
79. Ризаев, Б., Ахмедов, И., Хамидов, А., Холмирзаев, С., Юсупов, Ш., & Умаров, И. (2022). ҚУЁШ ЭНЕРГИЯСИДАН ФОЙДАЛАНИБ БИНОЛАРНИ ЭНЕРГИЯ САМАРАДОРЛИГИНИ ОШИРИШ ТАДБИРЛАРИ ХАКИДА. *Journal of new century innovations*, 19(8), 173-186.
80. Ahmedov, I., Bahodir, R., Adhamjon, H., Sattor, K., Shavkat, Y., & Isroiljan, U. (2022). PHYSICAL AND MECHANICAL PROPERTIES OF CONCRETE UNDER CONDITIONS OF DRY HOT CLIMATE. *Journal of new century innovations*, 19(8), 131-142.
81. Холмирзаев, С., Ахмедов, И., Ризаев, Б., Юсупов, Ш., Умаров, И., & Фаррух, Д. (2022). РОЛЬ ИНТЕГРАЦИИ НАУКИ, ОБРАЗОВАНИЯ И РАЗВИТИЯ В ПОДГОТОВКЕ КАДРОВ ДЛЯ СТРОИТЕЛЬСТВА. *Journal of new century innovations*, 19(6), 12-19.
82. Хамидов, А., Ахмедов, И., Холмирзаев, С., Ризаев, Б., Юсупов, Ш., & Умаров, И. (2022). ЭФФЕКТИВНОСТЬ СОВРЕМЕННЫХ МЕТОДОВ ИСПЫТАНИЙ СТРОИТЕЛЬНЫХ КОНСТРУКЦИЙ. *Journal of new century innovations*, 19(6), 57-59.
83. Холмирзаев, С., Ахмедов, И., Ризаев, Б., Хамидов, А., & Юсупов, Ш. (2022). РОЛЬ ИНТЕГРАЦИИ НАУКИ, ОБРАЗОВАНИЯ И ПРОИЗВОДСТВА В

ПОДГОТОВКЕ КАДРОВ ДЛЯ СТРОИТЕЛЬНЫХ ОБРАЗОВАТЕЛЬНЫХ НАПРАВЛЕНИЙ. *Journal of new century innovations*, 19(6), 49-57.

84. Ахмедов, И., Ризаев, Б., Хамидов, А., Холмирзаев, С., Юсупов, Ш., & Умаров, И. (2022). ПРИМЕНЕНИЕ ТЕПЛОИЗОЛЯЦИОННОГО КОМПОЗИТА ГИПСОВОГО ДЛЯ ЭНЕРГОЭФФЕКТИВНОГО СТРОИТЕЛЬСТВА КОНСТРУКЦИЯХ. *Journal of new century innovations*, 19(6), 113-122.
85. Ахмедов, И., Хамидов, А., Холмирзаев, С., Юсупов, Ш., Кодирова, Ф., & Умаров, И. (2022). СОВЕРШЕНСТВОВАНИЕ РАСЧЕТА РАСПРЕДЕЛЕНИЯ НАСАДОВ В ГОРНЫХ РЕКАХ. *Journal of new century innovations*, 19(6), 20-28.
86. Sattor, X., Islombek, A., Adhamjon, N., Bahodir, R., Shavkat, Y., & Isroiljon, U. (2022). TEMIR-BETON KONSTRUKSIYALARIDA SERABETONDAN FOYDALANISH. *Journal of new century innovations*, 19(6), 224-231.
87. Ризаев, Б., Ахмедов, И., Хамидов, А., Холмирзаев, С., Юсупов, Ш., & Умаров, И. (2022). РАСЧЕТ ЭНЕРГЕТИЧЕСКИХ ХАРАКТЕРИСТИК СИСТЕМЫ СОЛНЕЧНОГО ОТОПЛЕНИЯ. *Journal of new century innovations*, 19(8), 45-55.
88. Umarov, I. I. (2023). INSULATION COMPOSITE PLASTER FOR ENERGY-SAVING CONSTRUCTION. *Journal of new century innovations*, 43(1), 281-293.
89. Мухитдинов, М. Б. (2023). ТЎЛДИРУВЧИЛАРНИНГ КОМПОЗИТ ПОЛИМЕР ҚОПЛАМАЛАРНИНГ ЕЙИЛИШБАРДОШЛИГИ ВА АДГЕЗИОН ХОССАЛАРИГА ТАЪСИРИ. *Journal of new century innovations*, 43(1), 180-191.
90. Мухитдинов, М. Б. (2023). ҚУРИЛИШ МАТЕРИАЛЛАРИ ВА БУЮМЛАРИ ФАНИНИ ЯНГИ ПЕДАГОГИК ТЕХНОЛОГИЯЛАР АСОСИДА ЎҚИТИШ. *Journal of new century innovations*, 43(1), 166-179.
91. Шаропов, Б. Х., & Рахматиллаев, Ё. Н. (2023). ҚУЁШЛИ ИСИТИШ ТИЗИМИНИНГ ЭНЕРГЕТИК ХАРАКТЕРИСТИКАЛАРИ ХИСОБИ. *Journal of new century innovations*, 43(1), 192-204.
92. Umarov, I. I., & Nuritdinov, J. D. (2023). INCREASING THE RESISTANCE OF TEMPERATURE EFFECTS OF SULFUR-BASED CONCRETES. *Journal of new century innovations*, 43(1), 87-96.
93. Ахмедов, И., Умаров, И., & Нуритдинов, Ж. (2023). ЁҒОЧ МАТЕРИАЛЛАРИНИ ЁНҒИНБАРДОШЛИК ДАРАЖАСИНИ АНТИПИРЕНЛАР ЁРДАМИДА ОШИРИШ. *Journal of new century innovations*, 43(1), 255-268.
94. Ахмедов, И. Ғ., Умаров, И. И., & Дадаханов, Ф. А. (2023). ПРИНЦИПЫ ВЫБОРА ГАЗООЧИСТНОГО ОБОРУДОВАНИЯ. *Journal of new century innovations*, 43(1), 153-165.

95. Umarov, I. I. (2023). THE USE OF SLAG MIXTURES FOR THE MANUFACTURE OF BUILDING MATERIALS. *Journal of new century innovations*, 43(1), 269-280.
96. Ахмедов, И. Ф., Умаров, И. И., & Дадаханов, Ф. А. (2023). ВЫБОР ЭФФЕКТИВНЫХ МЕТОДОВ И ОБОРУДОВАНИЯ ДЛЯ СУШКИ СЫПУЧИХ СТРОИТЕЛЬНЫХ МАТЕРИАЛОВ. *Journal of new century innovations*, 43(1), 140-152.
97. Umarov, I. I. (2023). STUDY OF THE PROPERTIES OF CONCRETE BASED ON ALKALINE BINDERS. *Journal of new century innovations*, 43(1), 51-64.
98. Umarov, I. I., & Sharopov, B. X. (2023). XORIJ VA RESPUBLIKAMIZ BINOLARIDA ENERGIYADAN SAMARALI FOYDALANISH USULLARINING TAHLILI. *Journal of new century innovations*, 43(1), 219-229.
99. Umarov, I. I. (2023). THE USE OF SULFUR CONCRETE IN REINFORCED CONCRETE STRUCTURES. *Journal of new century innovations*, 43(1), 65-75.
100. Umarov, I. I., & Sharopov, B. X. (2023). JAMOAT BINOLARINI ISITISHDA QUYOSH ENERGIYASIDAN FOYDALANISHNING SAMARADORLIGI. *Journal of new century innovations*, 43(1), 242-254.
101. Umarov, I. I., & Nuritdinov, D. (2023). SUPERPLASTIFIKATOR QO'SHILGAN GIPSOBETONNING FIZIK-MEXANIK XOSSALARI. *Journal of new century innovations*, 43(1), 76-86.
102. Мурадов, Х. Х. (2023). МАҲАЛЛИЙ ХОМ-АШЁ ЛОГОН БЕНТОНИТ ГИЛИНИНГ ФИЛЬТРАЦИЯ КОЭФФИЦИЕНТИНИ АНИҚЛАШ. *Journal of new century innovations*, 43(1), 97-106.
103. Мурадов, Х. Х. (2023). ФАРҶОНА ВИЛОЯТИ ЛОГОН БЕНТОНИТ ГИЛИНИНГ ХУСУСИЯТЛАРИ БЎЙИЧА ФОЙДАЛАНИШ САМАРАДОРЛИГИ. *Journal of new century innovations*, 43(1), 107-118.
104. Хамидов, А., Ахмедов, И., & Шаропов, Б. Х. (2023). ИССЛЕДОВАНИЯ ЗОЛО-ШЛАКОВЫХ СМЕСЕЙ ДЛЯ ПРОИЗВОДСТВА СТРОИТЕЛЬНЫХ МАТЕРИАЛОВ. *Journal of new century innovations*, 43(1), 230-241.
105. Yosunbek Ne'matilla o'g, R. (2023). TURAR JOY BINOLARIDA QO'LLANILADIGAN ISSIQLIK TA'MINOTI TIZMLARINING HOZIRGI KUNDAGI TAHLILI. *Journal of new century innovations*, 43(1), 119-128.
106. Yosunbek Ne'matilla o'g, R. (2023). ANALYSIS OF GROUNDWATER SOFTENING METHODS. *Journal of new century innovations*, 43(1), 129-139.
107. Хакимов, С. (2023). ПОВТОРНОЕ ИСПОЛЬЗОВАНИЕ ВОДЫ В АВТОМОЙКАХ ПУТИ МАРШРУТИЗАЦИИ. *ТЕСНика*, (1 (10)), 1-5.
108. Khamidov, A., & Khakimov, S. (2023). MOISTURE LOSS FROM FRESHLY LAID CONCRETE DEPENDING ON THE TEMPERATURE AND HUMIDITY OF THE ENVIRONMENT. *Science and innovation*, 2(A4), 274-279.

109. Khamidov, A. I., & Khakimov, S. (2023). Study of the Properties of Concrete Based on Non-Fired Alkaline Binders. *European Journal of Geography, Regional Planning and Development*, 1(1), 33-39.
110. Rasuljon o'gli, K. S. (2023). The Importance of Didactics in Pedagogy and Stages of The Didactic Process. *Journal of Innovation in Education and Social Research*, 1(4), 1-6.

ОБЗОР ОСНОВНЫХ МЕТОДОВ ОЧИСТКИ СТОЧНЫХ ВОДОТ НЕФТЕПРОДУКТОВ

Ё.Н.Рахматиллаев

*Намнганский инженерно-строительный институт,
г. Наманган, улица Ислама Каримова, дом 12.*

Аннотация: Проблема очистки сточных вод от нефтепродуктов как никогда актуальна на сегодняшний день. Этот ресурс должен быть защищен. На сегодняшний день существует несколько способов определения концен-трации нефтепродуктов в сточных водах, их обезвреживания и обеззаражи-вания. Выбор конкретного метода зависит от масштаба и основного источ-ника загрязнения, объема нефтяных выбросов.

Ключевые слова: механический, физико-химический, биологический, фактор, даптируются, нефтеперерабатывающая, микроорганизмы, живых организмов.

Введение

Проблема очистки сточных вод от нефтепродуктов как никогда акту-альна на сегодняшний день. Количество машин на дорогах городов увели-чивается с каждым годом в геометрической прогрессии, нефтепродукты, которые смываются с дорог ливневыми и тальными водами, поступают в ка-нализацию, а затем попадают в окружающую среду [6]. В России многие водоемы могли бы стать источником пресной воды не только для людей, но и для многих живых организмов. Этот ресурс должен быть защищен. На сегодняшний день существует несколько способов определения концен-трации нефтепродуктов в сточных водах, их обезвреживания и обеззаражи-вания. Выбор конкретного метода зависит от масштаба и основного источ-ника загрязнения, объема нефтяных выбросов. Основными методами очистки сточных вод от нефти и ее производных являются:

механический; физико-химический;
биологический; химический.

Механическая очистка

Первый и самый дешевый метод – механическая очистка сточных вод от нефтепродуктов. Этот метод особенно эффективен, когда необходимо удалить мелкие вязкие частицы масла. Он подразделяется на следующие подметоды: отстаивание в статических и динамических отстойниках, цен-трифугирование или удаление нефтепродуктов с помощью гидроциклонов и механическая фильтрация с использованием специальных сит. Рассмот-рим каждый из них

подробнее.

При отстаивании органические частицы под действием силы тяжести опускаются на дно емкости, это частицы с плотностью большей, чем плотность воды. А органические частицы меньшей плотности поднимаются на поверхность емкости. Данный принцип работы используется в песколо-ках, маслоуловителях и бензолуловителях.

Структурно выделяются бассейны седиментации статического и динамического типов. В статических отстойниках процесс очистки осуществляется путем выдерживания сточных вод в спокойном состоянии от 6 до 24 часов. В этом случае весь нефтешлам всплывает, а осадок удаляется с помощью перфорированных труб. Именно этот тип отстойников чаще всего используется на нефтеперерабатывающих заводах [3].

В отстойниках динамического типа вода очищается от твердых частиц нефтепродуктов при их непрерывном движении. Осадок в этом случае откачивается насосными агрегатами. На практике используются динамические горизонтальные и вертикальные отстойники.

Основным преимуществом этого метода является невысокая стоимость конструкции резервуара, а основным недостатком – необходимость пропускания воды через дополнительные системы очистки нефтепродуктов.

Помимо этого метода часто используется так называемое центрифугирование или удаление нефтепродуктов с помощью гидроциклонов. Этот способ применяется только с нестабильными эмульсиями и расходует большое количество энергии для создания высокоскоростных центробежных ускорений, превышающих свободное падение. При данном методе взвешенные частицы падают на дно в виде плотного осадка, а очищенная вода удаляется через дренажную трубу. Размер оборудования влияет на качество уборки – мельчайшие загрязнения удаляются в небольшом гидроциклоне. Основным недостатком этого процесса является то, что наличие механических примесей в рабочей жидкости замедляет поток и, как следствие, снижает производительность установки до 70% [2].

Существует еще третий метод – механическая фильтрация с помощью специальных сеток. Данный принцип, основан на свойстве пористых материалов, задерживать частицы органического углеводородного материала жидкой консистенции. Этот метод эффективен для удаления мелких вязких частиц нефтепродуктов. Его суть заключается в том, что внутри фильтра закрепляются материалы пористой гранулезной структуры или так называемые фильтры, а также тканевые мембраны. В этом случае первые избавляются от крупных частиц, а мембраны очищаются на молекулярном уровне.

Доступны следующие типы фильтров: микрофильтры, рамочные фильтры и

эластичные фильтры. Первые два варианта характеризуются скоплением грязи внутри, поэтому после заливки их необходимо заменить или очистить. Третий вариант фильтра считается наиболее экономичным. Поскольку даже после полного заполнения фильтра масло не растворяется в воде, а собирается на поверхности в виде капель, которые удаляются специальными подручными средствами. Очистка осуществляется пенополиуретаном, который обладает высокой прочностью и гидрофобностью, необходимой пористостью и устойчивостью к повреждениям.

Такой вид очистки – один из основных методов ликвидации разлива нефти, наиболее эффективен в первые часы после аварии. Недостатком этого метода является сложность сбора нефти с большой площади разлива.

Физико-химическая очистка

В сочетании с этими методами или самостоятельно может применяться физико-химическая очистка сточных вод от нефтепродуктов. Это эффективный метод, основанный на физико-химических свойствах нефтяных веществ, которые позволяют им переходить в условия, способствующие их извлечению из сточных вод. Наиболее популярными подметодами являются: коагуляция, флотация и сорбция. Рассмотрим каждый из них отдельно.

Коагуляция воды относится к процессу увеличения коллоидных и дисперсных частиц, происходящему в результате их адгезии под действием сил молекулярного притяжения. Активные коагулянты начинают влиять на мелкие примеси в нефтепродуктах, попадая в сточные воды. Кроме того, мелкие частицы органических примесей слипаются в большие скопления флокулянтов, так называемые флокулы. После этого крупные сгустки нефтепродуктов удаляются с помощью методов механической очистки – фильтрации или отстаивания. Весь этот процесс осуществляется с помощью добавления в сточные воды специального химического реагента – коагулянта. На крупных очистных сооружениях в качестве коагулянтов часто используются различные соли железа и алюминия.

Флотация – не менее популярный физико-химический метод очистки сточных вод от нефтепродуктов. Флотация заключается в адгезии взвешенных коллоидных частиц нефтепродуктов к искусственно созданным пузырькам воздуха с последующим их всплыванием и удалением с поверхности. Флотационные пузыри создаются разными методами: вакуумом, давлением, электрофлотацией. Вредные химические вещества удаляются электрофлотацией намного быстрее, чем отстаиванием или давлением, при этом значительно увеличивается эффект удаления загрязнений.

Из перечисленных выше физико-химических методов очистки наиболее эффективным считается сорбция. Сорбция – это абсорбция растворенных в

сточных водах нефтяных соединений через поверхность сорбента, помещенного в фильтр. Наиболее эффективными сорбентами для извлечения органических веществ из водных растворов являются активированные угли разного качества. Пористость углей составляет от 60 до 75%, а удельная поверхность от 400 до 900 м²/г. В качестве сорбентов также используются зола, торф и глина. Работа сорбционных фильтров основана на удержании загрязняющих молекул на поверхности твердого тела и их последующем поглощении.

Преимущество метода заключается в ускорении разрушения нефти, а самое главное снижает токсическое воздействие нефти на окружающую среду. Основным недостатком данного способа является утилизация порошка, что наносит вред экосистеме.

Биологическая очистка

Этот способ необходим, если вышеперечисленные способы очистки сточных вод не дали ожидаемого результата. Основная проблема заключается в том, что многие опасные микроорганизмы питаются органическими микроэлементами. В случае если они работают в сооружении с искусственными условиями или в биопруду, воздух необходимо прокачивать через канализацию с помощью компрессора. Анаэробные бактерии, не использующие кислород, не так дороги, но и не так продуктивны. Биоочистка – перспективный метод. После прохождения этого этапа вредные примеси превращаются в соединения, не наносящие вреда окружающей среде [1].

Из выше перечисленных методов биоочистка играет важнейшую роль. Микроорганизмы проникают в слои нефти, питаются ею, и восстанавливают доступ воздуха. Специальные бактерии хорошо работают не только в пресной, но и в соленой воде. Единственное, что люди не до конца понимают, как в будущем микроорганизмы могут повлиять на окружающую среду.

Химическая очистка

Способ основан на использовании химикатов, приводящих к возникновению одного из следующих процессов:

Нейтрализация: метод предназначен для нейтрализации кислот и щелочей путем преобразования их в безвредные вещества. Эти загрязнители необходимо обрабатывать во время очистки промышленных стоков. Если есть кислые и щелочные стоки, то их можно нейтрализовать простым перемешиванием. Для нейтрализации кислой воды используются щелочные отходы, каустическая сода, сода, мел и известняк. Для реализации метода на производстве компании устанавливают фильтры и различные устройства.

Окисление: окислению подвержены типы загрязняющих веществ, которые невозможно нейтрализовать другими способами. В качестве окислителей

используются кислород, дихромат и перманганат калия, гипохлорит натрия и кальция, отбеливатель и другие реагенты.

Восстановление: с помощью этого метода можно нейтрализовать соединения хрома, ртути, мышьяка и некоторых других легко восстанавливаемых элементов. В качестве реагентов используют диоксид серы, гидросульфит натрия, водород и сульфат железа. Этот метод основан на добавлении специального реагента, вызывающего окислительную реакцию. При этом примеси выпадают на дно в виде осадка [4].

При химическом методе степень очистки воды от нефти может достигать 98%. Недостатком способа является возможность очистки ограниченного количества воды.

Применение процесса коалесценции для очистки сточных вод нефтеперерабатывающих заводов.

Процессы коалесценции эмульгированных масляных продуктов и жидкостей на фильтрующем материале основаны на процессах адгезии и смачивания, которые в некоторой степени также влияют на обычные процессы фильтрации [7].

Коалесценция – это увеличение частиц дисперсной фазы за счет их слияния. Есть несколько типов слияния. Для деэмульгирования масляных эмульсий используются воздействие внешнего электрического поля и коалесцирующие фильтры.

Посредством коалесценции, эмульсии и дисперсии разделяются за счет межфазного натяжения между углеводородной и водной фазами. В процессе коалесценции две капли одинаковой фазы и идентичного состава контактируют друг с другом, образуя большую каплю и, следовательно, уменьшая свою удельную поверхность (площадь поверхности на единицу объема) [5]. В фильтрующем оборудовании явление коалесценции используется для создания условий, которые способствуют расширению капель масла и более эффективному удалению. Коалесцирующие фильтры обычно устанавливаются на входе воды в маслоуловитель (рис. 1).



Рис. 1. Процесс коалесценции

Достоинством процесса является, что независимо от значительных расходов сточных вод и колебаниях концентрации нефтепродуктов, техно-логический процесс остается стабильным. Данная технология проста в изготовлении, эксплуатации и автоматизации. Недостатками являются отсутствие очистки воды от твердых механических частиц, органических загрязнителей; отсутствие модуля доочистки; необходимость периодической регенерации или замены коалесцирующих элементов, что существенно усложняет процесс очистки и приводит к его удорожанию.

Существование человеческого общества невозможно без пресной воды надлежащего качества. В последние годы вопрос качества воды поднимается на многих мировых форумах и конференциях. Ни для кого не секрет, что проблема возникла в связи с огромными масштабами использования воды в промышленном, сельскохозяйственном и муниципальном секторах. Учитывая полидисперсность нефтесодержащих стоков, невозможно использовать один метод очистки для получения воды требуемого качества. По этой причине рекомендуется очищать нефтесодержащие сточные воды в несколько этапов, сначала путем удаления крупных эмульгированных частиц, и только после этого переходить к работе с мелкоэмульгированными частицами.

Рекомендации:

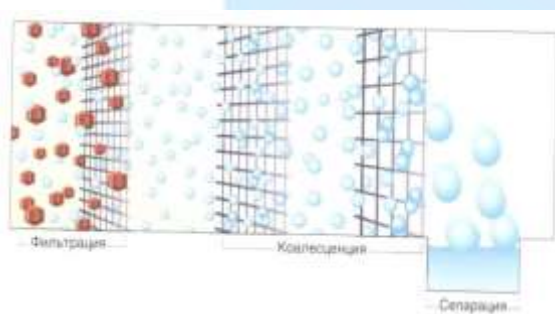
1. Arifjanov, A., Akmalov, S., Akhmedov, I., & Atakulov, D. (2019, December). Evaluation of deformation procedure in waterbed of rivers. In *IOP Conference Series: Earth and Environmental Science* (Vol. 403, No. 1, p. 012155). IOP Publishing.
2. Ахмедов, И. Ф., Ортиқов, И. А., & Умаров, И. И. (2021). Дарё ўзанидаги деформацион жараёнларни баҳолашда инновацион технологиялар [Innovative technologies in the assessment of deformation processes in the riverbed]. *Фарғона политехника институти илмий-техника журнали.* – *Фарғона*, 25(1), 139-142.
3. Abduraimova, D., Rakhmonov, R., Akhmedov, I., Xoshimov, S., & Eshmatova, B. (2022, June). Efficiency of use of resource-saving technology in reducing irrigation erosion. In *AIP Conference Proceedings* (Vol. 2432, No. 1). AIP Publishing.
4. Арифжанов, А. М., Самиев, Л. Н., Абдураимова, Д. А., & Ахмедов, И. Г. (2013). Ирригационное значение речных наносов. *Актуальные проблемы гуманитарных и естественных наук*, (6), 357-360.
5. Tadjiboyev, S., Qurbonov, X., Akhmedov, I., Voxidova, U., Babajanov, F., Tursunova, E., & Xodjakulova, D. (2022, June). Selection of electric motors

- power for lifting a flat survey in hydraulic structures. In *AIP Conference Proceedings* (Vol. 2432, No. 1). AIP Publishing.
6. Akhmedov, I., Khamidov, A., Kholmirezayev, S., Umarov, I., Dedakhanov, F., & Hakimov, S. (2022). ASSESSMENT OF THE EFFECT OF SEDIBLES FROM SOKHISOY RIVER TO KOKAND HYDROELECTRIC STATION. *Science and innovation*, 1(A8), 1086-1092.
 7. Kholmirezayev, S., Akhmedov, I., Khamidov, A., Umarov, I., Dedakhanov, F., & Hakimov, S. (2022). USE OF SULFUR CONCRETE IN REINFORCED CONCRETE STRUCTURES. *Science and innovation*, 1(A8), 985-990.
 8. Arifjanov, A. (2021). Innovative technologies in the assessment of accumulation and erosion processes in the channels. *Turkish Journal of Computer and Mathematics Education (TURCOMAT)*, 12(4), 110-114.
 9. Нуриддинов, А. О., Ахмедов, И., & Хамидов, А. И. (2022). АВТОМОБИЛ ЙЎЛЛАРИНИ ҚУРИЛИШИДА ИННОВАЦИЯЛАР. *Academic research in educational sciences*, 3(TSTU Conference 1), 211-215.
 10. Хамидов, А. И., Ахмедов, И. Г., Мухитдинов, М. Б., & Кузибаев, Ш. (2022). Применение теплоизоляционного композиционного гипса для энергоэффективного строительства.
 11. Хамидов, А. И., Ахмедов, И., & Кузибаев, Ш. (2020). ТЕПЛОИЗОЛЯЦИОННЫЕ МАТЕРИАЛЫ НА ОСНОВЕ ГИПСА И ОТХОДОВ СЕЛЬСКОГО ХОЗЯЙСТВА.
 12. Fathulloev, A. M., Eshev, S. S., Samiev, L. N., Ahmedov, I. G., Jumaboyev, X., & Arifjanov, S. (2019). Boglanmagan gruntlardan tashkil topgan uzanlarda yuvilmaslik tezliklarini aniklash [To the determination of non-effective speed in the beds containing from unconnected soils]. *Journal "Irrigatsiya va melioratsiya"*. Tashkent, 27-32.
 13. Axmedov, I., Muxitdinov, M., Umarov, I., & Ibragimova, Z. (2020). Assessment of the effect of sedibles from sokhsoy river to kokand hydroelectric power station. *InterConf*.
 14. Ризаев, Б., Ахмедов, И., Хамидов, А., Холмирзаев, С., Хакимов, С., & Умаров, И. (2022). ВЛИЯНИЯ ТЕМПЕРАТУРНО-ВЛАЖНОСТНОГО РЕЖИМА НА ВОДОПОГЛОЩЕНИЕ ЛЕГКИХ БЕТОНОВ НА ПОРЫСТЫХ ЗАПОЛНИТЕЛЯХ. *Journal of new century innovations*, 19(8), 192-201.
 15. Ризаев, Б., Ахмедов, И., Хамидов, А., Холмирзаев, С., Хакимов, С., & Умаров, И. (2022). ЖАҲОНДА КИЧИК ГЭСЛАРНИ РИВОЖЛАНТИРИШНИНГ ҲОЗИРГИ ЗАМОН АНЪАНАЛАРИ. *Journal of new century innovations*, 19(8), 110-119.

16. Ахмедов, И., Ризаев, Б., Хамидов, А., Холмирзаев, С., Умаров, И., & Хакимов, С. (2022). ПЕРСПЕКТИВЫ РАЗВИТИЯ ЖЕЛЕЗОБЕТОННЫХ КОНСТРУКЦИЙ В УЗБЕКИСТАНЕ. *Journal of new century innovations*, 19(6), 60-70.
17. Холмирзаев, С., Ахмедов, И., Адхамжон, Х., Ризаев, Б., Умаров, И., & Хакимов, С. (2022). ҚУРУҚ ИССИҚ ИҚЛИМЛИ ШАРОИТЛАРДА ҚУРИЛГАН ВА ФЙДАЛАНАЁТИЛГАН БЕТОНЛИ ВА ТЕМИР БЕТОН КОНСТРУКЦИЯЛАРНИ ҲОЛАТИ. *Journal of new century innovations*, 19(7), 180-190.
18. Ахмедов, И., Ризаев, Б., Хамидов, А., Холмирзаев, С., Умаров, И., & Хакимов, С. (2022). ДЕФОРМАТИВНОСТЬ ЖЕЛЕЗОБЕТОННЫХ КОЛОНН ИЗ ТЯЖЕЛОГО БЕТОНА В УСЛОВИЯХ СУХОГО ЖАРКОГО КЛИМАТА. *Journal of new century innovations*, 19(6), 171-182.
19. Bakhodir, R., Islombek, A., Adhamjon, K., Sattor, K., Isroiljon, U., & Sodikjon, K. (2022). CALCULATION OF DEFORMATION CHANGES OF CENTRALLY COMPRESSED REINFORCED CONCRETE COLUMNS IN DRY HOT CLIMATIC CONDITIONS. *Journal of new century innovations*, 19(6), 162-170.
20. Хамидов, А., Ахмедов, И., Холмирзаев, С., Ризаев, Б., Умаров, И., & Хакимов, С. (2022). ИССЛЕДОВАНИЕ СВОЙСТВ БЕТОНОВ НА ОСНОВЕ НЕГОРЮЧИХ ЩЕЛОЧНЫХ ВЯЖУЩИХ КОНСТРУКЦИЯХ. *Journal of new century innovations*, 19(6), 123-134.
21. Ахмедов, И., Ризаев, Б., Хамидов, А., Холмирзаев, С., Умаров, И., & Хакимов, С. (2022). АНАЛИЗ ВЛИЯНИЯ СУХОГО ЖАРКОГО КЛИМАТА НА РАБОТУ ЖЕЛЕЗОБЕТОННЫХ ЭЛЕМЕНТОВ. *Journal of new century innovations*, 19(6), 39-48.
22. Bahodir, R., Islombek, A., Adhamjon, H., Sattor, K., Isroiljon, U., & Sodiqjon, H. (2022). INFLUENCE OF AGGRESSIVE MEDIA ON THE DURABILITY OF LIGHTWEIGHT CONCRETE. *Journal of new century innovations*, 19(6), 318-327.
23. Arifjanov, A., Atakulov, D., Akhmedov, I., & Hoshimov, A. (2022, December). Modern technologies in the study of processes in channels. In *IOP Conference Series: Earth and Environmental Science* (Vol. 1112, No. 1, p. 012137). IOP Publishing.
24. Arifjanov, A., Akmalov, S., Akhmedov, I., & Atakulov, D. Evaluation of deformation procedure in waterbed of rivers. (2019) *IOP Conference Series: Earth and Environmental Science*, 403 (1). DOI: <https://doi.org/10.1088/1755-1315/403/1/012155>.

25. G'ulomjonovich, A. I., Abdurahmonovich, O. I., & Isoqjon o'g'li, U. I. (2021). EFFECTS OF WATER FLOW ON THE EROSION PROCESSES IN THE CHANNEL OF GIS TECHNOLOGY. *Journal of Advanced Scientific Research (ISSN: 0976-9595)*, 1(1).
26. Eshev, S. S., Fatxullaev, A. M., Samiev, L. N., Axmedov, I. G., Jumaboev, X., & Arifjanov, S. (2019). Determination of leaching rates in unconnected soils. *Irrigation and reclamation, Tashkent*, 27-30.
27. Fatkhulloev, A. M., Samiev, L. N., Axmedov, I. G., & Jumaboev, X. (2019). To the determination of non-effective speed in the beds containing from unconnected soils. *Journal of Irrigation and Melioration, Tashkent*, 1(15), 27-32.
28. Arifjanov, A. Sh. Akmalov, I. Akhmedov, and D. Atakulov. "In *Evaluation of deformation procedure in waterbed of rivers.*" In *IOP Conference Series: Earth and Environmental Science* (Vol. 403, No. 1, p. 012155).
29. Холмирзаев, С., Ахмедов, И., Адхамжон, Х., Ризаев, Б., Феруза, Қ., & Умаров, И. (2022). МОДИФИКАЦИЯ ЛАНГАН СЕРОБЕТОННИНГ ФИЗИК-МЕХАНИК ХОССАЛАРИНИ ТАДҚИҚ ҚИЛИШ. *Journal of new century innovations*, 19(6), 240-247.
30. Умаров, И. И. Ў., & Атакулов, Д. Э. Ў. (2022). Дарё ўзандаги деформацион жараёнларни баҳолашда инновацион технологиялар. *Механика и технология*, (Спецвыпуск 1), 219-225.
31. Eshev, S. S., Fatxullaev, A. M., Samiev, L. N., Axmedov, I. G., Jumaboev, X., & Arifjanov, S. (2019). Irrigation and reclamation. *Journal.*, 1(15), 27-30.
32. Холмирзаев, С., Ахмедов, И., Адхамжон, Х., Ризаев, Б., Жалолов, З., & Умаров, И. (2022). ЎЗБЕКИСТОН РЕСПУБЛИКАСИ ХУДУДИДА МОНОЛИТ ТЕМИР БЕТОН КОНСТРУКЦИЯЛАРИНИ ЎРНИ. *Journal of new century innovations*, 19(6), 265-276.
33. Холмирзаев, С., Ахмедов, И., Адхамжон, Х., Ризаев, Б., Фаррух, Д., & Умаров, И. (2022). ҚУРИЛИШ ТАЪЛИМ ЙЎНАЛИШЛАРИ УЧУН КАДРЛАР ТАЙЁРЛАШДА ФАН, ТАЪЛИМ ВА ИШЛАБ ЧИҚАРИШ ИНТЕГРАЦИЯСИНИНГ РОЛИ. *Journal of new century innovations*, 19(6), 256-264.
34. Ризаев, Б., Ахмедов, И., Адхамжон, Х., Холмирзаев, С., Жалолов, З., & Умаров, И. (2022). ЗАМОНАВИЙ ҚУРИЛИШ МАТЕРИАЛЛАРИ ФАНИНИ ЎҚИТИШДАГИ ИЛҒОР ТАЪЛИМ МЕТОДЛАРИ. *Journal of new century innovations*, 19(7), 135-146.
35. Холмирзаев, С., Ахмедов, И., Адхамжон, Х., Ризаев, Б., Жалолов, З., & Умаров, И. (2022). БИНОЛАРНИНГ ТЕМИР БЕТОН КОНСТРУКЦИЯЛАРИНИ ИШОНЧЛИЛИК НАЗАРИЯСИ АСОСИДА ҲИСОБЛАШ. *Journal of new century innovations*, 19(6), 287-297.

36. Bahodir, R., Islombek, A., Adhamjon, K., Sattor, K., Farrux, D., & Isroiljon, U. (2022). EFFECTIVENESS OF USING ELEMENTS OF NANOTECHNOLOGY IN CONSTRUCTION MATERIALS SCIENCE. *Journal of new century innovations*, 19(8), 163-172.
37. Холмирзаев, С., Ахмедов, И., Адхамжон, Ҳ., Ризаев, Б., Жалолов, З., & Умаров, И. (2022). БИНО ВА ИНШОТЛАР ЗИЛЗИЛАБАРДОШЛИГИНИНГ НАЗАРИЙ АСОСЛАРИ. *Journal of new century innovations*, 19(8), 120-130.
38. Bahodir, R., Islombek, A., Adhamjon, K., Sattor, K., Feruza, Q., & Isroiljon, U. (2022). NEW INNOVATIVE IDEAS IN THE FIELD OF PRODUCTION OF REINFORCED CONCRETE STRUCTURES. *Journal of new century innovations*, 19(8), 153-162.
39. Bahodir, R., Islombek, A., Adhamjon, K., Sattor, K., Zayniddin, J., & Isroiljon, U. (2022). INFLUENCE OF THE TEMPERATURE AND HUMIDITY REGIME ON THE WATER ABSORPTION OF LIGHT-WEIGHT CONCRETE ON POROUS AGGREGATES. *Journal of new century innovations*, 19(8), 143-152.
40. Bahodir, R., Islombek, A., Adhamjon, K., Sattor, K., Zayniddin, J., & Isroiljon, U. (2022). CALCULATION OF ENERGY CHARACTERISTICS OF SOLAR HEATING SYSTEM. *Journal of new century innovations*, 19(8), 56-65.
41. Ризаев, Б., Ахмедов, И., Холмирзаев, С., Хамидов, А., Кодирова, Ф., & Умаров, И. (2022). ОБЩИЕ СВЕДЕНИЯ О ПРИРОДНОМ КЛИМАТЕ РАЙОНОВ С СУХИМ ЖАРКИМ КЛИМАТОМ. *Journal of new century innovations*, 19(6), 298-306.
42. Ризаев, Б., Ахмедов, И., Хамидов, А., Холмирзаев, С., Жалалов, З., & Умаров, И. (2022). РАСЧЕТ НА ВХОДНЫЕ И ФОРМАЛЬНЫЕ ДЕФОРМАЦИИ БЕТОНА В ЕСТЕСТВЕННЫХ УСЛОВИЯХ СУХОГО ЖАРКОГО КЛИМАТА. *Journal of new century innovations*, 19(6), 183-193.
43. Ризаев, Б., Ахмедов, И., Хамидов, А., Холмирзаев, С., Фаррух, Д., & Умаров, И. (2022). ОБЩИЕ СВЕДЕНИЯ О ВЕТРЕ И ПЫЛИ В ЖАРКОМ СУХОМ КЛИМАТЕ. *Journal of new century innovations*, 19(6), 307-317.
44. Ахмедов, И., Ризаев, Б., Адхамжон, Ҳ., Холмирзаев, С., Феруза, Қ., & Умаров, И. (2022). ТУРАР-ЖОЙ БИНОЛАРИ ҚУРИЛИШИДА МОНОЛИТ ТЕМИР БЕТОНДАН ФОЙДАЛАНИШ САМАРАДОРЛИГИ. *Journal of new century innovations*, 19(6), 215-223.
45. Ahmedov, I., Bahodir, R., Adhamjon, H., Sattor, K., Feruza, Q., & Isroiljan, U. (2022). DISTRIBUTION OF TEMPERATURE AND HUMIDITY IN CONCRETE OVER THE CROSS SECTION OF COLUMNS IN A DRY HOT CLIMATE. *Journal of new century innovations*, 19(7), 123-134.

46. Ризаев, Б., Ахмедов, И., Хамидов, А., Холмирзаев, С., Феруза, Қ., & Умаров, И. (2022). СОВРЕМЕННЫЕ ТРАДИЦИИ РАЗВИТИЯ МАЛОЙ ГИДРОЭНЕРГЕТИКИ В МИРЕ. *Journal of new century innovations*, 19(8), 90-99.
47. Bahodir, R., Islombek, A., Adhamjon, K., Sattor, K., Zayniddin, J., & Isroiljon, U. (2022). MODERN TRADITIONS OF THE DEVELOPMENT OF SMALL HYDROPOWER IN THE WORLD. *Journal of new century innovations*, 19(8), 100-109.
48. Bahodir, R., Islombek, A., Adxamjon, X., Sattor, X., Feruza, Q., & Isroiljon, U. (2022). TEMIR-BETON KONSTRUKTSIYALAR ISHLAB CHIQRISH SOHASIDAGI YANGI INNOVATSION G'OYALAR. *Journal of new century innovations*, 19(7), 158-167.
49. Bahodir, R., Islombek, A., Adhamjon, H., Sattor, K., Isroiljon, U., & Farruh, D. (2022). CONDITION OF CONCRETE AND REINFORCED CONCRETE STRUCTURES BUILT AND USED IN A DRY HOT CLIMATE. *Journal of new century innovations*, 19(7), 147-157.
50. Холмирзаев, С., Ахмедов, И., Ризаев, Б., Хамидов, А., Кодирова, Ф., & Умаров, И. (2022). ИССЛЕДОВАНИЕ ФИЗИКО-МЕХАНИЧЕСКИХ СВОЙСТВ МОДИФИЦИРОВАННОГО СЕРОБЕТОНА КОНСТРУКЦИЯХ. *Journal of new century innovations*, 19(6), 154-161.
51. Хамидов, А., Ахмедов, И., Холмирзаев, С., Ризаев, Б., Умаров, И., & Фаррух, Д. (2022). АНАЛИЗ СПОСОБОВ ПЕРЕРАБОТКИ СЫРЬЯ SERA И ПОЛУЧЕНИЯ СЕРОБЕТОНА КОНСТРУКЦИЯХ. *Journal of new century innovations*, 19(6), 93-102.
52. Ахмедов, И., Ризаев, Б., Хамидов, А., Холмирзаев, С., Феруза, Қ., & Умаров, И. (2022). ИССЛЕДОВАНИЕ ЗОЛОШЛАКОВЫХ СМЕСИ ДЛЯ ПРОИЗВОДСТВА СТРОИТЕЛЬНЫХ МАТЕРИАЛОВ КОНСТРУКЦИЯХ. *Journal of new century innovations*, 19(6), 103-112.
53. Хамидов, А., Ахмедов, И., Ризаев, Б., Холмирзаев, С., Жалалов, З., Умаров, И., & Шаропов, Б. (2022). ТЕПЛОИЗОЛЯЦИОННЫЕ МАТЕРИАЛЫ НА ОСНОВЕ ГИПСА И СЕЛЬСКОХОЗЯЙСТВЕННЫХ ОТХОДОВ. КОНСТРУКЦИЯХ. *Journal of new century innovations*, 19(6), 135-144.
54. Ахмедов, И., Хамидов, А., Холмирзаев, С., Ризаев, Б., Умаров, И., & Фаррух, Д. (2022). ОЦЕНКА ВЛИЯНИЯ СЕДИБЛЕИ РЕКИ СОХСОЙ НА КОКАНДСКУЮ ГЭС. *Journal of new century innovations*, 19(6), 145-153.
55. Холмирзаев, С., Ахмедов, И., Хамидов, А., Кодирова, Ф., Умаров, И., & Фаррух, Д. (2022). РАСЧЕТ ЖЕЛЕЗОБЕТОННЫХ КОНСТРУКЦИЙ ЗДАНИЙ НА ОСНОВЕ ТЕОРИИ НАДЕЖНОСТИ. *Journal of new century innovations*, 19(6), 29-38.

56. Хамидов, А., Ахмедов, И., Ризаев, Б., Холмирзаев, С., Жалалов, З., & Умаров, И. (2022). ҚУРУҚ ИССИҚ ИҚЛИМЛИ ҲУДУДЛАРНИНГ ТАБИИЙ ИҚЛИМИ ҲАҚИДА УМУМИЙ МАЪЛУМОТ. *Journal of new century innovations*, 19(6), 194-203.
57. Ризаев, Б., Ахмедов, И., Хамидов, А., Холмирзаев, С., Фаррух, Д., & Умаров, И. (2022). БИНОЛАРНИ ИСИТИШДА ҚУЁШ ЭНЕРГИЯСИДАН ФОЙДАЛАНИБ ЭНЕРГИЯ САМАРАДОРЛИКНИ ОШИРИШ ТАДБИРЛАРИ. *Journal of new century innovations*, 19(8), 78-89.
58. Ризаев, Б., Ахмедов, И., Хамидов, А., Холмирзаев, С., Фаррух, Д., & Умаров, И. (2022). ҚУЁШЛИ ИСИТИШ ТИЗИМИНИНГ ЭНЕРГЕТИК ХАРАКТЕРИСТИКАЛАРИ ХИСОБИ. *Journal of new century innovations*, 19(8), 25-36.
59. Ахмедов, И., Ризаев, Б., Хамидов, А., Холмирзаев, С., Умаров, И., & Фаррух, Д. (2022). ЭФФЕКТИВНОСТЬ ИСПОЛЬЗОВАНИЯ МОНОЛИТНОГО ЖЕЛЕЗОБЕТОНА ПРИ СТРОИТЕЛЬСТВЕ ЖИЛЫЕ ДОМА. *Journal of new century innovations*, 19(6), 71-80.
60. Bahodir, R., Islombek, A., Sattor, X., Adxamjon, X., Feruza, Q., & Isroiljon, U. (2022). QURILISH MATERIALSHUNOSLIGIDA NANOTEKNOLOGIYA ELEMENTLARIDAN FOYDALANISH SAMARADORLIGI. *Journal of new century innovations*, 19(7), 168-179.
61. Холмирзаев, С., Ахмедов, И., Хамидов, А., Ризаев, Б., Жалалов, З., & Умаров, И. (2022). ПРИМЕНЕНИЕ МОНОЛИТНЫХ ЖЕЛЕЗОБЕТОННЫХ КОНСТРУКЦИЙ НА ТЕРРИТОРИИ РЕСПУБЛИКИ УЗБЕКИСТАН КОНСТРУКЦИЯХ. *Journal of new century innovations*, 19(6), 81-92.
62. Холмирзаев, С., Ахмедов, И., Ризаев, Б., Хамидов, А., Фаррух, Д., & Умаров, И. (2022). ПРИМЕНЕНИЕ СЕРОБЕТОНА В ЖЕЛЕЗОБЕТОННЫХ КОНСТРУКЦИЯХ. *Journal of new century innovations*, 19(6), 3-11.
63. Умаров, И. И. Ў. (2022). Тоғ олди дарёлар ўзанидаги жараёнларни баҳолашда табиий дала тадқиқотлари таҳлили. *Строительство и образование*, (2), 109-113.
64. Kholmirzayev, S., Akhmedov, I., Khamidov, A., Yusupov, S., Umarov, I., & Hakimov, S. (2022). ANALYSIS OF THE EFFECT OF DRY HOT CLIMATE ON THE WORK OF REINFORCED CONCRETE ELEMENTS. *Science and innovation*, 1(A8), 1033-1039.
65. Akhmedov, I., Khamidov, A., Kholmirzayev, S., Yusupov, S., & Umarov, I. (2022). Improving river sediment distribution calculation in mountain rivers. *Science and innovation*, 1(A8), 1014-1019.

66. Khamidov, A., Akhmedov, I., Kholmirezayev, S., Jalalov, Z., Yusupov, S., & Umarov, I. (2022). EFFECTIVENESS OF MODERN METHODS OF TESTING BUILDING STRUCTURES. *Science and innovation*, 1(A8), 1046-1051.
67. Kholmirezayev, S., Akhmedov, I., Khamidov, A., Jalalov, Z., Yusupov, S., & Umarov, I. (2022). THE ROLE OF THE INTEGRATION OF SCIENCE, EDUCATION AND PRODUCTION IN THE TRAINING OF PERSONNEL FOR CONSTRUCTION EDUCATIONAL AREAS. *Science and innovation*, 1(A8), 1040-1045.
68. Хамидов, А. И., Ахмедов, И., Юсупов, Ш., & Кузибаев, Ш. (2021). Использование теплоизоляционного композиционного гипса в энергоэффективном строительстве.
69. Холмирзаев, С., Ахмедов, И., Адхамжон, Х., Ризаев, Б., Юсупов, Ш., & Умаров, И. (2022). СЕРА ХОМ АШЁСИНИ ҚАЙТА ИШЛАШ ВА СЕРОБЕТОН ТАЙЁРЛАШ УСУЛЛАРИНИНГ ТАҲЛИЛИ. *Journal of new century innovations*, 19(6), 248-255.
70. Холмирзаев, С., Ахмедов, И., Адхамжон, Х., Ризаев, Б., Юсупов, Ш., & Умаров, И. (2022). ТЕМИР БЕТОН ЭЛЕМЕНТЛАРНИНГ ДАРЗБАРДОШЛИГИГА МАРКАЗИЙ ОСИЁ ИҚЛИМИНИНГ ТАЪСИРИ. *Journal of new century innovations*, 19(6), 232-239.
71. Холмирзаев, С., Ахмедов, И., Адхамжон, Х., Ризаев, Б., Юсупов, Ш., & Умаров, И. (2022). ТУРАР-ЖОЙ БИНОЛАРИ ҚУРИЛИШИДА МОНОЛИТ ТЕМИР БЕТОНДАН ФОЙДАЛАНИШ САМАРАДОРЛИГИ. *Journal of new century innovations*, 19(6), 277-286.
72. Ризаев, Б., Ахмедов, И., Хамидов, А., Холмирзаев, С., Юсупов, Ш., & Умаров, И. (2022). МЕРЫ ПО ПОВЫШЕНИЮ ЭНЕРГОЭФФЕКТИВНОСТИ ИСПОЛЬЗОВАНИЯ СОЛНЕЧНОЙ ЭНЕРГИИ В ОТОПЛЕНИИ ЗДАНИЙ. *Journal of new century innovations*, 19(8), 66-77.
73. Ризаев, Б., Ахмедов, И., Хамидов, А., Холмирзаев, С., Юсупов, Ш., & Умаров, И. (2022). ҚУЁШ ЭНЕРГИЯСИДАН ФОЙДАЛАНИБ БИНОЛАРНИ ЭНЕРГИЯ САМАРАДОРЛИГИНИ ОШИРИШ ТАДБИРЛАРИ ХАКИДА. *Journal of new century innovations*, 19(8), 173-186.
74. Ahmedov, I., Bahodir, R., Adhamjon, H., Sattor, K., Shavkat, Y., & Isroiljan, U. (2022). PHYSICAL AND MECHANICAL PROPERTIES OF CONCRETE UNDER CONDITIONS OF DRY HOT CLIMATE. *Journal of new century innovations*, 19(8), 131-142.
75. Холмирзаев, С., Ахмедов, И., Ризаев, Б., Юсупов, Ш., Умаров, И., & Фаррух, Д. (2022). РОЛЬ ИНТЕГРАЦИИ НАУКИ, ОБРАЗОВАНИЯ И РАЗВИТИЯ В

- ПОДГОТОВКЕ КАДРОВ ДЛЯ СТРОИТЕЛЬСТВА. *Journal of new century innovations*, 19(6), 12-19.
76. Хамидов, А., Ахмедов, И., Холмирзаев, С., Ризаев, Б., Юсупов, Ш., & Умаров, И. (2022). ЭФФЕКТИВНОСТЬ СОВРЕМЕННЫХ МЕТОДОВ ИСПЫТАНИЙ СТРОИТЕЛЬНЫХ КОНСТРУКЦИЙ. *Journal of new century innovations*, 19(6), 57-59.
77. Холмирзаев, С., Ахмедов, И., Ризаев, Б., Хамидов, А., & Юсупов, Ш. (2022). РОЛЬ ИНТЕГРАЦИИ НАУКИ, ОБРАЗОВАНИЯ И ПРОИЗВОДСТВА В ПОДГОТОВКЕ КАДРОВ ДЛЯ СТРОИТЕЛЬНЫХ ОБРАЗОВАТЕЛЬНЫХ НАПРАВЛЕНИЙ. *Journal of new century innovations*, 19(6), 49-57.
78. Ахмедов, И., Ризаев, Б., Хамидов, А., Холмирзаев, С., Юсупов, Ш., & Умаров, И. (2022). ПРИМЕНЕНИЕ ТЕПЛОИЗОЛЯЦИОННОГО КОМПОЗИТА ГИПСОВОГО ДЛЯ ЭНЕРГОЭФФЕКТИВНОГО СТРОИТЕЛЬСТВА КОНСТРУКЦИЯХ. *Journal of new century innovations*, 19(6), 113-122.
79. Ахмедов, И., Хамидов, А., Холмирзаев, С., Юсупов, Ш., Кодирова, Ф., & Умаров, И. (2022). СОВЕРШЕНСТВОВАНИЕ РАСЧЕТА РАСПРЕДЕЛЕНИЯ НАСАДОВ В ГОРНЫХ РЕКАХ. *Journal of new century innovations*, 19(6), 20-28.
80. Sattor, X., Islombek, A., Adhamjon, H., Bahodir, R., Shavkat, Y., & Isroiljon, U. (2022). TEMIR-BETON KONSTRUKSIYALARIDA SERABETONDAN FOYDALANISH. *Journal of new century innovations*, 19(6), 224-231.
81. Ризаев, Б., Ахмедов, И., Хамидов, А., Холмирзаев, С., Юсупов, Ш., & Умаров, И. (2022). РАСЧЕТ ЭНЕРГЕТИЧЕСКИХ ХАРАКТЕРИСТИК СИСТЕМЫ СОЛНЕЧНОГО ОТОПЛЕНИЯ. *Journal of new century innovations*, 19(8), 45-55.
82. Umarov, I. I. (2023). INSULATION COMPOSITE PLASTER FOR ENERGY-SAVING CONSTRUCTION. *Journal of new century innovations*, 43(1), 281-293.
83. Мухитдинов, М. Б. (2023). ТЎЛДИРУВЧИЛАРНИНГ КОМПОЗИТ ПОЛИМЕР ҚОПЛАМАЛАРНИНГ ЕЙИЛИШБАРДОШЛИГИ ВА АДГЕЗИОН ХОССАЛАРИГА ТАЪСИРИ. *Journal of new century innovations*, 43(1), 180-191.
84. Мухитдинов, М. Б. (2023). ҚУРИЛИШ МАТЕРИАЛЛАРИ ВА БУЮМЛАРИ ФАНИНИ ЯНГИ ПЕДАГОГИК ТЕХНОЛОГИЯЛАР АСОСИДА ЎҚИТИШ. *Journal of new century innovations*, 43(1), 166-179.
85. Шаропов, Б. Х., & Рахматиллаев, Ё. Н. (2023). ҚУЁШЛИ ИСИТИШ ТИЗИМИНИНГ ЭНЕРГЕТИК ХАРАКТЕРИСТИКАЛАРИ ХИСОБИ. *Journal of new century innovations*, 43(1), 192-204.

86. Umarov, I. I., & Nuritdinov, J. D. (2023). INCREASING THE RESISTANCE OF TEMPERATURE EFFECTS OF SULFUR-BASED CONCRETES. *Journal of new century innovations*, 43(1), 87-96.
87. Ахмедов, И., Умаров, И., & Нуритдинов, Ж. (2023). ЁҒОЧ МАТЕРИАЛЛАРИНИ ЁНҒИНБАРДОШЛИК ДАРАЖАСИНИ АНТИПИРЕНЛАР ЁРДАМИДА ОШИРИШ. *Journal of new century innovations*, 43(1), 255-268.
88. Ахмедов, И. Ғ., Умаров, И. И., & Дадаханов, Ф. А. (2023). ПРИНЦИПЫ ВЫБОРА ГАЗООЧИСТНОГО ОБОРУДОВАНИЯ. *Journal of new century innovations*, 43(1), 153-165.
89. Umarov, I. I. (2023). THE USE OF SLAG MIXTURES FOR THE MANUFACTURE OF BUILDING MATERIALS. *Journal of new century innovations*, 43(1), 269-280.
90. Ахмедов, И. Ғ., Умаров, И. И., & Дадаханов, Ф. А. (2023). ВЫБОР ЭФФЕКТИВНЫХ МЕТОДОВ И ОБОРУДОВАНИЯ ДЛЯ СУШКИ СЫПУЧИХ СТРОИТЕЛЬНЫХ МАТЕРИАЛОВ. *Journal of new century innovations*, 43(1), 140-152.
91. Umarov, I. I. (2023). STUDY OF THE PROPERTIES OF CONCRETE BASED ON ALKALINE BINDERS. *Journal of new century innovations*, 43(1), 51-64.
92. Umarov, I. I., & Sharopov, B. X. (2023). XORIJ VA RESPUBLIKAMIZ BINOLARIDA ENERGIYADAN SAMARALI FOYDALANISH USULLARINING TAHLILI. *Journal of new century innovations*, 43(1), 219-229.
93. Umarov, I. I. (2023). THE USE OF SULFUR CONCRETE IN REINFORCED CONCRETE STRUCTURES. *Journal of new century innovations*, 43(1), 65-75.
94. Umarov, I. I., & Sharopov, B. X. (2023). JAMOAT BINOLARINI ISITISHDA QUYOSH ENERGIYASIDAN FOYDALANISHNING SAMARADORLIGI. *Journal of new century innovations*, 43(1), 242-254.
95. Umarov, I. I., & Nuritdinov, D. (2023). SUPERPLASTIFIKATOR QO'SHILGAN GIPSOBETONNING FIZIK-MEXANIK XOSSALARI. *Journal of new century innovations*, 43(1), 76-86.
96. Мурадов, Х. Х. (2023). МАҲАЛЛИЙ ХОМ-АШЁ ЛОГОН БЕНТОНИТ ГИЛИНИНГ ФИЛЬТРАЦИЯ КОЭФФИЦИЕНТИНИ АНИҚЛАШ. *Journal of new century innovations*, 43(1), 97-106.
97. Мурадов, Х. Х. (2023). ФАРҒОНА ВИЛОЯТИ ЛОГОН БЕНТОНИТ ГИЛИНИНГ ХУСУСИЯТЛАРИ БЎЙИЧА ФОЙДАЛАНИШ САМАРАДОРЛИГИ. *Journal of new century innovations*, 43(1), 107-118.

98. Хамидов, А., Ахмедов, И., & Шаропов, Б. Х. (2023). ИССЛЕДОВАНИЯ ЗОЛО-ШЛАКОВЫХ СМЕСЕЙ ДЛЯ ПРОИЗВОДСТВА СТРОИТЕЛЬНЫХ МАТЕРИАЛОВ. *Journal of new century innovations*, 43(1), 230-241.
99. Yosunbek Ne'matilla o'g, R. (2023). TURAR JOY BINOLARIDA QO'LLANILADIGAN ISSIQLIK TA'MINOTI TIZMLARINING HOZIRGI KUNDAGI TAHLILI. *Journal of new century innovations*, 43(1), 119-128.
100. Yosunbek Ne'matilla o'g, R. (2023). ANALYSIS OF GROUNDWATER SOFTENING METHODS. *Journal of new century innovations*, 43(1), 129-139.
101. Хакимов, С. (2023). ПОВТОРНОЕ ИСПОЛЬЗОВАНИЕ ВОДЫ В АВТОМОЙКАХ ПУТИ МАРШРУТИЗАЦИИ. *TECHuka*, (1 (10)), 1-5.
102. Khamidov, A., & Khakimov, S. (2023). MOISTURE LOSS FROM FRESHLY LAID CONCRETE DEPENDING ON THE TEMPERATURE AND HUMIDITY OF THE ENVIRONMENT. *Science and innovation*, 2(A4), 274-279.
103. Khamidov, A. I., & Khakimov, S. (2023). Study of the Properties of Concrete Based on Non-Fired Alkaline Binders. *European Journal of Geography, Regional Planning and Development*, 1(1), 33-39.
104. Rasuljon o'gli, K. S. (2023). The Importance of Didactics in Pedagogy and Stages of The Didactic Process. *Journal of Innovation in Education and Social Research*, 1(4), 1-6.
105. Muxitdinov, M. (2022). АНАЛИЗ ЭФФЕКТИВНОСТИ ИСПОЛЬЗОВАНИЯ ПОРЫСТЫХ ЗАПОЛНИТЕЛЕЙ ДЛЯ ЛЁГКИХ БЕТОНОВ. " *Экономика и социум*".
106. Ризаев, Б. Ш., & Мухитдинов, М. Б. (2023). ИЗУЧЕНИЕ ВЛИЯНИЯ КЛИМАТИЧЕСКИХ УСЛОВИЙ НАШЕЙ РЕСПУБЛИКИ НА РАБОТУ ЖЕЛЕЗОБЕТОННЫХ ЭЛЕМЕНТОВ. *Scientific Impulse*, 1(9), 186-195
107. Abdunazarov, A., & Soliev, N. (2020). STUDY OF THE PERFORMANCE OF FRAMELESS CONSTRUCTION STRUCTURES UNDER THE INFLUENCE OF VERTICAL STRESSES OF ULTRA-SUBMERGED THE LYOSS SOILS. *Студенческий вестник*, 28(126 часть 3), 39.
108. Khakimov, S. R., & Sharopov, B. K. (2023). Educational Quality Improvement Events Based on Exhibition Materials in Practical Training Lessons. *American Journal of Language, Literacy and Learning in STEM Education*, 1(2), 5-10
109. Abdunazarov, A. (2022). AVTOMOBILLAR HARAkatIDAN HOSIL BO'LADIGAN TEBRANISHLARNI BINOGA TA'SIRINI ANIQLASH VA KAMAyTIRISH CHORALARINI TAKOMILLASHTIRISH BO'YICHA TAHLILLAR. *Science and innovation*, 1(A5), 372-375.

110. Шаропов Б.Х., Хакимов С.Р., Рахимова С. Оптимизация режимов гелиотеплохимической обработки золоцементных композиций. //Матрица научного познания. – 2021 г. №12-1. С.115-123
111. Хакимов С., Шаропов Б., Абдуназаров А. Бино ва иншоотларнинг сеймик мустаҳкамлиги бўйича хорижий давлатлар (россия, япония, хитой, ақш) меъёрий хужжатлари таҳлили //barqarorlik va yetakchi tadqiqotlar onlayn ilmiy jurnali. – 2022. – С. 806-809

ОБЕСПЕЧЕНИЕ ЭКОЛОГИЧЕСКОЙ БЕЗОПАСНОСТИ ПРОИЗВОДСТВА И ИСПОЛЬЗОВАНИЯ МИНЕРАЛЬНОЙ ВАТЫ.

*Ахмедов И, Холмирзаев С, Умаров И, Дадаханов Ф
Намганский инженерно-строительный институт,
г. Наманган, улица Ислама Каримова, дом 12.
E-mail: farruxdadaxanov@gmail.com, tel: +99(894)174 7090*

Аннотация. В статье рассматриваются вопросы экологической безопасности производства и применения минеральной ваты. Также в статье показаны основные источники воздействия этого материала на окружающую среду, а также меры, направленные на снижение этого воздействия.

Ключевые слова. Минеральная вата, Экологическая безопасность, Производство, Использование, Меры

Минеральная вата (минвата) - это теплоизоляционный и звукоизоляционный материал, изготавливаемый из расплава горных пород, таких как базальт, доломит, диабаз, шлак, стекло. В процессе производства расплавленная порода раздувается сжатым воздухом, в результате чего образуется тонкая волокнистая масса. Волокна минеральной ваты могут иметь различную длину и толщину, в зависимости от вида материала.

Минеральная вата обладает следующими свойствами:

- Высокая теплопроводность (от 0,03 до 0,05 Вт/(м*К)).
- Хорошая звукоизоляция.
- Негорючесть.
- Нетоксичность.
- Гидрофобность.
- Стойкость к воздействию химических веществ.

Минеральная вата широко используется в строительстве для утепления стен, кровли, перекрытий, трубопроводов и других конструкций. Также она применяется для звукоизоляции помещений.

В зависимости от вида исходного сырья, минеральная вата подразделяется на следующие виды:

• Базальтовая вата - самый распространенный вид минеральной ваты. Изготавливается из расплава базальта. Обладает высокой прочностью и долговечностью.

• Каменная вата - изготавливается из расплава различных горных пород. По своим свойствам аналогична базальтовой вате.

- Шлаковата - изготавливается из расплава доменного шлака. Обладает меньшей прочностью и долговечностью, чем базальтовая и каменная вата.

- Стекловолоконная вата - изготавливается из расплава стекла. Обладает низкой прочностью и долговечностью, но является наиболее дешевым видом минеральной ваты.

- Минеральная вата выпускается в различных формах:

- Плиты - прямоугольные или квадратные листы толщиной от 5 до 200 мм.

- Маты - рулонный материал толщиной от 5 до 100 мм.

- Рулоны - рулонный материал толщиной от 10 до 200 мм.

- Ватулон - рыхлый материал, используемый для засыпки пустот.

При выборе минеральной ваты необходимо учитывать следующие факторы:

- Вид материала (базальтовая, каменная, шлаковата или стекловолоконная вата).

- Форма материала (плиты, маты, рулоны или вата).

- Толщина материала.

- Плотность материала.

Минеральная вата является безопасным и эффективным материалом для утепления и звукоизоляции помещений. Она широко используется в строительстве и других сферах деятельности.

Экологическая безопасность производства и использования минеральной ваты является важной задачей, которая должна решаться на всех этапах жизненного цикла этого материала.

Экологическая безопасность производства минеральной ваты

Основными источниками воздействия на окружающую среду при производстве минеральной ваты являются:

- Потребление энергии. Производство минеральной ваты требует значительных объемов энергии, что приводит к выбросам парниковых газов в атмосферу.

- Выбросы в атмосферу. В процессе производства минеральной ваты образуются выбросы в атмосферу, в состав которых входят пыль, оксиды серы и азота, а также другие загрязняющие вещества.

- Сбросы в водоёмы. В процессе производства минеральной ваты образуются сбросы в водоёмы, в состав которых входят взвешенные вещества, нефтепродукты и другие загрязняющие вещества.

- Образование отходов. В процессе производства минеральной ваты образуются отходы, которые необходимо утилизировать или обезвреживать.

Для обеспечения экологической безопасности производства минеральной ваты необходимо принимать следующие меры:

- Использование энергоэффективных технологий. Применение энергоэффективных технологий позволяет снизить потребление энергии и, как следствие, сократить выбросы парниковых газов.

- Установка газоочистных и пылеулавливающих установок. Установка газоочистных и пылеулавливающих установок позволяет снизить выбросы в атмосферу загрязняющих веществ.

- Очистка сточных вод. Очистка сточных вод позволяет снизить концентрацию загрязняющих веществ в сточных водах и обеспечить их безопасное сброс в водоёмы.

- Утилизация отходов. Отходы производства минеральной ваты должны утилизироваться или обезвреживаться в соответствии с установленными требованиями.

Экологическая безопасность использования минеральной ваты

Основными источниками воздействия на окружающую среду при использовании минеральной ваты являются:

- Загрязнение окружающей среды при монтаже. При монтаже минеральной ваты могут возникать загрязнения окружающей среды, в том числе пылью, осколками и другими отходами.

- Загрязнение окружающей среды при утилизации. Минеральная вата является долговечным материалом, который может использоваться в течение многих лет. По истечении срока службы минеральная вата должна утилизироваться или обезвреживаться.

- Для обеспечения экологической безопасности использования минеральной ваты необходимо принимать следующие меры:

- Использование безопасных методов монтажа. Применение безопасных методов монтажа позволяет снизить загрязнение окружающей среды при монтаже минеральной ваты.

- Возможность утилизации. Минеральная вата должна быть пригодна для утилизации или обезвреживания.

Разработка новых видов минеральной ваты

Разработка новых видов минеральной ваты с улучшенными свойствами позволяет снизить воздействие этого материала на окружающую среду. К таким свойствам относятся:

- Низкая теплопроводность. Низкая теплопроводность позволяет снизить потребность в минеральной вате для утепления зданий и сооружений, что снижает количество отходов.

- Увеличенная прочность. Увеличенная прочность позволяет снизить количество отходов при монтаже минеральной ваты.

- Возможность утилизации. Возможность утилизации минеральной ваты позволяет избежать захоронения отходов.

- Использование минеральной ваты в новых областях применения

Использование минеральной ваты в новых областях применения позволяет снизить воздействие этого материала на окружающую среду. К таким областям применения относятся:

- Теплоизоляция трубопроводов. Теплоизоляция трубопроводов позволяет снизить потери тепла и, как следствие, сократить потребление энергии.

- Теплоизоляция промышленных установок. Теплоизоляция промышленных установок позволяет снизить выбросы парниковых газов.

- Звукоизоляция помещений. Звукоизоляция помещений позволяет снизить уровень шума и, как следствие, улучшить качество жизни людей.

Эти меры позволяют снизить воздействие минеральной ваты на окружающую среду и сделать этот материал более экологически безопасным.

СПИСОК ЛИТЕРАТУРЫ

1. Umarov, I., Dadaxanov, F., Bo'lishev, E., & Boltamurotov, J. (2022). The role of innovative technologies in the production of building materials. *Science and Innovation*, 1(6), 153-159.
2. Хакимов, С., & Dadaxanov, F. (2022). State of heat conductivity of walls of residential buildings. *Science and innovation*, 1(C7), 223-226.
3. Umarov, I., Dadaxanov, F., Bolishev, E., & Boltamurotov, J. (2022). QURILISH MATERIALLARINI ISHLAB CHIQRISHDA INNOVATSION TECHNOLOGIYALARNING O'RNI. *Science and innovation*, 1(C6), 153-159.
4. Хакимов, С., & Фаррух, Д. (2023). ТЕОРЕТИЧЕСКИЕ ОСНОВЫ СЕЙСМОСТОЙКОСТИ ЗДАНИЙ И СООРУЖЕНИЙ. *ТЕСНика*, (2 (11)), 10-13.
5. Rasuljon o'g'li, X. S., & Farrux, D. (2022). STATE OF HEAT CONDUCTIVITY OF WALLS OF RESIDENTIAL BUILDINGS. *SCIENCE AND INNOVATION INTERNATIONAL SCIENTIFIC JOURNAL VOLUME 1 ISSUE 7 UIF-2022: 8.2/ ISSN: 2181-3337*.
6. Arifjanov, A., Akmalov, S., Akhmedov, I., & Atakulov, D. (2019, December). Evaluation of deformation procedure in waterbed of rivers. In *IOP Conference Series: Earth and Environmental Science* (Vol. 403, No. 1, p. 012155). IOP Publishing.
7. Ахмедов, И. Ф., Ортиқов, И. А., & Умаров, И. И. (2021). Дарё ўзанидаги деформацион жараёнлаарни баҳолашда инновацион технологиялар [Innovative technologies in the assessment of deformation processes in the riverbed]. *Фарғона политехника институти илмий-техника журнали*. – *Фарғона*, 25(1), 139-142.

8. Abduraimova, D., Rakhmonov, R., Akhmedov, I., Xoshimov, S., & Eshmatova, B. (2022, June). Efficiency of use of resource-saving technology in reducing irrigation erosion. In *AIP Conference Proceedings* (Vol. 2432, No. 1). AIP Publishing.
9. Арифжанов, А. М., Самиев, Л. Н., Абдураимова, Д. А., & Ахмедов, И. Г. (2013). Ирригационное значение речных наносов. *Актуальные проблемы гуманитарных и естественных наук*, (6), 357-360.
10. Tadjiboyev, S., Qurbonov, X., Akhmedov, I., Voxidova, U., Babajanov, F., Tursunova, E., & Xodjakulova, D. (2022, June). Selection of electric motors power for lifting a flat survey in hydraulic structures. In *AIP Conference Proceedings* (Vol. 2432, No. 1). AIP Publishing.
11. Akhmedov, I., Khamidov, A., Kholmirezayev, S., Umarov, I., Dedakhanov, F., & Hakimov, S. (2022). ASSESSMENT OF THE EFFECT OF SEDIBLES FROM SOKH SOY RIVER TO KOKAND HYDROELECTRIC STATION. *Science and innovation*, 1(A8), 1086-1092.
12. Kholmirezayev, S., Akhmedov, I., Khamidov, A., Umarov, I., Dedakhanov, F., & Hakimov, S. (2022). USE OF SULFUR CONCRETE IN REINFORCED CONCRETE STRUCTURES. *Science and innovation*, 1(A8), 985-990.
13. Arifjanov, A. (2021). Innovative technologies in the assessment of accumulation and erosion processes in the channels. *Turkish Journal of Computer and Mathematics Education (TURCOMAT)*, 12(4), 110-114.
14. Нуриддинов, А. О., Ахмедов, И., & Хамидов, А. И. (2022). АВТОМОБИЛ ЙЎЛЛАРИНИ ҚУРИЛИШИДА ИННОВАЦИЯЛАР. *Academic research in educational sciences*, 3(TSTU Conference 1), 211-215.
15. Хамидов, А. И., Ахмедов, И. Г., Мухитдинов, М. Б., & Кузибаев, Ш. (2022). Применение теплоизоляционного композиционного гипса для энергоэффективного строительства.
16. Хамидов, А. И., Ахмедов, И., & Кузибаев, Ш. (2020). ТЕПЛОИЗОЛЯЦИОННЫЕ МАТЕРИАЛЫ НА ОСНОВЕ ГИПСА И ОТХОДОВ СЕЛЬСКОГО ХОЗЯЙСТВА.
17. Fathulloev, A. M., Eshev, S. S., Samiev, L. N., Ahmedov, I. G., Jumaboyev, X., & Arifjanov, S. (2019). Boglanmagan gruntlardan tashkil topgan uzanlarda yuvilmaslik tezliklarini aniklash [To the determination of non-effective speed in the beds containing from unconnected soils]. *Journal "Irrigatsiya va melioratsiya"*. Tashkent, 27-32.
18. Akhmedov, I., Muxitdinov, M., Umarov, I., & Ibragimova, Z. (2020). Assessment of the effect of sedibles from sokhsoy river to kokand hydroelectric power station. *InterConf*.

- 19.Ризаев, Б., Ахмедов, И., Хамидов, А., Холмирзаев, С., Хакимов, С., & Умаров, И. (2022). ВЛИЯНИЯ ТЕМПЕРАТУРНО-ВЛАЖНОСТНОГО РЕЖИМА НА ВОДОПОГЛОЩЕНИЕ ЛЕГКИХ БЕТОНОВ НА ПОРЫСТЫХ ЗАПОЛНИТЕЛЯХ. *Journal of new century innovations*, 19(8), 192-201.
- 20.Ризаев, Б., Ахмедов, И., Хамидов, А., Холмирзаев, С., Хакимов, С., & Умаров, И. (2022). ЖАҲОНДА КИЧИК ГЭСЛАРНИ РИВОЖЛАНТИРИШНИНГ ҲОЗИРГИ ЗАМОН АНЪАНАЛАРИ. *Journal of new century innovations*, 19(8), 110-119.
- 21.Ахмедов, И., Ризаев, Б., Хамидов, А., Холмирзаев, С., Умаров, И., & Хакимов, С. (2022). ПЕРСПЕКТИВЫ РАЗВИТИЯ ЖЕЛЕЗОБЕТОННЫХ КОНСТРУКЦИЙ В УЗБЕКИСТАНЕ. *Journal of new century innovations*, 19(6), 60-70.
- 22.Холмирзаев, С., Ахмедов, И., Адхамжон, Х., Ризаев, Б., Умаров, И., & Хакимов, С. (2022). ҚУРУҚ ИССИҚ ИҚЛИМЛИ ШАРОИТЛАРДА ҚУРИЛГАН ВА ФОЙДАЛАНАЁТИЛГАН БЕТОНЛИ ВА ТЕМИР БЕТОН КОНСТРУКЦИЯЛАРНИ ҲОЛАТИ. *Journal of new century innovations*, 19(7), 180-190.
- 23.Ахмедов, И., Ризаев, Б., Хамидов, А., Холмирзаев, С., Умаров, И., & Хакимов, С. (2022). ДЕФОРМАТИВНОСТЬ ЖЕЛЕЗОБЕТОННЫХ КОЛОНН ИЗ ТЯЖЕЛОГО БЕТОНА В УСЛОВИЯХ СУХОГО ЖАРКОГО КЛИМАТА. *Journal of new century innovations*, 19(6), 171-182.
- 24.Bakhodir, R., Islombek, A., Adhamjon, K., Sattor, K., Isroiljon, U., & Sodikjon, K. (2022). CALCULATION OF DEFORMATION CHANGES OF CENTRALLY COMPRESSED REINFORCED CONCRETE COLUMNS IN DRY HOT CLIMATIC CONDITIONS. *Journal of new century innovations*, 19(6), 162-170.
- 25.Хамидов, А., Ахмедов, И., Холмирзаев, С., Ризаев, Б., Умаров, И., & Хакимов, С. (2022). ИССЛЕДОВАНИЕ СВОЙСТВ БЕТОНОВ НА ОСНОВЕ НЕГОРЮЧИХ ЩЕЛОЧНЫХ ВЯЖУЩИХ КОНСТРУКЦИЯХ. *Journal of new century innovations*, 19(6), 123-134.
- 26.Ахмедов, И., Ризаев, Б., Хамидов, А., Холмирзаев, С., Умаров, И., & Хакимов, С. (2022). АНАЛИЗ ВЛИЯНИЯ СУХОГО ЖАРКОГО КЛИМАТА НА РАБОТУ ЖЕЛЕЗОБЕТОННЫХ ЭЛЕМЕНТОВ. *Journal of new century innovations*, 19(6), 39-48.
- 27.Bahodir, R., Islombek, A., Adhamjon, H., Sattor, K., Isroiljon, U., & Sodikjon, H. (2022). INFLUENCE OF AGGRESSIVE MEDIA ON THE DURABILITY OF LIGHTWEIGHT CONCRETE. *Journal of new century innovations*, 19(6), 318-327.

28. Arifjanov, A., Atakulov, D., Akhmedov, I., & Hoshimov, A. (2022, December). Modern technologies in the study of processes in channels. In *IOP Conference Series: Earth and Environmental Science* (Vol. 1112, No. 1, p. 012137). IOP Publishing.
29. Arifjanov, A., Akmalov, S., Akhmedov, I., & Atakulov, D. Evaluation of deformation procedure in waterbed of rivers. (2019) *IOP Conference Series: Earth and Environmental Science*, 403 (1). DOI: <https://doi.org/10.1088/1755-1315/403/1/012155>.
30. G'ulomjonovich, A. I., Abdurahmonovich, O. I., & Isoqjon o'g'li, U. I. (2021). EFFECTS OF WATER FLOW ON THE EROSION PROCESSES IN THE CHANNEL OF GIS TECHNOLOGY. *Journal of Advanced Scientific Research* (ISSN: 0976-9595), 1(1).
31. Eshev, S. S., Fatxullaev, A. M., Samiev, L. N., Axmedov, I. G., Jumaboev, X., & Arifjanov, S. (2019). Determination of leaching rates in unconnected soils. *Irrigation and reclamation, Tashkent*, 27-30.
32. Fatkhulloev, A. M., Samiev, L. N., Axmedov, I. G., & Jumaboev, X. (2019). To the determination of non-effective speed in the beds containing from unconnected soils. *Journal of Irrigation and Melioration, Tashkent*, 1(15), 27-32.
33. Arifjanov, A. Sh. Akmalov, I. Akhmedov, and D. Atakulov. "In *Evaluation of deformation procedure in waterbed of rivers.*" In *IOP Conference Series: Earth and Environmental Science* (Vol. 403, No. 1, p. 012155).
34. Холмирзаев, С., Ахмедов, И., Адхамжон, Х., Ризаев, Б., Феруза, Қ., & Умаров, И. (2022). МОДИФИКАЦИЯ ЛАНГАН СЕРОБЕТОННИНГ ФИЗИК-МЕХАНИК ХОССАЛАРИНИ ТАДҚИҚ ҚИЛИШ. *Journal of new century innovations*, 19(6), 240-247.
35. Умаров, И. И. Ў., & Атакулов, Д. Э. Ў. (2022). Дарё ўзандаги деформацион жараёнларни баҳолашда инновацион технологиялар. *Механика и технология*, (Спецвыпуск 1), 219-225.
36. Eshev, S. S., Fatxullaev, A. M., Samiev, L. N., Axmedov, I. G., Jumaboev, X., & Arifjanov, S. (2019). Irrigation and reclamation. *Journal.*, 1(15), 27-30.
37. Холмирзаев, С., Ахмедов, И., Адхамжон, Х., Ризаев, Б., Жалолов, З., & Умаров, И. (2022). ЎЗБЕКИСТОН РЕСПУБЛИКАСИ ХУДУДИДА МОНОЛИТ ТЕМИР БЕТОН КОНСТРУКЦИЯЛАРИНИ ЎРНИ. *Journal of new century innovations*, 19(6), 265-276.
38. Холмирзаев, С., Ахмедов, И., Адхамжон, Х., Ризаев, Б., Фаррух, Д., & Умаров, И. (2022). ҚУРИЛИШ ТАЪЛИМ ЙЎНАЛИШЛАРИ УЧУН КАДРЛАР ТАЙЁРЛАШДА ФАН, ТАЪЛИМ ВА ИШЛАБ ЧИҚАРИШ

- ИНТЕГРАЦИЯ СИНИНГ РОЛИ. *Journal of new century innovations*, 19(6), 256-264.
39. Ризаев, Б., Ахмедов, И., Адхамжон, Х., Холмирзаев, С., Жалолов, З., & Умаров, И. (2022). ЗАМОНАВИЙ ҚУРИЛИШ МАТЕРИАЛЛАРИ ФАНИНИ ЎҚИТИШДАГИ ИЛҒОР ТАЪЛИМ МЕТОДЛАРИ. *Journal of new century innovations*, 19(7), 135-146.
40. Холмирзаев, С., Ахмедов, И., Адхамжон, Х., Ризаев, Б., Жалолов, З., & Умаров, И. (2022). БИНОЛАРНИНГ ТЕМИР БЕТОН КОНСТРУКЦИЯЛАРИНИ ИШОНЧЛИЛИК НАЗАРИЯСИ АСОСИДА ҲИСОБЛАШ. *Journal of new century innovations*, 19(6), 287-297.
41. Bahodir, R., Islombek, A., Adhamjon, K., Sattor, K., Farrux, D., & Isroiljon, U. (2022). EFFECTIVENESS OF USING ELEMENTS OF NANOTECHNOLOGY IN CONSTRUCTION MATERIALS SCIENCE. *Journal of new century innovations*, 19(8), 163-172.
42. Холмирзаев, С., Ахмедов, И., Адхамжон, Х., Ризаев, Б., Жалолов, З., & Умаров, И. (2022). БИНО ВА ИНШОТЛАР ЗИЛЗИЛАБАРДОШЛИГИНИНГ НАЗАРИЙ АСОСЛАРИ. *Journal of new century innovations*, 19(8), 120-130.
43. Bahodir, R., Islombek, A., Adhamjon, K., Sattor, K., Feruza, Q., & Isroiljon, U. (2022). NEW INNOVATIVE IDEAS IN THE FIELD OF PRODUCTION OF REINFORCED CONCRETE STRUCTURES. *Journal of new century innovations*, 19(8), 153-162.
44. Bahodir, R., Islombek, A., Adhamjon, K., Sattor, K., Zayniddin, J., & Isroiljon, U. (2022). INFLUENCE OF THE TEMPERATURE AND HUMIDITY REGIME ON THE WATER ABSORPTION OF LIGHT-WEIGHT CONCRETE ON POROUS AGGREGATES. *Journal of new century innovations*, 19(8), 143-152.
45. Bahodir, R., Islombek, A., Adhamjon, K., Sattor, K., Zayniddin, J., & Isroiljon, U. (2022). CALCULATION OF ENERGY CHARACTERISTICS OF SOLAR HEATING SYSTEM. *Journal of new century innovations*, 19(8), 56-65.
46. Ризаев, Б., Ахмедов, И., Холмирзаев, С., Хамидов, А., Кодирова, Ф., & Умаров, И. (2022). ОБЩИЕ СВЕДЕНИЯ О ПРИРОДНОМ КЛИМАТЕ РАЙОНОВ С СУХИМ ЖАРКИМ КЛИМАТОМ. *Journal of new century innovations*, 19(6), 298-306.
47. Ризаев, Б., Ахмедов, И., Хамидов, А., Холмирзаев, С., Жалалов, З., & Умаров, И. (2022). РАСЧЕТ НА ВХОДНЫЕ И ФОРМАЛЬНЫЕ ДЕФОРМАЦИИ БЕТОНА В ЕСТЕСТВЕННЫХ УСЛОВИЯХ СУХОГО ЖАРКОГО КЛИМАТА. *Journal of new century innovations*, 19(6), 183-193.

48. Ризаев, Б., Ахмедов, И., Хамидов, А., Холмирзаев, С., Фаррух, Д., & Умаров, И. (2022). ОБЩИЕ СВЕДЕНИЯ О ВЕТРЕ И ПЫЛИ В ЖАРКОМ СУХОМ КЛИМАТЕ. *Journal of new century innovations*, 19(6), 307-317.
49. Ахмедов, И., Ризаев, Б., Адхамжон, Х., Холмирзаев, С., Феруза, Қ., & Умаров, И. (2022). ТУРАР-ЖОЙ БИНОЛАРИ ҚУРИЛИШИДА МОНОЛИТ ТЕМИР БЕТОНДАН ФОЙДАЛАНИШ САМАРАДОРЛИГИ. *Journal of new century innovations*, 19(6), 215-223.
50. Ahmedov, I., Bahodir, R., Adhamjon, H., Sattor, K., Feruza, Q., & Isroiljan, U. (2022). DISTRIBUTION OF TEMPERATURE AND HUMIDITY IN CONCRETE OVER THE CROSS SECTION OF COLUMNS IN A DRY HOT CLIMATE. *Journal of new century innovations*, 19(7), 123-134.
51. Ризаев, Б., Ахмедов, И., Хамидов, А., Холмирзаев, С., Феруза, Қ., & Умаров, И. (2022). СОВРЕМЕННЫЕ ТРАДИЦИИ РАЗВИТИЯ МАЛОЙ ГИДРОЭНЕРГЕТИКИ В МИРЕ. *Journal of new century innovations*, 19(8), 90-99.
52. Bahodir, R., Islombek, A., Adhamjon, K., Sattor, K., Zayniddin, J., & Isroiljon, U. (2022). MODERN TRADITIONS OF THE DEVELOPMENT OF SMALL HYDROPOWER IN THE WORLD. *Journal of new century innovations*, 19(8), 100-109.
53. Bahodir, R., Islombek, A., Adhamjon, X., Sattor, X., Feruza, Q., & Isroiljon, U. (2022). TEMIR-BETON KONSTRUKTSIYALAR ISHLAB CHIQRISH SOHASIDAGI YANGI INNOVATSION G'UYALAR. *Journal of new century innovations*, 19(7), 158-167.
54. Bahodir, R., Islombek, A., Adhamjon, H., Sattor, K., Isroiljon, U., & Farruh, D. (2022). CONDITION OF CONCRETE AND REINFORCED CONCRETE STRUCTURES BUILT AND USED IN A DRY HOT CLIMATE. *Journal of new century innovations*, 19(7), 147-157.
55. Холмирзаев, С., Ахмедов, И., Ризаев, Б., Хамидов, А., Кодирова, Ф., & Умаров, И. (2022). ИССЛЕДОВАНИЕ ФИЗИКО-МЕХАНИЧЕСКИХ СВОЙСТВ МОДИФИЦИРОВАННОГО СЕРОБЕТОНА КОНСТРУКЦИЯХ. *Journal of new century innovations*, 19(6), 154-161.
56. Хамидов, А., Ахмедов, И., Холмирзаев, С., Ризаев, Б., Умаров, И., & Фаррух, Д. (2022). АНАЛИЗ СПОСОБОВ ПЕРЕРАБОТКИ СЫРЬЯ SERA И ПОЛУЧЕНИЯ СЕРОБЕТОНА КОНСТРУКЦИЯХ. *Journal of new century innovations*, 19(6), 93-102.
57. Ахмедов, И., Ризаев, Б., Хамидов, А., Холмирзаев, С., Феруза, Қ., & Умаров, И. (2022). ИССЛЕДОВАНИЕ ЗОЛОШЛАКОВЫХ СМЕСИ ДЛЯ ПРОИЗВОДСТВА СТРОИТЕЛЬНЫХ МАТЕРИАЛОВ КОНСТРУКЦИЯХ. *Journal of new century innovations*, 19(6), 103-112.

58. Хамидов, А., Ахмедов, И., Ризаев, Б., Холмирзаев, С., Жалалов, З., Умаров, И., & Шаропов, Б. (2022). ТЕПЛОИЗОЛЯЦИОННЫЕ МАТЕРИАЛЫ НА ОСНОВЕ ГИПСА И СЕЛЬСКОХОЗЯЙСТВЕННЫХ ОТХОДОВ. КОНСТРУКЦИЯХ. *Journal of new century innovations*, 19(6), 135-144.
59. Ахмедов, И., Хамидов, А., Холмирзаев, С., Ризаев, Б., Умаров, И., & Фаррух, Д. (2022). ОЦЕНКА ВЛИЯНИЯ СЕДИБЛЕИ РЕКИ СОХСОЙ НА КОКАНДСКУЮ ГЭС. *Journal of new century innovations*, 19(6), 145-153.
60. Холмирзаев, С., Ахмедов, И., Хамидов, А., Кодирова, Ф., Умаров, И., & Фаррух, Д. (2022). РАСЧЕТ ЖЕЛЕЗОБЕТОННЫХ КОНСТРУКЦИЙ ЗДАНИЙ НА ОСНОВЕ ТЕОРИИ НАДЕЖНОСТИ. *Journal of new century innovations*, 19(6), 29-38.
61. Хамидов, А., Ахмедов, И., Ризаев, Б., Холмирзаев, С., Жалалов, З., & Умаров, И. (2022). ҚУРУҚ ИССИҚ ИҚЛИМЛИ ХУДУДЛАРНИНГ ТАБИЙ ИҚЛИМИ ҲАҚИДА УМУМИЙ МАЪЛУМОТ. *Journal of new century innovations*, 19(6), 194-203.
62. Ризаев, Б., Ахмедов, И., Хамидов, А., Холмирзаев, С., Фаррух, Д., & Умаров, И. (2022). БИНОЛАРНИ ИСИТИШДА ҚУЁШ ЭНЕРГИЯСИДАН ФОЙДАЛАНИБ ЭНЕРГИЯ САМАРАДОРЛИКНИ ОШИРИШ ТАДБИРЛАРИ. *Journal of new century innovations*, 19(8), 78-89.
63. Ризаев, Б., Ахмедов, И., Хамидов, А., Холмирзаев, С., Фаррух, Д., & Умаров, И. (2022). ҚУЁШЛИ ИСИТИШ ТИЗИМИНИНГ ЭНЕРГЕТИК ХАРАКТЕРИСТИКАЛАРИ ХИСОБИ. *Journal of new century innovations*, 19(8), 25-36.
64. Ахмедов, И., Ризаев, Б., Хамидов, А., Холмирзаев, С., Умаров, И., & Фаррух, Д. (2022). ЭФФЕКТИВНОСТЬ ИСПОЛЬЗОВАНИЯ МОНОЛИТНОГО ЖЕЛЕЗОБЕТОНА ПРИ СТРОИТЕЛЬСТВЕ ЖИЛЫЕ ДОМА. *Journal of new century innovations*, 19(6), 71-80.
65. Bahodir, R., Islombek, A., Sattor, X., Adxamjon, X., Feruza, Q., & Isroiljon, U. (2022). QURILISH MATERIALSHUNOSLIGIDA NANOTEKNOLOGIYA ELEMENTLARIDAN FOYDALANISH SAMARADORLIGI. *Journal of new century innovations*, 19(7), 168-179.
66. Холмирзаев, С., Ахмедов, И., Хамидов, А., Ризаев, Б., Жалалов, З., & Умаров, И. (2022). ПРИМЕНЕНИЕ МОНОЛИТНЫХ ЖЕЛЕЗОБЕТОННЫХ КОНСТРУКЦИЙ НА ТЕРРИТОРИИ РЕСПУБЛИКИ УЗБЕКИСТАН КОНСТРУКЦИЯХ. *Journal of new century innovations*, 19(6), 81-92.
67. Холмирзаев, С., Ахмедов, И., Ризаев, Б., Хамидов, А., Фаррух, Д., & Умаров, И. (2022). ПРИМЕНЕНИЕ СЕРОБЕТОНА В

- ЖЕЛЕЗОБЕТОННЫХ КОНСТРУКЦИЯХ. *Journal of new century innovations*, 19(6), 3-11.
68. Умаров, И. И. Ў. (2022). Тоғ олди дарёлар ўзанидаги жараёнларни баҳолашда табиий дала тадқиқотлари таҳлили. *Строительство и образование*, (2), 109-113.
69. Kholmirezayev, S., Akhmedov, I., Khamidov, A., Yusupov, S., Umarov, I., & Hakimov, S. (2022). ANALYSIS OF THE EFFECT OF DRY HOT CLIMATE ON THE WORK OF REINFORCED CONCRETE ELEMENTS. *Science and innovation*, 1(A8), 1033-1039.
70. Akhmedov, I., Khamidov, A., Kholmirezayev, S., Yusupov, S., & Umarov, I. (2022). Improving river sediment distribution calculation in mountain rivers. *Science and innovation*, 1(A8), 1014-1019.
71. Khamidov, A., Akhmedov, I., Kholmirezayev, S., Jalalov, Z., Yusupov, S., & Umarov, I. (2022). EFFECTIVENESS OF MODERN METHODS OF TESTING BUILDING STRUCTURES. *Science and innovation*, 1(A8), 1046-1051.
72. Kholmirezayev, S., Akhmedov, I., Khamidov, A., Jalalov, Z., Yusupov, S., & Umarov, I. (2022). THE ROLE OF THE INTEGRATION OF SCIENCE, EDUCATION AND PRODUCTION IN THE TRAINING OF PERSONNEL FOR CONSTRUCTION EDUCATIONAL AREAS. *Science and innovation*, 1(A8), 1040-1045.
73. Хамидов, А. И., Ахмедов, И., Юсупов, Ш., & Кузибаев, Ш. (2021). Использование теплоизоляционного композиционного гипса в энергоэффективном строительстве.
74. Холмирзаев, С., Ахмедов, И., Адхамжон, Х., Ризаев, Б., Юсупов, Ш., & Умаров, И. (2022). СЕРА ХОМ АШЁСИНИ ҚАЙТА ИШЛАШ ВА СЕРОБЕТОН ТАЙЁРЛАШ УСУЛЛАРИНИНГ ТАҲЛИЛИ. *Journal of new century innovations*, 19(6), 248-255.
75. Холмирзаев, С., Ахмедов, И., Адхамжон, Х., Ризаев, Б., Юсупов, Ш., & Умаров, И. (2022). ТЕМИР БЕТОН ЭЛЕМЕНТЛАРНИНГ ДАРЗБАРДОШЛИГИГА МАРКАЗИЙ ОСИЁ ИҚЛИМИНИНГ ТАЪСИРИ. *Journal of new century innovations*, 19(6), 232-239.
76. Холмирзаев, С., Ахмедов, И., Адхамжон, Х., Ризаев, Б., Юсупов, Ш., & Умаров, И. (2022). ТУРАР-ЖОЙ БИНОЛАРИ ҚУРИЛИШИДА МОНОЛИТ ТЕМИР БЕТОНДАН ФОЙДАЛАНИШ САМАРАДОРЛИГИ. *Journal of new century innovations*, 19(6), 277-286.
77. Ризаев, Б., Ахмедов, И., Хамидов, А., Холмирзаев, С., Юсупов, Ш., & Умаров, И. (2022). МЕРЫ ПО ПОВЫШЕНИЮ ЭНЕРГОЭФФЕКТИВНОСТИ ИСПОЛЬЗОВАНИЯ СОЛНЕЧНОЙ

- ЭНЕРГИИ В ОТОПЛЕНИИ ЗДАНИЙ. *Journal of new century innovations*, 19(8), 66-77.
78. Ризаев, Б., Ахмедов, И., Хамидов, А., Холмирзаев, С., Юсупов, Ш., & Умаров, И. (2022). ҚУЁШ ЭНЕРГИЯСИДАН ФОЙДАЛАНИБ БИНОЛАРНИ ЭНЕРГИЯ САМАРАДОРЛИГИНИ ОШИРИШ ТАДБИРЛАРИ ХАКИДА. *Journal of new century innovations*, 19(8), 173-186.
79. Ahmedov, I., Bahodir, R., Adhamjon, H., Sattor, K., Shavkat, Y., & Isroiljan, U. (2022). PHYSICAL AND MECHANICAL PROPERTIES OF CONCRETE UNDER CONDITIONS OF DRY HOT CLIMATE. *Journal of new century innovations*, 19(8), 131-142.
80. Холмирзаев, С., Ахмедов, И., Ризаев, Б., Юсупов, Ш., Умаров, И., & Фаррух, Д. (2022). РОЛЬ ИНТЕГРАЦИИ НАУКИ, ОБРАЗОВАНИЯ И РАЗВИТИЯ В ПОДГОТОВКЕ КАДРОВ ДЛЯ СТРОИТЕЛЬСТВА. *Journal of new century innovations*, 19(6), 12-19.
81. Хамидов, А., Ахмедов, И., Холмирзаев, С., Ризаев, Б., Юсупов, Ш., & Умаров, И. (2022). ЭФФЕКТИВНОСТЬ СОВРЕМЕННЫХ МЕТОДОВ ИСПЫТАНИЙ СТРОИТЕЛЬНЫХ КОНСТРУКЦИЙ. *Journal of new century innovations*, 19(6), 57-59.
82. Холмирзаев, С., Ахмедов, И., Ризаев, Б., Хамидов, А., & Юсупов, Ш. (2022). РОЛЬ ИНТЕГРАЦИИ НАУКИ, ОБРАЗОВАНИЯ И ПРОИЗВОДСТВА В ПОДГОТОВКЕ КАДРОВ ДЛЯ СТРОИТЕЛЬНЫХ ОБРАЗОВАТЕЛЬНЫХ НАПРАВЛЕНИЙ. *Journal of new century innovations*, 19(6), 49-57.
83. Ахмедов, И., Ризаев, Б., Хамидов, А., Холмирзаев, С., Юсупов, Ш., & Умаров, И. (2022). ПРИМЕНЕНИЕ ТЕПЛОИЗОЛЯЦИОННОГО КОМПОЗИТА ГИПСОВОГО ДЛЯ ЭНЕРГОЭФФЕКТИВНОГО СТРОИТЕЛЬСТВА КОНСТРУКЦИЯХ. *Journal of new century innovations*, 19(6), 113-122.
84. Ахмедов, И., Хамидов, А., Холмирзаев, С., Юсупов, Ш., Кодирова, Ф., & Умаров, И. (2022). СОВЕРШЕНСТВОВАНИЕ РАСЧЕТА РАСПРЕДЕЛЕНИЯ НАСАДОВ В ГОРНЫХ РЕКАХ. *Journal of new century innovations*, 19(6), 20-28.
85. Sattor, X., Islombek, A., Adhamjon, H., Bahodir, R., Shavkat, Y., & Isroiljon, U. (2022). TEMIR-BETON KONSTRUKSIYALARIDA SERABETONDAN FOYDALANISH. *Journal of new century innovations*, 19(6), 224-231.
86. Ризаев, Б., Ахмедов, И., Хамидов, А., Холмирзаев, С., Юсупов, Ш., & Умаров, И. (2022). РАСЧЕТ ЭНЕРГЕТИЧЕСКИХ ХАРАКТЕРИСТИК

- СИСТЕМЫ СОЛНЕЧНОГО ОТОПЛЕНИЯ. *Journal of new century innovations*, 19(8), 45-55.
87. Umarov, I. I. (2023). INSULATION COMPOSITE PLASTER FOR ENERGY-SAVING CONSTRUCTION. *Journal of new century innovations*, 43(1), 281-293.
88. Мухитдинов, М. Б. (2023). ТЎЛДИРУВЧИЛАРНИНГ КОМПОЗИТ ПОЛИМЕР ҚОПЛАМАЛАРНИНГ ЕЙИЛИШБАРДОШЛИГИ ВА АДГЕЗИОН ХОССАЛАРИГА ТАЪСИРИ. *Journal of new century innovations*, 43(1), 180-191.
89. Мухитдинов, М. Б. (2023). ҚУРИЛИШ МАТЕРИАЛЛАРИ ВА БУЮМЛАРИ ФАНИНИ ЯНГИ ПЕДАГОГИК ТЕХНОЛОГИЯЛАР АСОСИДА ЎҚИТИШ. *Journal of new century innovations*, 43(1), 166-179.
90. Шаропов, Б. Х., & Рахматиллаев, Ё. Н. (2023). ҚУЁШЛИ ИСИТИШ ТИЗИМИНИНГ ЭНЕРГЕТИК ХАРАКТЕРИСТИКАЛАРИ ХИСОБИ. *Journal of new century innovations*, 43(1), 192-204.
91. Umarov, I. I., & Nuritdinov, J. D. (2023). INCREASING THE RESISTANCE OF TEMPERATURE EFFECTS OF SULFUR-BASED CONCRETES. *Journal of new century innovations*, 43(1), 87-96.
92. Ахмедов, И., Умаров, И., & Нуритдинов, Ж. (2023). ЁҒОЧ МАТЕРИАЛЛАРИНИ ЁНҒИНБАРДОШЛИК ДАРАЖАСИНИ АНТИПИРЕНЛАР ЁРДАМИДА ОШИРИШ. *Journal of new century innovations*, 43(1), 255-268.
93. Ахмедов, И. Ғ., Умаров, И. И., & Дадаханов, Ф. А. (2023). ПРИНЦИПЫ ВЫБОРА ГАЗООЧИСТНОГО ОБОРУДОВАНИЯ. *Journal of new century innovations*, 43(1), 153-165.
94. Umarov, I. I. (2023). THE USE OF SLAG MIXTURES FOR THE MANUFACTURE OF BUILDING MATERIALS. *Journal of new century innovations*, 43(1), 269-280.
95. Ахмедов, И. Ғ., Умаров, И. И., & Дадаханов, Ф. А. (2023). ВЫБОР ЭФФЕКТИВНЫХ МЕТОДОВ И ОБОРУДОВАНИЯ ДЛЯ СУШКИ СЫПУЧИХ СТРОИТЕЛЬНЫХ МАТЕРИАЛОВ. *Journal of new century innovations*, 43(1), 140-152.
96. Umarov, I. I. (2023). STUDY OF THE PROPERTIES OF CONCRETE BASED ON ALKALINE BINDERS. *Journal of new century innovations*, 43(1), 51-64.
97. Umarov, I. I., & Sharopov, B. X. (2023). ХОРИҶ ВА RESPUBLIKAMIZ BINOLARIDA ENERGIYADAN SAMARALI FOYDALANISH USULLARINING TAHLILI. *Journal of new century innovations*, 43(1), 219-229.

98. Umarov, I. I. (2023). THE USE OF SULFUR CONCRETE IN REINFORCED CONCRETE STRUCTURES. *Journal of new century innovations*, 43(1), 65-75.
99. Umarov, I. I., & Sharopov, B. X. (2023). JAMOAT BINOLARINI ISITISHDA QUYOSH ENERGIYASIDAN FOYDALANISHNING SAMARADORLIGI. *Journal of new century innovations*, 43(1), 242-254.
100. Umarov, I. I., & Nuritdinov, D. (2023). SUPERPLASTIFIKATOR QO'SHILGAN GIPSOBETONNING FIZIK-MEXANIK XOSSALARI. *Journal of new century innovations*, 43(1), 76-86.
101. Мурадов, Х. Х. (2023). МАҲАЛЛИЙ ХОМ-АШЁ ЛОГОН БЕНТОНИТ ГИЛИНИНГ ФИЛЬТРАЦИЯ КОЭФФИЦИЕНТИНИ АНИҚЛАШ. *Journal of new century innovations*, 43(1), 97-106.
102. Мурадов, Х. Х. (2023). ФАРҒОНА ВИЛОЯТИ ЛОГОН БЕНТОНИТ ГИЛИНИНГ ХУСУСИЯТЛАРИ БЎЙИЧА ФОЙДАЛАНИШ САМАРАДОРЛИГИ. *Journal of new century innovations*, 43(1), 107-118.
103. Хамидов, А., Ахмедов, И., & Шаропов, Б. Х. (2023). ИССЛЕДОВАНИЯ ЗОЛО-ШЛАКОВЫХ СМЕСЕЙ ДЛЯ ПРОИЗВОДСТВА СТРОИТЕЛЬНЫХ МАТЕРИАЛОВ. *Journal of new century innovations*, 43(1), 230-241.
104. Yosunbek Ne'matilla o'g, R. (2023). TURAR JOY BINOLARIDA QO'LLANILADIGAN ISSIQLIK TA'MINOTI TIZMLARINING HOZIRGI KUNDAGI TAHLILI. *Journal of new century innovations*, 43(1), 119-128.
105. Yosunbek Ne'matilla o'g, R. (2023). ANALYSIS OF GROUNDWATER SOFTENING METHODS. *Journal of new century innovations*, 43(1), 129-139.
106. Хакимов, С. (2023). ПОВТОРНОЕ ИСПОЛЬЗОВАНИЕ ВОДЫ В АВТОМОЙКАХ ПУТИ МАРШРУТИЗАЦИИ. *ТЕСНика*, (1 (10)), 1-5.
107. Khamidov, A., & Khakimov, S. (2023). MOISTURE LOSS FROM FRESHLY LAID CONCRETE DEPENDING ON THE TEMPERATURE AND HUMIDITY OF THE ENVIRONMENT. *Science and innovation*, 2(A4), 274-279.
108. Khamidov, A. I., & Khakimov, S. (2023). Study of the Properties of Concrete Based on Non-Fired Alkaline Binders. *European Journal of Geography, Regional Planning and Development*, 1(1), 33-39.
109. Rasuljon o'gli, K. S. (2023). The Importance of Didactics in Pedagogy and Stages of The Didactic Process. *Journal of Innovation in Education and Social Research*, 1(4), 1-6.
110. Muxitdinov, M. (2022). АНАЛИЗ ЭФФЕКТИВНОСТИ ИСПОЛЬЗОВАНИЯ ПОРЫСТЫХ ЗАПОЛНИТЕЛЕЙ ДЛЯ ЛЁГКИХ БЕТОНОВ. " *Экономика и социум*".

111. Ризаев, Б. Ш., & Мухитдинов, М. Б. (2023). ИЗУЧЕНИЕ ВЛИЯНИЯ КЛИМАТИЧЕСКИХ УСЛОВИЙ НАШЕЙ РЕСПУБЛИКИ НА РАБОТУ ЖЕЛЕЗОБЕТОННЫХ ЭЛЕМЕНТОВ. *Scientific Impulse*, 1(9), 186-195
112. Abdunazarov, A., & Soliev, N. (2020). STUDY OF THE PERFORMANCE OF FRAMELESS CONSTRUCTION STRUCTURES UNDER THE INFLUENCE OF VERTICAL STRESSES OF ULTRA-SUBMERGED THE LYOSS SOILS. *Студенческий вестник*, 28(126 часть 3), 39.
113. Khakimov, S. R., & Sharopov, B. K. (2023). Educational Quality Improvement Events Based on Exhibition Materials in Practical Training Lessons. *American Journal of Language, Literacy and Learning in STEM Education*, 1(2), 5-10
114. Abdunazarov, A. (2022). AVTOMOBILLAR HARAKATIDAN HOSIL BO'LADIGAN TEBRANISHLARNI BINOGA TA'SIRINI ANIQLASH VA KAMAYTIRISH CHORALARINI TAKOMILLASHTIRISH BO'YICHA TANLILLAR. *Science and innovation*, 1(A5), 372-375.
115. Шаропов Б.Х., Хакимов С.Р., Рахимова С. Оптимизация режимов гелиотеплохимической обработки золоцементных композиций. //Матрица научного познания. – 2021 г. №12-1. С.115-123
116. Хакимов С., Шаропов Б., Абдуназаров А. Бино ва иншоотларнинг сейсмик мустаҳкамлиги бўйича хорижий давлатлар (россия, япония, хитой, ақш) меъёрий хужжатлари таҳлили //barqarorlik va yetakchi tadqiqotlar onlayn ilmiy jurnali. – 2022. – С. 806-809
117. Muxitdinov, M. (2022). ИССЛЕДОВАНИЕ ВЛИЯНИЯ РЕЖИМОВ ЭКСПЛУАТАЦИИ МЕТАЛЛИЧЕСКОЙ ОСНАСТКИ НА ИЗНОСОСТОЙКОСТЬ КОМПОЗИЦИОННЫХ ПОЛИМЕРНЫХ МАТЕРИАЛОВ. *UNIVERSUM: ТЕХНИЧЕСКИЕ НАУКИ*.
118. Muxitdinov, M. (2022). АНАЛИЗ ЭФФЕКТИВНОСТИ ИСПОЛЬЗОВАНИЯ ПОРЫСТЫХ ЗАПОЛНИТЕЛЕЙ ДЛЯ ЛЁГКИХ БЕТОНОВ. " *Экономика и социум*".
119. Shamsitdinovich, R. V., & Bakhtiyorovich, M. M. (2023). Air Temperature and Humidity in Experimental Testing of Building Materials Used in the Climate of the Republic of Uzbekistan. *Web of Synergy: International Interdisciplinary Research Journal*, 2(4), 591-598.
120. Ризаев, Б. Ш., & Мухитдинов, М. Б. (2023). ИЗУЧЕНИЕ ВЛИЯНИЯ КЛИМАТИЧЕСКИХ УСЛОВИЙ НАШЕЙ РЕСПУБЛИКИ НА РАБОТУ ЖЕЛЕЗОБЕТОННЫХ ЭЛЕМЕНТОВ. *Scientific Impulse*, 1(9), 186-195.
121. Раджабов, Ё. С., Аликобилов, Ш. А., Негматов, С. С., Камолов, Т. О., Мухитдинов, М. Б., & Улмасов, Т. У. КОМПЛЕКСНЫЙ АНАЛИЗ

- СОВРЕМЕННОГО СОСТОЯНИЯ ЖЕЛЕЗОБЕТОННЫХ ФОРМИРУЮЩИХ ОСНАСТОК В ПРОИЗВОДСТВЕ СТРОИТЕЛЬНЫХ КОНСТРУКЦИЙ И ИЗДЕЛИЙ, ПУТИ ПОВЫШЕНИЯ ИХ ЭФФЕКТИВНОСТИ. *КОМПОЗИТСИОН МАТЕРИАЛЛАР*, 172.
122. Негматов, С. С., Абед, Н. С., Улмасов, Т. У., Аликабулов, Ш. А., Ражабов, Ё. С. У., & Мухиддинов, М. Б. (2022). ИССЛЕДОВАНИЕ ВЛИЯНИЯ РЕЖИМОВ ЭКСПЛУАТАЦИИ МЕТАЛЛИЧЕСКОЙ ОСНАСТКИ НА ИЗНОСОСТОЙКОСТЬ КОМПОЗИЦИОННЫХ ПОЛИМЕРНЫХ МАТЕРИАЛОВ. *Universum: технические науки*, (11-5 (104)), 54-59.
123. Аликобилов, Ш. А., Раджабов, Ё. С., Абед, Н. С., Мухитдинов, М. Б., Камолов, Т. О., & Улмасов, Т. У. ПРИМЕНЕНИЕ КОМПОЗИЦИОННЫХ ПОЛИМЕРНЫХ МАТЕРИАЛОВ В ФОРМАХ ДЛЯ ПОВЫШЕНИЯ ЭФФЕКТИВНОСТИ ПРОИЗВОДСТВА ЖЕЛЕЗОБЕТОННЫХ СТРОИТЕЛЬНЫХ КОНСТРУКЦИЙ. *КОМПОЗИТСИОН МАТЕРИАЛЛАР*, 169.
124. Негматов, С. С., Абед, Н. С., Имомназаров, С. К., Аликобилов, Ш. А., Умирова, Н. О., Мухитдинов, М. Б., ... & Улмасов, Т. У. ИССЛЕДОВАНИЕ ВЛИЯНИЯ СОДЕРЖАНИЯ РАЗЛИЧНЫХ НАПОЛНИТЕЛЕЙ НА ИЗНОСОСТОЙКОСТЬ И ДРУГИЕ ФИЗИКО-МЕХАНИЧЕСКИЕ СВОЙСТВА КОМ-ПОЗИЦИОННЫХ ЭПОКСИДНЫХ ПОЛИМЕРНЫХ МАТЕРИАЛОВ. *КОМПОЗИТСИОН МАТЕРИАЛЛАР*, 72.

QURILISH MATERIALSHUNOSLIGIDA NANOTEKNOLOGIYALARDAN FOYDALANISH SAMARADORLIGI.

PhD. M.Muxitdinov

Dots. I.Axmedov

Katta o'qituvchi I.Umarov

Namangan muhandislik qurilish instituti

Nanotexnologiya – bu amaliy fan sohasi hisoblanadi, u o'ta kichik o'lchamli, ya'ni printsipliy yangi instrumentlar va materiallar yaratish bilan shug'ullanadi, hamda atom va molekular darajasidagi turli moddalarning xossalarini o'rganadi.

Nanotexnologiyaning mohiyati xaqida gapirar ekanmiz, nanotexnologiya shunday nozik texnologiya xisoblanadi-ki, u material olish jarayonini atom-molekulyar darajasida, ya'ni atom-molekulyar ta'sirlashish yordamida boshqarish imkoniyatlarini beradi. Bu esa "yo'naltirilgan" materialshunoslik, shular jumlasidan qurilish materialshunosligi, xaqida ham so'z yuritishga asos bo'la oladi [1].

Kimyo texnologiyasi asoslarini o'zlashtirgan quruvchi-texnolog uchun nanotexnologiya usullarini o'zlashtirish katta qiyinchilik tug'dirmaydi. Nanotizim va nanoob'ektlar olishni bir qancha usullar bilan amalga oshirish mumkin. Bunday usullardan biri u yoki bu jarayonni atom-molekulyar jarayonlarni boshqarish yo'li bilan sistemaning komponentlarini nafaqat nanozarrachalar ko'lamida, balki hajmi va soni bo'yicha berilgan birlashmada olish maqsadida maqsadga yo'naltirilgan holda amalga oshirishdir

Fizika-ximiya, kolloid ximiya sohasidagi ilmiy natijalar, yuqori dispers tizimlar va plyonkalar sohasidagi bilimlar, sirt-faol moddalarning xayratlanarli samarasi, qattiq zarrachalarning va suvning mexanik-kimyoviy faollashtirilishi ilgari aql bovar qilmaydigan bo'lib ko'ringan xossalarga erishish imkoniyatlarini bermoqda[2].

Qurilish materiallari ishlab chiqarish uchun yaroqli hisoblangan istiqbolli nanotexnologiyalar ichida eng qiziqarlisi quyidagilar hisoblanadi:

- Suvni faollashtirish (strukturalashtirish);
- Boshlang'ich materiallar va xom ashyoni maydalash;
- Nanodispers armaturani tayyorlash.

Suvni faollashtirish (strukturalashtirish). Faollashtirilgan suv eksperimental tadqiqotlarning ko'rsatishicha, qurilish materiallarining xossalariga sezilarli ta'sir ko'rsatadi. Suvning strukturasi va uning xossalari "klasterlar" ning o'zaro ta'sirlashuvi va shakli bilan aniqlanadi.

Klasterlar – atomlarning guruxi. Atomlarning (- 0,3 nm) va suvning klasterlari (bir necha nm) o'lchamlariga ko'ra strukturalashtirilgan suvni ishlab chiqarish va undan foydalanish nanotexnologiyalar sirasiga mansub deyish mumkin. Xozirgi kunga

kelib suvning va boshqa suyuqliklarning agregatlashtirmaydigan (nokimyoviy) yo'l bilan fizik-kimyoviy xossalarini o'zgartirish uchun usul va vositalar yaratilgan (1-rasm).



1-rasm. Faollashtirilgan suv olish apparati

Faollashtirilgan suvning betonning mustaxkamligiga ta'sirini o'rganish bo'yicha izlanishlarga oid tadqiqotlar natijasi shundan dalolat bermoqda-ki, faollashtirilmagan suvda tayyorlangan betonga nisbatan mustaxkamlikni 20-30% ga oshirish mumkin ekan. Bundan tashqari faollashtirilgan suvdan foydalanish betonning qolipdan yechilish mustaxkamligiga erish muddatini ancha qisqarishiga ham olib kelar ekan. Bu esa qurilishning, ayniqsa yaxlit quyma uy-joy qurilishining, muddatlarini qisqartirish, energiya sarfini kamaytirish va qurilish narxini pasaytirish uchun keng imkoniyatlar yaratib beradi.

Ushbu yo'nalishdagi innovatsiyalar qurilayotgan uylarning massasini va poydevorlarga tushayotgan yuklarning miqdorini 10-20% ga va taxminan shu miqdorda qurilish narxining kamayishini ta'minlaydi. Hozirgi kunda suvni faollashtirish bo'yicha ilmiy izlanishlar davom etmoqda.

Boshlang'ich materiallar va xom ashyoni maydalash. Boshlang'ich materiallarni maydalash rotorli-pulsatsiyalanuvchi apparatlarda (RPA) da amalga oshiriladi (2-rasm) va ishlov beriluvchi materiallar dispersligini sezilarli darajada kam energiya sarflab oshirilishini ta'minlaydi[3].

RPA larda boshlang'ich materiallarning dispersligini oshirish $8000 \text{ sm}^2/\text{gr}$ va undan yuqori miqdorgacha amalga oshiriladi. Natijada zamonaviy texnologiyalarning samaradorligi keskin oshadi, energiya sarfi sezilarli kamayadi, materiallarning texnologiyaga oid va fizik-kimyoviy xossalari yaxshilanadi.



2-rasm. Rotorli-pulsatsiyalanuvchi apparat

Masalan, qorishmalar, betonlar va boshqa tsementli kompozitsiyalar uchun tsement suspenziyasini RPA da qisqa muddatli ishlov berilishi beton qorishmasining yuqori plastikligini saqlagan holda betonning tabiiy sharoitlarda qotishi muddatini 3 barobar qisqartiradi, buyumlarni issiqlik bilan ishlov berilishi davomiyligini 30...35 % ga kamaytiradi, tsement sarfini 25% gacha kamayishini yoki beton mustaxkamligining sezilarli oshishini ta'minlaydi. RPA lardan loy suspenziyasini tayyorlashda foydalanish sopol g'isht yoki cherepitsaning fizik-mexanik xossalarini 1,5-2,0 barobar oshiradi, ularning tannarxini kamaytiradi va texnologik tsikl davomida vaqt va resurslarni tejash imkoniyatlarini beradi[4].

Nanodispers armaturani tayyorlash. Beton buyumlarni va konstruktsiyalarni armaturalash - armatura po'latidan olingan alohida sterjenlar, simto'rlar, yassi va fazoviy karkaslar, simarqonlardan, nometallik kompozit armaturadan, to fibrallar ko'rinishidagi dispers armaturalashgacha yo'lni bosib o'tdi. Bog'lovchi moddalar asosidagi materiallarni armaturalashda yangi qadam – nanodispers armaturadan foydalanishdir. Nanodispers armatura sifatida tabiiy minerallar: gallauazit, xrizotil-asbest, hamda sun'iy uglerodli nanotrubkalar ishlatilishi mumkin.

Gallauzit ana shunday nanodispers tabiiy minerallardan hisoblanadi. Bu gilsimon qatlamlanuvchi silikat bo'lib o'ziga xos trubkasimon teksturaga ega. Moos shkalasi bo'yicha uning qattiqligi 1...2, zichligi – 2...2,6 g/sm³. Gallauzit hozirgi kunda sopol ishlab chiqarish sanoati uchun xom ashyo hisoblanadi. Nanodispers armatura sifatida boshqa bir tabiiy mineral - xrizotil-asbest ishlatiladi. Xrizotil-asbest silikatlar sinfiga mansub bo'lgan ingichka tolali mineral bo'lib u o'ta ingichka egiluvchan tolalardan iborat agregatlar xosil qiladi. Moos shkalasi bo'yicha uning qattiqligi 2...2,5, zichligi – 2,5 g/sm³. Hozirgi kunda xrizotil-asbest astbotsement materiallar ishlab chiqarish uchun asosiy xom ashyo sanaladi.

Sun'iy uglerodli nanotrubkalarga kelsak (3-rasm), ular 1991 yilda Yaponiyada kashf qilingan. Ularning cho'ziishga mustaxkamligi po'latning mustaxkamligiga nisbatan deyarli 100 barobar ortiq, o'lchamlari esa odam sochi tolasiga nisbatan 50000 marta yupqa. Bunday trubkalar korroziyaga ham chidamli hisoblanadi. Nanotrubkalardan

nanofibrallar sifatida qo'llash betonning mustaxkamligini keskin oshiradi. Masalan, tsement qorishmasi tarkibiga sun'iy uglerodli nanotrubkalarini (diametri 40...60 nm, zichligi $0,086 \text{ g/sm}^3$) 0,05% da qo'shish ulardan tayyorlangan betonning mustaxkamligini 1,7 barobar oshiradi, issiqlik o'tkazuvchanligini esa 20% ga kamaytiradi, shu bilan birga betonning o'rtacha zichligi kamayadi va g'ovaklarining o'lchamlari stabillashadi. Uglerodli nanotrubkalar Yaponiya va boshqa mamlakatlarda ishlab chiqariladi. Yaponiya firmalari uglerodli nanotrubkalarini eng yangi usulda – gazli muhitdan kimyoviy cho'ktirish usulida ishlab chiqaradilar (bir soatda 140 dan 250 gr gacha) va ushbu maxsulotdan tijorat maqsadlarida ham foydalanidilar. [5] Uglerodli nanotrubkalar – tsillindr shaklida o'ralgan listlar ko'rinishida bo'lib, ular uglerod atomlaridan tashkil topgan bo'ladi. Uglerodli nanotrubkalar juda ham yuqori fizikaviy xossalarga ega bo'lganlari uchun ulardan tobora keng foydalanilmoqda, jumladan turli maqsadlardagi kompozitsion materiallarni olishda ham.

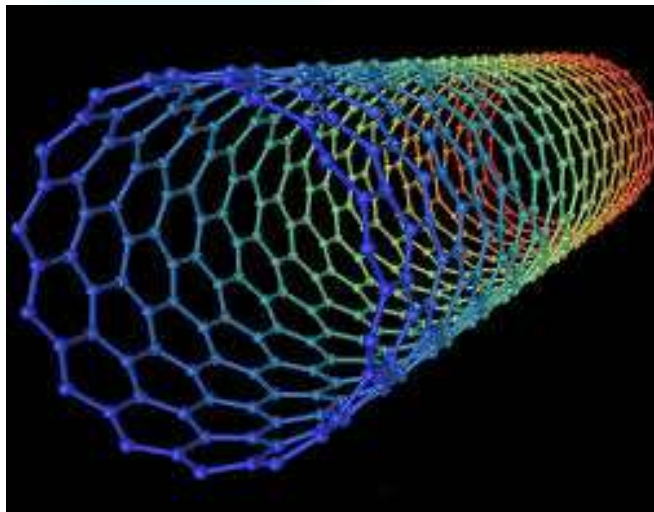

3-rasm. Uglerodli nanotrubkalar

Foydalanilgan adabiyotlar:

1. Muxitdinov, M. (2022). ИССЛЕДОВАНИЕ ВЛИЯНИЯ РЕЖИМОВ ЭКСПЛУАТАЦИИ МЕТАЛЛИЧЕСКОЙ ОСНАСТКИ НА ИЗНОСОСТОЙКОСТЬ КОМПОЗИЦИОННЫХ ПОЛИМЕРНЫХ МАТЕРИАЛОВ. *UNIVERSUM: ТЕХНИЧЕСКИЕ НАУКИ*.
2. Muxitdinov, M. (2022). АНАЛИЗ ЭФФЕКТИВНОСТИ ИСПОЛЬЗОВАНИЯ ПОРЫСТЫХ ЗАПОЛНИТЕЛЕЙ ДЛЯ ЛЁГКИХ БЕТОНОВ. "Экономика и социум".
3. Shamsitdinovich, R. B., & Bakhtiyorovich, M. M. (2023). Air Temperature and Humidity in Experimental Testing of Building Materials Used in the Climate of the Republic of Uzbekistan. *Web of Synergy: International Interdisciplinary Research Journal*, 2(4), 591-598.

4. Ризаев, Б. Ш., & Мухитдинов, М. Б. (2023). ИЗУЧЕНИЕ ВЛИЯНИЯ КЛИМАТИЧЕСКИХ УСЛОВИЙ НАШЕЙ РЕСПУБЛИКИ НА РАБОТУ ЖЕЛЕЗОБЕТОННЫХ ЭЛЕМЕНТОВ. *Scientific Impulse*, 1(9), 186-195.
5. Раджабов, Ё. С., Аликобилов, Ш. А., Негматов, С. С., Камолов, Т. О., Мухитдинов, М. Б., & Улмасов, Т. У. КОМПЛЕКСНЫЙ АНАЛИЗ СОВРЕМЕННОГО СОСТОЯНИЯ ЖЕЛЕЗОБЕТОННЫХ ФОРМИРУЮЩИХ ОСНАСТОК В ПРОИЗВОДСТВЕ СТРОИТЕЛЬНЫХ КОНСТРУКЦИЙ И ИЗДЕЛИЙ, ПУТИ ПОВЫШЕНИЯ ИХ ЭФФЕКТИВНОСТИ. *KOMPOZITSION MATERIALLAR*, 172.
6. Негматов, С. С., Абед, Н. С., Улмасов, Т. У., Аликабулов, Ш. А., Ражабов, Ё. С. У., & Мухиддинов, М. Б. (2022). ИССЛЕДОВАНИЕ ВЛИЯНИЯ РЕЖИМОВ ЭКСПЛУАТАЦИИ МЕТАЛЛИЧЕСКОЙ ОСНАСТКИ НА ИЗНОСОСТОЙКОСТЬ КОМПОЗИЦИОННЫХ ПОЛИМЕРНЫХ МАТЕРИАЛОВ. *Universum: технические науки*, (11-5 (104)), 54-59.
7. Аликобилов, Ш. А., Раджабов, Ё. С., Абед, Н. С., Мухитдинов, М. Б., Камолов, Т. О., & Улмасов, Т. У. ПРИМЕНЕНИЕ КОМПОЗИЦИОННЫХ ПОЛИМЕРНЫХ МАТЕРИАЛОВ В ФОРМАХ ДЛЯ ПОВЫШЕНИЯ ЭФФЕКТИВНОСТИ ПРОИЗВОДСТВА ЖЕЛЕЗОБЕТОННЫХ СТРОИТЕЛЬНЫХ КОНСТРУКЦИЙ. *KOMPOZITSION MATERIALLAR*, 169.
8. Негматов, С. С., Абед, Н. С., Имомназаров, С. К., Аликобилов, Ш. А., Умирова, Н. О., Мухитдинов, М. Б., ... & Улмасов, Т. У. ИССЛЕДОВАНИЕ ВЛИЯНИЯ СОДЕРЖАНИЯ РАЗЛИЧНЫХ НАПОЛНИТЕЛЕЙ НА ИЗНОСОСТОЙКОСТЬ И ДРУГИЕ ФИЗИКО-МЕХАНИЧЕСКИЕ СВОЙСТВА КОМ-ПОЗИЦИОННЫХ ЭПОКСИДНЫХ ПОЛИМЕРНЫХ МАТЕРИАЛОВ. *KOMPOZITSION MATERIALLAR*, 72.
9. Arifjanov, A., Akmalov, S., Akhmedov, I., & Atakulov, D. (2019, December). Evaluation of deformation procedure in waterbed of rivers. In *IOP Conference Series: Earth and Environmental Science* (Vol. 403, No. 1, p. 012155). IOP Publishing.
10. Ахмедов, И. Ф., Ортиқов, И. А., & Умаров, И. И. (2021). Дарё ўзанидаги деформацион жараёнлаарни баҳолашда инновацион технологиялар [Innovative technologies in the assessment of deformation processes in the riverbed]. *Фарғона политехника институти илмий-техника журнали.– Фарғона*, 25(1), 139-142.
11. Abduraimova, D., Rakhmonov, R., Akhmedov, I., Xoshimov, S., & Eshmatova, V. (2022, June). Efficiency of use of resource-saving technology in reducing irrigation erosion. In *AIP Conference Proceedings* (Vol. 2432, No. 1). AIP Publishing.

12. Арифжанов, А. М., Самиев, Л. Н., Абдураимова, Д. А., & Ахмедов, И. Г. (2013). Ирригационное значение речных наносов. *Актуальные проблемы гуманитарных и естественных наук*, (6), 357-360.
13. Tadjiboyev, S., Qurbonov, X., Akhmedov, I., Voxidova, U., Babajanov, F., Tursunova, E., & Xodjakulova, D. (2022, June). Selection of electric motors power for lifting a flat survey in hydraulic structures. In *AIP Conference Proceedings* (Vol. 2432, No. 1). AIP Publishing.
14. Akhmedov, I., Khamidov, A., Kholmirezayev, S., Umarov, I., Dedakhanov, F., & Hakimov, S. (2022). ASSESSMENT OF THE EFFECT OF SEDIBLES FROM SOKH SOY RIVER TO KOKAND HYDROELECTRIC STATION. *Science and innovation*, 1(A8), 1086-1092.
15. Kholmirezayev, S., Akhmedov, I., Khamidov, A., Umarov, I., Dedakhanov, F., & Hakimov, S. (2022). USE OF SULFUR CONCRETE IN REINFORCED CONCRETE STRUCTURES. *Science and innovation*, 1(A8), 985-990.
16. Arifjanov, A. (2021). Innovative technologies in the assessment of accumulation and erosion processes in the channels. *Turkish Journal of Computer and Mathematics Education (TURCOMAT)*, 12(4), 110-114.
17. Нуриддинов, А. О., Ахмедов, И., & Хамидов, А. И. (2022). АВТОМОБИЛ ЙЎЛЛАРИНИ ҚУРИЛИШИДА ИННОВАЦИЯЛАР. *Academic research in educational sciences*, 3(TSTU Conference 1), 211-215.
18. Хамидов, А. И., Ахмедов, И. Г., Мухитдинов, М. Б., & Кузибаев, Ш. (2022). Применение теплоизоляционного композиционного гипса для энергоэффективного строительства.
19. Хамидов, А. И., Ахмедов, И., & Кузибаев, Ш. (2020). ТЕПЛОИЗОЛЯЦИОННЫЕ МАТЕРИАЛЫ НА ОСНОВЕ ГИПСА И ОТХОДОВ СЕЛЬСКОГО ХОЗЯЙСТВА.
20. Fathulloev, A. M., Eshev, S. S., Samiev, L. N., Ahmedov, I. G., Jumaboyev, X., & Arifjanov, S. (2019). Boglanmagan gruntlardan tashkil topgan uzanlarda yuvilmaslik tezliklarini aniklash [To the determination of non-effective speed in the beds containing from unconnected soils]. *Journal "Irrigatsiya va melioratsiya"*. Tashkent, 27-32.
21. Akhmedov, I., Muxitdinov, M., Umarov, I., & Ibragimova, Z. (2020). Assessment of the effect of sedibles from sokhsoy river to kokand hydroelectric power station. *InterConf*.
22. Ризаев, Б., Ахмедов, И., Хамидов, А., Холмирзаев, С., Хакимов, С., & Умаров, И. (2022). ВЛИЯНИЯ ТЕМПЕРАТУРНО-ВЛАЖНОСТНОГО РЕЖИМА НА ВОДОПОГЛОЩЕНИЕ ЛЕГКИХ БЕТОНОВ НА ПОРЫСТЫХ ЗАПОЛНИТЕЛЯХ. *Journal of new century innovations*, 19(8), 192-201.

23. Ризаев, Б., Ахмедов, И., Хамидов, А., Холмирзаев, С., Хакимов, С., & Умаров, И. (2022). ЖАҲОНДА КИЧИК ГЭСЛАРНИ РИВОЖЛАНТИРИШНИНГ ҲОЗИРГИ ЗАМОН АНЪАНАЛАРИ. *Journal of new century innovations*, 19(8), 110-119.
24. Ахмедов, И., Ризаев, Б., Хамидов, А., Холмирзаев, С., Умаров, И., & Хакимов, С. (2022). ПЕРСПЕКТИВЫ РАЗВИТИЯ ЖЕЛЕЗОБЕТОННЫХ КОНСТРУКЦИЙ В УЗБЕКИСТАНЕ. *Journal of new century innovations*, 19(6), 60-70.
25. Холмирзаев, С., Ахмедов, И., Адхамжон, Ҳ., Ризаев, Б., Умаров, И., & Хакимов, С. (2022). ҚУРУҚ ИССИҚ ИҚЛИМЛИ ШАРОИТЛАРДА ҚУРИЛГАН ВА ФОЙДАЛАНАЁТИЛГАН БЕТОНЛИ ВА ТЕМИР БЕТОН КОНСТРУКЦИЯЛАРНИ ҲОЛАТИ. *Journal of new century innovations*, 19(7), 180-190.
26. Ахмедов, И., Ризаев, Б., Хамидов, А., Холмирзаев, С., Умаров, И., & Хакимов, С. (2022). ДЕФОРМАТИВНОСТЬ ЖЕЛЕЗОБЕТОННЫХ КОЛОНН ИЗ ТЯЖЕЛОГО БЕТОНА В УСЛОВИЯХ СУХОГО ЖАРКОГО КЛИМАТА. *Journal of new century innovations*, 19(6), 171-182.
27. Bakhodir, R., Islombek, A., Adhamjon, K., Sattor, K., Isroiljon, U., & Sodikjon, K. (2022). CALCULATION OF DEFORMATION CHANGES OF CENTRALLY COMPRESSED REINFORCED CONCRETE COLUMNS IN DRY HOT CLIMATIC CONDITIONS. *Journal of new century innovations*, 19(6), 162-170.
28. Хамидов, А., Ахмедов, И., Холмирзаев, С., Ризаев, Б., Умаров, И., & Хакимов, С. (2022). ИССЛЕДОВАНИЕ СВОЙСТВ БЕТОНОВ НА ОСНОВЕ НЕГОРЮЧИХ ЩЕЛОЧНЫХ ВЯЖУЩИХ КОНСТРУКЦИЯХ. *Journal of new century innovations*, 19(6), 123-134.
29. Ахмедов, И., Ризаев, Б., Хамидов, А., Холмирзаев, С., Умаров, И., & Хакимов, С. (2022). АНАЛИЗ ВЛИЯНИЯ СУХОГО ЖАРКОГО КЛИМАТА НА РАБОТУ ЖЕЛЕЗОБЕТОННЫХ ЭЛЕМЕНТОВ. *Journal of new century innovations*, 19(6), 39-48.
30. Bahodir, R., Islombek, A., Adhamjon, H., Sattor, K., Isroiljon, U., & Sodiqjon, H. (2022). INFLUENCE OF AGGRESSIVE MEDIA ON THE DURABILITY OF LIGHTWEIGHT CONCRETE. *Journal of new century innovations*, 19(6), 318-327.
31. Arifjanov, A., Atakulov, D., Akhmedov, I., & Hoshimov, A. (2022, December). Modern technologies in the study of processes in channels. In *IOP Conference Series: Earth and Environmental Science* (Vol. 1112, No. 1, p. 012137). IOP Publishing.

32. Arifjanov, A., Akmalov, S., Akhmedov, I., & Atakulov, D. Evaluation of deformation procedure in waterbed of rivers. (2019) IOP Conference Series: Earth and Environmental Science, 403 (1). DOI: <https://doi.org/10.1088/1755-1315/403/1/012155>.
33. G'ulomjonovich, A. I., Abdurahmonovich, O. I., & Isoqjon o'g'li, U. I. (2021). EFFECTS OF WATER FLOW ON THE EROSION PROCESSES IN THE CHANNEL OF GIS TECHNOLOGY. *Journal of Advanced Scientific Research (ISSN: 0976-9595)*, 1(1).
34. Eshev, S. S., Fatxullaev, A. M., Samiev, L. N., Axmedov, I. G., Jumaboev, X., & Arifjanov, S. (2019). Determination of leaching rates in unconnected soils. *Irrigation and reclamation, Tashkent*, 27-30.
35. Fatkhulloev, A. M., Samiev, L. N., Axmedov, I. G., & Jumaboev, X. (2019). To the determination of non-effective speed in the beds containing from unconnected soils. *Journal of Irrigation and Melioration, Tashkent*, 1(15), 27-32.
36. Arifjanov, A. Sh. Akmalov, I. Akhmedov, and D. Atakulov. "In Evaluation of deformation procedure in waterbed of rivers." In *IOP Conference Series: Earth and Environmental Science* (Vol. 403, No. 1, p. 012155).
37. Холмирзаев, С., Ахмедов, И., Адхамжон, Ҳ., Ризаев, Б., Феруза, Қ., & Умаров, И. (2022). МОДИФИКАЦИЯ ЛАНГАН СЕРОБЕТОННИНГ ФИЗИК-МЕХАНИК ХОССАЛАРИНИ ТАДҚИҚ ҚИЛИШ. *Journal of new century innovations*, 19(6), 240-247.
38. Умаров, И. И. Ў., & Атакулов, Д. Э. Ў. (2022). Дарё ўзандаги деформацион жараёнларни баҳолашда инновацион технологиялар. *Механика и технология*, (Спецвыпуск 1), 219-225.
39. Eshev, S. S., Fatxullaev, A. M., Samiev, L. N., Axmedov, I. G., Jumaboev, X., & Arifjanov, S. (2019). Irrigation and reclamation. *Journal.*, 1(15), 27-30.
40. Холмирзаев, С., Ахмедов, И., Адхамжон, Ҳ., Ризаев, Б., Жалолов, З., & Умаров, И. (2022). ЎЗБЕКИСТОН РЕСПУБЛИКАСИ ҲУДУДИДА МОНОЛИТ ТЕМИР БЕТОН КОНСТРУКЦИЯЛАРИНИ ЎРНИ. *Journal of new century innovations*, 19(6), 265-276.
41. Холмирзаев, С., Ахмедов, И., Адхамжон, Ҳ., Ризаев, Б., Фаррух, Д., & Умаров, И. (2022). ҚУРИЛИШ ТАЪЛИМ ЙЎНАЛИШЛАРИ УЧУН КАДРЛАР ТАЙЁРЛАШДА ФАН, ТАЪЛИМ ВА ИШЛАБ ЧИҚАРИШ ИНТЕГРАЦИЯСИНИНГ РОЛИ. *Journal of new century innovations*, 19(6), 256-264.
42. Ризаев, Б., Ахмедов, И., Адхамжон, Ҳ., Холмирзаев, С., Жалолов, З., & Умаров, И. (2022). ЗАМОНАВИЙ ҚУРИЛИШ МАТЕРИАЛЛАРИ

- ФАНИНИ ЎҚИТИШДАГИ ИЛҒОР ТАЪЛИМ МЕТОДЛАРИ. *Journal of new century innovations*, 19(7), 135-146.
43. Холмирзаев, С., Аҳмедов, И., Адҳамжон, Ҳ., Ризаев, Б., Жалолов, З., & Умаров, И. (2022). БИНОЛАРНИНГ ТЕМИР БЕТОН КОНСТРУКЦИЯЛАРИНИ ИШОНЧЛИЛИК НАЗАРИЯСИ АСОСИДА ҲИСОБЛАШ. *Journal of new century innovations*, 19(6), 287-297.
44. Bahodir, R., Islombek, A., Adhamjon, K., Sattor, K., Farrux, D., & Isroiljon, U. (2022). EFFECTIVENESS OF USING ELEMENTS OF NANOTECHNOLOGY IN CONSTRUCTION MATERIALS SCIENCE. *Journal of new century innovations*, 19(8), 163-172.
45. Холмирзаев, С., Аҳмедов, И., Адҳамжон, Ҳ., Ризаев, Б., Жалолов, З., & Умаров, И. (2022). БИНО ВА ИНШООТЛАР ЗИЛЗИЛАБАРДОШЛИГИНИНГ НАЗАРИЙ АСОСЛАРИ. *Journal of new century innovations*, 19(8), 120-130.
46. Bahodir, R., Islombek, A., Adhamjon, K., Sattor, K., Feruza, Q., & Isroiljon, U. (2022). NEW INNOVATIVE IDEAS IN THE FIELD OF PRODUCTION OF REINFORCED CONCRETE STRUCTURES. *Journal of new century innovations*, 19(8), 153-162.
47. Bahodir, R., Islombek, A., Adhamjon, K., Sattor, K., Zayniddin, J., & Isroiljon, U. (2022). INFLUENCE OF THE TEMPERATURE AND HUMIDITY REGIME ON THE WATER ABSORPTION OF LIGHT-WEIGHT CONCRETE ON POROUS AGGREGATES. *Journal of new century innovations*, 19(8), 143-152.
48. Bahodir, R., Islombek, A., Adhamjon, K., Sattor, K., Zayniddin, J., & Isroiljon, U. (2022). CALCULATION OF ENERGY CHARACTERISTICS OF SOLAR HEATING SYSTEM. *Journal of new century innovations*, 19(8), 56-65.
49. Ризаев, Б., Аҳмедов, И., Холмирзаев, С., Хамидов, А., Кодирова, Ф., & Умаров, И. (2022). ОБЩИЕ СВЕДЕНИЯ О ПРИРОДНОМ КЛИМАТЕ РАЙОНОВ С СУХИМ ЖАРКИМ КЛИМАТОМ. *Journal of new century innovations*, 19(6), 298-306.
50. Ризаев, Б., Аҳмедов, И., Хамидов, А., Холмирзаев, С., Жалалов, З., & Умаров, И. (2022). РАСЧЕТ НА ВХОДНЫЕ И ФОРМАЛЬНЫЕ ДЕФОРМАЦИИ БЕТОНА В ЕСТЕСТВЕННЫХ УСЛОВИЯХ СУХОГО ЖАРКОГО КЛИМАТА. *Journal of new century innovations*, 19(6), 183-193.
51. Ризаев, Б., Аҳмедов, И., Хамидов, А., Холмирзаев, С., Фаррух, Д., & Умаров, И. (2022). ОБЩИЕ СВЕДЕНИЯ О ВЕТРЕ И ПЫЛИ В ЖАРКОМ СУХОМ КЛИМАТЕ. *Journal of new century innovations*, 19(6), 307-317.
52. Аҳмедов, И., Ризаев, Б., Адҳамжон, Ҳ., Холмирзаев, С., Феруза, Қ., & Умаров, И. (2022). ТУРАР-ЖОЙ БИНОЛАРИ ҚУРИЛИШИДА

- МОНОЛИТ ТЕМИР БЕТОНДАН ФОЙДАЛАНИШ САМАРАДОРЛИГИ. *Journal of new century innovations*, 19(6), 215-223.
53. Ahmedov, I., Bahodir, R., Adhamjon, N., Sattor, K., Feruza, Q., & Isroiljan, U. (2022). DISTRIBUTION OF TEMPERATURE AND HUMIDITY IN CONCRETE OVER THE CROSS SECTION OF COLUMNS IN A DRY HOT CLIMATE. *Journal of new century innovations*, 19(7), 123-134.
54. Ризаев, Б., Ахмедов, И., Хамидов, А., Холмирзаев, С., Феруза, Қ., & Умаров, И. (2022). СОВРЕМЕННЫЕ ТРАДИЦИИ РАЗВИТИЯ МАЛОЙ ГИДРОЭНЕРГЕТИКИ В МИРЕ. *Journal of new century innovations*, 19(8), 90-99.
55. Bahodir, R., Islombek, A., Adhamjon, K., Sattor, K., Zayniddin, J., & Isroiljon, U. (2022). MODERN TRADITIONS OF THE DEVELOPMENT OF SMALL HYDROPOWER IN THE WORLD. *Journal of new century innovations*, 19(8), 100-109.
56. Bahodir, R., Islombek, A., Adxamjon, X., Sattor, X., Feruza, Q., & Isroiljon, U. (2022). TEMIR-BETON KONSTRUKTSIYALAR ISHLAB CHIQRISH SOHASIDAGI YANGI INNOVATION G'UYALAR. *Journal of new century innovations*, 19(7), 158-167.
57. Bahodir, R., Islombek, A., Adhamjon, N., Sattor, K., Isroiljon, U., & Farruh, D. (2022). CONDITION OF CONCRETE AND REINFORCED CONCRETE STRUCTURES BUILT AND USED IN A DRY HOT CLIMATE. *Journal of new century innovations*, 19(7), 147-157.
58. Холмирзаев, С., Ахмедов, И., Ризаев, Б., Хамидов, А., Кодирова, Ф., & Умаров, И. (2022). ИССЛЕДОВАНИЕ ФИЗИКО-МЕХАНИЧЕСКИХ СВОЙСТВ МОДИФИЦИРОВАННОГО СЕРОБЕТОНА КОНСТРУКЦИЯХ. *Journal of new century innovations*, 19(6), 154-161.
59. Хамидов, А., Ахмедов, И., Холмирзаев, С., Ризаев, Б., Умаров, И., & Фаррух, Д. (2022). АНАЛИЗ СПОСОБОВ ПЕРЕРАБОТКИ СЫРЬЯ SERA И ПОЛУЧЕНИЯ СЕРОБЕТОНА КОНСТРУКЦИЯХ. *Journal of new century innovations*, 19(6), 93-102.
60. Ахмедов, И., Ризаев, Б., Хамидов, А., Холмирзаев, С., Феруза, Қ., & Умаров, И. (2022). ИССЛЕДОВАНИЕ ЗОЛОШЛАКОВЫХ СМЕСИ ДЛЯ ПРОИЗВОДСТВА СТРОИТЕЛЬНЫХ МАТЕРИАЛОВ КОНСТРУКЦИЯХ. *Journal of new century innovations*, 19(6), 103-112.
61. Хамидов, А., Ахмедов, И., Ризаев, Б., Холмирзаев, С., Жалалов, З., Умаров, И., & Шаропов, Б. (2022). ТЕПЛОИЗОЛЯЦИОННЫЕ МАТЕРИАЛЫ НА ОСНОВЕ ГИПСА И СЕЛЬСКОХОЗЯЙСТВЕННЫХ ОТХОДОВ. КОНСТРУКЦИЯХ. *Journal of new century innovations*, 19(6), 135-144.

62. Ахмедов, И., Хамидов, А., Холмирзаев, С., Ризаев, Б., Умаров, И., & Фаррух, Д. (2022). ОЦЕНКА ВЛИЯНИЯ СЕДИБЛЕИ РЕКИ СОХСОЙ НА КОКАНДСКУЮ ГЭС. *Journal of new century innovations*, 19(6), 145-153.
63. Холмирзаев, С., Ахмедов, И., Хамидов, А., Кодирова, Ф., Умаров, И., & Фаррух, Д. (2022). РАСЧЕТ ЖЕЛЕЗОБЕТОННЫХ КОНСТРУКЦИЙ ЗДАНИЙ НА ОСНОВЕ ТЕОРИИ НАДЕЖНОСТИ. *Journal of new century innovations*, 19(6), 29-38.
64. Хамидов, А., Ахмедов, И., Ризаев, Б., Холмирзаев, С., Жалалов, З., & Умаров, И. (2022). ҚУРУҚ ИССИҚ ИҚЛИМЛИ ҲУДУДЛАРНИНГ ТАБИЙ ИҚЛИМИ ҲАҚИДА УМУМИЙ МАЪЛУМОТ. *Journal of new century innovations*, 19(6), 194-203.
65. Ризаев, Б., Ахмедов, И., Хамидов, А., Холмирзаев, С., Фаррух, Д., & Умаров, И. (2022). БИНОЛАРНИ ИСИТИШДА ҚУЁШ ЭНЕРГИЯСИДАН ФОЙДАЛАНИБ ЭНЕРГИЯ САМАРАДОРЛИКНИ ОШИРИШ ТАДБИРЛАРИ. *Journal of new century innovations*, 19(8), 78-89.
66. Ризаев, Б., Ахмедов, И., Хамидов, А., Холмирзаев, С., Фаррух, Д., & Умаров, И. (2022). ҚУЁШЛИ ИСИТИШ ТИЗИМИНИНГ ЭНЕРГЕТИК ХАРАКТЕРИСТИКАЛАРИ ХИСОБИ. *Journal of new century innovations*, 19(8), 25-36.
67. Ахмедов, И., Ризаев, Б., Хамидов, А., Холмирзаев, С., Умаров, И., & Фаррух, Д. (2022). ЭФФЕКТИВНОСТЬ ИСПОЛЬЗОВАНИЯ МОНОЛИТНОГО ЖЕЛЕЗОБЕТОНА ПРИ СТРОИТЕЛЬСТВЕ ЖИЛЫЕ ДОМА. *Journal of new century innovations*, 19(6), 71-80.
68. Bahodir, R., Islombek, A., Sattor, X., Adxamjon, X., Feruza, Q., & Isroiljon, U. (2022). QURILISH MATERIALSHUNOSLIGIDA NANOTEKNOLOGIYA ELEMENTLARIDAN FOYDALANISH SAMARADORLIGI. *Journal of new century innovations*, 19(7), 168-179.
69. Холмирзаев, С., Ахмедов, И., Хамидов, А., Ризаев, Б., Жалалов, З., & Умаров, И. (2022). ПРИМЕНЕНИЕ МОНОЛИТНЫХ ЖЕЛЕЗОБЕТОННЫХ КОНСТРУКЦИЙ НА ТЕРРИТОРИИ РЕСПУБЛИКИ УЗБЕКИСТАН КОНСТРУКЦИЯХ. *Journal of new century innovations*, 19(6), 81-92.
70. Холмирзаев, С., Ахмедов, И., Ризаев, Б., Хамидов, А., Фаррух, Д., & Умаров, И. (2022). ПРИМЕНЕНИЕ СЕРОБЕТОНА В ЖЕЛЕЗОБЕТОННЫХ КОНСТРУКЦИЯХ. *Journal of new century innovations*, 19(6), 3-11.
71. Умаров, И. И. Ў. (2022). Тоғ олди дарёлар ўзанидаги жараёнларни баҳолашда табиий дала тадқиқотлари тахлили. *Строительство и образование*, (2), 109-113.

72. Kholmirezayev, S., Akhmedov, I., Khamidov, A., Yusupov, S., Umarov, I., & Hakimov, S. (2022). ANALYSIS OF THE EFFECT OF DRY HOT CLIMATE ON THE WORK OF REINFORCED CONCRETE ELEMENTS. *Science and innovation*, 1(A8), 1033-1039.
73. Akhmedov, I., Khamidov, A., Kholmirezayev, S., Yusupov, S., & Umarov, I. (2022). Improving river sediment distribution calculation in mountain rivers. *Science and innovation*, 1(A8), 1014-1019.
74. Khamidov, A., Akhmedov, I., Kholmirezayev, S., Jalalov, Z., Yusupov, S., & Umarov, I. (2022). EFFECTIVENESS OF MODERN METHODS OF TESTING BUILDING STRUCTURES. *Science and innovation*, 1(A8), 1046-1051.
75. Kholmirezayev, S., Akhmedov, I., Khamidov, A., Jalalov, Z., Yusupov, S., & Umarov, I. (2022). THE ROLE OF THE INTEGRATION OF SCIENCE, EDUCATION AND PRODUCTION IN THE TRAINING OF PERSONNEL FOR CONSTRUCTION EDUCATIONAL AREAS. *Science and innovation*, 1(A8), 1040-1045.
76. Хамидов, А. И., Ахмедов, И., Юсупов, Ш., & Кузибаев, Ш. (2021). Использование теплоизоляционного композиционного гипса в энергоэффективном строительстве.
77. Холмирзаев, С., Ахмедов, И., Адхамжон, Х., Ризаев, Б., Юсупов, Ш., & Умаров, И. (2022). СЕРА ХОМ АШЁСИНИ ҚАЙТА ИШЛАШ ВА СЕРОБЕТОН ТАЙЁРЛАШ УСУЛЛАРИНИНГ ТАҲЛИЛИ. *Journal of new century innovations*, 19(6), 248-255.
78. Холмирзаев, С., Ахмедов, И., Адхамжон, Х., Ризаев, Б., Юсупов, Ш., & Умаров, И. (2022). ТЕМИР БЕТОН ЭЛЕМЕНТЛАРНИНГ ДАРЗБАРДОШЛИГИГА МАРКАЗИЙ ОСИЁ ИҚЛИМИНИНГ ТАЪСИРИ. *Journal of new century innovations*, 19(6), 232-239.
79. Холмирзаев, С., Ахмедов, И., Адхамжон, Х., Ризаев, Б., Юсупов, Ш., & Умаров, И. (2022). ТУРАР-ЖОЙ БИНОЛАРИ ҚУРИЛИШИДА МОНОЛИТ ТЕМИР БЕТОНДАН ФОЙДАЛАНИШ САМАРАДОРЛИГИ. *Journal of new century innovations*, 19(6), 277-286.
80. Ризаев, Б., Ахмедов, И., Хамидов, А., Холмирзаев, С., Юсупов, Ш., & Умаров, И. (2022). МЕРЫ ПО ПОВЫШЕНИЮ ЭНЕРГОЭФФЕКТИВНОСТИ ИСПОЛЬЗОВАНИЯ СОЛНЕЧНОЙ ЭНЕРГИИ В ОТОПЛЕНИИ ЗДАНИЙ. *Journal of new century innovations*, 19(8), 66-77.
81. Ризаев, Б., Ахмедов, И., Хамидов, А., Холмирзаев, С., Юсупов, Ш., & Умаров, И. (2022). ҚУЁШ ЭНЕРГИЯСИДАН ФОЙДАЛАНИБ БИНОЛАРНИ ЭНЕРГИЯ САМАРАДОРЛИГИНИ ОШИРИШ

- ТАДБИРЛАРИ ХАКИДА. *Journal of new century innovations*, 19(8), 173-186.
82. Ahmedov, I., Bahodir, R., Adhamjon, H., Sattor, K., Shavkat, Y., & Isroiljon, U. (2022). PHYSICAL AND MECHANICAL PROPERTIES OF CONCRETE UNDER CONDITIONS OF DRY HOT CLIMATE. *Journal of new century innovations*, 19(8), 131-142.
83. Холмирзаев, С., Ахмедов, И., Ризаев, Б., Юсупов, Ш., Умаров, И., & Фаррух, Д. (2022). РОЛЬ ИНТЕГРАЦИИ НАУКИ, ОБРАЗОВАНИЯ И РАЗВИТИЯ В ПОДГОТОВКЕ КАДРОВ ДЛЯ СТРОИТЕЛЬСТВА. *Journal of new century innovations*, 19(6), 12-19.
84. Хамидов, А., Ахмедов, И., Холмирзаев, С., Ризаев, Б., Юсупов, Ш., & Умаров, И. (2022). ЭФФЕКТИВНОСТЬ СОВРЕМЕННЫХ МЕТОДОВ ИСПЫТАНИЙ СТРОИТЕЛЬНЫХ КОНСТРУКЦИЙ. *Journal of new century innovations*, 19(6), 57-59.
85. Холмирзаев, С., Ахмедов, И., Ризаев, Б., Хамидов, А., & Юсупов, Ш. (2022). РОЛЬ ИНТЕГРАЦИИ НАУКИ, ОБРАЗОВАНИЯ И ПРОИЗВОДСТВА В ПОДГОТОВКЕ КАДРОВ ДЛЯ СТРОИТЕЛЬНЫХ ОБРАЗОВАТЕЛЬНЫХ НАПРАВЛЕНИЙ. *Journal of new century innovations*, 19(6), 49-57.
86. Ахмедов, И., Ризаев, Б., Хамидов, А., Холмирзаев, С., Юсупов, Ш., & Умаров, И. (2022). ПРИМЕНЕНИЕ ТЕПЛОИЗОЛЯЦИОННОГО КОМПОЗИТА ГИПСОВОГО ДЛЯ ЭНЕРГОЭФФЕКТИВНОГО СТРОИТЕЛЬСТВА КОНСТРУКЦИЯХ. *Journal of new century innovations*, 19(6), 113-122.
87. Ахмедов, И., Хамидов, А., Холмирзаев, С., Юсупов, Ш., Кодирова, Ф., & Умаров, И. (2022). СОВЕРШЕНСТВОВАНИЕ РАСЧЕТА РАСПРЕДЕЛЕНИЯ НАСАДОВ В ГОРНЫХ РЕКАХ. *Journal of new century innovations*, 19(6), 20-28.
88. Sattor, X., Islombek, A., Adhamjon, H., Bahodir, R., Shavkat, Y., & Isroiljon, U. (2022). TEMIR-BETON KONSTRUKSIYALARIDA SERABETONDAN FOYDALANISH. *Journal of new century innovations*, 19(6), 224-231.
89. Ризаев, Б., Ахмедов, И., Хамидов, А., Холмирзаев, С., Юсупов, Ш., & Умаров, И. (2022). РАСЧЕТ ЭНЕРГЕТИЧЕСКИХ ХАРАКТЕРИСТИК СИСТЕМЫ СОЛНЕЧНОГО ОТОПЛЕНИЯ. *Journal of new century innovations*, 19(8), 45-55.
90. Umarov, I. I. (2023). INSULATION COMPOSITE PLASTER FOR ENERGY-SAVING CONSTRUCTION. *Journal of new century innovations*, 43(1), 281-293.

91. Мухитдинов, М. Б. (2023). ТЎЛДИРУВЧИЛАРНИНГ КОМПОЗИТ ПОЛИМЕР ҚОПЛАМАЛАРНИНГ ЕЙИЛИШБАРДОШЛИГИ ВА АДГЕЗИОН ХОССАЛАРИГА ТАЪСИРИ. *Journal of new century innovations*, 43(1), 180-191.
92. Мухитдинов, М. Б. (2023). ҚУРИЛИШ МАТЕРИАЛЛАРИ ВА БУЮМЛАРИ ФАНИНИ ЯНГИ ПЕДАГОГИК ТЕХНОЛОГИЯЛАР АСОСИДА ЎҚИТИШ. *Journal of new century innovations*, 43(1), 166-179.
93. Шаропов, Б. Х., & Рахматиллаев, Ё. Н. (2023). ҚУЁШЛИ ИСИТИШ ТИЗИМИНИНГ ЭНЕРГЕТИК ХАРАКТЕРИСТИКАЛАРИ ХИСОБИ. *Journal of new century innovations*, 43(1), 192-204.
94. Umarov, I. I., & Nuritdinov, J. D. (2023). INCREASING THE RESISTANCE OF TEMPERATURE EFFECTS OF SULFUR-BASED CONCRETES. *Journal of new century innovations*, 43(1), 87-96.
95. Ахмедов, И., Умаров, И., & Нуритдинов, Ж. (2023). ЁҒОЧ МАТЕРИАЛЛАРИНИ ЁНҒИНБАРДОШЛИК ДАРАЖАСИНИ АНТИПИРЕНЛАР ЁРДАМИДА ОШИРИШ. *Journal of new century innovations*, 43(1), 255-268.
96. Ахмедов, И. Ф., Умаров, И. И., & Дадаханов, Ф. А. (2023). ПРИНЦИПЫ ВЫБОРА ГАЗООЧИСТНОГО ОБОРУДОВАНИЯ. *Journal of new century innovations*, 43(1), 153-165.
97. Umarov, I. I. (2023). THE USE OF SLAG MIXTURES FOR THE MANUFACTURE OF BUILDING MATERIALS. *Journal of new century innovations*, 43(1), 269-280.
98. Ахмедов, И. Ф., Умаров, И. И., & Дадаханов, Ф. А. (2023). ВЫБОР ЭФФЕКТИВНЫХ МЕТОДОВ И ОБОРУДОВАНИЯ ДЛЯ СУШКИ СЫПУЧИХ СТРОИТЕЛЬНЫХ МАТЕРИАЛОВ. *Journal of new century innovations*, 43(1), 140-152.
99. Umarov, I. I. (2023). STUDY OF THE PROPERTIES OF CONCRETE BASED ON ALKALINE BINDERS. *Journal of new century innovations*, 43(1), 51-64.
100. Umarov, I. I., & Sharopov, B. X. (2023). ХОРИҶ ВА RESPUBLIKAMIZ BINOLARIDA ENERGIYADAN SAMARALI FOYDALANISH USULLARINING TAHLILI. *Journal of new century innovations*, 43(1), 219-229.
101. Umarov, I. I. (2023). THE USE OF SULFUR CONCRETE IN REINFORCED CONCRETE STRUCTURES. *Journal of new century innovations*, 43(1), 65-75.
102. Umarov, I. I., & Sharopov, B. X. (2023). JAMOAT BINOLARINI ISITISHDA QUYOSH ENERGIYASIDAN FOYDALANISHNING SAMARADORLIGI. *Journal of new century innovations*, 43(1), 242-254.

103. Umarov, I. I., & Nuritdinov, D. (2023). SUPERPLASTIFIKATOR QO'SHILGAN GIPSOBETONNING FIZIK-MEXANIK XOSSALARI. *Journal of new century innovations*, 43(1), 76-86.
104. Мурадов, Х. Х. (2023). МАҲАЛЛИЙ ХОМ-АШЁ ЛОГОН БЕНТОНИТ ГИЛИНИНГ ФИЛЬТРАЦИЯ КОЭФФИЦИЕНТИНИ АНИҚЛАШ. *Journal of new century innovations*, 43(1), 97-106.
105. Мурадов, Х. Х. (2023). ФАРФОНА ВИЛОЯТИ ЛОГОН БЕНТОНИТ ГИЛИНИНГ ХУСУСИЯТЛАРИ БЎЙИЧА ФОЙДАЛАНИШ САМАРАДОРЛИГИ. *Journal of new century innovations*, 43(1), 107-118.
106. Хамидов, А., Ахмедов, И., & Шаропов, Б. Х. (2023). ИССЛЕДОВАНИЯ ЗОЛО-ШЛАКОВЫХ СМЕСЕЙ ДЛЯ ПРОИЗВОДСТВА СТРОИТЕЛЬНЫХ МАТЕРИАЛОВ. *Journal of new century innovations*, 43(1), 230-241.
107. Yosunbek Ne'matilla o'g, R. (2023). TURAR JOY BINOLARIDA QO'LLANILADIGAN ISSIQLIK TA'MINOTI TIZMLARINING HOZIRGI KUNDAGI TAHLILI. *Journal of new century innovations*, 43(1), 119-128.
108. Yosunbek Ne'matilla o'g, R. (2023). ANALYSIS OF GROUNDWATER SOFTENING METHODS. *Journal of new century innovations*, 43(1), 129-139.
109. Хакимов, С. (2023). ПОВТОРНОЕ ИСПОЛЬЗОВАНИЕ ВОДЫ В АВТОМОЙКАХ ПУТИ МАРШРУТИЗАЦИИ. *TECHника*, (1 (10)), 1-5.
110. Khamidov, A., & Khakimov, S. (2023). MOISTURE LOSS FROM FRESHLY LAID CONCRETE DEPENDING ON THE TEMPERATURE AND HUMIDITY OF THE ENVIRONMENT. *Science and innovation*, 2(A4), 274-279.
111. Khamidov, A. I., & Khakimov, S. (2023). Study of the Properties of Concrete Based on Non-Fired Alkaline Binders. *European Journal of Geography, Regional Planning and Development*, 1(1), 33-39.
112. Rasuljon o'gli, K. S. (2023). The Importance of Didactics in Pedagogy and Stages of The Didactic Process. *Journal of Innovation in Education and Social Research*, 1(4), 1-6.
113. Muxitdinov, M. (2022). АНАЛИЗ ЭФФЕКТИВНОСТИ ИСПОЛЬЗОВАНИЯ ПОРЫСТЫХ ЗАПОЛНИТЕЛЕЙ ДЛЯ ЛЁГКИХ БЕТОНОВ. " *Экономика и социум*".
114. Ризаев, Б. Ш., & Мухитдинов, М. Б. (2023). ИЗУЧЕНИЕ ВЛИЯНИЯ КЛИМАТИЧЕСКИХ УСЛОВИЙ НАШЕЙ РЕСПУБЛИКИ НА РАБОТУ ЖЕЛЕЗОБЕТОННЫХ ЭЛЕМЕНТОВ. *Scientific Impulse*, 1(9), 186-195
115. Abdunazarov, A., & Soliev, N. (2020). STUDY OF THE PERFORMANCE OF FRAMELESS CONSTRUCTION STRUCTURES UNDER THE INFLUENCE OF VERTICAL STRESSES OF ULTRA-

- SUBMERGED THE LYOSS SOILS. *Студенческий вестник*, 28(126 часть 3), 39.
116. Khakimov, S. R., & Sharopov, B. K. (2023). Educational Quality Improvement Events Based on Exhibition Materials in Practical Training Lessons. *American Journal of Language, Literacy and Learning in STEM Education*, 1(2), 5-10
117. Abdunazarov, A. (2022). AVTOMOBILLAR HARAKATIDAN HOSIL BO'LADIGAN TEBRANISHLARNI BINOGA TA'SIRINI ANIQLASH VA KAMAYTIRISH CHORALARINI TAKOMILLASHTIRISH BO'YICHA TAHLILLAR. *Science and innovation*, 1(A5), 372-375.
118. Шаропов Б.Х., Хакимов С.Р., Рахимова С. Оптимизация режимов гелиотеплохимической обработки золоцементных композиций. //Матрица научного познания. – 2021 г. №12-1. С.115-123
119. Хакимов С., Шаропов Б., Абдуназаров А. Бино ва иншоотларнинг сейсмик мустаҳкамлиги бўйича хорижий давлатлар (россия, япония, хитой, ақш) меъёрий хужжатлари таҳлили //barqarorlik va yetakchi tadqiqotlar onlayn ilmiy jurnali. – 2022. – С. 806-809

РЕШЕНИЯ ПРОБЛЕМ, ВОЗНИКАЮЩИХ ПРИ ИСПОЛЬЗОВАНИИ УСТАНОВОК ОБРАТНОГО ОСМОСА В ПИТЬЕВОМ ВОДОСНАБЖЕНИИ

Ё.Н.Рахматиллаев

*Намганский инженерно-строительный институт,
г. Наманган, улица Ислама Каримова, дом 12.*

Аннотация: Очистки подземных вод для целей питьевого водоснабжения небольших поселков, предприятий и отдельных домов часто представляет достаточно серьезную задачу. Артезианские воды Подмоскoвья могут содержать большое количество растворенного железа, солей жесткости, сероводорода. Кроме того, скважинная вода Подмоскoвья, может содержать повышенное количество фторид-ионов, ионов аммония, нитрат-ионов, стронция, лития, мышьяка и даже бора.

Ключевые слова: Артезиан, фторид-ионов, видеаэрации, адсорбирующие, фактор, даптируются, обратного осмоса, мембран.

Введение

Выбор способа очистки подземных вод для целей питьевого водоснабжения небольших поселков, предприятий и отдельных домов часто представляет достаточно серьезную задачу. Артезианские воды Подмоскoвья могут содержать большое количество растворенного железа, солей жесткости, сероводорода. Кроме того, скважинная вода Подмоскoвья, может содержать повышенное количество фторид-ионов, ионов аммония, нитрат-ионов, стронция, лития, мышьяка и даже бора [1].

Традиционно используемые методы очистки воды в видеаэрации, обезжелезивания и ионообменного умягчения часто не справляются с вышперечисленным спектром загрязнений. К тому же, традиционные системы водоподготовки имеют ряд эксплуатационных недостатков: высокоминерализованные стоки при использовании ионообменного метода умягчения, а метод упрощенной аэрации может оказаться неэффективным с изменением величины окислительно-восстановительного потенциала воды [2– 5].

С появлением и широким внедрением метода обратного осмоса для опреснения воды, подготовки воды в промышленных целях, стала очевидна его эффективность для улучшения качества подземных вод, используемых для целей питьевого водоснабжения [6, 7]. Метод обратного осмоса позволяет «универсально» задерживать из воды любые загрязнения в ионной форме: фториды, стронций, литий, аммоний. Поэтому в последнее время установки

обратного осмоса начинают применяться для очистки грунтовых воды с повышенной минерализацией (величиной общего солесодержания выше 1000 мг/л), а также с высоким содержанием солей жесткости, стронция, фтора и др. загрязнений. Опыт эксплуатации первых установок обратного осмоса водоканалами Московской области показал, что сотрудники водоканалов столкнулись с двумя основными трудностями: выбором ингибиторов осадкообразования и их дозировок, а также с большими затратами на сброс концентратов в систему городской канализации [1, 7, 8]. Поэтому для успешного решения вопросов водоснабжения Подмосковных городов следует в первую очередь решить эти две задачи.

Ингибиторы осадкообразования дозируются перед установками обратного осмоса с расходом от 4 до 7 г/м³. Чаще всего ингибиторы поставляются в виде водных растворов содержащих от 15 до 35% активного вещества и их стоимость может варьироваться от 200 до 400 рублей за кг товарного реагента. Трудности с выбором ингибиторов создало то обстоятельство, что они часто схожи по своему составу и дозировкам, и то, что они поставляются рядом производителей, как отечественными, так и зарубежными, под разными торговыми марками [1, 9].

Второй основной проблемой, с которой столкнулись водоподготовительные станции, использующие метод обратного осмоса в качестве очистки – это необходимость сброса большого количества концентрата в канализацию, а еще необходимость реминерализации пермеата. Для поддержания оптимального солевого состава воды, подаваемой к потребителю, используют схему водоподготовки с частичным подмесом исходной воды (рис. 1).



Рис. 1. Технологическая схема применения установок обратного осмоса, применяемая для очистки подземных вод:

1 – аэратор; 2 – насос; 3 – механический фильтр; 4 – резервуар обезжелезенной воды; 5 – рабочий насос высокого давления; 6 – установка обратного осмоса; 7 – регулирующий вентиль

Исходная вода проходит стадию аэрации с последующим обезжелезиванием, накапливается в резервуаре обезжелезенной воды, после чего подается на установку обратного осмоса. После очистки воды на мембранной установке,

часть пермеата смешивается с обезжелезенной водой в соотношении 1:1 и подается к потребителю.

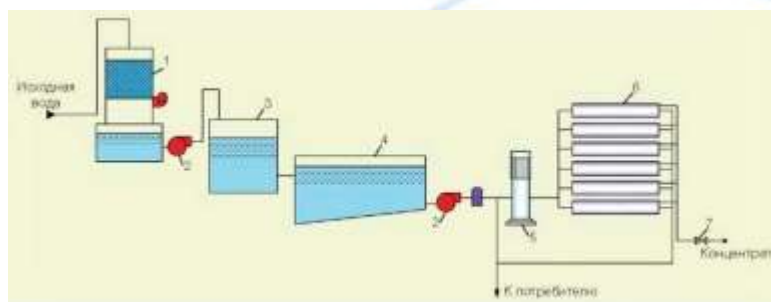
В качестве примера рассмотрим составы воды г. Видное, где используется схема водоподготовки представленная на рис. 1. В табл. 1 представлены примеры составов исходной, обезжелезенной и смешанной воды.

В связи с высоким содержанием осадкообразующих ионов, значения величины «выхода пермеата» установок обратного осмоса (отношение расхода пермеата к расходу обрабатываемой воды), при обработке подземных вод не превышает 0,65–0,75. Это значит, что 25-35% расхода воды от установок обратного осмоса необходимо сбрасывать в канализацию и оплачивать по тарифу. Увеличение выхода фильтрата ведет к повышению пере- сыщения по карбонату кальция в концентрате и повышению скорости осадкообразования [7].

Как уже было показано в результате исследований и опыта эксплуатации [10, 11], наиболее эффективно и рационально применять нанофильтрационные мембраны, которые специально были разработаны для целей питьевого водоснабжения. Нанофильтрационные мембраны меньше склонны к образованию кристаллических осадков, работают при меньших величинах рабочего давления, и как следствие потребляют меньше электроэнергии [1].

Таблица 1

Состав воды из скважины г. Видное и качество пермеата

Показатели	Исходная вода / Вода после обезжелезивания	Пермеат ОО	После смешения пермеат ОО: исходная вода		Норматив СанПиН 2.1.4.1074.01
			1:1	1:2	
Жобщ., мг-экв/л	10,5	0,5	5,5	7,0	1,5 – 7,0
Ca ²⁺ , мг-экв/л	7,0	0,35	3,6	4,7	не нормируется
Mg ²⁺ , мг-экв/л	3,5	0,18	1,9	2,3	не нормируется

Na ⁺ +K ⁺ , мг /л	25	0,2	1,35	2,0	не нормирует - ся
Cl ⁻ , мг/л	250	0,3	1,1	2,1	350 мг/л
SO ²⁻ , мг/л 4	300	0,05	1,52	2,4 5	500 мг/л
HCO ⁻ , 3 мг-экв/л	7,5	0,35	3,92	5,7	не нормирует - ся
Fe ²⁺ , мг/л	1,4 / 0,1	0,01	0,05	0,0 1	0,3
F ⁻ , мг/л	1,6	0,1	0,85	1,2 4	1,5
Солесод ер- жание, мг/л	740	53	399	520	1000

Поэтому в настоящей работе предпринят шаг еще раз продемонстрировать экспериментально преимущество наночистратационных мембран в снижении опасности осадкообразования, и полученные в результате экспериментов данные для определения эксплуатационных затрат в случае применения обратночистратических и наночистратационных мембран [1]. На рис. 2 показана разработанная авторами схема обработки подземных вод с применением наночистратационных мембран, позволяющая радикально сократить расходы концентрата [1]. Для определения работоспособности предложенной модели (рис. 2.) были проведены серии экспериментов по сравнению эффективности двух наиболее распространенных в отечественной практике ингибиторов: отечественного ингибитора «АМИНАТ™ К» (Траверс, Москва) и импортного ингибитора «PermaTreat PC-191» (Nalco, USA).

Испытания проводились при обработке воды с применением обратночистратических и наночистратационных мембран, с различными дозами ингибиторов, которые составляли 5, 3 и 1 мг/л по товарному реагенту. Схема экспериментальной установки представлена на рис. 3.

Исходная вода в количестве 5 литров помещалась в бак исходной воды 1, откуда насосом 2 подавалась в мембранный аппарат 3. В мембранном аппарате

вода разделялась на фильтрат и концентрат. Концентрат возвращался обратно в бак 1, а пермеат (очищенная вода, фильтрат мембранного аппарата) собирался в баке сбора фильтрата 4. По мере накопления очищенной воды в баке 4, объем исходной воды в баке 1 постоянно уменьшал-

ся, а значения концентраций растворенных в исходной воде солей постоянно увеличивались. Количество осадка карбоната кальция M , которое образовалось в мембранном аппарате в процессе эксперимента, определялось на основе массового баланса [1, 12]:

$$M = V_u \times [Ca]_u - V_\phi \times [Ca]_\phi ,$$

где $[Ca]_u$ и $[Ca]_\phi$ – концентрации кальция соответственно в исходной воде и пермеате.



Рис. 2. Технологическая схема очистки подземных вод с применением метода нанофильтрации с блоком для сокращения расхода концентрата:

- 1 – аэратор; 2 – насос; 3 – механический фильтр; 4 – рабочий насос высокого давления; 5 – установка нанофильтрации; 6 – регулирующий вентиль; 7 – мембранный блок сокращения расхода концентрата

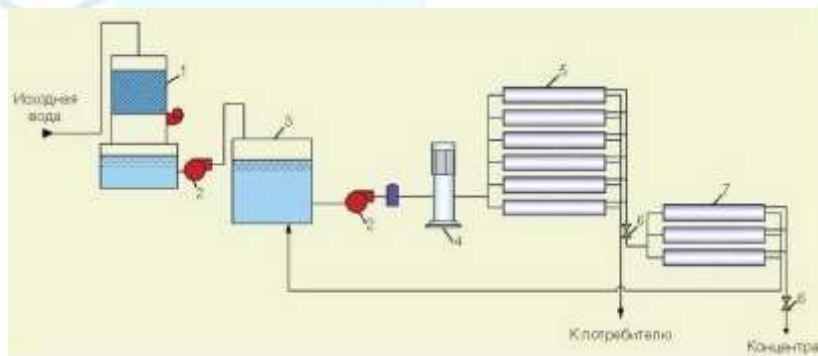

Рис. 3. Схема экспериментальной установки очистки воды с нанофильтрационными и обратноосмотическими мембранами:

- 1 – бак исходной воды; 2 – рабочий насос; 3 – рулонный мембранный элемент в корпусе; 4 – бак сбора фильтрата; 5 – теплообменник; 6 – манометр; 7 – ротаметр исходной воды; 8 – ротаметр фильтрата; 9 – ротаметр концентрата; 10 – регулирующий вентиль на байпасе насоса; 11 – регулирующий вентиль на

линии исходной воды; 12 – регулирующий вентиль на линии концентрата; 13 – регулирующий вентиль на линии охлаждающей воды; 14 – пробоотборники

Поскольку селективность нанофильтрационных мембран по иону кальция ниже, чем обратноосмотических мембран, количество накапливаемых на нанофильтрационных мембранах (рис. 4, б) в процессе эксперимента, значительно больше, чем на обратноосмотических мембранах (рис.5, б). Для определения скоростей роста осадка карбоната кальция на мембранах построены зависимости количества осадка от времени эксперимента (рис. 4 и 5, в). 10 3

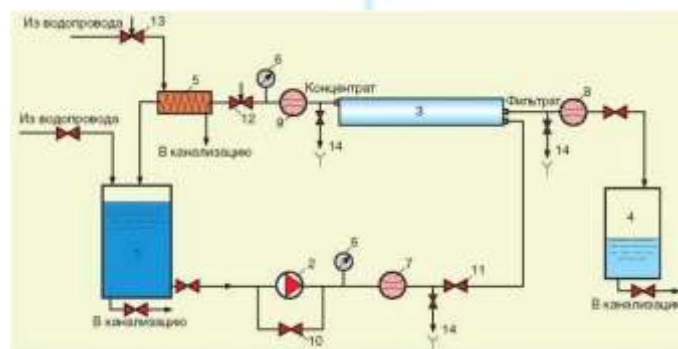
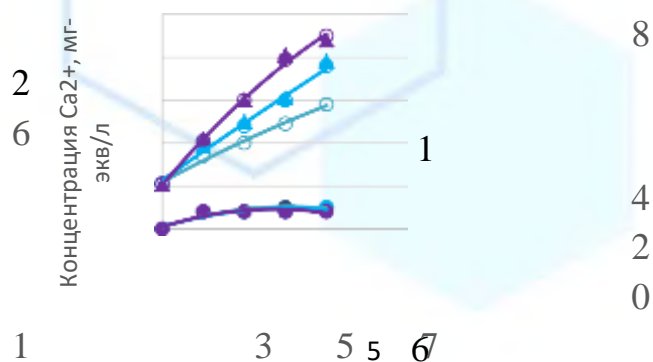

Коэффициент...

15

10

5

0

Масса осадка, мг-экв

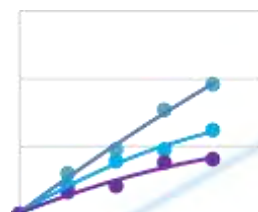

1 6
Коэффициент...

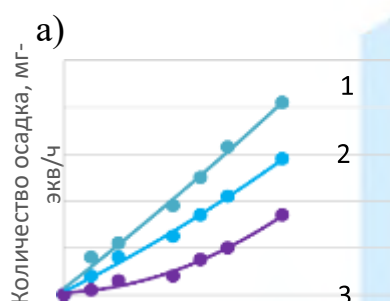

б)10

8

6

4

2



Рис. 4. Сравнение эффективностей действия ингибиторов АМИНАТ™ К и PermaTreat PC-191 при обработке воды с применением нанофильтрационных мем-бран:

1 – без добавления ингибиторов; 2 – дозы ингибиторов 1 мг/л; 3 – дозы ингибиторов 5 мг/л;

а) зависимость концентраций кальция в исходной воде и пермеате от величины К; б) зависимость количества образовавшегося осадка М от величины К; в) зависи- мость количества образовавшегося осадка М от времени эксперимента Т; г) зависи- мость скорости роста осадка от величины К

Определение скоростей роста осадка на мембранах производится в соответствии с разработанной авторами методикой [12] и состоит в расчете значений тангенсов углов наклонов кривых зависимостей количества осад- ка М

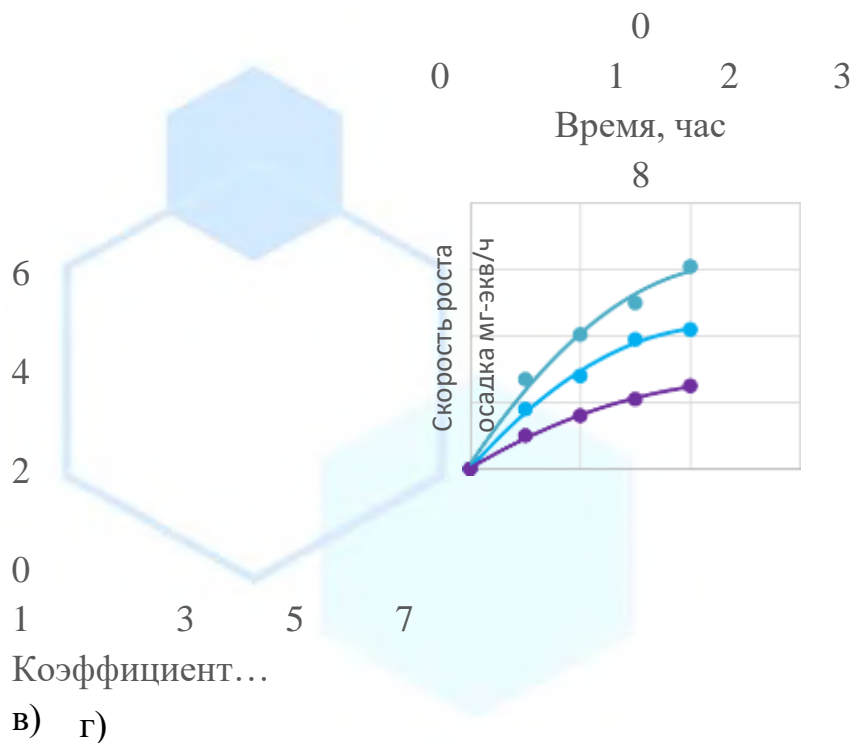
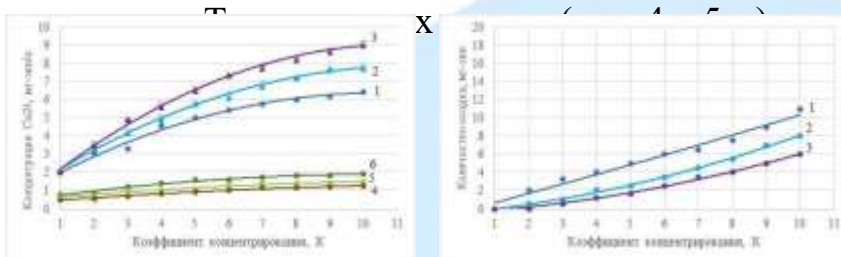



Рис. 5. Сравнение эффективностей действия ингибиторов АМИНАТ™ К и PermaTreat PC-191 при обработке воды с применением низконапорных обратноосмотических мембран:

1 – без добавления ингибитора; 2 – доза ингибитора – 1 мг/л; 3 – доза ингибитора 5 мг/л; а) зависимость концентраций кальция в исходной воде и пермеате от величины K ; б) зависимость количества образовавшегося осадка M от величины K ; в) зависимость количества образовавшегося осадка M от времени эксперимента T ; г) зависимость скорости роста осадка от величины K

На рис. 4 представлены результаты экспериментов и обработки экспериментальных данных при сравнении эффективностей снижения скоростей роста осадка карбоната кальция при обработке воды с применением мембран BLN. Как видно, ингибитор АМИНАТ™ К ни в чем не уступает PermaTreat PC-191. Серьезное преимущество дает использование нано-фильтрационных мембран. При этом уменьшается скорость осадкообразования и можно уменьшить дозы ингибиторов.

На рис. 5 показаны скорости роста осадка карбоната кальция при использовании мембран 70NE при дозах ингибитора АМИНАТ™ К 5,3 и 1 мг/л. Как видно, скорости образования осадка меняются незначительно. При этом эффективность снижения осадков та же, что и при использовании ингибитора PermaTreat PC-191.

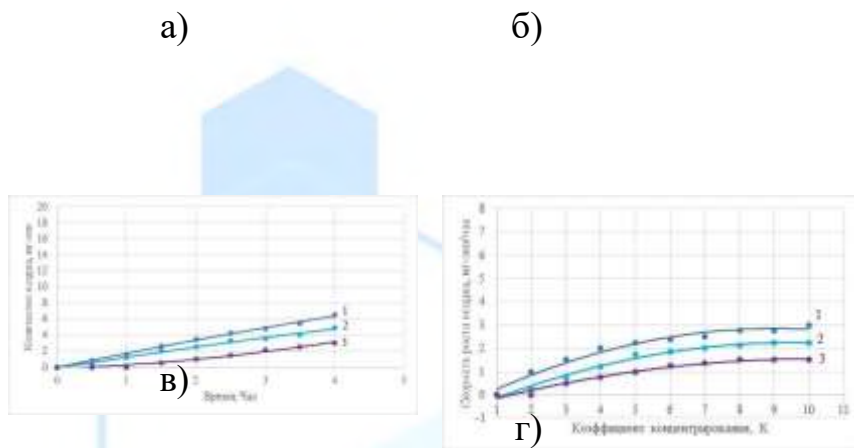
Применение нанофильтрационных мембран позволяет значительно снизить интенсивность осадкообразования на мембранах и благодаря этому сократить расходы на ингибиторы и моющие растворы. Доза ингибитора в случае использования нанофильтрационных мембран выбрана 1 г/м³ исходной воды, а частота проведения химических промывок снижена в 3 раза по сравнению с применением обратноосмотических мембран. Как видно из результатов испытаний, затраты на электроэнергию и реагенты значительно ниже при использовании нанофильтрационных мембран, т.к. нанофильтрационные

мембраны работают при давлении 0,16 МПа, а обратноосмотические мембраны работают при давлении 0,98 МПа.

Установки нанофильтрации позволяют достичь более высоких значений выхода фильтрата и коэффициента K (рис. 3-5) за счет низкой скорости осадкообразования. Как было показано (рис. 2), для достижения высоких значений величин K используется дополнительная мембранная ступень обработки и сокращения расхода концентрата.

В случае, если расходы на сброс концентрата в городскую канализацию учитываются в затратах, увеличение количества мембран оказывается экономически обоснованным, так как годовые затраты на сброс концентрата значительно превышают затраты на приобретение и замену дополнительного количества мембранных элементов [18].

ВЫВОДЫ:

1. Arifjanov, A., Akmalov, S., Akhmedov, I., & Atakulov, D. (2019, December). Evaluation of deformation procedure in waterbed of rivers. In *IOP Conference Series: Earth and Environmental Science* (Vol. 403, No. 1, p. 012155). IOP Publishing.
2. Ахмедов, И. Ф., Ортиқов, И. А., & Умаров, И. И. (2021). Дарё ўзанидаги деформацион жараёнларни баҳолашда инновацион технологиялар [Innovative technologies in the assessment of deformation processes in the riverbed]. *Фарғона политехника институти илмий-техника журнали.* – *Фарғона*, 25(1), 139-142.
3. Abduraimova, D., Rakhmonov, R., Akhmedov, I., Xoshimov, S., & Eshmatova, V. (2022, June). Efficiency of use of resource-saving technology in reducing irrigation erosion. In *AIP Conference Proceedings* (Vol. 2432, No. 1). AIP Publishing.
4. Арифжанов, А. М., Самиев, Л. Н., Абдураимова, Д. А., & Ахмедов, И. Г. (2013). Ирригационное значение речных наносов. *Актуальные проблемы гуманитарных и естественных наук*, (6), 357-360.
5. Tadjiboyev, S., Qurbonov, X., Akhmedov, I., Voxidova, U., Babajanov, F., Tursunova, E., & Xodjakulova, D. (2022, June). Selection of electric motors power for lifting a flat survey in hydraulic structures. In *AIP Conference Proceedings* (Vol. 2432, No. 1). AIP Publishing.
6. Akhmedov, I., Khamidov, A., Kholmirezayev, S., Umarov, I., Dedakhanov, F., & Hakimov, S. (2022). ASSESSMENT OF THE EFFECT OF SEDIBLES FROM SOKHSOY RIVER TO KOKAND HYDROELECTRIC STATION. *Science and innovation*, 1(A8), 1086-1092.

7. Kholmirezayev, S., Akhmedov, I., Khamidov, A., Umarov, I., Dedakhanov, F., & Hakimov, S. (2022). USE OF SULFUR CONCRETE IN REINFORCED CONCRETE STRUCTURES. *Science and innovation*, 1(A8), 985-990.
8. Arifjanov, A. (2021). Innovative technologies in the assessment of accumulation and erosion processes in the channels. *Turkish Journal of Computer and Mathematics Education (TURCOMAT)*, 12(4), 110-114.
9. Нуриддинов, А. О., Ахмедов, И., & Хамидов, А. И. (2022). АВТОМОБИЛ ЙЎЛЛАРИНИ ҚУРИЛИШИДА ИННОВАЦИЯЛАР. *Academic research in educational sciences*, 3(TSTU Conference 1), 211-215.
10. Хамидов, А. И., Ахмедов, И. Г., Мухитдинов, М. Б., & Кузибаев, Ш. (2022). Применение теплоизоляционного композиционного гипса для энергоэффективного строительства.
11. Хамидов, А. И., Ахмедов, И., & Кузибаев, Ш. (2020). ТЕПЛОИЗОЛЯЦИОННЫЕ МАТЕРИАЛЫ НА ОСНОВЕ ГИПСА И ОТХОДОВ СЕЛЬСКОГО ХОЗЯЙСТВА.
12. Fathulloev, A. M., Eshev, S. S., Samiev, L. N., Ahmedov, I. G., Jumaboyev, X., & Arifjanov, S. (2019). Boglanmagan gruntlardan tashkil topgan uzanlarda yuvilmaslik tezliklarini aniklash [To the determination of non-effective speed in the beds containing from unconnected soils]. *Journal "Irrigatsiya va melioratsiya"*. Tashkent, 27-32.
13. Akhmedov, I., Muxitdinov, M., Umarov, I., & Ibragimova, Z. (2020). Assessment of the effect of sedibles from sokhsoy river to kokand hydroelectric power station. *InterConf*.
14. Ризаев, Б., Ахмедов, И., Хамидов, А., Холмирзаев, С., Хакимов, С., & Умаров, И. (2022). ВЛИЯНИЯ ТЕМПЕРАТУРНО-ВЛАЖНОСТНОГО РЕЖИМА НА ВОДОПОГЛОЩЕНИЕ ЛЕГКИХ БЕТОНОВ НА ПОРЫСТЫХ ЗАПОЛНИТЕЛЯХ. *Journal of new century innovations*, 19(8), 192-201.
15. Ризаев, Б., Ахмедов, И., Хамидов, А., Холмирзаев, С., Хакимов, С., & Умаров, И. (2022). ЖАҲОНДА КИЧИК ГЭСЛАРНИ РИВОЖЛАНТИРИШНИНГ ҲОЗИРГИ ЗАМОН АНЪАНАЛАРИ. *Journal of new century innovations*, 19(8), 110-119.
16. Ахмедов, И., Ризаев, Б., Хамидов, А., Холмирзаев, С., Умаров, И., & Хакимов, С. (2022). ПЕРСПЕКТИВЫ РАЗВИТИЯ ЖЕЛЕЗОБЕТОННЫХ КОНСТРУКЦИЙ В УЗБЕКИСТАНЕ. *Journal of new century innovations*, 19(6), 60-70.
17. Холмирзаев, С., Ахмедов, И., Адхамжон, Х., Ризаев, Б., Умаров, И., & Хакимов, С. (2022). ҚУРУҚ ИССИҚ ИҚЛИМИ ШАРОИТЛАРДА ҚУРИЛГАН ВА ФОЙДАЛАНАЁТИЛГАН БЕТОНЛИ ВА ТЕМИР БЕТОН

- КОНСТРУКЦИЯЛАРНИ ҲОЛАТИ. *Journal of new century innovations*, 19(7), 180-190.
18. Ахмедов, И., Ризаев, Б., Хамидов, А., Холмирзаев, С., Умаров, И., & Хакимов, С. (2022). ДЕФОРМАТИВНОСТЬ ЖЕЛЕЗОБЕТОННЫХ КОЛОНН ИЗ ТЯЖЕЛОГО БЕТОНА В УСЛОВИЯХ СУХОГО ЖАРКОГО КЛИМАТА. *Journal of new century innovations*, 19(6), 171-182.
19. Bakhodir, R., Islombek, A., Adhamjon, K., Sattor, K., Isroiljon, U., & Sodikjon, K. (2022). CALCULATION OF DEFORMATION CHANGES OF CENTRALLY COMPRESSED REINFORCED CONCRETE COLUMNS IN DRY HOT CLIMATIC CONDITIONS. *Journal of new century innovations*, 19(6), 162-170.
20. Хамидов, А., Ахмедов, И., Холмирзаев, С., Ризаев, Б., Умаров, И., & Хакимов, С. (2022). ИССЛЕДОВАНИЕ СВОЙСТВ БЕТОНОВ НА ОСНОВЕ НЕГОРЮЧИХ ЩЕЛОЧНЫХ ВЯЖУЩИХ КОНСТРУКЦИЯХ. *Journal of new century innovations*, 19(6), 123-134.
21. Ахмедов, И., Ризаев, Б., Хамидов, А., Холмирзаев, С., Умаров, И., & Хакимов, С. (2022). АНАЛИЗ ВЛИЯНИЯ СУХОГО ЖАРКОГО КЛИМАТА НА РАБОТУ ЖЕЛЕЗОБЕТОННЫХ ЭЛЕМЕНТОВ. *Journal of new century innovations*, 19(6), 39-48.
22. Bahodir, R., Islombek, A., Adhamjon, H., Sattor, K., Isroiljon, U., & Sodikjon, H. (2022). INFLUENCE OF AGGRESSIVE MEDIA ON THE DURABILITY OF LIGHTWEIGHT CONCRETE. *Journal of new century innovations*, 19(6), 318-327.
23. Arifjanov, A., Atakulov, D., Akhmedov, I., & Hoshimov, A. (2022, December). Modern technologies in the study of processes in channels. In *IOP Conference Series: Earth and Environmental Science* (Vol. 1112, No. 1, p. 012137). IOP Publishing.
24. Arifjanov, A., Akmalov, S., Akhmedov, I., & Atakulov, D. Evaluation of deformation procedure in waterbed of rivers. (2019) *IOP Conference Series: Earth and Environmental Science*, 403 (1). DOI: <https://doi.org/10.1088/1755-1315/403/1/012155>.
25. G'ulomjonovich, A. I., Abdurahmonovich, O. I., & Isoqjon o'g'li, U. I. (2021). EFFECTS OF WATER FLOW ON THE EROSION PROCESSES IN THE CHANNEL OF GIS TECHNOLOGY. *Journal of Advanced Scientific Research (ISSN: 0976-9595)*, 1(1).
26. Eshev, S. S., Fatxullaev, A. M., Samiev, L. N., Axmedov, I. G., Jumaboev, X., & Arifjanov, S. (2019). Determination of leaching rates in unconnected soils. *Irrigation and reclamation, Tashkent*, 27-30.

27. Fatkhulloev, A. M., Samiev, L. N., Axmedov, I. G., & Jumaboev, X. (2019). To the determination of non-effective speed in the beds containing from unconnected soils. *Journal of Irrigation and Melioration, Tashkent, 1(15)*, 27-32.
28. Arifjanov, A. Sh. Akmalov, I. Akhmedov, and D. Atakulov. "In Evaluation of deformation procedure in waterbed of rivers." In *IOP Conference Series: Earth and Environmental Science* (Vol. 403, No. 1, p. 012155).
29. Холмирзаев, С., Ахмедов, И., Адхамжон, Х., Ризаев, Б., Феруза, Қ., & Умаров, И. (2022). МОДИФИКАЦИЯ ЛАНГАН СЕРОБЕТОННИНГ ФИЗИК-МЕХАНИК ХОССАЛАРИНИ ТАДҚИҚ ҚИЛИШ. *Journal of new century innovations, 19(6)*, 240-247.
30. Умаров, И. И. Ў., & Атакулов, Д. Э. Ў. (2022). Дарё ўзандаги деформацион жараёнларни баҳолашда инновацион технологиялар. *Механика и технология, (Спецвыпуск 1)*, 219-225.
31. Eshev, S. S., Fatxullaev, A. M., Samiev, L. N., Axmedov, I. G., Jumaboev, X., & Arifjanov, S. (2019). Irrigation and reclamation. *Journal., 1(15)*, 27-30.
32. Холмирзаев, С., Ахмедов, И., Адхамжон, Х., Ризаев, Б., Жалолов, З., & Умаров, И. (2022). ЎЗБЕКИСТОН РЕСПУБЛИКАСИ ХУДУДИДА МОНОЛИТ ТЕМИР БЕТОН КОНСТРУКЦИЯЛАРИНИ ЎРНИ. *Journal of new century innovations, 19(6)*, 265-276.
33. Холмирзаев, С., Ахмедов, И., Адхамжон, Х., Ризаев, Б., Фаррух, Д., & Умаров, И. (2022). ҚУРИЛИШ ТАЪЛИМ ЙЎНАЛИШЛАРИ УЧУН КАДРЛАР ТАЙЁРЛАШДА ФАН, ТАЪЛИМ ВА ИШЛАБ ЧИҚАРИШ ИНТЕГРАЦИЯСИНИНГ РОЛИ. *Journal of new century innovations, 19(6)*, 256-264.
34. Ризаев, Б., Ахмедов, И., Адхамжон, Х., Холмирзаев, С., Жалолов, З., & Умаров, И. (2022). ЗАМОНАВИЙ ҚУРИЛИШ МАТЕРИАЛЛАРИ ФАНИНИ ЎҚИТИШДАГИ ИЛҒОР ТАЪЛИМ МЕТОДЛАРИ. *Journal of new century innovations, 19(7)*, 135-146.
35. Холмирзаев, С., Ахмедов, И., Адхамжон, Х., Ризаев, Б., Жалолов, З., & Умаров, И. (2022). БИНОЛАРНИНГ ТЕМИР БЕТОН КОНСТРУКЦИЯЛАРИНИ ИШОНЧЛИЛИК НАЗАРИЯСИ АСОСИДА ҲИСОБЛАШ. *Journal of new century innovations, 19(6)*, 287-297.
36. Bahodir, R., Islombek, A., Adhamjon, K., Sattor, K., Farrux, D., & Isroiljon, U. (2022). EFFECTIVENESS OF USING ELEMENTS OF NANOTECHNOLOGY IN CONSTRUCTION MATERIALS SCIENCE. *Journal of new century innovations, 19(8)*, 163-172.
37. Холмирзаев, С., Ахмедов, И., Адхамжон, Х., Ризаев, Б., Жалолов, З., & Умаров, И. (2022). БИНО ВА ИНШООТЛАР

- ЗИЛЗИЛАБАРДОШЛИГИНИНГ НАЗАРИЙ АСОСЛАРИ. *Journal of new century innovations*, 19(8), 120-130.
38. Bahodir, R., Islombek, A., Adhamjon, K., Sattor, K., Feruza, Q., & Isroiljon, U. (2022). NEW INNOVATIVE IDEAS IN THE FIELD OF PRODUCTION OF REINFORCED CONCRETE STRUCTURES. *Journal of new century innovations*, 19(8), 153-162.
39. Bahodir, R., Islombek, A., Adhamjon, K., Sattor, K., Zayniddin, J., & Isroiljon, U. (2022). INFLUENCE OF THE TEMPERATURE AND HUMIDITY REGIME ON THE WATER ABSORPTION OF LIGHT-WEIGHT CONCRETE ON POROUS AGGREGATES. *Journal of new century innovations*, 19(8), 143-152.
40. Bahodir, R., Islombek, A., Adhamjon, K., Sattor, K., Zayniddin, J., & Isroiljon, U. (2022). CALCULATION OF ENERGY CHARACTERISTICS OF SOLAR HEATING SYSTEM. *Journal of new century innovations*, 19(8), 56-65.
41. Ризаев, Б., Ахмедов, И., Холмирзаев, С., Хамидов, А., Кодирова, Ф., & Умаров, И. (2022). ОБЩИЕ СВЕДЕНИЯ О ПРИРОДНОМ КЛИМАТЕ РАЙОНОВ С СУХИМ ЖАРКИМ КЛИМАТОМ. *Journal of new century innovations*, 19(6), 298-306.
42. Ризаев, Б., Ахмедов, И., Хамидов, А., Холмирзаев, С., Жалалов, З., & Умаров, И. (2022). РАСЧЕТ НА ВХОДНЫЕ И ФОРМАЛЬНЫЕ ДЕФОРМАЦИИ БЕТОНА В ЕСТЕСТВЕННЫХ УСЛОВИЯХ СУХОГО ЖАРКОГО КЛИМАТА. *Journal of new century innovations*, 19(6), 183-193.
43. Ризаев, Б., Ахмедов, И., Хамидов, А., Холмирзаев, С., Фаррух, Д., & Умаров, И. (2022). ОБЩИЕ СВЕДЕНИЯ О ВЕТРЕ И ПЫЛИ В ЖАРКОМ СУХОМ КЛИМАТЕ. *Journal of new century innovations*, 19(6), 307-317.
44. Ахмедов, И., Ризаев, Б., Адхамжон, Х., Холмирзаев, С., Феруза, Қ., & Умаров, И. (2022). ТУРАР-ЖОЙ БИНОЛАРИ ҚУРИЛИШИДА МОНОЛИТ ТЕМИР БЕТОНДАН ФОЙДАЛАНИШ САМАРАДОРЛИГИ. *Journal of new century innovations*, 19(6), 215-223.
45. Ahmedov, I., Bahodir, R., Adhamjon, H., Sattor, K., Feruza, Q., & Isroiljan, U. (2022). DISTRIBUTION OF TEMPERATURE AND HUMIDITY IN CONCRETE OVER THE CROSS SECTION OF COLUMNS IN A DRY HOT CLIMATE. *Journal of new century innovations*, 19(7), 123-134.
46. Ризаев, Б., Ахмедов, И., Хамидов, А., Холмирзаев, С., Феруза, Қ., & Умаров, И. (2022). СОВРЕМЕННЫЕ ТРАДИЦИИ РАЗВИТИЯ МАЛОЙ ГИДРОЭНЕРГЕТИКИ В МИРЕ. *Journal of new century innovations*, 19(8), 90-99.
47. Bahodir, R., Islombek, A., Adhamjon, K., Sattor, K., Zayniddin, J., & Isroiljon, U. (2022). MODERN TRADITIONS OF THE DEVELOPMENT OF SMALL

- HYDROPOWER IN THE WORLD. *Journal of new century innovations*, 19(8), 100-109.
48. Bahodir, R., Islombek, A., Adxamjon, X., Sattor, X., Feruza, Q., & Isroiljon, U. (2022). TEMIR-BETON KONSTRUKTSIYALAR ISHLAB CHIQRISH SOHASIDAGI YANGI INNOVATSION G'OYALAR. *Journal of new century innovations*, 19(7), 158-167.
49. Bahodir, R., Islombek, A., Adhamjon, H., Sattor, K., Isroiljon, U., & Farruh, D. (2022). CONDITION OF CONCRETE AND REINFORCED CONCRETE STRUCTURES BUILT AND USED IN A DRY HOT CLIMATE. *Journal of new century innovations*, 19(7), 147-157.
50. Холмирзаев, С., Ахмедов, И., Ризаев, Б., Хамидов, А., Кодирова, Ф., & Умаров, И. (2022). ИССЛЕДОВАНИЕ ФИЗИКО-МЕХАНИЧЕСКИХ СВОЙСТВ МОДИФИЦИРОВАННОГО СЕРОБЕТОНА КОНСТРУКЦИЯХ. *Journal of new century innovations*, 19(6), 154-161.
51. Хамидов, А., Ахмедов, И., Холмирзаев, С., Ризаев, Б., Умаров, И., & Фаррух, Д. (2022). АНАЛИЗ СПОСОБОВ ПЕРЕРАБОТКИ СЫРЬЯ SERA И ПОЛУЧЕНИЯ СЕРОБЕТОНА КОНСТРУКЦИЯХ. *Journal of new century innovations*, 19(6), 93-102.
52. Ахмедов, И., Ризаев, Б., Хамидов, А., Холмирзаев, С., Феруза, Қ., & Умаров, И. (2022). ИССЛЕДОВАНИЕ ЗОЛОШЛАКОВЫХ СМЕСИ ДЛЯ ПРОИЗВОДСТВА СТРОИТЕЛЬНЫХ МАТЕРИАЛОВ КОНСТРУКЦИЯХ. *Journal of new century innovations*, 19(6), 103-112.
53. Хамидов, А., Ахмедов, И., Ризаев, Б., Холмирзаев, С., Жалалов, З., Умаров, И., & Шаропов, Б. (2022). ТЕПЛОИЗОЛЯЦИОННЫЕ МАТЕРИАЛЫ НА ОСНОВЕ ГИПСА И СЕЛЬСКОХОЗЯЙСТВЕННЫХ ОТХОДОВ. КОНСТРУКЦИЯХ. *Journal of new century innovations*, 19(6), 135-144.
54. Ахмедов, И., Хамидов, А., Холмирзаев, С., Ризаев, Б., Умаров, И., & Фаррух, Д. (2022). ОЦЕНКА ВЛИЯНИЯ СЕДИБЛЕИ РЕКИ СОХСОЙ НА КОКАНДСКУЮ ГЭС. *Journal of new century innovations*, 19(6), 145-153.
55. Холмирзаев, С., Ахмедов, И., Хамидов, А., Кодирова, Ф., Умаров, И., & Фаррух, Д. (2022). РАСЧЕТ ЖЕЛЕЗОБЕТОННЫХ КОНСТРУКЦИЙ ЗДАНИЙ НА ОСНОВЕ ТЕОРИИ НАДЕЖНОСТИ. *Journal of new century innovations*, 19(6), 29-38.
56. Хамидов, А., Ахмедов, И., Ризаев, Б., Холмирзаев, С., Жалалов, З., & Умаров, И. (2022). ҚУРУҚ ИССИҚ ИҚЛИМЛИ ХУДУДЛАРНИНГ ТАБИИЙ ИҚЛИМИ ҲАҚИДА УМУМИЙ МАЪЛУМОТ. *Journal of new century innovations*, 19(6), 194-203.
57. Ризаев, Б., Ахмедов, И., Хамидов, А., Холмирзаев, С., Фаррух, Д., & Умаров, И. (2022). БИНОЛАРНИ ИСИТИШДА ҚУЁШ ЭНЕРГИЯСИДАН

- Фойдаланиб ЭНЕРГИЯ САМАРАДОРЛИКНИ ОШИРИШ ТАДБИРЛАРИ. *Journal of new century innovations*, 19(8), 78-89.
58. Ризаев, Б., Ахмедов, И., Хамидов, А., Холмирзаев, С., Фаррух, Д., & Умаров, И. (2022). ҚУЁШЛИ ИСИТИШ ТИЗИМИНИНГ ЭНЕРГЕТИК ХАРАКТЕРИСТИКАЛАРИ ХИСОБИ. *Journal of new century innovations*, 19(8), 25-36.
59. Ахмедов, И., Ризаев, Б., Хамидов, А., Холмирзаев, С., Умаров, И., & Фаррух, Д. (2022). ЭФФЕКТИВНОСТЬ ИСПОЛЬЗОВАНИЯ МОНОЛИТНОГО ЖЕЛЕЗОБЕТОНА ПРИ СТРОИТЕЛЬСТВЕ ЖИЛЫЕ ДОМА. *Journal of new century innovations*, 19(6), 71-80.
60. Bahodir, R., Islombek, A., Sattor, X., Adxamjon, X., Feruza, Q., & Isroiljon, U. (2022). QURILISH MATERIALSHUNOSLIGIDA NANOTEKNOLOGIYA ELEMENTLARIDAN FOYDALANISH SAMARADORLIGI. *Journal of new century innovations*, 19(7), 168-179.
61. Холмирзаев, С., Ахмедов, И., Хамидов, А., Ризаев, Б., Жалалов, З., & Умаров, И. (2022). ПРИМЕНЕНИЕ МОНОЛИТНЫХ ЖЕЛЕЗОБЕТОННЫХ КОНСТРУКЦИЙ НА ТЕРРИТОРИИ РЕСПУБЛИКИ УЗБЕКИСТАН КОНСТРУКЦИЯХ. *Journal of new century innovations*, 19(6), 81-92.
62. Холмирзаев, С., Ахмедов, И., Ризаев, Б., Хамидов, А., Фаррух, Д., & Умаров, И. (2022). ПРИМЕНЕНИЕ СЕРОБЕТОНА В ЖЕЛЕЗОБЕТОННЫХ КОНСТРУКЦИЯХ. *Journal of new century innovations*, 19(6), 3-11.
63. Умаров, И. И. Ў. (2022). Тоғ олди дарёлар ўзанидаги жараёнларни баҳолашда табиий дала тадқиқотлари таҳлили. *Строительство и образование*, (2), 109-113.
64. Kholmirzayev, S., Akhmedov, I., Khamidov, A., Yusupov, S., Umarov, I., & Hakimov, S. (2022). ANALYSIS OF THE EFFECT OF DRY HOT CLIMATE ON THE WORK OF REINFORCED CONCRETE ELEMENTS. *Science and innovation*, 1(A8), 1033-1039.
65. Akhmedov, I., Khamidov, A., Kholmirzayev, S., Yusupov, S., & Umarov, I. (2022). Improving river sediment distribution calculation in mountain rivers. *Science and innovation*, 1(A8), 1014-1019.
66. Khamidov, A., Akhmedov, I., Kholmirzayev, S., Jalalov, Z., Yusupov, S., & Umarov, I. (2022). EFFECTIVENESS OF MODERN METHODS OF TESTING BUILDING STRUCTURES. *Science and innovation*, 1(A8), 1046-1051.
67. Kholmirzayev, S., Akhmedov, I., Khamidov, A., Jalalov, Z., Yusupov, S., & Umarov, I. (2022). THE ROLE OF THE INTEGRATION OF SCIENCE, EDUCATION AND PRODUCTION IN THE TRAINING OF PERSONNEL FOR CONSTRUCTION EDUCATIONAL AREAS. *Science and innovation*, 1(A8), 1040-1045.

68. Хамидов, А. И., Ахмедов, И., Юсупов, Ш., & Кузибаев, Ш. (2021). Использование теплоизоляционного композиционного гипса в энергоэффективном строительстве.
69. Холмирзаев, С., Ахмедов, И., Адхамжон, Х., Ризаев, Б., Юсупов, Ш., & Умаров, И. (2022). СЕРА ХОМ АШЁСИНИ ҚАЙТА ИШЛАШ ВА СЕРОБЕТОН ТАЙЁРЛАШ УСУЛЛАРИНИНГ ТАҲЛИЛИ. *Journal of new century innovations*, 19(6), 248-255.
70. Холмирзаев, С., Ахмедов, И., Адхамжон, Х., Ризаев, Б., Юсупов, Ш., & Умаров, И. (2022). ТЕМИР БЕТОН ЭЛЕМЕНТЛАРИНИНГ ДАРЗБАРДОШЛИГИГА МАРКАЗИЙ ОСИЁ ИҚЛИМИНИНГ ТАЪСИРИ. *Journal of new century innovations*, 19(6), 232-239.
71. Холмирзаев, С., Ахмедов, И., Адхамжон, Х., Ризаев, Б., Юсупов, Ш., & Умаров, И. (2022). ТУРАР-ЖОЙ БИНОЛАРИ ҚУРИЛИШИДА МОНОЛИТ ТЕМИР БЕТОНДАН ФОЙДАЛАНИШ САМАРАДОРЛИГИ. *Journal of new century innovations*, 19(6), 277-286.
72. Ризаев, Б., Ахмедов, И., Хамидов, А., Холмирзаев, С., Юсупов, Ш., & Умаров, И. (2022). МЕРЫ ПО ПОВЫШЕНИЮ ЭНЕРГОЭФФЕКТИВНОСТИ ИСПОЛЬЗОВАНИЯ СОЛНЕЧНОЙ ЭНЕРГИИ В ОТОПЛЕНИИ ЗДАНИЙ. *Journal of new century innovations*, 19(8), 66-77.
73. Ризаев, Б., Ахмедов, И., Хамидов, А., Холмирзаев, С., Юсупов, Ш., & Умаров, И. (2022). ҚУЁШ ЭНЕРГИЯСИДАН ФОЙДАЛАНИБ БИНОЛАРНИ ЭНЕРГИЯ САМАРАДОРЛИГИНИ ОШИРИШ ТАДБИРЛАРИ ХАКИДА. *Journal of new century innovations*, 19(8), 173-186.
74. Ahmedov, I., Bahodir, R., Adhamjon, H., Sattor, K., Shavkat, Y., & Isroiljan, U. (2022). PHYSICAL AND MECHANICAL PROPERTIES OF CONCRETE UNDER CONDITIONS OF DRY HOT CLIMATE. *Journal of new century innovations*, 19(8), 131-142.
75. Холмирзаев, С., Ахмедов, И., Ризаев, Б., Юсупов, Ш., Умаров, И., & Фаррух, Д. (2022). РОЛЬ ИНТЕГРАЦИИ НАУКИ, ОБРАЗОВАНИЯ И РАЗВИТИЯ В ПОДГОТОВКЕ КАДРОВ ДЛЯ СТРОИТЕЛЬСТВА. *Journal of new century innovations*, 19(6), 12-19.
76. Хамидов, А., Ахмедов, И., Холмирзаев, С., Ризаев, Б., Юсупов, Ш., & Умаров, И. (2022). ЭФФЕКТИВНОСТЬ СОВРЕМЕННЫХ МЕТОДОВ ИСПЫТАНИЙ СТРОИТЕЛЬНЫХ КОНСТРУКЦИЙ. *Journal of new century innovations*, 19(6), 57-59.
77. Холмирзаев, С., Ахмедов, И., Ризаев, Б., Хамидов, А., & Юсупов, Ш. (2022). РОЛЬ ИНТЕГРАЦИИ НАУКИ, ОБРАЗОВАНИЯ И ПРОИЗВОДСТВА В

- ПОДГОТОВКЕ КАДРОВ ДЛЯ СТРОИТЕЛЬНЫХ ОБРАЗОВАТЕЛЬНЫХ НАПРАВЛЕНИЙ. *Journal of new century innovations*, 19(6), 49-57.
78. Ахмедов, И., Ризаев, Б., Хамидов, А., Холмирзаев, С., Юсупов, Ш., & Умаров, И. (2022). ПРИМЕНЕНИЕ ТЕПЛОИЗОЛЯЦИОННОГО КОМПОЗИТА ГИПСОВОГО ДЛЯ ЭНЕРГОЭФФЕКТИВНОГО СТРОИТЕЛЬСТВА КОНСТРУКЦИЯХ. *Journal of new century innovations*, 19(6), 113-122.
79. Ахмедов, И., Хамидов, А., Холмирзаев, С., Юсупов, Ш., Кодирова, Ф., & Умаров, И. (2022). СОВЕРШЕНСТВОВАНИЕ РАСЧЕТА РАСПРЕДЕЛЕНИЯ НАСАДОВ В ГОРНЫХ РЕКАХ. *Journal of new century innovations*, 19(6), 20-28.
80. Sattor, X., Islombek, A., Adhamjon, N., Bahodir, R., Shavkat, Y., & Isroiljon, U. (2022). TEMIR-BETON KONSTRUKSIYALARIDA SERABETONDAN FOYDALANISH. *Journal of new century innovations*, 19(6), 224-231.
81. Ризаев, Б., Ахмедов, И., Хамидов, А., Холмирзаев, С., Юсупов, Ш., & Умаров, И. (2022). РАСЧЕТ ЭНЕРГЕТИЧЕСКИХ ХАРАКТЕРИСТИК СИСТЕМЫ СОЛНЕЧНОГО ОТОПЛЕНИЯ. *Journal of new century innovations*, 19(8), 45-55.
82. Umarov, I. I. (2023). INSULATION COMPOSITE PLASTER FOR ENERGY-SAVING CONSTRUCTION. *Journal of new century innovations*, 43(1), 281-293.
83. Мухитдинов, М. Б. (2023). ТЎЛДИРУВЧИЛАРНИНГ КОМПОЗИТ ПОЛИМЕР ҚОПЛАМАЛАРНИНГ ЕЙИЛИШБАРДОШЛИГИ ВА АДГЕЗИОН ХОССАЛАРИГА ТАЪСИРИ. *Journal of new century innovations*, 43(1), 180-191.
84. Мухитдинов, М. Б. (2023). ҚУРИЛИШ МАТЕРИАЛЛАРИ ВА БУЮМЛАРИ ФАНИНИ ЯНГИ ПЕДАГОГИК ТЕХНОЛОГИЯЛАР АСОСИДА ЎҚИТИШ. *Journal of new century innovations*, 43(1), 166-179.
85. Шаропов, Б. Х., & Рахматиллаев, Ё. Н. (2023). ҚУЁШЛИ ИСИТИШ ТИЗИМИНИНГ ЭНЕРГЕТИК ХАРАКТЕРИСТИКАЛАРИ ХИСОБИ. *Journal of new century innovations*, 43(1), 192-204.
86. Umarov, I. I., & Nuritdinov, J. D. (2023). INCREASING THE RESISTANCE OF TEMPERATURE EFFECTS OF SULFUR-BASED CONCRETES. *Journal of new century innovations*, 43(1), 87-96.
87. Ахмедов, И., Умаров, И., & Нуритдинов, Ж. (2023). ЁҒОЧ МАТЕРИАЛЛАРИНИ ЁНҒИНБАРДОШЛИК ДАРАЖАСИНИ АНТИПИРЕНЛАР ЁРДАМИДА ОШИРИШ. *Journal of new century innovations*, 43(1), 255-268.

88. Ахмедов, И. Ф., Умаров, И. И., & Дадаханов, Ф. А. (2023). ПРИНЦИПЫ ВЫБОРА ГАЗООЧИСТНОГО ОБОРУДОВАНИЯ. *Journal of new century innovations*, 43(1), 153-165.
89. Umarov, I. I. (2023). THE USE OF SLAG MIXTURES FOR THE MANUFACTURE OF BUILDING MATERIALS. *Journal of new century innovations*, 43(1), 269-280.
90. Ахмедов, И. Ф., Умаров, И. И., & Дадаханов, Ф. А. (2023). ВЫБОР ЭФФЕКТИВНЫХ МЕТОДОВ И ОБОРУДОВАНИЯ ДЛЯ СУШКИ СЫПУЧИХ СТРОИТЕЛЬНЫХ МАТЕРИАЛОВ. *Journal of new century innovations*, 43(1), 140-152.
91. Umarov, I. I. (2023). STUDY OF THE PROPERTIES OF CONCRETE BASED ON ALKALINE BINDERS. *Journal of new century innovations*, 43(1), 51-64.
92. Umarov, I. I., & Sharopov, B. X. (2023). XORIY VA RESPUBLIKAMIZ BINOLARIDA ENERGIYADAN SAMARALI FOYDALANISH USULLARINING TAHLILI. *Journal of new century innovations*, 43(1), 219-229.
93. Umarov, I. I. (2023). THE USE OF SULFUR CONCRETE IN REINFORCED CONCRETE STRUCTURES. *Journal of new century innovations*, 43(1), 65-75.
94. Umarov, I. I., & Sharopov, B. X. (2023). JAMOAT BINOLARINI ISITISHDA QUYOSH ENERGIYASIDAN FOYDALANISHNING SAMARADORLIGI. *Journal of new century innovations*, 43(1), 242-254.
95. Umarov, I. I., & Nuritdinov, D. (2023). SUPERPLASTIFIKATOR QO'SHILGAN GIPSOBETONNING FIZIK-MEXANIK XOSSALARI. *Journal of new century innovations*, 43(1), 76-86.
96. Мурадов, Х. Х. (2023). МАҲАЛЛИЙ ХОМ-АШЁ ЛОГОН БЕНТОНИТ ГИЛИНИНГ ФИЛЬТРАЦИЯ КОЭФФИЦИЕНТИНИ АНИҚЛАШ. *Journal of new century innovations*, 43(1), 97-106.
97. Мурадов, Х. Х. (2023). ФАРҒОНА ВИЛОЯТИ ЛОГОН БЕНТОНИТ ГИЛИНИНГ ХУСУСИЯТЛАРИ БЎЙИЧА ФОЙДАЛАНИШ САМАРАДОРЛИГИ. *Journal of new century innovations*, 43(1), 107-118.
98. Хамидов, А., Ахмедов, И., & Шаропов, Б. Х. (2023). ИССЛЕДОВАНИЯ ЗОЛО-ШЛАКОВЫХ СМЕСЕЙ ДЛЯ ПРОИЗВОДСТВА СТРОИТЕЛЬНЫХ МАТЕРИАЛОВ. *Journal of new century innovations*, 43(1), 230-241.
99. Yosunbek Ne'matilla o'g, R. (2023). TURAR JOY BINOLARIDA QO'LLANILADIGAN ISSIQLIK TA'MINOTI TIZMLARINING HOZIRGI KUNDAGI TAHLILI. *Journal of new century innovations*, 43(1), 119-128.
100. Yosunbek Ne'matilla o'g, R. (2023). ANALYSIS OF GROUNDWATER SOFTENING METHODS. *Journal of new century innovations*, 43(1), 129-139.

101. Хакимов, С. (2023). ПОВТОРНОЕ ИСПОЛЬЗОВАНИЕ ВОДЫ В АВТОМОЙКАХ ПУТИ МАРШРУТИЗАЦИИ. *ТЕСНика*, (1 (10)), 1-5.
102. Khamidov, A., & Khakimov, S. (2023). MOISTURE LOSS FROM FRESHLY LAID CONCRETE DEPENDING ON THE TEMPERATURE AND HUMIDITY OF THE ENVIRONMENT. *Science and innovation*, 2(A4), 274-279.
103. Khamidov, A. I., & Khakimov, S. (2023). Study of the Properties of Concrete Based on Non-Fired Alkaline Binders. *European Journal of Geography, Regional Planning and Development*, 1(1), 33-39.
104. Rasuljon o'gli, K. S. (2023). The Importance of Didactics in Pedagogy and Stages of The Didactic Process. *Journal of Innovation in Education and Social Research*, 1(4), 1-6.
105. Muxitdinov, M. (2022). АНАЛИЗ ЭФФЕКТИВНОСТИ ИСПОЛЬЗОВАНИЯ ПОРЫСТЫХ ЗАПОЛНИТЕЛЕЙ ДЛЯ ЛЁГКИХ БЕТОНОВ. " *Экономика и социум*".
106. Ризаев, Б. Ш., & Мухитдинов, М. Б. (2023). ИЗУЧЕНИЕ ВЛИЯНИЯ КЛИМАТИЧЕСКИХ УСЛОВИЙ НАШЕЙ РЕСПУБЛИКИ НА РАБОТУ ЖЕЛЕЗОБЕТОННЫХ ЭЛЕМЕНТОВ. *Scientific Impulse*, 1(9), 186-195
107. Abdunazarov, A., & Soliev, N. (2020). STUDY OF THE PERFORMANCE OF FRAMELESS CONSTRUCTION STRUCTURES UNDER THE INFLUENCE OF VERTICAL STRESSES OF ULTRA-SUBMERGED THE LYOSS SOILS. *Студенческий вестник*, 28(126 часть 3), 39.
108. Khakimov, S. R., & Sharopov, B. K. (2023). Educational Quality Improvement Events Based on Exhibition Materials in Practical Training Lessons. *American Journal of Language, Literacy and Learning in STEM Education*, 1(2), 5-10
109. Abdunazarov, A. (2022). AVTOMOBILLAR HARAKATIDAN HOSIL BO'LADIGAN TEBRANISHLARNI BINOGA TA'SIRINI ANIQLASH VA KAMAYTIRISH CHORALARINI TAKOMILLASHTIRISH BO'YICHA Tahlillar. *Science and innovation*, 1(A5), 372-375.
110. Шаропов Б.Х., Хакимов С.Р., Рахимова С. Оптимизация режимов гелиотеплохимической обработки золоцементных композиций. //Матрица научного познания. – 2021 г. №12-1. С.115-123
111. Хакимов С., Шаропов Б., Абдуназаров А. Бино ва иншоотларнинг сейсмик мустаҳкамлиги бўйича хорижий давлатлар (россия, япония, хитой, ақш) меъёрий хужжатлари таҳлили //barqarorlik va yetakchi tadqiqotlar onlayn ilmiy jurnali. – 2022. – С. 806-809

ҚУРУҚ-ИССИҚ ИҚЛИМНИНГ БЕТОН ИШЛАРИ ТЕХНОЛОГИЯСИГА ТАЪСИРИ

PhD М.Мухитдинов

Доц. Ахмедов Исломбек

катта ўқитувчи Умаров Исроил

НамМҚИ

“Қуруқ-иссиқ иқлим” деганда жазирама ёз кунлари узоқ (100 кундан ортиқ) давом этадиган, ҳавонинг энг юқори ҳарорати $+40^{\circ}\text{C}$ ва ундан ортадиган, энг иссиқ ойдаги ўртача юқори ҳарорат $29-30^{\circ}\text{C}$, ҳавонинг нисбий намлиги эса энг иссиқ ойда $50-55\%$ дан кам бўладиган метеорологик шароитлар йигиндиси тушунилади. Яъни қуруқ иссиқ иқлимнинг шароитлари қуйидагилар: йилнинг ёз ойларида қуёш радиациясининг миқдори суткасига $600-800$ ккал/см², 100 кундан кўп вақт ҳаво ҳарорати 25°C юқори, ҳаво намлиги 50% кам, шамолнинг ўртача тезлиги июль ойида $1,2-1,4$ м/с га етади. Қуруқ-иссиқ иқлими худудлар ҳарорат ва нисбий намликнинг сутка давомида катта фарқланиши, қурилиш конструкциялари очиқ юзаларининг кундузлари $60-80^{\circ}\text{C}$ гача қизиши, тунлари совиши ва бундаги ҳароратлар фарқи 40°C дан ортиб кетиши, қуруқ шамоллар эсиши билан хусусиятланади.

“Қуруқ-иссиқ об ҳаво” деганда эса маълум вақт оралигидаги атмосфера ҳолати, яъни соат 13 да ҳаво ҳарорати 25°C дан юқори ва нисбий намлик 50% дан кам бўлган ҳолат тушунилади.”

Қуруқ-иссиқ об-ҳаво бетон ишларини бажаришда жиддий қийинчиликларни келтириб чиқаради, жумладан:

- бетон қоришмаси ҳароратининг ортиши унинг сув талабчанлигини ошириб юборади;
- ташиш жараёнида бетон қоришмаси оқувчанлигининг кескин камайишига олиб келади;
- янги ётқизилган бетоннинг жадал сувсизланиши оқибатида сиқилишга бўлган мустаҳкамлигининг ойлик кўрсаткичи 50% гача камайиб кетади ва бетоннинг бошқа физик-механик хусусиятлари ёмонлашади;

пластик киришишнинг ортиши натижасида қотаётган бетонда дарзлар ҳосил бўлади ва темир-бетон конструкцияларнинг узоққа чидамлилиги кескин камайиб кетади;

қуёш радиацияси таъсирида яхлит (қуйма) конструкцияларда ҳароратнинг нотекис тақсимланиши термик кучланиш ҳолатига ва дарзлар ҳосил бўлишига олиб келади;

бетон ишларини бажаришдаги қийинчиликлар ортиқча ҳаражатларни талаб этади.

Қуруқ-иссиқ иқлимнинг бетон конструкциялар ва иншоотларнинг узоққа чидамлилигига кўрсатадиган салбий таъсири қўйидагиларда кўринади:

- конструкциялар очик юзаларининг кучли даврий қизиши (бунда сутка давомидаги ҳароратлар фарқи 40-45 °С ни ташкил этади) натижасида бетон структурасининг бузилиши, мустаҳкамлигининг камайиши юзага келади; оқибатда конструкция ва иншоотнинг узоққа чидамлилиги камайиб кетади;
- конструкция юза қатламининг унча катта бўлмаган манфий ҳароратда музлаши ва эриши, бу жараённинг кўплаб марта такрорланиши бетон совуқбардошлигининг юқори даражада бўлишини талаб этади;
- салбий таъсирлар оқибатида бетон структурасининг бузилиши, унинг сув утказувчанлигини ошириб юборади; натижада бетон ва арматуранинг емирилиш жараёни тезлашиб кетади.

Қуруқ-иссиқ иқлим шароитида бетоннинг мустаҳкамлиги ва бошқа физик-механик хусусиятлари ҳамда конструкция ва иншоотнинг узоққа чидамлилиги биринчи навбатда материалларни танлашга, бетон таркибини қабул қилишга, бетон қотиш шароитига ва бажарилаётган ишлар сифатига боғлиқ бўлади.

Ўтказилган тадқиқот натижалари қуруқ-иссиқ иқлим шароитида юқори маркали тез қотувчи портландцементлардан фойдаланиш яхши самара беришини кўрсатди. Бунда цемент маркаси бетон маркасидан камида 1,5 марта ортиқ бўлиши ва 400 дан кам бўлмаслиги зарур. Бундан ташқари амалдаги тавсияларга асосан цементлар қўйидаги талабларга жавоб бериши керак:

- цемент бўтқасининг меъёрий қуюқлиги 27 % дан ортиб кетмаслиги керак;
- цементнинг ушлашиш даврининг бошланиши 1,5 соатдан кам бўлмаслиги зарур;
- цементнинг ишлатилиш пайтидаги ҳарорати 50 °С дан ортиб кетмаслиги керак, акс холда унинг сув талабчанлиги ортиб кетади.

Бетон учун тўлдирувчи сифатида сунъий ва табиий говакли материаллардан фойдаланиш мақсадга мувофиқ ҳисобланади.

Сабаби, говакли тулдирувчилар қоришма тайёрланаётганда сувга тўйиниб қолади ва бетоннинг қотиши жараёнида бу сув қотаётган цемент тошига узатилиб туради; натижада цементнинг қотиши учун қулай шароит яратилади ҳамда цемент тоши ва тўлдирувчининг бир-бирига бирикиш даражаси ортади.

Қуруқ иссиқ иқлим шароитида бетон қоришмасини тайёрлашда пластикловчи юза актив қушимчалардан ва пластикловчи ҳавони жалб қилувчи қушимчалардан фойдаланиш қоришманинг сув талабчанлигини камайтиради, цемент сарфини оширмаган холда зарурий оқувчанликни таъминлайди,

конструкцияларнинг дарзбардошлик хусусиятини оширади; натижада бетон ишларининг сифати яхшиланади, конструкция ва иншоотнинг узокка чидамлилиги ортади.

Адабиётлар:

1. Muxitdinov, M. (2022). ИССЛЕДОВАНИЕ ВЛИЯНИЯ РЕЖИМОВ ЭКСПЛУАТАЦИИ МЕТАЛЛИЧЕСКОЙ ОСНАСТКИ НА ИЗНОСОСТОЙКОСТЬ КОМПОЗИЦИОННЫХ ПОЛИМЕРНЫХ МАТЕРИАЛОВ. *UNIVERSUM: ТЕХНИЧЕСКИЕ НАУКИ*.
2. Muxitdinov, M. (2022). АНАЛИЗ ЭФФЕКТИВНОСТИ ИСПОЛЬЗОВАНИЯ ПОРЫСТЫХ ЗАПОЛНИТЕЛЕЙ ДЛЯ ЛЁГКИХ БЕТОНОВ. " *Экономика и социум*".
3. Shamsitdinovich, R. B., & Bakhtiyorovich, M. M. (2023). Air Temperature and Humidity in Experimental Testing of Building Materials Used in the Climate of the Republic of Uzbekistan. *Web of Synergy: International Interdisciplinary Research Journal*, 2(4), 591-598.
4. Ризаев, Б. Ш., & Мухитдинов, М. Б. (2023). ИЗУЧЕНИЕ ВЛИЯНИЯ КЛИМАТИЧЕСКИХ УСЛОВИЙ НАШЕЙ РЕСПУБЛИКИ НА РАБОТУ ЖЕЛЕЗОБЕТОННЫХ ЭЛЕМЕНТОВ. *Scientific Impulse*, 1(9), 186-195.
5. Раджабов, Ё. С., Аликобилов, Ш. А., Негматов, С. С., Камолов, Т. О., Мухитдинов, М. Б., & Улмасов, Т. У. КОМПЛЕКСНЫЙ АНАЛИЗ СОВРЕМЕННОГО СОСТОЯНИЯ ЖЕЛЕЗОБЕТОННЫХ ФОРМИРУЮЩИХ ОСНАСТОК В ПРОИЗВОДСТВЕ СТРОИТЕЛЬНЫХ КОНСТРУКЦИЙ И ИЗДЕЛИЙ, ПУТИ ПОВЫШЕНИЯ ИХ ЭФФЕКТИВНОСТИ. *КОМПОЗИЦИОН МАТЕРИАЛЛАР*, 172.
6. Негматов, С. С., Абед, Н. С., Улмасов, Т. У., Аликабулов, Ш. А., Ражабов, Ё. С. У., & Мухиддинов, М. Б. (2022). ИССЛЕДОВАНИЕ ВЛИЯНИЯ РЕЖИМОВ ЭКСПЛУАТАЦИИ МЕТАЛЛИЧЕСКОЙ ОСНАСТКИ НА ИЗНОСОСТОЙКОСТЬ КОМПОЗИЦИОННЫХ ПОЛИМЕРНЫХ МАТЕРИАЛОВ. *Universum: технические науки*, (11-5 (104)), 54-59.
7. Аликобилов, Ш. А., Раджабов, Ё. С., Абед, Н. С., Мухитдинов, М. Б., Камолов, Т. О., & Улмасов, Т. У. ПРИМЕНЕНИЕ КОМПОЗИЦИОННЫХ ПОЛИМЕРНЫХ МАТЕРИАЛОВ В ФОРМАХ ДЛЯ ПОВЫШЕНИЯ ЭФФЕКТИВНОСТИ ПРОИЗВОДСТВА ЖЕЛЕЗОБЕТОННЫХ СТРОИТЕЛЬНЫХ КОНСТРУКЦИЙ. *КОМПОЗИЦИОН МАТЕРИАЛЛАР*, 169.
8. Негматов, С. С., Абед, Н. С., Имомназаров, С. К., Аликобилов, Ш. А., Умирова, Н. О., Мухитдинов, М. Б., ... & Улмасов, Т. У. ИССЛЕДОВАНИЕ ВЛИЯНИЯ СОДЕРЖАНИЯ РАЗЛИЧНЫХ НАПОЛНИТЕЛЕЙ НА ИЗНОСОСТОЙКОСТЬ И ДРУГИЕ ФИЗИКО-МЕХАНИЧЕСКИЕ

- СВОЙСТВА КОМ-ПОЗИЦИОННЫХ ЭПОКСИДНЫХ ПОЛИМЕРНЫХ МАТЕРИАЛОВ. *KOMPOZITSION MATERIALLAR*, 72.
9. Arifjanov, A., Akmalov, S., Akhmedov, I., & Atakulov, D. (2019, December). Evaluation of deformation procedure in waterbed of rivers. In *IOP Conference Series: Earth and Environmental Science* (Vol. 403, No. 1, p. 012155). IOP Publishing.
 10. Ахмедов, И. Г., Ортиқов, И. А., & Умаров, И. И. (2021). Дарё ўзанидаги деформацион жараёнлаарни баҳолашда инновацион технологиялар [Innovative technologies in the assessment of deformation processes in the riverbed]. *Фарғона политехника институти илмий-техника журнали.– Фарғона*, 25(1), 139-142.
 11. Abduraimova, D., Rakhmonov, R., Akhmedov, I., Xoshimov, S., & Eshmatova, B. (2022, June). Efficiency of use of resource-saving technology in reducing irrigation erosion. In *AIP Conference Proceedings* (Vol. 2432, No. 1). AIP Publishing.
 12. Арифжанов, А. М., Самиев, Л. Н., Абдураимова, Д. А., & Ахмедов, И. Г. (2013). Ирригационное значение речных наносов. *Актуальные проблемы гуманитарных и естественных наук*, (6), 357-360.
 13. Tadjiboyev, S., Qurbonov, X., Akhmedov, I., Voxidova, U., Babajanov, F., Tursunova, E., & Xodjakulova, D. (2022, June). Selection of electric motors power for lifting a flat survey in hydraulic structures. In *AIP Conference Proceedings* (Vol. 2432, No. 1). AIP Publishing.
 14. Akhmedov, I., Khamidov, A., Kholmirezayev, S., Umarov, I., Dedakhanov, F., & Hakimov, S. (2022). ASSESSMENT OF THE EFFECT OF SEDIBLES FROM SOKHSOY RIVER TO KOKAND HYDROELECTRIC STATION. *Science and innovation*, 1(A8), 1086-1092.
 15. Kholmirezayev, S., Akhmedov, I., Khamidov, A., Umarov, I., Dedakhanov, F., & Hakimov, S. (2022). USE OF SULFUR CONCRETE IN REINFORCED CONCRETE STRUCTURES. *Science and innovation*, 1(A8), 985-990.
 16. Arifjanov, A. (2021). Innovative technologies in the assessment of accumulation and erosion processes in the channels. *Turkish Journal of Computer and Mathematics Education (TURCOMAT)*, 12(4), 110-114.
 17. Нуриддинов, А. О., Ахмедов, И., & Хамидов, А. И. (2022). АВТОМОБИЛ ЙЎЛЛАРИНИ ҚУРИЛИШИДА ИННОВАЦИЯЛАР. *Academic research in educational sciences*, 3(TSTU Conference 1), 211-215.
 18. Хамидов, А. И., Ахмедов, И. Г., Мухитдинов, М. Б., & Кузибаев, Ш. (2022). Применение теплоизоляционного композиционного гипса для энергоэффективного строительства.

19. Хамидов, А. И., Ахмедов, И., & Кузибаев, Ш. (2020). ТЕПЛОИЗОЛЯЦИОННЫЕ МАТЕРИАЛЫ НА ОСНОВЕ ГИПСА И ОТХОДОВ СЕЛЬСКОГО ХОЗЯЙСТВА.
20. Fathulloev, A. M., Eshev, S. S., Samiev, L. N., Ahmedov, I. G., Jumaboyev, X., & Arifjanov, S. (2019). Boglanmagan gruntlardan tashkil topgan uzanlarda yuvilmaslik tezliklarini aniklash [To the determination of non-effective speed in the beds containing from unconnected soils]. *Journal "Irrigatsiya va melioratsiya"*. Tashkent, 27-32.
21. Axmedov, I., Muxitdinov, M., Umarov, I., & Ibragimova, Z. (2020). Assessment of the effect of sedibles from sokhsoy river to kokand hydroelectric power station. *InterConf*.
22. Ризаев, Б., Ахмедов, И., Хамидов, А., Холмирзаев, С., Хакимов, С., & Умаров, И. (2022). ВЛИЯНИЯ ТЕМПЕРАТУРНО-ВЛАЖНОСТНОГО РЕЖИМА НА ВОДОПОГЛОЩЕНИЕ ЛЕГКИХ БЕТОНОВ НА ПОРЫСТЫХ ЗАПОЛНИТЕЛЯХ. *Journal of new century innovations*, 19(8), 192-201.
23. Ризаев, Б., Ахмедов, И., Хамидов, А., Холмирзаев, С., Хакимов, С., & Умаров, И. (2022). ЖАҲОНДА КИЧИК ГЭСЛАРНИ РИВОЖЛАНТИРИШНИНГ ҲОЗИРГИ ЗАМОН АНЪАНАЛАРИ. *Journal of new century innovations*, 19(8), 110-119.
24. Ахмедов, И., Ризаев, Б., Хамидов, А., Холмирзаев, С., Умаров, И., & Хакимов, С. (2022). ПЕРСПЕКТИВЫ РАЗВИТИЯ ЖЕЛЕЗОБЕТОННЫХ КОНСТРУКЦИЙ В УЗБЕКИСТАНЕ. *Journal of new century innovations*, 19(6), 60-70.
25. Холмирзаев, С., Ахмедов, И., Адхамжон, Ҳ., Ризаев, Б., Умаров, И., & Хакимов, С. (2022). ҚУРУҚ ИССИҚ ИҚЛИМЛИ ШАРОИТЛАРДА ҚУРИЛГАН ВА ФОЙДАЛАНАЁТИЛГАН БЕТОНЛИ ВА ТЕМИР БЕТОН КОНСТРУКЦИЯЛАРНИ ҲОЛАТИ. *Journal of new century innovations*, 19(7), 180-190.
26. Ахмедов, И., Ризаев, Б., Хамидов, А., Холмирзаев, С., Умаров, И., & Хакимов, С. (2022). ДЕФОРМАТИВНОСТЬ ЖЕЛЕЗОБЕТОННЫХ КОЛОНН ИЗ ТЯЖЕЛОГО БЕТОНА В УСЛОВИЯХ СУХОГО ЖАРКОГО КЛИМАТА. *Journal of new century innovations*, 19(6), 171-182.
27. Bakhodir, R., Islombek, A., Adhamjon, K., Sattor, K., Isroiljon, U., & Sodikjon, K. (2022). CALCULATION OF DEFORMATION CHANGES OF CENTRALLY COMPRESSED REINFORCED CONCRETE COLUMNS IN DRY HOT CLIMATIC CONDITIONS. *Journal of new century innovations*, 19(6), 162-170.

28. Хамидов, А., Ахмедов, И., Холмирзаев, С., Ризаев, Б., Умаров, И., & Хакимов, С. (2022). ИССЛЕДОВАНИЕ СВОЙСТВ БЕТОНОВ НА ОСНОВЕ НЕГОРЮЧИХ ЩЕЛОЧНЫХ ВЯЖУЩИХ КОНСТРУКЦИЯХ. *Journal of new century innovations*, 19(6), 123-134.
29. Ахмедов, И., Ризаев, Б., Хамидов, А., Холмирзаев, С., Умаров, И., & Хакимов, С. (2022). АНАЛИЗ ВЛИЯНИЯ СУХОГО ЖАРКОГО КЛИМАТА НА РАБОТУ ЖЕЛЕЗОБЕТОННЫХ ЭЛЕМЕНТОВ. *Journal of new century innovations*, 19(6), 39-48.
30. Bahodir, R., Islombek, A., Adhamjon, H., Sattor, K., Isroiljon, U., & Sodiqjon, H. (2022). INFLUENCE OF AGGRESSIVE MEDIA ON THE DURABILITY OF LIGHTWEIGHT CONCRETE. *Journal of new century innovations*, 19(6), 318-327.
31. Arifjanov, A., Atakulov, D., Akhmedov, I., & Hoshimov, A. (2022, December). Modern technologies in the study of processes in channels. In *IOP Conference Series: Earth and Environmental Science* (Vol. 1112, No. 1, p. 012137). IOP Publishing.
32. Arifjanov, A., Akmalov, S., Akhmedov, I., & Atakulov, D. Evaluation of deformation procedure in waterbed of rivers. (2019) *IOP Conference Series: Earth and Environmental Science*, 403 (1). DOI: <https://doi.org/10.1088/1755-1315/403/1/012155>.
33. G'ulomjonovich, A. I., Abdurahmonovich, O. I., & Isoqjon o'g'li, U. I. (2021). EFFECTS OF WATER FLOW ON THE EROSION PROCESSES IN THE CHANNEL OF GIS TECHNOLOGY. *Journal of Advanced Scientific Research* (ISSN: 0976-9595), 1(1).
34. Eshev, S. S., Fatxullaev, A. M., Samiev, L. N., Axmedov, I. G., Jumaboev, X., & Arifjanov, S. (2019). Determination of leaching rates in unconnected soils. *Irrigation and reclamation, Tashkent*, 27-30.
35. Fatkhulloev, A. M., Samiev, L. N., Axmedov, I. G., & Jumaboev, X. (2019). To the determination of non-effective speed in the beds containing from unconnected soils. *Journal of Irrigation and Melioration, Tashkent*, 1(15), 27-32.
36. Arifjanov, A. Sh. Akmalov, I. Akhmedov, and D. Atakulov. "In Evaluation of deformation procedure in waterbed of rivers." In *IOP Conference Series: Earth and Environmental Science* (Vol. 403, No. 1, p. 012155).
37. Холмирзаев, С., Ахмедов, И., Адхамжон, Х., Ризаев, Б., Феруза, Қ., & Умаров, И. (2022). МОДИФИКАЦИЯ ЛАНГАН СЕРОБЕТОННИНГ ФИЗИК-МЕХАНИК ХОССАЛАРИНИ ТАДҚИҚ ҚИЛИШ. *Journal of new century innovations*, 19(6), 240-247.

38. Умаров, И. И. Ў., & Атакулов, Д. Э. Ў. (2022). Дарё ўзандаги деформацион жараёнларни баҳолашда инновацион технологиялар. *Механика и технология*, (Спецвыпуск 1), 219-225.
39. Eshev, S. S., Fatxullaev, A. M., Samiev, L. N., Axmedov, I. G., Jumaboev, X., & Arifjanov, S. (2019). Irrigation and reclamation. *Journal.*, 1(15), 27-30.
40. Холмирзаев, С., Аҳмедов, И., Адҳамжон, Ҳ., Ризаев, Б., Жалолов, З., & Умаров, И. (2022). ЎЗБЕКИСТОН РЕСПУБЛИКАСИ ҲУДУДИДА МОНОЛИТ ТЕМИР БЕТОН КОНСТРУКЦИЯЛАРИНИ ЎРНИ. *Journal of new century innovations*, 19(6), 265-276.
41. Холмирзаев, С., Аҳмедов, И., Адҳамжон, Ҳ., Ризаев, Б., Фаррух, Д., & Умаров, И. (2022). ҚУРИЛИШ ТАЪЛИМ ЙЎНАЛИШЛАРИ УЧУН КАДРЛАР ТАЙЁРЛАШДА ФАН, ТАЪЛИМ ВА ИШЛАБ ЧИҚАРИШ ИНТЕГРАЦИЯСИНИНГ РОЛИ. *Journal of new century innovations*, 19(6), 256-264.
42. Ризаев, Б., Аҳмедов, И., Адҳамжон, Ҳ., Холмирзаев, С., Жалолов, З., & Умаров, И. (2022). ЗАМОНАВИЙ ҚУРИЛИШ МАТЕРИАЛЛАРИ ФАНИНИ ЎҚИТИШДАГИ ИЛҒОР ТАЪЛИМ МЕТОДЛАРИ. *Journal of new century innovations*, 19(7), 135-146.
43. Холмирзаев, С., Аҳмедов, И., Адҳамжон, Ҳ., Ризаев, Б., Жалолов, З., & Умаров, И. (2022). БИНОЛАРНИНГ ТЕМИР БЕТОН КОНСТРУКЦИЯЛАРИНИ ИШОНЧЛИЛИК НАЗАРИЯСИ АСОСИДА ҲИСОБЛАШ. *Journal of new century innovations*, 19(6), 287-297.
44. Bahodir, R., Islombek, A., Adhamjon, K., Sattor, K., Farrux, D., & Isroiljon, U. (2022). EFFECTIVENESS OF USING ELEMENTS OF NANOTECHNOLOGY IN CONSTRUCTION MATERIALS SCIENCE. *Journal of new century innovations*, 19(8), 163-172.
45. Холмирзаев, С., Аҳмедов, И., Адҳамжон, Ҳ., Ризаев, Б., Жалолов, З., & Умаров, И. (2022). БИНО ВА ИНШОТЛАР ЗИЛЗИЛАБАРДОШЛИГИНИНГ НАЗАРИЙ АСОСЛАРИ. *Journal of new century innovations*, 19(8), 120-130.
46. Bahodir, R., Islombek, A., Adhamjon, K., Sattor, K., Feruza, Q., & Isroiljon, U. (2022). NEW INNOVATIVE IDEAS IN THE FIELD OF PRODUCTION OF REINFORCED CONCRETE STRUCTURES. *Journal of new century innovations*, 19(8), 153-162.
47. Bahodir, R., Islombek, A., Adhamjon, K., Sattor, K., Zayniddin, J., & Isroiljon, U. (2022). INFLUENCE OF THE TEMPERATURE AND HUMIDITY REGIME ON THE WATER ABSORPTION OF LIGHT-WEIGHT CONCRETE ON POROUS AGGREGATES. *Journal of new century innovations*, 19(8), 143-152.

48. Bahodir, R., Islombek, A., Adhamjon, K., Sattor, K., Zayniddin, J., & Isroiljon, U. (2022). CALCULATION OF ENERGY CHARACTERISTICS OF SOLAR HEATING SYSTEM. *Journal of new century innovations*, 19(8), 56-65.
49. Ризаев, Б., Ахмедов, И., Холмирзаев, С., Хамидов, А., Кодирова, Ф., & Умаров, И. (2022). ОБЩИЕ СВЕДЕНИЯ О ПРИРОДНОМ КЛИМАТЕ РАЙОНОВ С СУХИМ ЖАРКИМ КЛИМАТОМ. *Journal of new century innovations*, 19(6), 298-306.
50. Ризаев, Б., Ахмедов, И., Хамидов, А., Холмирзаев, С., Жалалов, З., & Умаров, И. (2022). РАСЧЕТ НА ВХОДНЫЕ И ФОРМАЛЬНЫЕ ДЕФОРМАЦИИ БЕТОНА В ЕСТЕСТВЕННЫХ УСЛОВИЯХ СУХОГО ЖАРКОГО КЛИМАТА. *Journal of new century innovations*, 19(6), 183-193.
51. Ризаев, Б., Ахмедов, И., Хамидов, А., Холмирзаев, С., Фаррух, Д., & Умаров, И. (2022). ОБЩИЕ СВЕДЕНИЯ О ВЕТРЕ И ПЫЛИ В ЖАРКОМ СУХОМ КЛИМАТЕ. *Journal of new century innovations*, 19(6), 307-317.
52. Ахмедов, И., Ризаев, Б., Адхамжон, Х., Холмирзаев, С., Феруза, Қ., & Умаров, И. (2022). ТУРАР-ЖОЙ БИНОЛАРИ ҚУРИЛИШИДА МОНОЛИТ ТЕМИР БЕТОНДАН ФОЙДАЛАНИШ САМАРАДОРЛИГИ. *Journal of new century innovations*, 19(6), 215-223.
53. Ahmedov, I., Bahodir, R., Adhamjon, H., Sattor, K., Feruza, Q., & Isroiljan, U. (2022). DISTRIBUTION OF TEMPERATURE AND HUMIDITY IN CONCRETE OVER THE CROSS SECTION OF COLUMNS IN A DRY HOT CLIMATE. *Journal of new century innovations*, 19(7), 123-134.
54. Ризаев, Б., Ахмедов, И., Хамидов, А., Холмирзаев, С., Феруза, Қ., & Умаров, И. (2022). СОВРЕМЕННЫЕ ТРАДИЦИИ РАЗВИТИЯ МАЛОЙ ГИДРОЭНЕРГЕТИКИ В МИРЕ. *Journal of new century innovations*, 19(8), 90-99.
55. Bahodir, R., Islombek, A., Adhamjon, K., Sattor, K., Zayniddin, J., & Isroiljon, U. (2022). MODERN TRADITIONS OF THE DEVELOPMENT OF SMALL HYDROPOWER IN THE WORLD. *Journal of new century innovations*, 19(8), 100-109.
56. Bahodir, R., Islombek, A., Adxamjon, X., Sattor, X., Feruza, Q., & Isroiljon, U. (2022). TEMIR-BETON KONSTRUKTSIYALAR ISHLAB CHIQRISH SOHASIDAGI YANGI INNOVATSION G'OYALAR. *Journal of new century innovations*, 19(7), 158-167.
57. Bahodir, R., Islombek, A., Adhamjon, H., Sattor, K., Isroiljon, U., & Farruh, D. (2022). CONDITION OF CONCRETE AND REINFORCED CONCRETE STRUCTURES BUILT AND USED IN A DRY HOT CLIMATE. *Journal of new century innovations*, 19(7), 147-157.

58. Холмирзаев, С., Ахмедов, И., Ризаев, Б., Хамидов, А., Кодирова, Ф., & Умаров, И. (2022). ИССЛЕДОВАНИЕ ФИЗИКО-МЕХАНИЧЕСКИХ СВОЙСТВ МОДИФИЦИРОВАННОГО СЕРОБЕТОНА КОНСТРУКЦИЯХ. *Journal of new century innovations*, 19(6), 154-161.
59. Хамидов, А., Ахмедов, И., Холмирзаев, С., Ризаев, Б., Умаров, И., & Фаррух, Д. (2022). АНАЛИЗ СПОСОБОВ ПЕРЕРАБОТКИ СЫРЬЯ SERA И ПОЛУЧЕНИЯ СЕРОБЕТОНА КОНСТРУКЦИЯХ. *Journal of new century innovations*, 19(6), 93-102.
60. Ахмедов, И., Ризаев, Б., Хамидов, А., Холмирзаев, С., Феруза, Қ., & Умаров, И. (2022). ИССЛЕДОВАНИЕ ЗОЛОШЛАКОВЫХ СМЕСИ ДЛЯ ПРОИЗВОДСТВА СТРОИТЕЛЬНЫХ МАТЕРИАЛОВ КОНСТРУКЦИЯХ. *Journal of new century innovations*, 19(6), 103-112.
61. Хамидов, А., Ахмедов, И., Ризаев, Б., Холмирзаев, С., Жалалов, З., Умаров, И., & Шаропов, Б. (2022). ТЕПЛОИЗОЛЯЦИОННЫЕ МАТЕРИАЛЫ НА ОСНОВЕ ГИПСА И СЕЛЬСКОХОЗЯЙСТВЕННЫХ ОТХОДОВ. КОНСТРУКЦИЯХ. *Journal of new century innovations*, 19(6), 135-144.
62. Ахмедов, И., Хамидов, А., Холмирзаев, С., Ризаев, Б., Умаров, И., & Фаррух, Д. (2022). ОЦЕНКА ВЛИЯНИЯ СЕДИБЛЕИ РЕКИ СОХСОЙ НА КОКАНДСКУЮ ГЭС. *Journal of new century innovations*, 19(6), 145-153.
63. Холмирзаев, С., Ахмедов, И., Хамидов, А., Кодирова, Ф., Умаров, И., & Фаррух, Д. (2022). РАСЧЕТ ЖЕЛЕЗОБЕТОННЫХ КОНСТРУКЦИЙ ЗДАНИЙ НА ОСНОВЕ ТЕОРИИ НАДЕЖНОСТИ. *Journal of new century innovations*, 19(6), 29-38.
64. Хамидов, А., Ахмедов, И., Ризаев, Б., Холмирзаев, С., Жалалов, З., & Умаров, И. (2022). ҚУРУҚ ИССИҚ ИҚЛИМЛИ ХУДУДЛАРНИНГ ТАБИИЙ ИҚЛИМИ ҲАҚИДА УМУМИЙ МАЪЛУМОТ. *Journal of new century innovations*, 19(6), 194-203.
65. Ризаев, Б., Ахмедов, И., Хамидов, А., Холмирзаев, С., Фаррух, Д., & Умаров, И. (2022). БИНОЛАРНИ ИСИТИШДА ҚУЁШ ЭНЕРГИЯСИДАН ФОЙДАЛАНИБ ЭНЕРГИЯ САМАРАДОРЛИКНИ ОШИРИШ ТАДБИРЛАРИ. *Journal of new century innovations*, 19(8), 78-89.
66. Ризаев, Б., Ахмедов, И., Хамидов, А., Холмирзаев, С., Фаррух, Д., & Умаров, И. (2022). ҚУЁШЛИ ИСИТИШ ТИЗИМИНИНГ ЭНЕРГЕТИК ХАРАКТЕРИСТИКАЛАРИ ХИСОБИ. *Journal of new century innovations*, 19(8), 25-36.
67. Ахмедов, И., Ризаев, Б., Хамидов, А., Холмирзаев, С., Умаров, И., & Фаррух, Д. (2022). ЭФФЕКТИВНОСТЬ ИСПОЛЬЗОВАНИЯ МОНОЛИТНОГО ЖЕЛЕЗОБЕТОНА ПРИ СТРОИТЕЛЬСТВЕ ЖИЛЫЕ ДОМА. *Journal of new century innovations*, 19(6), 71-80.

68. Bahodir, R., Islombek, A., Sattor, X., Adxamjon, X., Feruza, Q., & Isroiljon, U. (2022). QURILISH MATERIALSHUNOSLIGIDA NANOTEKNOLOGIYA ELEMENTLARIDAN FOYDALANISH SAMARADORLIGI. *Journal of new century innovations*, 19(7), 168-179.
69. Холмирзаев, С., Ахмедов, И., Хамидов, А., Ризаев, Б., Жалалов, З., & Умаров, И. (2022). ПРИМЕНЕНИЕ МОНОЛИТНЫХ ЖЕЛЕЗОБЕТОННЫХ КОНСТРУКЦИЙ НА ТЕРРИТОРИИ РЕСПУБЛИКИ УЗБЕКИСТАН КОНСТРУКЦИЯХ. *Journal of new century innovations*, 19(6), 81-92.
70. Холмирзаев, С., Ахмедов, И., Ризаев, Б., Хамидов, А., Фаррух, Д., & Умаров, И. (2022). ПРИМЕНЕНИЕ СЕРОБЕТОНА В ЖЕЛЕЗОБЕТОННЫХ КОНСТРУКЦИЯХ. *Journal of new century innovations*, 19(6), 3-11.
71. Умаров, И. И. Ў. (2022). Тоғ олди дарёлар ўзанидаги жараёнларни баҳолашда табиий дала тадқиқотлари таҳлили. *Строительство и образование*, (2), 109-113.
72. Kholmirezayev, S., Akhmedov, I., Khamidov, A., Yusupov, S., Umarov, I., & Hakimov, S. (2022). ANALYSIS OF THE EFFECT OF DRY HOT CLIMATE ON THE WORK OF REINFORCED CONCRETE ELEMENTS. *Science and innovation*, 1(A8), 1033-1039.
73. Akhmedov, I., Khamidov, A., Kholmirezayev, S., Yusupov, S., & Umarov, I. (2022). Improving river sediment distribution calculation in mountain rivers. *Science and innovation*, 1(A8), 1014-1019.
74. Khamidov, A., Akhmedov, I., Kholmirezayev, S., Jalalov, Z., Yusupov, S., & Umarov, I. (2022). EFFECTIVENESS OF MODERN METHODS OF TESTING BUILDING STRUCTURES. *Science and innovation*, 1(A8), 1046-1051.
75. Kholmirezayev, S., Akhmedov, I., Khamidov, A., Jalalov, Z., Yusupov, S., & Umarov, I. (2022). THE ROLE OF THE INTEGRATION OF SCIENCE, EDUCATION AND PRODUCTION IN THE TRAINING OF PERSONNEL FOR CONSTRUCTION EDUCATIONAL AREAS. *Science and innovation*, 1(A8), 1040-1045.
76. Хамидов, А. И., Ахмедов, И., Юсупов, Ш., & Кузибаев, Ш. (2021). Использование теплоизоляционного композиционного гипса в энергоэффективном строительстве.
77. Холмирзаев, С., Ахмедов, И., Адхамжон, Х., Ризаев, Б., Юсупов, Ш., & Умаров, И. (2022). СЕРА ХОМ АШЁСИНИ ҚАЙТА ИШЛАШ ВА СЕРОБЕТОН ТАЙЁРЛАШ УСУЛЛАРИНИНГ ТАҲЛИЛИ. *Journal of new century innovations*, 19(6), 248-255.

78. Холмирзаев, С., Ахмедов, И., Адхамжон, Х., Ризаев, Б., Юсупов, Ш., & Умаров, И. (2022). ТЕМИР БЕТОН ЭЛЕМЕНТЛАРНИНГ ДАРЗБАРДОШЛИГИГА МАРКАЗИЙ ОСИЁ ИҚЛИМИНИНГ ТАЪСИРИ. *Journal of new century innovations*, 19(6), 232-239.
79. Холмирзаев, С., Ахмедов, И., Адхамжон, Х., Ризаев, Б., Юсупов, Ш., & Умаров, И. (2022). ТУРАР-ЖОЙ БИНОЛАРИ ҚУРИЛИШИДА МОНОЛИТ ТЕМИР БЕТОНДАН ФОЙДАЛАНИШ САМАРАДОРЛИГИ. *Journal of new century innovations*, 19(6), 277-286.
80. Ризаев, Б., Ахмедов, И., Хамидов, А., Холмирзаев, С., Юсупов, Ш., & Умаров, И. (2022). МЕРЫ ПО ПОВЫШЕНИЮ ЭНЕРГОЭФФЕКТИВНОСТИ ИСПОЛЬЗОВАНИЯ СОЛНЕЧНОЙ ЭНЕРГИИ В ОТОПЛЕНИИ ЗДАНИЙ. *Journal of new century innovations*, 19(8), 66-77.
81. Ризаев, Б., Ахмедов, И., Хамидов, А., Холмирзаев, С., Юсупов, Ш., & Умаров, И. (2022). ҚУЁШ ЭНЕРГИЯСИДАН ФОЙДАЛАНИБ БИНОЛАРНИ ЭНЕРГИЯ САМАРАДОРЛИГИНИ ОШИРИШ ТАДБИРЛАРИ ХАКИДА. *Journal of new century innovations*, 19(8), 173-186.
82. Ahmedov, I., Bahodir, R., Adhamjon, H., Sattor, K., Shavkat, Y., & Isroiljan, U. (2022). PHYSICAL AND MECHANICAL PROPERTIES OF CONCRETE UNDER CONDITIONS OF DRY HOT CLIMATE. *Journal of new century innovations*, 19(8), 131-142.
83. Холмирзаев, С., Ахмедов, И., Ризаев, Б., Юсупов, Ш., Умаров, И., & Фаррух, Д. (2022). РОЛЬ ИНТЕГРАЦИИ НАУКИ, ОБРАЗОВАНИЯ И РАЗВИТИЯ В ПОДГОТОВКЕ КАДРОВ ДЛЯ СТРОИТЕЛЬСТВА. *Journal of new century innovations*, 19(6), 12-19.
84. Хамидов, А., Ахмедов, И., Холмирзаев, С., Ризаев, Б., Юсупов, Ш., & Умаров, И. (2022). ЭФФЕКТИВНОСТЬ СОВРЕМЕННЫХ МЕТОДОВ ИСПЫТАНИЙ СТРОИТЕЛЬНЫХ КОНСТРУКЦИЙ. *Journal of new century innovations*, 19(6), 57-59.
85. Холмирзаев, С., Ахмедов, И., Ризаев, Б., Хамидов, А., & Юсупов, Ш. (2022). РОЛЬ ИНТЕГРАЦИИ НАУКИ, ОБРАЗОВАНИЯ И ПРОИЗВОДСТВА В ПОДГОТОВКЕ КАДРОВ ДЛЯ СТРОИТЕЛЬНЫХ ОБРАЗОВАТЕЛЬНЫХ НАПРАВЛЕНИЙ. *Journal of new century innovations*, 19(6), 49-57.
86. Ахмедов, И., Ризаев, Б., Хамидов, А., Холмирзаев, С., Юсупов, Ш., & Умаров, И. (2022). ПРИМЕНЕНИЕ ТЕПЛОИЗОЛЯЦИОННОГО КОМПОЗИТА ГИПСОВОГО ДЛЯ ЭНЕРГОЭФФЕКТИВНОГО

- СТРОИТЕЛЬСТВА КОНСТРУКЦИЯХ. *Journal of new century innovations*, 19(6), 113-122.
87. Ахмедов, И., Хамидов, А., Холмирзаев, С., Юсупов, Ш., Кодирова, Ф., & Умаров, И. (2022). СОВЕРШЕНСТВОВАНИЕ РАСЧЕТА РАСПРЕДЕЛЕНИЯ НАСАДОВ В ГОРНЫХ РЕКАХ. *Journal of new century innovations*, 19(6), 20-28.
88. Sattor, X., Islombek, A., Adhamjon, H., Bahodir, R., Shavkat, Y., & Isroiljon, U. (2022). TEMIR-BETON KONSTRUKSIYALARIDA SERABETONDAN FOYDALANISH. *Journal of new century innovations*, 19(6), 224-231.
89. Ризаев, Б., Ахмедов, И., Хамидов, А., Холмирзаев, С., Юсупов, Ш., & Умаров, И. (2022). РАСЧЕТ ЭНЕРГЕТИЧЕСКИХ ХАРАКТЕРИСТИК СИСТЕМЫ СОЛНЕЧНОГО ОТОПЛЕНИЯ. *Journal of new century innovations*, 19(8), 45-55.
90. Umarov, I. I. (2023). INSULATION COMPOSITE PLASTER FOR ENERGY-SAVING CONSTRUCTION. *Journal of new century innovations*, 43(1), 281-293.
91. Мухитдинов, М. Б. (2023). ТЎЛДИРУВЧИЛАРНИНГ КОМПОЗИТ ПОЛИМЕР ҚОПЛАМАЛАРНИНГ ЕЙИЛИШБАРДОШЛИГИ ВА АДГЕЗИОН ХОССАЛАРИГА ТАЪСИРИ. *Journal of new century innovations*, 43(1), 180-191.
92. Мухитдинов, М. Б. (2023). ҚУРИЛИШ МАТЕРИАЛЛАРИ ВА БУЮМЛАРИ ФАНИНИ ЯНГИ ПЕДАГОГИК ТЕХНОЛОГИЯЛАР АСОСИДА ЎҚИТИШ. *Journal of new century innovations*, 43(1), 166-179.
93. Шаропов, Б. Х., & Рахматиллаев, Ё. Н. (2023). ҚУЁШЛИ ИСИТИШ ТИЗИМИНИНГ ЭНЕРГЕТИК ХАРАКТЕРИСТИКАЛАРИ ХИСОБИ. *Journal of new century innovations*, 43(1), 192-204.
94. Umarov, I. I., & Nuritdinov, J. D. (2023). INCREASING THE RESISTANCE OF TEMPERATURE EFFECTS OF SULFUR-BASED CONCRETES. *Journal of new century innovations*, 43(1), 87-96.
95. Ахмедов, И., Умаров, И., & Нуритдинов, Ж. (2023). ЁҒОЧ МАТЕРИАЛЛАРИНИ ЁНҒИНБАРДОШЛИК ДАРАЖАСИНИ АНТИПИРЕНЛАР ЁРДАМИДА ОШИРИШ. *Journal of new century innovations*, 43(1), 255-268.
96. Ахмедов, И. Ғ., Умаров, И. И., & Дадаханов, Ф. А. (2023). ПРИНЦИПЫ ВЫБОРА ГАЗООЧИСТНОГО ОБОРУДОВАНИЯ. *Journal of new century innovations*, 43(1), 153-165.
97. Umarov, I. I. (2023). THE USE OF SLAG MIXTURES FOR THE MANUFACTURE OF BUILDING MATERIALS. *Journal of new century innovations*, 43(1), 269-280.

98. Ахмедов, И. Г., Умаров, И. И., & Дадаханов, Ф. А. (2023). ВЫБОР ЭФФЕКТИВНЫХ МЕТОДОВ И ОБОРУДОВАНИЯ ДЛЯ СУШКИ СЫПУЧИХ СТРОИТЕЛЬНЫХ МАТЕРИАЛОВ. *Journal of new century innovations*, 43(1), 140-152.
99. Umarov, I. I. (2023). STUDY OF THE PROPERTIES OF CONCRETE BASED ON ALKALINE BINDERS. *Journal of new century innovations*, 43(1), 51-64.
100. Umarov, I. I., & Sharopov, B. X. (2023). ХОРИЈ ВА RESPUBLIKAMIZ BINOLARIDA ENERGIYADAN SAMARALI FOYDALANISH USULLARINING TAHLILI. *Journal of new century innovations*, 43(1), 219-229.
101. Umarov, I. I. (2023). THE USE OF SULFUR CONCRETE IN REINFORCED CONCRETE STRUCTURES. *Journal of new century innovations*, 43(1), 65-75.
102. Umarov, I. I., & Sharopov, B. X. (2023). JAMOAT BINOLARINI ISITISHDA QUYOSH ENERGIYASIDAN FOYDALANISHNING SAMARADORLIGI. *Journal of new century innovations*, 43(1), 242-254.
103. Umarov, I. I., & Nuritdinov, D. (2023). SUPERPLASTIFIKATOR QO'SHILGAN GIPSOBETONNING FIZIK-MEXANIK XOSSALARI. *Journal of new century innovations*, 43(1), 76-86.
104. Мурадов, Х. Х. (2023). МАҲАЛЛИЙ ХОМ-АШЁ ЛОГОН БЕНТОНИТ ГИЛИНИНГ ФИЛЬТРАЦИЯ КОЭФФИЦИЕНТИНИ АНИҚЛАШ. *Journal of new century innovations*, 43(1), 97-106.
105. Мурадов, Х. Х. (2023). ФАРҶОНА ВИЛОЯТИ ЛОГОН БЕНТОНИТ ГИЛИНИНГ ХУСУСИЯТЛАРИ БЎЙИЧА ФОЙДАЛАНИШ САМАРАДОРЛИГИ. *Journal of new century innovations*, 43(1), 107-118.
106. Хамидов, А., Ахмедов, И., & Шаропов, Б. Х. (2023). ИССЛЕДОВАНИЯ ЗОЛО-ШЛАКОВЫХ СМЕСЕЙ ДЛЯ ПРОИЗВОДСТВА СТРОИТЕЛЬНЫХ МАТЕРИАЛОВ. *Journal of new century innovations*, 43(1), 230-241.
107. Yosunbek Ne'matilla o'g, R. (2023). TURAR JOY BINOLARIDA QO'LLANILADIGAN ISSIQLIK TA'MINOTI TIZMLARINING HOZIRGI KUNDAGI TAHLILI. *Journal of new century innovations*, 43(1), 119-128.
108. Yosunbek Ne'matilla o'g, R. (2023). ANALYSIS OF GROUNDWATER SOFTENING METHODS. *Journal of new century innovations*, 43(1), 129-139.
109. Хакимов, С. (2023). ПОВТОРНОЕ ИСПОЛЬЗОВАНИЕ ВОДЫ В АВТОМОЙКАХ ПУТИ МАРШРУТИЗАЦИИ. *ТЕСНика*, (1 (10)), 1-5.
110. Khamidov, A., & Khakimov, S. (2023). MOISTURE LOSS FROM FRESHLY LAID CONCRETE DEPENDING ON THE TEMPERATURE

- AND HUMIDITY OF THE ENVIRONMENT. *Science and innovation*, 2(A4), 274-279.
111. Khamidov, A. I., & Khakimov, S. (2023). Study of the Properties of Concrete Based on Non-Fired Alkaline Binders. *European Journal of Geography, Regional Planning and Development*, 1(1), 33-39.
112. Rasuljon o'gli, K. S. (2023). The Importance of Didactics in Pedagogy and Stages of The Didactic Process. *Journal of Innovation in Education and Social Research*, 1(4), 1-6.
113. Muxitdinov, M. (2022). АНАЛИЗ ЭФФЕКТИВНОСТИ ИСПОЛЬЗОВАНИЯ ПОРЫСТЫХ ЗАПОЛНИТЕЛЕЙ ДЛЯ ЛЁГКИХ БЕТОНОВ. " *Экономика и социум*".
114. Ризаев, Б. Ш., & Мухитдинов, М. Б. (2023). ИЗУЧЕНИЕ ВЛИЯНИЯ КЛИМАТИЧЕСКИХ УСЛОВИЙ НАШЕЙ РЕСПУБЛИКИ НА РАБОТУ ЖЕЛЕЗОБЕТОННЫХ ЭЛЕМЕНТОВ. *Scientific Impulse*, 1(9), 186-195
115. Abdunazarov, A., & Soliev, N. (2020). STUDY OF THE PERFORMANCE OF FRAMELESS CONSTRUCTION STRUCTURES UNDER THE INFLUENCE OF VERTICAL STRESSES OF ULTRA-SUBMERGED THE LYOSS SOILS. *Студенческий вестник*, 28(126 часть 3), 39.
116. Khakimov, S. R., & Sharopov, B. K. (2023). Educational Quality Improvement Events Based on Exhibition Materials in Practical Training Lessons. *American Journal of Language, Literacy and Learning in STEM Education*, 1(2), 5-10
117. Abdunazarov, A. (2022). AVTOMOBILLAR HARAKATIDAN HOSIL BO'LADIGAN TEBRANISHLARNI BINOGA TA'SIRINI ANIQLASH VA KAMAYTIRISH CHORALARINI TAKOMILLASHTIRISH BO'YICHA TAHLILLAR. *Science and innovation*, 1(A5), 372-375.
118. Шаропов Б.Х., Хакимов С.Р., Рахимова С. Оптимизация режимов гелиотеплохимической обработки золоцементных композиций. //Матрица научного познания. – 2021 г. №12-1. С.115-123
119. Хакимов С., Шаропов Б., Абдуназаров А. Бино ва иншоотларнинг сейсмик мустаҳкамлиги бўйича хорижий давлатлар (россия, япония, хитой, ақш) меъёрий хужжатлари таҳлили //barqarorlik va yetakchi tadqiqotlar onlayn ilmiy jurnali. – 2022. – С. 806-809

ANALYSIS OF GROUNDWATER SOFTENING METHODS

Rakhmatillayev Yosunbek Ne'matilla ogli
NamECI

Abstract. In order to increase the demand for water for the population and industrial enterprises and to solve this problem, in order to efficiently use groundwater, protect them from any pollution and compare methods used to date to soften hard water. To soften the groundwater, we offer a method of softening hard water using modern devices and filters created not only by our state, but also by foreign scientists.

Such devices and filters differ from other types of hard water softening methods in their compactness and convenience and have many advantages.

Keywords: hardness, calcium and magnesium carbonate, ions, sheep, dispersity, micropufak, ammonium hydroxide

Currently, great importance is attached to providing the population and all sectors of the national economy with clean drinking water in sufficient quantity and quality, and this is considered as one of the important issues. In a number of regions of our republic, underground water reserves are mainly used for drinking water supply. These waters become unfit for drinking as a result of natural formation or addition of wastewater from various industries. In many cases, the amount of dissolved salts in water exceeds the required level, mainly consisting of calcium and magnesium carbonate salts, which give hardness. However, these salts create hardness in the water and make it unsuitable for drinking, steam rooms and energy use. Water hardness is a common problem for water supply, industrial enterprises and central heating systems. This problem is mainly felt when underground and underground water is used for domestic drinking water supply. For example, when groundwater is used mainly for water supply, it is characterized by hardness due to the presence of 70-80% mineral compounds, hydrocarbonate calcium. Calcium and magnesium ions, which give water hardness, form poorly soluble compounds on the surface of heat exchangers, heat-electric devices, and pipes, which means that their efficiency decreases sharply, fuel consumption increases, and they have to be stopped quickly to clean them from deposits. is correct. The use of such groundwater for drinking and technical purposes requires the combined use of water softening and water treatment. The following methods are used to reduce water hardness: thermal, reagent, ion exchange, membrane, magnetic treatment and generalized methods of various departments. Even the listed methods, despite their widespread use, have a number of disadvantages due to the complexity of initial water preparation, waste water treatment and their disposal, as well as the large consumption of reagents. The currently listed shortcoming leads to

the question of searching for new technologies to accelerate the process of reducing water hardness. Currently, a generalized technology of water preparation combining physical and "perfect" process is being developed. It is known that a promising method of accelerating technological processes involves increasing the dispersion level of the interaction between the contact phase system and the surface. It can be used for this purpose, the solution of the problem includes the organization of microbubble gas liquids [1, 2]. In the chemical, metallurgical, food and microbiological industries, microbubble gas-liquid environment is used to speed up the technological process. However, there are currently no water softening methods based on the use of microbubble gas-liquid media. Also, the influence of ammonium hydroxide in the process of precipitation of calcium carbonate in the case of formation of microbubble gas-liquid environments has not been sufficiently studied. Therefore, it is urgent to develop a method of removing calcium hydrocarbonate from underground water using microbubble treatment and ammonium hydroxide. The purpose of using a microbubble treatment generator and ammonium hydroxide is to develop the processes of removing calcium hydrocarbonate from underground water and the hardware-technological images for its implementation. To achieve the set goal, the following issues are solved and formulated: thermodynamics is calculated and indicators of the processed process are determined; changes in the physical and chemical parameters of the investigated aqueous solutions (hydrogen index, specific electrical conductivity, the amount of conventional salts, the percentage of calcium ions and total hardness) are determined; the stage of the hydrocarbon removal process is determined; study of the phase composition of calcium carbonate formed as a result of water treatment using ammonium hydroxide; development of a hydrodynamic generator calculation method used to create microbubble gas-liquid environments; development of hardware-technological image of removal of calcium hydrocarbonate from underground waters; The scientific innovation of microbubble gas-liquid environments is summarized as follows: in the formation of microbubble gas-liquid environments, due to the transition of dissolved carbon dioxide to the gas phase, it was determined that the hydrogen index (pH) increases to the value of $8,05 \pm 0,02$, that is, the balance of carbon dioxide towards the side of decomposition of hydrocarbonate ions and formation of carbonate ions facilitates movement; with the average composition of groundwater, the percentage of calcium ions in the model solution was determined to decrease from 84,16 to 4,68 3 mg / dm (by 92%) in the amount of 0.01% of ammonium hydroxide. The final share of calcium ions does not depend on the initial share, but is determined only by the value of the hydrogen index (pH) of the model solution; It was determined that the interaction between ammonium hydroxide and calcium hydrocarbonate moves to the transition zone ($E_a = 26,4 \text{ kDj} / \text{mol}$), that is, the share of ammonium hydroxide in the acceleration of the given reaction and the formation of microbubble gas-liquid

environments is also at the same time affects. The rate of the reaction constant for the formation of calcium carbonate at a temperature of 15 °C is 0,019 (-1 s), the order of the reaction is 0,48. Thus, we propose the use of microbubble generators and ammonium bicarbonate in the softening of underground hard water, and it is believed that water softening by this method will be more effective.

LIST OF REFERENCES:

1. Arifjanov, A., Akmalov, S., Akhmedov, I., & Atakulov, D. (2019, December). Evaluation of deformation procedure in waterbed of rivers. In *IOP Conference Series: Earth and Environmental Science* (Vol. 403, No. 1, p. 012155). IOP Publishing.
2. Ахмедов, И. Г., Ортиқов, И. А., & Умаров, И. И. (2021). Дарё ўзанидаги деформацион жараёнлаарни баҳолашда инновацион технологиялар [Innovative technologies in the assessment of deformation processes in the riverbed]. *Фарғона политехника институти илмий-техника журнали.* – *Фарғона*, 25(1), 139-142.
3. Abduraimova, D., Rakhmonov, R., Akhmedov, I., Xoshimov, S., & Eshmatova, B. (2022, June). Efficiency of use of resource-saving technology in reducing irrigation erosion. In *AIP Conference Proceedings* (Vol. 2432, No. 1). AIP Publishing.
4. Арифжанов, А. М., Самиев, Л. Н., Абдураимова, Д. А., & Ахмедов, И. Г. (2013). Ирригационное значение речных наносов. *Актуальные проблемы гуманитарных и естественных наук*, (6), 357-360.
5. Tadjiboyev, S., Qurbonov, X., Akhmedov, I., Voxidova, U., Babajanov, F., Tursunova, E., & Xodjakulova, D. (2022, June). Selection of electric motors power for lifting a flat survey in hydraulic structures. In *AIP Conference Proceedings* (Vol. 2432, No. 1). AIP Publishing.
6. Akhmedov, I., Khamidov, A., Kholmirezayev, S., Umarov, I., Dedakhanov, F., & Hakimov, S. (2022). ASSESSMENT OF THE EFFECT OF SEDIBLES FROM SOKHSOY RIVER TO KOKAND HYDROELECTRIC STATION. *Science and innovation*, 1(A8), 1086-1092.
7. Kholmirezayev, S., Akhmedov, I., Khamidov, A., Umarov, I., Dedakhanov, F., & Hakimov, S. (2022). USE OF SULFUR CONCRETE IN REINFORCED CONCRETE STRUCTURES. *Science and innovation*, 1(A8), 985-990.
8. Arifjanov, A. (2021). Innovative technologies in the assessment of accumulation and erosion processes in the channels. *Turkish Journal of Computer and Mathematics Education (TURCOMAT)*, 12(4), 110-114.
9. Нуриддинов, А. О., Ахмедов, И., & Хамидов, А. И. (2022). АВТОМОБИЛ ЙЎЛЛАРИНИ ҚУРИЛИШИДА ИННОВАЦИЯЛАР. *Academic research in educational sciences*, 3(TSTU Conference 1), 211-215.

10. Хамидов, А. И., Ахмедов, И. Г., Мухитдинов, М. Б., & Кузибаев, Ш. (2022). Применение теплоизоляционного композиционного гипса для энергоэффективного строительства.
11. Хамидов, А. И., Ахмедов, И., & Кузибаев, Ш. (2020). ТЕПЛОИЗОЛЯЦИОННЫЕ МАТЕРИАЛЫ НА ОСНОВЕ ГИПСА И ОТХОДОВ СЕЛЬСКОГО ХОЗЯЙСТВА.
12. Fathulloev, A. M., Eshev, S. S., Samiev, L. N., Ahmedov, I. G., Jumaboyev, X., & Arifjanov, S. (2019). Boglanmagan gruntlardan tashkil topgan uzanlarda yuvilmaslik tezliklarini aniklash [To the determination of non-effective speed in the beds containing from unconnected soils]. *Journal "Irrigatsiya va melioratsiya"*. Tashkent, 27-32.
13. Ahmedov, I., Muxitdinov, M., Umarov, I., & Ibragimova, Z. (2020). Assessment of the effect of sedibles from sokhsoy river to kokand hydroelectric power station. *InterConf*.
14. Ризаев, Б., Ахмедов, И., Хамидов, А., Холмирзаев, С., Хакимов, С., & Умаров, И. (2022). ВЛИЯНИЯ ТЕМПЕРАТУРНО-ВЛАЖНОСТНОГО РЕЖИМА НА ВОДОПОГЛОЩЕНИЕ ЛЕГКИХ БЕТОНОВ НА ПОРЫСТЫХ ЗАПОЛНИТЕЛЯХ. *Journal of new century innovations*, 19(8), 192-201.
15. Ризаев, Б., Ахмедов, И., Хамидов, А., Холмирзаев, С., Хакимов, С., & Умаров, И. (2022). ЖАҲОНДА КИЧИК ГЭСЛАРНИ РИВОЖЛАНТИРИШНИНГ ҲОЗИРГИ ЗАМОН АНЪАНАЛАРИ. *Journal of new century innovations*, 19(8), 110-119.
16. Ахмедов, И., Ризаев, Б., Хамидов, А., Холмирзаев, С., Умаров, И., & Хакимов, С. (2022). ПЕРСПЕКТИВЫ РАЗВИТИЯ ЖЕЛЕЗОБЕТОННЫХ КОНСТРУКЦИЙ В УЗБЕКИСТАНЕ. *Journal of new century innovations*, 19(6), 60-70.
17. Холмирзаев, С., Ахмедов, И., Адхамжон, Ҳ., Ризаев, Б., Умаров, И., & Хакимов, С. (2022). ҚУРУҚ ИССИҚ ИҚЛИМЛИ ШАРОИТЛАРДА ҚУРИЛГАН ВА ФОЙДАЛАНАЁТИЛГАН БЕТОНЛИ ВА ТЕМИР БЕТОН КОНСТРУКЦИЯЛАРНИ ҲОЛАТИ. *Journal of new century innovations*, 19(7), 180-190.
18. Ахмедов, И., Ризаев, Б., Хамидов, А., Холмирзаев, С., Умаров, И., & Хакимов, С. (2022). ДЕФОРМАТИВНОСТЬ ЖЕЛЕЗОБЕТОННЫХ КОЛОНН ИЗ ТЯЖЕЛОГО БЕТОНА В УСЛОВИЯХ СУХОГО ЖАРКОГО КЛИМАТА. *Journal of new century innovations*, 19(6), 171-182.
19. Bakhodir, R., Islombek, A., Adhamjon, K., Sattor, K., Isroiljon, U., & Sodikjon, K. (2022). CALCULATION OF DEFORMATION CHANGES OF CENTRALLY COMPRESSED REINFORCED CONCRETE COLUMNS IN

- DRY HOT CLIMATIC CONDITIONS. *Journal of new century innovations*, 19(6), 162-170.
20. Хамидов, А., Ахмедов, И., Холмирзаев, С., Ризаев, Б., Умаров, И., & Хакимов, С. (2022). ИССЛЕДОВАНИЕ СВОЙСТВ БЕТОНОВ НА ОСНОВЕ НЕГОРЮЧИХ ЩЕЛОЧНЫХ ВЯЖУЩИХ КОНСТРУКЦИЯХ. *Journal of new century innovations*, 19(6), 123-134.
21. Ахмедов, И., Ризаев, Б., Хамидов, А., Холмирзаев, С., Умаров, И., & Хакимов, С. (2022). АНАЛИЗ ВЛИЯНИЯ СУХОГО ЖАРКОГО КЛИМАТА НА РАБОТУ ЖЕЛЕЗОБЕТОННЫХ ЭЛЕМЕНТОВ. *Journal of new century innovations*, 19(6), 39-48.
22. Bahodir, R., Islombek, A., Adhamjon, H., Sattor, K., Isroiljon, U., & Sodiqjon, H. (2022). INFLUENCE OF AGGRESSIVE MEDIA ON THE DURABILITY OF LIGHTWEIGHT CONCRETE. *Journal of new century innovations*, 19(6), 318-327.
23. Arifjanov, A., Atakulov, D., Akhmedov, I., & Hoshimov, A. (2022, December). Modern technologies in the study of processes in channels. In *IOP Conference Series: Earth and Environmental Science* (Vol. 1112, No. 1, p. 012137). IOP Publishing.
24. Arifjanov, A., Akmalov, S., Akhmedov, I., & Atakulov, D. Evaluation of deformation procedure in waterbed of rivers. (2019) *IOP Conference Series: Earth and Environmental Science*, 403 (1). DOI: <https://doi.org/10.1088/1755-1315/403/1/012155>.
25. G'ulomjonovich, A. I., Abdurahmonovich, O. I., & Isoqjon o'g'li, U. I. (2021). EFFECTS OF WATER FLOW ON THE EROSION PROCESSES IN THE CHANNEL OF GIS TECHNOLOGY. *Journal of Advanced Scientific Research* (ISSN: 0976-9595), 1(1).
26. Eshev, S. S., Fatxullaev, A. M., Samiev, L. N., Axmedov, I. G., Jumaboev, X., & Arifjanov, S. (2019). Determination of leaching rates in unconnected soils. *Irrigation and reclamation, Tashkent*, 27-30.
27. Fatkhulloev, A. M., Samiev, L. N., Axmedov, I. G., & Jumaboev, X. (2019). To the determination of non-effective speed in the beds containing from unconnected soils. *Journal of Irrigation and Melioration, Tashkent*, 1(15), 27-32.
28. Arifjanov, A. Sh. Akmalov, I. Akhmedov, and D. Atakulov. "In Evaluation of deformation procedure in waterbed of rivers." In *IOP Conference Series: Earth and Environmental Science* (Vol. 403, No. 1, p. 012155).
29. Холмирзаев, С., Ахмедов, И., Адхамжон, Х., Ризаев, Б., Феруза, Қ., & Умаров, И. (2022). МОДИФИКАЦИЯ ЛАНГАН СЕРОБЕТОННИНГ

- ФИЗИК-МЕХАНИК ХОССАЛАРИНИ ТАДҚИҚ ҚИЛИШ. *Journal of new century innovations*, 19(6), 240-247.
30. Умаров, И. И. Ў., & Атакулов, Д. Э. Ў. (2022). Дарё ўзандаги деформацион жараёнларни баҳолашда инновацион технологиялар. *Механика и технология*, (Спецвыпуск 1), 219-225.
31. Eshev, S. S., Fatxullaev, A. M., Samiev, L. N., Ahmedov, I. G., Jumaboev, X., & Arifjanov, S. (2019). Irrigation and reclamation. *Journal.*, 1(15), 27-30.
32. Холмирзаев, С., Аҳмедов, И., Адҳамжон, Ҳ., Ризаев, Б., Жалолов, З., & Умаров, И. (2022). ЎЗБЕКИСТОН РЕСПУБЛИКАСИ ҲУДУДИДА МОНОЛИТ ТЕМИР БЕТОН КОНСТРУКЦИЯЛАРИНИ ЎРНИ. *Journal of new century innovations*, 19(6), 265-276.
33. Холмирзаев, С., Аҳмедов, И., Адҳамжон, Ҳ., Ризаев, Б., Фаррух, Д., & Умаров, И. (2022). ҚУРИЛИШ ТАЪЛИМ ЙЎНАЛИШЛАРИ УЧУН КАДРЛАР ТАЙЁРЛАШДА ФАН, ТАЪЛИМ ВА ИШЛАБ ЧИҚАРИШ ИНТЕГРАЦИЯСИНИНГ РОЛИ. *Journal of new century innovations*, 19(6), 256-264.
34. Ризаев, Б., Аҳмедов, И., Адҳамжон, Ҳ., Холмирзаев, С., Жалолов, З., & Умаров, И. (2022). ЗАМОНАВИЙ ҚУРИЛИШ МАТЕРИАЛЛАРИ ФАНИНИ ЎҚИТИШДАГИ ИЛҒОР ТАЪЛИМ МЕТОДЛАРИ. *Journal of new century innovations*, 19(7), 135-146.
35. Холмирзаев, С., Аҳмедов, И., Адҳамжон, Ҳ., Ризаев, Б., Жалолов, З., & Умаров, И. (2022). БИНОЛАРНИНГ ТЕМИР БЕТОН КОНСТРУКЦИЯЛАРИНИ ИШОНЧЛИЛИК НАЗАРИЯСИ АСОСИДА ҲИСОБЛАШ. *Journal of new century innovations*, 19(6), 287-297.
36. Bahodir, R., Islombek, A., Adhamjon, K., Sattor, K., Farrux, D., & Isroiljon, U. (2022). EFFECTIVENESS OF USING ELEMENTS OF NANOTECHNOLOGY IN CONSTRUCTION MATERIALS SCIENCE. *Journal of new century innovations*, 19(8), 163-172.
37. Холмирзаев, С., Аҳмедов, И., Адҳамжон, Ҳ., Ризаев, Б., Жалолов, З., & Умаров, И. (2022). БИНО ВА ИНШОТЛАР ЗИЛЗИЛАБАРДОШЛИГИНИНГ НАЗАРИЙ АСОСЛАРИ. *Journal of new century innovations*, 19(8), 120-130.
38. Bahodir, R., Islombek, A., Adhamjon, K., Sattor, K., Feruza, Q., & Isroiljon, U. (2022). NEW INNOVATIVE IDEAS IN THE FIELD OF PRODUCTION OF REINFORCED CONCRETE STRUCTURES. *Journal of new century innovations*, 19(8), 153-162.
39. Bahodir, R., Islombek, A., Adhamjon, K., Sattor, K., Zayniddin, J., & Isroiljon, U. (2022). INFLUENCE OF THE TEMPERATURE AND HUMIDITY REGIME ON THE WATER ABSORPTION OF LIGHT-WEIGHT

- CONCRETE ON POROUS AGGREGATES. *Journal of new century innovations*, 19(8), 143-152.
40. Bahodir, R., Islombek, A., Adhamjon, K., Sattor, K., Zayniddin, J., & Isroiljon, U. (2022). CALCULATION OF ENERGY CHARACTERISTICS OF SOLAR HEATING SYSTEM. *Journal of new century innovations*, 19(8), 56-65.
41. Ризаев, Б., Ахмедов, И., Холмирзаев, С., Хамидов, А., Кодирова, Ф., & Умаров, И. (2022). ОБЩИЕ СВЕДЕНИЯ О ПРИРОДНОМ КЛИМАТЕ РАЙОНОВ С СУХИМ ЖАРКИМ КЛИМАТОМ. *Journal of new century innovations*, 19(6), 298-306.
42. Ризаев, Б., Ахмедов, И., Хамидов, А., Холмирзаев, С., Жалалов, З., & Умаров, И. (2022). РАСЧЕТ НА ВХОДНЫЕ И ФОРМАЛЬНЫЕ ДЕФОРМАЦИИ БЕТОНА В ЕСТЕСТВЕННЫХ УСЛОВИЯХ СУХОГО ЖАРКОГО КЛИМАТА. *Journal of new century innovations*, 19(6), 183-193.
43. Ризаев, Б., Ахмедов, И., Хамидов, А., Холмирзаев, С., Фаррух, Д., & Умаров, И. (2022). ОБЩИЕ СВЕДЕНИЯ О ВЕТРЕ И ПЫЛИ В ЖАРКОМ СУХОМ КЛИМАТЕ. *Journal of new century innovations*, 19(6), 307-317.
44. Ахмедов, И., Ризаев, Б., Адхамжон, Х., Холмирзаев, С., Феруза, Қ., & Умаров, И. (2022). ТУРАР-ЖОЙ БИНОЛАРИ ҚУРИЛИШИДА МОНОЛИТ ТЕМИР БЕТОНДАН ФОЙДАЛАНИШ САМАРАДОРЛИГИ. *Journal of new century innovations*, 19(6), 215-223.
45. Ahmedov, I., Bahodir, R., Adhamjon, H., Sattor, K., Feruza, Q., & Isroiljan, U. (2022). DISTRIBUTION OF TEMPERATURE AND HUMIDITY IN CONCRETE OVER THE CROSS SECTION OF COLUMNS IN A DRY HOT CLIMATE. *Journal of new century innovations*, 19(7), 123-134.
46. Ризаев, Б., Ахмедов, И., Хамидов, А., Холмирзаев, С., Феруза, Қ., & Умаров, И. (2022). СОВРЕМЕННЫЕ ТРАДИЦИИ РАЗВИТИЯ МАЛОЙ ГИДРОЭНЕРГЕТИКИ В МИРЕ. *Journal of new century innovations*, 19(8), 90-99.
47. Bahodir, R., Islombek, A., Adhamjon, K., Sattor, K., Zayniddin, J., & Isroiljon, U. (2022). MODERN TRADITIONS OF THE DEVELOPMENT OF SMALL HYDROPOWER IN THE WORLD. *Journal of new century innovations*, 19(8), 100-109.
48. Bahodir, R., Islombek, A., Adhamjon, X., Sattor, X., Feruza, Q., & Isroiljon, U. (2022). TEMIR-BETON KONSTRUKTSIYALAR ISHLAB CHIQRISH SOHASIDAGI YANGI INNOVATSION G'OYALAR. *Journal of new century innovations*, 19(7), 158-167.
49. Bahodir, R., Islombek, A., Adhamjon, H., Sattor, K., Isroiljon, U., & Farruh, D. (2022). CONDITION OF CONCRETE AND REINFORCED CONCRETE

- STRUCTURES BUILT AND USED IN A DRY HOT CLIMATE. *Journal of new century innovations*, 19(7), 147-157.
50. Холмирзаев, С., Ахмедов, И., Ризаев, Б., Хамидов, А., Кодирова, Ф., & Умаров, И. (2022). ИССЛЕДОВАНИЕ ФИЗИКО-МЕХАНИЧЕСКИХ СВОЙСТВ МОДИФИЦИРОВАННОГО СЕРОБЕТОНА КОНСТРУКЦИЯХ. *Journal of new century innovations*, 19(6), 154-161.
51. Хамидов, А., Ахмедов, И., Холмирзаев, С., Ризаев, Б., Умаров, И., & Фаррух, Д. (2022). АНАЛИЗ СПОСОБОВ ПЕРЕРАБОТКИ СЫРЬЯ SERA И ПОЛУЧЕНИЯ СЕРОБЕТОНА КОНСТРУКЦИЯХ. *Journal of new century innovations*, 19(6), 93-102.
52. Ахмедов, И., Ризаев, Б., Хамидов, А., Холмирзаев, С., Феруза, Қ., & Умаров, И. (2022). ИССЛЕДОВАНИЕ ЗОЛОШЛАКОВЫХ СМЕСИ ДЛЯ ПРОИЗВОДСТВА СТРОИТЕЛЬНЫХ МАТЕРИАЛОВ КОНСТРУКЦИЯХ. *Journal of new century innovations*, 19(6), 103-112.
53. Хамидов, А., Ахмедов, И., Ризаев, Б., Холмирзаев, С., Жалалов, З., Умаров, И., & Шаропов, Б. (2022). ТЕПЛОИЗОЛЯЦИОННЫЕ МАТЕРИАЛЫ НА ОСНОВЕ ГИПСА И СЕЛЬСКОХОЗЯЙСТВЕННЫХ ОТХОДОВ. КОНСТРУКЦИЯХ. *Journal of new century innovations*, 19(6), 135-144.
54. Ахмедов, И., Хамидов, А., Холмирзаев, С., Ризаев, Б., Умаров, И., & Фаррух, Д. (2022). ОЦЕНКА ВЛИЯНИЯ СЕДИБЛЕИ РЕКИ СОХСОЙ НА КОКАНДСКУЮ ГЭС. *Journal of new century innovations*, 19(6), 145-153.
55. Холмирзаев, С., Ахмедов, И., Хамидов, А., Кодирова, Ф., Умаров, И., & Фаррух, Д. (2022). РАСЧЕТ ЖЕЛЕЗОБЕТОННЫХ КОНСТРУКЦИЙ ЗДАНИЙ НА ОСНОВЕ ТЕОРИИ НАДЕЖНОСТИ. *Journal of new century innovations*, 19(6), 29-38.
56. Хамидов, А., Ахмедов, И., Ризаев, Б., Холмирзаев, С., Жалалов, З., & Умаров, И. (2022). ҚУРУҚ ИССИҚ ИҚЛИМЛИ ХУДУДЛАРНИНГ ТАБИИЙ ИҚЛИМИ ҲАҚИДА УМУМИЙ МАЪЛУМОТ. *Journal of new century innovations*, 19(6), 194-203.
57. Ризаев, Б., Ахмедов, И., Хамидов, А., Холмирзаев, С., Фаррух, Д., & Умаров, И. (2022). БИНОЛАРНИ ИСИТИШДА ҚУЁШ ЭНЕРГИЯСИДАН ФОЙДАЛАНИБ ЭНЕРГИЯ САМАРАДОРЛИКНИ ОШИРИШ ТАДБИРЛАРИ. *Journal of new century innovations*, 19(8), 78-89.
58. Ризаев, Б., Ахмедов, И., Хамидов, А., Холмирзаев, С., Фаррух, Д., & Умаров, И. (2022). ҚУЁШЛИ ИСИТИШ ТИЗИМИНИНГ ЭНЕРГЕТИК ХАРАКТЕРИСТИКАЛАРИ ХИСОБИ. *Journal of new century innovations*, 19(8), 25-36.
59. Ахмедов, И., Ризаев, Б., Хамидов, А., Холмирзаев, С., Умаров, И., & Фаррух, Д. (2022). ЭФФЕКТИВНОСТЬ ИСПОЛЬЗОВАНИЯ

- МОНОЛИТНОГО ЖЕЛЕЗОБЕТОНА ПРИ СТРОИТЕЛЬСТВЕ ЖИЛЫЕ ДОМА. *Journal of new century innovations*, 19(6), 71-80.
60. Bahodir, R., Islombek, A., Sattor, X., Adxamjon, X., Feruza, Q., & Isroiljon, U. (2022). QURILISH MATERIALSHUNOSLIGIDA NANOTEKNOLOGIYA ELEMENTLARIDAN FOYDALANISH SAMARADORLIGI. *Journal of new century innovations*, 19(7), 168-179.
61. Холмирзаев, С., Ахмедов, И., Хамидов, А., Ризаев, Б., Жалалов, З., & Умаров, И. (2022). ПРИМЕНЕНИЕ МОНОЛИТНЫХ ЖЕЛЕЗОБЕТОННЫХ КОНСТРУКЦИЙ НА ТЕРРИТОРИИ РЕСПУБЛИКИ УЗБЕКИСТАН КОНСТРУКЦИЯХ. *Journal of new century innovations*, 19(6), 81-92.
62. Холмирзаев, С., Ахмедов, И., Ризаев, Б., Хамидов, А., Фаррух, Д., & Умаров, И. (2022). ПРИМЕНЕНИЕ СЕРОБЕТОНА В ЖЕЛЕЗОБЕТОННЫХ КОНСТРУКЦИЯХ. *Journal of new century innovations*, 19(6), 3-11.
63. Умаров, И. И. Ў. (2022). Тоғ олди дарёлар ўзанидаги жараёнларни баҳолашда табиий дала тадқиқотлари тахлили. *Строительство и образование*, (2), 109-113.
64. Kholmirezayev, S., Akhmedov, I., Khamidov, A., Yusupov, S., Umarov, I., & Hakimov, S. (2022). ANALYSIS OF THE EFFECT OF DRY HOT CLIMATE ON THE WORK OF REINFORCED CONCRETE ELEMENTS. *Science and innovation*, 1(A8), 1033-1039.
65. Akhmedov, I., Khamidov, A., Kholmirezayev, S., Yusupov, S., & Umarov, I. (2022). Improving river sediment distribution calculation in mountain rivers. *Science and innovation*, 1(A8), 1014-1019.
66. Khamidov, A., Akhmedov, I., Kholmirezayev, S., Jalalov, Z., Yusupov, S., & Umarov, I. (2022). EFFECTIVENESS OF MODERN METHODS OF TESTING BUILDING STRUCTURES. *Science and innovation*, 1(A8), 1046-1051.
67. Kholmirezayev, S., Akhmedov, I., Khamidov, A., Jalalov, Z., Yusupov, S., & Umarov, I. (2022). THE ROLE OF THE INTEGRATION OF SCIENCE, EDUCATION AND PRODUCTION IN THE TRAINING OF PERSONNEL FOR CONSTRUCTION EDUCATIONAL AREAS. *Science and innovation*, 1(A8), 1040-1045.
68. Хамидов, А. И., Ахмедов, И., Юсупов, Ш., & Кузибаев, Ш. (2021). Использование теплоизоляционного композиционного гипса в энергоэффективном строительстве.
69. Холмирзаев, С., Ахмедов, И., Адхамжон, Х., Ризаев, Б., Юсупов, Ш., & Умаров, И. (2022). СЕРА ХОМ АШЁСИНИ ҚАЙТА ИШЛАШ ВА

- СЕРОБЕТОН ТАЙЁРЛАШ УСУЛЛАРИНИНГ ТАҲЛИЛИ. *Journal of new century innovations*, 19(6), 248-255.
70. Холмирзаев, С., Ахмедов, И., Адхамжон, Ҳ., Ризаев, Б., Юсупов, Ш., & Умаров, И. (2022). ТЕМИР БЕТОН ЭЛЕМЕНТЛАРНИНГ ДАРЗБАРДОШЛИГИГА МАРКАЗИЙ ОСИЁ ИҚЛИМИНИНГ ТАЪСИРИ. *Journal of new century innovations*, 19(6), 232-239.
71. Холмирзаев, С., Ахмедов, И., Адхамжон, Ҳ., Ризаев, Б., Юсупов, Ш., & Умаров, И. (2022). ТУРАР-ЖОЙ БИНОЛАРИ ҚУРИЛИШИДА МОНОЛИТ ТЕМИР БЕТОНДАН ФОЙДАЛАНИШ САМАРАДОРЛИГИ. *Journal of new century innovations*, 19(6), 277-286.
72. Ризаев, Б., Ахмедов, И., Хамидов, А., Холмирзаев, С., Юсупов, Ш., & Умаров, И. (2022). МЕРЫ ПО ПОВЫШЕНИЮ ЭНЕРГОЭФФЕКТИВНОСТИ ИСПОЛЬЗОВАНИЯ СОЛНЕЧНОЙ ЭНЕРГИИ В ОТОПЛЕНИИ ЗДАНИЙ. *Journal of new century innovations*, 19(8), 66-77.
73. Ризаев, Б., Ахмедов, И., Хамидов, А., Холмирзаев, С., Юсупов, Ш., & Умаров, И. (2022). ҚУЁШ ЭНЕРГИЯСИДАН ФОЙДАЛАНИБ БИНОЛАРНИ ЭНЕРГИЯ САМАРАДОРЛИГИНИ ОШИРИШ ТАДБИРЛАРИ ХАКИДА. *Journal of new century innovations*, 19(8), 173-186.
74. Ahmedov, I., Bahodir, R., Adhamjon, H., Sattor, K., Shavkat, Y., & Isroiljan, U. (2022). PHYSICAL AND MECHANICAL PROPERTIES OF CONCRETE UNDER CONDITIONS OF DRY HOT CLIMATE. *Journal of new century innovations*, 19(8), 131-142.
75. Холмирзаев, С., Ахмедов, И., Ризаев, Б., Юсупов, Ш., Умаров, И., & Фаррух, Д. (2022). РОЛЬ ИНТЕГРАЦИИ НАУКИ, ОБРАЗОВАНИЯ И РАЗВИТИЯ В ПОДГОТОВКЕ КАДРОВ ДЛЯ СТРОИТЕЛЬСТВА. *Journal of new century innovations*, 19(6), 12-19.
76. Хамидов, А., Ахмедов, И., Холмирзаев, С., Ризаев, Б., Юсупов, Ш., & Умаров, И. (2022). ЭФФЕКТИВНОСТЬ СОВРЕМЕННЫХ МЕТОДОВ ИСПЫТАНИЙ СТРОИТЕЛЬНЫХ КОНСТРУКЦИЙ. *Journal of new century innovations*, 19(6), 57-59.
77. Холмирзаев, С., Ахмедов, И., Ризаев, Б., Хамидов, А., & Юсупов, Ш. (2022). РОЛЬ ИНТЕГРАЦИИ НАУКИ, ОБРАЗОВАНИЯ И ПРОИЗВОДСТВА В ПОДГОТОВКЕ КАДРОВ ДЛЯ СТРОИТЕЛЬНЫХ ОБРАЗОВАТЕЛЬНЫХ НАПРАВЛЕНИЙ. *Journal of new century innovations*, 19(6), 49-57.
78. Ахмедов, И., Ризаев, Б., Хамидов, А., Холмирзаев, С., Юсупов, Ш., & Умаров, И. (2022). ПРИМЕНЕНИЕ ТЕПЛОИЗОЛЯЦИОННОГО

- КОМПОЗИТА ГИПСОВОГО ДЛЯ ЭНЕРГОЭФФЕКТИВНОГО СТРОИТЕЛЬСТВА КОНСТРУКЦИЯХ. *Journal of new century innovations*, 19(6), 113-122.
79. Ахмедов, И., Хамидов, А., Холмирзаев, С., Юсупов, Ш., Кодирова, Ф., & Умаров, И. (2022). СОВЕРШЕНСТВОВАНИЕ РАСЧЕТА РАСПРЕДЕЛЕНИЯ НАСАДОВ В ГОРНЫХ РЕКАХ. *Journal of new century innovations*, 19(6), 20-28.
80. Sattor, X., Islombek, A., Adhamjon, H., Bahodir, R., Shavkat, Y., & Isroiljon, U. (2022). TEMIR-BETON KONSTRUKSIYALARIDA SERABETONDAN FOYDALANISH. *Journal of new century innovations*, 19(6), 224-231.
81. Ризаев, Б., Ахмедов, И., Хамидов, А., Холмирзаев, С., Юсупов, Ш., & Умаров, И. (2022). РАСЧЕТ ЭНЕРГЕТИЧЕСКИХ ХАРАКТЕРИСТИК СИСТЕМЫ СОЛНЕЧНОГО ОТОПЛЕНИЯ. *Journal of new century innovations*, 19(8), 45-55.
82. Umarov, I. I. (2023). INSULATION COMPOSITE PLASTER FOR ENERGY-SAVING CONSTRUCTION. *Journal of new century innovations*, 43(1), 281-293.
83. Мухитдинов, М. Б. (2023). ТЎЛДИРУВЧИЛАРНИНГ КОМПОЗИТ ПОЛИМЕР ҚОПЛАМАЛАРНИНГ ЕЙИЛИШБАРДОШЛИГИ ВА АДГЕЗИОН ХОССАЛАРИГА ТАЪСИРИ. *Journal of new century innovations*, 43(1), 180-191.
84. Мухитдинов, М. Б. (2023). ҚУРИЛИШ МАТЕРИАЛЛАРИ ВА БУЮМЛАРИ ФАНИНИ ЯНГИ ПЕДАГОГИК ТЕХНОЛОГИЯЛАР АСОСИДА ЎҚИТИШ. *Journal of new century innovations*, 43(1), 166-179.
85. Шаропов, Б. Х., & Рахматиллаев, Ё. Н. (2023). ҚУЁШЛИ ИСИТИШ ТИЗИМИНИНГ ЭНЕРГЕТИК ХАРАКТЕРИСТИКАЛАРИ ХИСОБИ. *Journal of new century innovations*, 43(1), 192-204.
86. Umarov, I. I., & Nuritdinov, J. D. (2023). INCREASING THE RESISTANCE OF TEMPERATURE EFFECTS OF SULFUR-BASED CONCRETES. *Journal of new century innovations*, 43(1), 87-96.
87. Ахмедов, И., Умаров, И., & Нуритдинов, Ж. (2023). ЁҒОЧ МАТЕРИАЛЛАРИНИ ЁНҒИНБАРДОШЛИК ДАРАЖАСИНИ АНТИПИРЕНЛАР ЁРДАМИДА ОШИРИШ. *Journal of new century innovations*, 43(1), 255-268.
88. Ахмедов, И. Ф., Умаров, И. И., & Дадаханов, Ф. А. (2023). ПРИНЦИПЫ ВЫБОРА ГАЗООЧИСТНОГО ОБОРУДОВАНИЯ. *Journal of new century innovations*, 43(1), 153-165.

89. Umarov, I. I. (2023). THE USE OF SLAG MIXTURES FOR THE MANUFACTURE OF BUILDING MATERIALS. *Journal of new century innovations*, 43(1), 269-280.
90. Ахмедов, И. Ф., Умаров, И. И., & Дадаханов, Ф. А. (2023). ВЫБОР ЭФФЕКТИВНЫХ МЕТОДОВ И ОБОРУДОВАНИЯ ДЛЯ СУШКИ СЫПУЧИХ СТРОИТЕЛЬНЫХ МАТЕРИАЛОВ. *Journal of new century innovations*, 43(1), 140-152.
91. Umarov, I. I. (2023). STUDY OF THE PROPERTIES OF CONCRETE BASED ON ALKALINE BINDERS. *Journal of new century innovations*, 43(1), 51-64.
92. Umarov, I. I., & Sharopov, B. X. (2023). HORIJ VA RESPUBLIKAMIZ BINOLARIDA ENERGIYADAN SAMARALI FOYDALANISH USULLARINING TAHLILI. *Journal of new century innovations*, 43(1), 219-229.
93. Umarov, I. I. (2023). THE USE OF SULFUR CONCRETE IN REINFORCED CONCRETE STRUCTURES. *Journal of new century innovations*, 43(1), 65-75.
94. Umarov, I. I., & Sharopov, B. X. (2023). JAMOAT BINOLARINI ISITISHDA QUYOSH ENERGIYASIDAN FOYDALANISHNING SAMARADORLIGI. *Journal of new century innovations*, 43(1), 242-254.
95. Umarov, I. I., & Nuritdinov, D. (2023). SUPERPLASTIFIKATOR QO'SHILGAN GIPSOBETONNING FIZIK-MEXANIK XOSSALARI. *Journal of new century innovations*, 43(1), 76-86.
96. Мурадов, Х. Х. (2023). МАҲАЛЛИЙ ХОМ-АШЁ ЛОГОН БЕНТОНИТ ГИЛИНИНГ ФИЛЬТРАЦИЯ КОЭФФИЦИЕНТИНИ АНИҚЛАШ. *Journal of new century innovations*, 43(1), 97-106.
97. Мурадов, Х. Х. (2023). ФАРФОНА ВИЛОЯТИ ЛОГОН БЕНТОНИТ ГИЛИНИНГ ХУСУСИЯТЛАРИ БЎЙИЧА ФОЙДАЛАНИШ САМАРАДОРЛИГИ. *Journal of new century innovations*, 43(1), 107-118.
98. Хамидов, А., Ахмедов, И., & Шаропов, Б. Х. (2023). ИССЛЕДОВАНИЯ ЗОЛО-ШЛАКОВЫХ СМЕСЕЙ ДЛЯ ПРОИЗВОДСТВА СТРОИТЕЛЬНЫХ МАТЕРИАЛОВ. *Journal of new century innovations*, 43(1), 230-241.
99. Yosunbek Ne'matilla o'g, R. (2023). TURAR JOY BINOLARIDA QO'LLANILADIGAN ISSIQLIK TA'MINOTI TIZMLARINING HOZIRGI KUNDAGI TAHLILI. *Journal of new century innovations*, 43(1), 119-128.
100. Yosunbek Ne'matilla o'g, R. (2023). ANALYSIS OF GROUNDWATER SOFTENING METHODS. *Journal of new century innovations*, 43(1), 129-139.
101. Хакимов, С. (2023). ПОВТОРНОЕ ИСПОЛЬЗОВАНИЕ ВОДЫ В АВТОМОЙКАХ ПУТИ МАРШРУТИЗАЦИИ. *ТЕСНика*, (1 (10)), 1-5.

102. Khamidov, A., & Khakimov, S. (2023). MOISTURE LOSS FROM FRESHLY LAID CONCRETE DEPENDING ON THE TEMPERATURE AND HUMIDITY OF THE ENVIRONMENT. *Science and innovation*, 2(A4), 274-279.
103. Khamidov, A. I., & Khakimov, S. (2023). Study of the Properties of Concrete Based on Non-Fired Alkaline Binders. *European Journal of Geography, Regional Planning and Development*, 1(1), 33-39.
104. Rasuljon o'gli, K. S. (2023). The Importance of Didactics in Pedagogy and Stages of The Didactic Process. *Journal of Innovation in Education and Social Research*, 1(4), 1-6.
105. Muxitdinov, M. (2022). АНАЛИЗ ЭФФЕКТИВНОСТИ ИСПОЛЬЗОВАНИЯ ПОРЫСТЫХ ЗАПОЛНИТЕЛЕЙ ДЛЯ ЛЁГКИХ БЕТОНОВ. " *Экономика и социум*".
106. Ризаев, Б. Ш., & Мухитдинов, М. Б. (2023). ИЗУЧЕНИЕ ВЛИЯНИЯ КЛИМАТИЧЕСКИХ УСЛОВИЙ НАШЕЙ РЕСПУБЛИКИ НА РАБОТУ ЖЕЛЕЗОБЕТОННЫХ ЭЛЕМЕНТОВ. *Scientific Impulse*, 1(9), 186-195
107. Abdunazarov, A., & Soliev, N. (2020). STUDY OF THE PERFORMANCE OF FRAMELESS CONSTRUCTION STRUCTURES UNDER THE INFLUENCE OF VERTICAL STRESSES OF ULTRA-SUBMERGED THE LYOSS SOILS. *Студенческий вестник*, 28(126 часть 3), 39.
108. Khakimov, S. R., & Sharopov, B. K. (2023). Educational Quality Improvement Events Based on Exhibition Materials in Practical Training Lessons. *American Journal of Language, Literacy and Learning in STEM Education*, 1(2), 5-10
109. Abdunazarov, A. (2022). AVTOMOBILLAR HARAKATIDAN HOSIL BO'LADIGAN TEBRANISHLARNI BINOGA TA'SIRINI ANIQLASH VA KAMAYTIRISH CHORALARINI TAKOMILLASHTIRISH BO'YICHA TAMLILLAR. *Science and innovation*, 1(A5), 372-375.
110. Шаропов Б.Х., Хакимов С.Р., Рахимова С. Оптимизация режимов гелиотеплохимической обработки золоцементных композиций. //Матрица научного познания. – 2021 г. №12-1. С.115-123
111. Хакимов С., Шаропов Б., Абдуназаров А. Бино ва иншоотларнинг сейсмик мустаҳкамлиги бўйича хорижий давлатлар (россия, япония, хитой, ақш) меъёрий хужжатлари таҳлили //barqarorlik va yetakchi tadqiqotlar onlayn ilmiy jurnali. – 2022. – С. 806-809
112. Muxitdinov, M. (2022). ИССЛЕДОВАНИЕ ВЛИЯНИЯ РЕЖИМОВ ЭКСПЛУАТАЦИИ МЕТАЛЛИЧЕСКОЙ ОСНАСТКИ НА

ИЗНОСОСТОЙКОСТЬ КОМПОЗИЦИОННЫХ ПОЛИМЕРНЫХ МАТЕРИАЛОВ. *UNIVERSUM: ТЕХНИЧЕСКИЕ НАУКИ*.

113. Muxitdinov, M. (2022). АНАЛИЗ ЭФФЕКТИВНОСТИ ИСПОЛЬЗОВАНИЯ ПОРЫСТЫХ ЗАПОЛНИТЕЛЕЙ ДЛЯ ЛЁГКИХ БЕТОНОВ. " *Экономика и социум*".
114. Shamsitdinovich, R. V., & Bakhtiyorovich, M. M. (2023). Air Temperature and Humidity in Experimental Testing of Building Materials Used in the Climate of the Republic of Uzbekistan. *Web of Synergy: International Interdisciplinary Research Journal*, 2(4), 591-598.
115. Ризаев, Б. Ш., & Мухитдинов, М. Б. (2023). ИЗУЧЕНИЕ ВЛИЯНИЯ КЛИМАТИЧЕСКИХ УСЛОВИЙ НАШЕЙ РЕСПУБЛИКИ НА РАБОТУ ЖЕЛЕЗОБЕТОННЫХ ЭЛЕМЕНТОВ. *Scientific Impulse*, 1(9), 186-195.

БЕНЗИНОВЫЕ ТОПЛИВНЫЕ КОМПОЗИЦИИ

*Ахмедов Исломбек, Холмирзаев С, Умаров Исроил, Ф.Қодирова
Намганский инженерно-строительный институт, г.
Наманган, улица Ислама Каримова, дом 12.*

Аннотация: В работе представлены основные моменты получения компаунд бензина с применением альтернативных видов сырья при совместной переработке с тяжелыми нефтяными остатками.

Ключевые слова: Компаунд сырья, углеводороды, продукты переработки нефти.

Разработка комплексных мер, включая синтез композиционной топливной смеси для использования в системах двигателя внутреннего сгорания без установки дополнительных механических аппаратурных узлов по обеспечению полного горения углеводородного топлива в камерах сгорания, является вопросом первостепенной важности, необходимости, а также идущая, с сожалением, с большим опозданием.

Разработка экологически чистого комплексного многофункционального способа и технологии получения синтетической топливной композиции, обеспечивающей полное сгорание поликомпонентного органического топлива с одновременным увеличением октанового числа в ДВС, где по гибкому технологическому циклу при полном санитарном обеспечении процесса, без снижения энергетического потенциала применяемого энергоносителя, является одним из основных задач сегодняшнего дня.

При исследования направленные на снижение содержание вредных веществ в выбросах автомобильного транспорта, выявлено, что основной причиной неполного горения углеводородного топлива в камерах сгорания ДВС является недостаточный доступ кислорода воздуха для полного окисления ядра микрочастиц топлива за очень короткий промежуток времени пребывания топливной смеси в камерах сгорания двигателя. Целесообразным считается в экономическом, технологическом, энергетическом и экологическом отношениях обеспечение полного горения углеводородного топлива в камерах сгорания ДВС.

Поиск альтернативы традиционным жидким топливам с улучшенными эколого-энергетическими и эксплуатационными качествами – одна из наиболее актуальных проблем нефтепереработки, нефтехимии, технологии получения углеводородных соединений из альтернативных и возобновляемых источников и энергетики.

Настоящее аналитическое и научно-исследовательское направление предусматривает изучение обеспечения полного горения углеводородного топлива в камерах сгорания за очень короткий промежуток времени их пребывания в камерах сгорания, предотвращая образование продуктов неполного горения, что положительно влияет на увеличение энергетической мощности двигателя при одинаковой единице расхода объема топлива.

В современных условиях для отечественной топливной промышленности наиболее приемлем второй путь, поэтому сейчас в нашей стране как никогда остро стоит вопрос о разработке эффективных, недорогих и экологически чистых высокооктановых добавок. Многолетний опыт использования различных классов антидетонаторов показал, что наиболее перспективными являются кислородсодержащие соединения – оксигенаты (спирты, их производные и др. кислород содержащие вещества).

Эксперименты с октаноповышающими добавками на основе спиртов в Республике Узбекистан велись уже давно, однако предлагаемые разработки носят лишь рецептурный характер, а исследования направлены на снижение известных недостатков спиртосодержащих топлив, таких как фазовая стабильность, коррозионная агрессивность и т.д.

Разработка высокооктановых бензиновых композиций с добавлением алифатических спиртов и их смесей в виде их производных, удовлетворяющих современным требованиям ГОСТ, на решение которой направлена настоящая научно-аналогическая и технологическая информация является на сегодняшний день одним из необходимых первоначально важных вопросов.

Показано, что достижение установленной нормативами температуры помутнения оксигенатсодержащего топлива не требует глубоких степеней абсолютирования добавляемого компонента. В нашем случае вместо чистого этанола применяется концентрат этанола в составе продуктов пироконденсата биорастительного материала, в частности в жидкой части продуктов пиролиза гузапай – стеблей хлопчатника.

Выбор оксигенатов основывался на их свойствах и возможностях их производства. Метиловый спирт обладает наиболее высокими антидетонационными свойствами. Этанол - самый массовый продукт среди алифатических спиртов. Изобутиловый и изопропиловый спирты помимо октаноповышающих свойств обладают еще и стабилизационным действием по отношению к спирто-бензиновым смесям. Поэтому представлялось необходимым оценить их антидетонационный эффект как в отдельности, так и в смеси с другими спиртами.

Исследования показала, что антидетонационная эффективность индивидуальных алифатических спиртов располагается в ряду

метанол>этанол>изопропанол>изобутанол. Полагаем, что такая зависимость объясняется механизмом антидетонационного действия спиртов. Как известно, детонация в двигателе автомобиля имеет радикально-цепной механизм. Спирты обладают высокой устойчивостью к реакциям радикального расщепления, уменьшающейся с увеличением M . массы спирта. При сжатию в двигателе происходит структурирование системы, в результате которого спирты, обладая в составе молекулы гидроксильной группой, могут экранировать наиболее активный радикал OH^{\cdot} . Влияние функциональной группы также снижается с увеличением углеводородного радикала. Поэтому и антидетонационная эффективность алифатических спиртов будет понижаться с увеличением массы молекулы.

Сравнение результатов, характеризующих распределение детонационной стойкости чистого риформата и его композиции с 10% об. оксигената, демонстрирует, что добавление оксигената к риформату не только повышает его О.Ч., но и улучшает распределение детонационной стойкости по фракциям, что позволяет двигателю работать равномерно во всех режимах его эксплуатации. Основной акцент был направлен на исследование антидетонационной эффективности смесей оксигенатов. Для уточнения параметров были составлены смеси: «Этанол+Метанол», «Этанол+Изопропанол» и «Этанол+Изобутанол» в соотношениях 1:2, 1:1 и 2:1 по массе. Смесей добавляли в количествах 5, 10 и 20% об. Исходя из полученных результатов мы предположили взаимное влияние нескольких оксигенатов при их совместном присутствии в оксигенатсодержащем топливе. Для подтверждения предположения нами было проведено сравнение реального и расчетного приростов О.Ч., причем расчет производился по правилу аддитивности на основании экспериментальных данных по его приросту для индивидуальных спиртов, полученных нами в ходе предыдущих исследований. Сравнение показало, что во всех случаях присутствует положительный (синергетический) эффект смешения спиртов.

Полученные результаты показали, что величина синергетического эффекта увеличивается с увеличением содержания оксигенатной смеси в топливной композиции. Сравнивая различные смеси между собой можно отметить следующие моменты: для оксигенатных смесей оптимальные соотношения (проявляющие наибольшее значение синергетического эффекта) одинаковы как в случае с прямогонным бензином, так и в случае с риформатом.

Таким образом, сопоставляя результаты по октаноповышающей способности смесей спиртов и фазовой стабильности композиций можно сделать вывод, что оптимальной добавкой к бензинам, улучшающей антидетонационные свойства, является смесь спиртов. Прибавление этилового спирта к бензину изменяет многие его характеристики, в том числе и давление насыщенных паров

топлива. Для исследования этого явления были составлены композиции с разными количествами этилового спирта от 5 до 50% об.

Были использованы ряд композиций с различным количественным содержанием базовых компонентов. Установлено, что топливная композиция, состоящая из 60% об риформата, 30% об. прямогонного бензина и 10% об. спиртовой смеси, по октановым характеристикам соответствует нормативам на некоторые виды товарного бензина.

Список литературы:

1. Kodirova, F. U. (2019). Modern Approaches to Preparing Disabled Children for Social Life in Uzbekistan.
2. Feruza, Q. (2022). TECHNOLOGY FOR PROCESSING CARBON DIOXIDE EXHAUSTED FROM THE MIXTURE OF EXHAUST GAS FLOWS. *BARQARORLIK VA YETAKCHI TADQIQOTLAR ONLAYN ILMIY JURNALI*, 2(9), 252-255.
3. Kodirova, F. (2022). TECHNOLOGY FOR PROCESSING CARBON DIOXIDE EXHAUSTED FROM THE MIXTURE OF EXHAUST GAS FLOWS. *Science and innovation*, 1(A7), 24-28.
4. Кодирова, Ф. М. (2017). Получение кондиционных углеводородов переработкой пироконденсата и подземной газификацией угля компаундированием. *Вестник Науки и Творчества*, (7 (19)), 15-18.
5. Кодирова, Ф., Хакимов, С., & Турғунбаева, М. (2023). ОСНОВНЫЕ ТРЕБОВАНИЯ К СОВРЕМЕННЫМ ТЕПЛОИЗОЛЯЦИОННЫМ СТРОИТЕЛЬНЫМ МАТЕРИАЛАМ. *ТЕСНика*, (2 (11)), 5-9.
6. Кодирова, Ф. М. (2017). АЛЬТЕРНАТИВНОЕ КОМПАУНД-СЫРЬЁ ДЛЯ ПОЛУЧЕНИЯ ЗЕЛЁНЫХ УГЛЕВОДОРОДОВ. *Вестник Науки и Творчества*, (7 (19)), 11-14.
7. Arifjanov, A., Akmalov, S., Akhmedov, I., & Atakulov, D. (2019, December). Evaluation of deformation procedure in waterbed of rivers. In *IOP Conference Series: Earth and Environmental Science* (Vol. 403, No. 1, p. 012155). IOP Publishing.
8. Ахмедов, И. Ф., Ортиқов, И. А., & Умаров, И. И. (2021). Дарё ўзанидаги деформацион жараёнларни баҳолашда инновацион технологиялар [Innovative technologies in the assessment of deformation processes in the riverbed]. *Фаргона политехника институти илмий-техника журнали.– Фаргона*, 25(1), 139-142.
9. Abduraimova, D., Rakhmonov, R., Akhmedov, I., Xoshimov, S., & Eshmatova, B. (2022, June). Efficiency of use of resource-saving technology in reducing irrigation erosion. In *AIP Conference Proceedings* (Vol. 2432, No. 1). AIP Publishing.

10. Арифжанов, А. М., Самиев, Л. Н., Абдураимова, Д. А., & Ахмедов, И. Г. (2013). Ирригационное значение речных наносов. *Актуальные проблемы гуманитарных и естественных наук*, (6), 357-360.
11. Tadjiboyev, S., Qurbonov, X., Akhmedov, I., Voxidova, U., Babajanov, F., Tursunova, E., & Xodjakulova, D. (2022, June). Selection of electric motors power for lifting a flat survey in hydraulic structures. In *AIP Conference Proceedings* (Vol. 2432, No. 1). AIP Publishing.
12. Akhmedov, I., Khamidov, A., Kholmirezayev, S., Umarov, I., Dedakhanov, F., & Hakimov, S. (2022). ASSESSMENT OF THE EFFECT OF SEDIBLES FROM SOKHISOY RIVER TO KOKAND HYDROELECTRIC STATION. *Science and innovation*, 1(A8), 1086-1092.
13. Kholmirezayev, S., Akhmedov, I., Khamidov, A., Umarov, I., Dedakhanov, F., & Hakimov, S. (2022). USE OF SULFUR CONCRETE IN REINFORCED CONCRETE STRUCTURES. *Science and innovation*, 1(A8), 985-990.
14. Arifjanov, A. (2021). Innovative technologies in the assessment of accumulation and erosion processes in the channels. *Turkish Journal of Computer and Mathematics Education (TURCOMAT)*, 12(4), 110-114.
15. Нуриддинов, А. О., Ахмедов, И., & Хамидов, А. И. (2022). АВТОМОБИЛ ЙЎЛЛАРИНИ ҚУРИЛИШИДА ИННОВАЦИЯЛАР. *Academic research in educational sciences*, 3(TSTU Conference 1), 211-215.
16. Хамидов, А. И., Ахмедов, И. Г., Мухитдинов, М. Б., & Кузибаев, Ш. (2022). Применение теплоизоляционного композиционного гипса для энергоэффективного строительства.
17. Хамидов, А. И., Ахмедов, И., & Кузибаев, Ш. (2020). ТЕПЛОИЗОЛЯЦИОННЫЕ МАТЕРИАЛЫ НА ОСНОВЕ ГИПСА И ОТХОДОВ СЕЛЬСКОГО ХОЗЯЙСТВА.
18. Fathulloev, A. M., Eshev, S. S., Samiev, L. N., Ahmedov, I. G., Jumaboyev, X., & Arifjanov, S. (2019). Boglanmagan gruntlardan tashkil topgan uzanlarda yuvilmaslik tezliklarini aniklash [To the determination of non-effective speed in the beds containing from unconnected soils]. *Journal "Irrigatsiya va melioratsiya"*. Tashkent, 27-32.
19. Akhmedov, I., Muxitdinov, M., Umarov, I., & Ibragimova, Z. (2020). Assessment of the effect of sedibles from sokhsoy river to kokand hydroelectric power station. *InterConf*.
20. Ризаев, Б., Ахмедов, И., Хамидов, А., Холмирзаев, С., Хакимов, С., & Умаров, И. (2022). ВЛИЯНИЯ ТЕМПЕРАТУРНО-ВЛАЖНОСТНОГО РЕЖИМА НА ВОДОПОГЛОЩЕНИЕ ЛЕГКИХ БЕТОНОВ НА ПОРЫСТЫХ ЗАПОЛНИТЕЛЯХ. *Journal of new century innovations*, 19(8), 192-201.

21. Ризаев, Б., Ахмедов, И., Хамидов, А., Холмирзаев, С., Хакимов, С., & Умаров, И. (2022). ЖАҲОНДА КИЧИК ГЭСЛАРНИ РИВОЖЛАНТИРИШНИНГ ҲОЗИРГИ ЗАМОН АНЪАНАЛАРИ. *Journal of new century innovations*, 19(8), 110-119.
22. Ахмедов, И., Ризаев, Б., Хамидов, А., Холмирзаев, С., Умаров, И., & Хакимов, С. (2022). ПЕРСПЕКТИВЫ РАЗВИТИЯ ЖЕЛЕЗОБЕТОННЫХ КОНСТРУКЦИЙ В УЗБЕКИСТАНЕ. *Journal of new century innovations*, 19(6), 60-70.
23. Холмирзаев, С., Ахмедов, И., Адхамжон, Ҳ., Ризаев, Б., Умаров, И., & Хакимов, С. (2022). ҚУРУҚ ИССИҚ ИҚЛИМЛИ ШАРОИТЛАРДА ҚУРИЛГАН ВА ФОЙДАЛАНАЁТИЛГАН БЕТОНЛИ ВА ТЕМИР БЕТОН КОНСТРУКЦИЯЛАРНИ ҲОЛАТИ. *Journal of new century innovations*, 19(7), 180-190.
24. Ахмедов, И., Ризаев, Б., Хамидов, А., Холмирзаев, С., Умаров, И., & Хакимов, С. (2022). ДЕФОРМАТИВНОСТЬ ЖЕЛЕЗОБЕТОННЫХ КОЛОНН ИЗ ТЯЖЕЛОГО БЕТОНА В УСЛОВИЯХ СУХОГО ЖАРКОГО КЛИМАТА. *Journal of new century innovations*, 19(6), 171-182.
25. Bakhodir, R., Islombek, A., Adhamjon, K., Sattor, K., Isroiljon, U., & Sodikjon, K. (2022). CALCULATION OF DEFORMATION CHANGES OF CENTRALLY COMPRESSED REINFORCED CONCRETE COLUMNS IN DRY HOT CLIMATIC CONDITIONS. *Journal of new century innovations*, 19(6), 162-170.
26. Хамидов, А., Ахмедов, И., Холмирзаев, С., Ризаев, Б., Умаров, И., & Хакимов, С. (2022). ИССЛЕДОВАНИЕ СВОЙСТВ БЕТОНОВ НА ОСНОВЕ НЕГОРЮЧИХ ЩЕЛОЧНЫХ ВЯЖУЩИХ КОНСТРУКЦИЯХ. *Journal of new century innovations*, 19(6), 123-134.
27. Ахмедов, И., Ризаев, Б., Хамидов, А., Холмирзаев, С., Умаров, И., & Хакимов, С. (2022). АНАЛИЗ ВЛИЯНИЯ СУХОГО ЖАРКОГО КЛИМАТА НА РАБОТУ ЖЕЛЕЗОБЕТОННЫХ ЭЛЕМЕНТОВ. *Journal of new century innovations*, 19(6), 39-48.
28. Bahodir, R., Islombek, A., Adhamjon, H., Sattor, K., Isroiljon, U., & Sodikjon, H. (2022). INFLUENCE OF AGGRESSIVE MEDIA ON THE DURABILITY OF LIGHTWEIGHT CONCRETE. *Journal of new century innovations*, 19(6), 318-327.
29. Arifjanov, A., Atakulov, D., Akhmedov, I., & Hoshimov, A. (2022, December). Modern technologies in the study of processes in channels. In *IOP Conference Series: Earth and Environmental Science* (Vol. 1112, No. 1, p. 012137). IOP Publishing.
30. Arifjanov, A., Akmalov, S., Akhmedov, I., & Atakulov, D. Evaluation of deformation procedure in waterbed of rivers. (2019) IOP Conference Series: Earth

- and Environmental Science, 403 (1). DOI: <https://doi.org/10.1088/1755-1315/403/1/012155>.
31. G'ulomjonovich, A. I., Abdurahmonovich, O. I., & Isoqjon o'g'li, U. I. (2021). EFFECTS OF WATER FLOW ON THE EROSION PROCESSES IN THE CHANNEL OF GIS TECHNOLOGY. *Journal of Advanced Scientific Research (ISSN: 0976-9595)*, 1(1).
 32. Eshev, S. S., Fatxullaev, A. M., Samiev, L. N., Axmedov, I. G., Jumaboev, X., & Arifjanov, S. (2019). Determination of leaching rates in unconnected soils. *Irrigation and reclamation, Tashkent*, 27-30.
 33. Fatkhulloev, A. M., Samiev, L. N., Axmedov, I. G., & Jumaboev, X. (2019). To the determination of non-effective speed in the beds containing from unconnected soils. *Journal of Irrigation and Melioration, Tashkent*, 1(15), 27-32.
 34. Arifjanov, A. Sh. Akmalov, I. Akhmedov, and D. Atakulov. "In Evaluation of deformation procedure in waterbed of rivers." In *IOP Conference Series: Earth and Environmental Science* (Vol. 403, No. 1, p. 012155).
 35. Холмирзаев, С., Ахмедов, И., Адхамжон, Х., Ризаев, Б., Феруза, Қ., & Умаров, И. (2022). МОДИФИКАЦИЯ ЛАНГАН СЕРОБЕТОННИНГ ФИЗИК-МЕХАНИК ХОССАЛАРИНИ ТАДҚИҚ ҚИЛИШ. *Journal of new century innovations*, 19(6), 240-247.
 36. Умаров, И. И. Ў., & Атакулов, Д. Э. Ў. (2022). Дарё ўзандаги деформацион жараёнларни баҳолашда инновацион технологиялар. *Механика и технология*, (Спецвыпуск 1), 219-225.
 37. Eshev, S. S., Fatxullaev, A. M., Samiev, L. N., Axmedov, I. G., Jumaboev, X., & Arifjanov, S. (2019). Irrigation and reclamation. *Journal.*, 1(15), 27-30.
 38. Холмирзаев, С., Ахмедов, И., Адхамжон, Х., Ризаев, Б., Жалолов, З., & Умаров, И. (2022). ЎЗБЕКИСТОН РЕСПУБЛИКАСИ ХУДУДИДА МОНОЛИТ ТЕМИР БЕТОН КОНСТРУКЦИЯЛАРИНИ ЎРНИ. *Journal of new century innovations*, 19(6), 265-276.
 39. Холмирзаев, С., Ахмедов, И., Адхамжон, Х., Ризаев, Б., Фаррух, Д., & Умаров, И. (2022). ҚУРИЛИШ ТАЪЛИМ ЙЎНАЛИШЛАРИ УЧУН КАДРЛАР ТАЙЁРЛАШДА ФАН, ТАЪЛИМ ВА ИШЛАБ ЧИҚАРИШ ИНТЕГРАЦИЯСИНИНГ РОЛИ. *Journal of new century innovations*, 19(6), 256-264.
 40. Ризаев, Б., Ахмедов, И., Адхамжон, Х., Холмирзаев, С., Жалолов, З., & Умаров, И. (2022). ЗАМОНАВИЙ ҚУРИЛИШ МАТЕРИАЛЛАРИ ФАНИНИ ЎҚИТИШДАГИ ИЛФОР ТАЪЛИМ МЕТОДЛАРИ. *Journal of new century innovations*, 19(7), 135-146.
 41. Холмирзаев, С., Ахмедов, И., Адхамжон, Х., Ризаев, Б., Жалолов, З., & Умаров, И. (2022). БИНОЛАРНИНГ ТЕМИР БЕТОН

- КОНСТРУКЦИЯЛАРИНИ ИШОНЧЛИЛИК НАЗАРИЯСИ АСОСИДА ҲИСОБЛАШ. *Journal of new century innovations*, 19(6), 287-297.
42. Bahodir, R., Islombek, A., Adhamjon, K., Sattor, K., Farrux, D., & Isroiljon, U. (2022). EFFECTIVENESS OF USING ELEMENTS OF NANOTECHNOLOGY IN CONSTRUCTION MATERIALS SCIENCE. *Journal of new century innovations*, 19(8), 163-172.
43. Холмирзаев, С., Ахмедов, И., Адхамжон, Ҳ., Ризаев, Б., Жалолов, З., & Умаров, И. (2022). БИНО ВА ИНШОТЛАР ЗИЛЗИЛАБАРДОШЛИГИНИНГ НАЗАРИЙ АСОСЛАРИ. *Journal of new century innovations*, 19(8), 120-130.
44. Bahodir, R., Islombek, A., Adhamjon, K., Sattor, K., Feruza, Q., & Isroiljon, U. (2022). NEW INNOVATIVE IDEAS IN THE FIELD OF PRODUCTION OF REINFORCED CONCRETE STRUCTURES. *Journal of new century innovations*, 19(8), 153-162.
45. Bahodir, R., Islombek, A., Adhamjon, K., Sattor, K., Zayniddin, J., & Isroiljon, U. (2022). INFLUENCE OF THE TEMPERATURE AND HUMIDITY REGIME ON THE WATER ABSORPTION OF LIGHT-WEIGHT CONCRETE ON POROUS AGGREGATES. *Journal of new century innovations*, 19(8), 143-152.
46. Bahodir, R., Islombek, A., Adhamjon, K., Sattor, K., Zayniddin, J., & Isroiljon, U. (2022). CALCULATION OF ENERGY CHARACTERISTICS OF SOLAR HEATING SYSTEM. *Journal of new century innovations*, 19(8), 56-65.
47. Ризаев, Б., Ахмедов, И., Холмирзаев, С., Хамидов, А., Кодирова, Ф., & Умаров, И. (2022). ОБЩИЕ СВЕДЕНИЯ О ПРИРОДНОМ КЛИМАТЕ РАЙОНОВ С СУХИМ ЖАРКИМ КЛИМАТОМ. *Journal of new century innovations*, 19(6), 298-306.
48. Ризаев, Б., Ахмедов, И., Хамидов, А., Холмирзаев, С., Жалалов, З., & Умаров, И. (2022). РАСЧЕТ НА ВХОДНЫЕ И ФОРМАЛЬНЫЕ ДЕФОРМАЦИИ БЕТОНА В ЕСТЕСТВЕННЫХ УСЛОВИЯХ СУХОГО ЖАРКОГО КЛИМАТА. *Journal of new century innovations*, 19(6), 183-193.
49. Ризаев, Б., Ахмедов, И., Хамидов, А., Холмирзаев, С., Фаррух, Д., & Умаров, И. (2022). ОБЩИЕ СВЕДЕНИЯ О ВЕТРЕ И ПЫЛИ В ЖАРКОМ СУХОМ КЛИМАТЕ. *Journal of new century innovations*, 19(6), 307-317.
50. Ахмедов, И., Ризаев, Б., Адхамжон, Ҳ., Холмирзаев, С., Феруза, Қ., & Умаров, И. (2022). ТУРАР-ЖОЙ БИНОЛАРИ ҚУРИЛИШИДА МОНОЛИТ ТЕМИР БЕТОНДАН ФОЙДАЛАНИШ САМАРАДОРЛИГИ. *Journal of new century innovations*, 19(6), 215-223.
51. Ahmedov, I., Bahodir, R., Adhamjon, H., Sattor, K., Feruza, Q., & Isroiljan, U. (2022). DISTRIBUTION OF TEMPERATURE AND HUMIDITY IN

CONCRETE OVER THE CROSS SECTION OF COLUMNS IN A DRY HOT CLIMATE. *Journal of new century innovations*, 19(7), 123-134.

52. Ризаев, Б., Ахмедов, И., Хамидов, А., Холмирзаев, С., Феруза, Қ., & Умаров, И. (2022). СОВРЕМЕННЫЕ ТРАДИЦИИ РАЗВИТИЯ МАЛОЙ ГИДРОЭНЕРГЕТИКИ В МИРЕ. *Journal of new century innovations*, 19(8), 90-99.
53. Bahodir, R., Islombek, A., Adhamjon, K., Sattor, K., Zayniddin, J., & Isroiljon, U. (2022). MODERN TRADITIONS OF THE DEVELOPMENT OF SMALL HYDROPOWER IN THE WORLD. *Journal of new century innovations*, 19(8), 100-109.
54. Bahodir, R., Islombek, A., Adxamjon, X., Sattor, X., Feruza, Q., & Isroiljon, U. (2022). TEMIR-BETON KONSTRUKTSIYALAR ISHLAB CHIQRISH SOHASIDAGI YANGI INNOVATSION G'OYALAR. *Journal of new century innovations*, 19(7), 158-167.
55. Bahodir, R., Islombek, A., Adhamjon, H., Sattor, K., Isroiljon, U., & Farruh, D. (2022). CONDITION OF CONCRETE AND REINFORCED CONCRETE STRUCTURES BUILT AND USED IN A DRY HOT CLIMATE. *Journal of new century innovations*, 19(7), 147-157.
56. Холмирзаев, С., Ахмедов, И., Ризаев, Б., Хамидов, А., Кодирова, Ф., & Умаров, И. (2022). ИССЛЕДОВАНИЕ ФИЗИКО-МЕХАНИЧЕСКИХ СВОЙСТВ МОДИФИЦИРОВАННОГО СЕРОБЕТОНА КОНСТРУКЦИЯХ. *Journal of new century innovations*, 19(6), 154-161.
57. Хамидов, А., Ахмедов, И., Холмирзаев, С., Ризаев, Б., Умаров, И., & Фаррух, Д. (2022). АНАЛИЗ СПОСОБОВ ПЕРЕРАБОТКИ СЫРЬЯ SERA И ПОЛУЧЕНИЯ СЕРОБЕТОНА КОНСТРУКЦИЯХ. *Journal of new century innovations*, 19(6), 93-102.
58. Ахмедов, И., Ризаев, Б., Хамидов, А., Холмирзаев, С., Феруза, Қ., & Умаров, И. (2022). ИССЛЕДОВАНИЕ ЗОЛОШЛАКОВЫХ СМЕСИ ДЛЯ ПРОИЗВОДСТВА СТРОИТЕЛЬНЫХ МАТЕРИАЛОВ КОНСТРУКЦИЯХ. *Journal of new century innovations*, 19(6), 103-112.
59. Хамидов, А., Ахмедов, И., Ризаев, Б., Холмирзаев, С., Жалалов, З., Умаров, И., & Шаропов, Б. (2022). ТЕПЛОИЗОЛЯЦИОННЫЕ МАТЕРИАЛЫ НА ОСНОВЕ ГИПСА И СЕЛЬСКОХОЗЯЙСТВЕННЫХ ОТХОДОВ. КОНСТРУКЦИЯХ. *Journal of new century innovations*, 19(6), 135-144.
60. Ахмедов, И., Хамидов, А., Холмирзаев, С., Ризаев, Б., Умаров, И., & Фаррух, Д. (2022). ОЦЕНКА ВЛИЯНИЯ СЕДИБЛЕИ РЕКИ СОХСОЙ НА КОКАНДСКУЮ ГЭС. *Journal of new century innovations*, 19(6), 145-153.
61. Холмирзаев, С., Ахмедов, И., Хамидов, А., Кодирова, Ф., Умаров, И., & Фаррух, Д. (2022). РАСЧЕТ ЖЕЛЕЗОБЕТОННЫХ КОНСТРУКЦИЙ

- ЗДАНИЙ НА ОСНОВЕ ТЕОРИИ НАДЕЖНОСТИ. *Journal of new century innovations*, 19(6), 29-38.
62. Хамидов, А., Ахмедов, И., Ризаев, Б., Холмирзаев, С., Жалалов, З., & Умаров, И. (2022). ҚУРУҚ ИССИҚ ИҚЛИМЛИ ХУДУДЛАРНИНГ ТАБИЙ ИҚЛИМИ ҲАҚИДА УМУМИЙ МАЪЛУМОТ. *Journal of new century innovations*, 19(6), 194-203.
63. Ризаев, Б., Ахмедов, И., Хамидов, А., Холмирзаев, С., Фаррух, Д., & Умаров, И. (2022). БИНОЛАРНИ ИСИТИШДА ҚУЁШ ЭНЕРГИЯСИДАН ФОЙДАЛАНИБ ЭНЕРГИЯ САМАРАДОРЛИКНИ ОШИРИШ ТАДБИРЛАРИ. *Journal of new century innovations*, 19(8), 78-89.
64. Ризаев, Б., Ахмедов, И., Хамидов, А., Холмирзаев, С., Фаррух, Д., & Умаров, И. (2022). ҚУЁШЛИ ИСИТИШ ТИЗИМИНИНГ ЭНЕРГЕТИК ХАРАКТЕРИСТИКАЛАРИ ХИСОБИ. *Journal of new century innovations*, 19(8), 25-36.
65. Ахмедов, И., Ризаев, Б., Хамидов, А., Холмирзаев, С., Умаров, И., & Фаррух, Д. (2022). ЭФФЕКТИВНОСТЬ ИСПОЛЬЗОВАНИЯ МОНОЛИТНОГО ЖЕЛЕЗОБЕТОНА ПРИ СТРОИТЕЛЬСТВЕ ЖИЛЫЕ ДОМА. *Journal of new century innovations*, 19(6), 71-80.
66. Bahodir, R., Islombek, A., Sattor, X., Adxamjon, X., Feruza, Q., & Isroiljon, U. (2022). QURILISH MATERIALSHUNOSLIGIDA NANOTEKNOLOGIYA ELEMENTLARIDAN FOYDALANISH SAMARADORLIGI. *Journal of new century innovations*, 19(7), 168-179.
67. Холмирзаев, С., Ахмедов, И., Хамидов, А., Ризаев, Б., Жалалов, З., & Умаров, И. (2022). ПРИМЕНЕНИЕ МОНОЛИТНЫХ ЖЕЛЕЗОБЕТОННЫХ КОНСТРУКЦИЙ НА ТЕРРИТОРИИ РЕСПУБЛИКИ УЗБЕКИСТАН КОНСТРУКЦИЯХ. *Journal of new century innovations*, 19(6), 81-92.
68. Холмирзаев, С., Ахмедов, И., Ризаев, Б., Хамидов, А., Фаррух, Д., & Умаров, И. (2022). ПРИМЕНЕНИЕ СЕРОБЕТОНА В ЖЕЛЕЗОБЕТОННЫХ КОНСТРУКЦИЯХ. *Journal of new century innovations*, 19(6), 3-11.
69. Умаров, И. И. Ў. (2022). Тоғ олди дарёлар ўзанидаги жараёнларни баҳолашда табиий дала тадқиқотлари таҳлили. *Строительство и образование*, (2), 109-113.
70. Kholmirzayev, S., Akhmedov, I., Khamidov, A., Yusupov, S., Umarov, I., & Hakimov, S. (2022). ANALYSIS OF THE EFFECT OF DRY HOT CLIMATE ON THE WORK OF REINFORCED CONCRETE ELEMENTS. *Science and innovation*, 1(A8), 1033-1039.
71. Akhmedov, I., Khamidov, A., Kholmirzayev, S., Yusupov, S., & Umarov, I. (2022). Improving river sediment distribution calculation in mountain rivers. *Science and innovation*, 1(A8), 1014-1019.

72. Khamidov, A., Akhmedov, I., Kholmirezayev, S., Jalalov, Z., Yusupov, S., & Umarov, I. (2022). EFFECTIVENESS OF MODERN METHODS OF TESTING BUILDING STRUCTURES. *Science and innovation*, 1(A8), 1046-1051.
73. Kholmirezayev, S., Akhmedov, I., Khamidov, A., Jalalov, Z., Yusupov, S., & Umarov, I. (2022). THE ROLE OF THE INTEGRATION OF SCIENCE, EDUCATION AND PRODUCTION IN THE TRAINING OF PERSONNEL FOR CONSTRUCTION EDUCATIONAL AREAS. *Science and innovation*, 1(A8), 1040-1045.
74. Хамидов, А. И., Ахмедов, И., Юсупов, Ш., & Кузибаев, Ш. (2021). Использование теплоизоляционного композиционного гипса в энергоэффективном строительстве.
75. Холмирзаев, С., Ахмедов, И., Адхамжон, Х., Ризаев, Б., Юсупов, Ш., & Умаров, И. (2022). СЕРА ХОМ АШЁСИНИ ҚАЙТА ИШЛАШ ВА СЕРОБЕТОН ТАЙЁРЛАШ УСУЛЛАРИНИНГ ТАҲЛИЛИ. *Journal of new century innovations*, 19(6), 248-255.
76. Холмирзаев, С., Ахмедов, И., Адхамжон, Х., Ризаев, Б., Юсупов, Ш., & Умаров, И. (2022). ТЕМИР БЕТОН ЭЛЕМЕНТЛАРНИНГ ДАРЗБАРДОШЛИГИГА МАРКАЗИЙ ОСИЁ ИҚЛИМИНИНГ ТАЪСИРИ. *Journal of new century innovations*, 19(6), 232-239.
77. Холмирзаев, С., Ахмедов, И., Адхамжон, Х., Ризаев, Б., Юсупов, Ш., & Умаров, И. (2022). ТУРАР-ЖОЙ БИНОЛАРИ ҚУРИЛИШИДА МОНОЛИТ ТЕМИР БЕТОНДАН ФОЙДАЛАНИШ САМАРАДОРЛИГИ. *Journal of new century innovations*, 19(6), 277-286.
78. Ризаев, Б., Ахмедов, И., Хамидов, А., Холмирзаев, С., Юсупов, Ш., & Умаров, И. (2022). МЕРЫ ПО ПОВЫШЕНИЮ ЭНЕРГОЭФФЕКТИВНОСТИ ИСПОЛЬЗОВАНИЯ СОЛНЕЧНОЙ ЭНЕРГИИ В ОТОПЛЕНИИ ЗДАНИЙ. *Journal of new century innovations*, 19(8), 66-77.
79. Ризаев, Б., Ахмедов, И., Хамидов, А., Холмирзаев, С., Юсупов, Ш., & Умаров, И. (2022). ҚУЁШ ЭНЕРГИЯСИДАН ФОЙДАЛАНИБ БИНОЛАРНИ ЭНЕРГИЯ САМАРАДОРЛИГИНИ ОШИРИШ ТАДБИРЛАРИ ХАКИДА. *Journal of new century innovations*, 19(8), 173-186.
80. Ahmedov, I., Bahodir, R., Adhamjon, H., Sattor, K., Shavkat, Y., & Isroiljan, U. (2022). PHYSICAL AND MECHANICAL PROPERTIES OF CONCRETE UNDER CONDITIONS OF DRY HOT CLIMATE. *Journal of new century innovations*, 19(8), 131-142.
81. Холмирзаев, С., Ахмедов, И., Ризаев, Б., Юсупов, Ш., Умаров, И., & Фаррух, Д. (2022). РОЛЬ ИНТЕГРАЦИИ НАУКИ, ОБРАЗОВАНИЯ И РАЗВИТИЯ В ПОДГОТОВКЕ КАДРОВ ДЛЯ СТРОИТЕЛЬСТВА. *Journal of new century innovations*, 19(6), 12-19.

82. Хамидов, А., Ахмедов, И., Холмирзаев, С., Ризаев, Б., Юсупов, Ш., & Умаров, И. (2022). ЭФФЕКТИВНОСТЬ СОВРЕМЕННЫХ МЕТОДОВ ИСПЫТАНИЙ СТРОИТЕЛЬНЫХ КОНСТРУКЦИЙ. *Journal of new century innovations*, 19(6), 57-59.
83. Холмирзаев, С., Ахмедов, И., Ризаев, Б., Хамидов, А., & Юсупов, Ш. (2022). РОЛЬ ИНТЕГРАЦИИ НАУКИ, ОБРАЗОВАНИЯ И ПРОИЗВОДСТВА В ПОДГОТОВКЕ КАДРОВ ДЛЯ СТРОИТЕЛЬНЫХ ОБРАЗОВАТЕЛЬНЫХ НАПРАВЛЕНИЙ. *Journal of new century innovations*, 19(6), 49-57.
84. Ахмедов, И., Ризаев, Б., Хамидов, А., Холмирзаев, С., Юсупов, Ш., & Умаров, И. (2022). ПРИМЕНЕНИЕ ТЕПЛОИЗОЛЯЦИОННОГО КОМПОЗИТА ГИПСОВОГО ДЛЯ ЭНЕРГОЭФФЕКТИВНОГО СТРОИТЕЛЬСТВА КОНСТРУКЦИЯХ. *Journal of new century innovations*, 19(6), 113-122.
85. Ахмедов, И., Хамидов, А., Холмирзаев, С., Юсупов, Ш., Кодирова, Ф., & Умаров, И. (2022). СОВЕРШЕНСТВОВАНИЕ РАСЧЕТА РАСПРЕДЕЛЕНИЯ НАСАДОВ В ГОРНЫХ РЕКАХ. *Journal of new century innovations*, 19(6), 20-28.
86. Sattor, X., Islombek, A., Adhamjon, N., Bahodir, R., Shavkat, Y., & Isroiljon, U. (2022). TEMIR-BETON KONSTRUKSIYALARIDA SERABETONDAN FOYDALANISH. *Journal of new century innovations*, 19(6), 224-231.
87. Ризаев, Б., Ахмедов, И., Хамидов, А., Холмирзаев, С., Юсупов, Ш., & Умаров, И. (2022). РАСЧЕТ ЭНЕРГЕТИЧЕСКИХ ХАРАКТЕРИСТИК СИСТЕМЫ СОЛНЕЧНОГО ОТОПЛЕНИЯ. *Journal of new century innovations*, 19(8), 45-55.
88. Umarov, I. I. (2023). INSULATION COMPOSITE PLASTER FOR ENERGY-SAVING CONSTRUCTION. *Journal of new century innovations*, 43(1), 281-293.
89. Мухитдинов, М. Б. (2023). ТЎЛДИРУВЧИЛАРНИНГ КОМПОЗИТ ПОЛИМЕР ҚОПЛАМАЛАРНИНГ ЕЙИЛИШБАРДОШЛИГИ ВА АДГЕЗИОН ХОССАЛАРИГА ТАЪСИРИ. *Journal of new century innovations*, 43(1), 180-191.
90. Мухитдинов, М. Б. (2023). ҚУРИЛИШ МАТЕРИАЛЛАРИ ВА БУЮМЛАРИ ФАНИНИ ЯНГИ ПЕДАГОГИК ТЕХНОЛОГИЯЛАР АСОСИДА ЎҚИТИШ. *Journal of new century innovations*, 43(1), 166-179.
91. Шаропов, Б. Х., & Рахматиллаев, Ё. Н. (2023). ҚУЁШЛИ ИСИТИШ ТИЗИМИНИНГ ЭНЕРГЕТИК ХАРАКТЕРИСТИКАЛАРИ ХИСОБИ. *Journal of new century innovations*, 43(1), 192-204.
92. Umarov, I. I., & Nuritdinov, J. D. (2023). INCREASING THE RESISTANCE OF TEMPERATURE EFFECTS OF SULFUR-BASED CONCRETES. *Journal of new century innovations*, 43(1), 87-96.

93. Ахмедов, И., Умаров, И., & Нуритдинов, Ж. (2023). ЁҒОЧ МАТЕРИАЛЛАРИНИ ЁНҒИНБАРДОШЛИК ДАРАЖАСИНИ АНТИПИРЕНЛАР ЁРДАМИДА ОШИРИШ. *Journal of new century innovations*, 43(1), 255-268.
94. Ахмедов, И. Ф., Умаров, И. И., & Дадаханов, Ф. А. (2023). ПРИНЦИПЫ ВЫБОРА ГАЗООЧИСТНОГО ОБОРУДОВАНИЯ. *Journal of new century innovations*, 43(1), 153-165.
95. Umarov, I. I. (2023). THE USE OF SLAG MIXTURES FOR THE MANUFACTURE OF BUILDING MATERIALS. *Journal of new century innovations*, 43(1), 269-280.
96. Ахмедов, И. Ф., Умаров, И. И., & Дадаханов, Ф. А. (2023). ВЫБОР ЭФФЕКТИВНЫХ МЕТОДОВ И ОБОРУДОВАНИЯ ДЛЯ СУШКИ СЫПУЧИХ СТРОИТЕЛЬНЫХ МАТЕРИАЛОВ. *Journal of new century innovations*, 43(1), 140-152.
97. Umarov, I. I. (2023). STUDY OF THE PROPERTIES OF CONCRETE BASED ON ALKALINE BINDERS. *Journal of new century innovations*, 43(1), 51-64.
98. Umarov, I. I., & Sharopov, B. X. (2023). XORIJ VA RESPUBLIKAMIZ BINOLARIDA ENERGIYADAN SAMARALI FOYDALANISH USULLARINING TAHLILI. *Journal of new century innovations*, 43(1), 219-229.
99. Umarov, I. I. (2023). THE USE OF SULFUR CONCRETE IN REINFORCED CONCRETE STRUCTURES. *Journal of new century innovations*, 43(1), 65-75.
100. Umarov, I. I., & Sharopov, B. X. (2023). JAMOAT BINOLARINI ISITISHDA QUYOSH ENERGIYASIDAN FOYDALANISHNING SAMARADORLIGI. *Journal of new century innovations*, 43(1), 242-254.
101. Umarov, I. I., & Nuritdinov, D. (2023). SUPERPLASTIFIKATOR QO'SHILGAN GIPSOBETONNING FIZIK-MEXANIK XOSSALARI. *Journal of new century innovations*, 43(1), 76-86.
102. Мурадов, Х. Х. (2023). МАҲАЛЛИЙ ХОМ-АШЁ ЛОГОН БЕНТОНИТ ГИЛИНИНГ ФИЛЬТРАЦИЯ КОЭФФИЦИЕНТИНИ АНИҚЛАШ. *Journal of new century innovations*, 43(1), 97-106.
103. Мурадов, Х. Х. (2023). ФАРҒОНА ВИЛОЯТИ ЛОГОН БЕНТОНИТ ГИЛИНИНГ ХУСУСИЯТЛАРИ БЎЙИЧА ФОЙДАЛАНИШ САМАРАДОРЛИГИ. *Journal of new century innovations*, 43(1), 107-118.
104. Хамидов, А., Ахмедов, И., & Шаропов, Б. Х. (2023). ИССЛЕДОВАНИЯ ЗОЛО-ШЛАКОВЫХ СМЕСЕЙ ДЛЯ ПРОИЗВОДСТВА СТРОИТЕЛЬНЫХ МАТЕРИАЛОВ. *Journal of new century innovations*, 43(1), 230-241.
105. Yosunbek Ne'matilla o'g, R. (2023). TURAR JOY BINOLARIDA QO'LLANILADIGAN ISSIQLIK TA'MINOTI TIZMLARINING HOZIRGI KUNDAGI TAHLILI. *Journal of new century innovations*, 43(1), 119-128.

106. Yosunbek Ne'matilla o'g, R. (2023). ANALYSIS OF GROUNDWATER SOFTENING METHODS. *Journal of new century innovations*, 43(1), 129-139.
107. Хакимов, С. (2023). ПОВТОРНОЕ ИСПОЛЬЗОВАНИЕ ВОДЫ В АВТОМОЙКАХ ПУТИ МАРШРУТИЗАЦИИ. *ТЕСНика*, (1 (10)), 1-5.
108. Khamidov, A., & Khakimov, S. (2023). MOISTURE LOSS FROM FRESHLY LAID CONCRETE DEPENDING ON THE TEMPERATURE AND HUMIDITY OF THE ENVIRONMENT. *Science and innovation*, 2(A4), 274-279.
109. Khamidov, A. I., & Khakimov, S. (2023). Study of the Properties of Concrete Based on Non-Fired Alkaline Binders. *European Journal of Geography, Regional Planning and Development*, 1(1), 33-39.
110. Rasuljon o'gli, K. S. (2023). The Importance of Didactics in Pedagogy and Stages of The Didactic Process. *Journal of Innovation in Education and Social Research*, 1(4), 1-6.
111. Muxitdinov, M. (2022). АНАЛИЗ ЭФФЕКТИВНОСТИ ИСПОЛЬЗОВАНИЯ ПОРЫСТЫХ ЗАПОЛНИТЕЛЕЙ ДЛЯ ЛЁГКИХ БЕТОНОВ. " *Экономика и социум*".
112. Ризаев, Б. Ш., & Мухитдинов, М. Б. (2023). ИЗУЧЕНИЕ ВЛИЯНИЯ КЛИМАТИЧЕСКИХ УСЛОВИЙ НАШЕЙ РЕСПУБЛИКИ НА РАБОТУ ЖЕЛЕЗОБЕТОННЫХ ЭЛЕМЕНТОВ. *Scientific Impulse*, 1(9), 186-195
113. Abdunazarov, A., & Soliev, N. (2020). STUDY OF THE PERFORMANCE OF FRAMELESS CONSTRUCTION STRUCTURES UNDER THE INFLUENCE OF VERTICAL STRESSES OF ULTRA-SUBMERGED THE LYOSS SOILS. *Студенческий вестник*, 28(126 часть 3), 39.
114. Khakimov, S. R., & Sharopov, B. K. (2023). Educational Quality Improvement Events Based on Exhibition Materials in Practical Training Lessons. *American Journal of Language, Literacy and Learning in STEM Education*, 1(2), 5-10
115. Abdunazarov, A. (2022). AVTOMOBILLAR HARAKATIDAN HOSIL BO'LADIGAN TEBRANISHLARNI BINOGA TA'SIRINI ANIQLASH VA KAMAYTIRISH CHORALARINI TAKOMILLASHTIRISH BO'YICHA Tahlillar. *Science and innovation*, 1(A5), 372-375.
116. Шаропов Б.Х., Хакимов С.Р., Рахимова С. Оптимизация режимов гелиотеплохимической обработки золоцементных композиций. //Матрица научного познания. – 2021 г. №12-1. С.115-123
117. Хакимов С., Шаропов Б., Абдуназаров А. Бино ва иншоотларнинг сеймик мустаҳкамлиги бўйича хорижий давлатлар (россия, япония, хитой, ақш) меъёрий хужжатлари таҳлили //barqarorlik va yetakchi tadqiqotlar onlayn ilmiy jurnali. – 2022. – С. 806-809
118. Muxitdinov, M. (2022). ИССЛЕДОВАНИЕ ВЛИЯНИЯ РЕЖИМОВ ЭКСПЛУАТАЦИИ МЕТАЛЛИЧЕСКОЙ ОСНАСТКИ НА

ИЗНОСОСТОЙКОСТЬ КОМПОЗИЦИОННЫХ ПОЛИМЕРНЫХ МАТЕРИАЛОВ. *UNIVERSUM: ТЕХНИЧЕСКИЕ НАУКИ*.

119. Muxitdinov, M. (2022). АНАЛИЗ ЭФФЕКТИВНОСТИ ИСПОЛЬЗОВАНИЯ ПОРЫСТЫХ ЗАПОЛНИТЕЛЕЙ ДЛЯ ЛЁГКИХ БЕТОНОВ. " *Экономика и социум*".
120. Shamsitdinovich, R. B., & Bakhtiyorovich, M. M. (2023). Air Temperature and Humidity in Experimental Testing of Building Materials Used in the Climate of the Republic of Uzbekistan. *Web of Synergy: International Interdisciplinary Research Journal*, 2(4), 591-598.
121. Ризаев, Б. Ш., & Мухитдинов, М. Б. (2023). ИЗУЧЕНИЕ ВЛИЯНИЯ КЛИМАТИЧЕСКИХ УСЛОВИЙ НАШЕЙ РЕСПУБЛИКИ НА РАБОТУ ЖЕЛЕЗОБЕТОННЫХ ЭЛЕМЕНТОВ. *Scientific Impulse*, 1(9), 186-195.
122. Umarov, I., Dadaxanov, F., Bo'lishev, E., & Boltamurotov, J. (2022). The role of innovative technologies in the production of building materials. *Science and Innovation*, 1(6), 153-159.
123. Hakimov, S., & Dadaxanov, F. (2022). State of heat conductivity of walls of residential buildings. *Science and innovation*, 1(C7), 223-226.
124. Umarov, I., Dadaxanov, F., Bolishev, E., & Boltamurotov, J. (2022). QURILISH MATERIALLARINI ISHLAB CHIQRISHDA INNOVATION TECHNOLOGIYALARNING O'RNI. *Science and innovation*, 1(C6), 153-159.
125. Хакимов, С., & Фаррух, Д. (2023). ТЕОРЕТИЧЕСКИЕ ОСНОВЫ СЕЙСМОСТОЙКОСТИ ЗДАНИЙ И СООРУЖЕНИЙ. *TECHUKA*, (2 (11)), 10-13.
126. Rasuljon o'g'li, X. S., & Farrux, D. (2022). STATE OF HEAT CONDUCTIVITY OF WALLS OF RESIDENTIAL BUILDINGS. *SCIENCE AND INNOVATION INTERNATIONAL SCIENTIFIC JOURNAL VOLUME 1 ISSUE 7 UIF-2022: 8.2/ ISSN: 2181-3337*.

СОВРЕМЕННОЕ СОСТОЯНИЕ ТЕХНОЛОГИИ ГАЗИФИКАЦИИ УГЛЯ

Ахмедов Исломбек, Умаров Исроил, Ф.Қодирова
Намганский инженерно-строительный институт, г.
Наманган, улица Ислама Каримова, дом 12.

Аннотация: В работе представлены основные моменты газификации углей с получением пирогаза и пироконденсата. Представлены результаты использования пироконденсата совместно с ШЛФУ в схеме переработки нефти.

Ключевые слова: Пироконденсат, пирогаз, углеводороды, продукты переработки нефти.

В настоящее время в тепловых электростанциях в качестве топлива до 90% используются жидкое углеводородное топливо и газ, на долю же твердого топлива падает лишь около 5-10%. Это связано с тем, что жидкое топливо и газ экономичнее, чем твердое топливо и при сжигании их в атмосферу выбрасывается меньше вредных веществ.

По прогнозам ученых при сегодняшних запасах, добычах и расходах, нефти и газа хватит на 30-40 лет, а твердого топлива на сотни лет. В связи с уменьшением запасов газа и нефти в будущем для успешной работы тепловых электростанций основным топливом у нас в республике будет бурый уголь ангреновского месторождения, запасов которого хватит на 200 лет (1). В связи с этим планируется увеличение добычи ангреновского угля к 2010 году до 12 млн. тонн, при его сжигании резко возрастут выбросы в атмосферу вредных для окружающей среды веществ: твердых пыльных частиц, диоксида серы, оксидов азота, оксидов углерода и др.

В связи с этим перед исследователями стоит задача разработки экологически безопасной комплексной технологии преобразования ангреновского угля в газообразное топливо.

Переработка ангреновского угля на газообразное топливо, наряду с получением горючих газов (CO , H_2 и CH_4), позволит решить задачу охраны окружающей среды от вредных выбросов, имеющих место при непосредственном сжигании твердых топлив. Кроме того, газообразные продукты, образующиеся при газификации твердых топлив, могут быть использованы для производства синтетического жидкого топлива; синтеза углеводородов на основе окиси углерода и водорода; синтеза аммиака и метанола (в перспективе как моторного топлива); получения водорода, который в будущем может быть использован как универсальный энергоноситель (2).

Сущность процесса газификации. Газификация твердых топлив – процесс превращения твердых топлив в горючие газы путем окисления воздухом, кислородом, водяным паром или углекислым газом при высокой температуре. В отличие от коксования, процесс газификации характеризуется превращением всей органической массы топлива, исключая потери, в газы. Газифицируются все виды твердого топлива: каменные и бурые угли, антрацит, кокс, полукокс, торф, древесина, горючие сланцы и др. Газификацию твердых топлив производят в газогенераторах. В зависимости от типа топлива: кусковое, мелкозернистое или пылевидное, процесс газификации проводят в газогенераторах разной конструкции.

Газогенератор представляет собой вертикальную камеру (шахту), изготовленную из листовой стали или строительного кирпича и выложенную внутри огнеупором. В верхней части газогенератора в камеру загружается слой топлива (угля, кокса) различной крупности, поддерживаемый колосниковой решеткой, под которую через специальное отверстие подается воздух, кислород или пар. Образующийся в слое топлива газ отводят через отверстие, расположенное над слоем топлива в стенке газогенератора. Шлаки и зола удаляются через дверцы, вделанные в стенки шахты. Загружаемое в газогенератор топливо благодаря непрерывному его расходованию постепенно спускается вниз.

В верхней части слоя топлива, называемой зоной подсушки, топливо прогревается и подсушивается поступающими снизу горячими газами. В средней части слоя, которая называется зоной сухой перегонки, топливо под воздействием газов с температурой 550-800°C подвергается разложению: образуются газы, пары смолы, влага; топливо превращается в полукокс и кокс. Ниже, в зоне газификации, где температура превышает 1000°C, кокс вступает во взаимодействие с газами дутья. В результате реакций со свободным кислородом дутья, который в зоне газификации полностью расходуется, углерод топлива превращается в CO и CO₂, водяной пар реагирует с углеродом с образованием H₂, CO и CO₂.

Из газогенератора выходит газ, состоящий из смеси газов, полученных в процессах газификации и сухой перегонки, с примесью непрореагировавшего водяного пара, паров смолы, пыли, сероводорода и др. Газ перед подачей потребителю подвергается охлаждению и очистке. При выборе способа газификации решающее значение имеет вид топлива и назначение газа.

Основные химические превращения твердых топлив в горючие газы при любых методах газификации в общих чертах остаются одинаковыми. Газификация углей является сложным многостадийным гетерогенным физико-

химическим процессом. При этом протекают следующие основные первичные реакции углерода углей с кислородом и водяным паром (4).

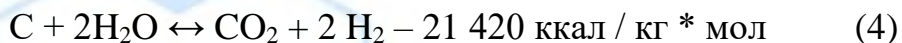
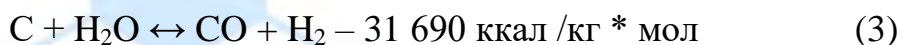
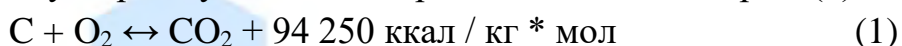

Газообразные продукты, образующиеся по реакциям (1) – (4), реагируют между собой, а также вступают во взаимодействие с первичными углеродом топлива и окислителями по реакциям:

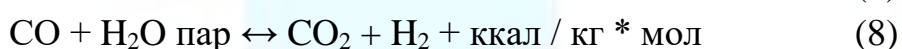
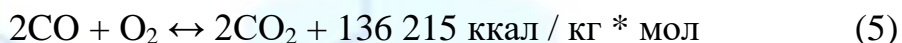

Иногда применяется также гидрогазификация – газификация водородом:



При этом метан может вступать в реакции конверсии с водяным паром и оксидом углерода (2):

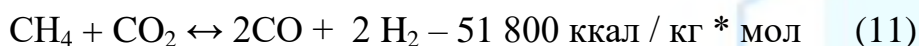
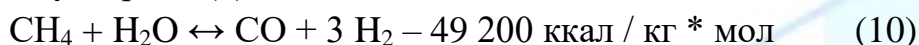

Если газификацию ведут при повышенных давлениях, то в продуктах газификации может находиться значительное количество метана (2). Кроме реакций горения, окисления и конверсии, при газификации углей в стадии их нагрева образуются продукты пиролиза. Продукты реакций (3) и (4) называются водяным газом. Скорость приведенных выше реакций газификации зависит от скорости химического взаимодействия веществ и скорости диффузии. С повышением температуры скорость химических процессов резко возрастает, скорость же диффузии растет незначительно, вследствие чего выше 1000°C процесс газификации тормозится уже скоростью диффузии. Скорость диффузии растет с увеличением скорости дутья, что является средством интенсификации процессов газификации твердых топлив. Кроме повышения температуры и скорости дутья процессы газификации интенсифицируются увеличением реакционной поверхности (применением мелкозернистых и пылевидных топлив), увеличением давления, концентрации кислорода в дутье и др.

В зависимости от способа газификации, состава дутьевого потока и условий газификации: давления и подачи угля, качества горючего вещества, особенно, его реакционной способности – получается генераторный газ разного назначения. В настоящее время в промышленном масштабе используются процессы газификации с использованием паровоздушного или парокислородного дутья: газификация кускового топлива в плотном слое под

давлением 2 – 3 МПа (способ Лурги); газификация мелкозернистого топлива в кипящем слое на паровоздушном (или обогащенном кислороде) дутье (способ Винклера); газификация топлива в пылеуглеродном факеле (способ Копперса-Тотцека).

Разработка газогенератора Коппера-Тотцена относится к 1952 г. и предназначены для получения синтез-газа. В этих газогенераторах процесс осуществляется при движении угольной пыли в спутном потоке с парокислородной смесью при атмосферном давлении. В ряде стран (Германия, Греция, Япония) технологический газ получают газификацией угольной пыли по высокопроизводительному методу Копперса-Тотцека.

Уголь перед газификацией измельчается (90% частиц < 0,1 мм) высушивается (содержится влаги до 1% в каменном угле и до 8% в буром).

Литература:

1. Kodirova, F. U. (2019). Modern Approaches to Preparing Disabled Children for Social Life in Uzbekistan.
2. Feruza, Q. (2022). TECHNOLOGY FOR PROCESSING CARBON DIOXIDE EXHAUSTED FROM THE MIXTURE OF EXHAUST GAS FLOWS. *BARQARORLIK VA YETAKCHI TADQIQOTLAR ONLAYN ILMIY JURNALI*, 2(9), 252-255.
3. Kodirova, F. (2022). TECHNOLOGY FOR PROCESSING CARBON DIOXIDE EXHAUSTED FROM THE MIXTURE OF EXHAUST GAS FLOWS. *Science and innovation*, 1(A7), 24-28.
4. Кодирова, Ф. М. (2017). Получение кондиционных углеводородов переработкой пироконденсата и подземной газификацией угля компаундированием. *Вестник Науки и Творчества*, (7 (19)), 15-18.
5. Кодирова, Ф., Хакимов, С., & Турғунбаева, М. (2023). ОСНОВНЫЕ ТРЕБОВАНИЯ К СОВРЕМЕННЫМ ТЕПЛОИЗОЛЯЦИОННЫМ СТРОИТЕЛЬНЫМ МАТЕРИАЛАМ. *ТЕСНика*, (2 (11)), 5-9.
6. Кодирова, Ф. М. (2017). АЛЬТЕРНАТИВНОЕ КОМПАУНД-СЫРЬЁ ДЛЯ ПОЛУЧЕНИЯ ЗЕЛЁНЫХ УГЛЕВОДОРОДОВ. *Вестник Науки и Творчества*, (7 (19)), 11-14.
7. Arifjanov, A., Akmalov, S., Akhmedov, I., & Atakulov, D. (2019, December). Evaluation of deformation procedure in waterbed of rivers. In *IOP Conference Series: Earth and Environmental Science* (Vol. 403, No. 1, p. 012155). IOP Publishing.
8. Ахмедов, И. Ф., Ортиқов, И. А., & Умаров, И. И. (2021). Дарё ўзанидаги деформацион жараёнлаарни баҳолашда инновацион технологиялар [Innovative technologies in the assessment of deformation processes in the

- riverbed]. *Фаргона политехника институти илмий-техника журнали.* – *Фаргона*, 25(1), 139-142.
9. Abduraimova, D., Rakhmonov, R., Akhmedov, I., Xoshimov, S., & Eshmatova, B. (2022, June). Efficiency of use of resource-saving technology in reducing irrigation erosion. In *AIP Conference Proceedings* (Vol. 2432, No. 1). AIP Publishing.
 10. Арифжанов, А. М., Самиев, Л. Н., Абдураимова, Д. А., & Ахмедов, И. Г. (2013). Ирригационное значение речных наносов. *Актуальные проблемы гуманитарных и естественных наук*, (6), 357-360.
 11. Tadjiboyev, S., Qurbonov, X., Akhmedov, I., Voxidova, U., Babajanov, F., Tursunova, E., & Xodjakulova, D. (2022, June). Selection of electric motors power for lifting a flat survey in hydraulic structures. In *AIP Conference Proceedings* (Vol. 2432, No. 1). AIP Publishing.
 12. Akhmedov, I., Khamidov, A., Kholmirezayev, S., Umarov, I., Dedakhanov, F., & Hakimov, S. (2022). ASSESSMENT OF THE EFFECT OF SEDIBLES FROM SOKHSOY RIVER TO KOKAND HYDROELECTRIC STATION. *Science and innovation*, 1(A8), 1086-1092.
 13. Kholmirezayev, S., Akhmedov, I., Khamidov, A., Umarov, I., Dedakhanov, F., & Hakimov, S. (2022). USE OF SULFUR CONCRETE IN REINFORCED CONCRETE STRUCTURES. *Science and innovation*, 1(A8), 985-990.
 14. Arifjanov, A. (2021). Innovative technologies in the assessment of accumulation and erosion processes in the channels. *Turkish Journal of Computer and Mathematics Education (TURCOMAT)*, 12(4), 110-114.
 15. Нуриддинов, А. О., Ахмедов, И., & Хамидов, А. И. (2022). АВТОМОБИЛ ЙЎЛЛАРИНИ ҚУРИЛИШИДА ИННОВАЦИЯЛАР. *Academic research in educational sciences*, 3(TSTU Conference 1), 211-215.
 16. Хамидов, А. И., Ахмедов, И. Г., Мухитдинов, М. Б., & Кузибаев, Ш. (2022). Применение теплоизоляционного композиционного гипса для энергоэффективного строительства.
 17. Хамидов, А. И., Ахмедов, И., & Кузибаев, Ш. (2020). ТЕПЛОИЗОЛЯЦИОННЫЕ МАТЕРИАЛЫ НА ОСНОВЕ ГИПСА И ОТХОДОВ СЕЛЬСКОГО ХОЗЯЙСТВА.
 18. Fathulloev, A. M., Eshev, S. S., Samiev, L. N., Ahmedov, I. G., Jumaboyev, X., & Arifjanov, S. (2019). Boglanmagan gruntlardan tashkil topgan uzanlarda yuvilmaslik tezliklarini aniklash [To the determination of non-effective speed in the beds containing from unconnected soils]. *Journal "Irrigatsiya va melioratsiya"*. Tashkent, 27-32.
 19. Axmedov, I., Muxitdinov, M., Umarov, I., & Ibragimova, Z. (2020). Assessment of the effect of sedibles from sokhsoy river to kokand hydroelectric power station. *InterConf*.

20. Ризаев, Б., Ахмедов, И., Хамидов, А., Холмирзаев, С., Хакимов, С., & Умаров, И. (2022). ВЛИЯНИЯ ТЕМПЕРАТУРНО-ВЛАЖНОСТНОГО РЕЖИМА НА ВОДОПОГЛОЩЕНИЕ ЛЕГКИХ БЕТОНОВ НА ПОРЫСТЫХ ЗАПОЛНИТЕЛЯХ. *Journal of new century innovations*, 19(8), 192-201.
21. Ризаев, Б., Ахмедов, И., Хамидов, А., Холмирзаев, С., Хакимов, С., & Умаров, И. (2022). ЖАҲОНДА КИЧИК ГЭСЛАРНИ РИВОЖЛАНТИРИШНИНГ ҲОЗИРГИ ЗАМОН АНЪАНАЛАРИ. *Journal of new century innovations*, 19(8), 110-119.
22. Ахмедов, И., Ризаев, Б., Хамидов, А., Холмирзаев, С., Умаров, И., & Хакимов, С. (2022). ПЕРСПЕКТИВЫ РАЗВИТИЯ ЖЕЛЕЗОБЕТОННЫХ КОНСТРУКЦИЙ В УЗБЕКИСТАНЕ. *Journal of new century innovations*, 19(6), 60-70.
23. Холмирзаев, С., Ахмедов, И., Адхамжон, Ҳ., Ризаев, Б., Умаров, И., & Хакимов, С. (2022). ҚУРУҚ ИССИҚ ИҚЛИМЛИ ШАРОИТЛАРДА ҚУРИЛГАН ВА ФОЙДАЛАНАЁТИЛГАН БЕТОНЛИ ВА ТЕМИР БЕТОН КОНСТРУКЦИЯЛАРНИ ҲОЛАТИ. *Journal of new century innovations*, 19(7), 180-190.
24. Ахмедов, И., Ризаев, Б., Хамидов, А., Холмирзаев, С., Умаров, И., & Хакимов, С. (2022). ДЕФОРМАТИВНОСТЬ ЖЕЛЕЗОБЕТОННЫХ КОЛОНН ИЗ ТЯЖЕЛОГО БЕТОНА В УСЛОВИЯХ СУХОГО ЖАРКОГО КЛИМАТА. *Journal of new century innovations*, 19(6), 171-182.
25. Bakhodir, R., Islombek, A., Adhamjon, K., Sattor, K., Isroiljon, U., & Sodikjon, K. (2022). CALCULATION OF DEFORMATION CHANGES OF CENTRALLY COMPRESSED REINFORCED CONCRETE COLUMNS IN DRY HOT CLIMATIC CONDITIONS. *Journal of new century innovations*, 19(6), 162-170.
26. Хамидов, А., Ахмедов, И., Холмирзаев, С., Ризаев, Б., Умаров, И., & Хакимов, С. (2022). ИССЛЕДОВАНИЕ СВОЙСТВ БЕТОНОВ НА ОСНОВЕ НЕГОРЮЧИХ ЩЕЛОЧНЫХ ВЯЖУЩИХ КОНСТРУКЦИЯХ. *Journal of new century innovations*, 19(6), 123-134.
27. Ахмедов, И., Ризаев, Б., Хамидов, А., Холмирзаев, С., Умаров, И., & Хакимов, С. (2022). АНАЛИЗ ВЛИЯНИЯ СУХОГО ЖАРКОГО КЛИМАТА НА РАБОТУ ЖЕЛЕЗОБЕТОННЫХ ЭЛЕМЕНТОВ. *Journal of new century innovations*, 19(6), 39-48.
28. Bahodir, R., Islombek, A., Adhamjon, H., Sattor, K., Isroiljon, U., & Sodikjon, H. (2022). INFLUENCE OF AGGRESSIVE MEDIA ON THE DURABILITY OF LIGHTWEIGHT CONCRETE. *Journal of new century innovations*, 19(6), 318-327.
29. Arifjanov, A., Atakulov, D., Akhmedov, I., & Hoshimov, A. (2022, December). Modern technologies in the study of processes in channels. In *IOP Conference*

Series: *Earth and Environmental Science* (Vol. 1112, No. 1, p. 012137). IOP Publishing.

30. Arifjanov, A., Akmalov, S., Akhmedov, I., & Atakulov, D. Evaluation of deformation procedure in waterbed of rivers. (2019) IOP Conference Series: Earth and Environmental Science, 403 (1). DOI: <https://doi.org/10.1088/1755-1315/403/1/012155>.
31. G'ulomjonovich, A. I., Abdurahmonovich, O. I., & Isoqjon o'g'li, U. I. (2021). EFFECTS OF WATER FLOW ON THE EROSION PROCESSES IN THE CHANNEL OF GIS TECHNOLOGY. *Journal of Advanced Scientific Research* (ISSN: 0976-9595), 1(1).
32. Eshev, S. S., Fatxullaev, A. M., Samiev, L. N., Axmedov, I. G., Jumaboev, X., & Arifjanov, S. (2019). Determination of leaching rates in unconnected soils. *Irrigation and reclamation, Tashkent*, 27-30.
33. Fatkhulloev, A. M., Samiev, L. N., Axmedov, I. G., & Jumaboev, X. (2019). To the determination of non-effective speed in the beds containing from unconnected soils. *Journal of Irrigation and Melioration, Tashkent*, 1(15), 27-32.
34. Arifjanov, A. Sh. Akmalov, I. Akhmedov, and D. Atakulov. "Evaluation of deformation procedure in waterbed of rivers." In *IOP Conference Series: Earth and Environmental Science* (Vol. 403, No. 1, p. 012155).
35. Холмирзаев, С., Ахмедов, И., Адхамжон, Х., Ризаев, Б., Феруза, Қ., & Умаров, И. (2022). МОДИФИКАЦИЯ ЛАНГАН СЕРОБЕТОННИНГ ФИЗИК-МЕХАНИК ХОССАЛАРИНИ ТАДҚИҚ ҚИЛИШ. *Journal of new century innovations*, 19(6), 240-247.
36. Умаров, И. И. Ў., & Атакулов, Д. Э. Ў. (2022). Дарё ўзандаги деформацион жараёнларни баҳолашда инновацион технологиялар. *Механика и технология*, (Спецвыпуск 1), 219-225.
37. Eshev, S. S., Fatxullaev, A. M., Samiev, L. N., Axmedov, I. G., Jumaboev, X., & Arifjanov, S. (2019). Irrigation and reclamation. *Journal.*, 1(15), 27-30.
38. Холмирзаев, С., Ахмедов, И., Адхамжон, Х., Ризаев, Б., Жалолов, З., & Умаров, И. (2022). ЎЗБЕКИСТОН РЕСПУБЛИКАСИ ХУДУДИДА МОНОЛИТ ТЕМИР БЕТОН КОНСТРУКЦИЯЛАРИНИ ЎРНИ. *Journal of new century innovations*, 19(6), 265-276.
39. Холмирзаев, С., Ахмедов, И., Адхамжон, Х., Ризаев, Б., Фаррух, Д., & Умаров, И. (2022). ҚУРИЛИШ ТАЪЛИМ ЙЎНАЛИШЛАРИ УЧУН КАДРЛАР ТАЙЁРЛАШДА ФАН, ТАЪЛИМ ВА ИШЛАБ ЧИҚАРИШ ИНТЕГРАЦИЯСИНИНГ РОЛИ. *Journal of new century innovations*, 19(6), 256-264.
40. Ризаев, Б., Ахмедов, И., Адхамжон, Х., Холмирзаев, С., Жалолов, З., & Умаров, И. (2022). ЗАМОНАВИЙ ҚУРИЛИШ МАТЕРИАЛЛАРИ ФАНИНИ

ЎҚИТИШДАГИ ИЛҒОР ТАЪЛИМ МЕТОДЛАРИ. *Journal of new century innovations*, 19(7), 135-146.

41. Холмирзаев, С., Ахмедов, И., Адхамжон, Ҳ., Ризаев, Б., Жалолов, З., & Умаров, И. (2022). БИНОЛАРНИНГ ТЕМИР БЕТОН КОНСТРУКЦИЯЛАРИНИ ИШОНЧЛИЛИК НАЗАРИЯСИ АСОСИДА ҲИСОБЛАШ. *Journal of new century innovations*, 19(6), 287-297.
42. Bahodir, R., Islombek, A., Adhamjon, K., Sattor, K., Farrux, D., & Isroiljon, U. (2022). EFFECTIVENESS OF USING ELEMENTS OF NANOTECHNOLOGY IN CONSTRUCTION MATERIALS SCIENCE. *Journal of new century innovations*, 19(8), 163-172.
43. Холмирзаев, С., Ахмедов, И., Адхамжон, Ҳ., Ризаев, Б., Жалолов, З., & Умаров, И. (2022). БИНО ВА ИНШООТЛАР ЗИЛЗИЛАБАРДОШЛИГИНИНГ НАЗАРИЙ АСОСЛАРИ. *Journal of new century innovations*, 19(8), 120-130.
44. Bahodir, R., Islombek, A., Adhamjon, K., Sattor, K., Feruza, Q., & Isroiljon, U. (2022). NEW INNOVATIVE IDEAS IN THE FIELD OF PRODUCTION OF REINFORCED CONCRETE STRUCTURES. *Journal of new century innovations*, 19(8), 153-162.
45. Bahodir, R., Islombek, A., Adhamjon, K., Sattor, K., Zayniddin, J., & Isroiljon, U. (2022). INFLUENCE OF THE TEMPERATURE AND HUMIDITY REGIME ON THE WATER ABSORPTION OF LIGHT-WEIGHT CONCRETE ON POROUS AGGREGATES. *Journal of new century innovations*, 19(8), 143-152.
46. Bahodir, R., Islombek, A., Adhamjon, K., Sattor, K., Zayniddin, J., & Isroiljon, U. (2022). CALCULATION OF ENERGY CHARACTERISTICS OF SOLAR HEATING SYSTEM. *Journal of new century innovations*, 19(8), 56-65.
47. Ризаев, Б., Ахмедов, И., Холмирзаев, С., Хамидов, А., Кодирова, Ф., & Умаров, И. (2022). ОБЩИЕ СВЕДЕНИЯ О ПРИРОДНОМ КЛИМАТЕ РАЙОНОВ С СУХИМ ЖАРКИМ КЛИМАТОМ. *Journal of new century innovations*, 19(6), 298-306.
48. Ризаев, Б., Ахмедов, И., Хамидов, А., Холмирзаев, С., Жалалов, З., & Умаров, И. (2022). РАСЧЕТ НА ВХОДНЫЕ И ФОРМАЛЬНЫЕ ДЕФОРМАЦИИ БЕТОНА В ЕСТЕСТВЕННЫХ УСЛОВИЯХ СУХОГО ЖАРКОГО КЛИМАТА. *Journal of new century innovations*, 19(6), 183-193.
49. Ризаев, Б., Ахмедов, И., Хамидов, А., Холмирзаев, С., Фаррух, Д., & Умаров, И. (2022). ОБЩИЕ СВЕДЕНИЯ О ВЕТРЕ И ПЫЛИ В ЖАРКОМ СУХОМ КЛИМАТЕ. *Journal of new century innovations*, 19(6), 307-317.
50. Ахмедов, И., Ризаев, Б., Адхамжон, Ҳ., Холмирзаев, С., Феруза, Қ., & Умаров, И. (2022). ТУРАР-ЖОЙ БИНОЛАРИ ҚУРИЛИШИДА МОНОЛИТ ТЕМИР

БЕТОНДАН ФОЙДАЛАНИШ САМАРАДОРЛИГИ. *Journal of new century innovations*, 19(6), 215-223.

51. Ahmedov, I., Bahodir, R., Adhamjon, H., Sattor, K., Feruza, Q., & Isroiljan, U. (2022). DISTRIBUTION OF TEMPERATURE AND HUMIDITY IN CONCRETE OVER THE CROSS SECTION OF COLUMNS IN A DRY HOT CLIMATE. *Journal of new century innovations*, 19(7), 123-134.
52. Ризаев, Б., Ахмедов, И., Хамидов, А., Холмирзаев, С., Феруза, Қ., & Умаров, И. (2022). СОВРЕМЕННЫЕ ТРАДИЦИИ РАЗВИТИЯ МАЛОЙ ГИДРОЭНЕРГЕТИКИ В МИРЕ. *Journal of new century innovations*, 19(8), 90-99.
53. Bahodir, R., Islombek, A., Adhamjon, K., Sattor, K., Zayniddin, J., & Isroiljon, U. (2022). MODERN TRADITIONS OF THE DEVELOPMENT OF SMALL HYDROPOWER IN THE WORLD. *Journal of new century innovations*, 19(8), 100-109.
54. Bahodir, R., Islombek, A., Adxamjon, X., Sattor, X., Feruza, Q., & Isroiljon, U. (2022). TEMIR-BETON KONSTRUKTSIYALAR ISHLAB CHIQRISH SOHASIDAGI YANGI INNOVATION G'UYALAR. *Journal of new century innovations*, 19(7), 158-167.
55. Bahodir, R., Islombek, A., Adhamjon, H., Sattor, K., Isroiljon, U., & Farruh, D. (2022). CONDITION OF CONCRETE AND REINFORCED CONCRETE STRUCTURES BUILT AND USED IN A DRY HOT CLIMATE. *Journal of new century innovations*, 19(7), 147-157.
56. Холмирзаев, С., Ахмедов, И., Ризаев, Б., Хамидов, А., Кодирова, Ф., & Умаров, И. (2022). ИССЛЕДОВАНИЕ ФИЗИКО-МЕХАНИЧЕСКИХ СВОЙСТВ МОДИФИЦИРОВАННОГО СЕРОБЕТОНА КОНСТРУКЦИЯХ. *Journal of new century innovations*, 19(6), 154-161.
57. Хамидов, А., Ахмедов, И., Холмирзаев, С., Ризаев, Б., Умаров, И., & Фаррух, Д. (2022). АНАЛИЗ СПОСОБОВ ПЕРЕРАБОТКИ СЫРЬЯ SERA И ПОЛУЧЕНИЯ СЕРОБЕТОНА КОНСТРУКЦИЯХ. *Journal of new century innovations*, 19(6), 93-102.
58. Ахмедов, И., Ризаев, Б., Хамидов, А., Холмирзаев, С., Феруза, Қ., & Умаров, И. (2022). ИССЛЕДОВАНИЕ ЗОЛОШЛАКОВЫХ СМЕСИ ДЛЯ ПРОИЗВОДСТВА СТРОИТЕЛЬНЫХ МАТЕРИАЛОВ КОНСТРУКЦИЯХ. *Journal of new century innovations*, 19(6), 103-112.
59. Хамидов, А., Ахмедов, И., Ризаев, Б., Холмирзаев, С., Жалалов, З., Умаров, И., & Шаропов, Б. (2022). ТЕПЛОИЗОЛЯЦИОННЫЕ МАТЕРИАЛЫ НА ОСНОВЕ ГИПСА И СЕЛЬСКОХОЗЯЙСТВЕННЫХ ОТХОДОВ. КОНСТРУКЦИЯХ. *Journal of new century innovations*, 19(6), 135-144.

60. Ахмедов, И., Хамидов, А., Холмирзаев, С., Ризаев, Б., Умаров, И., & Фаррух, Д. (2022). ОЦЕНКА ВЛИЯНИЯ СЕДИБЛЕИ РЕКИ СОХСОЙ НА КОКАНДСКУЮ ГЭС. *Journal of new century innovations*, 19(6), 145-153.
61. Холмирзаев, С., Ахмедов, И., Хамидов, А., Кодирова, Ф., Умаров, И., & Фаррух, Д. (2022). РАСЧЕТ ЖЕЛЕЗОБЕТОННЫХ КОНСТРУКЦИЙ ЗДАНИЙ НА ОСНОВЕ ТЕОРИИ НАДЕЖНОСТИ. *Journal of new century innovations*, 19(6), 29-38.
62. Хамидов, А., Ахмедов, И., Ризаев, Б., Холмирзаев, С., Жалалов, З., & Умаров, И. (2022). ҚУРУҚ ИССИҚ ИҚЛИМЛИ ХУДУДЛАРНИНГ ТАБИЙ ИҚЛИМИ ҲАҚИДА УМУМИЙ МАЪЛУМОТ. *Journal of new century innovations*, 19(6), 194-203.
63. Ризаев, Б., Ахмедов, И., Хамидов, А., Холмирзаев, С., Фаррух, Д., & Умаров, И. (2022). БИНОЛАРНИ ИСИТИШДА ҚУЁШ ЭНЕРГИЯСИДАН ФОЙДАЛАНИБ ЭНЕРГИЯ САМАРАДОРЛИКНИ ОШИРИШ ТАДБИРЛАРИ. *Journal of new century innovations*, 19(8), 78-89.
64. Ризаев, Б., Ахмедов, И., Хамидов, А., Холмирзаев, С., Фаррух, Д., & Умаров, И. (2022). ҚУЁШЛИ ИСИТИШ ТИЗИМИНИНГ ЭНЕРГЕТИК ХАРАКТЕРИСТИКАЛАРИ ХИСОБИ. *Journal of new century innovations*, 19(8), 25-36.
65. Ахмедов, И., Ризаев, Б., Хамидов, А., Холмирзаев, С., Умаров, И., & Фаррух, Д. (2022). ЭФФЕКТИВНОСТЬ ИСПОЛЬЗОВАНИЯ МОНОЛИТНОГО ЖЕЛЕЗОБЕТОНА ПРИ СТРОИТЕЛЬСТВЕ ЖИЛЫЕ ДОМА. *Journal of new century innovations*, 19(6), 71-80.
66. Bahodir, R., Islombek, A., Sattor, X., Adxamjon, X., Feruza, Q., & Isroiljon, U. (2022). QURILISH MATERIALSHUNOSLIGIDA NANOTEKNOLOGIYA ELEMENTLARIDAN FOYDALANISH SAMARADORLIGI. *Journal of new century innovations*, 19(7), 168-179.
67. Холмирзаев, С., Ахмедов, И., Хамидов, А., Ризаев, Б., Жалалов, З., & Умаров, И. (2022). ПРИМЕНЕНИЕ МОНОЛИТНЫХ ЖЕЛЕЗОБЕТОННЫХ КОНСТРУКЦИЙ НА ТЕРРИТОРИИ РЕСПУБЛИКИ УЗБЕКИСТАН КОНСТРУКЦИЯХ. *Journal of new century innovations*, 19(6), 81-92.
68. Холмирзаев, С., Ахмедов, И., Ризаев, Б., Хамидов, А., Фаррух, Д., & Умаров, И. (2022). ПРИМЕНЕНИЕ СЕРОБЕТОНА В ЖЕЛЕЗОБЕТОННЫХ КОНСТРУКЦИЯХ. *Journal of new century innovations*, 19(6), 3-11.
69. Умаров, И. И. Ў. (2022). Тоғ олди дарёлар ўзанидаги жараёнларни баҳолашда табиий дала тадқиқотлари таҳлили. *Строительство и образование*, (2), 109-113.
70. Kholmirezayev, S., Akhmedov, I., Khamidov, A., Yusupov, S., Umarov, I., & Nakimov, S. (2022). ANALYSIS OF THE EFFECT OF DRY HOT CLIMATE ON

THE WORK OF REINFORCED CONCRETE ELEMENTS. *Science and innovation*, 1(A8), 1033-1039.

71. Akhmedov, I., Khamidov, A., Kholmirezayev, S., Yusupov, S., & Umarov, I. (2022). Improving river sediment distribution calculation in mountain rivers. *Science and innovation*, 1(A8), 1014-1019.
72. Khamidov, A., Akhmedov, I., Kholmirezayev, S., Jalalov, Z., Yusupov, S., & Umarov, I. (2022). EFFECTIVENESS OF MODERN METHODS OF TESTING BUILDING STRUCTURES. *Science and innovation*, 1(A8), 1046-1051.
73. Kholmirezayev, S., Akhmedov, I., Khamidov, A., Jalalov, Z., Yusupov, S., & Umarov, I. (2022). THE ROLE OF THE INTEGRATION OF SCIENCE, EDUCATION AND PRODUCTION IN THE TRAINING OF PERSONNEL FOR CONSTRUCTION EDUCATIONAL AREAS. *Science and innovation*, 1(A8), 1040-1045.
74. Хамидов, А. И., Ахмедов, И., Юсупов, Ш., & Кузибаев, Ш. (2021). Использование теплоизоляционного композиционного гипса в энергоэффективном строительстве.
75. Холмирзаев, С., Ахмедов, И., Адхамжон, Х., Ризаев, Б., Юсупов, Ш., & Умаров, И. (2022). СЕРА ХОМ АШЁСИНИ ҚАЙТА ИШЛАШ ВА СЕРОБЕТОН ТАЙЁРЛАШ УСУЛЛАРИНИНГ ТАҲЛИЛИ. *Journal of new century innovations*, 19(6), 248-255.
76. Холмирзаев, С., Ахмедов, И., Адхамжон, Х., Ризаев, Б., Юсупов, Ш., & Умаров, И. (2022). ТЕМИР БЕТОН ЭЛЕМЕНТЛАРИНИНГ ДАРЗБАРДОШЛИГИГА МАРКАЗИЙ ОСИЁ ИҚЛИМИНИНГ ТАЪСИРИ. *Journal of new century innovations*, 19(6), 232-239.
77. Холмирзаев, С., Ахмедов, И., Адхамжон, Х., Ризаев, Б., Юсупов, Ш., & Умаров, И. (2022). ТУРАР-ЖОЙ БИНОЛАРИ ҚУРИЛИШИДА МОНОЛИТ ТЕМИР БЕТОНДАН ФОЙДАЛАНИШ САМАРАДОРЛИГИ. *Journal of new century innovations*, 19(6), 277-286.
78. Ризаев, Б., Ахмедов, И., Хамидов, А., Холмирзаев, С., Юсупов, Ш., & Умаров, И. (2022). МЕРЫ ПО ПОВЫШЕНИЮ ЭНЕРГОЭФФЕКТИВНОСТИ ИСПОЛЬЗОВАНИЯ СОЛНЕЧНОЙ ЭНЕРГИИ В ОТОПЛЕНИИ ЗДАНИЙ. *Journal of new century innovations*, 19(8), 66-77.
79. Ризаев, Б., Ахмедов, И., Хамидов, А., Холмирзаев, С., Юсупов, Ш., & Умаров, И. (2022). ҚУЁШ ЭНЕРГИЯСИДАН ФОЙДАЛАНИБ БИНОЛАРНИ ЭНЕРГИЯ САМАРАДОРЛИГИНИ ОШИРИШ ТАДБИРЛАРИ ХАКИДА. *Journal of new century innovations*, 19(8), 173-186.
80. Ahmedov, I., Bahodir, R., Adhamjon, H., Sattor, K., Shavkat, Y., & Isroiljan, U. (2022). PHYSICAL AND MECHANICAL PROPERTIES OF CONCRETE

UNDER CONDITIONS OF DRY HOT CLIMATE. *Journal of new century innovations*, 19(8), 131-142.

81. Холмирзаев, С., Ахмедов, И., Ризаев, Б., Юсупов, Ш., Умаров, И., & Фаррух, Д. (2022). РОЛЬ ИНТЕГРАЦИИ НАУКИ, ОБРАЗОВАНИЯ И РАЗВИТИЯ В ПОДГОТОВКЕ КАДРОВ ДЛЯ СТРОИТЕЛЬСТВА. *Journal of new century innovations*, 19(6), 12-19.
82. Хамидов, А., Ахмедов, И., Холмирзаев, С., Ризаев, Б., Юсупов, Ш., & Умаров, И. (2022). ЭФФЕКТИВНОСТЬ СОВРЕМЕННЫХ МЕТОДОВ ИСПЫТАНИЙ СТРОИТЕЛЬНЫХ КОНСТРУКЦИЙ. *Journal of new century innovations*, 19(6), 57-59.
83. Холмирзаев, С., Ахмедов, И., Ризаев, Б., Хамидов, А., & Юсупов, Ш. (2022). РОЛЬ ИНТЕГРАЦИИ НАУКИ, ОБРАЗОВАНИЯ И ПРОИЗВОДСТВА В ПОДГОТОВКЕ КАДРОВ ДЛЯ СТРОИТЕЛЬНЫХ ОБРАЗОВАТЕЛЬНЫХ НАПРАВЛЕНИЙ. *Journal of new century innovations*, 19(6), 49-57.
84. Ахмедов, И., Ризаев, Б., Хамидов, А., Холмирзаев, С., Юсупов, Ш., & Умаров, И. (2022). ПРИМЕНЕНИЕ ТЕПЛОИЗОЛЯЦИОННОГО КОМПОЗИТА ГИПСОВОГО ДЛЯ ЭНЕРГОЭФФЕКТИВНОГО СТРОИТЕЛЬСТВА КОНСТРУКЦИЯХ. *Journal of new century innovations*, 19(6), 113-122.
85. Ахмедов, И., Хамидов, А., Холмирзаев, С., Юсупов, Ш., Кодирова, Ф., & Умаров, И. (2022). СОВЕРШЕНСТВОВАНИЕ РАСЧЕТА РАСПРЕДЕЛЕНИЯ НАСАДОВ В ГОРНЫХ РЕКАХ. *Journal of new century innovations*, 19(6), 20-28.
86. Sattor, X., Islombek, A., Adhamjon, N., Bahodir, R., Shavkat, Y., & Isroiljon, U. (2022). TEMIR-BETON KONSTRUKSIYALARIDA SERABETONDAN FOYDALANISH. *Journal of new century innovations*, 19(6), 224-231.
87. Ризаев, Б., Ахмедов, И., Хамидов, А., Холмирзаев, С., Юсупов, Ш., & Умаров, И. (2022). РАСЧЕТ ЭНЕРГЕТИЧЕСКИХ ХАРАКТЕРИСТИК СИСТЕМЫ СОЛНЕЧНОГО ОТОПЛЕНИЯ. *Journal of new century innovations*, 19(8), 45-55.
88. Umarov, I. I. (2023). INSULATION COMPOSITE PLASTER FOR ENERGY-SAVING CONSTRUCTION. *Journal of new century innovations*, 43(1), 281-293.
89. Мухитдинов, М. Б. (2023). ТЎЛДИРУВЧИЛАРНИНГ КОМПОЗИТ ПОЛИМЕР ҚОПЛАМАЛАРНИНГ ЕЙИЛИШБАРДОШЛИГИ ВА АДГЕЗИОН ХОССАЛАРИГА ТАЪСИРИ. *Journal of new century innovations*, 43(1), 180-191.
90. Мухитдинов, М. Б. (2023). ҚУРИЛИШ МАТЕРИАЛЛАРИ ВА БУЮМЛАРИ ФАНИНИ ЯНГИ ПЕДАГОГИК ТЕХНОЛОГИЯЛАР АСОСИДА ЎҚИТИШ. *Journal of new century innovations*, 43(1), 166-179.

91. Шаропов, Б. Х., & Рахматиллаев, Ё. Н. (2023). ҚУЁШЛИ ИСИТИШ ТИЗИМИНИНГ ЭНЕРГЕТИК ХАРАКТЕРИСТИКАЛАРИ ХИСОБИ. *Journal of new century innovations*, 43(1), 192-204.
92. Umarov, I. I., & Nuritdinov, J. D. (2023). INCREASING THE RESISTANCE OF TEMPERATURE EFFECTS OF SULFUR-BASED CONCRETES. *Journal of new century innovations*, 43(1), 87-96.
93. Ахмедов, И., Умаров, И., & Нуритдинов, Ж. (2023). ЁҒОЧ МАТЕРИАЛЛАРИНИ ЁНҒИНБАРДОШЛИК ДАРАЖАСИНИ АНТИПИРЕНЛАР ЁРДАМИДА ОШИРИШ. *Journal of new century innovations*, 43(1), 255-268.
94. Ахмедов, И. Ғ., Умаров, И. И., & Дадаханов, Ф. А. (2023). ПРИНЦИПЫ ВЫБОРА ГАЗООЧИСТНОГО ОБОРУДОВАНИЯ. *Journal of new century innovations*, 43(1), 153-165.
95. Umarov, I. I. (2023). THE USE OF SLAG MIXTURES FOR THE MANUFACTURE OF BUILDING MATERIALS. *Journal of new century innovations*, 43(1), 269-280.
96. Ахмедов, И. Ғ., Умаров, И. И., & Дадаханов, Ф. А. (2023). ВЫБОР ЭФФЕКТИВНЫХ МЕТОДОВ И ОБОРУДОВАНИЯ ДЛЯ СУШКИ СЫПУЧИХ СТРОИТЕЛЬНЫХ МАТЕРИАЛОВ. *Journal of new century innovations*, 43(1), 140-152.
97. Umarov, I. I. (2023). STUDY OF THE PROPERTIES OF CONCRETE BASED ON ALKALINE BINDERS. *Journal of new century innovations*, 43(1), 51-64.
98. Umarov, I. I., & Sharopov, B. X. (2023). XORIJ VA RESPUBLIKAMIZ BINOLARIDA ENERGIYADAN SAMARALI FOYDALANISH USULLARINING TAHLILI. *Journal of new century innovations*, 43(1), 219-229.
99. Umarov, I. I. (2023). THE USE OF SULFUR CONCRETE IN REINFORCED CONCRETE STRUCTURES. *Journal of new century innovations*, 43(1), 65-75.
100. Umarov, I. I., & Sharopov, B. X. (2023). JAMOAT BINOLARINI ISITISHDA QUYOSH ENERGIYASIDAN FOYDALANISHNING SAMARADORLIGI. *Journal of new century innovations*, 43(1), 242-254.
101. Umarov, I. I., & Nuritdinov, D. (2023). SUPERPLASTIFIKATOR QO'SHILGAN GIPSOBETONNING FIZIK-MEXANIK XOSSALARI. *Journal of new century innovations*, 43(1), 76-86.
102. Мурадов, Х. Х. (2023). МАҲАЛЛИЙ ХОМ-АШЁ ЛОГОН БЕНТОНИТ ГИЛИНИНГ ФИЛЬТРАЦИЯ КОЭФФИЦИЕНТИНИ АНИҚЛАШ. *Journal of new century innovations*, 43(1), 97-106.
103. Мурадов, Х. Х. (2023). ФАРҒОНА ВИЛОЯТИ ЛОГОН БЕНТОНИТ ГИЛИНИНГ ХУСУСИЯТЛАРИ БЎЙИЧА ФОЙДАЛАНИШ САМАРАДОРЛИГИ. *Journal of new century innovations*, 43(1), 107-118.

104. Хамидов, А., Ахмедов, И., & Шаропов, Б. Х. (2023). ИССЛЕДОВАНИЯ ЗОЛО-ШЛАКОВЫХ СМЕСЕЙ ДЛЯ ПРОИЗВОДСТВА СТРОИТЕЛЬНЫХ МАТЕРИАЛОВ. *Journal of new century innovations*, 43(1), 230-241.
105. Yosunbek Ne'matilla o'g, R. (2023). TURAR JOY BINOLARIDA QO'LLANILADIGAN ISSIQLIK TA'MINOTI TIZMLARINING HOZIRGI KUNDAGI TAHLILI. *Journal of new century innovations*, 43(1), 119-128.
106. Yosunbek Ne'matilla o'g, R. (2023). ANALYSIS OF GROUNDWATER SOFTENING METHODS. *Journal of new century innovations*, 43(1), 129-139.
107. Хакимов, С. (2023). ПОВТОРНОЕ ИСПОЛЬЗОВАНИЕ ВОДЫ В АВТОМОЙКАХ ПУТИ МАРШРУТИЗАЦИИ. *ТЕСНика*, (1 (10)), 1-5.
108. Khamidov, A., & Khakimov, S. (2023). MOISTURE LOSS FROM FRESHLY LAID CONCRETE DEPENDING ON THE TEMPERATURE AND HUMIDITY OF THE ENVIRONMENT. *Science and innovation*, 2(A4), 274-279.
109. Khamidov, A. I., & Khakimov, S. (2023). Study of the Properties of Concrete Based on Non-Fired Alkaline Binders. *European Journal of Geography, Regional Planning and Development*, 1(1), 33-39.
110. Rasuljon o'gli, K. S. (2023). The Importance of Didactics in Pedagogy and Stages of The Didactic Process. *Journal of Innovation in Education and Social Research*, 1(4), 1-6.
111. Muxitdinov, M. (2022). АНАЛИЗ ЭФФЕКТИВНОСТИ ИСПОЛЬЗОВАНИЯ ПОРЫСТЫХ ЗАПОЛНИТЕЛЕЙ ДЛЯ ЛЁГКИХ БЕТОНОВ. " *Экономика и социум*".
112. Ризаев, Б. Ш., & Мухитдинов, М. Б. (2023). ИЗУЧЕНИЕ ВЛИЯНИЯ КЛИМАТИЧЕСКИХ УСЛОВИЙ НАШЕЙ РЕСПУБЛИКИ НА РАБОТУ ЖЕЛЕЗОБЕТОННЫХ ЭЛЕМЕНТОВ. *Scientific Impulse*, 1(9), 186-195
113. Abdunazarov, A., & Soliev, N. (2020). STUDY OF THE PERFORMANCE OF FRAMELESS CONSTRUCTION STRUCTURES UNDER THE INFLUENCE OF VERTICAL STRESSES OF ULTRA-SUBMERGED THE LYOSS SOILS. *Студенческий вестник*, 28(126 часть 3), 39.
114. Khakimov, S. R., & Sharopov, B. K. (2023). Educational Quality Improvement Events Based on Exhibition Materials in Practical Training Lessons. *American Journal of Language, Literacy and Learning in STEM Education*, 1(2), 5-10
115. Abdunazarov, A. (2022). AVTOMOBILLAR HARAKATIDAN HOSIL BO'LADIGAN TEBRANISHLARNI BINOGA TA'SIRINI ANIQLASH VA KAMAYTIRISH CHORALARINI TAKOMILLASHTIRISH BO'YICHA TAHLILLAR. *Science and innovation*, 1(A5), 372-375.
116. Шаропов Б.Х., Хакимов С.Р., Рахимова С. Оптимизация режимов гелиотеплохимической обработки золоцементных композиций. //Матрица научного познания. – 2021 г. №12-1. С.115-123

117. Хакимов С., Шаропов Б., Абдуназаров А. Бино ва иншоотларнинг сейсмик мустаҳкамлиги бўйича хорижий давлатлар (россия, япония, хитой, ақш) меъёрий хужжатлари таҳлили //barqarorlik va yetakchi tadqiqotlar onlayn ilmiy jurnali. – 2022. – С. 806-809
118. Muxitdinov, M. (2022). ИССЛЕДОВАНИЕ ВЛИЯНИЯ РЕЖИМОВ ЭКСПЛУАТАЦИИ МЕТАЛЛИЧЕСКОЙ ОСНАСТКИ НА ИЗНОСОСТОЙКОСТЬ КОМПОЗИЦИОННЫХ ПОЛИМЕРНЫХ МАТЕРИАЛОВ. *UNIVERSUM: ТЕХНИЧЕСКИЕ НАУКИ*.
119. Muxitdinov, M. (2022). АНАЛИЗ ЭФФЕКТИВНОСТИ ИСПОЛЬЗОВАНИЯ ПОРЫСТЫХ ЗАПОЛНИТЕЛЕЙ ДЛЯ ЛЁГКИХ БЕТОНОВ. " *Экономика и социум*".
120. Shamsitdinovich, R. B., & Bakhtiyorovich, M. M. (2023). Air Temperature and Humidity in Experimental Testing of Building Materials Used in the Climate of the Republic of Uzbekistan. *Web of Synergy: International Interdisciplinary Research Journal*, 2(4), 591-598.
121. Ризаев, Б. Ш., & Мухитдинов, М. Б. (2023). ИЗУЧЕНИЕ ВЛИЯНИЯ КЛИМАТИЧЕСКИХ УСЛОВИЙ НАШЕЙ РЕСПУБЛИКИ НА РАБОТУ ЖЕЛЕЗОБЕТОННЫХ ЭЛЕМЕНТОВ. *Scientific Impulse*, 1(9), 186-195.
122. Umarov, I., Dadaxanov, F., Bo'lishev, E., & Boltamurotov, J. (2022). The role of innovative technologies in the production of building materials. *Science and Innovation*, 1(6), 153-159.
123. Hakimov, S., & Dadaxanov, F. (2022). State of heat conductivity of walls of residential buildings. *Science and innovation*, 1(C7), 223-226.
124. Umarov, I., Dadaxanov, F., Bolishev, E., & Boltamurotov, J. (2022). QURILISH MATERIALLARINI ISHLAB CHIQRISHDA INNOVATSION TECHNOLOGIYALARNING O'RNINI. *Science and innovation*, 1(C6), 153-159.
125. Хакимов, С., & Фаррух, Д. (2023). ТЕОРЕТИЧЕСКИЕ ОСНОВЫ СЕЙСМОСТОЙКОСТИ ЗДАНИЙ И СООРУЖЕНИЙ. *TECHника*, (2 (11)), 10-13.
126. Rasuljon o'g'li, X. S., & Farrux, D. (2022). STATE OF HEAT CONDUCTIVITY OF WALLS OF RESIDENTIAL BUILDINGS. *SCIENCE AND INNOVATION INTERNATIONAL SCIENTIFIC JOURNAL VOLUME 1 ISSUE 7 UIF-2022: 8.2/ ISSN: 2181-3337*.

ВОЗМОЖНОСТИ ЭФФЕКТИВНОЙ ЭКСПЛУАТАЦИИ КАТАЛИЗАТОРОВ И КАТАЛИТИЧЕСКИХ СИСТЕМ НЕФТЕПЕРЕРАБОТКИ

*Ахмедов Исломбек, Умаров Исроил, Ф.Қодирова
Намганский инженерно-строительный институт, г.
Наманган, улица Ислама Каримова, дом 12.*

Аннотация: В работе представлены основные моменты синтеза и эксплуатации каталитических систем нового поколения в процессе гидрогенизационной переработке нефти. Предложены технологические варианты детоксикации каталитических систем в режиме их эксплуатации.

Ключевые слова: Катализатор, каталитические системы, каталитические токсины, детоксикация, углеводороды, продукты переработки нефти.

Каталитическое гидрирование и гидрогенолиз органических соединений является объектом изучения большого числа, как отечественных, так и зарубежных исследователей.

Гидрогенизационное превращение сераорганических соединений в его простейшей форме основано на удалении серы из серосодержащих продуктов в результате взаимодействия сернистого соединения с водородом в присутствии гидрирующего катализатора: эта реакция приводит к образованию углеводородной молекулы в сероводорода.

В настоящее время при гидрообессеривании и гидроочистке в промышленных масштабах применяется алюмокобальтмолибденовый катализатор

Применение этого катализатора связана сравнительной жесткости получаемый условий, при которых продукт не лишен побочных продуктов.

Учитывая свойства высокоактивного никелевого катализатора подвергать гидрогенолизу сераорганические соединения вплоть до образования свободного сероводорода, считаем целесообразным в качестве одного из компонентов предполагаемого катализатора металлический никель. Известно, что активный никель легко подвергает разрушению даже молекулу такого наиболее прочного сераорганического соединения, как тиофен. При этом за счет отщепления атомов серы никель переходит в сульфид и тем самым быстро подвергается необратимому отравлению. Исследователи, подвергая гидрообессериванию минеральные масла на металлических катализаторах, отметили, что при этом обессеривание протекает по следующей схеме:

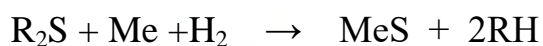

В качестве исходного вещества использовали пиридин – азоторганическое соединение основного характера, содержащееся в легких дистилятах нефти. Пиридин подвергали гидрогенолизу в присутствии алюмоникельмолебденовой системе в слабощелочной среде. В качестве растворителя использованы бензол, циклогексан и н-гептан.

Пиридин, содержащий 2% от 10% водно-спиртового раствора едкого натра, растворялся в углеводороде. Концентрация пиридина составляла 4,5-4,8 %.

Катализатор проработал при температуре 375°, и объемной скорости 0,5 час⁻¹ длительное время без потери первоначальной активности. При этом активность катализатора с сульфидированной поверхностью оказалась выше таковой для окисной, что согласуется с результатами исследований других авторов.

В дальнейшем слабощелочная среда создавалась в катализаторе путем пропитки его водным раствором углекислых солей щелочных металлов и последующей прокалкой при 580-600°C. Модифицированной щелочной добавкой, катализатор проявил высокую активность в реакции гидрогенолиза пиридина и его гомологов. Пропусканием через слой катализатора пиридина и тиофена в углеводородном растворителе установлено, что щелочная пропитка не повлияла на активность реакции гидрогенолиза сераорганических соединений, т.е. на процесс гидрообессеривания.

Увеличение добавки оксида щелочного металла нанесенного в виде карбонатных солей, выше 0,5 % снижает удельную поверхность катализатора, по-видимому, в результате заполнения определенной части пор.

Образец катализатора, содержащий 0,5% оксида щелочного металла проявил наибольшую активность в реакции гидрогенолиза сера – и азоторганических соединений при использовании как модельного сырья.

При подборе активных катализаторов для низкотемпературного гидрирования ароматических соединений мы попытались выяснить причину высокой активности скелетного никеля. При этом мы исходили прежде всего из взглядов авторов, считавшего, что первичный процесс активного действия катализатора связан с интенсивностью движения поверхности атомов и молекул. При сравнении активной поверхности нанесенных никелевых катализаторов с поверхностью скелетного никелевого катализатора можно предположить о нетождественности интенсивности движения атомов и молекул на поверхности обоих видов катализаторов. По-видимому, поверхностные атомы и молекулы скелетного никелевого катализатора находятся в состоянии большей

интенсивности, чем на поверхности окисного алюмоникельмолибденового. Руководствуясь этими соображениями, мы считали целесообразным ввести в состав скелетного никеля молибден или хром примерно в таком же стехиометрическом отношении, как в предложенном нами окисном алюмоникельмолибденовом катализаторе. Полученный тройной сплав (алюмоникельмолибденовый или алюмоникельхромовый с добавкой железа до 1%) обрабатывался щелочью и образовавшаяся при этом активная поверхность окислялась в токе кислорода воздуха при 600°C. С целью определения оптимального количества третьего компонента в полученном никельхромовом катализаторе были приготовлены несколько образцов катализатора с содержанием хрома 1,3, 5,10 и 15% (по шихте).

Для повышения активности эти катализаторы промотировались железом. Известно, что образование алюминидов никеля происходит с большим изменением теплосодержания, чем в случае железа, а замена части никеля в никель-алюминиевом сплаве железом, слабее взаимодействующим с алюминием, повышает его активность. В случае отравления сернистыми или азотистыми соединениями их поверхность может быть реактивирована сжиганием в токе воздуха.

При введении щелочных металлов содержание «растворимой» формы активного гидрирующего компонента катализатора в катализаторе резко возрастает и в образце, содержащем 3,5-4,6% вес. Цезия, достигает 85-100% после прокаливания в воздухе и 15-20% после восстановления водородом при 550°C.

Натрий и литий менее эффективным, что соответствует данным по ароматизирующей активности, а также результатам рентгеноструктурного исследования. При увеличении концентрации промотора ниже оптимальной величины активность катализатора снижается, по-видимому, вследствие того, что часть активных центров становится недоступной для реагирующих молекул из-за экранирующего действия промоторов. Поэтому добавки окислов щелочных металлов должны быть дозированы, так как существует критическая концентрация, при которой они проявляют себя лучше всего. Некоторые авторы показали, что скорость взаимодействия окислами щелочных металлов при 500°C убывает в ряду $Li \leq Na \leq K$, что по мнению авторов связано с увеличением радиуса катиона.

Изучение промотирующего действия окислов щелочных металлов на дегидрирующие свойства алюмохромового катализатора выявило две особенности. Во-первых, независимо от природы щелочного элемента происходило увеличение дегидрирующей активности катализатора по сравнению с непромотированными образцами, во-вторых, среди исследованных

щелочных промоторов лишь окись лития придавала катализатору новое свойство – он становился быстро разрабатываемым, Промотирование окисью легких металлов приводит в отличии от оксида металла с более тяжелой атомной массой к быстро разрабатываемому более активному и селективному катализатору, обладающему изомеризирующей и крекирующей способностью. Высказано предположение, что разработка катализатора связана с состоянием активной поверхности катализатора.

Таким образом, введение щелочной добавки в катализаторы гидрооблагораживание углеводородных фракций способствует стабилизации рентгеноаморфного состояния активного компонента. Выявлено также, что щелочные добавки снижают газо- и коксообразование в реакциях дегидрирования.

Список литературы:

1. Kodirova, F. U. (2019). Modern Approaches to Preparing Disabled Children for Social Life in Uzbekistan.
2. Feruza, Q. (2022). TECHNOLOGY FOR PROCESSING CARBON DIOXIDE EXHAUSTED FROM THE MIXTURE OF EXHAUST GAS FLOWS. *BARQARORLIK VA YETAKCHI TADQIQOTLAR ONLAYN ILMIY JURNALI*, 2(9), 252-255.
3. Kodirova, F. (2022). TECHNOLOGY FOR PROCESSING CARBON DIOXIDE EXHAUSTED FROM THE MIXTURE OF EXHAUST GAS FLOWS. *Science and innovation*, 1(A7), 24-28.
4. Кодирова, Ф. М. (2017). Получение кондиционных углеводородов переработкой пироконденсата и подземной газификацией угля компаундированием. *Вестник Науки и Творчества*, (7 (19)), 15-18.
5. Кодирова, Ф., Хакимов, С., & Турғунбаева, М. (2023). ОСНОВНЫЕ ТРЕБОВАНИЯ К СОВРЕМЕННЫМ ТЕПЛОИЗОЛЯЦИОННЫМ СТРОИТЕЛЬНЫМ МАТЕРИАЛАМ. *ТЕСНика*, (2 (11)), 5-9.
6. Кодирова, Ф. М. (2017). АЛЬТЕРНАТИВНОЕ КОМПАУНД-СЫРЬЁ ДЛЯ ПОЛУЧЕНИЯ ЗЕЛЁНЫХ УГЛЕВОДОРОДОВ. *Вестник Науки и Творчества*, (7 (19)), 11-14.
7. Arifjanov, A., Akmalov, S., Akhmedov, I., & Atakulov, D. (2019, December). Evaluation of deformation procedure in waterbed of rivers. In *IOP Conference Series: Earth and Environmental Science* (Vol. 403, No. 1, p. 012155). IOP Publishing.
8. Ахмедов, И. Ф., Ортиқов, И. А., & Умаров, И. И. (2021). Дарё ўзанидаги деформацион жараёнлаарни баҳолашда инновацион технологиялар [Innovative technologies in the assessment of deformation processes in the

- riverbed]. *Фаргона политехника институти илмий-техника журнали.*–
Фаргона, 25(1), 139-142.
9. Abduraimova, D., Rakhmonov, R., Akhmedov, I., Xoshimov, S., & Eshmatova, B. (2022, June). Efficiency of use of resource-saving technology in reducing irrigation erosion. In *AIP Conference Proceedings* (Vol. 2432, No. 1). AIP Publishing.
 10. Арифжанов, А. М., Самиев, Л. Н., Абдураимова, Д. А., & Ахмедов, И. Г. (2013). Ирригационное значение речных наносов. *Актуальные проблемы гуманитарных и естественных наук*, (6), 357-360.
 11. Tadjiboyev, S., Qurbonov, X., Akhmedov, I., Voxidova, U., Babajanov, F., Tursunova, E., & Xodjakulova, D. (2022, June). Selection of electric motors power for lifting a flat survey in hydraulic structures. In *AIP Conference Proceedings* (Vol. 2432, No. 1). AIP Publishing.
 12. Akhmedov, I., Khamidov, A., Kholmirezayev, S., Umarov, I., Dedakhanov, F., & Hakimov, S. (2022). ASSESSMENT OF THE EFFECT OF SEDIBLES FROM SOKHSOY RIVER TO KOKAND HYDROELECTRIC STATION. *Science and innovation*, 1(A8), 1086-1092.
 13. Kholmirezayev, S., Akhmedov, I., Khamidov, A., Umarov, I., Dedakhanov, F., & Hakimov, S. (2022). USE OF SULFUR CONCRETE IN REINFORCED CONCRETE STRUCTURES. *Science and innovation*, 1(A8), 985-990.
 14. Arifjanov, A. (2021). Innovative technologies in the assessment of accumulation and erosion processes in the channels. *Turkish Journal of Computer and Mathematics Education (TURCOMAT)*, 12(4), 110-114.
 15. Нуриддинов, А. О., Ахмедов, И., & Хамидов, А. И. (2022). АВТОМОБИЛ ЙЎЛЛАРИНИ ҚУРИЛИШИДА ИННОВАЦИЯЛАР. *Academic research in educational sciences*, 3(TSTU Conference 1), 211-215.
 16. Хамидов, А. И., Ахмедов, И. Г., Мухитдинов, М. Б., & Кузибаев, Ш. (2022). Применение теплоизоляционного композиционного гипса для энергоэффективного строительства.
 17. Хамидов, А. И., Ахмедов, И., & Кузибаев, Ш. (2020). ТЕПЛОИЗОЛЯЦИОННЫЕ МАТЕРИАЛЫ НА ОСНОВЕ ГИПСА И ОТХОДОВ СЕЛЬСКОГО ХОЗЯЙСТВА.
 18. Fathulloev, A. M., Eshev, S. S., Samiev, L. N., Ahmedov, I. G., Jumaboyev, X., & Arifjanov, S. (2019). Boglanmagan gruntlardan tashkil topgan uzanlarda yuvilmaslik tezliklarini aniklash [To the determination of non-effective speed in the beds containing from unconnected soils]. *Journal "Irrigatsiya va melioratsiya"*. Tashkent, 27-32.
 19. Akhmedov, I., Muxitdinov, M., Umarov, I., & Ibragimova, Z. (2020). Assessment of the effect of sedibles from sokhsoy river to kokand hydroelectric power station. *InterConf*.

20. Ризаев, Б., Ахмедов, И., Хамидов, А., Холмирзаев, С., Хакимов, С., & Умаров, И. (2022). ВЛИЯНИЯ ТЕМПЕРАТУРНО-ВЛАЖНОСТНОГО РЕЖИМА НА ВОДОПОГЛОЩЕНИЕ ЛЕГКИХ БЕТОНОВ НА ПОРЫСТЫХ ЗАПОЛНИТЕЛЯХ. *Journal of new century innovations*, 19(8), 192-201.
21. Ризаев, Б., Ахмедов, И., Хамидов, А., Холмирзаев, С., Хакимов, С., & Умаров, И. (2022). ЖАҲОНДА КИЧИК ГЭСЛАРНИ РИВОЖЛАНТИРИШНИНГ ҲОЗИРГИ ЗАМОН АНЪАНАЛАРИ. *Journal of new century innovations*, 19(8), 110-119.
22. Ахмедов, И., Ризаев, Б., Хамидов, А., Холмирзаев, С., Умаров, И., & Хакимов, С. (2022). ПЕРСПЕКТИВЫ РАЗВИТИЯ ЖЕЛЕЗОБЕТОННЫХ КОНСТРУКЦИЙ В УЗБЕКИСТАНЕ. *Journal of new century innovations*, 19(6), 60-70.
23. Холмирзаев, С., Ахмедов, И., Адхамжон, Ҳ., Ризаев, Б., Умаров, И., & Хакимов, С. (2022). ҚУРУҚ ИССИҚ ИҚЛИМЛИ ШАРОИТЛАРДА ҚУРИЛГАН ВА ФОЙДАЛАНАЁТИЛГАН БЕТОНЛИ ВА ТЕМИР БЕТОН КОНСТРУКЦИЯЛАРНИ ҲОЛАТИ. *Journal of new century innovations*, 19(7), 180-190.
24. Ахмедов, И., Ризаев, Б., Хамидов, А., Холмирзаев, С., Умаров, И., & Хакимов, С. (2022). ДЕФОРМАТИВНОСТЬ ЖЕЛЕЗОБЕТОННЫХ КОЛОНН ИЗ ТЯЖЕЛОГО БЕТОНА В УСЛОВИЯХ СУХОГО ЖАРКОГО КЛИМАТА. *Journal of new century innovations*, 19(6), 171-182.
25. Bakhodir, R., Islombek, A., Adhamjon, K., Sattor, K., Isroiljon, U., & Sodikjon, K. (2022). CALCULATION OF DEFORMATION CHANGES OF CENTRALLY COMPRESSED REINFORCED CONCRETE COLUMNS IN DRY HOT CLIMATIC CONDITIONS. *Journal of new century innovations*, 19(6), 162-170.
26. Хамидов, А., Ахмедов, И., Холмирзаев, С., Ризаев, Б., Умаров, И., & Хакимов, С. (2022). ИССЛЕДОВАНИЕ СВОЙСТВ БЕТОНОВ НА ОСНОВЕ НЕГОРЮЧИХ ЩЕЛОЧНЫХ ВЯЖУЩИХ КОНСТРУКЦИЯХ. *Journal of new century innovations*, 19(6), 123-134.
27. Ахмедов, И., Ризаев, Б., Хамидов, А., Холмирзаев, С., Умаров, И., & Хакимов, С. (2022). АНАЛИЗ ВЛИЯНИЯ СУХОГО ЖАРКОГО КЛИМАТА НА РАБОТУ ЖЕЛЕЗОБЕТОННЫХ ЭЛЕМЕНТОВ. *Journal of new century innovations*, 19(6), 39-48.
28. Bahodir, R., Islombek, A., Adhamjon, H., Sattor, K., Isroiljon, U., & Sodikjon, H. (2022). INFLUENCE OF AGGRESSIVE MEDIA ON THE DURABILITY OF LIGHTWEIGHT CONCRETE. *Journal of new century innovations*, 19(6), 318-327.
29. Arifjanov, A., Atakulov, D., Akhmedov, I., & Hoshimov, A. (2022, December). Modern technologies in the study of processes in channels. In *IOP Conference*

Series: *Earth and Environmental Science* (Vol. 1112, No. 1, p. 012137). IOP Publishing.

30. Arifjanov, A., Akmalov, S., Akhmedov, I., & Atakulov, D. Evaluation of deformation procedure in waterbed of rivers. (2019) IOP Conference Series: Earth and Environmental Science, 403 (1). DOI: <https://doi.org/10.1088/1755-1315/403/1/012155>.
31. G'ulomjonovich, A. I., Abdurahmonovich, O. I., & Isoqjon o'g'li, U. I. (2021). EFFECTS OF WATER FLOW ON THE EROSION PROCESSES IN THE CHANNEL OF GIS TECHNOLOGY. *Journal of Advanced Scientific Research* (ISSN: 0976-9595), 1(1).
32. Eshev, S. S., Fatxullaev, A. M., Samiev, L. N., Axmedov, I. G., Jumaboev, X., & Arifjanov, S. (2019). Determination of leaching rates in unconnected soils. *Irrigation and reclamation, Tashkent*, 27-30.
33. Fatkhulloev, A. M., Samiev, L. N., Axmedov, I. G., & Jumaboev, X. (2019). To the determination of non-effective speed in the beds containing from unconnected soils. *Journal of Irrigation and Melioration, Tashkent*, 1(15), 27-32.
34. Arifjanov, A. Sh. Akmalov, I. Akhmedov, and D. Atakulov. "Evaluation of deformation procedure in waterbed of rivers." In *IOP Conference Series: Earth and Environmental Science* (Vol. 403, No. 1, p. 012155).
35. Холмирзаев, С., Ахмедов, И., Адхамжон, Х., Ризаев, Б., Феруза, Қ., & Умаров, И. (2022). МОДИФИКАЦИЯ ЛАНГАН СЕРОБЕТОННИНГ ФИЗИК-МЕХАНИК ХОССАЛАРИНИ ТАДҚИҚ ҚИЛИШ. *Journal of new century innovations*, 19(6), 240-247.
36. Умаров, И. И. Ў., & Атакулов, Д. Э. Ў. (2022). Дарё ўзандаги деформацион жараёнларни баҳолашда инновацион технологиялар. *Механика и технология*, (Спецвыпуск 1), 219-225.
37. Eshev, S. S., Fatxullaev, A. M., Samiev, L. N., Axmedov, I. G., Jumaboev, X., & Arifjanov, S. (2019). Irrigation and reclamation. *Journal.*, 1(15), 27-30.
38. Холмирзаев, С., Ахмедов, И., Адхамжон, Х., Ризаев, Б., Жалолов, З., & Умаров, И. (2022). ЎЗБЕКИСТОН РЕСПУБЛИКАСИ ХУДУДИДА МОНОЛИТ ТЕМИР БЕТОН КОНСТРУКЦИЯЛАРИНИ ЎРНИ. *Journal of new century innovations*, 19(6), 265-276.
39. Холмирзаев, С., Ахмедов, И., Адхамжон, Х., Ризаев, Б., Фаррух, Д., & Умаров, И. (2022). ҚУРИЛИШ ТАЪЛИМ ЙЎНАЛИШЛАРИ УЧУН КАДРЛАР ТАЙЁРЛАШДА ФАН, ТАЪЛИМ ВА ИШЛАБ ЧИҚАРИШ ИНТЕГРАЦИЯСИНИНГ РОЛИ. *Journal of new century innovations*, 19(6), 256-264.
40. Ризаев, Б., Ахмедов, И., Адхамжон, Х., Холмирзаев, С., Жалолов, З., & Умаров, И. (2022). ЗАМОНАВИЙ ҚУРИЛИШ МАТЕРИАЛЛАРИ ФАНИНИ

ЎҚИТИШДАГИ ИЛҒОР ТАЪЛИМ МЕТОДЛАРИ. *Journal of new century innovations*, 19(7), 135-146.

41. Холмирзаев, С., Ахмедов, И., Адхамжон, Ҳ., Ризаев, Б., Жалолов, З., & Умаров, И. (2022). БИНОЛАРНИНГ ТЕМИР БЕТОН КОНСТРУКЦИЯЛАРИНИ ИШОНЧЛИЛИК НАЗАРИЯСИ АСОСИДА ҲИСОБЛАШ. *Journal of new century innovations*, 19(6), 287-297.
42. Bahodir, R., Islombek, A., Adhamjon, K., Sattor, K., Farrux, D., & Isroiljon, U. (2022). EFFECTIVENESS OF USING ELEMENTS OF NANOTECHNOLOGY IN CONSTRUCTION MATERIALS SCIENCE. *Journal of new century innovations*, 19(8), 163-172.
43. Холмирзаев, С., Ахмедов, И., Адхамжон, Ҳ., Ризаев, Б., Жалолов, З., & Умаров, И. (2022). БИНО ВА ИНШООТЛАР ЗИЛЗИЛАБАРДОШЛИГИНИНГ НАЗАРИЙ АСОСЛАРИ. *Journal of new century innovations*, 19(8), 120-130.
44. Bahodir, R., Islombek, A., Adhamjon, K., Sattor, K., Feruza, Q., & Isroiljon, U. (2022). NEW INNOVATIVE IDEAS IN THE FIELD OF PRODUCTION OF REINFORCED CONCRETE STRUCTURES. *Journal of new century innovations*, 19(8), 153-162.
45. Bahodir, R., Islombek, A., Adhamjon, K., Sattor, K., Zayniddin, J., & Isroiljon, U. (2022). INFLUENCE OF THE TEMPERATURE AND HUMIDITY REGIME ON THE WATER ABSORPTION OF LIGHT-WEIGHT CONCRETE ON POROUS AGGREGATES. *Journal of new century innovations*, 19(8), 143-152.
46. Bahodir, R., Islombek, A., Adhamjon, K., Sattor, K., Zayniddin, J., & Isroiljon, U. (2022). CALCULATION OF ENERGY CHARACTERISTICS OF SOLAR HEATING SYSTEM. *Journal of new century innovations*, 19(8), 56-65.
47. Ризаев, Б., Ахмедов, И., Холмирзаев, С., Хамидов, А., Кодирова, Ф., & Умаров, И. (2022). ОБЩИЕ СВЕДЕНИЯ О ПРИРОДНОМ КЛИМАТЕ РАЙОНОВ С СУХИМ ЖАРКИМ КЛИМАТОМ. *Journal of new century innovations*, 19(6), 298-306.
48. Ризаев, Б., Ахмедов, И., Хамидов, А., Холмирзаев, С., Жалалов, З., & Умаров, И. (2022). РАСЧЕТ НА ВХОДНЫЕ И ФОРМАЛЬНЫЕ ДЕФОРМАЦИИ БЕТОНА В ЕСТЕСТВЕННЫХ УСЛОВИЯХ СУХОГО ЖАРКОГО КЛИМАТА. *Journal of new century innovations*, 19(6), 183-193.
49. Ризаев, Б., Ахмедов, И., Хамидов, А., Холмирзаев, С., Фаррух, Д., & Умаров, И. (2022). ОБЩИЕ СВЕДЕНИЯ О ВЕТРЕ И ПЫЛИ В ЖАРКОМ СУХОМ КЛИМАТЕ. *Journal of new century innovations*, 19(6), 307-317.
50. Ахмедов, И., Ризаев, Б., Адхамжон, Ҳ., Холмирзаев, С., Феруза, Қ., & Умаров, И. (2022). ТУРАР-ЖОЙ БИНОЛАРИ ҚУРИЛИШИДА МОНОЛИТ ТЕМИР

БЕТОНДАН ФОЙДАЛАНИШ САМАРАДОРЛИГИ. *Journal of new century innovations*, 19(6), 215-223.

51. Ahmedov, I., Bahodir, R., Adhamjon, H., Sattor, K., Feruza, Q., & Isroiljan, U. (2022). DISTRIBUTION OF TEMPERATURE AND HUMIDITY IN CONCRETE OVER THE CROSS SECTION OF COLUMNS IN A DRY HOT CLIMATE. *Journal of new century innovations*, 19(7), 123-134.
52. Ризаев, Б., Ахмедов, И., Хамидов, А., Холмирзаев, С., Феруза, Қ., & Умаров, И. (2022). СОВРЕМЕННЫЕ ТРАДИЦИИ РАЗВИТИЯ МАЛОЙ ГИДРОЭНЕРГЕТИКИ В МИРЕ. *Journal of new century innovations*, 19(8), 90-99.
53. Bahodir, R., Islombek, A., Adhamjon, K., Sattor, K., Zayniddin, J., & Isroiljon, U. (2022). MODERN TRADITIONS OF THE DEVELOPMENT OF SMALL HYDROPOWER IN THE WORLD. *Journal of new century innovations*, 19(8), 100-109.
54. Bahodir, R., Islombek, A., Adxamjon, X., Sattor, X., Feruza, Q., & Isroiljon, U. (2022). TEMIR-BETON KONSTRUKTSIYALAR ISHLAB CHIQRISH SOHASIDAGI YANGI INNOVATION G'UYALAR. *Journal of new century innovations*, 19(7), 158-167.
55. Bahodir, R., Islombek, A., Adhamjon, H., Sattor, K., Isroiljon, U., & Farruh, D. (2022). CONDITION OF CONCRETE AND REINFORCED CONCRETE STRUCTURES BUILT AND USED IN A DRY HOT CLIMATE. *Journal of new century innovations*, 19(7), 147-157.
56. Холмирзаев, С., Ахмедов, И., Ризаев, Б., Хамидов, А., Кодирова, Ф., & Умаров, И. (2022). ИССЛЕДОВАНИЕ ФИЗИКО-МЕХАНИЧЕСКИХ СВОЙСТВ МОДИФИЦИРОВАННОГО СЕРОБЕТОНА КОНСТРУКЦИЯХ. *Journal of new century innovations*, 19(6), 154-161.
57. Хамидов, А., Ахмедов, И., Холмирзаев, С., Ризаев, Б., Умаров, И., & Фаррух, Д. (2022). АНАЛИЗ СПОСОБОВ ПЕРЕРАБОТКИ СЫРЬЯ SERA И ПОЛУЧЕНИЯ СЕРОБЕТОНА КОНСТРУКЦИЯХ. *Journal of new century innovations*, 19(6), 93-102.
58. Ахмедов, И., Ризаев, Б., Хамидов, А., Холмирзаев, С., Феруза, Қ., & Умаров, И. (2022). ИССЛЕДОВАНИЕ ЗОЛОШЛАКОВЫХ СМЕСИ ДЛЯ ПРОИЗВОДСТВА СТРОИТЕЛЬНЫХ МАТЕРИАЛОВ КОНСТРУКЦИЯХ. *Journal of new century innovations*, 19(6), 103-112.
59. Хамидов, А., Ахмедов, И., Ризаев, Б., Холмирзаев, С., Жалалов, З., Умаров, И., & Шаропов, Б. (2022). ТЕПЛОИЗОЛЯЦИОННЫЕ МАТЕРИАЛЫ НА ОСНОВЕ ГИПСА И СЕЛЬСКОХОЗЯЙСТВЕННЫХ ОТХОДОВ. КОНСТРУКЦИЯХ. *Journal of new century innovations*, 19(6), 135-144.

60. Ахмедов, И., Хамидов, А., Холмирзаев, С., Ризаев, Б., Умаров, И., & Фаррух, Д. (2022). ОЦЕНКА ВЛИЯНИЯ СЕДИБЛЕИ РЕКИ СОХСОЙ НА КОКАНДСКУЮ ГЭС. *Journal of new century innovations*, 19(6), 145-153.
61. Холмирзаев, С., Ахмедов, И., Хамидов, А., Кодирова, Ф., Умаров, И., & Фаррух, Д. (2022). РАСЧЕТ ЖЕЛЕЗОБЕТОННЫХ КОНСТРУКЦИЙ ЗДАНИЙ НА ОСНОВЕ ТЕОРИИ НАДЕЖНОСТИ. *Journal of new century innovations*, 19(6), 29-38.
62. Хамидов, А., Ахмедов, И., Ризаев, Б., Холмирзаев, С., Жалалов, З., & Умаров, И. (2022). ҚУРУҚ ИССИҚ ИҚЛИМЛИ ХУДУДЛАРНИНГ ТАБИЙ ИҚЛИМИ ҲАҚИДА УМУМИЙ МАЪЛУМОТ. *Journal of new century innovations*, 19(6), 194-203.
63. Ризаев, Б., Ахмедов, И., Хамидов, А., Холмирзаев, С., Фаррух, Д., & Умаров, И. (2022). БИНОЛАРНИ ИСИТИШДА ҚУЁШ ЭНЕРГИЯСИДАН ФОЙДАЛАНИБ ЭНЕРГИЯ САМАРАДОРЛИКНИ ОШИРИШ ТАДБИРЛАРИ. *Journal of new century innovations*, 19(8), 78-89.
64. Ризаев, Б., Ахмедов, И., Хамидов, А., Холмирзаев, С., Фаррух, Д., & Умаров, И. (2022). ҚУЁШЛИ ИСИТИШ ТИЗИМИНИНГ ЭНЕРГЕТИК ХАРАКТЕРИСТИКАЛАРИ ХИСОБИ. *Journal of new century innovations*, 19(8), 25-36.
65. Ахмедов, И., Ризаев, Б., Хамидов, А., Холмирзаев, С., Умаров, И., & Фаррух, Д. (2022). ЭФФЕКТИВНОСТЬ ИСПОЛЬЗОВАНИЯ МОНОЛИТНОГО ЖЕЛЕЗОБЕТОНА ПРИ СТРОИТЕЛЬСТВЕ ЖИЛЫЕ ДОМА. *Journal of new century innovations*, 19(6), 71-80.
66. Bahodir, R., Islombek, A., Sattor, X., Adxamjon, X., Feruza, Q., & Isroiljon, U. (2022). QURILISH MATERIALSHUNOSLIGIDA NANOTEKNOLOGIYA ELEMENTLARIDAN FOYDALANISH SAMARADORLIGI. *Journal of new century innovations*, 19(7), 168-179.
67. Холмирзаев, С., Ахмедов, И., Хамидов, А., Ризаев, Б., Жалалов, З., & Умаров, И. (2022). ПРИМЕНЕНИЕ МОНОЛИТНЫХ ЖЕЛЕЗОБЕТОННЫХ КОНСТРУКЦИЙ НА ТЕРРИТОРИИ РЕСПУБЛИКИ УЗБЕКИСТАН КОНСТРУКЦИЯХ. *Journal of new century innovations*, 19(6), 81-92.
68. Холмирзаев, С., Ахмедов, И., Ризаев, Б., Хамидов, А., Фаррух, Д., & Умаров, И. (2022). ПРИМЕНЕНИЕ СЕРОБЕТОНА В ЖЕЛЕЗОБЕТОННЫХ КОНСТРУКЦИЯХ. *Journal of new century innovations*, 19(6), 3-11.
69. Умаров, И. И. Ў. (2022). Тоғ олди дарёлар ўзанидаги жараёнларни баҳолашда табиий дала тадқиқотлари таҳлили. *Строительство и образование*, (2), 109-113.
70. Kholmirezayev, S., Akhmedov, I., Khamidov, A., Yusupov, S., Umarov, I., & Nakimov, S. (2022). ANALYSIS OF THE EFFECT OF DRY HOT CLIMATE ON

THE WORK OF REINFORCED CONCRETE ELEMENTS. *Science and innovation*, 1(A8), 1033-1039.

71. Akhmedov, I., Khamidov, A., Kholmirezayev, S., Yusupov, S., & Umarov, I. (2022). Improving river sediment distribution calculation in mountain rivers. *Science and innovation*, 1(A8), 1014-1019.
72. Khamidov, A., Akhmedov, I., Kholmirezayev, S., Jalalov, Z., Yusupov, S., & Umarov, I. (2022). EFFECTIVENESS OF MODERN METHODS OF TESTING BUILDING STRUCTURES. *Science and innovation*, 1(A8), 1046-1051.
73. Kholmirezayev, S., Akhmedov, I., Khamidov, A., Jalalov, Z., Yusupov, S., & Umarov, I. (2022). THE ROLE OF THE INTEGRATION OF SCIENCE, EDUCATION AND PRODUCTION IN THE TRAINING OF PERSONNEL FOR CONSTRUCTION EDUCATIONAL AREAS. *Science and innovation*, 1(A8), 1040-1045.
74. Хамидов, А. И., Ахмедов, И., Юсупов, Ш., & Кузибаев, Ш. (2021). Использование теплоизоляционного композиционного гипса в энергоэффективном строительстве.
75. Холмирзаев, С., Ахмедов, И., Адхамжон, Х., Ризаев, Б., Юсупов, Ш., & Умаров, И. (2022). СЕРА ХОМ АШЁСИНИ ҚАЙТА ИШЛАШ ВА СЕРОБЕТОН ТАЙЁРЛАШ УСУЛЛАРИНИНГ ТАҲЛИЛИ. *Journal of new century innovations*, 19(6), 248-255.
76. Холмирзаев, С., Ахмедов, И., Адхамжон, Х., Ризаев, Б., Юсупов, Ш., & Умаров, И. (2022). ТЕМИР БЕТОН ЭЛЕМЕНТЛАРИНИНГ ДАРЗБАРДОШЛИГИГА МАРКАЗИЙ ОСИЁ ИҚЛИМИНИНГ ТАЪСИРИ. *Journal of new century innovations*, 19(6), 232-239.
77. Холмирзаев, С., Ахмедов, И., Адхамжон, Х., Ризаев, Б., Юсупов, Ш., & Умаров, И. (2022). ТУРАР-ЖОЙ БИНОЛАРИ ҚУРИЛИШИДА МОНОЛИТ ТЕМИР БЕТОНДАН ФОЙДАЛАНИШ САМАРАДОРЛИГИ. *Journal of new century innovations*, 19(6), 277-286.
78. Ризаев, Б., Ахмедов, И., Хамидов, А., Холмирзаев, С., Юсупов, Ш., & Умаров, И. (2022). МЕРЫ ПО ПОВЫШЕНИЮ ЭНЕРГОЭФФЕКТИВНОСТИ ИСПОЛЬЗОВАНИЯ СОЛНЕЧНОЙ ЭНЕРГИИ В ОТОПЛЕНИИ ЗДАНИЙ. *Journal of new century innovations*, 19(8), 66-77.
79. Ризаев, Б., Ахмедов, И., Хамидов, А., Холмирзаев, С., Юсупов, Ш., & Умаров, И. (2022). ҚУЁШ ЭНЕРГИЯСИДАН ФОЙДАЛАНИБ БИНОЛАРНИ ЭНЕРГИЯ САМАРАДОРЛИГИНИ ОШИРИШ ТАДБИРЛАРИ ХАКИДА. *Journal of new century innovations*, 19(8), 173-186.
80. Ahmedov, I., Bahodir, R., Adhamjon, H., Sattor, K., Shavkat, Y., & Isroiljan, U. (2022). PHYSICAL AND MECHANICAL PROPERTIES OF CONCRETE

UNDER CONDITIONS OF DRY HOT CLIMATE. *Journal of new century innovations*, 19(8), 131-142.

81. Холмирзаев, С., Ахмедов, И., Ризаев, Б., Юсупов, Ш., Умаров, И., & Фаррух, Д. (2022). РОЛЬ ИНТЕГРАЦИИ НАУКИ, ОБРАЗОВАНИЯ И РАЗВИТИЯ В ПОДГОТОВКЕ КАДРОВ ДЛЯ СТРОИТЕЛЬСТВА. *Journal of new century innovations*, 19(6), 12-19.
82. Хамидов, А., Ахмедов, И., Холмирзаев, С., Ризаев, Б., Юсупов, Ш., & Умаров, И. (2022). ЭФФЕКТИВНОСТЬ СОВРЕМЕННЫХ МЕТОДОВ ИСПЫТАНИЙ СТРОИТЕЛЬНЫХ КОНСТРУКЦИЙ. *Journal of new century innovations*, 19(6), 57-59.
83. Холмирзаев, С., Ахмедов, И., Ризаев, Б., Хамидов, А., & Юсупов, Ш. (2022). РОЛЬ ИНТЕГРАЦИИ НАУКИ, ОБРАЗОВАНИЯ И ПРОИЗВОДСТВА В ПОДГОТОВКЕ КАДРОВ ДЛЯ СТРОИТЕЛЬНЫХ ОБРАЗОВАТЕЛЬНЫХ НАПРАВЛЕНИЙ. *Journal of new century innovations*, 19(6), 49-57.
84. Ахмедов, И., Ризаев, Б., Хамидов, А., Холмирзаев, С., Юсупов, Ш., & Умаров, И. (2022). ПРИМЕНЕНИЕ ТЕПЛОИЗОЛЯЦИОННОГО КОМПОЗИТА ГИПСОВОГО ДЛЯ ЭНЕРГОЭФФЕКТИВНОГО СТРОИТЕЛЬСТВА КОНСТРУКЦИЯХ. *Journal of new century innovations*, 19(6), 113-122.
85. Ахмедов, И., Хамидов, А., Холмирзаев, С., Юсупов, Ш., Кодирова, Ф., & Умаров, И. (2022). СОВЕРШЕНСТВОВАНИЕ РАСЧЕТА РАСПРЕДЕЛЕНИЯ НАСАДОВ В ГОРНЫХ РЕКАХ. *Journal of new century innovations*, 19(6), 20-28.
86. Sattor, X., Islombek, A., Adhamjon, N., Bahodir, R., Shavkat, Y., & Isroiljon, U. (2022). TEMIR-BETON KONSTRUKSIYALARIDA SERABETONDAN FOYDALANISH. *Journal of new century innovations*, 19(6), 224-231.
87. Ризаев, Б., Ахмедов, И., Хамидов, А., Холмирзаев, С., Юсупов, Ш., & Умаров, И. (2022). РАСЧЕТ ЭНЕРГЕТИЧЕСКИХ ХАРАКТЕРИСТИК СИСТЕМЫ СОЛНЕЧНОГО ОТОПЛЕНИЯ. *Journal of new century innovations*, 19(8), 45-55.
88. Umarov, I. I. (2023). INSULATION COMPOSITE PLASTER FOR ENERGY-SAVING CONSTRUCTION. *Journal of new century innovations*, 43(1), 281-293.
89. Мухитдинов, М. Б. (2023). ТЎЛДИРУВЧИЛАРНИНГ КОМПОЗИТ ПОЛИМЕР ҚОПЛАМАЛАРНИНГ ЕЙИЛИШБАРДОШЛИГИ ВА АДГЕЗИОН ХОССАЛАРИГА ТАЪСИРИ. *Journal of new century innovations*, 43(1), 180-191.
90. Мухитдинов, М. Б. (2023). ҚУРИЛИШ МАТЕРИАЛЛАРИ ВА БУЮМЛАРИ ФАНИНИ ЯНГИ ПЕДАГОГИК ТЕХНОЛОГИЯЛАР АСОСИДА ЎҚИТИШ. *Journal of new century innovations*, 43(1), 166-179.

91. Шаропов, Б. Х., & Рахматиллаев, Ё. Н. (2023). ҚУЁШЛИ ИСИТИШ ТИЗИМИНИНГ ЭНЕРГЕТИК ХАРАКТЕРИСТИКАЛАРИ ХИСОБИ. *Journal of new century innovations*, 43(1), 192-204.
92. Umarov, I. I., & Nuritdinov, J. D. (2023). INCREASING THE RESISTANCE OF TEMPERATURE EFFECTS OF SULFUR-BASED CONCRETES. *Journal of new century innovations*, 43(1), 87-96.
93. Ахмедов, И., Умаров, И., & Нуритдинов, Ж. (2023). ЁҒОЧ МАТЕРИАЛЛАРИНИ ЁНҒИНБАРДОШЛИК ДАРАЖАСИНИ АНТИПИРЕНЛАР ЁРДАМИДА ОШИРИШ. *Journal of new century innovations*, 43(1), 255-268.
94. Ахмедов, И. Ғ., Умаров, И. И., & Дадаханов, Ф. А. (2023). ПРИНЦИПЫ ВЫБОРА ГАЗООЧИСТНОГО ОБОРУДОВАНИЯ. *Journal of new century innovations*, 43(1), 153-165.
95. Umarov, I. I. (2023). THE USE OF SLAG MIXTURES FOR THE MANUFACTURE OF BUILDING MATERIALS. *Journal of new century innovations*, 43(1), 269-280.
96. Ахмедов, И. Ғ., Умаров, И. И., & Дадаханов, Ф. А. (2023). ВЫБОР ЭФФЕКТИВНЫХ МЕТОДОВ И ОБОРУДОВАНИЯ ДЛЯ СУШКИ СЫПУЧИХ СТРОИТЕЛЬНЫХ МАТЕРИАЛОВ. *Journal of new century innovations*, 43(1), 140-152.
97. Umarov, I. I. (2023). STUDY OF THE PROPERTIES OF CONCRETE BASED ON ALKALINE BINDERS. *Journal of new century innovations*, 43(1), 51-64.
98. Umarov, I. I., & Sharopov, B. X. (2023). XORIJ VA RESPUBLIKAMIZ BINOLARIDA ENERGIYADAN SAMARALI FOYDALANISH USULLARINING TAHLILI. *Journal of new century innovations*, 43(1), 219-229.
99. Umarov, I. I. (2023). THE USE OF SULFUR CONCRETE IN REINFORCED CONCRETE STRUCTURES. *Journal of new century innovations*, 43(1), 65-75.
100. Umarov, I. I., & Sharopov, B. X. (2023). JAMOAT BINOLARINI ISITISHDA QUYOSH ENERGIYASIDAN FOYDALANISHNING SAMARADORLIGI. *Journal of new century innovations*, 43(1), 242-254.
101. Umarov, I. I., & Nuritdinov, D. (2023). SUPERPLASTIFIKATOR QO'SHILGAN GIPSOBETONNING FIZIK-MEXANIK XOSSALARI. *Journal of new century innovations*, 43(1), 76-86.
102. Мурадов, Х. Х. (2023). МАҲАЛЛИЙ ХОМ-АШЁ ЛОГОН БЕНТОНИТ ГИЛИНИНГ ФИЛЬТРАЦИЯ КОЭФФИЦИЕНТИНИ АНИҚЛАШ. *Journal of new century innovations*, 43(1), 97-106.
103. Мурадов, Х. Х. (2023). ФАРҒОНА ВИЛОЯТИ ЛОГОН БЕНТОНИТ ГИЛИНИНГ ХУСУСИЯТЛАРИ БЎЙИЧА ФОЙДАЛАНИШ САМАРАДОРЛИГИ. *Journal of new century innovations*, 43(1), 107-118.

104. Хамидов, А., Ахмедов, И., & Шаропов, Б. Х. (2023). ИССЛЕДОВАНИЯ ЗОЛО-ШЛАКОВЫХ СМЕСЕЙ ДЛЯ ПРОИЗВОДСТВА СТРОИТЕЛЬНЫХ МАТЕРИАЛОВ. *Journal of new century innovations*, 43(1), 230-241.
105. Yosunbek Ne'matilla o'g, R. (2023). TURAR JOY BINOLARIDA QO'LLANILADIGAN ISSIQLIK TA'MINOTI TIZMLARINING HOZIRGI KUNDAGI TAHLILI. *Journal of new century innovations*, 43(1), 119-128.
106. Yosunbek Ne'matilla o'g, R. (2023). ANALYSIS OF GROUNDWATER SOFTENING METHODS. *Journal of new century innovations*, 43(1), 129-139.
107. Хакимов, С. (2023). ПОВТОРНОЕ ИСПОЛЬЗОВАНИЕ ВОДЫ В АВТОМОЙКАХ ПУТИ МАРШРУТИЗАЦИИ. *ТЕСНика*, (1 (10)), 1-5.
108. Khamidov, A., & Khakimov, S. (2023). MOISTURE LOSS FROM FRESHLY LAID CONCRETE DEPENDING ON THE TEMPERATURE AND HUMIDITY OF THE ENVIRONMENT. *Science and innovation*, 2(A4), 274-279.
109. Khamidov, A. I., & Khakimov, S. (2023). Study of the Properties of Concrete Based on Non-Fired Alkaline Binders. *European Journal of Geography, Regional Planning and Development*, 1(1), 33-39.
110. Rasuljon o'gli, K. S. (2023). The Importance of Didactics in Pedagogy and Stages of The Didactic Process. *Journal of Innovation in Education and Social Research*, 1(4), 1-6.
111. Muxitdinov, M. (2022). АНАЛИЗ ЭФФЕКТИВНОСТИ ИСПОЛЬЗОВАНИЯ ПОРЫСТЫХ ЗАПОЛНИТЕЛЕЙ ДЛЯ ЛЁГКИХ БЕТОНОВ. " *Экономика и социум*".
112. Ризаев, Б. Ш., & Мухитдинов, М. Б. (2023). ИЗУЧЕНИЕ ВЛИЯНИЯ КЛИМАТИЧЕСКИХ УСЛОВИЙ НАШЕЙ РЕСПУБЛИКИ НА РАБОТУ ЖЕЛЕЗОБЕТОННЫХ ЭЛЕМЕНТОВ. *Scientific Impulse*, 1(9), 186-195
113. Abdunazarov, A., & Soliev, N. (2020). STUDY OF THE PERFORMANCE OF FRAMELESS CONSTRUCTION STRUCTURES UNDER THE INFLUENCE OF VERTICAL STRESSES OF ULTRA-SUBMERGED THE LYOSS SOILS. *Студенческий вестник*, 28(126 часть 3), 39.
114. Khakimov, S. R., & Sharopov, B. K. (2023). Educational Quality Improvement Events Based on Exhibition Materials in Practical Training Lessons. *American Journal of Language, Literacy and Learning in STEM Education*, 1(2), 5-10
115. Abdunazarov, A. (2022). AVTOMOBILLAR HARAKATIDAN HOSIL BO'LADIGAN TEBRANISHLARNI BINOGA TA'SIRINI ANIQLASH VA KAMAYTIRISH CHORALARINI TAKOMILLASHTIRISH BO'YICHA TAHLILLAR. *Science and innovation*, 1(A5), 372-375.
116. Шаропов Б.Х., Хакимов С.Р., Рахимова С. Оптимизация режимов гелиотеплохимической обработки золоцементных композиций. //Матрица научного познания. – 2021 г. №12-1. С.115-123

117. Хакимов С., Шаропов Б., Абдуназаров А. Бино ва иншоотларнинг сейсмик мустаҳкамлиги бўйича хорижий давлатлар (россия, япония, хитой, ақш) меъёрий хужжатлари таҳлили //barqarorlik va yetakchi tadqiqotlar onlayn ilmiy jurnali. – 2022. – С. 806-809
118. Muxitdinov, M. (2022). ИССЛЕДОВАНИЕ ВЛИЯНИЯ РЕЖИМОВ ЭКСПЛУАТАЦИИ МЕТАЛЛИЧЕСКОЙ ОСНАСТКИ НА ИЗНОСОСТОЙКОСТЬ КОМПОЗИЦИОННЫХ ПОЛИМЕРНЫХ МАТЕРИАЛОВ. *UNIVERSUM: ТЕХНИЧЕСКИЕ НАУКИ*.
119. Muxitdinov, M. (2022). АНАЛИЗ ЭФФЕКТИВНОСТИ ИСПОЛЬЗОВАНИЯ ПОРЫСТЫХ ЗАПОЛНИТЕЛЕЙ ДЛЯ ЛЁГКИХ БЕТОНОВ. " *Экономика и социум*".
120. Shamsitdinovich, R. B., & Bakhtiyorovich, M. M. (2023). Air Temperature and Humidity in Experimental Testing of Building Materials Used in the Climate of the Republic of Uzbekistan. *Web of Synergy: International Interdisciplinary Research Journal*, 2(4), 591-598.
121. Ризаев, Б. Ш., & Мухитдинов, М. Б. (2023). ИЗУЧЕНИЕ ВЛИЯНИЯ КЛИМАТИЧЕСКИХ УСЛОВИЙ НАШЕЙ РЕСПУБЛИКИ НА РАБОТУ ЖЕЛЕЗОБЕТОННЫХ ЭЛЕМЕНТОВ. *Scientific Impulse*, 1(9), 186-195.
122. Umarov, I., Dadaxanov, F., Bo'lishev, E., & Boltamurotov, J. (2022). The role of innovative technologies in the production of building materials. *Science and Innovation*, 1(6), 153-159.
123. Hakimov, S., & Dadaxanov, F. (2022). State of heat conductivity of walls of residential buildings. *Science and innovation*, 1(C7), 223-226.
124. Umarov, I., Dadaxanov, F., Bolishev, E., & Boltamurotov, J. (2022). QURILISH MATERIALLARINI ISHLAB CHIQRISHDA INNOVATSION TECHNOLOGIYALARNING O'RNINI. *Science and innovation*, 1(C6), 153-159.
125. Хакимов, С., & Фаррух, Д. (2023). ТЕОРЕТИЧЕСКИЕ ОСНОВЫ СЕЙСМОСТОЙКОСТИ ЗДАНИЙ И СООРУЖЕНИЙ. *TECHника*, (2 (11)), 10-13.
126. Rasuljon o'g'li, X. S., & Farrux, D. (2022). STATE OF HEAT CONDUCTIVITY OF WALLS OF RESIDENTIAL BUILDINGS. *SCIENCE AND INNOVATION INTERNATIONAL SCIENTIFIC JOURNAL VOLUME 1 ISSUE 7 UIF-2022: 8.2/ ISSN: 2181-3337*.

ПЕРСПЕКТИВНЫЕ ЭНЕРГОНОСИТЕЛИ БУДУЩЕГО

Ахмедов Исломбек, Умаров Исроил, Ф.Қодирова
Намганский инженерно-строительный институт, г.
Наманган, улица Ислама Каримова, дом 12.

Аннотация: В работе представлены результаты получения водорода электролизом воды с применением альтернативных видов энергии.

Ключевые слова: Водород, альтернативные виды энергии, топливные элементы, экологически чистый энергоноситель.

Глобальное потепление планеты уже вызывает серьезные последствия, которые затрагивает многие страны мира, а также наносит ущерб экономике многим государствам. В перспективе изменение климата может привести к еще более значимым последствиям, включая вопрос о самом существовании человечества. Потому что, в результате климатических изменений в основном из-за потепления гидросферы происходит таяние ледников и тепловое расширение верхнего слоя мирового океана, что ведет к повышению его уровня и, как следствие, затоплению территорий, изменению климата и ландшафтов в различных регионах Земного шара. В последние 50 лет площади арктических ледников сократились не менее чем на 10 %, а их толщина - на 40 %. Таяние ледников оказывает негативное влияние и на горные экосистемы и водостоки. Уровень Мирового океана повысился на 10-20 см., будущем таяние ледников и прогрев верхних слоев воды Мирового океана приведет к повышению его уровня еще на 30-60 см, а к концу текущего века - на 50-90 см (по данным некоторых других источников, на 120-180 см).

Преимущества водорода как топлива связаны не только с тем, что при его сгорании образуется "экологически чистый" водяной пар. По сравнению с органическим топливом он обладает большим "запасом энергии": при сгорании 1 т водорода выделяется столько же тепла, сколько при сгорании 3.5 т органического топлива. Кроме того, водород, в отличие от углеводородного топлива, способен к каталитическому окислению при низких температурах с прямым преобразованием химической энергии окисления в электрическую, что может оказаться решающим аргументом для применения водорода в энергетике. Устройства, позволяющие реализовывать эту уникальную особенность, так называемые топливные элементы или электрохимические генераторы энергии, характеризуются очень высоким КПД - около 70 - 80%, то есть в 2 - 2.5 раза превышающими КПД тепловых двигателей. Очевидно, однако, что для широкого использования любого вида топлива в народном хозяйстве необходимо

соблюдение, по крайней мере двух условий. Но главная проблема заключается не в потеплении как таковом, а в нарушении теплового баланса климата, а в последствии изменено материального баланса, т. е. изменении устойчивости систем циркуляции воздушных и водных масс. Это приводит к увеличению образования природных катастроф: ураганов, тайфунов, засух, наводнений. Изменение климатических условий на Земле происходит неравномерно как в географическом, так и во временном распределении. В последние десятилетия стало очевидным, что дальнейшее интенсивное развитие современной энергетики и транспорта связанной с выбросами огромных количество газов с парниковыми эффектами ведет человечество к крупномасштабному экологическому кризису. С момента появления сознательной жизни на планете Земля окружающая среда стала получать экологическую нагрузку от деятельности человечества. Это привело к нарушению экологического баланса. В первых парах эта нарушения имела местный характер, что стала влияния человечества на сохранения биологического разнообразия. С развитием ремесленности с последующей индустриализации, а также внедрение индустриализации на сельское хозяйство объем антропологического воздействия еще больше стало влиять отрицательно на окружающую среду и в результате эти воздействия развивались и стали глобальными. Все двигатели внутреннего сгорания сегодня – это жизненно важная необходимость. Развитие автомобильного, железнодорожного, речного и авиационного транспорта сопутствует и ряд нежелательных последствий (поскольку двигатели внутреннего сгорания считается ректорами по производству токсичных веществ), к которым, в частности, относятся шум и загрязнение атмосферного воздуха выхлопными газами двигателей. Учитывая эту тревожную тенденцию, многие ученые и практики определенно высказываются в пользу ускоренного поиска альтернативных нетрадиционных источников энергии. В частности, их взоры обращаются к водороду, запасы которого в водах Мирового океана неисчерпаемы. К тому же неоспоримым достоинством этого топлива являются относительная экологическая безопасность его использования, приемлемость для тепловых двигателей без существенного изменения их конструкции, высокая калорийность, возможность длительного хранения, транспортировки по существующей транспортной сети, не токсичность и т.д. Перспективным является, очевидно, создание гибридных водородных двигателей, состоящих из электрического двигателя, питаемого аккумуляторной батареей, зарядка которой производится от топливного элемента или двигателя внутреннего сгорания, работающего на водороде. Преимущество водорода перед всеми другими видами топлива заключается не только в отсутствии эмиссии загрязнителей, но также в практической неисчерпаемости и возобновимости основного энергоносителя -

водорода: получаемый водород электрохимическим разложением воды, в последствии при горении опять образует воду. Таким образом, процесс может быть бесконечно много цикличным. Топливо-питательная система по использованию водорода в качестве альтернативного топлива для двигателей зависит от успехов развитие солнечной энергетики, призванных вырабатывать дешевую электроэнергию для электрохимического производства водорода. В настоящее время водородные двигатели стали приоритетным направлением в инновационной политике транспортных компаний, включая авиацию. Многие крупнейшие мировые производители предпринимают попытки создать или уже создают коммерчески окупаемые двигатели на топливных элементах. Уже в Лондоне, Берлине, Париже и некоторых других развитых городах Европейского континента имеются несколько единиц водородные автомобильные заправочные станции. В перспективе создать трансевропейскую автомагистральную сет обеспечивающей бесперебойную заправку по протяженности всей трассы. Многие авиастроительные концерны работают над созданием авиадвигателей работающие на водородном топливе. Водород не только является экологически чистым источником энергии для автомобилей, но может использоваться и для стационарного применения в автономных источниках энергии, в частности для экологически чистого децентрализованного энергоснабжения. В мире уже создано около 2 тыс. стационарных установок на топливных элементах мощностью 1-100 кВт, (КПД топливных элементов равно 90 %) которые обеспечивают электроэнергией и теплом объектов коммунального жилищного и другого назначения не только в отдаленных районах, но и в крупных городах тоже.

Совместным творческим коллективом разработана принципиальная схема фото-эко-водородной энергетики позволяющая при производстве экологически чистого энергоносителя будущего – водорода используя при этом энергии Солнца. Разработаны алгоритмы расчета основных и вспомогательных узлов комплекса установки по выработке водорода с учетом технических и экономических факторов. Алгоритмы позволяют производить расчеты лабораторных установок, а также промышленных установок в гибком режиме. Математические модели могут, использованы в отдельности или в едином комплексе. При разработке принципиальной схемы установки учтены все требования поставленные перед экспериментатором. Разработанная установка снабжена автономными узлами, которые функционируют независимо от других узлов. Все параметры лабораторной установке по выработке водорода контролируются с помощью КИП и А. Для разработанной установки вычислен оптимальный вариант параметров с учетом комплекса неопределенности. Разработана и исследована лабораторная установка по экспериментальному

исследованию производство водорода, с учетом питания установке из солнечной энергии.

Определены основные параметры процесса по получению водорода на лабораторно экспериментальные установки. Получен водород, экологически чистим путем, используя энергии Солнца.

Началом периода дефицита энергоносителей основное место водорода среди отраслях экономики будет в энергетике и транспорте.

СПИСОК ЛИТЕРАТУРЫ

1. Kodirova, F. U. (2019). Modern Approaches to Preparing Disabled Children for Social Life in Uzbekistan.
2. Feruza, Q. (2022). TECHNOLOGY FOR PROCESSING CARBON DIOXIDE EXHAUSTED FROM THE MIXTURE OF EXHAUST GAS FLOWS. *BARQARORLIK VA YETAKCHI TADQIQOTLAR ONLAYN ILMIY JURNALI*, 2(9), 252-255.
3. Kodirova, F. (2022). TECHNOLOGY FOR PROCESSING CARBON DIOXIDE EXHAUSTED FROM THE MIXTURE OF EXHAUST GAS FLOWS. *Science and innovation*, 1(A7), 24-28.
4. Кодирова, Ф. М. (2017). Получение кондиционных углеводородов переработкой пироконденсата и подземной газификацией угля компаундированием. *Вестник Науки и Творчества*, (7 (19)), 15-18.
5. Кодирова, Ф., Хакимов, С., & Турғунбаева, М. (2023). ОСНОВНЫЕ ТРЕБОВАНИЯ К СОВРЕМЕННЫМ ТЕПЛОИЗОЛЯЦИОННЫМ СТРОИТЕЛЬНЫМ МАТЕРИАЛАМ. *ТЕСНика*, (2 (11)), 5-9.
6. Кодирова, Ф. М. (2017). АЛЬТЕРНАТИВНОЕ КОМПАУНД-СЫРЬЁ ДЛЯ ПОЛУЧЕНИЯ ЗЕЛЁНЫХ УГЛЕВОДОРОДОВ. *Вестник Науки и Творчества*, (7 (19)), 11-14.
7. Arifjanov, A., Akmalov, S., Akhmedov, I., & Atakulov, D. (2019, December). Evaluation of deformation procedure in waterbed of rivers. In *IOP Conference Series: Earth and Environmental Science* (Vol. 403, No. 1, p. 012155). IOP Publishing.
8. Ахмедов, И. Ф., Ортиқов, И. А., & Умаров, И. И. (2021). Дарё ўзанидаги деформацион жараёнларни баҳолашда инновацион технологиялар [Innovative technologies in the assessment of deformation processes in the riverbed]. *Фаргона политехника институти илмий-техника журнали.– Фаргона*, 25(1), 139-142.
9. Abduraimova, D., Rakhmonov, R., Akhmedov, I., Xoshimov, S., & Eshmatova, B. (2022, June). Efficiency of use of resource-saving technology in reducing irrigation erosion. In *AIP Conference Proceedings* (Vol. 2432, No. 1). AIP Publishing.

10. Арифжанов, А. М., Самиев, Л. Н., Абдураимова, Д. А., & Ахмедов, И. Г. (2013). Ирригационное значение речных наносов. *Актуальные проблемы гуманитарных и естественных наук*, (6), 357-360.
11. Tadjiboyev, S., Qurbonov, X., Akhmedov, I., Voxidova, U., Babajanov, F., Tursunova, E., & Xodjakulova, D. (2022, June). Selection of electric motors power for lifting a flat survey in hydraulic structures. In *AIP Conference Proceedings* (Vol. 2432, No. 1). AIP Publishing.
12. Akhmedov, I., Khamidov, A., Kholmirezayev, S., Umarov, I., Dedakhanov, F., & Hakimov, S. (2022). ASSESSMENT OF THE EFFECT OF SEDIBLES FROM SOKHISOY RIVER TO KOKAND HYDROELECTRIC STATION. *Science and innovation*, 1(A8), 1086-1092.
13. Kholmirezayev, S., Akhmedov, I., Khamidov, A., Umarov, I., Dedakhanov, F., & Hakimov, S. (2022). USE OF SULFUR CONCRETE IN REINFORCED CONCRETE STRUCTURES. *Science and innovation*, 1(A8), 985-990.
14. Arifjanov, A. (2021). Innovative technologies in the assessment of accumulation and erosion processes in the channels. *Turkish Journal of Computer and Mathematics Education (TURCOMAT)*, 12(4), 110-114.
15. Нуриддинов, А. О., Ахмедов, И., & Хамидов, А. И. (2022). АВТОМОБИЛ ЙЎЛЛАРИНИ ҚУРИЛИШИДА ИННОВАЦИЈЛАР. *Academic research in educational sciences*, 3(TSTU Conference 1), 211-215.
16. Хамидов, А. И., Ахмедов, И. Г., Мухитдинов, М. Б., & Кузибаев, Ш. (2022). Применение теплоизоляционного композиционного гипса для энергоэффективного строительства.
17. Хамидов, А. И., Ахмедов, И., & Кузибаев, Ш. (2020). ТЕПЛОИЗОЛЯЦИОННЫЕ МАТЕРИАЛЫ НА ОСНОВЕ ГИПСА И ОТХОДОВ СЕЛЬСКОГО ХОЗЯЙСТВА.
18. Fathulloev, A. M., Eshev, S. S., Samiev, L. N., Ahmedov, I. G., Jumaboyev, X., & Arifjanov, S. (2019). Boglanmagan gruntlardan tashkil topgan uzanlarda yuvilmaslik tezliklarini aniklash [To the determination of non-effective speed in the beds containing from unconnected soils]. *Journal "Irrigatsiya va melioratsiya"*. Tashkent, 27-32.
19. Akhmedov, I., Muxitdinov, M., Umarov, I., & Ibragimova, Z. (2020). Assessment of the effect of sedibles from sokhsoy river to kokand hydroelectric power station. *InterConf*.
20. Ризаев, Б., Ахмедов, И., Хамидов, А., Холмирзаев, С., Хакимов, С., & Умаров, И. (2022). ВЛИЯНИЯ ТЕМПЕРАТУРНО-ВЛАЖНОСТНОГО РЕЖИМА НА ВОДОПОГЛОЩЕНИЕ ЛЕГКИХ БЕТОНОВ НА ПОРЫСТЫХ ЗАПОЛНИТЕЛЯХ. *Journal of new century innovations*, 19(8), 192-201.

21. Ризаев, Б., Ахмедов, И., Хамидов, А., Холмирзаев, С., Хакимов, С., & Умаров, И. (2022). ЖАҲОНДА КИЧИК ГЭСЛАРНИ РИВОЖЛАНТИРИШНИНГ ҲОЗИРГИ ЗАМОН АНЪАНАЛАРИ. *Journal of new century innovations*, 19(8), 110-119.
22. Ахмедов, И., Ризаев, Б., Хамидов, А., Холмирзаев, С., Умаров, И., & Хакимов, С. (2022). ПЕРСПЕКТИВЫ РАЗВИТИЯ ЖЕЛЕЗОБЕТОННЫХ КОНСТРУКЦИЙ В УЗБЕКИСТАНЕ. *Journal of new century innovations*, 19(6), 60-70.
23. Холмирзаев, С., Ахмедов, И., Адхамжон, Ҳ., Ризаев, Б., Умаров, И., & Хакимов, С. (2022). ҚУРУҚ ИССИҚ ИҚЛИМЛИ ШАРОИТЛАРДА ҚУРИЛГАН ВА ФОЙДАЛАНАЁТИЛГАН БЕТОНЛИ ВА ТЕМИР БЕТОН КОНСТРУКЦИЯЛАРНИ ҲОЛАТИ. *Journal of new century innovations*, 19(7), 180-190.
24. Ахмедов, И., Ризаев, Б., Хамидов, А., Холмирзаев, С., Умаров, И., & Хакимов, С. (2022). ДЕФОРМАТИВНОСТЬ ЖЕЛЕЗОБЕТОННЫХ КОЛОНН ИЗ ТЯЖЕЛОГО БЕТОНА В УСЛОВИЯХ СУХОГО ЖАРКОГО КЛИМАТА. *Journal of new century innovations*, 19(6), 171-182.
25. Bakhodir, R., Islombek, A., Adhamjon, K., Sattor, K., Isroiljon, U., & Sodikjon, K. (2022). CALCULATION OF DEFORMATION CHANGES OF CENTRALLY COMPRESSED REINFORCED CONCRETE COLUMNS IN DRY HOT CLIMATIC CONDITIONS. *Journal of new century innovations*, 19(6), 162-170.
26. Хамидов, А., Ахмедов, И., Холмирзаев, С., Ризаев, Б., Умаров, И., & Хакимов, С. (2022). ИССЛЕДОВАНИЕ СВОЙСТВ БЕТОНОВ НА ОСНОВЕ НЕГОРЮЧИХ ЩЕЛОЧНЫХ ВЯЖУЩИХ КОНСТРУКЦИЯХ. *Journal of new century innovations*, 19(6), 123-134.
27. Ахмедов, И., Ризаев, Б., Хамидов, А., Холмирзаев, С., Умаров, И., & Хакимов, С. (2022). АНАЛИЗ ВЛИЯНИЯ СУХОГО ЖАРКОГО КЛИМАТА НА РАБОТУ ЖЕЛЕЗОБЕТОННЫХ ЭЛЕМЕНТОВ. *Journal of new century innovations*, 19(6), 39-48.
28. Bahodir, R., Islombek, A., Adhamjon, H., Sattor, K., Isroiljon, U., & Sodikjon, H. (2022). INFLUENCE OF AGGRESSIVE MEDIA ON THE DURABILITY OF LIGHTWEIGHT CONCRETE. *Journal of new century innovations*, 19(6), 318-327.
29. Arifjanov, A., Atakulov, D., Akhmedov, I., & Hoshimov, A. (2022, December). Modern technologies in the study of processes in channels. In *IOP Conference Series: Earth and Environmental Science* (Vol. 1112, No. 1, p. 012137). IOP Publishing.
30. Arifjanov, A., Akmalov, S., Akhmedov, I., & Atakulov, D. Evaluation of deformation procedure in waterbed of rivers. (2019) IOP Conference Series: Earth

- and Environmental Science, 403 (1). DOI: <https://doi.org/10.1088/1755-1315/403/1/012155>.
31. G'ulomjonovich, A. I., Abdurahmonovich, O. I., & Isoqjon o'g'li, U. I. (2021). EFFECTS OF WATER FLOW ON THE EROSION PROCESSES IN THE CHANNEL OF GIS TECHNOLOGY. *Journal of Advanced Scientific Research (ISSN: 0976-9595)*, 1(1).
 32. Eshev, S. S., Fatxullaev, A. M., Samiev, L. N., Axmedov, I. G., Jumaboev, X., & Arifjanov, S. (2019). Determination of leaching rates in unconnected soils. *Irrigation and reclamation, Tashkent*, 27-30.
 33. Fatkhulloev, A. M., Samiev, L. N., Axmedov, I. G., & Jumaboev, X. (2019). To the determination of non-effective speed in the beds containing from unconnected soils. *Journal of Irrigation and Melioration, Tashkent*, 1(15), 27-32.
 34. Arifjanov, A. Sh. Akmalov, I. Akhmedov, and D. Atakulov. "In Evaluation of deformation procedure in waterbed of rivers." In *IOP Conference Series: Earth and Environmental Science* (Vol. 403, No. 1, p. 012155).
 35. Холмирзаев, С., Ахмедов, И., Адхамжон, Х., Ризаев, Б., Феруза, Қ., & Умаров, И. (2022). МОДИФИКАЦИЯ ЛАНГАН СЕРОБЕТОННИНГ ФИЗИК-МЕХАНИК ХОССАЛАРИНИ ТАДҚИҚ ҚИЛИШ. *Journal of new century innovations*, 19(6), 240-247.
 36. Умаров, И. И. Ў., & Атакулов, Д. Э. Ў. (2022). Дарё ўзандаги деформацион жараёнларни баҳолашда инновацион технологиялар. *Механика и технология*, (Спецвыпуск 1), 219-225.
 37. Eshev, S. S., Fatxullaev, A. M., Samiev, L. N., Axmedov, I. G., Jumaboev, X., & Arifjanov, S. (2019). Irrigation and reclamation. *Journal.*, 1(15), 27-30.
 38. Холмирзаев, С., Ахмедов, И., Адхамжон, Х., Ризаев, Б., Жалолов, З., & Умаров, И. (2022). ЎЗБЕКИСТОН РЕСПУБЛИКАСИ ХУДУДИДА МОНОЛИТ ТЕМИР БЕТОН КОНСТРУКЦИЯЛАРИНИ ЎРНИ. *Journal of new century innovations*, 19(6), 265-276.
 39. Холмирзаев, С., Ахмедов, И., Адхамжон, Х., Ризаев, Б., Фаррух, Д., & Умаров, И. (2022). ҚУРИЛИШ ТАЪЛИМ ЙЎНАЛИШЛАРИ УЧУН КАДРЛАР ТАЙЁРЛАШДА ФАН, ТАЪЛИМ ВА ИШЛАБ ЧИҚАРИШ ИНТЕГРАЦИЯСИНИНГ РОЛИ. *Journal of new century innovations*, 19(6), 256-264.
 40. Ризаев, Б., Ахмедов, И., Адхамжон, Х., Холмирзаев, С., Жалолов, З., & Умаров, И. (2022). ЗАМОНАВИЙ ҚУРИЛИШ МАТЕРИАЛЛАРИ ФАНИНИ ЎҚИТИШДАГИ ИЛФОР ТАЪЛИМ МЕТОДЛАРИ. *Journal of new century innovations*, 19(7), 135-146.
 41. Холмирзаев, С., Ахмедов, И., Адхамжон, Х., Ризаев, Б., Жалолов, З., & Умаров, И. (2022). БИНОЛАРНИНГ ТЕМИР БЕТОН

- КОНСТРУКЦИЯЛАРИНИ ИШОНЧЛИЛИК НАЗАРИЯСИ АСОСИДА ҲИСОБЛАШ. *Journal of new century innovations*, 19(6), 287-297.
42. Bahodir, R., Islombek, A., Adhamjon, K., Sattor, K., Farrux, D., & Isroiljon, U. (2022). EFFECTIVENESS OF USING ELEMENTS OF NANOTECHNOLOGY IN CONSTRUCTION MATERIALS SCIENCE. *Journal of new century innovations*, 19(8), 163-172.
43. Холмирзаев, С., Ахмедов, И., Адхамжон, Ҳ., Ризаев, Б., Жалолов, З., & Умаров, И. (2022). БИНО ВА ИНШОТЛАР ЗИЛЗИЛАБАРДОШЛИГИНИНГ НАЗАРИЙ АСОСЛАРИ. *Journal of new century innovations*, 19(8), 120-130.
44. Bahodir, R., Islombek, A., Adhamjon, K., Sattor, K., Feruza, Q., & Isroiljon, U. (2022). NEW INNOVATIVE IDEAS IN THE FIELD OF PRODUCTION OF REINFORCED CONCRETE STRUCTURES. *Journal of new century innovations*, 19(8), 153-162.
45. Bahodir, R., Islombek, A., Adhamjon, K., Sattor, K., Zayniddin, J., & Isroiljon, U. (2022). INFLUENCE OF THE TEMPERATURE AND HUMIDITY REGIME ON THE WATER ABSORPTION OF LIGHT-WEIGHT CONCRETE ON POROUS AGGREGATES. *Journal of new century innovations*, 19(8), 143-152.
46. Bahodir, R., Islombek, A., Adhamjon, K., Sattor, K., Zayniddin, J., & Isroiljon, U. (2022). CALCULATION OF ENERGY CHARACTERISTICS OF SOLAR HEATING SYSTEM. *Journal of new century innovations*, 19(8), 56-65.
47. Ризаев, Б., Ахмедов, И., Холмирзаев, С., Хамидов, А., Кодирова, Ф., & Умаров, И. (2022). ОБЩИЕ СВЕДЕНИЯ О ПРИРОДНОМ КЛИМАТЕ РАЙОНОВ С СУХИМ ЖАРКИМ КЛИМАТОМ. *Journal of new century innovations*, 19(6), 298-306.
48. Ризаев, Б., Ахмедов, И., Хамидов, А., Холмирзаев, С., Жалалов, З., & Умаров, И. (2022). РАСЧЕТ НА ВХОДНЫЕ И ФОРМАЛЬНЫЕ ДЕФОРМАЦИИ БЕТОНА В ЕСТЕСТВЕННЫХ УСЛОВИЯХ СУХОГО ЖАРКОГО КЛИМАТА. *Journal of new century innovations*, 19(6), 183-193.
49. Ризаев, Б., Ахмедов, И., Хамидов, А., Холмирзаев, С., Фаррух, Д., & Умаров, И. (2022). ОБЩИЕ СВЕДЕНИЯ О ВЕТРЕ И ПЫЛИ В ЖАРКОМ СУХОМ КЛИМАТЕ. *Journal of new century innovations*, 19(6), 307-317.
50. Ахмедов, И., Ризаев, Б., Адхамжон, Ҳ., Холмирзаев, С., Феруза, Қ., & Умаров, И. (2022). ТУРАР-ЖОЙ БИНОЛАРИ ҚУРИЛИШИДА МОНОЛИТ ТЕМИР БЕТОНДАН ФОЙДАЛАНИШ САМАРАДОРЛИГИ. *Journal of new century innovations*, 19(6), 215-223.
51. Ahmedov, I., Bahodir, R., Adhamjon, H., Sattor, K., Feruza, Q., & Isroiljan, U. (2022). DISTRIBUTION OF TEMPERATURE AND HUMIDITY IN

CONCRETE OVER THE CROSS SECTION OF COLUMNS IN A DRY HOT CLIMATE. *Journal of new century innovations*, 19(7), 123-134.

52. Ризаев, Б., Ахмедов, И., Хамидов, А., Холмирзаев, С., Феруза, Қ., & Умаров, И. (2022). СОВРЕМЕННЫЕ ТРАДИЦИИ РАЗВИТИЯ МАЛОЙ ГИДРОЭНЕРГЕТИКИ В МИРЕ. *Journal of new century innovations*, 19(8), 90-99.
53. Bahodir, R., Islombek, A., Adhamjon, K., Sattor, K., Zayniddin, J., & Isroiljon, U. (2022). MODERN TRADITIONS OF THE DEVELOPMENT OF SMALL HYDROPOWER IN THE WORLD. *Journal of new century innovations*, 19(8), 100-109.
54. Bahodir, R., Islombek, A., Adxamjon, X., Sattor, X., Feruza, Q., & Isroiljon, U. (2022). TEMIR-BETON KONSTRUKTSIYALAR ISHLAB CHIQRISH SOHASIDAGI YANGI INNOVATSION G'OYALAR. *Journal of new century innovations*, 19(7), 158-167.
55. Bahodir, R., Islombek, A., Adhamjon, H., Sattor, K., Isroiljon, U., & Farruh, D. (2022). CONDITION OF CONCRETE AND REINFORCED CONCRETE STRUCTURES BUILT AND USED IN A DRY HOT CLIMATE. *Journal of new century innovations*, 19(7), 147-157.
56. Холмирзаев, С., Ахмедов, И., Ризаев, Б., Хамидов, А., Кодирова, Ф., & Умаров, И. (2022). ИССЛЕДОВАНИЕ ФИЗИКО-МЕХАНИЧЕСКИХ СВОЙСТВ МОДИФИЦИРОВАННОГО СЕРОБЕТОНА КОНСТРУКЦИЯХ. *Journal of new century innovations*, 19(6), 154-161.
57. Хамидов, А., Ахмедов, И., Холмирзаев, С., Ризаев, Б., Умаров, И., & Фаррух, Д. (2022). АНАЛИЗ СПОСОБОВ ПЕРЕРАБОТКИ СЫРЬЯ SERA И ПОЛУЧЕНИЯ СЕРОБЕТОНА КОНСТРУКЦИЯХ. *Journal of new century innovations*, 19(6), 93-102.
58. Ахмедов, И., Ризаев, Б., Хамидов, А., Холмирзаев, С., Феруза, Қ., & Умаров, И. (2022). ИССЛЕДОВАНИЕ ЗОЛОШЛАКОВЫХ СМЕСИ ДЛЯ ПРОИЗВОДСТВА СТРОИТЕЛЬНЫХ МАТЕРИАЛОВ КОНСТРУКЦИЯХ. *Journal of new century innovations*, 19(6), 103-112.
59. Хамидов, А., Ахмедов, И., Ризаев, Б., Холмирзаев, С., Жалалов, З., Умаров, И., & Шаропов, Б. (2022). ТЕПЛОИЗОЛЯЦИОННЫЕ МАТЕРИАЛЫ НА ОСНОВЕ ГИПСА И СЕЛЬСКОХОЗЯЙСТВЕННЫХ ОТХОДОВ. КОНСТРУКЦИЯХ. *Journal of new century innovations*, 19(6), 135-144.
60. Ахмедов, И., Хамидов, А., Холмирзаев, С., Ризаев, Б., Умаров, И., & Фаррух, Д. (2022). ОЦЕНКА ВЛИЯНИЯ СЕДИБЛЕИ РЕКИ СОХСОЙ НА КОКАНДСКУЮ ГЭС. *Journal of new century innovations*, 19(6), 145-153.
61. Холмирзаев, С., Ахмедов, И., Хамидов, А., Кодирова, Ф., Умаров, И., & Фаррух, Д. (2022). РАСЧЕТ ЖЕЛЕЗОБЕТОННЫХ КОНСТРУКЦИЙ

- ЗДАНИЙ НА ОСНОВЕ ТЕОРИИ НАДЕЖНОСТИ. *Journal of new century innovations*, 19(6), 29-38.
62. Хамидов, А., Ахмедов, И., Ризаев, Б., Холмирзаев, С., Жалалов, З., & Умаров, И. (2022). ҚУРУҚ ИССИҚ ИҚЛИМЛИ ХУДУДЛАРНИНГ ТАБИЙ ИҚЛИМИ ҲАҚИДА УМУМИЙ МАЪЛУМОТ. *Journal of new century innovations*, 19(6), 194-203.
63. Ризаев, Б., Ахмедов, И., Хамидов, А., Холмирзаев, С., Фаррух, Д., & Умаров, И. (2022). БИНОЛАРНИ ИСИТИШДА ҚУЁШ ЭНЕРГИЯСИДАН ФОЙДАЛАНИБ ЭНЕРГИЯ САМАРАДОРЛИКНИ ОШИРИШ ТАДБИРЛАРИ. *Journal of new century innovations*, 19(8), 78-89.
64. Ризаев, Б., Ахмедов, И., Хамидов, А., Холмирзаев, С., Фаррух, Д., & Умаров, И. (2022). ҚУЁШЛИ ИСИТИШ ТИЗИМИНИНГ ЭНЕРГЕТИК ХАРАКТЕРИСТИКАЛАРИ ХИСОБИ. *Journal of new century innovations*, 19(8), 25-36.
65. Ахмедов, И., Ризаев, Б., Хамидов, А., Холмирзаев, С., Умаров, И., & Фаррух, Д. (2022). ЭФФЕКТИВНОСТЬ ИСПОЛЬЗОВАНИЯ МОНОЛИТНОГО ЖЕЛЕЗОБЕТОНА ПРИ СТРОИТЕЛЬСТВЕ ЖИЛЫЕ ДОМА. *Journal of new century innovations*, 19(6), 71-80.
66. Bahodir, R., Islombek, A., Sattor, X., Adxamjon, X., Feruza, Q., & Isroiljon, U. (2022). QURILISH MATERIALSHUNOSLIGIDA NANOTEKNOLOGIYA ELEMENTLARIDAN FOYDALANISH SAMARADORLIGI. *Journal of new century innovations*, 19(7), 168-179.
67. Холмирзаев, С., Ахмедов, И., Хамидов, А., Ризаев, Б., Жалалов, З., & Умаров, И. (2022). ПРИМЕНЕНИЕ МОНОЛИТНЫХ ЖЕЛЕЗОБЕТОННЫХ КОНСТРУКЦИЙ НА ТЕРРИТОРИИ РЕСПУБЛИКИ УЗБЕКИСТАН КОНСТРУКЦИЯХ. *Journal of new century innovations*, 19(6), 81-92.
68. Холмирзаев, С., Ахмедов, И., Ризаев, Б., Хамидов, А., Фаррух, Д., & Умаров, И. (2022). ПРИМЕНЕНИЕ СЕРОБЕТОНА В ЖЕЛЕЗОБЕТОННЫХ КОНСТРУКЦИЯХ. *Journal of new century innovations*, 19(6), 3-11.
69. Умаров, И. И. Ў. (2022). Тоғ олди дарёлар ўзанидаги жараёнларни баҳолашда табиий дала тадқиқотлари таҳлили. *Строительство и образование*, (2), 109-113.
70. Kholmirzayev, S., Akhmedov, I., Khamidov, A., Yusupov, S., Umarov, I., & Hakimov, S. (2022). ANALYSIS OF THE EFFECT OF DRY HOT CLIMATE ON THE WORK OF REINFORCED CONCRETE ELEMENTS. *Science and innovation*, 1(A8), 1033-1039.
71. Akhmedov, I., Khamidov, A., Kholmirzayev, S., Yusupov, S., & Umarov, I. (2022). Improving river sediment distribution calculation in mountain rivers. *Science and innovation*, 1(A8), 1014-1019.

72. Khamidov, A., Akhmedov, I., Kholmirezayev, S., Jalalov, Z., Yusupov, S., & Umarov, I. (2022). EFFECTIVENESS OF MODERN METHODS OF TESTING BUILDING STRUCTURES. *Science and innovation*, 1(A8), 1046-1051.
73. Kholmirezayev, S., Akhmedov, I., Khamidov, A., Jalalov, Z., Yusupov, S., & Umarov, I. (2022). THE ROLE OF THE INTEGRATION OF SCIENCE, EDUCATION AND PRODUCTION IN THE TRAINING OF PERSONNEL FOR CONSTRUCTION EDUCATIONAL AREAS. *Science and innovation*, 1(A8), 1040-1045.
74. Хамидов, А. И., Ахмедов, И., Юсупов, Ш., & Кузибаев, Ш. (2021). Использование теплоизоляционного композиционного гипса в энергоэффективном строительстве.
75. Холмирзаев, С., Ахмедов, И., Адхамжон, Х., Ризаев, Б., Юсупов, Ш., & Умаров, И. (2022). СЕРА ХОМ АШЁСИНИ ҚАЙТА ИШЛАШ ВА СЕРОБЕТОН ТАЙЁРЛАШ УСУЛЛАРИНИНГ ТАҲЛИЛИ. *Journal of new century innovations*, 19(6), 248-255.
76. Холмирзаев, С., Ахмедов, И., Адхамжон, Х., Ризаев, Б., Юсупов, Ш., & Умаров, И. (2022). ТЕМИР БЕТОН ЭЛЕМЕНТЛАРНИНГ ДАРЗБАРДОШЛИГИГА МАРКАЗИЙ ОСИЁ ИҚЛИМИНИНГ ТАЪСИРИ. *Journal of new century innovations*, 19(6), 232-239.
77. Холмирзаев, С., Ахмедов, И., Адхамжон, Х., Ризаев, Б., Юсупов, Ш., & Умаров, И. (2022). ТУРАР-ЖОЙ БИНОЛАРИ ҚУРИЛИШИДА МОНОЛИТ ТЕМИР БЕТОНДАН ФОЙДАЛАНИШ САМАРАДОРЛИГИ. *Journal of new century innovations*, 19(6), 277-286.
78. Ризаев, Б., Ахмедов, И., Хамидов, А., Холмирзаев, С., Юсупов, Ш., & Умаров, И. (2022). МЕРЫ ПО ПОВЫШЕНИЮ ЭНЕРГОЭФФЕКТИВНОСТИ ИСПОЛЬЗОВАНИЯ СОЛНЕЧНОЙ ЭНЕРГИИ В ОТОПЛЕНИИ ЗДАНИЙ. *Journal of new century innovations*, 19(8), 66-77.
79. Ризаев, Б., Ахмедов, И., Хамидов, А., Холмирзаев, С., Юсупов, Ш., & Умаров, И. (2022). ҚУЁШ ЭНЕРГИЯСИДАН ФОЙДАЛАНИБ БИНОЛАРНИ ЭНЕРГИЯ САМАРАДОРЛИГИНИ ОШИРИШ ТАДБИРЛАРИ ХАКИДА. *Journal of new century innovations*, 19(8), 173-186.
80. Ahmedov, I., Bahodir, R., Adhamjon, H., Sattor, K., Shavkat, Y., & Isroiljan, U. (2022). PHYSICAL AND MECHANICAL PROPERTIES OF CONCRETE UNDER CONDITIONS OF DRY HOT CLIMATE. *Journal of new century innovations*, 19(8), 131-142.
81. Холмирзаев, С., Ахмедов, И., Ризаев, Б., Юсупов, Ш., Умаров, И., & Фаррух, Д. (2022). РОЛЬ ИНТЕГРАЦИИ НАУКИ, ОБРАЗОВАНИЯ И РАЗВИТИЯ В ПОДГОТОВКЕ КАДРОВ ДЛЯ СТРОИТЕЛЬСТВА. *Journal of new century innovations*, 19(6), 12-19.

82. Хамидов, А., Ахмедов, И., Холмирзаев, С., Ризаев, Б., Юсупов, Ш., & Умаров, И. (2022). ЭФФЕКТИВНОСТЬ СОВРЕМЕННЫХ МЕТОДОВ ИСПЫТАНИЙ СТРОИТЕЛЬНЫХ КОНСТРУКЦИЙ. *Journal of new century innovations*, 19(6), 57-59.
83. Холмирзаев, С., Ахмедов, И., Ризаев, Б., Хамидов, А., & Юсупов, Ш. (2022). РОЛЬ ИНТЕГРАЦИИ НАУКИ, ОБРАЗОВАНИЯ И ПРОИЗВОДСТВА В ПОДГОТОВКЕ КАДРОВ ДЛЯ СТРОИТЕЛЬНЫХ ОБРАЗОВАТЕЛЬНЫХ НАПРАВЛЕНИЙ. *Journal of new century innovations*, 19(6), 49-57.
84. Ахмедов, И., Ризаев, Б., Хамидов, А., Холмирзаев, С., Юсупов, Ш., & Умаров, И. (2022). ПРИМЕНЕНИЕ ТЕПЛОИЗОЛЯЦИОННОГО КОМПОЗИТА ГИПСОВОГО ДЛЯ ЭНЕРГОЭФФЕКТИВНОГО СТРОИТЕЛЬСТВА КОНСТРУКЦИЯХ. *Journal of new century innovations*, 19(6), 113-122.
85. Ахмедов, И., Хамидов, А., Холмирзаев, С., Юсупов, Ш., Кодирова, Ф., & Умаров, И. (2022). СОВЕРШЕНСТВОВАНИЕ РАСЧЕТА РАСПРЕДЕЛЕНИЯ НАСАДОВ В ГОРНЫХ РЕКАХ. *Journal of new century innovations*, 19(6), 20-28.
86. Sattor, X., Islombek, A., Adhamjon, N., Bahodir, R., Shavkat, Y., & Isroiljon, U. (2022). TEMIR-BETON KONSTRUKSIYALARIDA SERABETONDAN FOYDALANISH. *Journal of new century innovations*, 19(6), 224-231.
87. Ризаев, Б., Ахмедов, И., Хамидов, А., Холмирзаев, С., Юсупов, Ш., & Умаров, И. (2022). РАСЧЕТ ЭНЕРГЕТИЧЕСКИХ ХАРАКТЕРИСТИК СИСТЕМЫ СОЛНЕЧНОГО ОТОПЛЕНИЯ. *Journal of new century innovations*, 19(8), 45-55.
88. Umarov, I. I. (2023). INSULATION COMPOSITE PLASTER FOR ENERGY-SAVING CONSTRUCTION. *Journal of new century innovations*, 43(1), 281-293.
89. Мухитдинов, М. Б. (2023). ТЎЛДИРУВЧИЛАРНИНГ КОМПОЗИТ ПОЛИМЕР ҚОПЛАМАЛАРНИНГ ЕЙИЛИШБАРДОШЛИГИ ВА АДГЕЗИОН ХОССАЛАРИГА ТАЪСИРИ. *Journal of new century innovations*, 43(1), 180-191.
90. Мухитдинов, М. Б. (2023). ҚУРИЛИШ МАТЕРИАЛЛАРИ ВА БУЮМЛАРИ ФАНИНИ ЯНГИ ПЕДАГОГИК ТЕХНОЛОГИЯЛАР АСОСИДА ЎҚИТИШ. *Journal of new century innovations*, 43(1), 166-179.
91. Шаропов, Б. Х., & Рахматиллаев, Ё. Н. (2023). ҚУЁШЛИ ИСИТИШ ТИЗИМИНИНГ ЭНЕРГЕТИК ХАРАКТЕРИСТИКАЛАРИ ХИСОБИ. *Journal of new century innovations*, 43(1), 192-204.
92. Umarov, I. I., & Nuritdinov, J. D. (2023). INCREASING THE RESISTANCE OF TEMPERATURE EFFECTS OF SULFUR-BASED CONCRETES. *Journal of new century innovations*, 43(1), 87-96.

93. Ахмедов, И., Умаров, И., & Нуритдинов, Ж. (2023). ЁҒОЧ МАТЕРИАЛЛАРИНИ ЁНҒИНБАРДОШЛИК ДАРАЖАСИНИ АНТИПИРЕНЛАР ЁРДАМИДА ОШИРИШ. *Journal of new century innovations*, 43(1), 255-268.
94. Ахмедов, И. Ф., Умаров, И. И., & Дадаханов, Ф. А. (2023). ПРИНЦИПЫ ВЫБОРА ГАЗООЧИСТНОГО ОБОРУДОВАНИЯ. *Journal of new century innovations*, 43(1), 153-165.
95. Umarov, I. I. (2023). THE USE OF SLAG MIXTURES FOR THE MANUFACTURE OF BUILDING MATERIALS. *Journal of new century innovations*, 43(1), 269-280.
96. Ахмедов, И. Ф., Умаров, И. И., & Дадаханов, Ф. А. (2023). ВЫБОР ЭФФЕКТИВНЫХ МЕТОДОВ И ОБОРУДОВАНИЯ ДЛЯ СУШКИ СЫПУЧИХ СТРОИТЕЛЬНЫХ МАТЕРИАЛОВ. *Journal of new century innovations*, 43(1), 140-152.
97. Umarov, I. I. (2023). STUDY OF THE PROPERTIES OF CONCRETE BASED ON ALKALINE BINDERS. *Journal of new century innovations*, 43(1), 51-64.
98. Umarov, I. I., & Sharopov, B. X. (2023). XORIJ VA RESPUBLIKAMIZ BINOLARIDA ENERGIYADAN SAMARALI FOYDALANISH USULLARINING TAHLILI. *Journal of new century innovations*, 43(1), 219-229.
99. Umarov, I. I. (2023). THE USE OF SULFUR CONCRETE IN REINFORCED CONCRETE STRUCTURES. *Journal of new century innovations*, 43(1), 65-75.
100. Umarov, I. I., & Sharopov, B. X. (2023). JAMOAT BINOLARINI ISITISHDA QUYOSH ENERGIYASIDAN FOYDALANISHNING SAMARADORLIGI. *Journal of new century innovations*, 43(1), 242-254.
101. Umarov, I. I., & Nuritdinov, D. (2023). SUPERPLASTIFIKATOR QO'SHILGAN GIPSOBETONNING FIZIK-MEXANIK XOSSALARI. *Journal of new century innovations*, 43(1), 76-86.
102. Мурадов, Х. Х. (2023). МАҲАЛЛИЙ ХОМ-АШЁ ЛОГОН БЕНТОНИТ ГИЛИНИНГ ФИЛЬТРАЦИЯ КОЭФФИЦИЕНТИНИ АНИҚЛАШ. *Journal of new century innovations*, 43(1), 97-106.
103. Мурадов, Х. Х. (2023). ФАРҒОНА ВИЛОЯТИ ЛОГОН БЕНТОНИТ ГИЛИНИНГ ХУСУСИЯТЛАРИ БЎЙИЧА ФОЙДАЛАНИШ САМАРАДОРЛИГИ. *Journal of new century innovations*, 43(1), 107-118.
104. Хамидов, А., Ахмедов, И., & Шаропов, Б. Х. (2023). ИССЛЕДОВАНИЯ ЗОЛО-ШЛАКОВЫХ СМЕСЕЙ ДЛЯ ПРОИЗВОДСТВА СТРОИТЕЛЬНЫХ МАТЕРИАЛОВ. *Journal of new century innovations*, 43(1), 230-241.
105. Yosunbek Ne'matilla o'g, R. (2023). TURAR JOY BINOLARIDA QO'LLANILADIGAN ISSIQLIK TA'MINOTI TIZMLARINING HOZIRGI KUNDAGI TAHLILI. *Journal of new century innovations*, 43(1), 119-128.

106. Yosunbek Ne'matilla o'g, R. (2023). ANALYSIS OF GROUNDWATER SOFTENING METHODS. *Journal of new century innovations*, 43(1), 129-139.
107. Хакимов, С. (2023). ПОВТОРНОЕ ИСПОЛЬЗОВАНИЕ ВОДЫ В АВТОМОЙКАХ ПУТИ МАРШРУТИЗАЦИИ. *ТЕСНика*, (1 (10)), 1-5.
108. Khamidov, A., & Khakimov, S. (2023). MOISTURE LOSS FROM FRESHLY LAID CONCRETE DEPENDING ON THE TEMPERATURE AND HUMIDITY OF THE ENVIRONMENT. *Science and innovation*, 2(A4), 274-279.
109. Khamidov, A. I., & Khakimov, S. (2023). Study of the Properties of Concrete Based on Non-Fired Alkaline Binders. *European Journal of Geography, Regional Planning and Development*, 1(1), 33-39.
110. Rasuljon o'gli, K. S. (2023). The Importance of Didactics in Pedagogy and Stages of The Didactic Process. *Journal of Innovation in Education and Social Research*, 1(4), 1-6.
111. Muxitdinov, M. (2022). АНАЛИЗ ЭФФЕКТИВНОСТИ ИСПОЛЬЗОВАНИЯ ПОРЫСТЫХ ЗАПОЛНИТЕЛЕЙ ДЛЯ ЛЁГКИХ БЕТОНОВ. " *Экономика и социум*".
112. Ризаев, Б. Ш., & Мухитдинов, М. Б. (2023). ИЗУЧЕНИЕ ВЛИЯНИЯ КЛИМАТИЧЕСКИХ УСЛОВИЙ НАШЕЙ РЕСПУБЛИКИ НА РАБОТУ ЖЕЛЕЗОБЕТОННЫХ ЭЛЕМЕНТОВ. *Scientific Impulse*, 1(9), 186-195
113. Abdunazarov, A., & Soliev, N. (2020). STUDY OF THE PERFORMANCE OF FRAMELESS CONSTRUCTION STRUCTURES UNDER THE INFLUENCE OF VERTICAL STRESSES OF ULTRA-SUBMERGED THE LYOSS SOILS. *Студенческий вестник*, 28(126 часть 3), 39.
114. Khakimov, S. R., & Sharopov, B. K. (2023). Educational Quality Improvement Events Based on Exhibition Materials in Practical Training Lessons. *American Journal of Language, Literacy and Learning in STEM Education*, 1(2), 5-10
115. Abdunazarov, A. (2022). AVTOMOBILLAR HARAKATIDAN HOSIL BO'LADIGAN TEBRANISHLARNI BINOGA TA'SIRINI ANIQLASH VA KAMAYTIRISH CHORALARINI TAKOMILLASHTIRISH BO'YICHA Tahlillar. *Science and innovation*, 1(A5), 372-375.
116. Шаропов Б.Х., Хакимов С.Р., Рахимова С. Оптимизация режимов гелиотеплохимической обработки золоцементных композиций. //Матрица научного познания. – 2021 г. №12-1. С.115-123
117. Хакимов С., Шаропов Б., Абдуназаров А. Бино ва иншоотларнинг сеймик мустаҳкамлиги бўйича хорижий давлатлар (россия, япония, хитой, ақш) меъёрий хужжатлари таҳлили //barqarorlik va yetakchi tadqiqotlar onlayn ilmiy jurnali. – 2022. – С. 806-809
118. Muxitdinov, M. (2022). ИССЛЕДОВАНИЕ ВЛИЯНИЯ РЕЖИМОВ ЭКСПЛУАТАЦИИ МЕТАЛЛИЧЕСКОЙ ОСНАСТКИ НА

ИЗНОСОСТОЙКОСТЬ КОМПОЗИЦИОННЫХ ПОЛИМЕРНЫХ МАТЕРИАЛОВ. *UNIVERSUM: ТЕХНИЧЕСКИЕ НАУКИ*.

119. Muxitdinov, M. (2022). АНАЛИЗ ЭФФЕКТИВНОСТИ ИСПОЛЬЗОВАНИЯ ПОРЫСТЫХ ЗАПОЛНИТЕЛЕЙ ДЛЯ ЛЁГКИХ БЕТОНОВ. " *Экономика и социум*".
120. Shamsitdinovich, R. B., & Bakhtiyorovich, M. M. (2023). Air Temperature and Humidity in Experimental Testing of Building Materials Used in the Climate of the Republic of Uzbekistan. *Web of Synergy: International Interdisciplinary Research Journal*, 2(4), 591-598.
121. Ризаев, Б. Ш., & Мухитдинов, М. Б. (2023). ИЗУЧЕНИЕ ВЛИЯНИЯ КЛИМАТИЧЕСКИХ УСЛОВИЙ НАШЕЙ РЕСПУБЛИКИ НА РАБОТУ ЖЕЛЕЗОБЕТОННЫХ ЭЛЕМЕНТОВ. *Scientific Impulse*, 1(9), 186-195.
122. Umarov, I., Dadaxanov, F., Bo'lishev, E., & Boltamurotov, J. (2022). The role of innovative technologies in the production of building materials. *Science and Innovation*, 1(6), 153-159.
123. Hakimov, S., & Dadaxanov, F. (2022). State of heat conductivity of walls of residential buildings. *Science and innovation*, 1(C7), 223-226.
124. Umarov, I., Dadaxanov, F., Bolishev, E., & Boltamurotov, J. (2022). QURILISH MATERIALLARINI ISHLAB CHIQRISHDA INNOVATION TECHNOLOGIYALARNING O'RNI. *Science and innovation*, 1(C6), 153-159.
125. Хакимов, С., & Фаррух, Д. (2023). ТЕОРЕТИЧЕСКИЕ ОСНОВЫ СЕЙСМОСТОЙКОСТИ ЗДАНИЙ И СООРУЖЕНИЙ. *TECHUKA*, (2 (11)), 10-13.
126. Rasuljon o'g'li, X. S., & Farrux, D. (2022). STATE OF HEAT CONDUCTIVITY OF WALLS OF RESIDENTIAL BUILDINGS. *SCIENCE AND INNOVATION INTERNATIONAL SCIENTIFIC JOURNAL VOLUME 1 ISSUE 7 UIF-2022: 8.2/ ISSN: 2181-3337*.

ПОЛУЧЕНИЕ СИНТЕЗ-ГАЗА КАТАЛИТИЧЕСКОЙ КОНВЕРСИЕЙ УГЛЕВОДОРОДОВ

Ахмедов Исломбек, Умаров Исроил, Ф.Қодирова
Намганский инженерно-строительный институт, г.
Наманган, улица Ислама Каримова, дом 12.

Аннотация: В работе представлены основные моменты получения синтез-газа из широкой палитры углеводородов различного происхождения. Предложены технологические варианты получения синтез-газа из углеводородных смесей.

Ключевые слова: Синтез-газ, катализатор, каталитические системы, углеводороды, продукты переработки нефти.

Запасы природного газа на нашей планете велики. Природный газ представляет собой смесь газов, состав которой в значительной мере определяется месторождением. Однако в любом случае основным компонентом является метан, объемная доля которого колеблется от 70 до 98%. Остальные компоненты – это этан, пропан, бутан, изобутан, неорганические газы (азот, углекислый и благородный газы). Чем больше относительная молекулярная масса углеводорода, тем меньше его содержание в природном газе. Попутный нефтяной газ растворен в нефти или находится над ней, образуя своеобразную «газовую шапку». В процессе добычи нефти его отделяют и используют в качестве топлива или химического сырья. В попутном газе содержится значительно меньше метана и больше его гомологов, чем в природном газе. Для практических целей попутный газ разделяют на фракции: газовый бензин (смесь пентана, гексана и других алканов), пропан-бутановая фракция (смесь пропана и бутана) и сухой газ (сходен по составу с природным).

В органическом синтезе применяют как чистый оксид углерода, так и его смеси с водородом (синтез – газ) в объемном отношении от 1:1 до 2 – 2,3:1. Монооксид углерода СО представляет собой бесцветный трудно сжижаемый газ (температура конденсации при атмосферном давлении – 192⁰С, критическое давление 3,43 МПа, критическая температура – 130⁰С). С воздухом образует взрывоопасные смеси в пределах концентраций 12,5 – 74 % (об.). Монооксид углерода является весьма токсичным веществом, его предельно допустимая концентрация (ПДК) в производственных помещениях составляет 20 мг/м³. Обычные противогазы его не адсорбируют, поэтому применяют противогазы изолирующего типа или имеющие специальный гопкалитовый патрон, в котором находятся оксиды марганца, катализирующие окисление СО и СО₂. Оксид

углерода слабо сорбируется не только твердыми телами, но и жидкостями, в которых он мало растворим. Однако некоторые соли образуют с ним комплексы, что используют для сорбции оксида углерода водно-аммиачными растворами солей одновалентной. смеси.

При сгорании предельных углеводородов выделяется большое количество тепла, поэтому природный газ является самым эффективным и дешевым топливом для теплоэлектростанций, котельных установок, доменных и стекловаренных печей. Кроме того, при сгорании метана воздух практически не загрязняется вредными веществами.

Метан природного и попутного нефтяного газов является важным сырьем для химической промышленности. Конверсией метана получают синтез-газ, а на его основе – метанол и синтетический бензин:

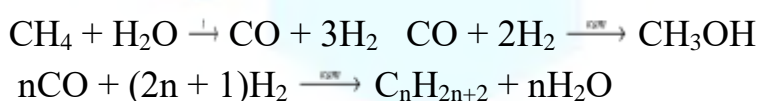

Из метана получают ацетилен, водород, сажу, галогенопроизводные:

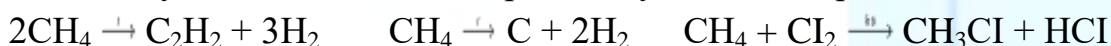

Гомологи метана, содержащиеся в природном и, главным образом, в попутном нефтяном газе, после разделения на индивидуальные углеводороды идут на получение алкенов и далее полимеров. Пропан-бутановая фракция в сжиженном виде используется как бытовое топливо и топливо для карбюраторных двигателей автомобилей. Газовый бензин, получаемый из попутного газа, также является основой низкосортных бензинов. Основная реакция, лежащая в основе этого метода, состоит в конверсии углеводородов водяным паром на катализаторе Ni на Al₂O₃:

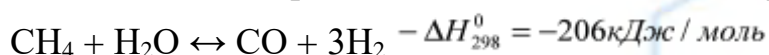

Реакция сильно эндотермична, и ее равновесие смещается вправо лишь при повышении температуры. Чтобы увеличить степень конверсии метана, ведут процесс при 800 – 900°C в избытке водяного пара. При атмосферном давлении этот избыток невелик (2:1), но повышение давления неблагоприятно влияет на состояние равновесия, и в этом случае приходится работать с объемным отношением пара к метану \approx 4:1.

Кроме конверсии метана протекает также конверсия оксида углерода:

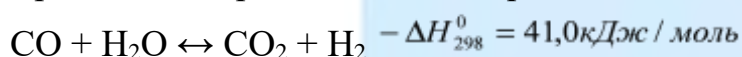

Эта реакция экзотермична, и ее равновесие при повышении температуры смещается влево, причем избыток водяного пара вызывает повышенное образование диоксида углерода. Конверсия оксида углерода протекает быстро, и состав конвертированного газа определяется ее равновесием. При конверсии метана водяным паром получается газ с большим отношением

$\text{H}_2:\text{CO}$ (как минимум 3:1), в то время как для органического синтеза требуется синтез-газ с отношением $\text{H}_2:\text{CO}$ от 1:1 до $(2 \div 2,3):1$. Этого отношения можно добиться, подвергая конверсии жидкие углеводороды: $-\text{CH}_2 - + \text{H}_2\text{O} \leftrightarrow \text{CO} + \text{H}_2$ и добавляя при конверсии к водяному пару диоксид углерода, который также конвертирует углеводороды:

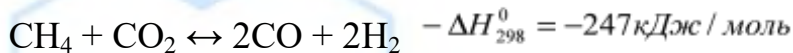

Реакция эндотермична, и ее равновесие смещается вправо при достаточно высокой температуре. Она протекает медленнее, чем конверсия водяным паром. Ввиду высокой эндотермичности конверсию углеводородов проводят в трубчатых печах. Исходное сырье подают в трубы, заполненные гетерогенным катализатором и обогреваемые топочным газом, причем теплопередача осуществляется главным образом за счет излучения (радиантные печи). Недостатки этой системы - большая потребность в жаростойких трубах и малое полезное использование объема печи, в которой катализатор занимает очень небольшую часть.

По этим причинам была разработана другая система, в которой эндотермические реакции конверсии совмещены с экзотермическим процессом сгорания части углеводорода при подаче в конвертор кислорода, благодаря чему суммарный процесс становится немного экзотермическим. Расчеты показывают, что для этой цели на конверсию надо подавать смесь CH_4 и O_2 в отношении 1 : 0,55, находящуюся вне пределов взрываемости, которые тем более не достигаются из-за разбавления смеси водяным паром. Объемное отношение последнего к метану в этом случае можно брать более низким, чем в отсутствие кислорода, а именно от 1:1 до $(2,5 \div 3):1$ в зависимости от применяемого давления. Этот процесс окислительной, или автотермической конверсии получил большое распространение. Он не требует подвода тепла извне и осуществляется в шахтных печах со сплошным слоем катализатора.

Процесс состоит из нескольких стадий: подготовки сырья, конверсии, утилизации тепла, очистки газа от CO_2 . При подготовке сырья следует иметь в виду, что никелевый катализатор чувствителен к отравлению органическими соединениями серы, содержание которых в углеводороде ограничивают величиной 1 мг S в 1 м³. Сырье, не удовлетворяющее этим условиям, нужно очищать, для чего подвергают каталитическому гидрообессериванию с последующим удалением образовавшегося сероводорода. Стадия подготовки сырья включает также компримирование газа, смешение его с водяным паром и предварительное нагревание смеси. Полученный на этой стадии синтез-газ в зависимости от требований к соотношению CO и H_2 содержит 15 – 45 % (об.) CO, 40 – 75 % (об.) H_2 , 8 – 15 % (об.) CO_2 , 0,5 % (об.) CH_4 и по 0,5 – 1 % (об.) N_2 и Ar. Этот газ очищают от CO_2 ,

для чего применяют абсорбцию водой под давлением, хемосорбцию водным раствором моноэтаноламина или карбоната калия. При нагревании и снижении давления происходят обратные превращения и выделяется CO_2 , а раствор регенерируется:

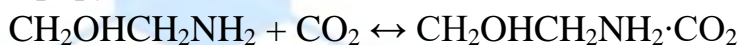

На получение 1 м³ очищенного синтез-газа расходуется 0,35 – 0,40 м³ природного газа, 0,2 м³ технического кислорода и в зависимости от применяемого давления и добавки CO_2 от 0,2 до 0,8 кг водяного пара.

Литература:

1. Kodirova, F. U. (2019). Modern Approaches to Preparing Disabled Children for Social Life in Uzbekistan.
2. Feruza, Q. (2022). TECHNOLOGY FOR PROCESSING CARBON DIOXIDE EXHAUSTED FROM THE MIXTURE OF EXHAUST GAS FLOWS. *BARQARORLIK VA YETAKCHI TADQIQOTLAR ONLAYN ILMIIY JURNALI*, 2(9), 252-255.
3. Kodirova, F. (2022). TECHNOLOGY FOR PROCESSING CARBON DIOXIDE EXHAUSTED FROM THE MIXTURE OF EXHAUST GAS FLOWS. *Science and innovation*, 1(A7), 24-28.
4. Кодирова, Ф. М. (2017). Получение кондиционных углеводородов переработкой пироконденсата и подземной газификацией угля компаундированием. *Вестник Науки и Творчества*, (7 (19)), 15-18.
5. Кодирова, Ф., Хакимов, С., & Турғунбаева, М. (2023). ОСНОВНЫЕ ТРЕБОВАНИЯ К СОВРЕМЕННЫМ ТЕПЛОИЗОЛЯЦИОННЫМ СТРОИТЕЛЬНЫМ МАТЕРИАЛАМ. *ТЭСНика*, (2 (11)), 5-9.
6. Кодирова, Ф. М. (2017). АЛЬТЕРНАТИВНОЕ КОМПАУНД-СЫРЬЁ ДЛЯ ПОЛУЧЕНИЯ ЗЕЛЁНЫХ УГЛЕВОДОРОДОВ. *Вестник Науки и Творчества*, (7 (19)), 11-14.
7. Arifjanov, A., Akmalov, S., Akhmedov, I., & Atakulov, D. (2019, December). Evaluation of deformation procedure in waterbed of rivers. In *IOP Conference Series: Earth and Environmental Science* (Vol. 403, No. 1, p. 012155). IOP Publishing.
8. Ахмедов, И. Ф., Ортиков, И. А., & Умаров, И. И. (2021). Дарё ўзанидаги деформацион жараёнларни баҳолашда инновацион технологиялар [Innovative technologies in the assessment of deformation processes in the riverbed]. *Фаргона политехника институти илмий-техника журнали.* – *Фаргона*, 25(1), 139-142.

9. Abduraimova, D., Rakhmonov, R., Akhmedov, I., Xoshimov, S., & Eshmatova, B. (2022, June). Efficiency of use of resource-saving technology in reducing irrigation erosion. In *AIP Conference Proceedings* (Vol. 2432, No. 1). AIP Publishing.
10. Арифжанов, А. М., Самиев, Л. Н., Абдураимова, Д. А., & Ахмедов, И. Г. (2013). Ирригационное значение речных наносов. *Актуальные проблемы гуманитарных и естественных наук*, (6), 357-360.
11. Tadjiboyev, S., Qurbonov, X., Akhmedov, I., Voxidova, U., Babajanov, F., Tursunova, E., & Xodjakulova, D. (2022, June). Selection of electric motors power for lifting a flat survey in hydraulic structures. In *AIP Conference Proceedings* (Vol. 2432, No. 1). AIP Publishing.
12. Akhmedov, I., Khamidov, A., Kholmirezayev, S., Umarov, I., Dedakhanov, F., & Hakimov, S. (2022). ASSESSMENT OF THE EFFECT OF SEDIBLES FROM SOKHSOY RIVER TO KOKAND HYDROELECTRIC STATION. *Science and innovation*, 1(A8), 1086-1092.
13. Kholmirezayev, S., Akhmedov, I., Khamidov, A., Umarov, I., Dedakhanov, F., & Hakimov, S. (2022). USE OF SULFUR CONCRETE IN REINFORCED CONCRETE STRUCTURES. *Science and innovation*, 1(A8), 985-990.
14. Arifjanov, A. (2021). Innovative technologies in the assessment of accumulation and erosion processes in the channels. *Turkish Journal of Computer and Mathematics Education (TURCOMAT)*, 12(4), 110-114.
15. Нуриддинов, А. О., Ахмедов, И., & Хамидов, А. И. (2022). АВТОМОБИЛ ЙЎЛЛАРИНИ ҚУРИЛИШИДА ИННОВАЦИЯЛАР. *Academic research in educational sciences*, 3(TSTU Conference 1), 211-215.
16. Хамидов, А. И., Ахмедов, И. Г., Мухитдинов, М. Б., & Кузибаев, Ш. (2022). Применение теплоизоляционного композиционного гипса для энергоэффективного строительства.
17. Хамидов, А. И., Ахмедов, И., & Кузибаев, Ш. (2020). ТЕПЛОИЗОЛЯЦИОННЫЕ МАТЕРИАЛЫ НА ОСНОВЕ ГИПСА И ОТХОДОВ СЕЛЬСКОГО ХОЗЯЙСТВА.
18. Fathulloev, A. M., Eshev, S. S., Samiev, L. N., Ahmedov, I. G., Jumaboyev, X., & Arifjanov, S. (2019). Boglanmagan gruntlardan tashkil topgan uzanlarda yuvilmaslik tezliklarini aniklash [To the determination of non-effective speed in the beds containing from unconnected soils]. *Journal "Irrigatsiya va melioratsiya"*. Tashkent, 27-32.
19. Akhmedov, I., Muxitdinov, M., Umarov, I., & Ibragimova, Z. (2020). Assessment of the effect of sedibles from sokhsoy river to kokand hydroelectric power station. *InterConf*.
20. Ризаев, Б., Ахмедов, И., Хамидов, А., Холмирзаев, С., Хакимов, С., & Умаров, И. (2022). ВЛИЯНИЯ ТЕМПЕРАТУРНО-ВЛАЖНОСТНОГО РЕЖИМА НА

ВОДОПОГЛОЩЕНИЕ ЛЕГКИХ БЕТОНОВ НА ПОРЫСТЫХ ЗАПОЛНИТЕЛЯХ. *Journal of new century innovations*, 19(8), 192-201.

21. Ризаев, Б., Ахмедов, И., Хамидов, А., Холмирзаев, С., Хакимов, С., & Умаров, И. (2022). ЖАҲОНДА КИЧИК ГЭСЛАРНИ РИВОЖЛАНТИРИШНИНГ ҲОЗИРГИ ЗАМОН АНЪАНАЛАРИ. *Journal of new century innovations*, 19(8), 110-119.
22. Ахмедов, И., Ризаев, Б., Хамидов, А., Холмирзаев, С., Умаров, И., & Хакимов, С. (2022). ПЕРСПЕКТИВЫ РАЗВИТИЯ ЖЕЛЕЗОБЕТОННЫХ КОНСТРУКЦИЙ В УЗБЕКИСТАНЕ. *Journal of new century innovations*, 19(6), 60-70.
23. Холмирзаев, С., Ахмедов, И., Адхамжон, Ҳ., Ризаев, Б., Умаров, И., & Хакимов, С. (2022). ҚУРУҚ ИССИҚ ИҚЛИМЛИ ШАРОИТЛАРДА ҚУРИЛГАН ВА ФОЙДАЛАНАЁТИЛГАН БЕТОНЛИ ВА ТЕМИР БЕТОН КОНСТРУКЦИЯЛАРНИ ҲОЛАТИ. *Journal of new century innovations*, 19(7), 180-190.
24. Ахмедов, И., Ризаев, Б., Хамидов, А., Холмирзаев, С., Умаров, И., & Хакимов, С. (2022). ДЕФОРМАТИВНОСТЬ ЖЕЛЕЗОБЕТОННЫХ КОЛОНН ИЗ ТЯЖЕЛОГО БЕТОНА В УСЛОВИЯХ СУХОГО ЖАРКОГО КЛИМАТА. *Journal of new century innovations*, 19(6), 171-182.
25. Bakhodir, R., Islombek, A., Adhamjon, K., Sattor, K., Isroiljon, U., & Sodikjon, K. (2022). CALCULATION OF DEFORMATION CHANGES OF CENTRALLY COMPRESSED REINFORCED CONCRETE COLUMNS IN DRY HOT CLIMATIC CONDITIONS. *Journal of new century innovations*, 19(6), 162-170.
26. Хамидов, А., Ахмедов, И., Холмирзаев, С., Ризаев, Б., Умаров, И., & Хакимов, С. (2022). ИССЛЕДОВАНИЕ СВОЙСТВ БЕТОНОВ НА ОСНОВЕ НЕГОРЮЧИХ ЩЕЛОЧНЫХ ВЯЖУЩИХ КОНСТРУКЦИЯХ. *Journal of new century innovations*, 19(6), 123-134.
27. Ахмедов, И., Ризаев, Б., Хамидов, А., Холмирзаев, С., Умаров, И., & Хакимов, С. (2022). АНАЛИЗ ВЛИЯНИЯ СУХОГО ЖАРКОГО КЛИМАТА НА РАБОТУ ЖЕЛЕЗОБЕТОННЫХ ЭЛЕМЕНТОВ. *Journal of new century innovations*, 19(6), 39-48.
28. Bahodir, R., Islombek, A., Adhamjon, H., Sattor, K., Isroiljon, U., & Sodikjon, H. (2022). INFLUENCE OF AGGRESSIVE MEDIA ON THE DURABILITY OF LIGHTWEIGHT CONCRETE. *Journal of new century innovations*, 19(6), 318-327.
29. Arifjanov, A., Atakulov, D., Akhmedov, I., & Hoshimov, A. (2022, December). Modern technologies in the study of processes in channels. In *IOP Conference Series: Earth and Environmental Science* (Vol. 1112, No. 1, p. 012137). IOP Publishing.

30. Arifjanov, A., Akmalov, S., Akhmedov, I., & Atakulov, D. Evaluation of deformation procedure in waterbed of rivers. (2019) IOP Conference Series: Earth and Environmental Science, 403 (1). DOI: <https://doi.org/10.1088/1755-1315/403/1/012155>.
31. G'ulomjonovich, A. I., Abdurahmonovich, O. I., & Isoqjon o'g'li, U. I. (2021). EFFECTS OF WATER FLOW ON THE EROSION PROCESSES IN THE CHANNEL OF GIS TECHNOLOGY. *Journal of Advanced Scientific Research (ISSN: 0976-9595)*, 1(1).
32. Eshev, S. S., Fatxullaev, A. M., Samiev, L. N., Axmedov, I. G., Jumaboev, X., & Arifjanov, S. (2019). Determination of leaching rates in unconnected soils. *Irrigation and reclamation, Tashkent*, 27-30.
33. Fatkhulloev, A. M., Samiev, L. N., Axmedov, I. G., & Jumaboev, X. (2019). To the determination of non-effective speed in the beds containing from unconnected soils. *Journal of Irrigation and Melioration, Tashkent*, 1(15), 27-32.
34. Arifjanov, A. Sh. Akmalov, I. Akhmedov, and D. Atakulov. "In Evaluation of deformation procedure in waterbed of rivers." In *IOP Conference Series: Earth and Environmental Science* (Vol. 403, No. 1, p. 012155).
35. Холмирзаев, С., Ахмедов, И., Адхамжон, Х., Ризаев, Б., Феруза, Қ., & Умаров, И. (2022). МОДИФИКАЦИЯ ЛАНГАН СЕРОБЕТОННИНГ ФИЗИК-МЕХАНИК ХОССАЛАРИНИ ТАДҚИҚ ҚИЛИШ. *Journal of new century innovations*, 19(6), 240-247.
36. Умаров, И. И. Ў., & Атакулов, Д. Э. Ў. (2022). Дарё ўзандаги деформацион жараёнларни баҳолашда инновацион технологиялар. *Механика и технология*, (Спецвыпуск 1), 219-225.
37. Eshev, S. S., Fatxullaev, A. M., Samiev, L. N., Axmedov, I. G., Jumaboev, X., & Arifjanov, S. (2019). Irrigation and reclamation. *Journal.*, 1(15), 27-30.
38. Холмирзаев, С., Ахмедов, И., Адхамжон, Х., Ризаев, Б., Жалолов, З., & Умаров, И. (2022). ЎЗБЕКИСТОН РЕСПУБЛИКАСИ ХУДУДИДА МОНОЛИТ ТЕМИР БЕТОН КОНСТРУКЦИЯЛАРИНИ ЎРНИ. *Journal of new century innovations*, 19(6), 265-276.
39. Холмирзаев, С., Ахмедов, И., Адхамжон, Х., Ризаев, Б., Фаррух, Д., & Умаров, И. (2022). ҚУРИЛИШ ТАЪЛИМ ЙЎНАЛИШЛАРИ УЧУН КАДРЛАР ТАЙЁРЛАШДА ФАН, ТАЪЛИМ ВА ИШЛАБ ЧИҚАРИШ ИНТЕГРАЦИЯСИНИНГ РОЛИ. *Journal of new century innovations*, 19(6), 256-264.
40. Ризаев, Б., Ахмедов, И., Адхамжон, Х., Холмирзаев, С., Жалолов, З., & Умаров, И. (2022). ЗАМОНАВИЙ ҚУРИЛИШ МАТЕРИАЛЛАРИ ФАНИНИ ЎҚИТИШДАГИ ИЛФОР ТАЪЛИМ МЕТОДЛАРИ. *Journal of new century innovations*, 19(7), 135-146.

41. Холмирзаев, С., Ахмедов, И., Адхамжон, Х., Ризаев, Б., Жалолов, З., & Умаров, И. (2022). БИНОЛАРНИНГ ТЕМИР БЕТОН КОНСТРУКЦИЯЛАРИНИ ИШОНЧЛИЛИК НАЗАРИЯСИ АСОСИДА ҲИСОБЛАШ. *Journal of new century innovations*, 19(6), 287-297.
42. Bahodir, R., Islombek, A., Adhamjon, K., Sattor, K., Farrux, D., & Isroiljon, U. (2022). EFFECTIVENESS OF USING ELEMENTS OF NANOTECHNOLOGY IN CONSTRUCTION MATERIALS SCIENCE. *Journal of new century innovations*, 19(8), 163-172.
43. Холмирзаев, С., Ахмедов, И., Адхамжон, Х., Ризаев, Б., Жалолов, З., & Умаров, И. (2022). БИНО ВА ИНШОТЛАР ЗИЛЗИЛАБАРДОШЛИГИНИНГ НАЗАРИЙ АСОСЛАРИ. *Journal of new century innovations*, 19(8), 120-130.
44. Bahodir, R., Islombek, A., Adhamjon, K., Sattor, K., Feruza, Q., & Isroiljon, U. (2022). NEW INNOVATIVE IDEAS IN THE FIELD OF PRODUCTION OF REINFORCED CONCRETE STRUCTURES. *Journal of new century innovations*, 19(8), 153-162.
45. Bahodir, R., Islombek, A., Adhamjon, K., Sattor, K., Zayniddin, J., & Isroiljon, U. (2022). INFLUENCE OF THE TEMPERATURE AND HUMIDITY REGIME ON THE WATER ABSORPTION OF LIGHT-WEIGHT CONCRETE ON POROUS AGGREGATES. *Journal of new century innovations*, 19(8), 143-152.
46. Bahodir, R., Islombek, A., Adhamjon, K., Sattor, K., Zayniddin, J., & Isroiljon, U. (2022). CALCULATION OF ENERGY CHARACTERISTICS OF SOLAR HEATING SYSTEM. *Journal of new century innovations*, 19(8), 56-65.
47. Ризаев, Б., Ахмедов, И., Холмирзаев, С., Хамидов, А., Кодирова, Ф., & Умаров, И. (2022). ОБЩИЕ СВЕДЕНИЯ О ПРИРОДНОМ КЛИМАТЕ РАЙОНОВ С СУХИМ ЖАРКИМ КЛИМАТОМ. *Journal of new century innovations*, 19(6), 298-306.
48. Ризаев, Б., Ахмедов, И., Хамидов, А., Холмирзаев, С., Жалалов, З., & Умаров, И. (2022). РАСЧЕТ НА ВХОДНЫЕ И ФОРМАЛЬНЫЕ ДЕФОРМАЦИИ БЕТОНА В ЕСТЕСТВЕННЫХ УСЛОВИЯХ СУХОГО ЖАРКОГО КЛИМАТА. *Journal of new century innovations*, 19(6), 183-193.
49. Ризаев, Б., Ахмедов, И., Хамидов, А., Холмирзаев, С., Фаррух, Д., & Умаров, И. (2022). ОБЩИЕ СВЕДЕНИЯ О ВЕТРЕ И ПЫЛИ В ЖАРКОМ СУХОМ КЛИМАТЕ. *Journal of new century innovations*, 19(6), 307-317.
50. Ахмедов, И., Ризаев, Б., Адхамжон, Х., Холмирзаев, С., Феруза, Қ., & Умаров, И. (2022). ТУРАР-ЖОЙ БИНОЛАРИ ҚУРИЛИШИДА МОНОЛИТ ТЕМИР БЕТОНДАН ФОЙДАЛАНИШ САМАРАДОРЛИГИ. *Journal of new century innovations*, 19(6), 215-223.

51. Ahmedov, I., Bahodir, R., Adhamjon, H., Sattor, K., Feruza, Q., & Isroiljon, U. (2022). DISTRIBUTION OF TEMPERATURE AND HUMIDITY IN CONCRETE OVER THE CROSS SECTION OF COLUMNS IN A DRY HOT CLIMATE. *Journal of new century innovations*, 19(7), 123-134.
52. Ризаев, Б., Ахмедов, И., Хамидов, А., Холмирзаев, С., Феруза, Қ., & Умаров, И. (2022). СОВРЕМЕННЫЕ ТРАДИЦИИ РАЗВИТИЯ МАЛОЙ ГИДРОЭНЕРГЕТИКИ В МИРЕ. *Journal of new century innovations*, 19(8), 90-99.
53. Bahodir, R., Islombek, A., Adhamjon, K., Sattor, K., Zayniddin, J., & Isroiljon, U. (2022). MODERN TRADITIONS OF THE DEVELOPMENT OF SMALL HYDROPOWER IN THE WORLD. *Journal of new century innovations*, 19(8), 100-109.
54. Bahodir, R., Islombek, A., Adhamjon, X., Sattor, X., Feruza, Q., & Isroiljon, U. (2022). TEMIR-BETON KONSTRUKTSIYALAR ISHLAB CHIQRISH SOHASIDAGI YANGI INNOVATION G'UYALAR. *Journal of new century innovations*, 19(7), 158-167.
55. Bahodir, R., Islombek, A., Adhamjon, H., Sattor, K., Isroiljon, U., & Farruh, D. (2022). CONDITION OF CONCRETE AND REINFORCED CONCRETE STRUCTURES BUILT AND USED IN A DRY HOT CLIMATE. *Journal of new century innovations*, 19(7), 147-157.
56. Холмирзаев, С., Ахмедов, И., Ризаев, Б., Хамидов, А., Кодирова, Ф., & Умаров, И. (2022). ИССЛЕДОВАНИЕ ФИЗИКО-МЕХАНИЧЕСКИХ СВОЙСТВ МОДИФИЦИРОВАННОГО СЕРОБЕТОНА КОНСТРУКЦИЯХ. *Journal of new century innovations*, 19(6), 154-161.
57. Хамидов, А., Ахмедов, И., Холмирзаев, С., Ризаев, Б., Умаров, И., & Фаррух, Д. (2022). АНАЛИЗ СПОСОБОВ ПЕРЕРАБОТКИ СЫРЬЯ SERA И ПОЛУЧЕНИЯ СЕРОБЕТОНА КОНСТРУКЦИЯХ. *Journal of new century innovations*, 19(6), 93-102.
58. Ахмедов, И., Ризаев, Б., Хамидов, А., Холмирзаев, С., Феруза, Қ., & Умаров, И. (2022). ИССЛЕДОВАНИЕ ЗОЛОШЛАКОВЫХ СМЕСИ ДЛЯ ПРОИЗВОДСТВА СТРОИТЕЛЬНЫХ МАТЕРИАЛОВ КОНСТРУКЦИЯХ. *Journal of new century innovations*, 19(6), 103-112.
59. Хамидов, А., Ахмедов, И., Ризаев, Б., Холмирзаев, С., Жалалов, З., Умаров, И., & Шаропов, Б. (2022). ТЕПЛОИЗОЛЯЦИОННЫЕ МАТЕРИАЛЫ НА ОСНОВЕ ГИПСА И СЕЛЬСКОХОЗЯЙСТВЕННЫХ ОТХОДОВ. КОНСТРУКЦИЯХ. *Journal of new century innovations*, 19(6), 135-144.
60. Ахмедов, И., Хамидов, А., Холмирзаев, С., Ризаев, Б., Умаров, И., & Фаррух, Д. (2022). ОЦЕНКА ВЛИЯНИЯ СЕДИБЛЕИ РЕКИ СОХСОЙ НА КОКАНДСКУЮ ГЭС. *Journal of new century innovations*, 19(6), 145-153.

61. Холмирзаев, С., Ахмедов, И., Хамидов, А., Кодирова, Ф., Умаров, И., & Фаррух, Д. (2022). РАСЧЕТ ЖЕЛЕЗОБЕТОННЫХ КОНСТРУКЦИЙ ЗДАНИЙ НА ОСНОВЕ ТЕОРИИ НАДЕЖНОСТИ. *Journal of new century innovations*, 19(6), 29-38.
62. Хамидов, А., Ахмедов, И., Ризаев, Б., Холмирзаев, С., Жалалов, З., & Умаров, И. (2022). ҚУРУҚ ИССИҚ ИҚЛИМЛИ ХУДУДЛАРНИНГ ТАБИЙ ИҚЛИМИ ҲАҚИДА УМУМИЙ МАЪЛУМОТ. *Journal of new century innovations*, 19(6), 194-203.
63. Ризаев, Б., Ахмедов, И., Хамидов, А., Холмирзаев, С., Фаррух, Д., & Умаров, И. (2022). БИНОЛАРНИ ИСИТИШДА ҚУЁШ ЭНЕРГИЯСИДАН ФОЙДАЛАНИБ ЭНЕРГИЯ САМАРАДОРЛИКНИ ОШИРИШ ТАДБИРЛАРИ. *Journal of new century innovations*, 19(8), 78-89.
64. Ризаев, Б., Ахмедов, И., Хамидов, А., Холмирзаев, С., Фаррух, Д., & Умаров, И. (2022). ҚУЁШЛИ ИСИТИШ ТИЗИМИНИНГ ЭНЕРГЕТИК ХАРАКТЕРИСТИКАЛАРИ ХИСОБИ. *Journal of new century innovations*, 19(8), 25-36.
65. Ахмедов, И., Ризаев, Б., Хамидов, А., Холмирзаев, С., Умаров, И., & Фаррух, Д. (2022). ЭФФЕКТИВНОСТЬ ИСПОЛЬЗОВАНИЯ МОНОЛИТНОГО ЖЕЛЕЗОБЕТОНА ПРИ СТРОИТЕЛЬСТВЕ ЖИЛЫЕ ДОМА. *Journal of new century innovations*, 19(6), 71-80.
66. Bahodir, R., Islombek, A., Sattor, X., Adxamjon, X., Feruza, Q., & Isroiljon, U. (2022). QURILISH MATERIALSHUNOSLIGIDA NANOTEKNOLOGIYA ELEMENTLARIDAN FOYDALANISH SAMARADORLIGI. *Journal of new century innovations*, 19(7), 168-179.
67. Холмирзаев, С., Ахмедов, И., Хамидов, А., Ризаев, Б., Жалалов, З., & Умаров, И. (2022). ПРИМЕНЕНИЕ МОНОЛИТНЫХ ЖЕЛЕЗОБЕТОННЫХ КОНСТРУКЦИЙ НА ТЕРРИТОРИИ РЕСПУБЛИКИ УЗБЕКИСТАН КОНСТРУКЦИЯХ. *Journal of new century innovations*, 19(6), 81-92.
68. Холмирзаев, С., Ахмедов, И., Ризаев, Б., Хамидов, А., Фаррух, Д., & Умаров, И. (2022). ПРИМЕНЕНИЕ СЕРОБЕТОНА В ЖЕЛЕЗОБЕТОННЫХ КОНСТРУКЦИЯХ. *Journal of new century innovations*, 19(6), 3-11.
69. Умаров, И. И. Ў. (2022). Тоғ олди дарёлар ўзанидаги жараёнларни баҳолашда табиий дала тадқиқотлари таҳлили. *Строительство и образование*, (2), 109-113.
70. Kholmirezayev, S., Akhmedov, I., Khamidov, A., Yusupov, S., Umarov, I., & Nakimov, S. (2022). ANALYSIS OF THE EFFECT OF DRY HOT CLIMATE ON THE WORK OF REINFORCED CONCRETE ELEMENTS. *Science and innovation*, 1(A8), 1033-1039.

71. Akhmedov, I., Khamidov, A., Kholmirzayev, S., Yusupov, S., & Umarov, I. (2022). Improving river sediment distribution calculation in mountain rivers. *Science and innovation, 1(A8)*, 1014-1019.
72. Khamidov, A., Akhmedov, I., Kholmirzayev, S., Jalalov, Z., Yusupov, S., & Umarov, I. (2022). EFFECTIVENESS OF MODERN METHODS OF TESTING BUILDING STRUCTURES. *Science and innovation, 1(A8)*, 1046-1051.
73. Kholmirzayev, S., Akhmedov, I., Khamidov, A., Jalalov, Z., Yusupov, S., & Umarov, I. (2022). THE ROLE OF THE INTEGRATION OF SCIENCE, EDUCATION AND PRODUCTION IN THE TRAINING OF PERSONNEL FOR CONSTRUCTION EDUCATIONAL AREAS. *Science and innovation, 1(A8)*, 1040-1045.
74. Хамидов, А. И., Ахмедов, И., Юсупов, Ш., & Кузибаев, Ш. (2021). Использование теплоизоляционного композиционного гипса в энергоэффективном строительстве.
75. Холмирзаев, С., Ахмедов, И., Адхамжон, Х., Ризаев, Б., Юсупов, Ш., & Умаров, И. (2022). СЕРА ХОМ АШЁСИНИ ҚАЙТА ИШЛАШ ВА СЕРОБЕТОН ТАЙЁРЛАШ УСУЛЛАРИНИНГ ТАҲЛИЛИ. *Journal of new century innovations, 19(6)*, 248-255.
76. Холмирзаев, С., Ахмедов, И., Адхамжон, Х., Ризаев, Б., Юсупов, Ш., & Умаров, И. (2022). ТЕМИР БЕТОН ЭЛЕМЕНТЛАРНИНГ ДАРЗБАРДОШЛИГИГА МАРКАЗИЙ ОСИЁ ИҚЛИМИНИНГ ТАЪСИРИ. *Journal of new century innovations, 19(6)*, 232-239.
77. Холмирзаев, С., Ахмедов, И., Адхамжон, Х., Ризаев, Б., Юсупов, Ш., & Умаров, И. (2022). ТУРАР-ЖОЙ БИНОЛАРИ ҚУРИЛИШИДА МОНОЛИТ ТЕМИР БЕТОНДАН ФОЙДАЛАНИШ САМАРАДОРЛИГИ. *Journal of new century innovations, 19(6)*, 277-286.
78. Ризаев, Б., Ахмедов, И., Хамидов, А., Холмирзаев, С., Юсупов, Ш., & Умаров, И. (2022). МЕРЫ ПО ПОВЫШЕНИЮ ЭНЕРГОЭФФЕКТИВНОСТИ ИСПОЛЬЗОВАНИЯ СОЛНЕЧНОЙ ЭНЕРГИИ В ОТОПЛЕНИИ ЗДАНИЙ. *Journal of new century innovations, 19(8)*, 66-77.
79. Ризаев, Б., Ахмедов, И., Хамидов, А., Холмирзаев, С., Юсупов, Ш., & Умаров, И. (2022). ҚУЁШ ЭНЕРГИЯСИДАН ФОЙДАЛАНИБ БИНОЛАРНИ ЭНЕРГИЯ САМАРАДОРЛИГИНИ ОШИРИШ ТАДБИРЛАРИ ХАКИДА. *Journal of new century innovations, 19(8)*, 173-186.
80. Ahmedov, I., Bahodir, R., Adhamjon, H., Sattor, K., Shavkat, Y., & Isroiljan, U. (2022). PHYSICAL AND MECHANICAL PROPERTIES OF CONCRETE UNDER CONDITIONS OF DRY HOT CLIMATE. *Journal of new century innovations, 19(8)*, 131-142.

81. Холмирзаев, С., Ахмедов, И., Ризаев, Б., Юсупов, Ш., Умаров, И., & Фаррух, Д. (2022). РОЛЬ ИНТЕГРАЦИИ НАУКИ, ОБРАЗОВАНИЯ И РАЗВИТИЯ В ПОДГОТОВКЕ КАДРОВ ДЛЯ СТРОИТЕЛЬСТВА. *Journal of new century innovations*, 19(6), 12-19.
82. Хамидов, А., Ахмедов, И., Холмирзаев, С., Ризаев, Б., Юсупов, Ш., & Умаров, И. (2022). ЭФФЕКТИВНОСТЬ СОВРЕМЕННЫХ МЕТОДОВ ИСПЫТАНИЙ СТРОИТЕЛЬНЫХ КОНСТРУКЦИЙ. *Journal of new century innovations*, 19(6), 57-59.
83. Холмирзаев, С., Ахмедов, И., Ризаев, Б., Хамидов, А., & Юсупов, Ш. (2022). РОЛЬ ИНТЕГРАЦИИ НАУКИ, ОБРАЗОВАНИЯ И ПРОИЗВОДСТВА В ПОДГОТОВКЕ КАДРОВ ДЛЯ СТРОИТЕЛЬНЫХ ОБРАЗОВАТЕЛЬНЫХ НАПРАВЛЕНИЙ. *Journal of new century innovations*, 19(6), 49-57.
84. Ахмедов, И., Ризаев, Б., Хамидов, А., Холмирзаев, С., Юсупов, Ш., & Умаров, И. (2022). ПРИМЕНЕНИЕ ТЕПЛОИЗОЛЯЦИОННОГО КОМПОЗИТА ГИПСОВОГО ДЛЯ ЭНЕРГОЭФФЕКТИВНОГО СТРОИТЕЛЬСТВА КОНСТРУКЦИЯХ. *Journal of new century innovations*, 19(6), 113-122.
85. Ахмедов, И., Хамидов, А., Холмирзаев, С., Юсупов, Ш., Кодирова, Ф., & Умаров, И. (2022). СОВЕРШЕНСТВОВАНИЕ РАСЧЕТА РАСПРЕДЕЛЕНИЯ НАСАДОВ В ГОРНЫХ РЕКАХ. *Journal of new century innovations*, 19(6), 20-28.
86. Sattor, X., Islombek, A., Adhamjon, H., Bahodir, R., Shavkat, Y., & Isroiljon, U. (2022). TEMIR-BETON KONSTRUKSIYALARIDA SERABETONDAN FOYDALANISH. *Journal of new century innovations*, 19(6), 224-231.
87. Ризаев, Б., Ахмедов, И., Хамидов, А., Холмирзаев, С., Юсупов, Ш., & Умаров, И. (2022). РАСЧЕТ ЭНЕРГЕТИЧЕСКИХ ХАРАКТЕРИСТИК СИСТЕМЫ СОЛНЕЧНОГО ОТОПЛЕНИЯ. *Journal of new century innovations*, 19(8), 45-55.
88. Umarov, I. I. (2023). INSULATION COMPOSITE PLASTER FOR ENERGY-SAVING CONSTRUCTION. *Journal of new century innovations*, 43(1), 281-293.
89. Мухитдинов, М. Б. (2023). ТЎЛДИРУВЧИЛАРНИНГ КОМПОЗИТ ПОЛИМЕР ҚОПЛАМАЛАРНИНГ ЕЙИЛИШБАРДОШЛИГИ ВА АДГЕЗИОН ХОССАЛАРИГА ТАЪСИРИ. *Journal of new century innovations*, 43(1), 180-191.
90. Мухитдинов, М. Б. (2023). ҚУРИЛИШ МАТЕРИАЛЛАРИ ВА БУЮМЛАРИ ФАНИНИ ЯНГИ ПЕДАГОГИК ТЕХНОЛОГИЯЛАР АСОСИДА ЎҚИТИШ. *Journal of new century innovations*, 43(1), 166-179.
91. Шаропов, Б. Х., & Рахматиллаев, Ё. Н. (2023). ҚУЁШЛИ ИСИТИШ ТИЗИМИНИНГ ЭНЕРГЕТИК ХАРАКТЕРИСТИКАЛАРИ ХИСОБИ. *Journal of new century innovations*, 43(1), 192-204.

92. Umarov, I. I., & Nuritdinov, J. D. (2023). INCREASING THE RESISTANCE OF TEMPERATURE EFFECTS OF SULFUR-BASED CONCRETES. *Journal of new century innovations*, 43(1), 87-96.
93. Ахмедов, И., Умаров, И., & Нуритдинов, Ж. (2023). ЁҒОЧ МАТЕРИАЛЛАРИНИ ЁНҒИНБАРДОШЛИК ДАРАЖАСИНИ АНТИПИРЕНЛАР ЁРДАМИДА ОШИРИШ. *Journal of new century innovations*, 43(1), 255-268.
94. Ахмедов, И. Ғ., Умаров, И. И., & Дадаханов, Ф. А. (2023). ПРИНЦИПЫ ВЫБОРА ГАЗООЧИСТНОГО ОБОРУДОВАНИЯ. *Journal of new century innovations*, 43(1), 153-165.
95. Umarov, I. I. (2023). THE USE OF SLAG MIXTURES FOR THE MANUFACTURE OF BUILDING MATERIALS. *Journal of new century innovations*, 43(1), 269-280.
96. Ахмедов, И. Ғ., Умаров, И. И., & Дадаханов, Ф. А. (2023). ВЫБОР ЭФФЕКТИВНЫХ МЕТОДОВ И ОБОРУДОВАНИЯ ДЛЯ СУШКИ СЫПУЧИХ СТРОИТЕЛЬНЫХ МАТЕРИАЛОВ. *Journal of new century innovations*, 43(1), 140-152.
97. Umarov, I. I. (2023). STUDY OF THE PROPERTIES OF CONCRETE BASED ON ALKALINE BINDERS. *Journal of new century innovations*, 43(1), 51-64.
98. Umarov, I. I., & Sharopov, B. X. (2023). XORIJ VA RESPUBLIKAMIZ BINOLARIDA ENERGIYADAN SAMARALI FOYDALANISH USULLARINING TAHLILI. *Journal of new century innovations*, 43(1), 219-229.
99. Umarov, I. I. (2023). THE USE OF SULFUR CONCRETE IN REINFORCED CONCRETE STRUCTURES. *Journal of new century innovations*, 43(1), 65-75.
100. Umarov, I. I., & Sharopov, B. X. (2023). JAMOAT BINOLARINI ISITISHDA QUYOSH ENERGIYASIDAN FOYDALANISHNING SAMARADORLIGI. *Journal of new century innovations*, 43(1), 242-254.
101. Umarov, I. I., & Nuritdinov, D. (2023). SUPERPLASTIFIKATOR QO'SHILGAN GIPSOBETONNING FIZIK-MEXANIK XOSSALARI. *Journal of new century innovations*, 43(1), 76-86.
102. Мурадов, Х. Х. (2023). МАҲАЛЛИЙ ХОМ-АШЁ ЛОГОН БЕНТОНИТ ГИЛИНИНГ ФИЛЬТРАЦИЯ КОЭФФИЦИЕНТИНИ АНИҚЛАШ. *Journal of new century innovations*, 43(1), 97-106.
103. Мурадов, Х. Х. (2023). ФАРҒОНА ВИЛОЯТИ ЛОГОН БЕНТОНИТ ГИЛИНИНГ ХУСУСИЯТЛАРИ БЎЙИЧА ФОЙДАЛАНИШ САМАРАДОРЛИГИ. *Journal of new century innovations*, 43(1), 107-118.
104. Хамидов, А., Ахмедов, И., & Шаропов, Б. Х. (2023). ИССЛЕДОВАНИЯ ЗОЛО-ШЛАКОВЫХ СМЕСЕЙ ДЛЯ ПРОИЗВОДСТВА СТРОИТЕЛЬНЫХ МАТЕРИАЛОВ. *Journal of new century innovations*, 43(1), 230-241.

105. Yosunbek Ne'matilla o'g, R. (2023). TURAR JOY BINOLARIDA QO'LLANILADIGAN ISSIQLIK TA'MINOTI TIZMLARINING HOZIRGI KUNDAGI TAHLILI. *Journal of new century innovations*, 43(1), 119-128.
106. Yosunbek Ne'matilla o'g, R. (2023). ANALYSIS OF GROUNDWATER SOFTENING METHODS. *Journal of new century innovations*, 43(1), 129-139.
107. Хакимов, С. (2023). ПОВТОРНОЕ ИСПОЛЬЗОВАНИЕ ВОДЫ В АВТОМОЙКАХ ПУТИ МАРШРУТИЗАЦИИ. *ТЕСНика*, (1 (10)), 1-5.
108. Khamidov, A., & Khakimov, S. (2023). MOISTURE LOSS FROM FRESHLY LAID CONCRETE DEPENDING ON THE TEMPERATURE AND HUMIDITY OF THE ENVIRONMENT. *Science and innovation*, 2(A4), 274-279.
109. Khamidov, A. I., & Khakimov, S. (2023). Study of the Properties of Concrete Based on Non-Fired Alkaline Binders. *European Journal of Geography, Regional Planning and Development*, 1(1), 33-39.
110. Rasuljon o'gli, K. S. (2023). The Importance of Didactics in Pedagogy and Stages of The Didactic Process. *Journal of Innovation in Education and Social Research*, 1(4), 1-6.
111. Muxitdinov, M. (2022). АНАЛИЗ ЭФФЕКТИВНОСТИ ИСПОЛЬЗОВАНИЯ ПОРЫСТЫХ ЗАПОЛНИТЕЛЕЙ ДЛЯ ЛЁГКИХ БЕТОНОВ. " *Экономика и социум*".
112. Ризаев, Б. Ш., & Мухитдинов, М. Б. (2023). ИЗУЧЕНИЕ ВЛИЯНИЯ КЛИМАТИЧЕСКИХ УСЛОВИЙ НАШЕЙ РЕСПУБЛИКИ НА РАБОТУ ЖЕЛЕЗОБЕТОННЫХ ЭЛЕМЕНТОВ. *Scientific Impulse*, 1(9), 186-195
113. Abdunazarov, A., & Soliev, N. (2020). STUDY OF THE PERFORMANCE OF FRAMELESS CONSTRUCTION STRUCTURES UNDER THE INFLUENCE OF VERTICAL STRESSES OF ULTRA-SUBMERGED THE LYOSS SOILS. *Студенческий вестник*, 28(126 часть 3), 39.
114. Khakimov, S. R., & Sharopov, B. K. (2023). Educational Quality Improvement Events Based on Exhibition Materials in Practical Training Lessons. *American Journal of Language, Literacy and Learning in STEM Education*, 1(2), 5-10
115. Abdunazarov, A. (2022). AVTOMOBILLAR HARAKATIDAN HOSIL BO'LADIGAN TEBRANISHLARNI BINOGA TA'SIRINI ANIQLASH VA KAMAYTIRISH CHORALARINI TAKOMILLASHTIRISH BO'YICHA TAHLILLAR. *Science and innovation*, 1(A5), 372-375.
116. Шаропов Б.Х., Хакимов С.Р., Рахимова С. Оптимизация режимов гелиотеплохимической обработки золоцементных композиций. //Матрица научного познания. – 2021 г. №12-1. С.115-123
117. Хакимов С., Шаропов Б., Абдуназаров А. Бино ва иншоотларнинг сейсмик мустаҳкамлиги бўйича хорижий давлатлар (россия, япония, хитой, ақш)

- меъёрий хужжатлари таҳлили //barqarorlik va yetakchi tadqiqotlar onlayn ilmiy jurnali. – 2022. – С. 806-809
118. Muxitdinov, M. (2022). ИССЛЕДОВАНИЕ ВЛИЯНИЯ РЕЖИМОВ ЭКСПЛУАТАЦИИ МЕТАЛЛИЧЕСКОЙ ОСНАСТКИ НА ИЗНОСОСТОЙКОСТЬ КОМПОЗИЦИОННЫХ ПОЛИМЕРНЫХ МАТЕРИАЛОВ. *UNIVERSUM: ТЕХНИЧЕСКИЕ НАУКИ*.
119. Muxitdinov, M. (2022). АНАЛИЗ ЭФФЕКТИВНОСТИ ИСПОЛЬЗОВАНИЯ ПОРЫСТЫХ ЗАПОЛНИТЕЛЕЙ ДЛЯ ЛЁГКИХ БЕТОНОВ. " *Экономика и социум*".
120. Shamsitdinovich, R. V., & Bakhtiyorovich, M. M. (2023). Air Temperature and Humidity in Experimental Testing of Building Materials Used in the Climate of the Republic of Uzbekistan. *Web of Synergy: International Interdisciplinary Research Journal*, 2(4), 591-598.
121. Ризаев, Б. Ш., & Мухитдинов, М. Б. (2023). ИЗУЧЕНИЕ ВЛИЯНИЯ КЛИМАТИЧЕСКИХ УСЛОВИЙ НАШЕЙ РЕСПУБЛИКИ НА РАБОТУ ЖЕЛЕЗОБЕТОННЫХ ЭЛЕМЕНТОВ. *Scientific Impulse*, 1(9), 186-195.
122. Umarov, I., Dadaxanov, F., Bo'lishev, E., & Boltamurotov, J. (2022). The role of innovative technologies in the production of building materials. *Science and Innovation*, 1(6), 153-159.
123. Hakimov, S., & Dadaxanov, F. (2022). State of heat conductivity of walls of residential buildings. *Science and innovation*, 1(C7), 223-226.
124. Umarov, I., Dadaxanov, F., Bolishev, E., & Boltamurotov, J. (2022). QURILISH MATERIALLARINI ISHLAB CHIQRISHDA INNOVATSION TECHNOLOGIYALARNING O'RNINI. *Science and innovation*, 1(C6), 153-159.
125. Хакимов, С., & Фаррух, Д. (2023). ТЕОРЕТИЧЕСКИЕ ОСНОВЫ СЕЙСМОСТОЙКОСТИ ЗДАНИЙ И СООРУЖЕНИЙ. *TECHника*, (2 (11)), 10-13.
126. Rasuljon o'g'li, X. S., & Farrux, D. (2022). STATE OF HEAT CONDUCTIVITY OF WALLS OF RESIDENTIAL BUILDINGS. *SCIENCE AND INNOVATION INTERNATIONAL SCIENTIFIC JOURNAL VOLUME 1 ISSUE 7 UIF-2022: 8.2/ ISSN: 2181-3337*.

ОЛТИНГУГУРТ БИЛАН МОДИФИКАЦИЯЛАНГАН БЕТОННИНГ ЁНУВЧАНЛИК ДАРАЖАСИНИ ОШИРИШ

*проф С. Холмирзаев., доц. И. Ахмедов., кат. Ўқит. И. Умаров стаж
ўқит. Нуриддинов Ж.Д.*

*Наманган муҳандислик-қурилиш институти “Қурилиш материаллари ва
буюмлари” кафедраси*

Аннотация. В данной статье представлены результаты практической работы по повышению горючести серобетонов с применением модификаторов.

Ключевые слова: Модификатор, степень горючести, серосодержащий бетон, полимерные материалы, антиперспиранты.

Annotation. This article presents the results of practical work to increase the flammability of sulfur concrete using modifiers.

Key words: Modifier, degree of flammability, sulfur-containing concrete, polymer materials, antiperspirants.

Кириш. Дунёда сўнги йилларда табиий ва синтетик оловбардош полимер қурилиш материалларига бўлган эътибор тобора ортиб, замонавий технологиялар асосида қурилган бино-иншоотларнинг ёнғин хавфсизлигини таъминлаш долзарб масалалардан бири бўлиб қолмоқда. Бироқ, кўплаб фойдали жиҳатлари билан бир қаторда, антипиренлар билан ишлов берилмаган қурилиш материаллари ёнғин хавфини оширади. Ушбу ёнғинлар, қурилиш материалларни ёнғиндан ҳимоя қилинмаганлиги, ёнғиндан ҳимояловчи оловбардош таркибларни самарадор эмаслиги, уларнинг ёғоч ва полимер материалларига ишлов беришда замонавий технологиялардан фойдаланилмаганлиги каби сабаблар билан боғлиқ. Шунинг учун, қурилиш материалларининг оловбардошлигини оширувчи таркибида фосфор, олтингугурт ва металл бўлган антипиренлар ишлаб чиқиш ҳамда уларнинг оптимал таркибларини яратиш ва таъсир этиш механизмини такомиллаштириш муҳим аҳамият касб этади.

Бу йўналишда самарали кимёвий қўшимчалар сифатида маҳаллий хомашёлар асосида юқори самарадорликка эга, экологик хавфсиз ва арзон олигомер антипиренларни синтез қилиш, конструкцион ва пардозлаш материали сифатида қўлланиладиган полимер ва ёғоч материалларини ёнғинчанлиги ва ёниш натижасида ажралиб чиқадиган захарли газлар миқдорини камайтириш, олтингугурт боғловчиси асосида олинадиган материалларнинг оловбардошлик даражасини ошириш орқали уларнинг имкониятларидан кенг фойдаланиш учун ишлатилиш жабҳаларини кенгайтиришга алоҳида эътибор берилмоқда [1].

Тадқиқот методологияси. Мақолада полимер ва олтингугурт таркибли бетон материалларининг оловбардош хусусиятларини аниқлашдаги стандарт усуллардан фойдаланилган [2].

Оловбардошлик даражасини оширувчи В1 ва В2 маркали модификаторлар асосида тайёрланган олтингугурт таркибли боғловчилар асосидаги бетонларнинг зичлиги таркибга маълум миқдорда кушимчалар киритилиши ҳисобига тахминан 2% га камайишига эришилди.

Ёнувчанликни камайтирувчи В1 ва В2 маркали модификаторлар асосида тайёрланган олтингугурт таркибли бетонларнинг сиқилиш ва эгилишдаги мустаҳкамлик кўрсаткичлари модификаторлар кўшилиши ҳисобига оддий олтингугурт таркибли бетонлар мустаҳкамлигига нисбатан 3-4% камайиши кузатилди.

Натижалар. В1 ва В2 маркали оловбардошлик даражасини оширувчи модификаторлар асосидаги олтингугурт таркибли бетонларни ёнувчанлик гуруҳи ГОСТ [3] талаблари асосида қийин ёнувчи ва ёнувчи қаттиқ модда ва материаллар гуруҳини тажриба усулида аниқланди (1-жадвал). Намунанинг масса йўқотиши (Δ_m) куйидаги формула бўйича аниқланади:

$$\Delta_m = ((m_n - m_k) / m_n) \cdot 100 \quad (1)$$

бу ерда m_n – намунанинг тажрибагача бўлган оғирлиги, г;

m_k – намунанинг тажрибадан кейинги оғирлиги, г.

Эталон намунадаги масса йўқотилиши

$$\Delta_m = ((m_n - m_k) / m_n) \cdot 100 = ((594 - 200) / 594) \cdot 100 = 66,3\%$$

В1 маркали модификатор асосидаги намуналарда

$$\Delta_m = ((m_n - m_k) / m_n) \cdot 100 = ((588 - 400) / 588) \cdot 100 = 32\%$$

$$\Delta_m = ((m_n - m_k) / m_n) \cdot 100 = ((587 - 410) / 587) \cdot 100 = 30\%$$

$$\Delta_m = ((m_n - m_k) / m_n) \cdot 100 = ((585 - 414) / 585) \cdot 100 = 29\%$$

В2 маркали модификатор асосидаги намуналарда

$$\Delta_m = ((m_n - m_k) / m_n) \cdot 100 = ((583 - 389) / 583) \cdot 100 = 33\%$$

$$\Delta_m = ((m_n - m_k) / m_n) \cdot 100 = ((584 - 407) / 584) \cdot 100 = 30\%$$

$$\Delta_m = ((m_n - m_k) / m_n) \cdot 100 = ((587 - 419) / 587) \cdot 100 = 28\%$$

1-жадвал

В1 ва В2 маркали модификаторлар асосида тайёрланган олтингугурт таркибли бетонларни қийин ёнувчи ва ёнувчи қаттиқ модда ва материаллар гуруҳини тажриба усулида аниқлаш натижалари

Тажриба учун намуна	Модификатор миқдори	Газ ҳолатида	Максимум	Намунанинг оғирлиги, гр	Намуна	Ёнувчанлик
---------------------	---------------------	--------------	----------	-------------------------	--------	------------

				Тажрибагача	Тажрибадан кейин		
Эталон намуна			5				Ё3
B1 маркали		0					Ё3
		2					Ё2
B2 маркали		0					Ё3
		2					Ё2

Хулоса. Олтингугурт таркибли бетонга B1 ва B2 маркали маълум миқдордаги оловбардошлик даражасини оширувчи модификаторлар киритилиши ушбу бетонларнинг ёнувчан гуруҳдан(Ё3) қийин ёнувчан(Ё2) гуруҳга ўтказилишига эришилди.

Фойдаланилган адабиётлар:

1. Arifjanov, A., Akmalov, S., Akhmedov, I., & Atakulov, D. (2019, December). Evaluation of deformation procedure in waterbed of rivers. In *IOP Conference Series: Earth and Environmental Science* (Vol. 403, No. 1, p. 012155). IOP Publishing.
2. Ахмедов, И. Ф., Ортиқов, И. А., & Умаров, И. И. (2021). Дарё ўзанидаги деформацион жараёнларни баҳолашда инновацион технологиялар [Innovative technologies in the assessment of deformation processes in the riverbed]. *Фарғона политехника институти илмий-техника журнали.*– *Фарғона*, 25(1), 139-142.
3. Abduraimova, D., Rakhmonov, R., Akhmedov, I., Xoshimov, S., & Eshmatova, B. (2022, June). Efficiency of use of resource-saving technology in reducing irrigation erosion. In *AIP Conference Proceedings* (Vol. 2432, No. 1). AIP Publishing.
4. Арифжанов, А. М., Самиев, Л. Н., Абдураимова, Д. А., & Ахмедов, И. Г. (2013). Ирригационное значение речных наносов. *Актуальные проблемы гуманитарных и естественных наук*, (6), 357-360.
5. Tadjiboyev, S., Qurbonov, X., Akhmedov, I., Voxidova, U., Babajanov, F., Tursunova, E., & Xodjakulova, D. (2022, June). Selection of electric motors power

- for lifting a flat survey in hydraulic structures. In *AIP Conference Proceedings* (Vol. 2432, No. 1). AIP Publishing.
6. Akhmedov, I., Khamidov, A., Kholmirezayev, S., Umarov, I., Dedakhanov, F., & Hakimov, S. (2022). ASSESSMENT OF THE EFFECT OF SEDIBLES FROM SOKHISOY RIVER TO KOKAND HYDROELECTRIC STATION. *Science and innovation*, 1(A8), 1086-1092.
 7. Kholmirezayev, S., Akhmedov, I., Khamidov, A., Umarov, I., Dedakhanov, F., & Hakimov, S. (2022). USE OF SULFUR CONCRETE IN REINFORCED CONCRETE STRUCTURES. *Science and innovation*, 1(A8), 985-990.
 8. Arifjanov, A. (2021). Innovative technologies in the assessment of accumulation and erosion processes in the channels. *Turkish Journal of Computer and Mathematics Education (TURCOMAT)*, 12(4), 110-114.
 9. Нуриддинов, А. О., Ахмедов, И., & Хамидов, А. И. (2022). АВТОМОБИЛ ЙЎЛЛАРИНИ ҚУРИЛИШИДА ИННОВАЦИЯЛАР. *Academic research in educational sciences*, 3(TSTU Conference 1), 211-215.
 10. Хамидов, А. И., Ахмедов, И. Г., Мухитдинов, М. Б., & Кузибаев, Ш. (2022). Применение теплоизоляционного композиционного гипса для энергоэффективного строительства.
 11. Хамидов, А. И., Ахмедов, И., & Кузибаев, Ш. (2020). ТЕПЛОИЗОЛЯЦИОННЫЕ МАТЕРИАЛЫ НА ОСНОВЕ ГИПСА И ОТХОДОВ СЕЛЬСКОГО ХОЗЯЙСТВА.
 12. Fathulloev, A. M., Eshev, S. S., Samiev, L. N., Ahmedov, I. G., Jumaboyev, X., & Arifjanov, S. (2019). Boglanmagan gruntlardan tashkil topgan uzanlarda yuvilmaslik tezliklarini aniqlash [To the determination of non-effective speed in the beds containing from unconnected soils]. *Journal "Irrigatsiya va melioratsiya"*. Tashkent, 27-32.
 13. Akhmedov, I., Muxitdinov, M., Umarov, I., & Ibragimova, Z. (2020). Assessment of the effect of sedibles from sokhsoy river to kokand hydroelectric power station. *InterConf*.
 14. Ризаев, Б., Ахмедов, И., Хамидов, А., Холмирзаев, С., Хакимов, С., & Умаров, И. (2022). ВЛИЯНИЯ ТЕМПЕРАТУРНО-ВЛАЖНОСТНОГО РЕЖИМА НА ВОДОПОГЛОЩЕНИЕ ЛЕГКИХ БЕТОНОВ НА ПОРЫСТЫХ ЗАПОЛНИТЕЛЯХ. *Journal of new century innovations*, 19(8), 192-201.
 15. Ризаев, Б., Ахмедов, И., Хамидов, А., Холмирзаев, С., Хакимов, С., & Умаров, И. (2022). ЖАҲОНДА КИЧИК ГЭСЛАРНИ РИВОЖЛАНТИРИШНИНГ ҲОЗИРГИ ЗАМОН АНЪАНАЛАРИ. *Journal of new century innovations*, 19(8), 110-119.
 16. Ахмедов, И., Ризаев, Б., Хамидов, А., Холмирзаев, С., Умаров, И., & Хакимов, С. (2022). ПЕРСПЕКТИВЫ РАЗВИТИЯ ЖЕЛЕЗОБЕТОННЫХ

- КОНСТРУКЦИЙ В УЗБЕКИСТАНЕ. *Journal of new century innovations*, 19(6), 60-70.
17. Холмирзаев, С., Ахмедов, И., Адхамжон, Х., Ризаев, Б., Умаров, И., & Хакимов, С. (2022). ҚУРУҚ ИССИҚ ИҚЛИМЛИ ШАРОИТЛАРДА ҚУРИЛГАН ВА ФОЙДАЛАНАЁТИЛГАН БЕТОНЛИ ВА ТЕМИР БЕТОН КОНСТРУКЦИЯЛАРНИ ҲОЛАТИ. *Journal of new century innovations*, 19(7), 180-190.
18. Ахмедов, И., Ризаев, Б., Хамидов, А., Холмирзаев, С., Умаров, И., & Хакимов, С. (2022). ДЕФОРМАТИВНОСТЬ ЖЕЛЕЗОБЕТОННЫХ КОЛОНН ИЗ ТЯЖЕЛОГО БЕТОНА В УСЛОВИЯХ СУХОГО ЖАРКОГО КЛИМАТА. *Journal of new century innovations*, 19(6), 171-182.
19. Bakhodir, R., Islombek, A., Adhamjon, K., Sattor, K., Isroiljon, U., & Sodikjon, K. (2022). CALCULATION OF DEFORMATION CHANGES OF CENTRALLY COMPRESSED REINFORCED CONCRETE COLUMNS IN DRY HOT CLIMATIC CONDITIONS. *Journal of new century innovations*, 19(6), 162-170.
20. Хамидов, А., Ахмедов, И., Холмирзаев, С., Ризаев, Б., Умаров, И., & Хакимов, С. (2022). ИССЛЕДОВАНИЕ СВОЙСТВ БЕТОНОВ НА ОСНОВЕ НЕГОРЮЧИХ ЩЕЛОЧНЫХ ВЯЖУЩИХ КОНСТРУКЦИЯХ. *Journal of new century innovations*, 19(6), 123-134.
21. Ахмедов, И., Ризаев, Б., Хамидов, А., Холмирзаев, С., Умаров, И., & Хакимов, С. (2022). АНАЛИЗ ВЛИЯНИЯ СУХОГО ЖАРКОГО КЛИМАТА НА РАБОТУ ЖЕЛЕЗОБЕТОННЫХ ЭЛЕМЕНТОВ. *Journal of new century innovations*, 19(6), 39-48.
22. Bahodir, R., Islombek, A., Adhamjon, H., Sattor, K., Isroiljon, U., & Sodikjon, H. (2022). INFLUENCE OF AGGRESSIVE MEDIA ON THE DURABILITY OF LIGHTWEIGHT CONCRETE. *Journal of new century innovations*, 19(6), 318-327.
23. Arifjanov, A., Atakulov, D., Akhmedov, I., & Hoshimov, A. (2022, December). Modern technologies in the study of processes in channels. In *IOP Conference Series: Earth and Environmental Science* (Vol. 1112, No. 1, p. 012137). IOP Publishing.
24. Arifjanov, A., Akmalov, S., Akhmedov, I., & Atakulov, D. Evaluation of deformation procedure in waterbed of rivers. (2019) *IOP Conference Series: Earth and Environmental Science*, 403 (1). DOI: <https://doi.org/10.1088/1755-1315/403/1/012155>.
25. G'ulomjonovich, A. I., Abdurahmonovich, O. I., & Isoqjon o'g'li, U. I. (2021). EFFECTS OF WATER FLOW ON THE EROSION PROCESSES IN THE CHANNEL OF GIS TECHNOLOGY. *Journal of Advanced Scientific Research* (ISSN: 0976-9595), 1(1).

26. Eshev, S. S., Fatxullaev, A. M., Samiev, L. N., Axmedov, I. G., Jumaboev, X., & Arifjanov, S. (2019). Determination of leaching rates in unconnected soils. *Irrigation and reclamation, Tashkent*, 27-30.
27. Fatkhulloev, A. M., Samiev, L. N., Axmedov, I. G., & Jumaboev, X. (2019). To the determination of non-effective speed in the beds containing from unconnected soils. *Journal of Irrigation and Melioration, Tashkent*, 1(15), 27-32.
28. Arifjanov, A. Sh. Akmalov, I. Akhmedov, and D. Atakulov. "In *Evaluation of deformation procedure in waterbed of rivers.*" In *IOP Conference Series: Earth and Environmental Science* (Vol. 403, No. 1, p. 012155).
29. Холмирзаев, С., Ахмедов, И., Адхамжон, Х., Ризаев, Б., Феруза, Қ., & Умаров, И. (2022). МОДИФИКАЦИЯ ЛАНГАН СЕРОБЕТОННИНГ ФИЗИК-МЕХАНИК ХОССАЛАРИНИ ТАДҚИҚ ҚИЛИШ. *Journal of new century innovations*, 19(6), 240-247.
30. Умаров, И. И. Ў., & Атакулов, Д. Э. Ў. (2022). Дарё ўзандаги деформацион жараёнларни баҳолашда инновацион технологиялар. *Механика и технология*, (Спецвыпуск 1), 219-225.
31. Eshev, S. S., Fatxullaev, A. M., Samiev, L. N., Axmedov, I. G., Jumaboev, X., & Arifjanov, S. (2019). Irrigation and reclamation. *Journal.*, 1(15), 27-30.
32. Холмирзаев, С., Ахмедов, И., Адхамжон, Х., Ризаев, Б., Жалолов, З., & Умаров, И. (2022). ЎЗБЕКИСТОН РЕСПУБЛИКАСИ ХУДУДИДА МОНОЛИТ ТЕМИР БЕТОН КОНСТРУКЦИЯЛАРИНИ ЎРНИ. *Journal of new century innovations*, 19(6), 265-276.
33. Холмирзаев, С., Ахмедов, И., Адхамжон, Х., Ризаев, Б., Фаррух, Д., & Умаров, И. (2022). ҚУРИЛИШ ТАЪЛИМ ЙЎНАЛИШЛАРИ УЧУН КАДРЛАР ТАЙЁРЛАШДА ФАН, ТАЪЛИМ ВА ИШЛАБ ЧИҚАРИШ ИНТЕГРАЦИЯСИНИНГ РОЛИ. *Journal of new century innovations*, 19(6), 256-264.
34. Ризаев, Б., Ахмедов, И., Адхамжон, Х., Холмирзаев, С., Жалолов, З., & Умаров, И. (2022). ЗАМОНАВИЙ ҚУРИЛИШ МАТЕРИАЛЛАРИ ФАНИНИ ЎҚИТИШДАГИ ИЛФОР ТАЪЛИМ МЕТОДЛАРИ. *Journal of new century innovations*, 19(7), 135-146.
35. Холмирзаев, С., Ахмедов, И., Адхамжон, Х., Ризаев, Б., Жалолов, З., & Умаров, И. (2022). БИНОЛАРНИНГ ТЕМИР БЕТОН КОНСТРУКЦИЯЛАРИНИ ИШОНЧЛИЛИК НАЗАРИЯСИ АСОСИДА ҲИСОБЛАШ. *Journal of new century innovations*, 19(6), 287-297.
36. Bahodir, R., Islombek, A., Adhamjon, K., Sattor, K., Farrux, D., & Isroiljon, U. (2022). EFFECTIVENESS OF USING ELEMENTS OF NANOTECHNOLOGY IN CONSTRUCTION MATERIALS SCIENCE. *Journal of new century innovations*, 19(8), 163-172.

37. Холмирзаев, С., Ахмедов, И., Адхамжон, Х., Ризаев, Б., Жалолов, З., & Умаров, И. (2022). БИНО ВА ИНШОТЛАР ЗИЛЗИЛАБАРДОШЛИГИНИНГ НАЗАРИЙ АСОСЛАРИ. *Journal of new century innovations*, 19(8), 120-130.
38. Bahodir, R., Islombek, A., Adhamjon, K., Sattor, K., Feruza, Q., & Isroiljon, U. (2022). NEW INNOVATIVE IDEAS IN THE FIELD OF PRODUCTION OF REINFORCED CONCRETE STRUCTURES. *Journal of new century innovations*, 19(8), 153-162.
39. Bahodir, R., Islombek, A., Adhamjon, K., Sattor, K., Zayniddin, J., & Isroiljon, U. (2022). INFLUENCE OF THE TEMPERATURE AND HUMIDITY REGIME ON THE WATER ABSORPTION OF LIGHT-WEIGHT CONCRETE ON POROUS AGGREGATES. *Journal of new century innovations*, 19(8), 143-152.
40. Bahodir, R., Islombek, A., Adhamjon, K., Sattor, K., Zayniddin, J., & Isroiljon, U. (2022). CALCULATION OF ENERGY CHARACTERISTICS OF SOLAR HEATING SYSTEM. *Journal of new century innovations*, 19(8), 56-65.
41. Ризаев, Б., Ахмедов, И., Холмирзаев, С., Хамидов, А., Кодирова, Ф., & Умаров, И. (2022). ОБЩИЕ СВЕДЕНИЯ О ПРИРОДНОМ КЛИМАТЕ РАЙОНОВ С СУХИМ ЖАРКИМ КЛИМАТОМ. *Journal of new century innovations*, 19(6), 298-306.
42. Ризаев, Б., Ахмедов, И., Хамидов, А., Холмирзаев, С., Жалалов, З., & Умаров, И. (2022). РАСЧЕТ НА ВХОДНЫЕ И ФОРМАЛЬНЫЕ ДЕФОРМАЦИИ БЕТОНА В ЕСТЕСТВЕННЫХ УСЛОВИЯХ СУХОГО ЖАРКОГО КЛИМАТА. *Journal of new century innovations*, 19(6), 183-193.
43. Ризаев, Б., Ахмедов, И., Хамидов, А., Холмирзаев, С., Фаррух, Д., & Умаров, И. (2022). ОБЩИЕ СВЕДЕНИЯ О ВЕТРЕ И ПЫЛИ В ЖАРКОМ СУХОМ КЛИМАТЕ. *Journal of new century innovations*, 19(6), 307-317.
44. Ахмедов, И., Ризаев, Б., Адхамжон, Х., Холмирзаев, С., Феруза, Қ., & Умаров, И. (2022). ТУРАР-ЖОЙ БИНОЛАРИ ҚУРИЛИШИДА МОНОЛИТ ТЕМИР БЕТОНДАН ФОЙДАЛАНИШ САМАРАДОРЛИГИ. *Journal of new century innovations*, 19(6), 215-223.
45. Ahmedov, I., Bahodir, R., Adhamjon, H., Sattor, K., Feruza, Q., & Isroiljan, U. (2022). DISTRIBUTION OF TEMPERATURE AND HUMIDITY IN CONCRETE OVER THE CROSS SECTION OF COLUMNS IN A DRY HOT CLIMATE. *Journal of new century innovations*, 19(7), 123-134.
46. Ризаев, Б., Ахмедов, И., Хамидов, А., Холмирзаев, С., Феруза, Қ., & Умаров, И. (2022). СОВРЕМЕННЫЕ ТРАДИЦИИ РАЗВИТИЯ МАЛОЙ ГИДРОЭНЕРГЕТИКИ В МИРЕ. *Journal of new century innovations*, 19(8), 90-99.

47. Bahodir, R., Islombek, A., Adhamjon, K., Sattor, K., Zayniddin, J., & Isroiljon, U. (2022). MODERN TRADITIONS OF THE DEVELOPMENT OF SMALL HYDROPOWER IN THE WORLD. *Journal of new century innovations*, 19(8), 100-109.
48. Bahodir, R., Islombek, A., Adxamjon, X., Sattor, X., Feruza, Q., & Isroiljon, U. (2022). TEMIR-BETON KONSTRUKTSIYALAR ISHLAB CHIQRISH SOHASIDAGI YANGI INNOVATSION G'OYALAR. *Journal of new century innovations*, 19(7), 158-167.
49. Bahodir, R., Islombek, A., Adhamjon, H., Sattor, K., Isroiljon, U., & Farruh, D. (2022). CONDITION OF CONCRETE AND REINFORCED CONCRETE STRUCTURES BUILT AND USED IN A DRY HOT CLIMATE. *Journal of new century innovations*, 19(7), 147-157.
50. Холмирзаев, С., Ахмедов, И., Ризаев, Б., Хамидов, А., Кодирова, Ф., & Умаров, И. (2022). ИССЛЕДОВАНИЕ ФИЗИКО-МЕХАНИЧЕСКИХ СВОЙСТВ МОДИФИЦИРОВАННОГО СЕРОБЕТОНА КОНСТРУКЦИЯХ. *Journal of new century innovations*, 19(6), 154-161.
51. Хамидов, А., Ахмедов, И., Холмирзаев, С., Ризаев, Б., Умаров, И., & Фаррух, Д. (2022). АНАЛИЗ СПОСОБОВ ПЕРЕРАБОТКИ СЫРЬЯ SERA И ПОЛУЧЕНИЯ СЕРОБЕТОНА КОНСТРУКЦИЯХ. *Journal of new century innovations*, 19(6), 93-102.
52. Ахмедов, И., Ризаев, Б., Хамидов, А., Холмирзаев, С., Феруза, Қ., & Умаров, И. (2022). ИССЛЕДОВАНИЕ ЗОЛОШЛАКОВЫХ СМЕСИ ДЛЯ ПРОИЗВОДСТВА СТРОИТЕЛЬНЫХ МАТЕРИАЛОВ КОНСТРУКЦИЯХ. *Journal of new century innovations*, 19(6), 103-112.
53. Хамидов, А., Ахмедов, И., Ризаев, Б., Холмирзаев, С., Жалалов, З., Умаров, И., & Шаропов, Б. (2022). ТЕПЛОИЗОЛЯЦИОННЫЕ МАТЕРИАЛЫ НА ОСНОВЕ ГИПСА И СЕЛЬСКОХОЗЯЙСТВЕННЫХ ОТХОДОВ. КОНСТРУКЦИЯХ. *Journal of new century innovations*, 19(6), 135-144.
54. Ахмедов, И., Хамидов, А., Холмирзаев, С., Ризаев, Б., Умаров, И., & Фаррух, Д. (2022). ОЦЕНКА ВЛИЯНИЯ СЕДИБЛЕИ РЕКИ СОХСОЙ НА КОКАНДСКУЮ ГЭС. *Journal of new century innovations*, 19(6), 145-153.
55. Холмирзаев, С., Ахмедов, И., Хамидов, А., Кодирова, Ф., Умаров, И., & Фаррух, Д. (2022). РАСЧЕТ ЖЕЛЕЗОБЕТОННЫХ КОНСТРУКЦИЙ ЗДАНИЙ НА ОСНОВЕ ТЕОРИИ НАДЕЖНОСТИ. *Journal of new century innovations*, 19(6), 29-38.
56. Хамидов, А., Ахмедов, И., Ризаев, Б., Холмирзаев, С., Жалалов, З., & Умаров, И. (2022). ҚУРУҚ ИССИҚ ИҚЛИМЛИ ХУДУДЛАРНИНГ ТАБИЙИ ИҚЛИМИ ҲАҚИДА УМУМИЙ МАЪЛУМОТ. *Journal of new century innovations*, 19(6), 194-203.

57. Ризаев, Б., Ахмедов, И., Хамидов, А., Холмирзаев, С., Фаррух, Д., & Умаров, И. (2022). БИНОЛАРНИ ИСИТИШДА ҚУЁШ ЭНЕРГИЯСИДАН ФОЙДАЛАНИБ ЭНЕРГИЯ САМАРАДОРЛИКНИ ОШИРИШ ТАДБИРЛАРИ. *Journal of new century innovations*, 19(8), 78-89.
58. Ризаев, Б., Ахмедов, И., Хамидов, А., Холмирзаев, С., Фаррух, Д., & Умаров, И. (2022). ҚУЁШЛИ ИСИТИШ ТИЗИМИНИНГ ЭНЕРГЕТИК ХАРАКТЕРИСТИКАЛАРИ ХИСОБИ. *Journal of new century innovations*, 19(8), 25-36.
59. Ахмедов, И., Ризаев, Б., Хамидов, А., Холмирзаев, С., Умаров, И., & Фаррух, Д. (2022). ЭФФЕКТИВНОСТЬ ИСПОЛЬЗОВАНИЯ МОНОЛИТНОГО ЖЕЛЕЗОБЕТОНА ПРИ СТРОИТЕЛЬСТВЕ ЖИЛЫЕ ДОМА. *Journal of new century innovations*, 19(6), 71-80.
60. Bahodir, R., Islombek, A., Sattor, X., Adxamjon, X., Feruza, Q., & Isroiljon, U. (2022). QURILISH MATERIALSHUNOSLIGIDA NANOTEKNOLOGIYA ELEMENTLARIDAN FOYDALANISH SAMARADORLIGI. *Journal of new century innovations*, 19(7), 168-179.
61. Холмирзаев, С., Ахмедов, И., Хамидов, А., Ризаев, Б., Жалалов, З., & Умаров, И. (2022). ПРИМЕНЕНИЕ МОНОЛИТНЫХ ЖЕЛЕЗОБЕТОННЫХ КОНСТРУКЦИЙ НА ТЕРРИТОРИИ РЕСПУБЛИКИ УЗБЕКИСТАН КОНСТРУКЦИЯХ. *Journal of new century innovations*, 19(6), 81-92.
62. Холмирзаев, С., Ахмедов, И., Ризаев, Б., Хамидов, А., Фаррух, Д., & Умаров, И. (2022). ПРИМЕНЕНИЕ СЕРОБЕТОНА В ЖЕЛЕЗОБЕТОННЫХ КОНСТРУКЦИЯХ. *Journal of new century innovations*, 19(6), 3-11.
63. Умаров, И. И. Ў. (2022). Тоғ олди дарёлар ўзанидаги жараёнларни баҳолашда табиий дала тадқиқотлари таҳлили. *Строительство и образование*, (2), 109-113.
64. Kholmirzayev, S., Akhmedov, I., Khamidov, A., Yusupov, S., Umarov, I., & Hakimov, S. (2022). ANALYSIS OF THE EFFECT OF DRY HOT CLIMATE ON THE WORK OF REINFORCED CONCRETE ELEMENTS. *Science and innovation*, 1(A8), 1033-1039.
65. Akhmedov, I., Khamidov, A., Kholmirzayev, S., Yusupov, S., & Umarov, I. (2022). Improving river sediment distribution calculation in mountain rivers. *Science and innovation*, 1(A8), 1014-1019.
66. Khamidov, A., Akhmedov, I., Kholmirzayev, S., Jalalov, Z., Yusupov, S., & Umarov, I. (2022). EFFECTIVENESS OF MODERN METHODS OF TESTING BUILDING STRUCTURES. *Science and innovation*, 1(A8), 1046-1051.
67. Kholmirzayev, S., Akhmedov, I., Khamidov, A., Jalalov, Z., Yusupov, S., & Umarov, I. (2022). THE ROLE OF THE INTEGRATION OF SCIENCE, EDUCATION AND PRODUCTION IN THE TRAINING OF PERSONNEL FOR

CONSTRUCTION EDUCATIONAL AREAS. *Science and innovation*, 1(A8), 1040-1045.

68. Хамидов, А. И., Ахмедов, И., Юсупов, Ш., & Кузибаев, Ш. (2021). Использование теплоизоляционного композиционного гипса в энергоэффективном строительстве.
69. Холмирзаев, С., Ахмедов, И., Адхамжон, Х., Ризаев, Б., Юсупов, Ш., & Умаров, И. (2022). СЕРА ХОМ АШЁСИНИ ҚАЙТА ИШЛАШ ВА СЕРОБЕТОН ТАЙЁРЛАШ УСУЛЛАРИНИНГ ТАҲЛИЛИ. *Journal of new century innovations*, 19(6), 248-255.
70. Холмирзаев, С., Ахмедов, И., Адхамжон, Х., Ризаев, Б., Юсупов, Ш., & Умаров, И. (2022). ТЕМИР БЕТОН ЭЛЕМЕНТЛАРИНИНГ ДАРЗБАРДОШЛИГИГА МАРКАЗИЙ ОСИЁ ИҚЛИМИНИНГ ТАЪСИРИ. *Journal of new century innovations*, 19(6), 232-239.
71. Холмирзаев, С., Ахмедов, И., Адхамжон, Х., Ризаев, Б., Юсупов, Ш., & Умаров, И. (2022). ТУРАР-ЖОЙ БИНОЛАРИ ҚУРИЛИШИДА МОНОЛИТ ТЕМИР БЕТОНДАН ФОЙДАЛАНИШ САМАРАДОРЛИГИ. *Journal of new century innovations*, 19(6), 277-286.
72. Ризаев, Б., Ахмедов, И., Хамидов, А., Холмирзаев, С., Юсупов, Ш., & Умаров, И. (2022). МЕРЫ ПО ПОВЫШЕНИЮ ЭНЕРГОЭФФЕКТИВНОСТИ ИСПОЛЬЗОВАНИЯ СОЛНЕЧНОЙ ЭНЕРГИИ В ОТОПЛЕНИИ ЗДАНИЙ. *Journal of new century innovations*, 19(8), 66-77.
73. Ризаев, Б., Ахмедов, И., Хамидов, А., Холмирзаев, С., Юсупов, Ш., & Умаров, И. (2022). ҚУЁШ ЭНЕРГИЯСИДАН ФОЙДАЛАНИБ БИНОЛАРНИ ЭНЕРГИЯ САМАРАДОРЛИГИНИ ОШИРИШ ТАДБИРЛАРИ ХАКИДА. *Journal of new century innovations*, 19(8), 173-186.
74. Ahmedov, I., Bahodir, R., Adhamjon, H., Sattor, K., Shavkat, Y., & Isroiljan, U. (2022). PHYSICAL AND MECHANICAL PROPERTIES OF CONCRETE UNDER CONDITIONS OF DRY HOT CLIMATE. *Journal of new century innovations*, 19(8), 131-142.
75. Холмирзаев, С., Ахмедов, И., Ризаев, Б., Юсупов, Ш., Умаров, И., & Фаррух, Д. (2022). РОЛЬ ИНТЕГРАЦИИ НАУКИ, ОБРАЗОВАНИЯ И РАЗВИТИЯ В ПОДГОТОВКЕ КАДРОВ ДЛЯ СТРОИТЕЛЬСТВА. *Journal of new century innovations*, 19(6), 12-19.
76. Хамидов, А., Ахмедов, И., Холмирзаев, С., Ризаев, Б., Юсупов, Ш., & Умаров, И. (2022). ЭФФЕКТИВНОСТЬ СОВРЕМЕННЫХ МЕТОДОВ ИСПЫТАНИЙ СТРОИТЕЛЬНЫХ КОНСТРУКЦИЙ. *Journal of new century innovations*, 19(6), 57-59.
77. Холмирзаев, С., Ахмедов, И., Ризаев, Б., Хамидов, А., & Юсупов, Ш. (2022). РОЛЬ ИНТЕГРАЦИИ НАУКИ, ОБРАЗОВАНИЯ И ПРОИЗВОДСТВА В

ПОДГОТОВКЕ КАДРОВ ДЛЯ СТРОИТЕЛЬНЫХ ОБРАЗОВАТЕЛЬНЫХ НАПРАВЛЕНИЙ. *Journal of new century innovations*, 19(6), 49-57.

78. Ахмедов, И., Ризаев, Б., Хамидов, А., Холмирзаев, С., Юсупов, Ш., & Умаров, И. (2022). ПРИМЕНЕНИЕ ТЕПЛОИЗОЛЯЦИОННОГО КОМПОЗИТА ГИПСОВОГО ДЛЯ ЭНЕРГОЭФФЕКТИВНОГО СТРОИТЕЛЬСТВА КОНСТРУКЦИЯХ. *Journal of new century innovations*, 19(6), 113-122.
79. Ахмедов, И., Хамидов, А., Холмирзаев, С., Юсупов, Ш., Кодирова, Ф., & Умаров, И. (2022). СОВЕРШЕНСТВОВАНИЕ РАСЧЕТА РАСПРЕДЕЛЕНИЯ НАСАДОВ В ГОРНЫХ РЕКАХ. *Journal of new century innovations*, 19(6), 20-28.
80. Sattor, X., Islombek, A., Adhamjon, N., Bahodir, R., Shavkat, Y., & Isroiljon, U. (2022). TEMIR-BETON KONSTRUKSIYALARIDA SERABETONDAN FOYDALANISH. *Journal of new century innovations*, 19(6), 224-231.
81. Ризаев, Б., Ахмедов, И., Хамидов, А., Холмирзаев, С., Юсупов, Ш., & Умаров, И. (2022). РАСЧЕТ ЭНЕРГЕТИЧЕСКИХ ХАРАКТЕРИСТИК СИСТЕМЫ СОЛНЕЧНОГО ОТОПЛЕНИЯ. *Journal of new century innovations*, 19(8), 45-55.
82. Umarov, I. I. (2023). INSULATION COMPOSITE PLASTER FOR ENERGY-SAVING CONSTRUCTION. *Journal of new century innovations*, 43(1), 281-293.
83. Мухитдинов, М. Б. (2023). ТЎЛДИРУВЧИЛАРНИНГ КОМПОЗИТ ПОЛИМЕР ҚОПЛАМАЛАРНИНГ ЕЙИЛИШБАРДОШЛИГИ ВА АДГЕЗИОН ХОССАЛАРИГА ТАЪСИРИ. *Journal of new century innovations*, 43(1), 180-191.
84. Мухитдинов, М. Б. (2023). ҚУРИЛИШ МАТЕРИАЛЛАРИ ВА БУЮМЛАРИ ФАНИНИ ЯНГИ ПЕДАГОГИК ТЕХНОЛОГИЯЛАР АСОСИДА ЎҚИТИШ. *Journal of new century innovations*, 43(1), 166-179.
85. Шаропов, Б. Х., & Рахматиллаев, Ё. Н. (2023). ҚУЁШЛИ ИСИТИШ ТИЗИМИНИНГ ЭНЕРГЕТИК ХАРАКТЕРИСТИКАЛАРИ ХИСОБИ. *Journal of new century innovations*, 43(1), 192-204.
86. Umarov, I. I., & Nuritdinov, J. D. (2023). INCREASING THE RESISTANCE OF TEMPERATURE EFFECTS OF SULFUR-BASED CONCRETES. *Journal of new century innovations*, 43(1), 87-96.
87. Ахмедов, И., Умаров, И., & Нуритдинов, Ж. (2023). ЁҒОЧ МАТЕРИАЛЛАРИНИ ЁНҒИНБАРДОШЛИК ДАРАЖАСИНИ АНТИПИРЕНЛАР ЁРДАМИДА ОШИРИШ. *Journal of new century innovations*, 43(1), 255-268.
88. Ахмедов, И. Ғ., Умаров, И. И., & Дадаханов, Ф. А. (2023). ПРИНЦИПЫ ВЫБОРА ГАЗООЧИСТНОГО ОБОРУДОВАНИЯ. *Journal of new century innovations*, 43(1), 153-165.

89. Umarov, I. I. (2023). THE USE OF SLAG MIXTURES FOR THE MANUFACTURE OF BUILDING MATERIALS. *Journal of new century innovations*, 43(1), 269-280.
90. Ахмедов, И. Ф., Умаров, И. И., & Дадаханов, Ф. А. (2023). ВЫБОР ЭФФЕКТИВНЫХ МЕТОДОВ И ОБОРУДОВАНИЯ ДЛЯ СУШКИ СЫПУЧИХ СТРОИТЕЛЬНЫХ МАТЕРИАЛОВ. *Journal of new century innovations*, 43(1), 140-152.
91. Umarov, I. I. (2023). STUDY OF THE PROPERTIES OF CONCRETE BASED ON ALKALINE BINDERS. *Journal of new century innovations*, 43(1), 51-64.
92. Umarov, I. I., & Sharopov, B. X. (2023). XORIJ VA RESPUBLIKAMIZ BINOLARIDA ENERGIYADAN SAMARALI FOYDALANISH USULLARINING TAHLILI. *Journal of new century innovations*, 43(1), 219-229.
93. Umarov, I. I. (2023). THE USE OF SULFUR CONCRETE IN REINFORCED CONCRETE STRUCTURES. *Journal of new century innovations*, 43(1), 65-75.
94. Umarov, I. I., & Sharopov, B. X. (2023). JAMOAT BINOLARINI ISITISHDA QUYOSH ENERGIYASIDAN FOYDALANISHNING SAMARADORLIGI. *Journal of new century innovations*, 43(1), 242-254.
95. Umarov, I. I., & Nuritdinov, D. (2023). SUPERPLASTIFIKATOR QO'SHILGAN GIPSOBETONNING FIZIK-MEXANIK XOSSALARI. *Journal of new century innovations*, 43(1), 76-86.
96. Мурадов, Х. Х. (2023). МАҲАЛЛИЙ ХОМ-АШЁ ЛОГОН БЕНТОНИТ ГИЛИНИНГ ФИЛЬТРАЦИЯ КОЭФФИЦИЕНТИНИ АНИҚЛАШ. *Journal of new century innovations*, 43(1), 97-106.
97. Мурадов, Х. Х. (2023). ФАРҒОНА ВИЛОЯТИ ЛОГОН БЕНТОНИТ ГИЛИНИНГ ХУСУСИЯТЛАРИ БЎЙИЧА ФОЙДАЛАНИШ САМАРАДОРЛИГИ. *Journal of new century innovations*, 43(1), 107-118.
98. Хамидов, А., Ахмедов, И., & Шаропов, Б. Х. (2023). ИССЛЕДОВАНИЯ ЗОЛО-ШЛАКОВЫХ СМЕСЕЙ ДЛЯ ПРОИЗВОДСТВА СТРОИТЕЛЬНЫХ МАТЕРИАЛОВ. *Journal of new century innovations*, 43(1), 230-241.
99. Yosunbek Ne'matilla o'g, R. (2023). TURAR JOY BINOLARIDA QO'LLANILADIGAN ISSIQLIK TA'MINOTI TIZMLARINING HOZIRGI KUNDAGI TAHLILI. *Journal of new century innovations*, 43(1), 119-128.
100. Yosunbek Ne'matilla o'g, R. (2023). ANALYSIS OF GROUNDWATER SOFTENING METHODS. *Journal of new century innovations*, 43(1), 129-139.
101. Хакимов, С. (2023). ПОВТОРНОЕ ИСПОЛЬЗОВАНИЕ ВОДЫ В АВТОМОЙКАХ ПУТИ МАРШРУТИЗАЦИИ. *ТЕСНика*, (1 (10)), 1-5.
102. Khamidov, A., & Khakimov, S. (2023). MOISTURE LOSS FROM FRESHLY LAID CONCRETE DEPENDING ON THE TEMPERATURE AND HUMIDITY OF THE ENVIRONMENT. *Science and innovation*, 2(A4), 274-279.

103. Khamidov, A. I., & Khakimov, S. (2023). Study of the Properties of Concrete Based on Non-Fired Alkaline Binders. *European Journal of Geography, Regional Planning and Development*, 1(1), 33-39.
104. Rasuljon o'gli, K. S. (2023). The Importance of Didactics in Pedagogy and Stages of The Didactic Process. *Journal of Innovation in Education and Social Research*, 1(4), 1-6.
105. Muxitdinov, M. (2022). АНАЛИЗ ЭФФЕКТИВНОСТИ ИСПОЛЬЗОВАНИЯ ПОРЫСТЫХ ЗАПОЛНИТЕЛЕЙ ДЛЯ ЛЁГКИХ БЕТОНОВ. " *Экономика и социум*".
106. Ризаев, Б. Ш., & Мухитдинов, М. Б. (2023). ИЗУЧЕНИЕ ВЛИЯНИЯ КЛИМАТИЧЕСКИХ УСЛОВИЙ НАШЕЙ РЕСПУБЛИКИ НА РАБОТУ ЖЕЛЕЗОБЕТОННЫХ ЭЛЕМЕНТОВ. *Scientific Impulse*, 1(9), 186-195
107. Abdunazarov, A., & Soliev, N. (2020). STUDY OF THE PERFORMANCE OF FRAMELESS CONSTRUCTION STRUCTURES UNDER THE INFLUENCE OF VERTICAL STRESSES OF ULTRA-SUBMERGED THE LYOSS SOILS. *Студенческий вестник*, 28(126 часть 3), 39.
108. Khakimov, S. R., & Sharopov, B. K. (2023). Educational Quality Improvement Events Based on Exhibition Materials in Practical Training Lessons. *American Journal of Language, Literacy and Learning in STEM Education*, 1(2), 5-10
109. Abdunazarov, A. (2022). AVTOMOBILLAR HARAKATIDAN HOSIL BO'LADIGAN TEBRANISHLARNI BINOGA TA'SIRINI ANIQLASH VA KAMAYTIRISH CHORALARINI TAKOMILLASHTIRISH BO'YICHA TAMLILLAR. *Science and innovation*, 1(A5), 372-375.
110. Шаропов Б.Х., Хакимов С.Р., Рахимова С. Оптимизация режимов гелиотеплохимической обработки золоцементных композиций. //Матрица научного познания. – 2021 г. №12-1. С.115-123
111. Хакимов С., Шаропов Б., Абдуназаров А. Бино ва иншоотларнинг сейсмик мустаҳкамлиги бўйича хорижий давлатлар (россия, япония, хитой, ақш) меъёрий хужжатлари таҳлили //barqarorlik va yetakchi tadqiqotlar onlayn ilmiy jurnali. – 2022. – С. 806-809
112. Muxitdinov, M. (2022). ИССЛЕДОВАНИЕ ВЛИЯНИЯ РЕЖИМОВ ЭКСПЛУАТАЦИИ МЕТАЛЛИЧЕСКОЙ ОСНАСТКИ НА ИЗНОСОСТОЙКОСТЬ КОМПОЗИЦИОННЫХ ПОЛИМЕРНЫХ МАТЕРИАЛОВ. *UNIVERSUM: ТЕХНИЧЕСКИЕ НАУКИ*.
113. Muxitdinov, M. (2022). АНАЛИЗ ЭФФЕКТИВНОСТИ ИСПОЛЬЗОВАНИЯ ПОРЫСТЫХ ЗАПОЛНИТЕЛЕЙ ДЛЯ ЛЁГКИХ БЕТОНОВ. " *Экономика и социум*".
114. Shamsitdinovich, R. B., & Bakhtiyorovich, M. M. (2023). Air Temperature and Humidity in Experimental Testing of Building Materials Used in the Climate of the

Republic of Uzbekistan. *Web of Synergy: International Interdisciplinary Research Journal*, 2(4), 591-598.

115. Ризаев, Б. Ш., & Мухитдинов, М. Б. (2023). ИЗУЧЕНИЕ ВЛИЯНИЯ КЛИМАТИЧЕСКИХ УСЛОВИЙ НАШЕЙ РЕСПУБЛИКИ НА РАБОТУ ЖЕЛЕЗОБЕТОННЫХ ЭЛЕМЕНТОВ. *Scientific Impulse*, 1(9), 186-195.
116. Umarov, I., Dadaxanov, F., Bo'lishev, E., & Boltamurotov, J. (2022). The role of innovative technologies in the production of building materials. *Science and Innovation*, 1(6), 153-159.
117. Hakimov, S., & Dadaxanov, F. (2022). State of heat conductivity of walls of residential buildings. *Science and innovation*, 1(C7), 223-226.
118. Umarov, I., Dadaxanov, F., Bolishev, E., & Boltamurotov, J. (2022). QURILISH MATERIALLARINI ISHLAB CHIQRISHDA INNOVATSION TECHNOLOGIYALARNING O'RNII. *Science and innovation*, 1(C6), 153-159.
119. Хакимов, С., & Фаррух, Д. (2023). ТЕОРЕТИЧЕСКИЕ ОСНОВЫ СЕЙСМОСТОЙКОСТИ ЗДАНИЙ И СООРУЖЕНИЙ. *TECHника*, (2 (11)), 10-13.
120. Rasuljon o'g'li, X. S., & Farrux, D. (2022). STATE OF HEAT CONDUCTIVITY OF WALLS OF RESIDENTIAL BUILDINGS. *SCIENCE AND INNOVATION INTERNATIONAL SCIENTIFIC JOURNAL VOLUME 1 ISSUE 7 UIF-2022: 8.2/ ISSN: 2181-3337*.

ОЛТИНГУГУРТ БОҒЛОВЧИ АСОСИДАГИ БЕТОННИНГ ФИЗИК-МЕХАНИК ХОССАЛАРИНИ ЯХШИЛАШ

*проф С. Холмирзаев., доц. И. Ахмедов., кат. Ўқит. И. Умаров стаж
ўқит. Нуриддинов Ж.Д.*

Наманган муҳандислик-қурилиш институти “Қурилиш материаллари ва буюмлари” кафедраси

Аннотация. В статье представлены результаты практического эксперимента по введению модификаторов, синтезированных на основе местного сырья, с целью улучшения физико-механических свойств материалов на основе серного вяжущего.

Ключевые слова. модификатор, серобетон, прочность, группа горючести, теплопроводность, эластичность, химическая стойкость.

Annotation. The article presents the results of a practical experiment on introducing modifiers synthesized on the basis of local raw materials in order to improve the physical and mechanical properties of sulfur binder-based materials.

Keywords. modifier, sulfur concrete, strength, flammability group, thermal conductivity, elasticity, chemical resistance.

Кириш. Республикамизда қурилиш соҳасини жадал ривожлантириш, қурилиш материаллари ишлаб чиқариш корхоналарини модернизация қилиш, қурилишда ислохотларни амалга ошириш, рақамлаштириш, қурилишда ахборот технологияларини замонавий талаблар асосида шакллантириш, аҳолининг фаровонлиги ва турмуш даражасини ошириш билан боғлиқ масалалар давлатимиз раҳбарининг диққат марказида бўлиб келмоқда, айниқса, замонавий ва шинам қурилишларга эътибор қаратилаётганлигини алоҳида таъкидлаш лозим. Жумладан, Ўзбекистон Республикаси Президентининг 2019-йил 23-майдаги “Қурилиш материаллари саноатини жадал ривожлантиришга оид қўшимча чора тадбирлар тўғрисида”ги ПҚ-4335-сонли қарори ҳамда “Қурилиш материаллари ишлаб чиқариш соҳасида илмий тадқиқотларни ривожлантириш ва уларнинг самарадорлигини ошириш бўйича чора-тадбирлар дастури” асос бўлиб хизмат қилади[1]. Ушбу чора-тадбирлар доирасида қуйидаги вазифалар ҳам белгиланди:

- маҳаллий хомашё асосида модификацияланган олтингугуртбетон ишлаб чиқариш технологиясини яратиш;
- автомобил йўллари қурилишида қўллаш учун маҳаллий хомашё асосида модификацияланган олтингугуртбетон ишлаб чиқариш;

- олтингургуртбетон ишлаб чиқариш технологияларини яратиш. Техник ҳужжатларни тайёрлаш ва зарур патентни олиш.

Жумладан, энергия тежамкор, импорт ўрнини босувчи, мавжуд маҳаллий хомашёлар асосида арзон қурилиш материаллари ишлаб чиқариш, қурилиш материаллар ишлаб чиқаришдаги муаммоларни бартараф етиш, материалларни хоссаларини яхшилаш борасида илмий тадқиқот ишларини олиб бориш, йевопа мамлакатларида ишлаб чиқарилаётган янги технологияларни жалб қилиш ушбу соҳадаги долзарб вазифалар ҳисобланади.

Ана шундай қурилиш материалларидан бири олтингургурт боғловчи асосидаги бетондир.

Олтингургурт боғловчи асосидаги бетонлар анъанавий цементли бетонларга нисбатан кичик сув шимувчанлиги, юқори мустаҳкамлиги, коррозия ва зарарли кимёвий таъсирларига чидамлилиги каби бир қатор ижобий хоссаларга эгадир. Шу билан бирга олтингургуртли бетонларни ишлатилиш жабхаларини маълум даражада чегараловчи камчиликлари мавжуд бўлиб, бу уларнинг – юқори ҳароратга чидамсизлигидир. Муаллифлар томонидан олтингургурт асосидаги бетондаги мавжуд камчиликлардан бири ҳисобланган кичик ҳароратга чидамлилик даражасини модификацияланган олтингургуртдан фойдаланиш афзалроқ эканлиги экспериментал равишда аниқланди.

Тадқиқод методологияси ва эришилган натижалар. Олтингургурт бетон аралашмасини тайёрлашда хомашёлар таркиблари куйидаги 2-жадвал асосида олинди. Уларни совуқ ҳолда хона ҳароратида 5-10 минут мобайнида аралаштириб, иссиқлик манбаасига қўйилди. Мазкур қоришмани вақти-вақти билан аралаштириб турилди. Олтингургурт 120-140 °С ҳароратда эришини ҳисобга олиб, ҳароратни ушбу лимитдан ошиб кетмаслигини назорат қилиб турилди. Қоришмани 5-10 минут давомида аралаштириб, қолипга жойлаштирилди. Лаборатория синов ишлари мавжуд ГОСТ ва ШНҚлар асосида ўтказилди.

Олтингургурт боғловчили бетон учун модификатор таркиби

В1 маркали олтингургурт таркибли боғловчилар асосидаги бетонлар учун модификатор таркиби

Т/р	Таркиб номи	Миқдори,%
1	АДж-14 маркали олигомер антипирен	10
2	Алюминий гидроксид	55
3	Кремний оксид	20
4	Аммоний хлорид	15

Ушбу модификаторни олишда бир неча нисбатларни тайёрлаб олиниб уларни олтингургурт бетон қоришмасига қўшиб, материал намунасини хоссаларини

ўрганиш бўйича тадқиқотлар олиб борилди. Олинган натижаларни таққослаб, энг оптимал фоиздаги модификаторни сўнги таркиб сифатида хулосаланди.

Модификатор асосидаги олтингугурт бетоннинг оптимал таркиби

2-жадвал

Т/р	Таркибнинг номи	Эталон, %	Модификатор қўшилган қоришма таркиби, %		
			1	2	3
1	Чақиқтош	40	40	35	30
2	Қум	30	25	25	25
2	Олтингугурт	30	30	30	25
3	Модиқикатор	-	5	10	20

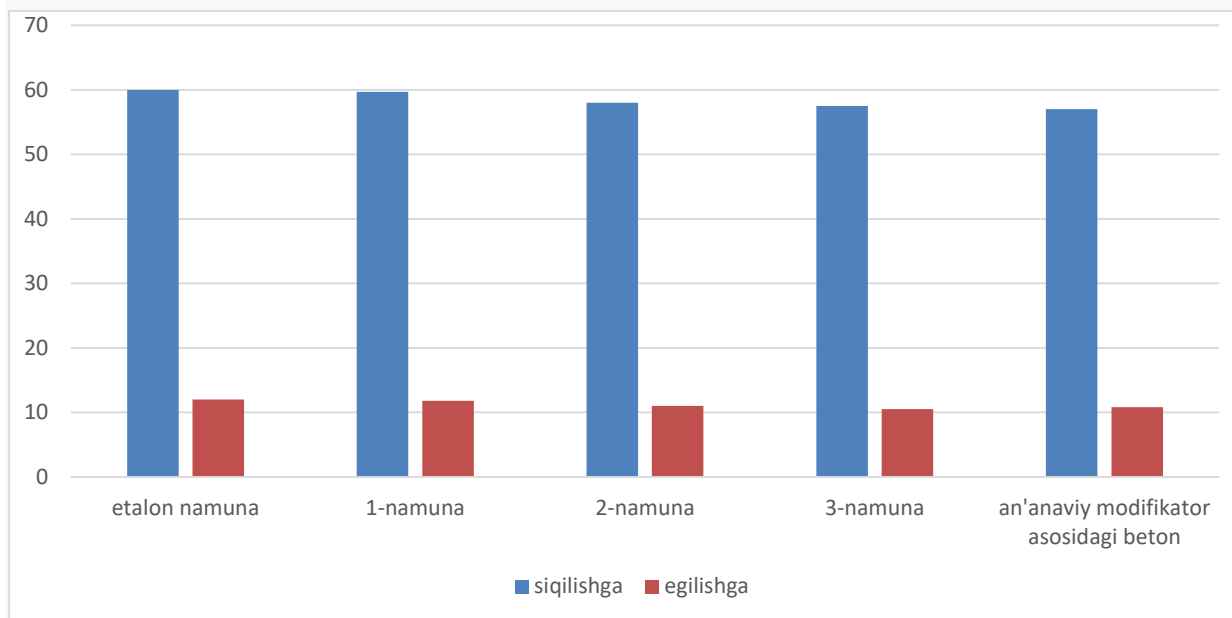

1-расм. Модификатор қўшилган намуналар ва анъанавий модификатор асосидаги олтингугурт бетоннинг мустаҳкамлик кўрсаткичалари диаграммаси.

Эталон намуна, 1- ва анъанавий модификатор асосидаги бетоннинг мустаҳкамликка еришиш вақти 1 соатни, 2 ва 3-намуналарники еса 1,1 соатни ташкил қилди. Эришилган натижаларни қуйидаги жадвалда умумлаштирилди.

Олтингугурт бетоннинг физик-механик, кимёвий ва иссиқлик-физик хоссалари

3-жадвал

Т/р	Кўрсаткичлар номи	Эталон	Модификатор асосидаги бетон			Анъанавий модификатор асосидаги бетон намунаси(прилак)
			1	2	3	

1	Зичлиги, кг/см ³	2200	2185	2179	2171	2169
2	Мустаҳкамлик даражаси, МРа - сиқилдишдаги - эгилишдаги	60 12	59,7 11,8	58 11,0	57,5 10,5	57 10,8
3	Мустаҳкамликни таъминлаш вақти, соат	1	1	1,1	1,1	1
4	Иссиқликни ўтказувчинлик коэффициенти, $\lambda(Vt/ ^\circ C)$	0,07	0,07	0,07	0,07	0,07
5	Кимёвий чидамлилиги	83	83	83	83	83
6	Ейилувчанлик, г/см ²	0,3	0,33	0,35	0,35	0,3

Хулоса. Эталон намуна сифатида олинган олтингугурт бетон, маҳаллий хомашёлар асосидаги ҳамда анъанавий модификатор асосидаги намуналарнинг физик-механик хоссалари ўрганилди. Енг оптимал таркибли модификатор кўшилган намунанинг эталон намунага нисбатан физик-механик хоссаларига таъсир этмаган ҳолда ёнувчанлик гуруҳи меъёрида ёнувчан гуруҳдан, мўтадил ёнувчан гуруҳга ўтказишга эришилди. Келажакда камчиликлари бартараф этилган олтингугурт бетондан бино ва иншоотларнинг нафақат фундамент қисмида ишлатиш билан чекланиб қолмай, балки уларнинг конструктив қисмларида ҳам қўлланилиши мумкин бўлади.

Адабиётлар рўйхати:

1. Arifjanov, A., Akmalov, S., Akhmedov, I., & Atakulov, D. (2019, December). Evaluation of deformation procedure in waterbed of rivers. In *IOP Conference Series: Earth and Environmental Science* (Vol. 403, No. 1, p. 012155). IOP Publishing.
2. Ахмедов, И. Ғ., Ортиқов, И. А., & Умаров, И. И. (2021). Дарё ўзанидаги деформацион жараёнларни баҳолашда инновацион технологиялар [Innovative technologies in the assessment of deformation processes in the riverbed]. *Фарғона политехника институти илмий-техника журнали.* – *Фарғона*, 25(1), 139-142.
3. Abduraimova, D., Rakhmonov, R., Akhmedov, I., Xoshimov, S., & Eshmatova, B. (2022, June). Efficiency of use of resource-saving technology in reducing irrigation erosion. In *AIP Conference Proceedings* (Vol. 2432, No. 1). AIP Publishing.
4. Арифжанов, А. М., Самиев, Л. Н., Абдураимова, Д. А., & Ахмедов, И. Г. (2013). Ирригационное значение речных наносов. *Актуальные проблемы гуманитарных и естественных наук*, (6), 357-360.

5. Tadjiboyev, S., Qurbonov, X., Akhmedov, I., Voxidova, U., Babajanov, F., Tursunova, E., & Xodjakulova, D. (2022, June). Selection of electric motors power for lifting a flat survey in hydraulic structures. In *AIP Conference Proceedings* (Vol. 2432, No. 1). AIP Publishing.
6. Akhmedov, I., Khamidov, A., Kholmirezayev, S., Umarov, I., Dedakhanov, F., & Hakimov, S. (2022). ASSESSMENT OF THE EFFECT OF SEDIBLES FROM SOKHISOY RIVER TO KOKAND HYDROELECTRIC STATION. *Science and innovation, 1*(A8), 1086-1092.
7. Kholmirezayev, S., Akhmedov, I., Khamidov, A., Umarov, I., Dedakhanov, F., & Hakimov, S. (2022). USE OF SULFUR CONCRETE IN REINFORCED CONCRETE STRUCTURES. *Science and innovation, 1*(A8), 985-990.
8. Arifjanov, A. (2021). Innovative technologies in the assessment of accumulation and erosion processes in the channels. *Turkish Journal of Computer and Mathematics Education (TURCOMAT), 12*(4), 110-114.
9. Нуриддинов, А. О., Ахмедов, И., & Хамидов, А. И. (2022). АВТОМОБИЛ ЙЎЛЛАРИНИ ҚУРИЛИШИДА ИННОВАЦИЯЛАР. *Academic research in educational sciences, 3*(TSTU Conference 1), 211-215.
10. Хамидов, А. И., Ахмедов, И. Г., Мухитдинов, М. Б., & Кузибаев, Ш. (2022). Применение теплоизоляционного композиционного гипса для энергоэффективного строительства.
11. Хамидов, А. И., Ахмедов, И., & Кузибаев, Ш. (2020). ТЕПЛОИЗОЛЯЦИОННЫЕ МАТЕРИАЛЫ НА ОСНОВЕ ГИПСА И ОТХОДОВ СЕЛЬСКОГО ХОЗЯЙСТВА.
12. Fathulloev, A. M., Eshev, S. S., Samiev, L. N., Ahmedov, I. G., Jumaboyev, X., & Arifjanov, S. (2019). Boglanmagan gruntlardan tashkil topgan uzanlarda yuvilmaslik tezliklarini aniklash [To the determination of non-effective speed in the beds containing from unconnected soils]. *Journal "Irrigatsiya va melioratsiya". Tashkent, 27-32.*
13. Akhmedov, I., Muxitdinov, M., Umarov, I., & Ibragimova, Z. (2020). Assessment of the effect of sedibles from sokhsoy river to kokand hydroelectric power station. *InterConf.*
14. Ризаев, Б., Ахмедов, И., Хамидов, А., Холмирзаев, С., Хакимов, С., & Умаров, И. (2022). ВЛИЯНИЯ ТЕМПЕРАТУРНО-ВЛАЖНОСТНОГО РЕЖИМА НА ВОДОПОГЛОЩЕНИЕ ЛЕГКИХ БЕТОНОВ НА ПОРЫСТЫХ ЗАПОЛНИТЕЛЯХ. *Journal of new century innovations, 19*(8), 192-201.
15. Ризаев, Б., Ахмедов, И., Хамидов, А., Холмирзаев, С., Хакимов, С., & Умаров, И. (2022). ЖАҲОНДА КИЧИК ГЭСЛАРНИ РИВОЖЛАНТИРИШНИНГ ҲОЗИРГИ ЗАМОН АНЪАНАЛАРИ. *Journal of new century innovations, 19*(8), 110-119.

16. Ахмедов, И., Ризаев, Б., Хамидов, А., Холмирзаев, С., Умаров, И., & Хакимов, С. (2022). ПЕРСПЕКТИВЫ РАЗВИТИЯ ЖЕЛЕЗОБЕТОННЫХ КОНСТРУКЦИЙ В УЗБЕКИСТАНЕ. *Journal of new century innovations*, 19(6), 60-70.
17. Холмирзаев, С., Ахмедов, И., Адхамжон, Х., Ризаев, Б., Умаров, И., & Хакимов, С. (2022). ҚУРУҚ ИССИҚ ИҚЛИМЛИ ШАРОИТЛАРДА ҚУРИЛГАН ВА ФОЙДАЛАНАЁТИЛГАН БЕТОНЛИ ВА ТЕМИР БЕТОН КОНСТРУКЦИЯЛАРНИ ҲОЛАТИ. *Journal of new century innovations*, 19(7), 180-190.
18. Ахмедов, И., Ризаев, Б., Хамидов, А., Холмирзаев, С., Умаров, И., & Хакимов, С. (2022). ДЕФОРМАТИВНОСТЬ ЖЕЛЕЗОБЕТОННЫХ КОЛОНН ИЗ ТЯЖЕЛОГО БЕТОНА В УСЛОВИЯХ СУХОГО ЖАРКОГО КЛИМАТА. *Journal of new century innovations*, 19(6), 171-182.
19. Bakhodir, R., Islombek, A., Adhamjon, K., Sattor, K., Isroiljon, U., & Sodiqjon, K. (2022). CALCULATION OF DEFORMATION CHANGES OF CENTRALLY COMPRESSED REINFORCED CONCRETE COLUMNS IN DRY HOT CLIMATIC CONDITIONS. *Journal of new century innovations*, 19(6), 162-170.
20. Хамидов, А., Ахмедов, И., Холмирзаев, С., Ризаев, Б., Умаров, И., & Хакимов, С. (2022). ИССЛЕДОВАНИЕ СВОЙСТВ БЕТОНОВ НА ОСНОВЕ НЕГОРЮЧИХ ЩЕЛОЧНЫХ ВЯЖУЩИХ КОНСТРУКЦИЯХ. *Journal of new century innovations*, 19(6), 123-134.
21. Ахмедов, И., Ризаев, Б., Хамидов, А., Холмирзаев, С., Умаров, И., & Хакимов, С. (2022). АНАЛИЗ ВЛИЯНИЯ СУХОГО ЖАРКОГО КЛИМАТА НА РАБОТУ ЖЕЛЕЗОБЕТОННЫХ ЭЛЕМЕНТОВ. *Journal of new century innovations*, 19(6), 39-48.
22. Bahodir, R., Islombek, A., Adhamjon, H., Sattor, K., Isroiljon, U., & Sodiqjon, H. (2022). INFLUENCE OF AGGRESSIVE MEDIA ON THE DURABILITY OF LIGHTWEIGHT CONCRETE. *Journal of new century innovations*, 19(6), 318-327.
23. Arifjanov, A., Atakulov, D., Akhmedov, I., & Hoshimov, A. (2022, December). Modern technologies in the study of processes in channels. In *IOP Conference Series: Earth and Environmental Science* (Vol. 1112, No. 1, p. 012137). IOP Publishing.
24. Arifjanov, A., Akmalov, S., Akhmedov, I., & Atakulov, D. Evaluation of deformation procedure in waterbed of rivers. (2019) *IOP Conference Series: Earth and Environmental Science*, 403 (1). DOI: <https://doi.org/10.1088/1755-1315/403/1/012155>.
25. G'ulomjonovich, A. I., Abdurahmonovich, O. I., & Isoqjon o'g'li, U. I. (2021). EFFECTS OF WATER FLOW ON THE EROSION PROCESSES IN THE

CHANNEL OF GIS TECHNOLOGY. *Journal of Advanced Scientific Research* (ISSN: 0976-9595), 1(1).

26. Eshev, S. S., Fatxullaev, A. M., Samiev, L. N., Axmedov, I. G., Jumaboev, X., & Arifjanov, S. (2019). Determination of leaching rates in unconnected soils. *Irrigation and reclamation, Tashkent*, 27-30.
27. Fatkhulloev, A. M., Samiev, L. N., Axmedov, I. G., & Jumaboev, X. (2019). To the determination of non-effective speed in the beds containing from unconnected soils. *Journal of Irrigation and Melioration, Tashkent*, 1(15), 27-32.
28. Arifjanov, A. Sh. Akmalov, I. Akhmedov, and D. Atakulov. "In *Evaluation of deformation procedure in waterbed of rivers.*" In *IOP Conference Series: Earth and Environmental Science* (Vol. 403, No. 1, p. 012155).
29. Холмирзаев, С., Ахмедов, И., Адхамжон, Х., Ризаев, Б., Феруза, Қ., & Умаров, И. (2022). МОДИФИКАЦИЯ ЛАНГАН СЕРОБЕТОННИНГ ФИЗИК-МЕХАНИК ХОССАЛАРИНИ ТАДҚИҚ ҚИЛИШ. *Journal of new century innovations*, 19(6), 240-247.
30. Умаров, И. И. Ў., & Атакулов, Д. Э. Ў. (2022). Дарё ўзандаги деформацион жараёнларни баҳолашда инновацион технологиялар. *Механика и технология*, (Спецвыпуск 1), 219-225.
31. Eshev, S. S., Fatxullaev, A. M., Samiev, L. N., Axmedov, I. G., Jumaboev, X., & Arifjanov, S. (2019). Irrigation and reclamation. *Journal.*, 1(15), 27-30.
32. Холмирзаев, С., Ахмедов, И., Адхамжон, Х., Ризаев, Б., Жалолов, З., & Умаров, И. (2022). ЎЗБЕКИСТОН РЕСПУБЛИКАСИ ХУДУДИДА МОНОЛИТ ТЕМИР БЕТОН КОНСТРУКЦИЯЛАРИНИ ЎРНИ. *Journal of new century innovations*, 19(6), 265-276.
33. Холмирзаев, С., Ахмедов, И., Адхамжон, Х., Ризаев, Б., Фаррух, Д., & Умаров, И. (2022). ҚУРИЛИШ ТАЪЛИМ ЙЎНАЛИШЛАРИ УЧУН КАДРЛАР ТАЙЁРЛАШДА ФАН, ТАЪЛИМ ВА ИШЛАБ ЧИҚАРИШ ИНТЕГРАЦИЯСИНИНГ РОЛИ. *Journal of new century innovations*, 19(6), 256-264.
34. Ризаев, Б., Ахмедов, И., Адхамжон, Х., Холмирзаев, С., Жалолов, З., & Умаров, И. (2022). ЗАМОНАВИЙ ҚУРИЛИШ МАТЕРИАЛЛАРИ ФАНИНИ ЎҚИТИШДАГИ ИЛФОР ТАЪЛИМ МЕТОДЛАРИ. *Journal of new century innovations*, 19(7), 135-146.
35. Холмирзаев, С., Ахмедов, И., Адхамжон, Х., Ризаев, Б., Жалолов, З., & Умаров, И. (2022). БИНОЛАРНИНГ ТЕМИР БЕТОН КОНСТРУКЦИЯЛАРИНИ ИШОНЧЛИЛИК НАЗАРИЯСИ АСОСИДА ҲИСОБЛАШ. *Journal of new century innovations*, 19(6), 287-297.
36. Bahodir, R., Islombek, A., Adhamjon, K., Sattor, K., Farrux, D., & Isroiljon, U. (2022). EFFECTIVENESS OF USING ELEMENTS OF NANOTECHNOLOGY

IN CONSTRUCTION MATERIALS SCIENCE. *Journal of new century innovations*, 19(8), 163-172.

37. Холмирзаев, С., Ахмедов, И., Адхамжон, Х., Ризаев, Б., Жалолов, З., & Умаров, И. (2022). БИНО ВА ИНШОТЛАР ЗИЛЗИЛАБАРДОШЛИГИНИНГ НАЗАРИЙ АСОСЛАРИ. *Journal of new century innovations*, 19(8), 120-130.
38. Bahodir, R., Islombek, A., Adhamjon, K., Sattor, K., Feruza, Q., & Isroiljon, U. (2022). NEW INNOVATIVE IDEAS IN THE FIELD OF PRODUCTION OF REINFORCED CONCRETE STRUCTURES. *Journal of new century innovations*, 19(8), 153-162.
39. Bahodir, R., Islombek, A., Adhamjon, K., Sattor, K., Zayniddin, J., & Isroiljon, U. (2022). INFLUENCE OF THE TEMPERATURE AND HUMIDITY REGIME ON THE WATER ABSORPTION OF LIGHT-WEIGHT CONCRETE ON POROUS AGGREGATES. *Journal of new century innovations*, 19(8), 143-152.
40. Bahodir, R., Islombek, A., Adhamjon, K., Sattor, K., Zayniddin, J., & Isroiljon, U. (2022). CALCULATION OF ENERGY CHARACTERISTICS OF SOLAR HEATING SYSTEM. *Journal of new century innovations*, 19(8), 56-65.
41. Ризаев, Б., Ахмедов, И., Холмирзаев, С., Хамидов, А., Кодирова, Ф., & Умаров, И. (2022). ОБЩИЕ СВЕДЕНИЯ О ПРИРОДНОМ КЛИМАТЕ РАЙОНОВ С СУХИМ ЖАРКИМ КЛИМАТОМ. *Journal of new century innovations*, 19(6), 298-306.
42. Ризаев, Б., Ахмедов, И., Хамидов, А., Холмирзаев, С., Жалалов, З., & Умаров, И. (2022). РАСЧЕТ НА ВХОДНЫЕ И ФОРМАЛЬНЫЕ ДЕФОРМАЦИИ БЕТОНА В ЕСТЕСТВЕННЫХ УСЛОВИЯХ СУХОГО ЖАРКОГО КЛИМАТА. *Journal of new century innovations*, 19(6), 183-193.
43. Ризаев, Б., Ахмедов, И., Хамидов, А., Холмирзаев, С., Фаррух, Д., & Умаров, И. (2022). ОБЩИЕ СВЕДЕНИЯ О ВЕТРЕ И ПЫЛИ В ЖАРКОМ СУХОМ КЛИМАТЕ. *Journal of new century innovations*, 19(6), 307-317.
44. Ахмедов, И., Ризаев, Б., Адхамжон, Х., Холмирзаев, С., Феруза, Қ., & Умаров, И. (2022). ТУРАР-ЖОЙ БИНОЛАРИ ҚУРИЛИШИДА МОНОЛИТ ТЕМИР БЕТОНДАН ФОЙДАЛАНИШ САМАРАДОРЛИГИ. *Journal of new century innovations*, 19(6), 215-223.
45. Ahmedov, I., Bahodir, R., Adhamjon, H., Sattor, K., Feruza, Q., & Isroiljan, U. (2022). DISTRIBUTION OF TEMPERATURE AND HUMIDITY IN CONCRETE OVER THE CROSS SECTION OF COLUMNS IN A DRY HOT CLIMATE. *Journal of new century innovations*, 19(7), 123-134.
46. Ризаев, Б., Ахмедов, И., Хамидов, А., Холмирзаев, С., Феруза, Қ., & Умаров, И. (2022). СОВРЕМЕННЫЕ ТРАДИЦИИ РАЗВИТИЯ МАЛОЙ

- ГИДРОЭНЕРГЕТИКИ В МИРЕ. *Journal of new century innovations*, 19(8), 90-99.
47. Bahodir, R., Islombek, A., Adhamjon, K., Sattor, K., Zayniddin, J., & Isroiljon, U. (2022). MODERN TRADITIONS OF THE DEVELOPMENT OF SMALL HYDROPOWER IN THE WORLD. *Journal of new century innovations*, 19(8), 100-109.
48. Bahodir, R., Islombek, A., Adxamjon, X., Sattor, X., Feruza, Q., & Isroiljon, U. (2022). TEMIR-BETON KONSTRUKTSIYALAR ISHLAB CHIQRISH SOHASIDAGI YANGI INNOVATSION G'UYALAR. *Journal of new century innovations*, 19(7), 158-167.
49. Bahodir, R., Islombek, A., Adhamjon, H., Sattor, K., Isroiljon, U., & Farruh, D. (2022). CONDITION OF CONCRETE AND REINFORCED CONCRETE STRUCTURES BUILT AND USED IN A DRY HOT CLIMATE. *Journal of new century innovations*, 19(7), 147-157.
50. Холмирзаев, С., Ахмедов, И., Ризаев, Б., Хамидов, А., Кодирова, Ф., & Умаров, И. (2022). ИССЛЕДОВАНИЕ ФИЗИКО-МЕХАНИЧЕСКИХ СВОЙСТВ МОДИФИЦИРОВАННОГО СЕРОБЕТОНА КОНСТРУКЦИЯХ. *Journal of new century innovations*, 19(6), 154-161.
51. Хамидов, А., Ахмедов, И., Холмирзаев, С., Ризаев, Б., Умаров, И., & Фаррух, Д. (2022). АНАЛИЗ СПОСОБОВ ПЕРЕРАБОТКИ СЫРЬЯ SERA И ПОЛУЧЕНИЯ СЕРОБЕТОНА КОНСТРУКЦИЯХ. *Journal of new century innovations*, 19(6), 93-102.
52. Ахмедов, И., Ризаев, Б., Хамидов, А., Холмирзаев, С., Феруза, Қ., & Умаров, И. (2022). ИССЛЕДОВАНИЕ ЗОЛОШЛАКОВЫХ СМЕСИ ДЛЯ ПРОИЗВОДСТВА СТРОИТЕЛЬНЫХ МАТЕРИАЛОВ КОНСТРУКЦИЯХ. *Journal of new century innovations*, 19(6), 103-112.
53. Хамидов, А., Ахмедов, И., Ризаев, Б., Холмирзаев, С., Жалалов, З., Умаров, И., & Шаропов, Б. (2022). ТЕПЛОИЗОЛЯЦИОННЫЕ МАТЕРИАЛЫ НА ОСНОВЕ ГИПСА И СЕЛЬСКОХОЗЯЙСТВЕННЫХ ОТХОДОВ. КОНСТРУКЦИЯХ. *Journal of new century innovations*, 19(6), 135-144.
54. Ахмедов, И., Хамидов, А., Холмирзаев, С., Ризаев, Б., Умаров, И., & Фаррух, Д. (2022). ОЦЕНКА ВЛИЯНИЯ СЕДИБЛЕИ РЕКИ СОХСОЙ НА КОКАНДСКУЮ ГЭС. *Journal of new century innovations*, 19(6), 145-153.
55. Холмирзаев, С., Ахмедов, И., Хамидов, А., Кодирова, Ф., Умаров, И., & Фаррух, Д. (2022). РАСЧЕТ ЖЕЛЕЗОБЕТОННЫХ КОНСТРУКЦИЙ ЗДАНИЙ НА ОСНОВЕ ТЕОРИИ НАДЕЖНОСТИ. *Journal of new century innovations*, 19(6), 29-38.
56. Хамидов, А., Ахмедов, И., Ризаев, Б., Холмирзаев, С., Жалалов, З., & Умаров, И. (2022). ҚУРУҚ ИССИҚ ИҚЛИМЛИ ҲУДУДЛАРНИНГ ТАБИЙИ

ИҚЛИМИ ҲАҚИДА УМУМИЙ МАЪЛУМОТ. *Journal of new century innovations*, 19(6), 194-203.

57. Ризаев, Б., Ахмедов, И., Хамидов, А., Холмирзаев, С., Фаррух, Д., & Умаров, И. (2022). БИНОЛАРНИ ИСИТИШДА ҚУЁШ ЭНЕРГИЯСИДАН ФОЙДАЛАНИБ ЭНЕРГИЯ САМАРАДОРЛИКНИ ОШИРИШ ТАДБИРЛАРИ. *Journal of new century innovations*, 19(8), 78-89.
58. Ризаев, Б., Ахмедов, И., Хамидов, А., Холмирзаев, С., Фаррух, Д., & Умаров, И. (2022). ҚУЁШЛИ ИСИТИШ ТИЗИМИНИНГ ЭНЕРГЕТИК ХАРАКТЕРИСТИКАЛАРИ ХИСОБИ. *Journal of new century innovations*, 19(8), 25-36.
59. Ахмедов, И., Ризаев, Б., Хамидов, А., Холмирзаев, С., Умаров, И., & Фаррух, Д. (2022). ЭФФЕКТИВНОСТЬ ИСПОЛЬЗОВАНИЯ МОНОЛИТНОГО ЖЕЛЕЗОБЕТОНА ПРИ СТРОИТЕЛЬСТВЕ ЖИЛЫЕ ДОМА. *Journal of new century innovations*, 19(6), 71-80.
60. Bahodir, R., Islombek, A., Sattor, X., Adxamjon, X., Feruza, Q., & Isroiljon, U. (2022). QURILISH MATERIALSHUNOSLIGIDA NANOTEKNOLOGIYA ELEMENTLARIDAN FOYDALANISH SAMARADORLIGI. *Journal of new century innovations*, 19(7), 168-179.
61. Холмирзаев, С., Ахмедов, И., Хамидов, А., Ризаев, Б., Жалалов, З., & Умаров, И. (2022). ПРИМЕНЕНИЕ МОНОЛИТНЫХ ЖЕЛЕЗОБЕТОННЫХ КОНСТРУКЦИЙ НА ТЕРРИТОРИИ РЕСПУБЛИКИ УЗБЕКИСТАН КОНСТРУКЦИЯХ. *Journal of new century innovations*, 19(6), 81-92.
62. Холмирзаев, С., Ахмедов, И., Ризаев, Б., Хамидов, А., Фаррух, Д., & Умаров, И. (2022). ПРИМЕНЕНИЕ СЕРОБЕТОНА В ЖЕЛЕЗОБЕТОННЫХ КОНСТРУКЦИЯХ. *Journal of new century innovations*, 19(6), 3-11.
63. Умаров, И. И. Ў. (2022). Тоғ олди дарёлар ўзанидаги жараёнларни баҳолашда табиий дала тадқиқотлари таҳлили. *Строительство и образование*, (2), 109-113.
64. Kholmirzayev, S., Akhmedov, I., Khamidov, A., Yusupov, S., Umarov, I., & Hakimov, S. (2022). ANALYSIS OF THE EFFECT OF DRY HOT CLIMATE ON THE WORK OF REINFORCED CONCRETE ELEMENTS. *Science and innovation*, 1(A8), 1033-1039.
65. Akhmedov, I., Khamidov, A., Kholmirzayev, S., Yusupov, S., & Umarov, I. (2022). Improving river sediment distribution calculation in mountain rivers. *Science and innovation*, 1(A8), 1014-1019.
66. Khamidov, A., Akhmedov, I., Kholmirzayev, S., Jalalov, Z., Yusupov, S., & Umarov, I. (2022). EFFECTIVENESS OF MODERN METHODS OF TESTING BUILDING STRUCTURES. *Science and innovation*, 1(A8), 1046-1051.

67. Kholmirezayev, S., Akhmedov, I., Khamidov, A., Jalalov, Z., Yusupov, S., & Umarov, I. (2022). THE ROLE OF THE INTEGRATION OF SCIENCE, EDUCATION AND PRODUCTION IN THE TRAINING OF PERSONNEL FOR CONSTRUCTION EDUCATIONAL AREAS. *Science and innovation*, 1(A8), 1040-1045.
68. Хамидов, А. И., Ахмедов, И., Юсупов, Ш., & Кузибаев, Ш. (2021). Использование теплоизоляционного композиционного гипса в энергоэффективном строительстве.
69. Холмирзаев, С., Ахмедов, И., Адхамжон, Х., Ризаев, Б., Юсупов, Ш., & Умаров, И. (2022). СЕРА ХОМ АШЁСИНИ ҚАЙТА ИШЛАШ ВА СЕРОБЕТОН ТАЙЁРЛАШ УСУЛЛАРИНИНГ ТАҲЛИЛИ. *Journal of new century innovations*, 19(6), 248-255.
70. Холмирзаев, С., Ахмедов, И., Адхамжон, Х., Ризаев, Б., Юсупов, Ш., & Умаров, И. (2022). ТЕМИР БЕТОН ЭЛЕМЕНТЛАРИНИНГ ДАРЗБАРДОШЛИГИГА МАРКАЗИЙ ОСИЁ ИҚЛИМИНИНГ ТАЪСИРИ. *Journal of new century innovations*, 19(6), 232-239.
71. Холмирзаев, С., Ахмедов, И., Адхамжон, Х., Ризаев, Б., Юсупов, Ш., & Умаров, И. (2022). ТУРАР-ЖОЙ БИНОЛАРИ ҚУРИЛИШИДА МОНОЛИТ ТЕМИР БЕТОНДАН ФОЙДАЛАНИШ САМАРАДОРЛИГИ. *Journal of new century innovations*, 19(6), 277-286.
72. Ризаев, Б., Ахмедов, И., Хамидов, А., Холмирзаев, С., Юсупов, Ш., & Умаров, И. (2022). МЕРЫ ПО ПОВЫШЕНИЮ ЭНЕРГОЭФФЕКТИВНОСТИ ИСПОЛЬЗОВАНИЯ СОЛНЕЧНОЙ ЭНЕРГИИ В ОТОПЛЕНИИ ЗДАНИЙ. *Journal of new century innovations*, 19(8), 66-77.
73. Ризаев, Б., Ахмедов, И., Хамидов, А., Холмирзаев, С., Юсупов, Ш., & Умаров, И. (2022). ҚУЁШ ЭНЕРГИЯСИДАН ФОЙДАЛАНИБ БИНОЛАРНИ ЭНЕРГИЯ САМАРАДОРЛИГИНИ ОШИРИШ ТАДБИРЛАРИ ХАКИДА. *Journal of new century innovations*, 19(8), 173-186.
74. Ahmedov, I., Bahodir, R., Adhamjon, H., Sattor, K., Shavkat, Y., & Isroiljan, U. (2022). PHYSICAL AND MECHANICAL PROPERTIES OF CONCRETE UNDER CONDITIONS OF DRY HOT CLIMATE. *Journal of new century innovations*, 19(8), 131-142.
75. Холмирзаев, С., Ахмедов, И., Ризаев, Б., Юсупов, Ш., Умаров, И., & Фаррух, Д. (2022). РОЛЬ ИНТЕГРАЦИИ НАУКИ, ОБРАЗОВАНИЯ И РАЗВИТИЯ В ПОДГОТОВКЕ КАДРОВ ДЛЯ СТРОИТЕЛЬСТВА. *Journal of new century innovations*, 19(6), 12-19.
76. Хамидов, А., Ахмедов, И., Холмирзаев, С., Ризаев, Б., Юсупов, Ш., & Умаров, И. (2022). ЭФФЕКТИВНОСТЬ СОВРЕМЕННЫХ МЕТОДОВ ИСПЫТАНИЙ

- СТРОИТЕЛЬНЫХ КОНСТРУКЦИЙ. *Journal of new century innovations*, 19(6), 57-59.
77. Холмирзаев, С., Ахмедов, И., Ризаев, Б., Хамидов, А., & Юсупов, Ш. (2022). РОЛЬ ИНТЕГРАЦИИ НАУКИ, ОБРАЗОВАНИЯ И ПРОИЗВОДСТВА В ПОДГОТОВКЕ КАДРОВ ДЛЯ СТРОИТЕЛЬНЫХ ОБРАЗОВАТЕЛЬНЫХ НАПРАВЛЕНИЙ. *Journal of new century innovations*, 19(6), 49-57.
78. Ахмедов, И., Ризаев, Б., Хамидов, А., Холмирзаев, С., Юсупов, Ш., & Умаров, И. (2022). ПРИМЕНЕНИЕ ТЕПЛОИЗОЛЯЦИОННОГО КОМПОЗИТА ГИПСОВОГО ДЛЯ ЭНЕРГОЭФФЕКТИВНОГО СТРОИТЕЛЬСТВА КОНСТРУКЦИЯХ. *Journal of new century innovations*, 19(6), 113-122.
79. Ахмедов, И., Хамидов, А., Холмирзаев, С., Юсупов, Ш., Кодирова, Ф., & Умаров, И. (2022). СОВЕРШЕНСТВОВАНИЕ РАСЧЕТА РАСПРЕДЕЛЕНИЯ НАСАДОВ В ГОРНЫХ РЕКАХ. *Journal of new century innovations*, 19(6), 20-28.
80. Sattor, X., Islombek, A., Adhamjon, N., Bahodir, R., Shavkat, Y., & Isroiljon, U. (2022). TEMIR-BETON KONSTRUKSIYALARIDA SERABETONDAN FOYDALANISH. *Journal of new century innovations*, 19(6), 224-231.
81. Ризаев, Б., Ахмедов, И., Хамидов, А., Холмирзаев, С., Юсупов, Ш., & Умаров, И. (2022). РАСЧЕТ ЭНЕРГЕТИЧЕСКИХ ХАРАКТЕРИСТИК СИСТЕМЫ СОЛНЕЧНОГО ОТОПЛЕНИЯ. *Journal of new century innovations*, 19(8), 45-55.
82. Umarov, I. I. (2023). INSULATION COMPOSITE PLASTER FOR ENERGY-SAVING CONSTRUCTION. *Journal of new century innovations*, 43(1), 281-293.
83. Мухитдинов, М. Б. (2023). ТЎЛДИРУВЧИЛАРНИНГ КОМПОЗИТ ПОЛИМЕР ҚОПЛАМАЛАРНИНГ ЕЙИЛИШБАРДОШЛИГИ ВА АДГЕЗИОН ХОССАЛАРИГА ТАЪСИРИ. *Journal of new century innovations*, 43(1), 180-191.
84. Мухитдинов, М. Б. (2023). ҚУРИЛИШ МАТЕРИАЛЛАРИ ВА БУЮМЛАРИ ФАНИНИ ЯНГИ ПЕДАГОГИК ТЕХНОЛОГИЯЛАР АСОСИДА ЎҚИТИШ. *Journal of new century innovations*, 43(1), 166-179.
85. Шаропов, Б. Х., & Рахматиллаев, Ё. Н. (2023). ҚУЁШЛИ ИСИТИШ ТИЗИМИНИНГ ЭНЕРГЕТИК ХАРАКТЕРИСТИКАЛАРИ ХИСОБИ. *Journal of new century innovations*, 43(1), 192-204.
86. Umarov, I. I., & Nuritdinov, J. D. (2023). INCREASING THE RESISTANCE OF TEMPERATURE EFFECTS OF SULFUR-BASED CONCRETES. *Journal of new century innovations*, 43(1), 87-96.
87. Ахмедов, И., Умаров, И., & Нуритдинов, Ж. (2023). ЁҒОЧ МАТЕРИАЛЛАРИНИ ЁНҒИНБАРДОШЛИК ДАРАЖАСИНИ

- АНТИПИРЕНЛАР ЁРДАМИДА ОШИРИШ. *Journal of new century innovations*, 43(1), 255-268.
88. Ахмедов, И. Ф., Умаров, И. И., & Дадаханов, Ф. А. (2023). ПРИНЦИПЫ ВЫБОРА ГАЗООЧИСТНОГО ОБОРУДОВАНИЯ. *Journal of new century innovations*, 43(1), 153-165.
89. Umarov, I. I. (2023). THE USE OF SLAG MIXTURES FOR THE MANUFACTURE OF BUILDING MATERIALS. *Journal of new century innovations*, 43(1), 269-280.
90. Ахмедов, И. Ф., Умаров, И. И., & Дадаханов, Ф. А. (2023). ВЫБОР ЭФФЕКТИВНЫХ МЕТОДОВ И ОБОРУДОВАНИЯ ДЛЯ СУШКИ СЫПУЧИХ СТРОИТЕЛЬНЫХ МАТЕРИАЛОВ. *Journal of new century innovations*, 43(1), 140-152.
91. Umarov, I. I. (2023). STUDY OF THE PROPERTIES OF CONCRETE BASED ON ALKALINE BINDERS. *Journal of new century innovations*, 43(1), 51-64.
92. Umarov, I. I., & Sharopov, B. X. (2023). XORIY VA RESPUBLIKAMIZ BINOLARIDA ENERGIYADAN SAMARALI FOYDALANISH USULLARINING TAHLILI. *Journal of new century innovations*, 43(1), 219-229.
93. Umarov, I. I. (2023). THE USE OF SULFUR CONCRETE IN REINFORCED CONCRETE STRUCTURES. *Journal of new century innovations*, 43(1), 65-75.
94. Umarov, I. I., & Sharopov, B. X. (2023). JAMOAT BINOLARINI ISITISHDA QUYOSH ENERGIYASIDAN FOYDALANISHNING SAMARADORLIGI. *Journal of new century innovations*, 43(1), 242-254.
95. Umarov, I. I., & Nuritdinov, D. (2023). SUPERPLASTIFIKATOR QO'SHILGAN GIPSOBETONNING FIZIK-MEXANIK XOSSALARI. *Journal of new century innovations*, 43(1), 76-86.
96. Мурадов, Х. Х. (2023). МАҲАЛЛИЙ ХОМ-АШЁ ЛОГОН БЕНТОНИТ ГИЛИНИНГ ФИЛЬТРАЦИЯ КОЭФФИЦИЕНТИНИ АНИҚЛАШ. *Journal of new century innovations*, 43(1), 97-106.
97. Мурадов, Х. Х. (2023). ФАРҒОНА ВИЛОЯТИ ЛОГОН БЕНТОНИТ ГИЛИНИНГ ХУСУСИЯТЛАРИ БЎЙИЧА ФОЙДАЛАНИШ САМАРАДОРЛИГИ. *Journal of new century innovations*, 43(1), 107-118.
98. Хамидов, А., Ахмедов, И., & Шаропов, Б. Х. (2023). ИССЛЕДОВАНИЯ ЗОЛО-ШЛАКОВЫХ СМЕСЕЙ ДЛЯ ПРОИЗВОДСТВА СТРОИТЕЛЬНЫХ МАТЕРИАЛОВ. *Journal of new century innovations*, 43(1), 230-241.
99. Yosunbek Ne'matilla o'g, R. (2023). TURAR JOY BINOLARIDA QO'LLANILADIGAN ISSIQLIK TA'MINOTI TIZMLARINING HOZIRGI KUNDAGI TAHLILI. *Journal of new century innovations*, 43(1), 119-128.
100. Yosunbek Ne'matilla o'g, R. (2023). ANALYSIS OF GROUNDWATER SOFTENING METHODS. *Journal of new century innovations*, 43(1), 129-139.

101. Хакимов, С. (2023). ПОВТОРНОЕ ИСПОЛЬЗОВАНИЕ ВОДЫ В АВТОМОЙКАХ ПУТИ МАРШРУТИЗАЦИИ. *ТЕСНика*, (1 (10)), 1-5.
102. Khamidov, A., & Khakimov, S. (2023). MOISTURE LOSS FROM FRESHLY LAID CONCRETE DEPENDING ON THE TEMPERATURE AND HUMIDITY OF THE ENVIRONMENT. *Science and innovation*, 2(A4), 274-279.
103. Khamidov, A. I., & Khakimov, S. (2023). Study of the Properties of Concrete Based on Non-Fired Alkaline Binders. *European Journal of Geography, Regional Planning and Development*, 1(1), 33-39.
104. Rasuljon o'gli, K. S. (2023). The Importance of Didactics in Pedagogy and Stages of The Didactic Process. *Journal of Innovation in Education and Social Research*, 1(4), 1-6.
105. Muxitdinov, M. (2022). АНАЛИЗ ЭФФЕКТИВНОСТИ ИСПОЛЬЗОВАНИЯ ПОРЫСТЫХ ЗАПОЛНИТЕЛЕЙ ДЛЯ ЛЁГКИХ БЕТОНОВ. " *Экономика и социум*".
106. Ризаев, Б. Ш., & Мухитдинов, М. Б. (2023). ИЗУЧЕНИЕ ВЛИЯНИЯ КЛИМАТИЧЕСКИХ УСЛОВИЙ НАШЕЙ РЕСПУБЛИКИ НА РАБОТУ ЖЕЛЕЗОБЕТОННЫХ ЭЛЕМЕНТОВ. *Scientific Impulse*, 1(9), 186-195
107. Abdunazarov, A., & Soliev, N. (2020). STUDY OF THE PERFORMANCE OF FRAMELESS CONSTRUCTION STRUCTURES UNDER THE INFLUENCE OF VERTICAL STRESSES OF ULTRA-SUBMERGED THE LYOSS SOILS. *Студенческий вестник*, 28(126 часть 3), 39.
108. Khakimov, S. R., & Sharopov, B. K. (2023). Educational Quality Improvement Events Based on Exhibition Materials in Practical Training Lessons. *American Journal of Language, Literacy and Learning in STEM Education*, 1(2), 5-10
109. Abdunazarov, A. (2022). AVTOMOBILLAR HARAKATIDAN HOSIL BO'LADIGAN TEBRANISHLARNI BINOGA TA'SIRINI ANIQLASH VA KAMA Y TIRISH CHORALARINI TAKOMILLASHTIRISH BO'YICHA T AHLILLAR. *Science and innovation*, 1(A5), 372-375.
110. Шаропов Б.Х., Хакимов С.Р., Рахимова С. Оптимизация режимов гелиотеплохимической обработки золоцементных композиций. //Матрица научного познания. – 2021 г. №12-1. С.115-123
111. Хакимов С., Шаропов Б., Абдуназаров А. Бино ва иншоотларнинг сейсмик мустаҳкамлиги бўйича хорижий давлатлар (россия, япония, хитой, ақш) меъёрий хужжатлари таҳлили //barqarorlik va yetakchi tadqiqotlar onlayn ilmiy jurnali. – 2022. – С. 806-809
112. Muxitdinov, M. (2022). ИССЛЕДОВАНИЕ ВЛИЯНИЯ РЕЖИМОВ ЭКСПЛУАТАЦИИ МЕТАЛЛИЧЕСКОЙ ОСНАСТКИ НА ИЗНОСОСТОЙКОСТЬ КОМПОЗИЦИОННЫХ ПОЛИМЕРНЫХ МАТЕРИАЛОВ. *UNIVERSUM: ТЕХНИЧЕСКИЕ НАУКИ*.

113. Muxitdinov, M. (2022). АНАЛИЗ ЭФФЕКТИВНОСТИ ИСПОЛЬЗОВАНИЯ ПОРЫСТЫХ ЗАПОЛНИТЕЛЕЙ ДЛЯ ЛЁГКИХ БЕТОНОВ. " Экономика и социум".
114. Shamsitdinovich, R. B., & Bakhtiyorovich, M. M. (2023). Air Temperature and Humidity in Experimental Testing of Building Materials Used in the Climate of the Republic of Uzbekistan. *Web of Synergy: International Interdisciplinary Research Journal*, 2(4), 591-598.
115. Ризаев, Б. Ш., & Мухитдинов, М. Б. (2023). ИЗУЧЕНИЕ ВЛИЯНИЯ КЛИМАТИЧЕСКИХ УСЛОВИЙ НАШЕЙ РЕСПУБЛИКИ НА РАБОТУ ЖЕЛЕЗОБЕТОННЫХ ЭЛЕМЕНТОВ. *Scientific Impulse*, 1(9), 186-195.
116. Umarov, I., Dadaxanov, F., Bo'lishev, E., & Boltamurotov, J. (2022). The role of innovative technologies in the production of building materials. *Science and Innovation*, 1(6), 153-159.
117. Hakimov, S., & Dadaxanov, F. (2022). State of heat conductivity of walls of residential buildings. *Science and innovation*, 1(C7), 223-226.
118. Umarov, I., Dadaxanov, F., Bolishev, E., & Boltamurotov, J. (2022). QURILISH MATERIALLARINI ISHLAB CHIQRISHDA INNOVATION TECHNOLOGIYALARNING O'RNI. *Science and innovation*, 1(C6), 153-159.
119. Хакимов, С., & Фаррух, Д. (2023). ТЕОРЕТИЧЕСКИЕ ОСНОВЫ СЕЙСМОСТОЙКОСТИ ЗДАНИЙ И СООРУЖЕНИЙ. *TECHника*, (2 (11)), 10-13.
120. Rasuljon o'g'li, X. S., & Farrux, D. (2022). STATE OF HEAT CONDUCTIVITY OF WALLS OF RESIDENTIAL BUILDINGS. *SCIENCE AND INNOVATION INTERNATIONAL SCIENTIFIC JOURNAL VOLUME 1 ISSUE 7 UIF-2022: 8.2/ISSN: 2181-3337*.

ИССЛЕДОВАНИЯ ЗОЛО-ШЛАКОВЫХ СМЕСЕЙ ДЛЯ ПРОИЗВОДСТВА СТРОИТЕЛЬНЫХ МАТЕРИАЛОВ.

профессор *А.И.Хамидов*,

доцент *И.Ф.Ахмедов*

старший преподаватель *И.И.Умаров*

преподаватель *Б.Х.Шаропов*

Узбекистан, г.Наманган, Наманганский инженерно-строительный институт,

(begyorsharopov@gmail.com)

- **Аннотация.** В статье рассмотрены вопросы использования золо-шлаковых смесей при производстве строительных материалов, приведены результаты исследований по определению физико-механических характеристик растворов, приготовленных из различных составов.

Abstract. The article deals with the use of ash-slag mixtures in the production of building materials, presents the results of studies to determine the physical and mechanical characteristics of solutions prepared from various compositions.

Ключевые слова. Бетон, вяжущее, цемент, золо-шлаковые смеси, пластифицирующие добавки, сульфитно-дрожжевая барда, супер-пластификаторы, наномодификаторы, наночастицы, прочность,

Keywords. Concrete, binder, cement, ash-slag mixtures, plasticizing additives, sulfite-yeast stillage, super-plasticizers, nanomodifiers, nanoparticles, strength.

Среди промышленных отходов одно из первых мест по объемам занимают золы и шлаки от сжигания твердых видов топлива (уголь разных видов, горючие сланцы, торф) на тепловых электрических станциях.

Золо-шлаковые отходы (ЗШО), отрицательно воздействуют на окружающую среду, их накопление приводит к загрязнению грунтовых вод и земельных ресурсов.

Необходимо отметить, что ЗШО не вывозятся с территории ТЭС, они соединяясь с оборотными водами образуют гидропульпы.

Территории отведенные под ЗШО становятся непригодными для использования в сельском хозяйстве или для других целей, становятся зонами отчуждения.

Для создания зон отходов (золоотвалов) для золо-шлаковых примесей (ЗШП) в ТЭС, работающих на углях приведенные затраты, платежи на экологию, инвестиционные расходы составляют 5-7% от стоимости вырабатываемой электроэнергии.

В частности для создания новых золоотвалов расходы могут составить 2-4 миллиарда рублей, для строительства ограждающих дамб более 1 миллиарда рублей, и эти расходы оплачиваются потребителями энергии и тепла.

В связи с этим обеспечение экологической безопасности ТЭС – это утилизация ЗШП.

В большинстве развитых странах уделяется большое внимание использованию ЗШП для производства строительных материалов: в Германии и в Дании около 100%, в США, Великобритании, Польше и в Китае около 50-70%. Однако в странах СНГ только 8-10% ЗШП подвергается утилизации и используется при производстве строительных материалов.

На рынке товаров основные потребители ЗШО – строительная индустрия и промышленность строительных материалов. Использование ЗШП уменьшает себестоимость строительных материалов (цемента, сухих строительных смесей, бетона, строительных растворов и др.) минимум на 15-30%.

Наибольший интерес вызывают технологии применения золо-шлаковых отходов в следующих производствах [1]:

- в производстве портландцемента (как активные кремнеземистые добавки) в количестве 10-15 процентов, в производстве пуццолановых портландцементов марок 300-400 – до 30-40 процентов (золопортландцемент);
- при изготовлении строительных растворов – как активная добавка в количестве 10-30 процентов от массы цемента, при использовании в строительных растворах портландцемента высоких марок (400-500) применение пылевидной золы может сократить его расход до 30 процентов;
- в качестве активного микронаполнителя в тяжелых бетонах, что позволяет снизить расход цемента от 6-10 процентов в бетонах нормального твердения до 12-25 процентов в пропариваемых;
- в производстве силикатного кирпича;
- в жаростойких бетонах – в качестве наполнителя вместо шамотного порошка, что существенно снижает себестоимость таких бетонов;
- при изготовлении зольного и аглопоритового гравия;
- в производстве мелкозернистого аэрированного золобетона и изделий на его основе, в качестве мелкой фракции легких бетонов на пористых заполнителях плотной и поризованной структуры;
- в качестве сырьевых материалов для дорожной промышленности;
- использование золо-шлаковых отходов с повышенным содержанием частиц несгоревшего топлива в производстве глиняного кирпича, что не только улучшает его качество, но и снижает расход технологического топлива на обжиг.

При производстве бетонных смесей и строительных растворов в качестве минеральной добавки, частично заменяющей цемент, а также для частичной или полной замены мелкого заполнителя могут использоваться зола-унос и золо-шлаковый материал. Наиболее эффективно применение золы-уноса в бетонах низких классов (до В20), в частности в бетонах, применяемых для строительства плотин, фундаментов, оснований. Количество вводимой золы колеблется от 30 до 90 кг на 1 м³ бетонной смеси.

Качество применяемой в бетонах и строительных растворах золы-уноса должно соответствовать требованиям ГОСТ 25818–91, золо-шлакового материала – ГОСТ 25592–91.

ГОСТ 25818–91 распространяется на золу-унос, которая применяется в качестве компонента для изготовления тяжелых, легких, ячеистых бетонов и строительных растворов, а также в качестве тонкомолотой добавки для жаростойких бетонов и минеральных вяжущих для приготовления смесей и грунтов в дорожном строительстве.

Для изготовления тяжелых и легких бетонов, строительных растворов золы-уноса применяют для снижения расхода цемента и заполнителей, улучшения технологических свойств бетонных и растворных смесей, повышения качества бетонов и растворов [2].

Недостаточный объем использования ЗШП объясняется следующими их недостатками – повышенное содержание зол (до 53%), пористость (до 1600 м²/кг), повышенная водопотребность, приводящая к снижению прочности строительных материалов и изделий на их основе.

Необходимо отметить, что совместный помол цементного клинкера и ЗШО приводит не только к уменьшению фракции цемента, но и к повышению их удельной поверхности, что увеличивает взаимодействие цементных частиц с водой. Однако, помол смесей снижает эффективность производства, а также использование ЗШО в бетонных смесях приводит к увеличению водопотребности, что приводит к снижению прочности бетонов.

На кафедре Строительные материалы и изделия Наманганского инженерно-строительного института проводятся научно-исследовательские работы для получения строительных материалов на основе золо-шлаковых примесей.

Для этих целей из различных компонентов приготовлены образцы размером 70x70x70 мм. В качестве добавок использован суперпластификатор Джалилова-СДж-3 [4]. Водоцементное отношение принято 0,5. В качестве эталона использован портландцемент марки 400 (без добавок). После 28-суточного твердения в нормальных условиях, образцы испытаны в лабораторных

условиях для определения физико-механических характеристик. В исследованиях использованы результаты научных работ В.С.Прокопеца [5].

В таблице 2 приведены результаты исследований по определению физико-механических характеристик растворов, приготовленных из различных составов.

Таблица – 2. Физико-механических характеристики образцов

№ состава	Содержание компонентов в вяжущем, %				Плотность, г/см ³	Время схватывания, начало- конец, мин. - час.	Предел прочности после 28-суточного твердения, МПа	
	Цемент	Зола	Шлак	Добавки			При сжатии	Растяжении при изгибе
1	100	-	-		3,1	45 - 10	40,2	6,2
2	70	30	-		3,2	50 - 11	34,8	3,2
3	27	40	30	3	3,04	52 - 11	39,5	6,4
4	36	40	20	4	3,05	53 - 13	40,7	6,5
5	47	29	19	5	3,07	55 - 14	41,5	6,6

Из таблицы видно, что при добавлении в состав растворной смеси только золы (2 состав) уменьшает его прочность.

При добавлении в состав растворной смеси (5-состав) золы, шлака и добавок - суперпластификатор Джалилова-СДж-3 показатели образцов выше (по сравнению с 1 составом).

Перспективные направления снижения водопотребности смесей - это использование пластифицирующих добавок и наномодификаторов (углеродные астралены, фуллероны и нанотрубки, оксиды металлов, известь, наночастицы и др.).

Введение в состав бетона пластифицирующих добавок и наномодификаторов улучшает их физико-механические характеристики, повышает прочность и величину модуля упругости, водонепроницаемость, и морозостойкость, снижает значения предельной деформации усадки [6].

Применение наномодификаторов для улучшения свойств бетонов на основе золошлаковых смесей открывает широкие возможности целенаправленного управления экономическими, технологическими и физико-механическими свойствами бетонов.

Вывод. Использование золо-шлаковых примесей (ЗШП) при производстве строительных материалов в настоящее время является весьма

актуальной как с экономической так и с экологической точки зрения. Цементные растворы на золошлаковых отходах имеют достаточную прочность и могут быть использованы для приготовления бетонов.

Комплексный подход к переработке золо-шлаковых отходов способен дать большой экономический эффект. Для этого необходимо разработать промышленные технологии использования золо-шлаковых отходов, а также выработать комплекс маркетинговых мероприятий по продвижению продукции на основе ЗШО. Необходимо всестороннее изучение рынка строительных материалов (производителей, их возможности и желание использовать золо-шлаковые отходы в своем производстве), а также поиск и налаживание контактов с потенциальными потребителями нового продукта.

Литература

1. Arifjanov, A., Akmalov, S., Akhmedov, I., & Atakulov, D. (2019, December). Evaluation of deformation procedure in waterbed of rivers. In *IOP Conference Series: Earth and Environmental Science* (Vol. 403, No. 1, p. 012155). IOP Publishing.
2. Ахмедов, И. Ф., Ортиқов, И. А., & Умаров, И. И. (2021). Дарё ўзанидаги деформацион жараёнлаарни баҳолашда инновацион технологиялар [Innovative technologies in the assessment of deformation processes in the riverbed]. *Фаргона политехника институти илмий-техника журнали.– Фаргона, 25(1), 139-142.*
3. Abduraimova, D., Rakhmonov, R., Akhmedov, I., Xoshimov, S., & Eshmatova, B. (2022, June). Efficiency of use of resource-saving technology in reducing irrigation erosion. In *AIP Conference Proceedings* (Vol. 2432, No. 1). AIP Publishing.
4. Арифжанов, А. М., Самиев, Л. Н., Абдураимова, Д. А., & Ахмедов, И. Г. (2013). Ирригационное значение речных наносов. *Актуальные проблемы гуманитарных и естественных наук, (6), 357-360.*
5. Tadjiboyev, S., Qurbonov, X., Akhmedov, I., Voxidova, U., Babajanov, F., Tursunova, E., & Xodjakulova, D. (2022, June). Selection of electric motors power for lifting a flat survey in hydraulic structures. In *AIP Conference Proceedings* (Vol. 2432, No. 1). AIP Publishing.
6. Akhmedov, I., Khamidov, A., Kholmirezayev, S., Umarov, I., Dedakhanov, F., & Hakimov, S. (2022). ASSESSMENT OF THE EFFECT OF SEDIBLES FROM SOKHSOY RIVER TO KOKAND HYDROELECTRIC STATION. *Science and innovation, 1(A8), 1086-1092.*

7. Kholmirezayev, S., Akhmedov, I., Khamidov, A., Umarov, I., Dedakhanov, F., & Hakimov, S. (2022). USE OF SULFUR CONCRETE IN REINFORCED CONCRETE STRUCTURES. *Science and innovation*, 1(A8), 985-990.
8. Arifjanov, A. (2021). Innovative technologies in the assessment of accumulation and erosion processes in the channels. *Turkish Journal of Computer and Mathematics Education (TURCOMAT)*, 12(4), 110-114.
9. Нуриддинов, А. О., Ахмедов, И., & Хамидов, А. И. (2022). АВТОМОБИЛ ЙЎЛЛАРИНИ ҚУРИЛИШИДА ИННОВАЦИЯЛАР. *Academic research in educational sciences*, 3(TSTU Conference 1), 211-215.
10. Хамидов, А. И., Ахмедов, И. Г., Мухитдинов, М. Б., & Кузибаев, Ш. (2022). Применение теплоизоляционного композиционного гипса для энергоэффективного строительства.
11. Хамидов, А. И., Ахмедов, И., & Кузибаев, Ш. (2020). ТЕПЛОИЗОЛЯЦИОННЫЕ МАТЕРИАЛЫ НА ОСНОВЕ ГИПСА И ОТХОДОВ СЕЛЬСКОГО ХОЗЯЙСТВА.
12. Fathulloev, A. M., Eshev, S. S., Samiev, L. N., Ahmedov, I. G., Jumaboyev, X., & Arifjanov, S. (2019). Boglanmagan gruntlardan tashkil topgan uzanlarda yuvilmaslik tezliklarini aniklash [To the determination of non-effective speed in the beds containing from unconnected soils]. *Journal "Irrigatsiya va melioratsiya"*. Tashkent, 27-32.
13. Akhmedov, I., Muxitdinov, M., Umarov, I., & Ibragimova, Z. (2020). Assessment of the effect of sedibles from sokhsoy river to kokand hydroelectric power station. *InterConf*.
14. Ризаев, Б., Ахмедов, И., Хамидов, А., Холмирзаев, С., Хакимов, С., & Умаров, И. (2022). ВЛИЯНИЯ ТЕМПЕРАТУРНО-ВЛАЖНОСТНОГО РЕЖИМА НА ВОДОПОГЛОЩЕНИЕ ЛЕГКИХ БЕТОНОВ НА ПОРЫСТЫХ ЗАПОЛНИТЕЛЯХ. *Journal of new century innovations*, 19(8), 192-201.
15. Ризаев, Б., Ахмедов, И., Хамидов, А., Холмирзаев, С., Хакимов, С., & Умаров, И. (2022). ЖАҲОНДА КИЧИК ГЭСЛАРНИ РИВОЖЛАНТИРИШНИНГ ҲОЗИРГИ ЗАМОН АНЪАНАЛАРИ. *Journal of new century innovations*, 19(8), 110-119.
16. Ахмедов, И., Ризаев, Б., Хамидов, А., Холмирзаев, С., Умаров, И., & Хакимов, С. (2022). ПЕРСПЕКТИВЫ РАЗВИТИЯ ЖЕЛЕЗОБЕТОННЫХ КОНСТРУКЦИЙ В УЗБЕКИСТАНЕ. *Journal of new century innovations*, 19(6), 60-70.
17. Холмирзаев, С., Ахмедов, И., Адхамжон, Ҳ., Ризаев, Б., Умаров, И., & Хакимов, С. (2022). ҚУРУҚ ИССИҚ ИҚЛИМИ ШАРОИТЛАРДА ҚУРИЛГАН ВА ФОЙДАЛАНАЁТИЛГАН БЕТОНЛИ ВА ТЕМИР БЕТОН

- КОНСТРУКЦИОННОЕ СОСТОЯНИЕ. *Journal of new century innovations*, 19(7), 180-190.
18. Ахмедов, И., Ризаев, Б., Хамидов, А., Холмирзаев, С., Умаров, И., & Хахимов, С. (2022). ДЕФОРМАТИВНОСТЬ ЖЕЛЕЗОБЕТОННЫХ КОЛОНН ИЗ ТЯЖЕЛОГО БЕТОНА В УСЛОВИЯХ СУХОГО ЖАРКОГО КЛИМАТА. *Journal of new century innovations*, 19(6), 171-182.
 19. Bakhodir, R., Islombek, A., Adhamjon, K., Sattor, K., Isroiljon, U., & Sodikjon, K. (2022). CALCULATION OF DEFORMATION CHANGES OF CENTRALLY COMPRESSED REINFORCED CONCRETE COLUMNS IN DRY HOT CLIMATIC CONDITIONS. *Journal of new century innovations*, 19(6), 162-170.
 20. Хамидов, А., Ахмедов, И., Холмирзаев, С., Ризаев, Б., Умаров, И., & Хахимов, С. (2022). ИССЛЕДОВАНИЕ СВОЙСТВ БЕТОНОВ НА ОСНОВЕ НЕГОРЮЧИХ ЩЕЛОЧНЫХ ВЯЖУЩИХ КОНСТРУКЦИЯХ. *Journal of new century innovations*, 19(6), 123-134.
 21. Ахмедов, И., Ризаев, Б., Хамидов, А., Холмирзаев, С., Умаров, И., & Хахимов, С. (2022). АНАЛИЗ ВЛИЯНИЯ СУХОГО ЖАРКОГО КЛИМАТА НА РАБОТУ ЖЕЛЕЗОБЕТОННЫХ ЭЛЕМЕНТОВ. *Journal of new century innovations*, 19(6), 39-48.
 22. Bahodir, R., Islombek, A., Adhamjon, H., Sattor, K., Isroiljon, U., & Sodikjon, H. (2022). INFLUENCE OF AGGRESSIVE MEDIA ON THE DURABILITY OF LIGHTWEIGHT CONCRETE. *Journal of new century innovations*, 19(6), 318-327.
 23. Arifjanov, A., Atakulov, D., Akhmedov, I., & Hoshimov, A. (2022, December). Modern technologies in the study of processes in channels. In *IOP Conference Series: Earth and Environmental Science* (Vol. 1112, No. 1, p. 012137). IOP Publishing.
 24. Arifjanov, A., Akmalov, S., Akhmedov, I., & Atakulov, D. Evaluation of deformation procedure in waterbed of rivers. (2019) *IOP Conference Series: Earth and Environmental Science*, 403 (1). DOI: <https://doi.org/10.1088/1755-1315/403/1/012155>.
 25. G'ulomjonovich, A. I., Abdurahmonovich, O. I., & Isoqjon o'g'li, U. I. (2021). EFFECTS OF WATER FLOW ON THE EROSION PROCESSES IN THE CHANNEL OF GIS TECHNOLOGY. *Journal of Advanced Scientific Research* (ISSN: 0976-9595), 1(1).
 26. Eshev, S. S., Fatxullaev, A. M., Samiev, L. N., Axmedov, I. G., Jumaboev, X., & Arifjanov, S. (2019). Determination of leaching rates in unconnected soils. *Irrigation and reclamation, Tashkent*, 27-30.

27. Fatkhulloev, A. M., Samiev, L. N., Akhmedov, I. G., & Jumaboev, X. (2019). To the determination of non-effective speed in the beds containing from unconnected soils. *Journal of Irrigation and Melioration, Tashkent, 1(15)*, 27-32.
28. Arifjanov, A. Sh. Akmalov, I. Akhmedov, and D. Atakulov. "In Evaluation of deformation procedure in waterbed of rivers." *In IOP Conference Series: Earth and Environmental Science* (Vol. 403, No. 1, p. 012155).
29. Холмирзаев, С., Ахмедов, И., Адхамжон, Х., Ризаев, Б., Феруза, Қ., & Умаров, И. (2022). МОДИФИКАЦИЯ ЛАНГАН СЕРОБЕТОННИНГ ФИЗИК-МЕХАНИК ХОССАЛАРИНИ ТАДҚИҚ ҚИЛИШ. *Journal of new century innovations, 19(6)*, 240-247.
30. Умаров, И. И. Ў., & Атакулов, Д. Э. Ў. (2022). Дарё ўзандаги деформацион жараёнларни баҳолашда инновацион технологиялар. *Механика и технология*, (Спецвыпуск 1), 219-225.
31. Eshev, S. S., Fatxullaev, A. M., Samiev, L. N., Akhmedov, I. G., Jumaboev, X., & Arifjanov, S. (2019). Irrigation and reclamation. *Journal.*, 1(15), 27-30.
32. Холмирзаев, С., Ахмедов, И., Адхамжон, Х., Ризаев, Б., Жалолов, З., & Умаров, И. (2022). ЎЗБЕКИСТОН РЕСПУБЛИКАСИ ХУДУДИДА МОНОЛИТ ТЕМИР БЕТОН КОНСТРУКЦИЯЛАРИНИ ЎРНИ. *Journal of new century innovations, 19(6)*, 265-276.
33. Холмирзаев, С., Ахмедов, И., Адхамжон, Х., Ризаев, Б., Фаррух, Д., & Умаров, И. (2022). ҚУРИЛИШ ТАЪЛИМ ЙЎНАЛИШЛАРИ УЧУН КАДРЛАР ТАЙЁРЛАШДА ФАН, ТАЪЛИМ ВА ИШЛАБ ЧИҚАРИШ ИНТЕГРАЦИЯСИНИНГ РОЛИ. *Journal of new century innovations, 19(6)*, 256-264.
34. Ризаев, Б., Ахмедов, И., Адхамжон, Х., Холмирзаев, С., Жалолов, З., & Умаров, И. (2022). ЗАМОНАВИЙ ҚУРИЛИШ МАТЕРИАЛЛАРИ ФАНИНИ ЎҚИТИШДАГИ ИЛҒОР ТАЪЛИМ МЕТОДЛАРИ. *Journal of new century innovations, 19(7)*, 135-146.
35. Холмирзаев, С., Ахмедов, И., Адхамжон, Х., Ризаев, Б., Жалолов, З., & Умаров, И. (2022). БИНОЛАРНИНГ ТЕМИР БЕТОН КОНСТРУКЦИЯЛАРИНИ ИШОНЧЛИЛИК НАЗАРИЯСИ АСОСИДА ҲИСОБЛАШ. *Journal of new century innovations, 19(6)*, 287-297.
36. Bahodir, R., Islombek, A., Adhamjon, K., Sattor, K., Farrux, D., & Isroiljon, U. (2022). EFFECTIVENESS OF USING ELEMENTS OF NANOTECHNOLOGY IN CONSTRUCTION MATERIALS SCIENCE. *Journal of new century innovations, 19(8)*, 163-172.
37. Холмирзаев, С., Ахмедов, И., Адхамжон, Х., Ризаев, Б., Жалолов, З., & Умаров, И. (2022). БИНО ВА ИНШОТЛАР

- ЗИЛЗИЛАБАРДОШЛИГИНИНГ НАЗАРИЙ АСОСЛАРИ. *Journal of new century innovations*, 19(8), 120-130.
38. Bahodir, R., Islombek, A., Adhamjon, K., Sattor, K., Feruza, Q., & Isroiljon, U. (2022). NEW INNOVATIVE IDEAS IN THE FIELD OF PRODUCTION OF REINFORCED CONCRETE STRUCTURES. *Journal of new century innovations*, 19(8), 153-162.
39. Bahodir, R., Islombek, A., Adhamjon, K., Sattor, K., Zayniddin, J., & Isroiljon, U. (2022). INFLUENCE OF THE TEMPERATURE AND HUMIDITY REGIME ON THE WATER ABSORPTION OF LIGHT-WEIGHT CONCRETE ON POROUS AGGREGATES. *Journal of new century innovations*, 19(8), 143-152.
40. Bahodir, R., Islombek, A., Adhamjon, K., Sattor, K., Zayniddin, J., & Isroiljon, U. (2022). CALCULATION OF ENERGY CHARACTERISTICS OF SOLAR HEATING SYSTEM. *Journal of new century innovations*, 19(8), 56-65.
41. Ризаев, Б., Ахмедов, И., Холмирзаев, С., Хамидов, А., Кодирова, Ф., & Умаров, И. (2022). ОБЩИЕ СВЕДЕНИЯ О ПРИРОДНОМ КЛИМАТЕ РАЙОНОВ С СУХИМ ЖАРКИМ КЛИМАТОМ. *Journal of new century innovations*, 19(6), 298-306.
42. Ризаев, Б., Ахмедов, И., Хамидов, А., Холмирзаев, С., Жалалов, З., & Умаров, И. (2022). РАСЧЕТ НА ВХОДНЫЕ И ФОРМАЛЬНЫЕ ДЕФОРМАЦИИ БЕТОНА В ЕСТЕСТВЕННЫХ УСЛОВИЯХ СУХОГО ЖАРКОГО КЛИМАТА. *Journal of new century innovations*, 19(6), 183-193.
43. Ризаев, Б., Ахмедов, И., Хамидов, А., Холмирзаев, С., Фаррух, Д., & Умаров, И. (2022). ОБЩИЕ СВЕДЕНИЯ О ВЕТРЕ И ПЫЛИ В ЖАРКОМ СУХОМ КЛИМАТЕ. *Journal of new century innovations*, 19(6), 307-317.
44. Ахмедов, И., Ризаев, Б., Адхамжон, Х., Холмирзаев, С., Феруза, Қ., & Умаров, И. (2022). ТУРАР-ЖОЙ БИНОЛАРИ ҚУРИЛИШИДА МОНОЛИТ ТЕМИР БЕТОНДАН ФОЙДАЛАНИШ САМАРАДОРЛИГИ. *Journal of new century innovations*, 19(6), 215-223.
45. Ahmedov, I., Bahodir, R., Adhamjon, H., Sattor, K., Feruza, Q., & Isroiljan, U. (2022). DISTRIBUTION OF TEMPERATURE AND HUMIDITY IN CONCRETE OVER THE CROSS SECTION OF COLUMNS IN A DRY HOT CLIMATE. *Journal of new century innovations*, 19(7), 123-134.
46. Ризаев, Б., Ахмедов, И., Хамидов, А., Холмирзаев, С., Феруза, Қ., & Умаров, И. (2022). СОВРЕМЕННЫЕ ТРАДИЦИИ РАЗВИТИЯ МАЛОЙ ГИДРОЭНЕРГЕТИКИ В МИРЕ. *Journal of new century innovations*, 19(8), 90-99.
47. Bahodir, R., Islombek, A., Adhamjon, K., Sattor, K., Zayniddin, J., & Isroiljon, U. (2022). MODERN TRADITIONS OF THE DEVELOPMENT OF SMALL

- HYDROPOWER IN THE WORLD. *Journal of new century innovations*, 19(8), 100-109.
48. Bahodir, R., Islombek, A., Adxamjon, X., Sattor, X., Feruza, Q., & Isroiljon, U. (2022). TEMIR-BETON KONSTRUKTSIYALAR ISHLAB CHIQRISH SOHASIDAGI YANGI INNOVATSION G'OYALAR. *Journal of new century innovations*, 19(7), 158-167.
49. Bahodir, R., Islombek, A., Adhamjon, H., Sattor, K., Isroiljon, U., & Farruh, D. (2022). CONDITION OF CONCRETE AND REINFORCED CONCRETE STRUCTURES BUILT AND USED IN A DRY HOT CLIMATE. *Journal of new century innovations*, 19(7), 147-157.
50. Холмирзаев, С., Ахмедов, И., Ризаев, Б., Хамидов, А., Кодирова, Ф., & Умаров, И. (2022). ИССЛЕДОВАНИЕ ФИЗИКО-МЕХАНИЧЕСКИХ СВОЙСТВ МОДИФИЦИРОВАННОГО СЕРОБЕТОНА КОНСТРУКЦИЯХ. *Journal of new century innovations*, 19(6), 154-161.
51. Хамидов, А., Ахмедов, И., Холмирзаев, С., Ризаев, Б., Умаров, И., & Фаррух, Д. (2022). АНАЛИЗ СПОСОБОВ ПЕРЕРАБОТКИ СЫРЬЯ SERA И ПОЛУЧЕНИЯ СЕРОБЕТОНА КОНСТРУКЦИЯХ. *Journal of new century innovations*, 19(6), 93-102.
52. Ахмедов, И., Ризаев, Б., Хамидов, А., Холмирзаев, С., Феруза, Қ., & Умаров, И. (2022). ИССЛЕДОВАНИЕ ЗОЛОШЛАКОВЫХ СМЕСИ ДЛЯ ПРОИЗВОДСТВА СТРОИТЕЛЬНЫХ МАТЕРИАЛОВ КОНСТРУКЦИЯХ. *Journal of new century innovations*, 19(6), 103-112.
53. Хамидов, А., Ахмедов, И., Ризаев, Б., Холмирзаев, С., Жалалов, З., Умаров, И., & Шаропов, Б. (2022). ТЕПЛОИЗОЛЯЦИОННЫЕ МАТЕРИАЛЫ НА ОСНОВЕ ГИПСА И СЕЛЬСКОХОЗЯЙСТВЕННЫХ ОТХОДОВ. КОНСТРУКЦИЯХ. *Journal of new century innovations*, 19(6), 135-144.
54. Ахмедов, И., Хамидов, А., Холмирзаев, С., Ризаев, Б., Умаров, И., & Фаррух, Д. (2022). ОЦЕНКА ВЛИЯНИЯ СЕДИБЛЕИ РЕКИ СОХСОЙ НА КОКАНДСКУЮ ГЭС. *Journal of new century innovations*, 19(6), 145-153.
55. Холмирзаев, С., Ахмедов, И., Хамидов, А., Кодирова, Ф., Умаров, И., & Фаррух, Д. (2022). РАСЧЕТ ЖЕЛЕЗОБЕТОННЫХ КОНСТРУКЦИЙ ЗДАНИЙ НА ОСНОВЕ ТЕОРИИ НАДЕЖНОСТИ. *Journal of new century innovations*, 19(6), 29-38.
56. Хамидов, А., Ахмедов, И., Ризаев, Б., Холмирзаев, С., Жалалов, З., & Умаров, И. (2022). ҚУРУҚ ИССИҚ ИҚЛИМЛИ ХУДУДЛАРНИНГ ТАБИЙИ ИҚЛИМИ ҲАҚИДА УМУМИЙ МАЪЛУМОТ. *Journal of new century innovations*, 19(6), 194-203.
57. Ризаев, Б., Ахмедов, И., Хамидов, А., Холмирзаев, С., Фаррух, Д., & Умаров, И. (2022). БИНОЛАРНИ ИСИТИШДА ҚУЁШ ЭНЕРГИЯСИДАН

- ФОЙДАЛАНИБ ЭНЕРГИЯ САМАРАДОРЛИКНИ ОШИРИШ ТАДБИРЛАРИ. *Journal of new century innovations*, 19(8), 78-89.
58. Ризаев, Б., Ахмедов, И., Хамидов, А., Холмирзаев, С., Фаррух, Д., & Умаров, И. (2022). ҚУЁШЛИ ИСИТИШ ТИЗИМИНИНГ ЭНЕРГЕТИК ХАРАКТЕРИСТИКАЛАРИ ХИСОБИ. *Journal of new century innovations*, 19(8), 25-36.
59. Ахмедов, И., Ризаев, Б., Хамидов, А., Холмирзаев, С., Умаров, И., & Фаррух, Д. (2022). ЭФФЕКТИВНОСТЬ ИСПОЛЬЗОВАНИЯ МОНОЛИТНОГО ЖЕЛЕЗОБЕТОНА ПРИ СТРОИТЕЛЬСТВЕ ЖИЛЫЕ ДОМА. *Journal of new century innovations*, 19(6), 71-80.
60. Bahodir, R., Islombek, A., Sattor, X., Adxamjon, X., Feruza, Q., & Isroiljon, U. (2022). QURILISH MATERIALSHUNOSLIGIDA NANOTEKNOLOGIYA ELEMENTLARIDAN FOYDALANISH SAMARADORLIGI. *Journal of new century innovations*, 19(7), 168-179.
61. Холмирзаев, С., Ахмедов, И., Хамидов, А., Ризаев, Б., Жалалов, З., & Умаров, И. (2022). ПРИМЕНЕНИЕ МОНОЛИТНЫХ ЖЕЛЕЗОБЕТОННЫХ КОНСТРУКЦИЙ НА ТЕРРИТОРИИ РЕСПУБЛИКИ УЗБЕКИСТАН КОНСТРУКЦИЯХ. *Journal of new century innovations*, 19(6), 81-92.
62. Холмирзаев, С., Ахмедов, И., Ризаев, Б., Хамидов, А., Фаррух, Д., & Умаров, И. (2022). ПРИМЕНЕНИЕ СЕРОБЕТОНА В ЖЕЛЕЗОБЕТОННЫХ КОНСТРУКЦИЯХ. *Journal of new century innovations*, 19(6), 3-11.
63. Умаров, И. И. Ў. (2022). Тоғ олди дарёлар ўзанидаги жараёнларни баҳолашда табиий дала тадқиқотлари таҳлили. *Строительство и образование*, (2), 109-113.
64. Kholmirezayev, S., Akhmedov, I., Khamidov, A., Yusupov, S., Umarov, I., & Hakimov, S. (2022). ANALYSIS OF THE EFFECT OF DRY HOT CLIMATE ON THE WORK OF REINFORCED CONCRETE ELEMENTS. *Science and innovation*, 1(A8), 1033-1039.
65. Akhmedov, I., Khamidov, A., Kholmirezayev, S., Yusupov, S., & Umarov, I. (2022). Improving river sediment distribution calculation in mountain rivers. *Science and innovation*, 1(A8), 1014-1019.
66. Khamidov, A., Akhmedov, I., Kholmirezayev, S., Jalalov, Z., Yusupov, S., & Umarov, I. (2022). EFFECTIVENESS OF MODERN METHODS OF TESTING BUILDING STRUCTURES. *Science and innovation*, 1(A8), 1046-1051.
67. Kholmirezayev, S., Akhmedov, I., Khamidov, A., Jalalov, Z., Yusupov, S., & Umarov, I. (2022). THE ROLE OF THE INTEGRATION OF SCIENCE, EDUCATION AND PRODUCTION IN THE TRAINING OF PERSONNEL FOR CONSTRUCTION EDUCATIONAL AREAS. *Science and innovation*, 1(A8), 1040-1045.

68. Хамидов, А. И., Ахмедов, И., Юсупов, Ш., & Кузибаев, Ш. (2021). Использование теплоизоляционного композиционного гипса в энергоэффективном строительстве.
69. Холмирзаев, С., Ахмедов, И., Адхамжон, Х., Ризаев, Б., Юсупов, Ш., & Умаров, И. (2022). СЕРА ХОМ АШЁСИНИ ҚАЙТА ИШЛАШ ВА СЕРОБЕТОН ТАЙЁРЛАШ УСУЛЛАРИНИНГ ТАҲЛИЛИ. *Journal of new century innovations*, 19(6), 248-255.
70. Холмирзаев, С., Ахмедов, И., Адхамжон, Х., Ризаев, Б., Юсупов, Ш., & Умаров, И. (2022). ТЕМИР БЕТОН ЭЛЕМЕНТЛАРНИНГ ДАРЗБАРДОШЛИГИГА МАРКАЗИЙ ОСИЁ ИҚЛИМИНИНГ ТАЪСИРИ. *Journal of new century innovations*, 19(6), 232-239.
71. Холмирзаев, С., Ахмедов, И., Адхамжон, Х., Ризаев, Б., Юсупов, Ш., & Умаров, И. (2022). ТУРАР-ЖОЙ БИНОЛАРИ ҚУРИЛИШИДА МОНОЛИТ ТЕМИР БЕТОНДАН ФОЙДАЛАНИШ САМАРАДОРЛИГИ. *Journal of new century innovations*, 19(6), 277-286.
72. Ризаев, Б., Ахмедов, И., Хамидов, А., Холмирзаев, С., Юсупов, Ш., & Умаров, И. (2022). МЕРЫ ПО ПОВЫШЕНИЮ ЭНЕРГОЭФФЕКТИВНОСТИ ИСПОЛЬЗОВАНИЯ СОЛНЕЧНОЙ ЭНЕРГИИ В ОТОПЛЕНИИ ЗДАНИЙ. *Journal of new century innovations*, 19(8), 66-77.
73. Ризаев, Б., Ахмедов, И., Хамидов, А., Холмирзаев, С., Юсупов, Ш., & Умаров, И. (2022). ҚУЁШ ЭНЕРГИЯСИДАН ФОЙДАЛАНИБ БИНОЛАРНИ ЭНЕРГИЯ САМАРАДОРЛИГИНИ ОШИРИШ ТАДБИРЛАРИ ХАКИДА. *Journal of new century innovations*, 19(8), 173-186.
74. Ahmedov, I., Bahodir, R., Adhamjon, H., Sattor, K., Shavkat, Y., & Isroiljan, U. (2022). PHYSICAL AND MECHANICAL PROPERTIES OF CONCRETE UNDER CONDITIONS OF DRY HOT CLIMATE. *Journal of new century innovations*, 19(8), 131-142.
75. Холмирзаев, С., Ахмедов, И., Ризаев, Б., Юсупов, Ш., Умаров, И., & Фаррух, Д. (2022). РОЛЬ ИНТЕГРАЦИИ НАУКИ, ОБРАЗОВАНИЯ И РАЗВИТИЯ В ПОДГОТОВКЕ КАДРОВ ДЛЯ СТРОИТЕЛЬСТВА. *Journal of new century innovations*, 19(6), 12-19.
76. Хамидов, А., Ахмедов, И., Холмирзаев, С., Ризаев, Б., Юсупов, Ш., & Умаров, И. (2022). ЭФФЕКТИВНОСТЬ СОВРЕМЕННЫХ МЕТОДОВ ИСПЫТАНИЙ СТРОИТЕЛЬНЫХ КОНСТРУКЦИЙ. *Journal of new century innovations*, 19(6), 57-59.
77. Холмирзаев, С., Ахмедов, И., Ризаев, Б., Хамидов, А., & Юсупов, Ш. (2022). РОЛЬ ИНТЕГРАЦИИ НАУКИ, ОБРАЗОВАНИЯ И ПРОИЗВОДСТВА В

- ПОДГОТОВКЕ КАДРОВ ДЛЯ СТРОИТЕЛЬНЫХ ОБРАЗОВАТЕЛЬНЫХ НАПРАВЛЕНИЙ. *Journal of new century innovations*, 19(6), 49-57.
78. Ахмедов, И., Ризаев, Б., Хамидов, А., Холмирзаев, С., Юсупов, Ш., & Умаров, И. (2022). ПРИМЕНЕНИЕ ТЕПЛОИЗОЛЯЦИОННОГО КОМПОЗИТА ГИПСОВОГО ДЛЯ ЭНЕРГОЭФФЕКТИВНОГО СТРОИТЕЛЬСТВА КОНСТРУКЦИЯХ. *Journal of new century innovations*, 19(6), 113-122.
79. Ахмедов, И., Хамидов, А., Холмирзаев, С., Юсупов, Ш., Кодирова, Ф., & Умаров, И. (2022). СОВЕРШЕНСТВОВАНИЕ РАСЧЕТА РАСПРЕДЕЛЕНИЯ НАСАДОВ В ГОРНЫХ РЕКАХ. *Journal of new century innovations*, 19(6), 20-28.
80. Sattor, X., Islombek, A., Adhamjon, H., Bahodir, R., Shavkat, Y., & Isroiljon, U. (2022). TEMIR-BETON KONSTRUKSIYALARIDA SERABETONDAN FOYDALANISH. *Journal of new century innovations*, 19(6), 224-231.
81. Ризаев, Б., Ахмедов, И., Хамидов, А., Холмирзаев, С., Юсупов, Ш., & Умаров, И. (2022). РАСЧЕТ ЭНЕРГЕТИЧЕСКИХ ХАРАКТЕРИСТИК СИСТЕМЫ СОЛНЕЧНОГО ОТОПЛЕНИЯ. *Journal of new century innovations*, 19(8), 45-55.
82. Umarov, I. I. (2023). INSULATION COMPOSITE PLASTER FOR ENERGY-SAVING CONSTRUCTION. *Journal of new century innovations*, 43(1), 281-293.
83. Мухитдинов, М. Б. (2023). ТЎЛДИРУВЧИЛАРНИНГ КОМПОЗИТ ПОЛИМЕР ҚОПЛАМАЛАРНИНГ ЕЙИЛИШБАРДОШЛИГИ ВА АДГЕЗИОН ХОССАЛАРИГА ТАЪСИРИ. *Journal of new century innovations*, 43(1), 180-191.
84. Мухитдинов, М. Б. (2023). ҚУРИЛИШ МАТЕРИАЛЛАРИ ВА БУЮМЛАРИ ФАНИНИ ЯНГИ ПЕДАГОГИК ТЕХНОЛОГИЯЛАР АСОСИДА ЎҚИТИШ. *Journal of new century innovations*, 43(1), 166-179.
85. Шаропов, Б. Х., & Рахматиллаев, Ё. Н. (2023). ҚУЁШЛИ ИСИТИШ ТИЗИМИНИНГ ЭНЕРГЕТИК ХАРАКТЕРИСТИКАЛАРИ ХИСОБИ. *Journal of new century innovations*, 43(1), 192-204.
86. Umarov, I. I., & Nuritdinov, J. D. (2023). INCREASING THE RESISTANCE OF TEMPERATURE EFFECTS OF SULFUR-BASED CONCRETES. *Journal of new century innovations*, 43(1), 87-96.
87. Ахмедов, И., Умаров, И., & Нуритдинов, Ж. (2023). ЁҒОЧ МАТЕРИАЛАРИНИ ЁНҒИНБАРДОШЛИК ДАРАЖАСИНИ АНТИПИРЕНЛАР ЁРДАМИДА ОШИРИШ. *Journal of new century innovations*, 43(1), 255-268.

88. Ахмедов, И. Ф., Умаров, И. И., & Дадаханов, Ф. А. (2023). ПРИНЦИПЫ ВЫБОРА ГАЗООЧИСТНОГО ОБОРУДОВАНИЯ. *Journal of new century innovations*, 43(1), 153-165.
89. Umarov, I. I. (2023). THE USE OF SLAG MIXTURES FOR THE MANUFACTURE OF BUILDING MATERIALS. *Journal of new century innovations*, 43(1), 269-280.
90. Ахмедов, И. Ф., Умаров, И. И., & Дадаханов, Ф. А. (2023). ВЫБОР ЭФФЕКТИВНЫХ МЕТОДОВ И ОБОРУДОВАНИЯ ДЛЯ СУШКИ СЫПУЧИХ СТРОИТЕЛЬНЫХ МАТЕРИАЛОВ. *Journal of new century innovations*, 43(1), 140-152.
91. Umarov, I. I. (2023). STUDY OF THE PROPERTIES OF CONCRETE BASED ON ALKALINE BINDERS. *Journal of new century innovations*, 43(1), 51-64.
92. Umarov, I. I., & Sharopov, B. X. (2023). XORIJ VA RESPUBLIKAMIZ BINOLARIDA ENERGIYADAN SAMARALI FOYDALANISH USULLARINING TAHLILI. *Journal of new century innovations*, 43(1), 219-229.
93. Umarov, I. I. (2023). THE USE OF SULFUR CONCRETE IN REINFORCED CONCRETE STRUCTURES. *Journal of new century innovations*, 43(1), 65-75.
94. Umarov, I. I., & Sharopov, B. X. (2023). JAMOAT BINOLARINI ISITISHDA QUYOSH ENERGIYASIDAN FOYDALANISHNING SAMARADORLIGI. *Journal of new century innovations*, 43(1), 242-254.
95. Umarov, I. I., & Nuritdinov, D. (2023). SUPERPLASTIFIKATOR QO'SHILGAN GIPSOBETONNING FIZIK-MEXANIK XOSSALARI. *Journal of new century innovations*, 43(1), 76-86.
96. Мурадов, Х. Х. (2023). МАҲАЛЛИЙ ХОМ-АШЁ ЛОГОН БЕНТОНИТ ГИЛИНИНГ ФИЛЬТРАЦИЯ КОЭФФИЦИЕНТИНИ АНИҚЛАШ. *Journal of new century innovations*, 43(1), 97-106.
97. Мурадов, Х. Х. (2023). ФАРҒОНА ВИЛОЯТИ ЛОГОН БЕНТОНИТ ГИЛИНИНГ ХУСУСИЯТЛАРИ БЎЙИЧА ФОЙДАЛАНИШ САМАРАДОРЛИГИ. *Journal of new century innovations*, 43(1), 107-118.
98. Хамидов, А., Ахмедов, И., & Шаропов, Б. Х. (2023). ИССЛЕДОВАНИЯ ЗОЛО-ШЛАКОВЫХ СМЕСЕЙ ДЛЯ ПРОИЗВОДСТВА СТРОИТЕЛЬНЫХ МАТЕРИАЛОВ. *Journal of new century innovations*, 43(1), 230-241.
99. Yosunbek Ne'matilla o'g, R. (2023). TURAR JOY BINOLARIDA QO'LLANILADIGAN ISSIQLIK TA'MINOTI TIZMLARINING HOZIRGI KUNDAGI TAHLILI. *Journal of new century innovations*, 43(1), 119-128.
100. Yosunbek Ne'matilla o'g, R. (2023). ANALYSIS OF GROUNDWATER SOFTENING METHODS. *Journal of new century innovations*, 43(1), 129-139.

101. Хакимов, С. (2023). ПОВТОРНОЕ ИСПОЛЬЗОВАНИЕ ВОДЫ В АВТОМОЙКАХ ПУТИ МАРШРУТИЗАЦИИ. *ТЕСНика*, (1 (10)), 1-5.
102. Khamidov, A., & Khakimov, S. (2023). MOISTURE LOSS FROM FRESHLY LAID CONCRETE DEPENDING ON THE TEMPERATURE AND HUMIDITY OF THE ENVIRONMENT. *Science and innovation*, 2(A4), 274-279.
103. Khamidov, A. I., & Khakimov, S. (2023). Study of the Properties of Concrete Based on Non-Fired Alkaline Binders. *European Journal of Geography, Regional Planning and Development*, 1(1), 33-39.
104. Rasuljon o'gli, K. S. (2023). The Importance of Didactics in Pedagogy and Stages of The Didactic Process. *Journal of Innovation in Education and Social Research*, 1(4), 1-6.
105. Muxitdinov, M. (2022). АНАЛИЗ ЭФФЕКТИВНОСТИ ИСПОЛЬЗОВАНИЯ ПОРЫСТЫХ ЗАПОЛНИТЕЛЕЙ ДЛЯ ЛЁГКИХ БЕТОНОВ. " *Экономика и социум*".
106. Ризаев, Б. Ш., & Мухитдинов, М. Б. (2023). ИЗУЧЕНИЕ ВЛИЯНИЯ КЛИМАТИЧЕСКИХ УСЛОВИЙ НАШЕЙ РЕСПУБЛИКИ НА РАБОТУ ЖЕЛЕЗОБЕТОННЫХ ЭЛЕМЕНТОВ. *Scientific Impulse*, 1(9), 186-195
107. Abdunazarov, A., & Soliev, N. (2020). STUDY OF THE PERFORMANCE OF FRAMELESS CONSTRUCTION STRUCTURES UNDER THE INFLUENCE OF VERTICAL STRESSES OF ULTRA-SUBMERGED THE LYOSS SOILS. *Студенческий вестник*, 28(126 часть 3), 39.
108. Khakimov, S. R., & Sharopov, B. K. (2023). Educational Quality Improvement Events Based on Exhibition Materials in Practical Training Lessons. *American Journal of Language, Literacy and Learning in STEM Education*, 1(2), 5-10
109. Abdunazarov, A. (2022). AVTOMOBILLAR HARAKATIDAN HOSIL BO'LADIGAN TEBRANISHLARNI BINOGA TA'SIRINI ANIQLASH VA KAMAYTIRISH CHORALARINI TAKOMILLASHTIRISH BO'YICHA Tahlillar. *Science and innovation*, 1(A5), 372-375.
110. Шаропов Б.Х., Хакимов С.Р., Рахимова С. Оптимизация режимов гелиотеплохимической обработки золоцементных композиций. //Матрица научного познания. – 2021 г. №12-1. С.115-123
111. Хакимов С., Шаропов Б., Абдуназаров А. Бино ва иншоотларнинг сейсмик мустаҳкамлиги бўйича хорижий давлатлар (россия, япония, хитой, ақш) меъёрий хужжатлари таҳлили //barqarorlik va yetakchi tadqiqotlar onlayn ilmiy jurnali. – 2022. – С. 806-809
112. Muxitdinov, M. (2022). ИССЛЕДОВАНИЕ ВЛИЯНИЯ РЕЖИМОВ ЭКСПЛУАТАЦИИ МЕТАЛЛИЧЕСКОЙ ОСНАСТКИ НА ИЗНОСОСТОЙКОСТЬ КОМПОЗИЦИОННЫХ ПОЛИМЕРНЫХ МАТЕРИАЛОВ. *UNIVERSUM: ТЕХНИЧЕСКИЕ НАУКИ*.

113. Shamsitdinovich, R. B., & Bakhtiyorovich, M. M. (2023). Air Temperature and Humidity in Experimental Testing of Building Materials Used in the Climate of the Republic of Uzbekistan. *Web of Synergy: International Interdisciplinary Research Journal*, 2(4), 591-598.
114. O'G'Li, A. A. S. (2023). Avtomobil yo'llaridagi lyossimon gruntlarning suv shimgan holda deformatsiyalanishi va seysmik to'qinlarni tarqalishini tahlil qilish. *Строительство и образование*, 1(3), 60-65.
115. Abdunazarov, A. (2022). BO'LADIGAN TEBRANISHLARNI BINOGA TA'SIRINI ANIQLASH VA KAMAYTIRISH CHORALARINI TAKOMILLASHTIRISH. *Science and innovation*, 1(A5), 380-384.
116. Abdunazarov, A. S. (2022). AVTOMOBILLAR XARAKATIDAN HOSIL BO'LGAN TEBRANISHLARNI KO'P JINSLI GRUNTLARDA TARQALISH JARAYONIGA OID TADQIQOTLAR TAHLILI. *Scienceweb academic papers collection*.
117. Abdunazarov, A. (2022). AVTOMOBILLAR HARAKATIDAN HOSIL BO'LGAN TEBRANISHLARNI BINOGA TA'SIRINI ANIQLASH VA KAMAYTIRISH CHORALARINI TAKOMILLASHTIRISH BO'YICHA TAHLILLAR. *Science and innovation*, 1(A5), 372-375.
118. Abdunazarov, A. (2022). MAHALLIY HOM ASHYO TURI (QAMISH) DAN FOYDALANGAN HOLDA AVTOMOBILLAR HARAKATIDAN HOSIL BO'LGAN TEBRANISHLARNI BINOGA TA'SIRINI ANIQLASH VA KAMAYTIRISH CHORALARINI TAKOMILLASHTIRISH. *Science and innovation*, 1(A5), 380-385.
119. Muxitdinov, M. (2017). Future of using natural basalt stone in architecture. *Role of the using innovative teaching methods to improve the efficiency of education. Россия. Г. Москва-2017*.

PRODUCTION OF THERMAL INSULATION MATERIALS USING GYPSUM AND AGRICULTURAL WASTE

*Phd. Akhmedov Islombek,
prof S.Kholmirezayev
senior teacher Umarov Isroil
teacher. F.Dadaxanov
Namangan engineering-construction institute,
Islom Karimov avenue, 12,*

Abstract. The article deals with the use of agricultural waste as a filler for gypsum thermal insulation materials, the compositions and properties of these materials are considered.

Keywords. Construction, energy efficiency, thermal insulation materials, gypsum, organic fillers, kenafa bonfires, cotton stalks, rice husk and wood chips, compositions, properties, building, thermal.

In Uzbekistan, among the most priority sectors is the construction materials industry, which has a powerful potential and is of great importance for the development of the construction complex. It is appropriate to note that the increase in the efficiency and quality of construction mainly depends on the cost of building materials, which is about 55-65% of the total cost of capital construction and their quality.

Construction as a branch of our republic occupies one of the first places in the use of material resources. The modern scale of construction also poses the task of solving the issues of economical and rational use of resources, first of all, the implementation of existing reserves, i.e. the creation of low-waste and energy-saving technologies using industrial waste. The implementation of these tasks leads, first of all, to the saving of expensive material resources, and secondly, the refusal to import them from other regions.

In modern conditions, it is urgent to find the possibility of using local resources to obtain binders and materials based on them that meet technical requirements and contribute to improving the environmental situation.

To fulfill these tasks, it is necessary to expand the range of building materials by using energy- and resource-saving building materials based on local raw materials and waste from various industries and advanced technologies for their production.

In recent years, a new term has appeared in domestic and foreign literature – energy-efficient (energy-efficient) buildings, that is, buildings, during the design, construction and operation of which all possible measures

(energy-saving measures) aimed at saving thermal and electrical energy have been implemented.

Modern buildings have great opportunities to increase their thermal efficiency on the basis of the formation of thermal and air conditions, optimization of heat and mass flows both in rooms and enclosing structures[1]. The main weapon in the struggle for energy conservation and reduction of heat loss is a properly selected thermal insulation material. Thermal insulation material (TIM) is a material designed to reduce heat transfer, the thermal insulation properties of which depend on its chemical composition and physical structure. Thermal insulation materials have a thermal conductivity λ of no more than $0.175 \text{ W} / (\text{m} * \text{S})$, while 1 m^3 of effective TIM allows you to save 1.45 tons of conventional fuel. Highly efficient tims are capable of having a thermal conductivity coefficient $\lambda = 0.06$ or less. Thus, the use of thermal insulation materials in construction pays off on average within 5-15 years. For comparison, a hollow brick will pay off the energy for its production only after 50 years [2,3]. Gypsum slabs are widely used in construction as a thermal insulation material. They are used for plastering walls and ceilings of premises. Thanks to the gypsum solution, good sound and thermal insulation is provided. The use of gypsum in construction can be considered as an independent material and for the manufacture of various gypsum products. These include: drywall, gypsum fiber, gypsum chipboard, groove-ridge slabs. Gypsum is a part of plasters and putties, due to which smooth and smooth coatings are obtained [4]:

As you know, gypsum is widely used in construction. It is mainly used for the production of gypsum and gypsum concrete construction products used for the interior of buildings (thermal insulation boards, dry plaster, partition plates and panels, and a number of others), as well as for the manufacture of lime-gypsum plaster solutions for the interior walls of buildings.

In 2010, according to the USGS, 147 million tons of gypsum were produced in the world. The largest producers are China (47 million tons), Iran (13 million tons), Spain (11.5 million tons), the USA (8.8 million tons), Thailand (8.5 million tons) [5]. Construction gypsum is valued for its properties. The list of its advantages is voluminous [6]:

- The material is environmentally friendly, does not contain toxic substances, does not cause allergic reactions. Contributes to the creation of a favorable indoor climate.
- Buildings using gypsum withstand about 20 cycles of freezing and thawing without losing their strength. In the absence of a humid climate and sudden temperature changes, buildings look decent for a long period of time.
- Due to its low thermal conductivity, gypsum is used in construction as a room insulation.

- The material is not amenable to gorenje. When exposed to temperatures of about 600-700 degrees, moisture begins to be released, slowing down the process of spreading fire.
- Construction gypsum is light due to high strength and low density (1200-1500 kg/m³).
- Gypsum is considered the most affordable raw material. There are no problems with its extraction and processing. Complex and energy-intensive technologies are not used.
- Hygroscopicity of gypsum is able to provide a positive effect on the humidity of the room.

In production conditions, artificial porous fillers - perlite, vermiculite, aglporite, expanded polystyrene, etc. - are used as light fillers to reduce the consumption of gypsum. The use of agricultural waste instead of these fillers is effective both from an economic point of view (to reduce the cost of thermal insulation gypsum) and from an environmental point of view.

At the Namangan Institute of Civil Engineering at the Department of "Production of Building materials, products and structures", research was conducted to study the use of agricultural waste to improve the thermal insulation properties of gypsum.

Special additives - organic fillers - have been added to the composition of gypsum (G-5 grade) in the solution: kenaf bonfires, cotton stalks, rice husks and wood shavings. Kenaf is an annual herbaceous plant. Dry stems contain up to 21% of the fiber used for the manufacture of technical fabrics, and seeds contain up to 20% of technical oil. Kenafa bonfire is a waste of the primary processing of kenafa stems. The stems of the kenaf, before processing to separate the bast fiber from the wood, are subjected to special treatment. A necessary stage of such preparation is soaking kenaf for 20-30 days in natural reservoirs or pits filled with water, or in special pools with hot water. In the process of such processing, water-soluble sugary substances, organic acids and mineral salts are leached from the bonfire.

Cotton belongs to the Malvaceae family. Stems consist mainly of lignified cells of elongated shape. The bast contains the longest and strongest bundles of fibers, but they are closely related to the bark. When the stems are crushed, a large amount of dust and small things (up to 6%) is formed. The average fiber length of cotton stems is 1.0 mm, width is 25 mk. The ratio of length to width is 40. This ratio for spruce and pine with an average fiber length of 3.0 mm is 65 and 55, respectively, for aspen -35 with a fiber length of 1 mm. Thus, the fibers of cotton stems are, on average, close in size to aspen fiber and are significantly inferior to coniferous wood.

It is known that cotton stems are more flexible and plastic than wood, but less durable. This is due to the fact that cotton is an annual shrub, a significant part of the

bast fibers of which do not have time to stiffen. Up to 40% of the stems are bast fibers and bark. This structure of cotton stems leads to difficulties in crushing due to the formation of a large number of individual long fibers that clog knives. Rice husk - waste from the rice processing industry – is ellipsoid scales from light yellow to yellow in length 6-8 mm, width 3-4 mm and thickness 0.3-0.5 mm. The main components of rice husk as a plant material are cellulose, polysaccharides, hexosanes. Rice husks brought from the Srednechirchik district of the Tashkent region were used for research.

Wood in the Central Asian region is a scarce material for the production of arbolite-like materials. Wood is imported to Uzbekistan mainly from Russia and Kazakhstan. Wood waste in Uzbekistan is generated at woodworking enterprises and workshops for the manufacture of furniture, joinery, construction parts and various blanks. These wastes come in the form of individual pieces of solid wood, as well as machine shavings and sawdust [7]. To determine the thermophysical characteristics of gypsum with crushed organic fillers - kenafa bonfire, cotton stalks, rice husk and wood chips, the method of thermal pulse with a linear heat source was chosen. Gypsum tiles with various fillers (with the same filler content) with a size of 160x160x40 are made. Three samples were prepared for each test. The tests were carried out on dried samples to a constant mass. Prior to that, the samples were solidified under natural conditions. The test results are shown in Table-1.

Table-1. Thermophysical characteristics of gypsum with fillers

№ samples	Name of fillers	Density kg/m ³	Coefficient of thermal conductivity-news, W/mK	Specific heat, kJ/kg K
1	Kenafa Bonfire	435	0.068	0.59
2	Cotton stems	450	0.078	0.71
3	Rice husk	460	0.086	0.82
4	Wood shavings	490	0.095	0.86

As can be seen from Table-1, the lowest thermal conductivity is at the kenaf campfire. Based on the data obtained, it should be noted that the thermal conductivity of the material depends on the density of fillers. In addition, the thermophysical properties of gypsum depend on the filler content in the material. With an increase in the content of organic filler in gypsum, the thermal conductivity of the latter decreases. Studies to determine the biostability of samples have shown that the developed gypsum material belongs to the group of biostable materials and is not biodegradable.

Fire resistance tests of thermal insulation gypsum with organic fillers were carried out on samples with a rib size of 150x60x10mm. The flammability was assessed by the loss of mass of samples over a five-minute fire action. The results showed that the

developed thermal insulation gypsum based on agricultural waste belongs to the group of hard-to-burn materials.

Conclusions. The results of the conducted studies have shown that the use of agricultural waste fillers (organic fillers) instead of artificial porous fillers (perlite, vermiculite, agliporite, expanded polystyrene, etc.): kenafa bonfire, cotton stalks, rice husk and wood chips) made it possible to obtain a thermal insulation material with sufficiently low thermal conductivity and heat capacity, bio-resistant and difficult to burn. The use of agricultural waste is effective both economically (to reduce the cost of thermal insulation gypsum) and from an environmental point of view. This material is recommended to be used in the form of slabs for finishing the interior walls of buildings, in order to provide thermal insulation indoors.

References:

1. Arifjanov, A., Akmalov, S., Akhmedov, I., & Atakulov, D. (2019, December). Evaluation of deformation procedure in waterbed of rivers. In *IOP Conference Series: Earth and Environmental Science* (Vol. 403, No. 1, p. 012155). IOP Publishing.
2. Ахмедов, И. Ф., Ортиқов, И. А., & Умаров, И. И. (2021). Дарё ўзанидаги деформацион жараёнлаарни баҳолашда инновацион технологиялар [Innovative technologies in the assessment of deformation processes in the riverbed]. *Фарғона политехника институти илмий-техника журнали.*– *Фарғона*, 25(1), 139-142.
3. Abduraimova, D., Rakhmonov, R., Akhmedov, I., Xoshimov, S., & Eshmatova, B. (2022, June). Efficiency of use of resource-saving technology in reducing irrigation erosion. In *AIP Conference Proceedings* (Vol. 2432, No. 1). AIP Publishing.
4. Арифжанов, А. М., Самиев, Л. Н., Абдураимова, Д. А., & Ахмедов, И. Г. (2013). Ирригационное значение речных наносов. *Актуальные проблемы гуманитарных и естественных наук*, (6), 357-360.
5. Tadjiboyev, S., Qurbonov, X., Akhmedov, I., Voxidova, U., Babajanov, F., Tursunova, E., & Xodjakulova, D. (2022, June). Selection of electric motors power for lifting a flat survey in hydraulic structures. In *AIP Conference Proceedings* (Vol. 2432, No. 1). AIP Publishing.
6. Akhmedov, I., Khamidov, A., Kholmirezayev, S., Umarov, I., Dedakhanov, F., & Hakimov, S. (2022). ASSESSMENT OF THE EFFECT OF SEDIBLES FROM SOKHSOY RIVER TO KOKAND HYDROELECTRIC STATION. *Science and innovation*, 1(A8), 1086-1092.
7. Kholmirezayev, S., Akhmedov, I., Khamidov, A., Umarov, I., Dedakhanov, F., & Hakimov, S. (2022). USE OF SULFUR CONCRETE IN REINFORCED CONCRETE STRUCTURES. *Science and innovation*, 1(A8), 985-990.

8. Arifjanov, A. (2021). Innovative technologies in the assessment of accumulation and erosion processes in the channels. *Turkish Journal of Computer and Mathematics Education (TURCOMAT)*, 12(4), 110-114.
9. Нуриддинов, А. О., Ахмедов, И., & Хамидов, А. И. (2022). АВТОМОБИЛ ЙЎЛЛАРИНИ ҚУРИЛИШИДА ИННОВАЦИЯЛАР. *Academic research in educational sciences*, 3(TSTU Conference 1), 211-215.
10. Хамидов, А. И., Ахмедов, И. Г., Мухитдинов, М. Б., & Кузибаев, Ш. (2022). Применение теплоизоляционного композиционного гипса для энергоэффективного строительства.
11. Хамидов, А. И., Ахмедов, И., & Кузибаев, Ш. (2020). ТЕПЛОИЗОЛЯЦИОННЫЕ МАТЕРИАЛЫ НА ОСНОВЕ ГИПСА И ОТХОДОВ СЕЛЬСКОГО ХОЗЯЙСТВА.
12. Fathulloev, A. M., Eshev, S. S., Samiev, L. N., Ahmedov, I. G., Jumaboyev, X., & Arifjanov, S. (2019). Boglanmagan gruntlardan tashkil topgan uzanlarda yuvilmaslik tezliklarini aniklash [To the determination of non-effective speed in the beds containing from unconnected soils]. *Journal "Irrigatsiya va melioratsiya". Tashkent*, 27-32.
13. Ahmedov, I., Muxitdinov, M., Umarov, I., & Ibragimova, Z. (2020). Assessment of the effect of sedibles from sokhsoy river to kokand hydroelectric power station. *InterConf*.
14. Ризаев, Б., Ахмедов, И., Хамидов, А., Холмирзаев, С., Хакимов, С., & Умаров, И. (2022). ВЛИЯНИЯ ТЕМПЕРАТУРНО-ВЛАЖНОСТНОГО РЕЖИМА НА ВОДОПОГЛОЩЕНИЕ ЛЕГКИХ БЕТОНОВ НА ПОРЫСТЫХ ЗАПОЛНИТЕЛЯХ. *Journal of new century innovations*, 19(8), 192-201.
15. Ризаев, Б., Ахмедов, И., Хамидов, А., Холмирзаев, С., Хакимов, С., & Умаров, И. (2022). ЖАҲОНДА КИЧИК ГЭСЛАРНИ РИВОЖЛАНТИРИШНИНГ ҲОЗИРГИ ЗАМОН АНЪАНАЛАРИ. *Journal of new century innovations*, 19(8), 110-119.
16. Ахмедов, И., Ризаев, Б., Хамидов, А., Холмирзаев, С., Умаров, И., & Хакимов, С. (2022). ПЕРСПЕКТИВЫ РАЗВИТИЯ ЖЕЛЕЗОБЕТОННЫХ КОНСТРУКЦИЙ В УЗБЕКИСТАНЕ. *Journal of new century innovations*, 19(6), 60-70.
17. Холмирзаев, С., Ахмедов, И., Адхамжон, Ҳ., Ризаев, Б., Умаров, И., & Хакимов, С. (2022). ҚУРУҚ ИССИҚ ИҚЛИМЛИ ШАРОИТЛАРДА ҚУРИЛГАН ВА ФОЙДАЛАНАЁТИЛГАН БЕТОНЛИ ВА ТЕМИР БЕТОН КОНСТРУКЦИЯЛАРНИ ҲОЛАТИ. *Journal of new century innovations*, 19(7), 180-190.

18. Ахмедов, И., Ризаев, Б., Хамидов, А., Холмирзаев, С., Умаров, И., & Хакимов, С. (2022). ДЕФОРМАТИВНОСТЬ ЖЕЛЕЗОБЕТОННЫХ КОЛОНН ИЗ ТЯЖЕЛОГО БЕТОНА В УСЛОВИЯХ СУХОГО ЖАРКОГО КЛИМАТА. *Journal of new century innovations*, 19(6), 171-182.
19. Bakhodir, R., Islombek, A., Adhamjon, K., Sattor, K., Isroiljon, U., & Sodikjon, K. (2022). CALCULATION OF DEFORMATION CHANGES OF CENTRALLY COMPRESSED REINFORCED CONCRETE COLUMNS IN DRY HOT CLIMATIC CONDITIONS. *Journal of new century innovations*, 19(6), 162-170.
20. Хамидов, А., Ахмедов, И., Холмирзаев, С., Ризаев, Б., Умаров, И., & Хакимов, С. (2022). ИССЛЕДОВАНИЕ СВОЙСТВ БЕТОНОВ НА ОСНОВЕ НЕГОРЮЧИХ ЩЕЛОЧНЫХ ВЯЖУЩИХ КОНСТРУКЦИЯХ. *Journal of new century innovations*, 19(6), 123-134.
21. Ахмедов, И., Ризаев, Б., Хамидов, А., Холмирзаев, С., Умаров, И., & Хакимов, С. (2022). АНАЛИЗ ВЛИЯНИЯ СУХОГО ЖАРКОГО КЛИМАТА НА РАБОТУ ЖЕЛЕЗОБЕТОННЫХ ЭЛЕМЕНТОВ. *Journal of new century innovations*, 19(6), 39-48.
22. Bahodir, R., Islombek, A., Adhamjon, H., Sattor, K., Isroiljon, U., & Sodiqjon, H. (2022). INFLUENCE OF AGGRESSIVE MEDIA ON THE DURABILITY OF LIGHTWEIGHT CONCRETE. *Journal of new century innovations*, 19(6), 318-327.
23. Arifjanov, A., Atakulov, D., Akhmedov, I., & Hoshimov, A. (2022, December). Modern technologies in the study of processes in channels. In *IOP Conference Series: Earth and Environmental Science* (Vol. 1112, No. 1, p. 012137). IOP Publishing.
24. Arifjanov, A., Akmalov, S., Akhmedov, I., & Atakulov, D. Evaluation of deformation procedure in waterbed of rivers. (2019) *IOP Conference Series: Earth and Environmental Science*, 403 (1). DOI: <https://doi.org/10.1088/1755-1315/403/1/012155>.
25. G'ulomjonovich, A. I., Abdurahmonovich, O. I., & Isoqjon o'g'li, U. I. (2021). EFFECTS OF WATER FLOW ON THE EROSION PROCESSES IN THE CHANNEL OF GIS TECHNOLOGY. *Journal of Advanced Scientific Research (ISSN: 0976-9595)*, 1(1).
26. Eshev, S. S., Fatxullaev, A. M., Samiev, L. N., Axmedov, I. G., Jumaboev, X., & Arifjanov, S. (2019). Determination of leaching rates in unconnected soils. *Irrigation and reclamation, Tashkent*, 27-30.
27. Fatkhulloev, A. M., Samiev, L. N., Axmedov, I. G., & Jumaboev, X. (2019). To the determination of non-effective speed in the beds containing from

- unconnected soils. *Journal of Irrigation and Melioration, Tashkent*, 1(15), 27-32.
28. Arifjanov, A. Sh. Akmalov, I. Akhmedov, and D. Atakulov. "In *Evaluation of deformation procedure in waterbed of rivers.*" In *IOP Conference Series: Earth and Environmental Science* (Vol. 403, No. 1, p. 012155).
29. Холмирзаев, С., Ахмедов, И., Адхамжон, Ҳ., Ризаев, Б., Феруза, Қ., & Умаров, И. (2022). МОДИФИКАЦИЯ ЛАНГАН СЕРОБЕТОННИНГ ФИЗИК-МЕХАНИК ХОССАЛАРИНИ ТАДҚИҚ ҚИЛИШ. *Journal of new century innovations*, 19(6), 240-247.
30. Умаров, И. И. Ў., & Атакулов, Д. Э. Ў. (2022). Дарё ўзандаги деформацион жараёнларни баҳолашда инновацион технологиялар. *Механика и технология*, (Спецвыпуск 1), 219-225.
31. Eshev, S. S., Fatxullaev, A. M., Samiev, L. N., Akhmedov, I. G., Jumaboev, X., & Arifjanov, S. (2019). Irrigation and reclamation. *Journal.*, 1(15), 27-30.
32. Холмирзаев, С., Ахмедов, И., Адхамжон, Ҳ., Ризаев, Б., Жалолов, З., & Умаров, И. (2022). ЎЗБЕКИСТОН РЕСПУБЛИКАСИ ҲУДУДИДА МОНОЛИТ ТЕМИР БЕТОН КОНСТРУКЦИЯЛАРИНИ ЎРНИ. *Journal of new century innovations*, 19(6), 265-276.
33. Холмирзаев, С., Ахмедов, И., Адхамжон, Ҳ., Ризаев, Б., Фаррух, Д., & Умаров, И. (2022). ҚУРИЛИШ ТАЪЛИМ ЙЎНАЛИШЛАРИ УЧУН КАДРЛАР ТАЙЁРЛАШДА ФАН, ТАЪЛИМ ВА ИШЛАБ ЧИҚАРИШ ИНТЕГРАЦИЯСИНИНГ РОЛИ. *Journal of new century innovations*, 19(6), 256-264.
34. Ризаев, Б., Ахмедов, И., Адхамжон, Ҳ., Холмирзаев, С., Жалолов, З., & Умаров, И. (2022). ЗАМОНАВИЙ ҚУРИЛИШ МАТЕРИАЛЛАРИ ФАНИНИ ЎҚИТИШДАГИ ИЛҒОР ТАЪЛИМ МЕТОДЛАРИ. *Journal of new century innovations*, 19(7), 135-146.
35. Холмирзаев, С., Ахмедов, И., Адхамжон, Ҳ., Ризаев, Б., Жалолов, З., & Умаров, И. (2022). БИНОЛАРНИНГ ТЕМИР БЕТОН КОНСТРУКЦИЯЛАРИНИ ИШОНЧЛИЛИК НАЗАРИЯСИ АСОСИДА ҲИСОБЛАШ. *Journal of new century innovations*, 19(6), 287-297.
36. Bahodir, R., Islombek, A., Adhamjon, K., Sattor, K., Farrux, D., & Isroiljon, U. (2022). EFFECTIVENESS OF USING ELEMENTS OF NANOTECHNOLOGY IN CONSTRUCTION MATERIALS SCIENCE. *Journal of new century innovations*, 19(8), 163-172.
37. Холмирзаев, С., Ахмедов, И., Адхамжон, Ҳ., Ризаев, Б., Жалолов, З., & Умаров, И. (2022). БИНО ВА ИНШОТЛАР ЗИЛЗИЛАБАРДОШЛИГИНИНГ НАЗАРИЙ АСОСЛАРИ. *Journal of new century innovations*, 19(8), 120-130.

38. Bahodir, R., Islombek, A., Adhamjon, K., Sattor, K., Feruza, Q., & Isroiljon, U. (2022). NEW INNOVATIVE IDEAS IN THE FIELD OF PRODUCTION OF REINFORCED CONCRETE STRUCTURES. *Journal of new century innovations*, 19(8), 153-162.
39. Bahodir, R., Islombek, A., Adhamjon, K., Sattor, K., Zayniddin, J., & Isroiljon, U. (2022). INFLUENCE OF THE TEMPERATURE AND HUMIDITY REGIME ON THE WATER ABSORPTION OF LIGHT-WEIGHT CONCRETE ON POROUS AGGREGATES. *Journal of new century innovations*, 19(8), 143-152.
40. Bahodir, R., Islombek, A., Adhamjon, K., Sattor, K., Zayniddin, J., & Isroiljon, U. (2022). CALCULATION OF ENERGY CHARACTERISTICS OF SOLAR HEATING SYSTEM. *Journal of new century innovations*, 19(8), 56-65.
41. Ризаев, Б., Ахмедов, И., Холмирзаев, С., Хамидов, А., Кодирова, Ф., & Умаров, И. (2022). ОБЩИЕ СВЕДЕНИЯ О ПРИРОДНОМ КЛИМАТЕ РАЙОНОВ С СУХИМ ЖАРКИМ КЛИМАТОМ. *Journal of new century innovations*, 19(6), 298-306.
42. Ризаев, Б., Ахмедов, И., Хамидов, А., Холмирзаев, С., Жалалов, З., & Умаров, И. (2022). РАСЧЕТ НА ВХОДНЫЕ И ФОРМАЛЬНЫЕ ДЕФОРМАЦИИ БЕТОНА В ЕСТЕСТВЕННЫХ УСЛОВИЯХ СУХОГО ЖАРКОГО КЛИМАТА. *Journal of new century innovations*, 19(6), 183-193.
43. Ризаев, Б., Ахмедов, И., Хамидов, А., Холмирзаев, С., Фаррух, Д., & Умаров, И. (2022). ОБЩИЕ СВЕДЕНИЯ О ВЕТРЕ И ПЫЛИ В ЖАРКОМ СУХОМ КЛИМАТЕ. *Journal of new century innovations*, 19(6), 307-317.
44. Ахмедов, И., Ризаев, Б., Адхамжон, Ҳ., Холмирзаев, С., Феруза, Қ., & Умаров, И. (2022). ТУРАР-ЖОЙ БИНОЛАРИ ҚУРИЛИШИДА МОНОЛИТ ТЕМИР БЕТОНДАН ФОЙДАЛАНИШ САМАРАДОРЛИГИ. *Journal of new century innovations*, 19(6), 215-223.
45. Ahmedov, I., Bahodir, R., Adhamjon, H., Sattor, K., Feruza, Q., & Isroiljan, U. (2022). DISTRIBUTION OF TEMPERATURE AND HUMIDITY IN CONCRETE OVER THE CROSS SECTION OF COLUMNS IN A DRY HOT CLIMATE. *Journal of new century innovations*, 19(7), 123-134.
46. Ризаев, Б., Ахмедов, И., Хамидов, А., Холмирзаев, С., Феруза, Қ., & Умаров, И. (2022). СОВРЕМЕННЫЕ ТРАДИЦИИ РАЗВИТИЯ МАЛОЙ ГИДРОЭНЕРГЕТИКИ В МИРЕ. *Journal of new century innovations*, 19(8), 90-99.
47. Bahodir, R., Islombek, A., Adhamjon, K., Sattor, K., Zayniddin, J., & Isroiljon, U. (2022). MODERN TRADITIONS OF THE DEVELOPMENT OF SMALL HYDROPOWER IN THE WORLD. *Journal of new century innovations*, 19(8), 100-109.

48. Bahodir, R., Islombek, A., Adxamjon, X., Sattor, X., Feruza, Q., & Isroiljon, U. (2022). TEMIR-BETON KONSTRUKTSIYALAR ISHLAB CHIQRARISH SOHASIDAGI YANGI INNOVATSION G'OYALAR. *Journal of new century innovations*, 19(7), 158-167.
49. Bahodir, R., Islombek, A., Adhamjon, H., Sattor, K., Isroiljon, U., & Farruh, D. (2022). CONDITION OF CONCRETE AND REINFORCED CONCRETE STRUCTURES BUILT AND USED IN A DRY HOT CLIMATE. *Journal of new century innovations*, 19(7), 147-157.
50. Холмирзаев, С., Ахмедов, И., Ризаев, Б., Хамидов, А., Кодирова, Ф., & Умаров, И. (2022). ИССЛЕДОВАНИЕ ФИЗИКО-МЕХАНИЧЕСКИХ СВОЙСТВ МОДИФИЦИРОВАННОГО СЕРОБЕТОНА КОНСТРУКЦИЯХ. *Journal of new century innovations*, 19(6), 154-161.
51. Хамидов, А., Ахмедов, И., Холмирзаев, С., Ризаев, Б., Умаров, И., & Фаррух, Д. (2022). АНАЛИЗ СПОСОБОВ ПЕРЕРАБОТКИ СЫРЬЯ SERA И ПОЛУЧЕНИЯ СЕРОБЕТОНА КОНСТРУКЦИЯХ. *Journal of new century innovations*, 19(6), 93-102.
52. Ахмедов, И., Ризаев, Б., Хамидов, А., Холмирзаев, С., Феруза, Қ., & Умаров, И. (2022). ИССЛЕДОВАНИЕ ЗОЛОШЛАКОВЫХ СМЕСИ ДЛЯ ПРОИЗВОДСТВА СТРОИТЕЛЬНЫХ МАТЕРИАЛОВ КОНСТРУКЦИЯХ. *Journal of new century innovations*, 19(6), 103-112.
53. Хамидов, А., Ахмедов, И., Ризаев, Б., Холмирзаев, С., Жалалов, З., Умаров, И., & Шаропов, Б. (2022). ТЕПЛОИЗОЛЯЦИОННЫЕ МАТЕРИАЛЫ НА ОСНОВЕ ГИПСА И СЕЛЬСКОХОЗЯЙСТВЕННЫХ ОТХОДОВ. КОНСТРУКЦИЯХ. *Journal of new century innovations*, 19(6), 135-144.
54. Ахмедов, И., Хамидов, А., Холмирзаев, С., Ризаев, Б., Умаров, И., & Фаррух, Д. (2022). ОЦЕНКА ВЛИЯНИЯ СЕДИБЛЕИ РЕКИ СОХСОЙ НА КОКАНДСКУЮ ГЭС. *Journal of new century innovations*, 19(6), 145-153.
55. Холмирзаев, С., Ахмедов, И., Хамидов, А., Кодирова, Ф., Умаров, И., & Фаррух, Д. (2022). РАСЧЕТ ЖЕЛЕЗОБЕТОННЫХ КОНСТРУКЦИЙ ЗДАНИЙ НА ОСНОВЕ ТЕОРИИ НАДЕЖНОСТИ. *Journal of new century innovations*, 19(6), 29-38.
56. Хамидов, А., Ахмедов, И., Ризаев, Б., Холмирзаев, С., Жалалов, З., & Умаров, И. (2022). ҚУРУҚ ИССИҚ ИҚЛИМИ ХУДУДЛАРНИНГ ТАБИЙ ИҚЛИМИ ҲАҚИДА УМУМИЙ МАЪЛУМОТ. *Journal of new century innovations*, 19(6), 194-203.
57. Ризаев, Б., Ахмедов, И., Хамидов, А., Холмирзаев, С., Фаррух, Д., & Умаров, И. (2022). БИНОЛАРНИ ИСИТИШДА ҚУЁШ ЭНЕРГИЯСИДАН ФОЙДАЛАНИБ ЭНЕРГИЯ САМАРАДОРЛИКНИ ОШИРИШ ТАДБИРЛАРИ. *Journal of new century innovations*, 19(8), 78-89.

58. Ризаев, Б., Ахмедов, И., Хамидов, А., Холмирзаев, С., Фаррух, Д., & Умаров, И. (2022). ҚУЁШЛИ ИСИТИШ ТИЗИМИНИНГ ЭНЕРГЕТИК ХАРАКТЕРИСТИКАЛАРИ ХИСОБИ. *Journal of new century innovations*, 19(8), 25-36.
59. Ахмедов, И., Ризаев, Б., Хамидов, А., Холмирзаев, С., Умаров, И., & Фаррух, Д. (2022). ЭФФЕКТИВНОСТЬ ИСПОЛЬЗОВАНИЯ МОНОЛИТНОГО ЖЕЛЕЗОБЕТОНА ПРИ СТРОИТЕЛЬСТВЕ ЖИЛЫЕ ДОМА. *Journal of new century innovations*, 19(6), 71-80.
60. Bahodir, R., Islombek, A., Sattor, X., Adxamjon, X., Feruza, Q., & Isroiljon, U. (2022). QURILISH MATERIALSHUNOSLIGIDA NANOTEKNOLOGIYA ELEMENTLARIDAN FOYDALANISH SAMARADORLIGI. *Journal of new century innovations*, 19(7), 168-179.
61. Холмирзаев, С., Ахмедов, И., Хамидов, А., Ризаев, Б., Жалалов, З., & Умаров, И. (2022). ПРИМЕНЕНИЕ МОНОЛИТНЫХ ЖЕЛЕЗОБЕТОННЫХ КОНСТРУКЦИЙ НА ТЕРРИТОРИИ РЕСПУБЛИКИ УЗБЕКИСТАН КОНСТРУКЦИЯХ. *Journal of new century innovations*, 19(6), 81-92.
62. Холмирзаев, С., Ахмедов, И., Ризаев, Б., Хамидов, А., Фаррух, Д., & Умаров, И. (2022). ПРИМЕНЕНИЕ СЕРОБЕТОНА В ЖЕЛЕЗОБЕТОННЫХ КОНСТРУКЦИЯХ. *Journal of new century innovations*, 19(6), 3-11.
63. Умаров, И. И. Ў. (2022). Тоғ олди дарёлар ўзанидаги жараёнларни баҳолашда табиий дала тадқиқотлари тахлили. *Строительство и образование*, (2), 109-113.
64. Kholmirezayev, S., Akhmedov, I., Khamidov, A., Yusupov, S., Umarov, I., & Hakimov, S. (2022). ANALYSIS OF THE EFFECT OF DRY HOT CLIMATE ON THE WORK OF REINFORCED CONCRETE ELEMENTS. *Science and innovation*, 1(A8), 1033-1039.
65. Akhmedov, I., Khamidov, A., Kholmirezayev, S., Yusupov, S., & Umarov, I. (2022). Improving river sediment distribution calculation in mountain rivers. *Science and innovation*, 1(A8), 1014-1019.
66. Khamidov, A., Akhmedov, I., Kholmirezayev, S., Jalalov, Z., Yusupov, S., & Umarov, I. (2022). EFFECTIVENESS OF MODERN METHODS OF TESTING BUILDING STRUCTURES. *Science and innovation*, 1(A8), 1046-1051.
67. Kholmirezayev, S., Akhmedov, I., Khamidov, A., Jalalov, Z., Yusupov, S., & Umarov, I. (2022). THE ROLE OF THE INTEGRATION OF SCIENCE, EDUCATION AND PRODUCTION IN THE TRAINING OF PERSONNEL

- FOR CONSTRUCTION EDUCATIONAL AREAS. *Science and innovation*, 1(A8), 1040-1045.
68. Хамидов, А. И., Ахмедов, И., Юсупов, Ш., & Кузибаев, Ш. (2021). Использование теплоизоляционного композиционного гипса в энергоэффективном строительстве.
69. Холмирзаев, С., Ахмедов, И., Адхамжон, Х., Ризаев, Б., Юсупов, Ш., & Умаров, И. (2022). СЕРА ХОМ АШЁСИНИ ҚАЙТА ИШЛАШ ВА СЕРОБЕТОН ТАЙЁРЛАШ УСУЛЛАРИНИНГ ТАҲЛИЛИ. *Journal of new century innovations*, 19(6), 248-255.
70. Холмирзаев, С., Ахмедов, И., Адхамжон, Х., Ризаев, Б., Юсупов, Ш., & Умаров, И. (2022). ТЕМИР БЕТОН ЭЛЕМЕНТЛАРИНИНГ ДАРЗБАРДОШЛИГИГА МАРКАЗИЙ ОСИЁ ИҚЛИМИНИНГ ТАЪСИРИ. *Journal of new century innovations*, 19(6), 232-239.
71. Холмирзаев, С., Ахмедов, И., Адхамжон, Х., Ризаев, Б., Юсупов, Ш., & Умаров, И. (2022). ТУРАР-ЖОЙ БИНОЛАРИ ҚУРИЛИШИДА МОНОЛИТ ТЕМИР БЕТОНДАН ФОЙДАЛАНИШ САМАРАДОРЛИГИ. *Journal of new century innovations*, 19(6), 277-286.
72. Ризаев, Б., Ахмедов, И., Хамидов, А., Холмирзаев, С., Юсупов, Ш., & Умаров, И. (2022). МЕРЫ ПО ПОВЫШЕНИЮ ЭНЕРГОЭФФЕКТИВНОСТИ ИСПОЛЬЗОВАНИЯ СОЛНЕЧНОЙ ЭНЕРГИИ В ОТОПЛЕНИИ ЗДАНИЙ. *Journal of new century innovations*, 19(8), 66-77.
73. Ризаев, Б., Ахмедов, И., Хамидов, А., Холмирзаев, С., Юсупов, Ш., & Умаров, И. (2022). ҚУЁШ ЭНЕРГИЯСИДАН ФОЙДАЛАНИБ БИНОЛАРНИ ЭНЕРГИЯ САМАРАДОРЛИГИНИ ОШИРИШ ТАДБИРЛАРИ ХАКИДА. *Journal of new century innovations*, 19(8), 173-186.
74. Ahmedov, I., Bahodir, R., Adhamjon, H., Sattor, K., Shavkat, Y., & Isroiljan, U. (2022). PHYSICAL AND MECHANICAL PROPERTIES OF CONCRETE UNDER CONDITIONS OF DRY HOT CLIMATE. *Journal of new century innovations*, 19(8), 131-142.
75. Холмирзаев, С., Ахмедов, И., Ризаев, Б., Юсупов, Ш., Умаров, И., & Фаррух, Д. (2022). РОЛЬ ИНТЕГРАЦИИ НАУКИ, ОБРАЗОВАНИЯ И РАЗВИТИЯ В ПОДГОТОВКЕ КАДРОВ ДЛЯ СТРОИТЕЛЬСТВА. *Journal of new century innovations*, 19(6), 12-19.
76. Хамидов, А., Ахмедов, И., Холмирзаев, С., Ризаев, Б., Юсупов, Ш., & Умаров, И. (2022). ЭФФЕКТИВНОСТЬ СОВРЕМЕННЫХ МЕТОДОВ ИСПЫТАНИЙ СТРОИТЕЛЬНЫХ КОНСТРУКЦИЙ. *Journal of new century innovations*, 19(6), 57-59.

77. Холмирзаев, С., Ахмедов, И., Ризаев, Б., Хамидов, А., & Юсупов, Ш. (2022). РОЛЬ ИНТЕГРАЦИИ НАУКИ, ОБРАЗОВАНИЯ И ПРОИЗВОДСТВА В ПОДГОТОВКЕ КАДРОВ ДЛЯ СТРОИТЕЛЬНЫХ ОБРАЗОВАТЕЛЬНЫХ НАПРАВЛЕНИЙ. *Journal of new century innovations*, 19(6), 49-57.
78. Ахмедов, И., Ризаев, Б., Хамидов, А., Холмирзаев, С., Юсупов, Ш., & Умаров, И. (2022). ПРИМЕНЕНИЕ ТЕПЛОИЗОЛЯЦИОННОГО КОМПОЗИТА ГИПСОВОГО ДЛЯ ЭНЕРГОЭФФЕКТИВНОГО СТРОИТЕЛЬСТВА КОНСТРУКЦИЯХ. *Journal of new century innovations*, 19(6), 113-122.
79. Ахмедов, И., Хамидов, А., Холмирзаев, С., Юсупов, Ш., Кодирова, Ф., & Умаров, И. (2022). СОВЕРШЕНСТВОВАНИЕ РАСЧЕТА РАСПРЕДЕЛЕНИЯ НАСАДОВ В ГОРНЫХ РЕКАХ. *Journal of new century innovations*, 19(6), 20-28.
80. Sattor, X., Islombek, A., Adhamjon, N., Bahodir, R., Shavkat, Y., & Isroiljon, U. (2022). TEMIR-BETON KONSTRUKSIYALARIDA SERABETONDAN FOYDALANISH. *Journal of new century innovations*, 19(6), 224-231.
81. Ризаев, Б., Ахмедов, И., Хамидов, А., Холмирзаев, С., Юсупов, Ш., & Умаров, И. (2022). РАСЧЕТ ЭНЕРГЕТИЧЕСКИХ ХАРАКТЕРИСТИК СИСТЕМЫ СОЛНЕЧНОГО ОТОПЛЕНИЯ. *Journal of new century innovations*, 19(8), 45-55.
82. Umarov, I. I. (2023). INSULATION COMPOSITE PLASTER FOR ENERGY-SAVING CONSTRUCTION. *Journal of new century innovations*, 43(1), 281-293.
83. Мухитдинов, М. Б. (2023). ТЎЛДИРУВЧИЛАРНИНГ КОМПОЗИТ ПОЛИМЕР ҚОПЛАМАЛАРНИНГ ЕЙИЛИШБАРДОШЛИГИ ВА АДГЕЗИОН ХОССАЛАРИГА ТАЪСИРИ. *Journal of new century innovations*, 43(1), 180-191.
84. Мухитдинов, М. Б. (2023). ҚУРИЛИШ МАТЕРИАЛЛАРИ ВА БУЮМЛАРИ ФАНИНИ ЯНГИ ПЕДАГОГИК ТЕХНОЛОГИЯЛАР АСОСИДА ЎҚИТИШ. *Journal of new century innovations*, 43(1), 166-179.
85. Шаропов, Б. Х., & Рахматиллаев, Ё. Н. (2023). ҚУЁШЛИ ИСИТИШ ТИЗИМИНИНГ ЭНЕРГЕТИК ХАРАКТЕРИСТИКАЛАРИ ХИСОБИ. *Journal of new century innovations*, 43(1), 192-204.
86. Umarov, I. I., & Nuritdinov, J. D. (2023). INCREASING THE RESISTANCE OF TEMPERATURE EFFECTS OF SULFUR-BASED CONCRETES. *Journal of new century innovations*, 43(1), 87-96.
87. Ахмедов, И., Умаров, И., & Нуритдинов, Ж. (2023). ЁҒОЧ МАТЕРИАЛЛАРИНИ ЁНҒИНБАРДОШЛИК ДАРАЖАСИНИ

- АНТИПИРЕНЛАР ЁРДАМИДА ОШИРИШ. *Journal of new century innovations*, 43(1), 255-268.
88. Ахмедов, И. Ф., Умаров, И. И., & Дадаханов, Ф. А. (2023). ПРИНЦИПЫ ВЫБОРА ГАЗООЧИСТНОГО ОБОРУДОВАНИЯ. *Journal of new century innovations*, 43(1), 153-165.
89. Umarov, I. I. (2023). THE USE OF SLAG MIXTURES FOR THE MANUFACTURE OF BUILDING MATERIALS. *Journal of new century innovations*, 43(1), 269-280.
90. Ахмедов, И. Ф., Умаров, И. И., & Дадаханов, Ф. А. (2023). ВЫБОР ЭФФЕКТИВНЫХ МЕТОДОВ И ОБОРУДОВАНИЯ ДЛЯ СУШКИ СЫПУЧИХ СТРОИТЕЛЬНЫХ МАТЕРИАЛОВ. *Journal of new century innovations*, 43(1), 140-152.
91. Umarov, I. I. (2023). STUDY OF THE PROPERTIES OF CONCRETE BASED ON ALKALINE BINDERS. *Journal of new century innovations*, 43(1), 51-64.
92. Umarov, I. I., & Sharopov, B. X. (2023). ХОРИЈ ВА RESPUBLIKAMIZ BINOLARIDA ENERGIYADAN SAMARALI FOYDALANISH USULLARINING TAHLILI. *Journal of new century innovations*, 43(1), 219-229.
93. Umarov, I. I. (2023). THE USE OF SULFUR CONCRETE IN REINFORCED CONCRETE STRUCTURES. *Journal of new century innovations*, 43(1), 65-75.
94. Umarov, I. I., & Sharopov, B. X. (2023). JAMOAT BINOLARINI ISITISHDA QUYOSH ENERGIYASIDAN FOYDALANISHNING SAMARADORLIGI. *Journal of new century innovations*, 43(1), 242-254.
95. Umarov, I. I., & Nuritdinov, D. (2023). SUPERPLASTIFIKATOR QO'SHILGAN GIPSOBETONNING FIZIK-MEXANIK XOSSALARI. *Journal of new century innovations*, 43(1), 76-86.
96. Мурадов, Х. Х. (2023). МАҲАЛЛИЙ ХОМ-АШЁ ЛОГОН БЕНТОНИТ ГИЛИНИНГ ФИЛЬТРАЦИЯ КОЭФФИЦИЕНТИНИ АНИҚЛАШ. *Journal of new century innovations*, 43(1), 97-106.
97. Мурадов, Х. Х. (2023). ФАРҶОНА ВИЛОЯТИ ЛОГОН БЕНТОНИТ ГИЛИНИНГ ХУСУСИЯТЛАРИ БЎЙИЧА ФОЙДАЛАНИШ САМАРАДОРЛИГИ. *Journal of new century innovations*, 43(1), 107-118.
98. Хамидов, А., Ахмедов, И., & Шаропов, Б. Х. (2023). ИССЛЕДОВАНИЯ ЗОЛО-ШЛАКОВЫХ СМЕСЕЙ ДЛЯ ПРОИЗВОДСТВА СТРОИТЕЛЬНЫХ МАТЕРИАЛОВ. *Journal of new century innovations*, 43(1), 230-241.

99. Yosunbek Ne'matilla o'g, R. (2023). TURAR JOY BINOLARIDA QO'LLANILADIGAN ISSIQLIK TA'MINOTI TIZMLARINING HOZIRGI KUNDAGI TAHLILI. *Journal of new century innovations*, 43(1), 119-128.
100. Yosunbek Ne'matilla o'g, R. (2023). ANALYSIS OF GROUNDWATER SOFTENING METHODS. *Journal of new century innovations*, 43(1), 129-139.
101. ХАКИМОВ, С. (2023). ПОВТОРНОЕ ИСПОЛЬЗОВАНИЕ ВОДЫ В АВТОМОЙКАХ ПУТИ МАРШРУТИЗАЦИИ. *ТЕСНика*, (1 (10)), 1-5.
102. Khamidov, A., & Khakimov, S. (2023). MOISTURE LOSS FROM FRESHLY LAID CONCRETE DEPENDING ON THE TEMPERATURE AND HUMIDITY OF THE ENVIRONMENT. *Science and innovation*, 2(A4), 274-279.
103. Khamidov, A. I., & Khakimov, S. (2023). Study of the Properties of Concrete Based on Non-Fired Alkaline Binders. *European Journal of Geography, Regional Planning and Development*, 1(1), 33-39.
104. Rasuljon o'gli, K. S. (2023). The Importance of Didactics in Pedagogy and Stages of The Didactic Process. *Journal of Innovation in Education and Social Research*, 1(4), 1-6.
105. Muxitdinov, M. (2022). АНАЛИЗ ЭФФЕКТИВНОСТИ ИСПОЛЬЗОВАНИЯ ПОРЫСТЫХ ЗАПОЛНИТЕЛЕЙ ДЛЯ ЛЁГКИХ БЕТОНОВ. " *Экономика и социум*".
106. Ризаев, Б. Ш., & Мухитдинов, М. Б. (2023). ИЗУЧЕНИЕ ВЛИЯНИЯ КЛИМАТИЧЕСКИХ УСЛОВИЙ НАШЕЙ РЕСПУБЛИКИ НА РАБОТУ ЖЕЛЕЗОБЕТОННЫХ ЭЛЕМЕНТОВ. *Scientific Impulse*, 1(9), 186-195
107. Abdunazarov, A., & Soliev, N. (2020). STUDY OF THE PERFORMANCE OF FRAMELESS CONSTRUCTION STRUCTURES UNDER THE INFLUENCE OF VERTICAL STRESSES OF ULTRA-SUBMERGED THE LYOSS SOILS. *Студенческий вестник*, 28(126 часть 3), 39.
108. Khakimov, S. R., & Sharopov, B. K. (2023). Educational Quality Improvement Events Based on Exhibition Materials in Practical Training Lessons. *American Journal of Language, Literacy and Learning in STEM Education*, 1(2), 5-10
109. Abdunazarov, A. (2022). AVTOMOBILLAR HARAKATIDAN HOSIL BO'LADIGAN TEBRANISHLARNI BINOGA TA'SIRINI ANIQLASH VA KAMAYTIRISH CHORALARINI TAKOMILLASHTIRISH BO'YICHA TAHLILLAR. *Science and innovation*, 1(A5), 372-375.
110. Шаропов Б.Х., Хакимов С.Р., Рахимова С. Оптимизация режимов гелиотеплохимической обработки золоцементных композиций. //Матрица научного познания. – 2021 г. №12-1. С.115-123

111. Хакимов С., Шаропов Б., Абдуназаров А. Бино ва иншоотларнинг сейсмик мустаҳкамлиги бўйича хорижий давлатлар (россия, япония, хитой, ақш) меъёрий хужжатлари таҳлили //barqarorlik va yetakchi tadqiqotlar onlayn ilmiy jurnali. – 2022. – С. 806-809
112. Muxitdinov, M. (2022). ИССЛЕДОВАНИЕ ВЛИЯНИЯ РЕЖИМОВ ЭКСПЛУАТАЦИИ МЕТАЛЛИЧЕСКОЙ ОСНАСТКИ НА ИЗНОСОСТОЙКОСТЬ КОМПОЗИЦИОННЫХ ПОЛИМЕРНЫХ МАТЕРИАЛОВ. *UNIVERSUM: ТЕХНИЧЕСКИЕ НАУКИ*.
113. Muxitdinov, M. (2022). АНАЛИЗ ЭФФЕКТИВНОСТИ ИСПОЛЬЗОВАНИЯ ПОРЫСТЫХ ЗАПОЛНИТЕЛЕЙ ДЛЯ ЛЁГКИХ БЕТОНОВ. " *Экономика и социум*".
114. Shamsitdinovich, R. B., & Bakhtiyorovich, M. M. (2023). Air Temperature and Humidity in Experimental Testing of Building Materials Used in the Climate of the Republic of Uzbekistan. *Web of Synergy: International Interdisciplinary Research Journal*, 2(4), 591-598.

ҚУЁШ ЭНЕРГИЯСИДАН ФОЙДАЛАНИБ БИНОЛАРНИ ЭНЕРГИЯ САМАРАДОРЛИГИНИ ОШИРИШ ТАДБИРЛАРИ

профессор **А.И.Хамидов**,
доцент **И.Ф.Ахмедов**
старший преподаватель **И.И.Умаров**
преподаватель **Б.Х.Шаропов**
Узбекистан, г.Наманган, Наманганский
инженерно-строительный институт, (begyorsharopov@gmail.com)

Аннотация: Ушбу мақолада ҳозирги кундаги долзарб қуёш энергиясидан фойдаланиб биноларни энергия самарадорлигини ошириш учун инновацион гелио қурилмаларни қўллаш ва улардан фойдаланиш усулларига тўхталиб ўтилган.

Калит сўзлар: қуёш энергияси, тўсувчи конструкция, иссиқлик ўтказувчанлик, гелио қурилма, коллекторлар.

Сўнги ўн йилликда қурилиш саноати ривожланиб бормоқда. Дунё мамлакатларида қурилаётган биноларнинг иссиқликдан ҳимоясини яхшилаш бўйича тадбирлар, ишлаб чиқаришга 70-йиллардаги энергетик инқироз туртки бўлди. 1970-1980 йилларидан бошлаб кўпгина хорижий мамлакатларда иссиқликдан ҳимоя қилувчи ташқи тўсувчи конструкцияларнинг меъёрий катталиги бир неча мартага катталашди. Ҳозирги кунда қўлланилаётган иссиқликдан ҳимоя материалларига қўйиладиган талаблар тинимсиз ошмоқда, иссиқлик ўтказувчанлик меъёрлари айрим қурилиш конструкциялари, шунингдек барча бино ва иншоотлар учун ҳам шиддатлашди.

Бино ва иншоотларни иссиқлик ҳимояси бир қанча амалий мақсадларни кўзда тутади: қулайлик даражасини ошириш, иссиқдан ва товушдан ҳимоя, ёқилги ресурсларини тежаш ва фойдаланиш сарф-ҳаражатларини қисқартириш. Энергия жиҳатдан самарали бинолар сарасига нафақат конструкцияси иссиқдан ҳимояланган бинолар, балки шамоллатиш ва иссиқлик билан таъминлаш системалари муҳандислик ечимлари мавжуд бинолар ҳам киради. Энергия самарали бинолар конструкциясини ривожлантириш учун турли бинолардан фойдаланиш бой тажрибасига таяниш зарур. [1] Биноларнинг энергия самарадорлиги кўпгина омиллар жамланмаси билан белгиланади. Тадқиқотлар шуни кўрсатадики, анъанавий кўп қаватли турар жой биноларидан фойдаланилганда девор ва тирқишлардан 25-30% гача иссиқлик, дераза орқали эса 18-30%, ертўладан

5-10%, томдан 10-18%, шамоллатиш орқали-18% иссиқлик йўқотилади. Иссиқлик йўқотилишини камайтириш учун энергия тежашга комплекс ёндашиш керак.

Ихчамлик кўрсаткичи бўлиб, ташиқи девор юзасининг девор ички хажмига нисбатига тенг коэффициент хизмат қилади. Ташиқи девор юзасини кичрайтириш учун цилиндрик, ярим сфера ва бошқа ноанъанавий шакллардан фойдаланиш мумкин. Энергия истеъмолини камайтириш учун бино тўсувчи элементларини лойиҳалаш кўпгина меъёрлари қайта кўрилмоқда, унинг иссиқдан ҳимоя хоссалари нисбатан замонавий ҳимоя материаллари, меъёрларини қўллаш ҳамда инфилтрацияни йўқ қилиш, дераза ва эшик орқали шамоллатиш ва бошқаларни қўллаб амалга оширилмоқда; шунингдек бино хоналарининг энергияни истеъмол қилиши ва фойдаланиш тартибига кўра бикр дифференциялаш орқали ошириш мумкин. Кам иситиладиган хоналарни (шкафлар, омборлар, сантугунлар, гаражлар ва б.) шимолий томонга кўндаланг қилиб буфер элементлари сифатида жойлаштириш тавсия қилинади. Бинони майдонини режаслаш ва уларни тўғри йўналтириш муҳим аҳамият касб этади. Қуёш нурланишидан самарали фойдаланиш учун турар жойнинг жанубий девори ёки томи соат 9.00 дан 15.00 гача ҳавонинг айнаган пайтида ҳам қуёш нурлари билан нурланиб туриши керак, бунинг учун бино фасади жанубга 10.....20 дан кўп бўлмаган бурчакка огиб йўналтирилган бўлиши керак, ҳамда бино фасадининг жанубий қисми соя бўлиб қолишига қарши чоралар кўрилган бўлиши керак.

Ҳозирги кунда бутун жаҳонда гелиоархитектура шиддат билан ривожланмоқда. Ҳамма биладики, қуёшли кенгликлардаги 2 қаватли уй ўзини-ўзи электр энергияси билан таъминлай олади, қишга ҳам заҳира тайёрлаб қўя олади. Бунинг учун том ёпма юзасини қуёшли батареялар билан жиҳозлаш кифоя.

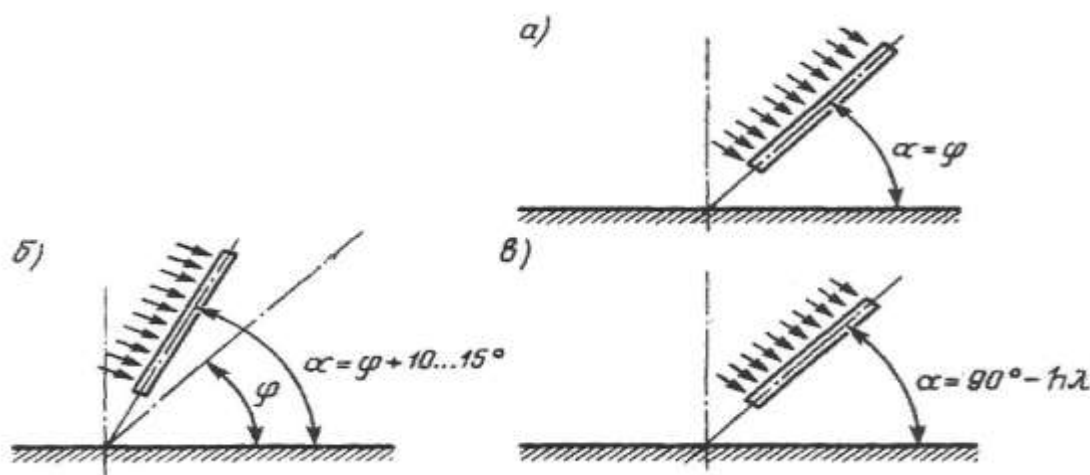

Куёш панелларини нишабликлари оптимал бурчаги: a – илиқ давр учун; b – йил бўйи; v – иситиш учун. Панеллар сояланишини ҳисоблаши мавжуд усуллар бўйича амалга оширилади. Панеллар соя берувчи жисмлардан узоқлаштириш амалий тавсиялари: Жанубий ҳудудларда – $2H\text{га}$; 40° кенгликда – $2.4H\text{ га}$; 45° кенгликда – $3H\text{ га}$ тенг бўлади. H – панел сатҳидан соя берувчи жисм баландлиги

Олимларни эса бундай ёндошув қониқтирмайди. Улар учинчи авлод гелио қабул қилгичларни яратмоқдалар.[2] Қачонки, биринчи авлод ихтиросини жанубий аҳоли эндигина ўзлаштиришни бошлаган, иккинчи авлод – локаторли гелио қабул қилгичлар – тажриба – синов кўринишида қўлланила бошланди.

Бугунги кунда куёш энергиясидан фойдаланишнинг тадқиқот ва тажриба синов ишлари уч йўналишида олиб борилмоқда:

- *паст қувватли (паст ҳароратли) иссиқликни иссиқ сув билан таъминлаш, фуқаро ва қишлоқ хўжалик бино ва иншоотларини иситиш учун олиш;*
- *ўрта ва юқори қувватли иссиқликни технологик жараёнлар, турли материалларни синтезлаш ва эритиш учун олиш (Тошкент вилояти “Куёш” илмий-тадқиқот бирлашмаси);*

Куёш қурилмаларини оммавий ишлатилишдан тўсиб турувчи асосий сабаб унинг солиштирма баҳосининг баландлиги $-1500-3000$ АҚШ доллари $\text{м}^3/\text{суткасига}$, баҳосини қопланиш муддати ҳам катта, умумий ҳолда куёш қурилмалари баҳоси қопланишини куйидаги формула бўйича аниқланади:

$$T = S_c / (Q C_T), \quad (1)$$

Бу ерда S_c – куёш қурилма солиштирма баҳоси, $\text{сўм}/\text{м}^2$

Q –гелиоқурилма томидан ишлаб чиқилган йиллик иссиқлик миқдори $\text{Гкал}/\text{м}^2$;

C_T – анъанавий энергия манбаси иссиқлик баҳоси, $\text{сум}/\text{б кал}$.

Қўшимча иссиқликсиз иссиқ сув билан таъминлаш гелиоқурилмаси энергетик қопланиши муддатини аниқлаш формуласи:

$$T_{\text{Э}} = \frac{[\sum (m_r \text{Э}_r) - \sum (m_y \text{Э}_y)] 1,2}{Q_r n} \quad (2)$$

Бу ерда $\sum (m_r \text{Э}_r)$, $\sum (m_y \text{Э}_y)$ – гелиоқурилма жиҳозлари куёш коллекторлари ва ёрдамчи конструкциялари материаллари энергия сифими ва вазни йиғиндиси суммалари;

Q_r – бир йил мобайнида гелиоқурилма томонидан ишлаб чиқарилган иссиқлик миқдори

n – ундан фойдаланиш ҳисобий муддати.

1,2 коэффиценти гелиоқурилма монтаж қилинишидаги энергия сарфларини ҳисобга олади.

Қобирға конструкциялари, иссиқлик ютувчи тошли ва иссиқлик ҳимояси билан фарқланадиган 3 та қурилма энергетик қопланиши муддати:

- латун қувурли иссиқлик ютувчи панель пўлат иссиқлик ҳимоя, энергияланиш ва ДВПли тўсинли қурилмани энергия қопланиши муддати -1,04 йил;
- худди шунинг ўзи алюминили иссиқлик ютувчи қовурғали, пўлат варақли қурилма энергия қопланиш муддати -1,16 йил;

Олинган маълумотлардан кўриниб турибдики, коллекторнинг биринчи конструкцияси энергия қопланиш муддати кичик иккинчи конструкция учун катта бу ҳол алюминийнинг баланд энергосиғими билан боғлиқ. Ҳисоблар натижаси, шунингдек, гелиоқурилмаларни иссиқлик билан таъминлаш анъанавий манбалар билан фақат нарх-наво кўрсаткичи солиштириш обектив бўлмаслигини кўрсатади.

Гелиоқурилмалар баҳоси қопланиши муддатини қисқартиришининг асосий йўналиши қуёш коллекторлари нарҳини арзонлаштирилишидир.

Маълумки, қуёш коллектори иккита иссиқлик ҳимояга эга; иссиқлик ютувчи панел устида шаффоф ва унинг тагида оддий ҳимоя. Кейингиси учун ҳисобий, синов ва иқтисодий кўрсаткичлар таҳлили ўтказилди.

Қуёш коллектори иссиқлик ҳимояси иқтисодий жиҳатдан меъёрий иссиқлик техникаси, мустақиллик ва иқтисодий меъёрлар талабларига белгиланган қопланиш муддатида жавоб берилишини таъминлаши лозим.

Иссиқлик ҳимоя материалига қараб, унинг термик қаршилиги ҳимоя яхлит қатлами қалинлиги ва иссиқлик ўтказувчанлик коэффиценти билан аниқланади. 20-100 мм қалинликдаги ҳаво бўшлиқлари ишлатилганда белгиловчи аҳамиятга нурланиш орқали иссиқлик узатишига эга бўлади. Ҳимоя қатлами 100 мм бўлган пенополиуретан термик қаршилиги 2,86 ($^{\circ}\text{C}/\text{Вт}$). га тенг. Шундай қилиб пенополиуретан иссиқлик ютувчи хоссалари 3,7 баробар баланд бўлади.[3]

Ташқи тўсиқ иссиқлик ҳимоя термик қаршилиги материалга боғлиқ эмас, асосан ташқи ҳаво тезлиги билан белгиланадиган конвекция иссиқлик узатиши билан боғлиқ.

Қуёш коллекторининг асосий тавсифи коллектор иссиқлик йўқотиши умумий коэффиценти кўпайтмасидан иборат. Бир қават шаффоф ҳимояли, қора иссиқлик ютувчи қопламали коллектор учун шамолнинг нолли тезлиги $FU_L \leq 5,8 \text{ Вт}/(\text{м}^2\text{°C})$ да аниқлаш хатолиги $\pm 10\%$ ёки $\pm \text{Вт}/(\text{м}^2\text{°C})$.

Иссиқлик ҳимоя турли конструкцияларини қуёш коллекторлари синаганда, қуйидаги тафсишларга эга бўлган:

- латун қувурли, алюминийли қовурғали иссиқлик ютувчи панел, коллектор ФИК ва ютувчи панел самарадорлиги кўпайтмаси -0,72;
- қалинлиги 4мм бўлган бир қават дераза шишаси;

- иссиқлик ҳимоя ПС 1-100 варақли полистирал пенепласт 50мм қалинликдаги полиэтилен деворда;
- коллектор иссиқлик йўқотилиши умумий коэффициентини шамол нолли тезлиги ютувчи панел самарадорлик коэффициенти кўпайтмаси 5,8 Вт/(м²°С); га тенг;
- 944x912x110 мм ўлчамли пўлат корпус.

Атроф муҳит ҳарорати 14 дан 22⁰ С гача бўлган лабораторияда синов ўтказилган, коллектордаги сув ҳаракати 60⁰С, сув сарфи 23,4 е/соат, коллектор оғиш бурчаги 45⁰. Тажрибалар ГОСТ схема ва усули бўйича ўтказилди. Синалаётган коллекторлар иссиқлик ҳимоя конструкциялари билан фарқланган:

- штатли;
- иссиқлик ҳимоясиз;
- битта парда деворли Пергамин қути;
- иккита парда деворли Пергамин қути;
- коллектор бўшлиғидаги қурилмалар
- пергалин қути бўшлиғидаги қурилмалар

Бунда олинган айрим натижалар 1 – жадвалда келтирилган.

1-жадвал

№	Иссиқлик ҳимоя тури	Йўқотишларни умумий коэффициент ва самарадорлик коэффициенти кўпайтмаси, FU _L , Вт(м ² °С)	Ўртача қиймат FU _L , Вт(м ² °С)	Штатли коллектор от FU _L , дан фоизда	ГОСТ бўйича FU _L дан фоизда
1.	Штатли	4,6-5,9	5,25	100	91
2.	Иссиқлик	6,3-7,8	7,05	134	122
3.	ҳимоясиз Пергалин қути	5,4-6,9	6,15	118	107
4.	Битта перегородкали пергалин қути	5,3-6,7	6,0	109	98
5.	Иккита предгороткали пергалин қути	5,3-6,8	6,05	114	103
6.	Каллектор бўшлиғидаги вкладиш	6,9-7,0	6,95	132	121

7.	Пергалинли кути бўшлиғидаги вкладиш	5,4-6,6	6,0	114	103
----	--	---------	-----	-----	-----

Натижалар таҳлили бўйича рухсат этилган хатолик FU1. ($\pm 10\%$) чегарасида коллекторлар бўшлиғидаги қўйилмалардан ташқари ҳамма иссиқлик химоя конструкциялари бўлади.

Умумий ҳолда коллектор иссиқлик химоя солиштирма баҳоси иссиқлик энергияси баҳосига тенг бўлиши ёки бу баҳодан паст бўлиши керак; берилган иссиқлик химоядан маълум фойдаланиш муддатида йўқотиладиган иссиқлик энергияси:

$$C_u \leq \frac{\lambda \cdot (t_{ж} - t_a) \cdot n \cdot T \cdot C_T \cdot I_T}{\delta^2} \quad (3)$$

Бу ерда C_u – иссиқлик химояси, сум/м²;

λ – иссиқлик ўтказувчанлик коэффициенти, Вт/(м²°C);

$t_{ж}$ – коллектордаги суюқлик ўртача ҳарорати, °C

t_a – коллектор ишлатилиши маъсули давомида ҳавонинг ўртача ҳарорати, °C;

n – коллекторни мавсум давомида ишлатилиш муддати, соат/йил;

T – коллекторлар тўлиқ баҳоси қопланадиган йиллар сони;

C_m – анъанавий манбаълардан олинадиган иссиқлик энергияси баҳоси, гелиоқурилма томонидан қопланадигани, сум/Вт;

I_m – иссиқлик энергияси баҳосини қопланадиган муддати чегарасида ўзгариш коэффициенти.

(3) формула ҳисоби натижаси шуни кўрсатадики, қалинлиги 0,05 м пенополиуратанли иссиқлик химояли ва ҳаво қатлами $t_c = 30^{\circ}\text{C}$, $t_b = 15^{\circ}\text{C}$, $n = 2160$ ч/год, $T = 10$ лет, $C_m = 0,2 \cdot 10^3$ сум/Вт, $I_m = 7,07$ (бирлиги йил инқироз эҳтимоли 30% ва кейинчалик ўртача йилига 10%) бўлган бир хил унумдорликка эга бўлган коллекторли конструкция баҳоси 4-5 мартага қисқариши мумкин.

Фойдаланилган адабиётлар:

1. Arifjanov, A., Akmalov, S., Akhmedov, I., & Atakulov, D. (2019, December). Evaluation of deformation procedure in waterbed of rivers. In *IOP Conference Series: Earth and Environmental Science* (Vol. 403, No. 1, p. 012155). IOP Publishing.
2. Ахмедов, И. Ғ., Ортиқов, И. А., & Умаров, И. И. (2021). Дарё ўзанидаги деформацион жараёнларни баҳолашда инновацион технологиялар [Innovative technologies in the assessment of deformation processes in the

- riverbed]. *Фаргона политехника институти илмий-техника журнали.* – *Фаргона*, 25(1), 139-142.
3. Abduraimova, D., Rakhmonov, R., Akhmedov, I., Xoshimov, S., & Eshmatova, B. (2022, June). Efficiency of use of resource-saving technology in reducing irrigation erosion. In *AIP Conference Proceedings* (Vol. 2432, No. 1). AIP Publishing.
 4. Арифжанов, А. М., Самиев, Л. Н., Абдураимова, Д. А., & Ахмедов, И. Г. (2013). Ирригационное значение речных наносов. *Актуальные проблемы гуманитарных и естественных наук*, (6), 357-360.
 5. Tadjiboyev, S., Qurbonov, X., Akhmedov, I., Voxidova, U., Babajanov, F., Tursunova, E., & Xodjakulova, D. (2022, June). Selection of electric motors power for lifting a flat survey in hydraulic structures. In *AIP Conference Proceedings* (Vol. 2432, No. 1). AIP Publishing.
 6. Akhmedov, I., Khamidov, A., Kholmirezayev, S., Umarov, I., Dedakhanov, F., & Hakimov, S. (2022). ASSESSMENT OF THE EFFECT OF SEDIBLES FROM SOKHSOY RIVER TO KOKAND HYDROELECTRIC STATION. *Science and innovation*, 1(A8), 1086-1092.
 7. Kholmirezayev, S., Akhmedov, I., Khamidov, A., Umarov, I., Dedakhanov, F., & Hakimov, S. (2022). USE OF SULFUR CONCRETE IN REINFORCED CONCRETE STRUCTURES. *Science and innovation*, 1(A8), 985-990.
 8. Arifjanov, A. (2021). Innovative technologies in the assessment of accumulation and erosion processes in the channels. *Turkish Journal of Computer and Mathematics Education (TURCOMAT)*, 12(4), 110-114.
 9. Нуриддинов, А. О., Ахмедов, И., & Хамидов, А. И. (2022). АВТОМОБИЛ ЙЎЛЛАРИНИ ҚУРИЛИШИДА ИННОВАЦИЯЛАР. *Academic research in educational sciences*, 3(TSTU Conference 1), 211-215.
 10. Хамидов, А. И., Ахмедов, И. Г., Мухитдинов, М. Б., & Кузибаев, Ш. (2022). Применение теплоизоляционного композиционного гипса для энергоэффективного строительства.
 11. Хамидов, А. И., Ахмедов, И., & Кузибаев, Ш. (2020). ТЕПЛОИЗОЛЯЦИОННЫЕ МАТЕРИАЛЫ НА ОСНОВЕ ГИПСА И ОТХОДОВ СЕЛЬСКОГО ХОЗЯЙСТВА.
 12. Fathulloev, A. M., Eshev, S. S., Samiev, L. N., Ahmedov, I. G., Jumaboyev, X., & Arifjanov, S. (2019). Boglanmagan gruntlardan tashkil topgan uzanlarda yuvilmaslik tezliklarini aniklash [To the determination of non-effective speed in the beds containing from unconnected soils]. *Journal "Irrigatsiya va melioratsiya"*. Tashkent, 27-32.

13. Axmedov, I., Muxitdinov, M., Umarov, I., & Ibragimova, Z. (2020). Assessment of the effect of sedibles from sokhsoy river to kokand hydroelectric power station. *InterConf*.
14. Ризаев, Б., Ахмедов, И., Хамидов, А., Холмирзаев, С., Хакимов, С., & Умаров, И. (2022). ВЛИЯНИЯ ТЕМПЕРАТУРНО-ВЛАЖНОСТНОГО РЕЖИМА НА ВОДОПОГЛОЩЕНИЕ ЛЕГКИХ БЕТОНОВ НА ПОРЫСТЫХ ЗАПОЛНИТЕЛЯХ. *Journal of new century innovations*, 19(8), 192-201.
15. Ризаев, Б., Ахмедов, И., Хамидов, А., Холмирзаев, С., Хакимов, С., & Умаров, И. (2022). ЖАҲОНДА КИЧИК ГЭСЛАРНИ РИВОЖЛАНТИРИШНИНГ ҲОЗИРГИ ЗАМОН АНЪАНАЛАРИ. *Journal of new century innovations*, 19(8), 110-119.
16. Ахмедов, И., Ризаев, Б., Хамидов, А., Холмирзаев, С., Умаров, И., & Хакимов, С. (2022). ПЕРСПЕКТИВЫ РАЗВИТИЯ ЖЕЛЕЗОБЕТОННЫХ КОНСТРУКЦИЙ В УЗБЕКИСТАНЕ. *Journal of new century innovations*, 19(6), 60-70.
17. Холмирзаев, С., Ахмедов, И., Адхамжон, Ҳ., Ризаев, Б., Умаров, И., & Хакимов, С. (2022). ҚУРУҚ ИССИҚ ИҚЛИМЛИ ШАРОИТЛАРДА ҚУРИЛГАН ВА ФОЙДАЛАНАЁТИЛГАН БЕТОНЛИ ВА ТЕМИР БЕТОН КОНСТРУКЦИЯЛАРНИ ҲОЛАТИ. *Journal of new century innovations*, 19(7), 180-190.
18. Ахмедов, И., Ризаев, Б., Хамидов, А., Холмирзаев, С., Умаров, И., & Хакимов, С. (2022). ДЕФОРМАТИВНОСТЬ ЖЕЛЕЗОБЕТОННЫХ КОЛОНН ИЗ ТЯЖЕЛОГО БЕТОНА В УСЛОВИЯХ СУХОГО ЖАРКОГО КЛИМАТА. *Journal of new century innovations*, 19(6), 171-182.
19. Bakhodir, R., Islombek, A., Adhamjon, K., Sattor, K., Isroiljon, U., & Sodikjon, K. (2022). CALCULATION OF DEFORMATION CHANGES OF CENTRALLY COMPRESSED REINFORCED CONCRETE COLUMNS IN DRY HOT CLIMATIC CONDITIONS. *Journal of new century innovations*, 19(6), 162-170.
20. Хамидов, А., Ахмедов, И., Холмирзаев, С., Ризаев, Б., Умаров, И., & Хакимов, С. (2022). ИССЛЕДОВАНИЕ СВОЙСТВ БЕТОНОВ НА ОСНОВЕ НЕГОРЮЧИХ ЩЕЛОЧНЫХ ВЯЖУЩИХ КОНСТРУКЦИЯХ. *Journal of new century innovations*, 19(6), 123-134.
21. Ахмедов, И., Ризаев, Б., Хамидов, А., Холмирзаев, С., Умаров, И., & Хакимов, С. (2022). АНАЛИЗ ВЛИЯНИЯ СУХОГО ЖАРКОГО КЛИМАТА НА РАБОТУ ЖЕЛЕЗОБЕТОННЫХ ЭЛЕМЕНТОВ. *Journal of new century innovations*, 19(6), 39-48.

22. Bahodir, R., Islombek, A., Adhamjon, H., Sattor, K., Isroiljon, U., & Sodiqjon, H. (2022). INFLUENCE OF AGGRESSIVE MEDIA ON THE DURABILITY OF LIGHTWEIGHT CONCRETE. *Journal of new century innovations*, 19(6), 318-327.
23. Arifjanov, A., Atakulov, D., Akhmedov, I., & Hoshimov, A. (2022, December). Modern technologies in the study of processes in channels. In *IOP Conference Series: Earth and Environmental Science* (Vol. 1112, No. 1, p. 012137). IOP Publishing.
24. Arifjanov, A., Akmalov, S., Akhmedov, I., & Atakulov, D. Evaluation of deformation procedure in waterbed of rivers.(2019) *IOP Conference Series: Earth and Environmental Science*, 403 (1). DOI: <https://doi.org/10.1088/1755-1315/403/1/012155>.
25. G'ulomjonovich, A. I., Abdurahmonovich, O. I., & Isoqjon o'g'li, U. I. (2021). EFFECTS OF WATER FLOW ON THE EROSION PROCESSES IN THE CHANNEL OF GIS TECHNOLOGY. *Journal of Advanced Scientific Research* (ISSN: 0976-9595), 1(1).
26. Eshev, S. S., Fatxullaev, A. M., Samiev, L. N., Axmedov, I. G., Jumaboev, X., & Arifjanov, S. (2019). Determination of leaching rates in unconnected soils. *Irrigation and reclamation, Tashkent*, 27-30.
27. Fatkhulloev, A. M., Samiev, L. N., Axmedov, I. G., & Jumaboev, X. (2019). To the determination of non-effective speed in the beds containing from unconnected soils. *Journal of Irrigation and Melioration, Tashkent*, 1(15), 27-32.
28. Arifjanov, A. Sh. Akmalov, I. Akhmedov, and D. Atakulov.“. In *Evaluation of deformation procedure in waterbed of rivers.*” In *IOP Conference Series: Earth and Environmental Science* (Vol. 403, No. 1, p. 012155).
29. Холмирзаев, С., Ахмедов, И., Адхамжон, Ҳ., Ризаев, Б., Феруза, Қ., & Умаров, И. (2022). МОДИФИКАЦИЯ ЛАНГАН СЕРОБЕТОННИНГ ФИЗИК-МЕХАНИК ХОССАЛАРИНИ ТАДҚИҚ ҚИЛИШ. *Journal of new century innovations*, 19(6), 240-247.
30. Умаров, И. И. Ў., & Атакулов, Д. Э. Ў. (2022). Дарё ўзандаги деформацион жараёнларни баҳолашда инновацион технологиялар. *Механика и технология*, (Спецвыпуск 1), 219-225.
31. Eshev, S. S., Fatxullaev, A. M., Samiev, L. N., Axmedov, I. G., Jumaboev, X., & Arifjanov, S. (2019). Irrigation and reclamation. *Journal.*, 1(15), 27-30.
32. Холмирзаев, С., Ахмедов, И., Адхамжон, Ҳ., Ризаев, Б., Жалолов, З., & Умаров, И. (2022). ЎЗБЕКИСТОН РЕСПУБЛИКАСИ ҲУДУДИДА МОНОЛИТ ТЕМИР БЕТОН КОНСТРУКЦИЯЛАРИНИ ЎРНИ. *Journal of new century innovations*, 19(6), 265-276.

33. Холмирзаев, С., Ахмедов, И., Адхамжон, Х., Ризаев, Б., Фаррух, Д., & Умаров, И. (2022). ҚУРИЛИШ ТАЪЛИМ ЙЎНАЛИШЛАРИ УЧУН КАДРЛАР ТАЙЁРЛАШДА ФАН, ТАЪЛИМ ВА ИШЛАБ ЧИҚАРИШ ИНТЕГРАЦИЯСИНИНГ РОЛИ. *Journal of new century innovations*, 19(6), 256-264.
34. Ризаев, Б., Ахмедов, И., Адхамжон, Х., Холмирзаев, С., Жалолов, З., & Умаров, И. (2022). ЗАМОНАВИЙ ҚУРИЛИШ МАТЕРИАЛЛАРИ ФАНИНИ ЎҚИТИШДАГИ ИЛФОР ТАЪЛИМ МЕТОДЛАРИ. *Journal of new century innovations*, 19(7), 135-146.
35. Холмирзаев, С., Ахмедов, И., Адхамжон, Х., Ризаев, Б., Жалолов, З., & Умаров, И. (2022). БИНОЛАРНИНГ ТЕМИР БЕТОН КОНСТРУКЦИЯЛАРИНИ ИШОНЧЛИЛИК НАЗАРИЯСИ АСОСИДА ҲИСОБЛАШ. *Journal of new century innovations*, 19(6), 287-297.
36. Bahodir, R., Islombek, A., Adhamjon, K., Sattor, K., Farrux, D., & Isroiljon, U. (2022). EFFECTIVENESS OF USING ELEMENTS OF NANOTECHNOLOGY IN CONSTRUCTION MATERIALS SCIENCE. *Journal of new century innovations*, 19(8), 163-172.
37. Холмирзаев, С., Ахмедов, И., Адхамжон, Х., Ризаев, Б., Жалолов, З., & Умаров, И. (2022). БИНО ВА ИНШООТЛАР ЗИЛЗИЛАБАРДОШЛИГИНИНГ НАЗАРИЙ АСОСЛАРИ. *Journal of new century innovations*, 19(8), 120-130.
38. Bahodir, R., Islombek, A., Adhamjon, K., Sattor, K., Feruza, Q., & Isroiljon, U. (2022). NEW INNOVATIVE IDEAS IN THE FIELD OF PRODUCTION OF REINFORCED CONCRETE STRUCTURES. *Journal of new century innovations*, 19(8), 153-162.
39. Bahodir, R., Islombek, A., Adhamjon, K., Sattor, K., Zayniddin, J., & Isroiljon, U. (2022). INFLUENCE OF THE TEMPERATURE AND HUMIDITY REGIME ON THE WATER ABSORPTION OF LIGHT-WEIGHT CONCRETE ON POROUS AGGREGATES. *Journal of new century innovations*, 19(8), 143-152.
40. Bahodir, R., Islombek, A., Adhamjon, K., Sattor, K., Zayniddin, J., & Isroiljon, U. (2022). CALCULATION OF ENERGY CHARACTERISTICS OF SOLAR HEATING SYSTEM. *Journal of new century innovations*, 19(8), 56-65.
41. Ризаев, Б., Ахмедов, И., Холмирзаев, С., Хамидов, А., Кодирова, Ф., & Умаров, И. (2022). ОБЩИЕ СВЕДЕНИЯ О ПРИРОДНОМ КЛИМАТЕ РАЙОНОВ С СУХИМ ЖАРКИМ КЛИМАТОМ. *Journal of new century innovations*, 19(6), 298-306.
42. Ризаев, Б., Ахмедов, И., Хамидов, А., Холмирзаев, С., Жалалов, З., & Умаров, И. (2022). РАСЧЕТ НА ВХОДНЫЕ И ФОРМАЛЬНЫЕ

- ДЕФОРМАЦИИ БЕТОНА В ЕСТЕСТВЕННЫХ УСЛОВИЯХ СУХОГО ЖАРКОГО КЛИМАТА. *Journal of new century innovations*, 19(6), 183-193.
43. Ризаев, Б., Ахмедов, И., Хамидов, А., Холмирзаев, С., Фаррух, Д., & Умаров, И. (2022). ОБЩИЕ СВЕДЕНИЯ О ВЕТРЕ И ПЫЛИ В ЖАРКОМ СУХОМ КЛИМАТЕ. *Journal of new century innovations*, 19(6), 307-317.
44. Ахмедов, И., Ризаев, Б., Адхамжон, Х., Холмирзаев, С., Феруза, Қ., & Умаров, И. (2022). ТУРАР-ЖОЙ БИНОЛАРИ ҚУРИЛИШИДА МОНОЛИТ ТЕМИР БЕТОНДАН ФОЙДАЛАНИШ САМАРАДОРЛИГИ. *Journal of new century innovations*, 19(6), 215-223.
45. Ahmedov, I., Bahodir, R., Adhamjon, H., Sattor, K., Feruza, Q., & Isroiljan, U. (2022). DISTRIBUTION OF TEMPERATURE AND HUMIDITY IN CONCRETE OVER THE CROSS SECTION OF COLUMNS IN A DRY HOT CLIMATE. *Journal of new century innovations*, 19(7), 123-134.
46. Ризаев, Б., Ахмедов, И., Хамидов, А., Холмирзаев, С., Феруза, Қ., & Умаров, И. (2022). СОВРЕМЕННЫЕ ТРАДИЦИИ РАЗВИТИЯ МАЛОЙ ГИДРОЭНЕРГЕТИКИ В МИРЕ. *Journal of new century innovations*, 19(8), 90-99.
47. Bahodir, R., Islombek, A., Adhamjon, K., Sattor, K., Zayniddin, J., & Isroiljon, U. (2022). MODERN TRADITIONS OF THE DEVELOPMENT OF SMALL HYDROPOWER IN THE WORLD. *Journal of new century innovations*, 19(8), 100-109.
48. Bahodir, R., Islombek, A., Adxamjon, X., Sattor, X., Feruza, Q., & Isroiljon, U. (2022). TEMIR-BETON KONSTRUKTSIYALAR ISHLAB CHIQRISH SOHASIDAGI YANGI INNOVATSION G'UYALAR. *Journal of new century innovations*, 19(7), 158-167.
49. Bahodir, R., Islombek, A., Adhamjon, H., Sattor, K., Isroiljon, U., & Farruh, D. (2022). CONDITION OF CONCRETE AND REINFORCED CONCRETE STRUCTURES BUILT AND USED IN A DRY HOT CLIMATE. *Journal of new century innovations*, 19(7), 147-157.
50. Холмирзаев, С., Ахмедов, И., Ризаев, Б., Хамидов, А., Кодирова, Ф., & Умаров, И. (2022). ИССЛЕДОВАНИЕ ФИЗИКО-МЕХАНИЧЕСКИХ СВОЙСТВ МОДИФИЦИРОВАННОГО СЕРОБЕТОНА КОНСТРУКЦИЯХ. *Journal of new century innovations*, 19(6), 154-161.
51. Хамидов, А., Ахмедов, И., Холмирзаев, С., Ризаев, Б., Умаров, И., & Фаррух, Д. (2022). АНАЛИЗ СПОСОБОВ ПЕРЕРАБОТКИ СЫРЬЯ SERA И ПОЛУЧЕНИЯ СЕРОБЕТОНА КОНСТРУКЦИЯХ. *Journal of new century innovations*, 19(6), 93-102.
52. Ахмедов, И., Ризаев, Б., Хамидов, А., Холмирзаев, С., Феруза, Қ., & Умаров, И. (2022). ИССЛЕДОВАНИЕ ЗОЛОШЛАКОВЫХ СМЕСИ ДЛЯ

- ПРОИЗВОДСТВА СТРОИТЕЛЬНЫХ МАТЕРИАЛОВ
КОНСТРУКЦИЯХ. *Journal of new century innovations*, 19(6), 103-112.
53. Хамидов, А., Ахмедов, И., Ризаев, Б., Холмирзаев, С., Жалалов, З., Умаров, И., & Шаропов, Б. (2022). ТЕПЛОИЗОЛЯЦИОННЫЕ МАТЕРИАЛЫ НА ОСНОВЕ ГИПСА И СЕЛЬСКОХОЗЯЙСТВЕННЫХ ОТХОДОВ. КОНСТРУКЦИЯХ. *Journal of new century innovations*, 19(6), 135-144.
54. Ахмедов, И., Хамидов, А., Холмирзаев, С., Ризаев, Б., Умаров, И., & Фаррух, Д. (2022). ОЦЕНКА ВЛИЯНИЯ СЕДИБЛЕИ РЕКИ СОХСОЙ НА КОКАНДСКУЮ ГЭС. *Journal of new century innovations*, 19(6), 145-153.
55. Холмирзаев, С., Ахмедов, И., Хамидов, А., Кодирова, Ф., Умаров, И., & Фаррух, Д. (2022). РАСЧЕТ ЖЕЛЕЗОБЕТОННЫХ КОНСТРУКЦИЙ ЗДАНИЙ НА ОСНОВЕ ТЕОРИИ НАДЕЖНОСТИ. *Journal of new century innovations*, 19(6), 29-38.
56. Хамидов, А., Ахмедов, И., Ризаев, Б., Холмирзаев, С., Жалалов, З., & Умаров, И. (2022). ҚУРУҚ ИССИҚ ИҚЛИМИ ҲУДУДЛАРНИНГ ТАБИЙ ИҚЛИМИ ҲАҚИДА УМУМИЙ МАЪЛУМОТ. *Journal of new century innovations*, 19(6), 194-203.
57. Ризаев, Б., Ахмедов, И., Хамидов, А., Холмирзаев, С., Фаррух, Д., & Умаров, И. (2022). БИНОЛАРНИ ИСИТИШДА ҚУЁШ ЭНЕРГИЯСИДАН ФОЙДАЛАНИБ ЭНЕРГИЯ САМАРАДОРЛИКНИ ОШИРИШ ТАДБИРЛАРИ. *Journal of new century innovations*, 19(8), 78-89.
58. Ризаев, Б., Ахмедов, И., Хамидов, А., Холмирзаев, С., Фаррух, Д., & Умаров, И. (2022). ҚУЁШЛИ ИСИТИШ ТИЗИМИНИНГ ЭНЕРГЕТИК ХАРАКТЕРИСТИКАЛАРИ ХИСОБИ. *Journal of new century innovations*, 19(8), 25-36.
59. Ахмедов, И., Ризаев, Б., Хамидов, А., Холмирзаев, С., Умаров, И., & Фаррух, Д. (2022). ЭФФЕКТИВНОСТЬ ИСПОЛЬЗОВАНИЯ МОНОЛИТНОГО ЖЕЛЕЗОБЕТОНА ПРИ СТРОИТЕЛЬСТВЕ ЖИЛЫЕ ДОМА. *Journal of new century innovations*, 19(6), 71-80.
60. Bahodir, R., Islombek, A., Sattor, X., Adxamjon, X., Feruza, Q., & Isroiljon, U. (2022). QURILISH MATERIALSHUNOSLIGIDA NANOTEKNOLOGIYA ELEMENTLARIDAN FOYDALANISH SAMARADORLIGI. *Journal of new century innovations*, 19(7), 168-179.
61. Холмирзаев, С., Ахмедов, И., Хамидов, А., Ризаев, Б., Жалалов, З., & Умаров, И. (2022). ПРИМЕНЕНИЕ МОНОЛИТНЫХ ЖЕЛЕЗОБЕТОННЫХ КОНСТРУКЦИЙ НА ТЕРРИТОРИИ РЕСПУБЛИКИ УЗБЕКИСТАН КОНСТРУКЦИЯХ. *Journal of new century innovations*, 19(6), 81-92.

62. Холмирзаев, С., Ахмедов, И., Ризаев, Б., Хамидов, А., Фаррух, Д., & Умаров, И. (2022). ПРИМЕНЕНИЕ СЕРОБЕТОНА В ЖЕЛЕЗОБЕТОННЫХ КОНСТРУКЦИЯХ. *Journal of new century innovations*, 19(6), 3-11.
63. Умаров, И. И. Ў. (2022). Тоғ олди дарёлар ўзанидаги жараёнларни баҳолашда табиий дала тадқиқотлари таҳлили. *Строительство и образование*, (2), 109-113.
64. Kholmirezayev, S., Akhmedov, I., Khamidov, A., Yusupov, S., Umarov, I., & Nakimov, S. (2022). ANALYSIS OF THE EFFECT OF DRY HOT CLIMATE ON THE WORK OF REINFORCED CONCRETE ELEMENTS. *Science and innovation*, 1(A8), 1033-1039.
65. Akhmedov, I., Khamidov, A., Kholmirezayev, S., Yusupov, S., & Umarov, I. (2022). Improving river sediment distribution calculation in mountain rivers. *Science and innovation*, 1(A8), 1014-1019.
66. Khamidov, A., Akhmedov, I., Kholmirezayev, S., Jalalov, Z., Yusupov, S., & Umarov, I. (2022). EFFECTIVENESS OF MODERN METHODS OF TESTING BUILDING STRUCTURES. *Science and innovation*, 1(A8), 1046-1051.
67. Kholmirezayev, S., Akhmedov, I., Khamidov, A., Jalalov, Z., Yusupov, S., & Umarov, I. (2022). THE ROLE OF THE INTEGRATION OF SCIENCE, EDUCATION AND PRODUCTION IN THE TRAINING OF PERSONNEL FOR CONSTRUCTION EDUCATIONAL AREAS. *Science and innovation*, 1(A8), 1040-1045.
68. Хамидов, А. И., Ахмедов, И., Юсупов, Ш., & Кузибаев, Ш. (2021). Использование теплоизоляционного композиционного гипса в энергоэффективном строительстве.
69. Холмирзаев, С., Ахмедов, И., Адхамжон, Ҳ., Ризаев, Б., Юсупов, Ш., & Умаров, И. (2022). СЕРА ХОМ АШЁСИНИ ҚАЙТА ИШЛАШ ВА СЕРОБЕТОН ТАЙЁРЛАШ УСУЛЛАРИНИНГ ТАҲЛИЛИ. *Journal of new century innovations*, 19(6), 248-255.
70. Холмирзаев, С., Ахмедов, И., Адхамжон, Ҳ., Ризаев, Б., Юсупов, Ш., & Умаров, И. (2022). ТЕМИР БЕТОН ЭЛЕМЕНТЛАРНИНГ ДАРЗБАРДОШЛИГИГА МАРКАЗИЙ ОСИЁ ИҚЛИМИНИНГ ТАЪСИРИ. *Journal of new century innovations*, 19(6), 232-239.
71. Холмирзаев, С., Ахмедов, И., Адхамжон, Ҳ., Ризаев, Б., Юсупов, Ш., & Умаров, И. (2022). ТУРАР-ЖОЙ БИНОЛАРИ ҚУРИЛИШИДА МОНОЛИТ ТЕМИР БЕТОНДАН ФЙДАЛАНИШ САМАРАДОРЛИГИ. *Journal of new century innovations*, 19(6), 277-286.
72. Ризаев, Б., Ахмедов, И., Хамидов, А., Холмирзаев, С., Юсупов, Ш., & Умаров, И. (2022). МЕРЫ ПО ПОВЫШЕНИЮ ЭНЕРГОЭФФЕКТИВНОСТИ ИСПОЛЬЗОВАНИЯ СОЛНЕЧНОЙ

- ЭНЕРГИИ В ОТОПЛЕНИИ ЗДАНИЙ. *Journal of new century innovations*, 19(8), 66-77.
73. Ризаев, Б., Ахмедов, И., Хамидов, А., Холмирзаев, С., Юсупов, Ш., & Умаров, И. (2022). ҚУЁШ ЭНЕРГИЯСИДАН ФОЙДАЛАНИБ БИНОЛАРНИ ЭНЕРГИЯ САМАРАДОРЛИГИНИ ОШИРИШ ТАДБИРЛАРИ ХАКИДА. *Journal of new century innovations*, 19(8), 173-186.
74. Ahmedov, I., Bahodir, R., Adhamjon, H., Sattor, K., Shavkat, Y., & Isroiljan, U. (2022). PHYSICAL AND MECHANICAL PROPERTIES OF CONCRETE UNDER CONDITIONS OF DRY HOT CLIMATE. *Journal of new century innovations*, 19(8), 131-142.
75. Холмирзаев, С., Ахмедов, И., Ризаев, Б., Юсупов, Ш., Умаров, И., & Фаррух, Д. (2022). РОЛЬ ИНТЕГРАЦИИ НАУКИ, ОБРАЗОВАНИЯ И РАЗВИТИЯ В ПОДГОТОВКЕ КАДРОВ ДЛЯ СТРОИТЕЛЬСТВА. *Journal of new century innovations*, 19(6), 12-19.
76. Хамидов, А., Ахмедов, И., Холмирзаев, С., Ризаев, Б., Юсупов, Ш., & Умаров, И. (2022). ЭФФЕКТИВНОСТЬ СОВРЕМЕННЫХ МЕТОДОВ ИСПЫТАНИЙ СТРОИТЕЛЬНЫХ КОНСТРУКЦИЙ. *Journal of new century innovations*, 19(6), 57-59.
77. Холмирзаев, С., Ахмедов, И., Ризаев, Б., Хамидов, А., & Юсупов, Ш. (2022). РОЛЬ ИНТЕГРАЦИИ НАУКИ, ОБРАЗОВАНИЯ И ПРОИЗВОДСТВА В ПОДГОТОВКЕ КАДРОВ ДЛЯ СТРОИТЕЛЬНЫХ ОБРАЗОВАТЕЛЬНЫХ НАПРАВЛЕНИЙ. *Journal of new century innovations*, 19(6), 49-57.
78. Ахмедов, И., Ризаев, Б., Хамидов, А., Холмирзаев, С., Юсупов, Ш., & Умаров, И. (2022). ПРИМЕНЕНИЕ ТЕПЛОИЗОЛЯЦИОННОГО КОМПОЗИТА ГИПСОВОГО ДЛЯ ЭНЕРГОЭФФЕКТИВНОГО СТРОИТЕЛЬСТВА КОНСТРУКЦИЯХ. *Journal of new century innovations*, 19(6), 113-122.
79. Ахмедов, И., Хамидов, А., Холмирзаев, С., Юсупов, Ш., Кодирова, Ф., & Умаров, И. (2022). СОВЕРШЕНСТВОВАНИЕ РАСЧЕТА РАСПРЕДЕЛЕНИЯ НАСАДОВ В ГОРНЫХ РЕКАХ. *Journal of new century innovations*, 19(6), 20-28.
80. Sattor, X., Islombek, A., Adhamjon, H., Bahodir, R., Shavkat, Y., & Isroiljon, U. (2022). TEMIR-BETON KONSTRUKSIYALARIDA SERABETONDAN FOYDALANISH. *Journal of new century innovations*, 19(6), 224-231.
81. Ризаев, Б., Ахмедов, И., Хамидов, А., Холмирзаев, С., Юсупов, Ш., & Умаров, И. (2022). РАСЧЕТ ЭНЕРГЕТИЧЕСКИХ ХАРАКТЕРИСТИК СИСТЕМЫ СОЛНЕЧНОГО ОТОПЛЕНИЯ. *Journal of new century innovations*, 19(8), 45-55.

82. Umarov, I. I. (2023). INSULATION COMPOSITE PLASTER FOR ENERGY-SAVING CONSTRUCTION. *Journal of new century innovations*, 43(1), 281-293.
83. Мухитдинов, М. Б. (2023). ТЎЛДИРУВЧИЛАРНИНГ КОМПОЗИТ ПОЛИМЕР ҚОПЛАМАЛАРНИНГ ЕЙИЛИШБАРДОШЛИГИ ВА АДГЕЗИОН ХОССАЛАРИГА ТАЪСИРИ. *Journal of new century innovations*, 43(1), 180-191.
84. Мухитдинов, М. Б. (2023). ҚУРИЛИШ МАТЕРИАЛЛАРИ ВА БУЮМЛАРИ ФАНИНИ ЯНГИ ПЕДАГОГИК ТЕХНОЛОГИЯЛАР АСОСИДА ЎҚИТИШ. *Journal of new century innovations*, 43(1), 166-179.
85. Шаропов, Б. Х., & Рахматиллаев, Ё. Н. (2023). ҚУЁШЛИ ИСИТИШ ТИЗИМИНИНГ ЭНЕРГЕТИК ХАРАКТЕРИСТИКАЛАРИ ХИСОБИ. *Journal of new century innovations*, 43(1), 192-204.
86. Umarov, I. I., & Nuritdinov, J. D. (2023). INCREASING THE RESISTANCE OF TEMPERATURE EFFECTS OF SULFUR-BASED CONCRETES. *Journal of new century innovations*, 43(1), 87-96.
87. Ахмедов, И., Умаров, И., & Нуритдинов, Ж. (2023). ЁҒОЧ МАТЕРИАЛЛАРИНИ ЁНҒИНБАРДОШЛИК ДАРАЖАСИНИ АНТИПИРЕНЛАР ЁРДАМИДА ОШИРИШ. *Journal of new century innovations*, 43(1), 255-268.
88. Ахмедов, И. Ғ., Умаров, И. И., & Дадаханов, Ф. А. (2023). ПРИНЦИПЫ ВЫБОРА ГАЗООЧИСТНОГО ОБОРУДОВАНИЯ. *Journal of new century innovations*, 43(1), 153-165.
89. Umarov, I. I. (2023). THE USE OF SLAG MIXTURES FOR THE MANUFACTURE OF BUILDING MATERIALS. *Journal of new century innovations*, 43(1), 269-280.
90. Ахмедов, И. Ғ., Умаров, И. И., & Дадаханов, Ф. А. (2023). ВЫБОР ЭФФЕКТИВНЫХ МЕТОДОВ И ОБОРУДОВАНИЯ ДЛЯ СУШКИ СЫПУЧИХ СТРОИТЕЛЬНЫХ МАТЕРИАЛОВ. *Journal of new century innovations*, 43(1), 140-152.
91. Umarov, I. I. (2023). STUDY OF THE PROPERTIES OF CONCRETE BASED ON ALKALINE BINDERS. *Journal of new century innovations*, 43(1), 51-64.
92. Umarov, I. I., & Sharopov, B. X. (2023). ХОРИҶ ВА RESPUBLIKAMIZ BINOLARIDA ENERGIYADAN SAMARALI FOYDALANISH USULLARINING TAHLILI. *Journal of new century innovations*, 43(1), 219-229.
93. Umarov, I. I. (2023). THE USE OF SULFUR CONCRETE IN REINFORCED CONCRETE STRUCTURES. *Journal of new century innovations*, 43(1), 65-75.

94. Umarov, I. I., & Sharopov, B. X. (2023). JAMOAT BINOLARINI ISITISHDA QUYOSH ENERGIYASIDAN FOYDALANISHNING SAMARADORLIGI. *Journal of new century innovations*, 43(1), 242-254.
95. Umarov, I. I., & Nuritdinov, D. (2023). SUPERPLASTIFIKATOR QO'SHILGAN GIPSOBETONNING FIZIK-MEXANIK XOSSALARI. *Journal of new century innovations*, 43(1), 76-86.
96. Мурадов, Х. Х. (2023). МАҲАЛЛИЙ ХОМ-АШЁ ЛОГОН БЕНТОНИТ ГИЛИНИНГ ФИЛЬТРАЦИЯ КОЭФФИЦИЕНТИНИ АНИҚЛАШ. *Journal of new century innovations*, 43(1), 97-106.
97. Мурадов, Х. Х. (2023). ФАРФОНА ВИЛОЯТИ ЛОГОН БЕНТОНИТ ГИЛИНИНГ ХУСУСИЯТЛАРИ БЎЙИЧА ФОЙДАЛАНИШ САМАРАДОРЛИГИ. *Journal of new century innovations*, 43(1), 107-118.
98. Хамидов, А., Ахмедов, И., & Шаропов, Б. Х. (2023). ИССЛЕДОВАНИЯ ЗОЛО-ШЛАКОВЫХ СМЕСЕЙ ДЛЯ ПРОИЗВОДСТВА СТРОИТЕЛЬНЫХ МАТЕРИАЛОВ. *Journal of new century innovations*, 43(1), 230-241.
99. Yosunbek Ne'matilla o'g, R. (2023). TURAR JOY BINOLARIDA QO'LLANILADIGAN ISSIQLIK TA'MINOTI TIZMLARINING HOZIRGI KUNDAGI TAHLILI. *Journal of new century innovations*, 43(1), 119-128.
100. Yosunbek Ne'matilla o'g, R. (2023). ANALYSIS OF GROUNDWATER SOFTENING METHODS. *Journal of new century innovations*, 43(1), 129-139.
101. Хакимов, С. (2023). ПОВТОРНОЕ ИСПОЛЬЗОВАНИЕ ВОДЫ В АВТОМОЙКАХ ПУТИ МАРШРУТИЗАЦИИ. *ТЕСНика*, (1 (10)), 1-5.
102. Khamidov, A., & Khakimov, S. (2023). MOISTURE LOSS FROM FRESHLY LAID CONCRETE DEPENDING ON THE TEMPERATURE AND HUMIDITY OF THE ENVIRONMENT. *Science and innovation*, 2(A4), 274-279.
103. Khamidov, A. I., & Khakimov, S. (2023). Study of the Properties of Concrete Based on Non-Fired Alkaline Binders. *European Journal of Geography, Regional Planning and Development*, 1(1), 33-39.
104. Rasuljon o'gli, K. S. (2023). The Importance of Didactics in Pedagogy and Stages of The Didactic Process. *Journal of Innovation in Education and Social Research*, 1(4), 1-6.
105. Muxitdinov, M. (2022). АНАЛИЗ ЭФФЕКТИВНОСТИ ИСПОЛЬЗОВАНИЯ ПОРЫСТЫХ ЗАПОЛНИТЕЛЕЙ ДЛЯ ЛЁГКИХ БЕТОНОВ. " *Экономика и социум*".
106. Ризаев, Б. Ш., & Мухитдинов, М. Б. (2023). ИЗУЧЕНИЕ ВЛИЯНИЯ КЛИМАТИЧЕСКИХ УСЛОВИЙ НАШЕЙ РЕСПУБЛИКИ НА РАБОТУ ЖЕЛЕЗОБЕТОННЫХ ЭЛЕМЕНТОВ. *Scientific Impulse*, 1(9), 186-195

107. Abdunazarov, A., & Soliev, N. (2020). STUDY OF THE PERFORMANCE OF FRAMELESS CONSTRUCTION STRUCTURES UNDER THE INFLUENCE OF VERTICAL STRESSES OF ULTRA-SUBMERGED THE LYOSS SOILS. *Студенческий вестник*, 28(126 часть 3), 39.
108. Khakimov, S. R., & Sharopov, B. K. (2023). Educational Quality Improvement Events Based on Exhibition Materials in Practical Training Lessons. *American Journal of Language, Literacy and Learning in STEM Education*, 1(2), 5-10
109. Abdunazarov, A. (2022). AVTOMOBILLAR HARAKATIDAN HOSIL BO'LADIGAN TEBRANISHLARNI BINOGA TA'SIRINI ANIQLASH VA KAMA Y TIRISH CHORALARINI TAKOMILLASHTIRISH BO'YICHA TAHLILLAR. *Science and innovation*, 1(A5), 372-375.
110. Шаропов Б.Х., Хакимов С.Р., Рахимова С. Оптимизация режимов гелиотеплохимической обработки золоцементных композиций. //Матрица научного познания. – 2021 г. №12-1. С.115-123
111. Хакимов С., Шаропов Б., Абдуназаров А. Бино ва иншоотларнинг сейсмик мустаҳкамлиги бўйича хорижий давлатлар (россия, япония, хитой, ақш) меъёрий хужжатлари таҳлили //barqarorlik va yetakchi tadqiqotlar onlayn ilmiy jurnali. – 2022. – С. 806-809
112. Muxitdinov, M. (2022). ИССЛЕДОВАНИЕ ВЛИЯНИЯ РЕЖИМОВ ЭКСПЛУАТАЦИИ МЕТАЛЛИЧЕСКОЙ ОСНАСТКИ НА ИЗНОСОСТОЙКОСТЬ КОМПОЗИЦИОННЫХ ПОЛИМЕРНЫХ МАТЕРИАЛОВ. *UNIVERSUM: ТЕХНИЧЕСКИЕ НАУКИ*.
113. Shamsitdinovich, R. B., & Bakhtiyorovich, M. M. (2023). Air Temperature and Humidity in Experimental Testing of Building Materials Used in the Climate of the Republic of Uzbekistan. *Web of Synergy: International Interdisciplinary Research Journal*, 2(4), 591-598.
114. O'G'Li, A. A. S. (2023). Avtomobil yo'llaridagi lyossimon gruntlarning suv shimgan holda deformatsiyalanishi va seysmik to'qinlarni tarqalishini tahlil qilish. *Строительство и образование*, 1(3), 60-65.
115. Abdunazarov, A. (2022). BO'LADIGAN TEBRANISHLARNI BINOGA TA'SIRINI ANIQLASH VA KAMA Y TIRISH CHORALARINI TAKOMILLASHTIRISH. *Science and innovation*, 1(A5), 380-384.
116. Abdunazarov, A. S. (2022). AVTOMOBILLAR HARAKATIDAN HOSIL BO'LGAN TEBRANISHLARNI KO'P JINSLI GRUNTLARDA TARQALISH JARAYONIGA OID TADDIQOTLAR TAHLILI. *Scienceweb academic papers collection*.
117. Abdunazarov, A. (2022). AVTOMOBILLAR HARAKATIDAN HOSIL BO'LADIGAN TEBRANISHLARNI BINOGA TA'SIRINI ANIQLASH VA

КАМАЙТИРИШ CHORALARINI TAKOMILLASHTIRISH BO'YICHA TAHLILLAR. *Science and innovation*, 1(A5), 372-375.

118. Abdunazarov, A. (2022). MAHALLIY HOM ASHYO TURI (QAMISH) DAN FOYDALANGAN HOLDA AVTOMOBILLAR HARAKATIDAN HOSIL BO'LADIGAN TEBRANISHLARNI BINOGA TA'SIRINI ANIQLASH VA KAMAЙТИРИШ CHORALARINI TAKOMILLASHTIRISH. *Science and innovation*, 1(A5), 380-385.
119. Muxitdinov, M. (2017). Future of using natural basalt stone in architecture. *Role of the using innovative teaching methods to improve the efficiency of education. Россия. Г. Москва-2017.*

THE USE OF SULFUR-CONCRETE IN REINFORCED CONCRETE STRUCTURES

PhD. Akhmedov Islombek
Professor S.Kholmirezayev
senior teacher Umarov Isroil
teacher B.Sharopov

*Namangan Engineering-Construction Institute,
street Islom Karimov, Namangan, Uzbekistan, 160103*

Abstract. the article presents the results of experimental studies on the physical and mechanical properties of sulfur concrete and the comparative characteristics of the strength and deformation properties of sulfur concrete with concrete based on Portland cement. The results of theoretical studies on the use of sulfur concrete in reinforced concrete structures are highlighted.

Keywords: sulfur concrete, recycling, portland cement, frost resistance, crushed stone, sand, strength, sulfur, deformability, modification, reinforced concrete.

An urgent environmental, scientific, technical and technical-economic problem in Uzbekistan is the utilization of sulfur, which is formed as a by-product of oil and gas refining, the volume of which is growing every year, reaching several million tons. There is pollution of the environment with pulverized sulfur, which spreads over considerable distances in windy weather. The use of man-made waste for the preparation of building materials solves two problems at once: preventing environmental pollution and achieving economic efficiency in the preparation of concrete. Currently, the production of sulfur by the Mubarek gas Processing plant is about 3 million tons per year.

The possibility of using sulfur as a binder in concrete and reinforced concrete structures was established. In recent years, technologies have been developed abroad (Canada, USA, Japan and other countries) and compositions of structural materials based on sulfur binder have been obtained. Sulfur concretes obtained by mixing inert materials with molten unmodified liquid sulfur initially have excellent strength properties, however, under conditions of cyclic exposure to alternating temperatures, they are subject to intense destruction. This is due to the fact that after mixing inert materials with unmodified liquid sulfur in the hot state and laying such sulfur concrete, liquid sulfur quickly turns into a solid state when cooled. Recently, sulfur concretes based on modified sulfur have been developed, which have high strength properties and are able to resist corrosion of cyclically changing temperatures.

The key to the successful solution of such problems is an integrated approach to the conduct of work at each facility, which includes the correct choice of the composition of materials and the development of an effective technology of sulfur concrete. Serobeton is an artificial material, which is a hardened serobeton mixture. By composition, sulfur concrete is a composite material consisting of sulfur and inert fillers. The range of inert fillers used is wide. In this capacity can be used: crushed stone, sand, gravel, metallurgical slag and other rocks. Large oil and gas companies began to search for new directions of methods of using sulfur. As a result, new developments have emerged for the production and use of concrete based on sulfur binder. Therefore, the study of sulfur concrete based on local inert materials, industrial waste and sulfur located on the territory of Uzbekistan is the main direction of solving the problem. Analysis of the available literature on the use of sulfur concrete has shown that currently there is no information about the use of sulfur concrete in regions with a sharply continental climate, especially the influence of high temperature and low humidity on the strength and deformative properties of sulfur concrete, therefore, sulfur concrete can be considered a new material, and a new selection of the composition of sulfur concrete should be taken into account the influence of climate. It is known that the territory of Uzbekistan has a sharply continental climate, for example, in spring and autumn there is a fluctuation in temperatures. Especially temperature changes in March, August and September months can lead to the destruction of the concrete structure. The scientific novelty of this study is the use of local materials and industrial waste, as well as taking into account the characteristic features of the climate of the Republic of Uzbekistan, the development of a new composition of sulfur concrete and its introduction into production.

Table 1.

Comparative characteristics of strength and deformative properties of foam concrete and concrete based on Portland cement

№	Indicators	Units of measurement	Serobeton		Concrete based on Portland cement
			On dense fillers	On porous fillers	On dense fillers
1	Average density	Kg/m ³	2300-2500	1600-2000	2200-2400
2	Compressive strength	MPa	85-102	30-50	30-60

3	Flexural strength	MPa	12-14	7-8	8-10
4	Deadlines for achieving the design strength	In days or in hours	12-24 час	12-24 hour	28 days
4	Linear shrinkage of concrete	%	0,02		0,02
5	Water absorption	%	0,9-1,5	0,7-1,1	1,0-3,5
6	Frost resistance	Cycles	300-800	to 100	100-300
7	Water resistance		20-40	10-20	8-10
8	Concreting at negative temperature		Possible		Warming up is necessary
9	Concreting under water		Possible		Difficult
10	Chemical resistance		High		Protection required

Theoretical and experimental studies conducted by researchers of the Namangan Institute of Civil Engineering have shown that sulfur concrete is a valuable material for the manufacture of reinforced concrete structures of buildings and structures. In terms of strength and deformative properties, sulfur concrete is not only not inferior to ordinary concrete (concrete based on Portland cement), but in some respects surpasses it. For example, the strength of foam concrete is almost twice as much as ordinary concrete, and the cost of foam concrete is two times cheaper compared to cement concrete. Comparative characteristics of foam concrete and cement concrete are given in Table 1.

It is known that the main characteristic of concrete for reinforced concrete structures is the axial compression strength of concrete. Therefore, it can be predicted that when using sulfur concrete in reinforced concrete structures, rebar savings are expected, which leads to a reduction in the cost of reinforced concrete structures.

References:

1. Arifjanov, A., Akmalov, S., Akhmedov, I., & Atakulov, D. (2019, December). Evaluation of deformation procedure in waterbed of rivers. In *IOP Conference Series: Earth and Environmental Science* (Vol. 403, No. 1, p. 012155). IOP Publishing.

2. Ахмедов, И. Г., Ортиқов, И. А., & Умаров, И. И. (2021). Дарё ўзанидаги деформацион жараёнлаарни баҳолашда инновацион технологиялар [Innovative technologies in the assessment of deformation processes in the riverbed]. *Фарғона политехника институти илмий-техника журнали.*– *Фарғона*, 25(1), 139-142.
3. Abduraimova, D., Rakhmonov, R., Akhmedov, I., Xoshimov, S., & Eshmatova, B. (2022, June). Efficiency of use of resource-saving technology in reducing irrigation erosion. In *AIP Conference Proceedings* (Vol. 2432, No. 1). AIP Publishing.
4. Арифжанов, А. М., Самиев, Л. Н., Абдураимова, Д. А., & Ахмедов, И. Г. (2013). Ирригационное значение речных наносов. *Актуальные проблемы гуманитарных и естественных наук*, (6), 357-360.
5. Tadjiboyev, S., Qurbonov, X., Akhmedov, I., Voxidova, U., Babajanov, F., Tursunova, E., & Xodjakulova, D. (2022, June). Selection of electric motors power for lifting a flat survey in hydraulic structures. In *AIP Conference Proceedings* (Vol. 2432, No. 1). AIP Publishing.
6. Akhmedov, I., Khamidov, A., Kholmirezayev, S., Umarov, I., Dedakhanov, F., & Hakimov, S. (2022). ASSESSMENT OF THE EFFECT OF SEDIBLES FROM SOKHSOY RIVER TO KOKAND HYDROELECTRIC STATION. *Science and innovation*, 1(A8), 1086-1092.
7. Kholmirezayev, S., Akhmedov, I., Khamidov, A., Umarov, I., Dedakhanov, F., & Hakimov, S. (2022). USE OF SULFUR CONCRETE IN REINFORCED CONCRETE STRUCTURES. *Science and innovation*, 1(A8), 985-990.
8. Arifjanov, A. (2021). Innovative technologies in the assessment of accumulation and erosion processes in the channels. *Turkish Journal of Computer and Mathematics Education (TURCOMAT)*, 12(4), 110-114.
9. Нуриддинов, А. О., Ахмедов, И., & Хамидов, А. И. (2022). АВТОМОБИЛ ЙЎЛЛАРИНИ ҚУРИЛИШИДА ИННОВАЦИЯЛАР. *Academic research in educational sciences*, 3(TSTU Conference 1), 211-215.
10. Хамидов, А. И., Ахмедов, И. Г., Мухитдинов, М. Б., & Кузибаев, Ш. (2022). Применение теплоизоляционного композиционного гипса для энергоэффективного строительства.
11. Хамидов, А. И., Ахмедов, И., & Кузибаев, Ш. (2020). ТЕПЛОИЗОЛЯЦИОННЫЕ МАТЕРИАЛЫ НА ОСНОВЕ ГИПСА И ОТХОДОВ СЕЛЬСКОГО ХОЗЯЙСТВА.
12. Fathulloev, A. M., Eshev, S. S., Samiev, L. N., Ahmedov, I. G., Jumaboyev, X., & Arifjanov, S. (2019). Boglanmagan gruntlardan tashkil topgan uzanlarda yuvilmaslik tezliklarini aniklash [To the determination of non-effective speed in

- the beds containing from unconnected soils]. *Journal "Irrigatsiya va melioratsiya". Tashkent*, 27-32.
13. Axmedov, I., Muxitdinov, M., Umarov, I., & Ibragimova, Z. (2020). Assessment of the effect of sedibles from sokhsoy river to kokand hydroelectric power station. *InterConf*.
14. Ризаев, Б., Ахмедов, И., Хамидов, А., Холмирзаев, С., Хакимов, С., & Умаров, И. (2022). ВЛИЯНИЯ ТЕМПЕРАТУРНО-ВЛАЖНОСТНОГО РЕЖИМА НА ВОДОПОГЛОЩЕНИЕ ЛЕГКИХ БЕТОНОВ НА ПОРЫСТЫХ ЗАПОЛНИТЕЛЯХ. *Journal of new century innovations*, 19(8), 192-201.
15. Ризаев, Б., Ахмедов, И., Хамидов, А., Холмирзаев, С., Хакимов, С., & Умаров, И. (2022). ЖАҲОНДА КИЧИК ГЭСЛАРНИ РИВОЖЛАНТИРИШНИНГ ҲОЗИРГИ ЗАМОН АНЪАНАЛАРИ. *Journal of new century innovations*, 19(8), 110-119.
16. Ахмедов, И., Ризаев, Б., Хамидов, А., Холмирзаев, С., Умаров, И., & Хакимов, С. (2022). ПЕРСПЕКТИВЫ РАЗВИТИЯ ЖЕЛЕЗОБЕТОННЫХ КОНСТРУКЦИЙ В УЗБЕКИСТАНЕ. *Journal of new century innovations*, 19(6), 60-70.
17. Холмирзаев, С., Ахмедов, И., Адхамжон, Ҳ., Ризаев, Б., Умаров, И., & Хакимов, С. (2022). ҚУРУҚ ИССИҚ ИҚЛИМЛИ ШАРОИТЛАРДА ҚУРИЛГАН ВА ФОЙДАЛАНАЁТИЛГАН БЕТОНЛИ ВА ТЕМИР БЕТОН КОНСТРУКЦИЯЛАРНИ ҲОЛАТИ. *Journal of new century innovations*, 19(7), 180-190.
18. Ахмедов, И., Ризаев, Б., Хамидов, А., Холмирзаев, С., Умаров, И., & Хакимов, С. (2022). ДЕФОРМАТИВНОСТЬ ЖЕЛЕЗОБЕТОННЫХ КОЛОНН ИЗ ТЯЖЕЛОГО БЕТОНА В УСЛОВИЯХ СУХОГО ЖАРКОГО КЛИМАТА. *Journal of new century innovations*, 19(6), 171-182.
19. Bakhodir, R., Islombek, A., Adhamjon, K., Sattor, K., Isroiljon, U., & Sodikjon, K. (2022). CALCULATION OF DEFORMATION CHANGES OF CENTRALLY COMPRESSED REINFORCED CONCRETE COLUMNS IN DRY HOT CLIMATIC CONDITIONS. *Journal of new century innovations*, 19(6), 162-170.
20. Хамидов, А., Ахмедов, И., Холмирзаев, С., Ризаев, Б., Умаров, И., & Хакимов, С. (2022). ИССЛЕДОВАНИЕ СВОЙСТВ БЕТОНОВ НА ОСНОВЕ НЕГОРЮЧИХ ЩЕЛОЧНЫХ ВЯЖУЩИХ КОНСТРУКЦИЯХ. *Journal of new century innovations*, 19(6), 123-134.
21. Ахмедов, И., Ризаев, Б., Хамидов, А., Холмирзаев, С., Умаров, И., & Хакимов, С. (2022). АНАЛИЗ ВЛИЯНИЯ СУХОГО ЖАРКОГО

- КЛИМАТА НА РАБОТУ ЖЕЛЕЗОБЕТОННЫХ ЭЛЕМЕНТОВ. *Journal of new century innovations*, 19(6), 39-48.
22. Bahodir, R., Islombek, A., Adhamjon, H., Sattor, K., Isroiljon, U., & Sodiqjon, H. (2022). INFLUENCE OF AGGRESSIVE MEDIA ON THE DURABILITY OF LIGHTWEIGHT CONCRETE. *Journal of new century innovations*, 19(6), 318-327.
23. Arifjanov, A., Atakulov, D., Akhmedov, I., & Hoshimov, A. (2022, December). Modern technologies in the study of processes in channels. In *IOP Conference Series: Earth and Environmental Science* (Vol. 1112, No. 1, p. 012137). IOP Publishing.
24. Arifjanov, A., Akmalov, S., Akhmedov, I., & Atakulov, D. Evaluation of deformation procedure in waterbed of rivers. (2019) *IOP Conference Series: Earth and Environmental Science*, 403 (1). DOI: <https://doi.org/10.1088/1755-1315/403/1/012155>.
25. G'ulomjonovich, A. I., Abdurahmonovich, O. I., & Isoqjon o'g'li, U. I. (2021). EFFECTS OF WATER FLOW ON THE EROSION PROCESSES IN THE CHANNEL OF GIS TECHNOLOGY. *Journal of Advanced Scientific Research* (ISSN: 0976-9595), 1(1).
26. Eshev, S. S., Fatxullaev, A. M., Samiev, L. N., Axmedov, I. G., Jumaboev, X., & Arifjanov, S. (2019). Determination of leaching rates in unconnected soils. *Irrigation and reclamation, Tashkent*, 27-30.
27. Fatkhulloev, A. M., Samiev, L. N., Axmedov, I. G., & Jumaboev, X. (2019). To the determination of non-effective speed in the beds containing from unconnected soils. *Journal of Irrigation and Melioration, Tashkent*, 1(15), 27-32.
28. Arifjanov, A. Sh. Akmalov, I. Akhmedov, and D. Atakulov. "In *Evaluation of deformation procedure in waterbed of rivers.*" In *IOP Conference Series: Earth and Environmental Science* (Vol. 403, No. 1, p. 012155).
29. Холмирзаев, С., Аҳмедов, И., Адҳамжон, Ҳ., Ризаев, Б., Феруза, Қ., & Умаров, И. (2022). МОДИФИКАЦИЯ ЛАНГАН СЕРОБЕТОННИНГ ФИЗИК-МЕХАНИК ХОССАЛАРИНИ ТАДҚИҚ ҚИЛИШ. *Journal of new century innovations*, 19(6), 240-247.
30. Умаров, И. И. Ў., & Атакулов, Д. Э. Ў. (2022). Дарё ўзандаги деформацион жараёнларни баҳолашда инновацион технологиялар. *Механика и технология*, (Спецвыпуск 1), 219-225.
31. Eshev, S. S., Fatxullaev, A. M., Samiev, L. N., Axmedov, I. G., Jumaboev, X., & Arifjanov, S. (2019). Irrigation and reclamation. *Journal.*, 1(15), 27-30.
32. Холмирзаев, С., Аҳмедов, И., Адҳамжон, Ҳ., Ризаев, Б., Жалолов, З., & Умаров, И. (2022). ЎЗБЕКИСТОН РЕСПУБЛИКАСИ ҲУДУДИДА

- МОНОЛИТ ТЕМИР БЕТОН КОНСТРУКЦИЯЛАРИНИ ЎРНИ. *Journal of new century innovations*, 19(6), 265-276.
33. Холмирзаев, С., Аҳмедов, И., Адҳамжон, Ҳ., Ризаев, Б., Фаррух, Д., & Умаров, И. (2022). ҚУРИЛИШ ТАЪЛИМ ЙЎНАЛИШЛАРИ УЧУН КАДРЛАР ТАЙЁРЛАШДА ФАН, ТАЪЛИМ ВА ИШЛАБ ЧИҚАРИШ ИНТЕГРАЦИЯСИНИНГ РОЛИ. *Journal of new century innovations*, 19(6), 256-264.
34. Ризаев, Б., Аҳмедов, И., Адҳамжон, Ҳ., Холмирзаев, С., Жалолов, З., & Умаров, И. (2022). ЗАМОНАВИЙ ҚУРИЛИШ МАТЕРИАЛЛАРИ ФАНИНИ ЎҚИТИШДАГИ ИЛҒОР ТАЪЛИМ МЕТОДЛАРИ. *Journal of new century innovations*, 19(7), 135-146.
35. Холмирзаев, С., Аҳмедов, И., Адҳамжон, Ҳ., Ризаев, Б., Жалолов, З., & Умаров, И. (2022). БИНОЛАРНИНГ ТЕМИР БЕТОН КОНСТРУКЦИЯЛАРИНИ ИШОНЧЛИЛИК НАЗАРИЯСИ АСОСИДА ҲИСОБЛАШ. *Journal of new century innovations*, 19(6), 287-297.
36. Bahodir, R., Islombek, A., Adhamjon, K., Sattor, K., Farrux, D., & Isroiljon, U. (2022). EFFECTIVENESS OF USING ELEMENTS OF NANOTECHNOLOGY IN CONSTRUCTION MATERIALS SCIENCE. *Journal of new century innovations*, 19(8), 163-172.
37. Холмирзаев, С., Аҳмедов, И., Адҳамжон, Ҳ., Ризаев, Б., Жалолов, З., & Умаров, И. (2022). БИНО ВА ИНШОТЛАР ЗИЛЗИЛАБАРДОШЛИГИНИНГ НАЗАРИЙ АСОСЛАРИ. *Journal of new century innovations*, 19(8), 120-130.
38. Bahodir, R., Islombek, A., Adhamjon, K., Sattor, K., Feruza, Q., & Isroiljon, U. (2022). NEW INNOVATIVE IDEAS IN THE FIELD OF PRODUCTION OF REINFORCED CONCRETE STRUCTURES. *Journal of new century innovations*, 19(8), 153-162.
39. Bahodir, R., Islombek, A., Adhamjon, K., Sattor, K., Zayniddin, J., & Isroiljon, U. (2022). INFLUENCE OF THE TEMPERATURE AND HUMIDITY REGIME ON THE WATER ABSORPTION OF LIGHT-WEIGHT CONCRETE ON POROUS AGGREGATES. *Journal of new century innovations*, 19(8), 143-152.
40. Bahodir, R., Islombek, A., Adhamjon, K., Sattor, K., Zayniddin, J., & Isroiljon, U. (2022). CALCULATION OF ENERGY CHARACTERISTICS OF SOLAR HEATING SYSTEM. *Journal of new century innovations*, 19(8), 56-65.
41. Ризаев, Б., Аҳмедов, И., Холмирзаев, С., Хамидов, А., Кодирова, Ф., & Умаров, И. (2022). ОБЩИЕ СВЕДЕНИЯ О ПРИРОДНОМ КЛИМАТЕ РАЙОНОВ С СУХИМ ЖАРКИМ КЛИМАТОМ. *Journal of new century innovations*, 19(6), 298-306.

42. Ризаев, Б., Ахмедов, И., Хамидов, А., Холмирзаев, С., Жалалов, З., & Умаров, И. (2022). РАСЧЕТ НА ВХОДНЫЕ И ФОРМАЛЬНЫЕ ДЕФОРМАЦИИ БЕТОНА В ЕСТЕСТВЕННЫХ УСЛОВИЯХ СУХОГО ЖАРКОГО КЛИМАТА. *Journal of new century innovations*, 19(6), 183-193.
43. Ризаев, Б., Ахмедов, И., Хамидов, А., Холмирзаев, С., Фаррух, Д., & Умаров, И. (2022). ОБЩИЕ СВЕДЕНИЯ О ВЕТРЕ И ПЫЛИ В ЖАРКОМ СУХОМ КЛИМАТЕ. *Journal of new century innovations*, 19(6), 307-317.
44. Ахмедов, И., Ризаев, Б., Адхамжон, Х., Холмирзаев, С., Феруза, Қ., & Умаров, И. (2022). ТУРАР-ЖОЙ БИНОЛАРИ ҚУРИЛИШИДА МОНОЛИТ ТЕМИР БЕТОНДАН ФОЙДАЛАНИШ САМАРАДОРЛИГИ. *Journal of new century innovations*, 19(6), 215-223.
45. Ahmedov, I., Bahodir, R., Adhamjon, H., Sattor, K., Feruza, Q., & Isroiljan, U. (2022). DISTRIBUTION OF TEMPERATURE AND HUMIDITY IN CONCRETE OVER THE CROSS SECTION OF COLUMNS IN A DRY HOT CLIMATE. *Journal of new century innovations*, 19(7), 123-134.
46. Ризаев, Б., Ахмедов, И., Хамидов, А., Холмирзаев, С., Феруза, Қ., & Умаров, И. (2022). СОВРЕМЕННЫЕ ТРАДИЦИИ РАЗВИТИЯ МАЛОЙ ГИДРОЭНЕРГЕТИКИ В МИРЕ. *Journal of new century innovations*, 19(8), 90-99.
47. Bahodir, R., Islombek, A., Adhamjon, K., Sattor, K., Zayniddin, J., & Isroiljon, U. (2022). MODERN TRADITIONS OF THE DEVELOPMENT OF SMALL HYDROPOWER IN THE WORLD. *Journal of new century innovations*, 19(8), 100-109.
48. Bahodir, R., Islombek, A., Adxamjon, X., Sattor, X., Feruza, Q., & Isroiljon, U. (2022). TEMIR-BETON KONSTRUKTSIYALAR ISHLAB CHIQRISH SOHASIDAGI YANGI INNOVATSION G'UYALAR. *Journal of new century innovations*, 19(7), 158-167.
49. Bahodir, R., Islombek, A., Adhamjon, H., Sattor, K., Isroiljon, U., & Farruh, D. (2022). CONDITION OF CONCRETE AND REINFORCED CONCRETE STRUCTURES BUILT AND USED IN A DRY HOT CLIMATE. *Journal of new century innovations*, 19(7), 147-157.
50. Холмирзаев, С., Ахмедов, И., Ризаев, Б., Хамидов, А., Кодирова, Ф., & Умаров, И. (2022). ИССЛЕДОВАНИЕ ФИЗИКО-МЕХАНИЧЕСКИХ СВОЙСТВ МОДИФИЦИРОВАННОГО СЕРОБЕТОНА КОНСТРУКЦИЯХ. *Journal of new century innovations*, 19(6), 154-161.
51. Хамидов, А., Ахмедов, И., Холмирзаев, С., Ризаев, Б., Умаров, И., & Фаррух, Д. (2022). АНАЛИЗ СПОСОБОВ ПЕРЕРАБОТКИ СЫРЬЯ SERA И ПОЛУЧЕНИЯ СЕРОБЕТОНА КОНСТРУКЦИЯХ. *Journal of new century innovations*, 19(6), 93-102.

52. Ахмедов, И., Ризаев, Б., Хамидов, А., Холмирзаев, С., Феруза, Қ., & Умаров, И. (2022). ИССЛЕДОВАНИЕ ЗОЛОШЛАКОВЫХ СМЕСИ ДЛЯ ПРОИЗВОДСТВА СТРОИТЕЛЬНЫХ МАТЕРИАЛОВ КОНСТРУКЦИЯХ. *Journal of new century innovations*, 19(6), 103-112.
53. Хамидов, А., Ахмедов, И., Ризаев, Б., Холмирзаев, С., Жалалов, З., Умаров, И., & Шаропов, Б. (2022). ТЕПЛОИЗОЛЯЦИОННЫЕ МАТЕРИАЛЫ НА ОСНОВЕ ГИПСА И СЕЛЬСКОХОЗЯЙСТВЕННЫХ ОТХОДОВ. КОНСТРУКЦИЯХ. *Journal of new century innovations*, 19(6), 135-144.
54. Ахмедов, И., Хамидов, А., Холмирзаев, С., Ризаев, Б., Умаров, И., & Фаррух, Д. (2022). ОЦЕНКА ВЛИЯНИЯ СЕДИБЛЕИ РЕКИ СОХСОЙ НА КОКАНДСКУЮ ГЭС. *Journal of new century innovations*, 19(6), 145-153.
55. Холмирзаев, С., Ахмедов, И., Хамидов, А., Кодирова, Ф., Умаров, И., & Фаррух, Д. (2022). РАСЧЕТ ЖЕЛЕЗОБЕТОННЫХ КОНСТРУКЦИЙ ЗДАНИЙ НА ОСНОВЕ ТЕОРИИ НАДЕЖНОСТИ. *Journal of new century innovations*, 19(6), 29-38.
56. Хамидов, А., Ахмедов, И., Ризаев, Б., Холмирзаев, С., Жалалов, З., & Умаров, И. (2022). ҚУРУҚ ИССИҚ ИҚЛИМЛИ ХУДУДЛАРНИНГ ТАБИЙ ИҚЛИМИ ҲАҚИДА УМУМИЙ МАЪЛУМОТ. *Journal of new century innovations*, 19(6), 194-203.
57. Ризаев, Б., Ахмедов, И., Хамидов, А., Холмирзаев, С., Фаррух, Д., & Умаров, И. (2022). БИНОЛАРНИ ИСИТИШДА ҚУЁШ ЭНЕРГИЯСИДАН ФОЙДАЛАНИБ ЭНЕРГИЯ САМАРАДОРЛИКНИ ОШИРИШ ТАДБИРЛАРИ. *Journal of new century innovations*, 19(8), 78-89.
58. Ризаев, Б., Ахмедов, И., Хамидов, А., Холмирзаев, С., Фаррух, Д., & Умаров, И. (2022). ҚУЁШЛИ ИСИТИШ ТИЗИМИНИНГ ЭНЕРГЕТИК ХАРАКТЕРИСТИКАЛАРИ ХИСОБИ. *Journal of new century innovations*, 19(8), 25-36.
59. Ахмедов, И., Ризаев, Б., Хамидов, А., Холмирзаев, С., Умаров, И., & Фаррух, Д. (2022). ЭФФЕКТИВНОСТЬ ИСПОЛЬЗОВАНИЯ МОНОЛИТНОГО ЖЕЛЕЗОБЕТОНА ПРИ СТРОИТЕЛЬСТВЕ ЖИЛЫЕ ДОМА. *Journal of new century innovations*, 19(6), 71-80.
60. Bahodir, R., Islombek, A., Sattor, X., Adxamjon, X., Feruza, Q., & Isroiljon, U. (2022). QURILISH MATERIALSHUNOSLIGIDA NANOTEKNOLOGIYA ELEMENTLARIDAN FOYDALANISH SAMARADORLIGI. *Journal of new century innovations*, 19(7), 168-179.
61. Холмирзаев, С., Ахмедов, И., Хамидов, А., Ризаев, Б., Жалалов, З., & Умаров, И. (2022). ПРИМЕНЕНИЕ МОНОЛИТНЫХ ЖЕЛЕЗОБЕТОННЫХ КОНСТРУКЦИЙ НА ТЕРРИТОРИИ

- РЕСПУБЛИКИ УЗБЕКИСТАН КОНСТРУКЦИЯХ. *Journal of new century innovations*, 19(6), 81-92.
62. Холмирзаев, С., Ахмедов, И., Ризаев, Б., Хамидов, А., Фаррух, Д., & Умаров, И. (2022). ПРИМЕНЕНИЕ СЕРОБЕТОНА В ЖЕЛЕЗОБЕТОННЫХ КОНСТРУКЦИЯХ. *Journal of new century innovations*, 19(6), 3-11.
63. Умаров, И. И. Ў. (2022). Тоғ олди дарёлар ўзанидаги жараёнларни баҳолашда табиий дала тадқиқотлари таҳлили. *Строительство и образование*, (2), 109-113.
64. Kholmirezayev, S., Akhmedov, I., Khamidov, A., Yusupov, S., Umarov, I., & Hakimov, S. (2022). ANALYSIS OF THE EFFECT OF DRY HOT CLIMATE ON THE WORK OF REINFORCED CONCRETE ELEMENTS. *Science and innovation*, 1(A8), 1033-1039.
65. Akhmedov, I., Khamidov, A., Kholmirezayev, S., Yusupov, S., & Umarov, I. (2022). Improving river sediment distribution calculation in mountain rivers. *Science and innovation*, 1(A8), 1014-1019.
66. Khamidov, A., Akhmedov, I., Kholmirezayev, S., Jalalov, Z., Yusupov, S., & Umarov, I. (2022). EFFECTIVENESS OF MODERN METHODS OF TESTING BUILDING STRUCTURES. *Science and innovation*, 1(A8), 1046-1051.
67. Kholmirezayev, S., Akhmedov, I., Khamidov, A., Jalalov, Z., Yusupov, S., & Umarov, I. (2022). THE ROLE OF THE INTEGRATION OF SCIENCE, EDUCATION AND PRODUCTION IN THE TRAINING OF PERSONNEL FOR CONSTRUCTION EDUCATIONAL AREAS. *Science and innovation*, 1(A8), 1040-1045.
68. Хамидов, А. И., Ахмедов, И., Юсупов, Ш., & Кузибаев, Ш. (2021). Использование теплоизоляционного композиционного гипса в энергоэффективном строительстве.
69. Холмирзаев, С., Ахмедов, И., Адхамжон, Ҳ., Ризаев, Б., Юсупов, Ш., & Умаров, И. (2022). СЕРА ХОМ АШЁСИНИ ҚАЙТА ИШЛАШ ВА СЕРОБЕТОН ТАЙЁРЛАШ УСУЛЛАРИНИНГ ТАҲЛИЛИ. *Journal of new century innovations*, 19(6), 248-255.
70. Холмирзаев, С., Ахмедов, И., Адхамжон, Ҳ., Ризаев, Б., Юсупов, Ш., & Умаров, И. (2022). ТЕМИР БЕТОН ЭЛЕМЕНТЛАРНИНГ ДАРЗБАРДОШЛИГИГА МАРКАЗИЙ ОСИЁ ИҚЛИМИНИНГ ТАЪСИРИ. *Journal of new century innovations*, 19(6), 232-239.
71. Холмирзаев, С., Ахмедов, И., Адхамжон, Ҳ., Ризаев, Б., Юсупов, Ш., & Умаров, И. (2022). ТУРАР-ЖОЙ БИНОЛАРИ ҚУРИЛИШИДА

- МОНОЛИТ ТЕМИР БЕТОНДАН ФОЙДАЛАНИШ САМАРАДОРЛИГИ. *Journal of new century innovations*, 19(6), 277-286.
72. Ризаев, Б., Ахмедов, И., Хамидов, А., Холмирзаев, С., Юсупов, Ш., & Умаров, И. (2022). МЕРЫ ПО ПОВЫШЕНИЮ ЭНЕРГОЭФФЕКТИВНОСТИ ИСПОЛЬЗОВАНИЯ СОЛНЕЧНОЙ ЭНЕРГИИ В ОТОПЛЕНИИ ЗДАНИЙ. *Journal of new century innovations*, 19(8), 66-77.
73. Ризаев, Б., Ахмедов, И., Хамидов, А., Холмирзаев, С., Юсупов, Ш., & Умаров, И. (2022). ҚУЁШ ЭНЕРГИЯСИДАН ФОЙДАЛАНИБ БИНОЛАРНИ ЭНЕРГИЯ САМАРАДОРЛИГИНИ ОШИРИШ ТАДБИРЛАРИ ХАКИДА. *Journal of new century innovations*, 19(8), 173-186.
74. Ahmedov, I., Bahodir, R., Adhamjon, H., Sattor, K., Shavkat, Y., & Isroiljan, U. (2022). PHYSICAL AND MECHANICAL PROPERTIES OF CONCRETE UNDER CONDITIONS OF DRY HOT CLIMATE. *Journal of new century innovations*, 19(8), 131-142.
75. Холмирзаев, С., Ахмедов, И., Ризаев, Б., Юсупов, Ш., Умаров, И., & Фаррух, Д. (2022). РОЛЬ ИНТЕГРАЦИИ НАУКИ, ОБРАЗОВАНИЯ И РАЗВИТИЯ В ПОДГОТОВКЕ КАДРОВ ДЛЯ СТРОИТЕЛЬСТВА. *Journal of new century innovations*, 19(6), 12-19.
76. Хамидов, А., Ахмедов, И., Холмирзаев, С., Ризаев, Б., Юсупов, Ш., & Умаров, И. (2022). ЭФФЕКТИВНОСТЬ СОВРЕМЕННЫХ МЕТОДОВ ИСПЫТАНИЙ СТРОИТЕЛЬНЫХ КОНСТРУКЦИЙ. *Journal of new century innovations*, 19(6), 57-59.
77. Холмирзаев, С., Ахмедов, И., Ризаев, Б., Хамидов, А., & Юсупов, Ш. (2022). РОЛЬ ИНТЕГРАЦИИ НАУКИ, ОБРАЗОВАНИЯ И ПРОИЗВОДСТВА В ПОДГОТОВКЕ КАДРОВ ДЛЯ СТРОИТЕЛЬНЫХ ОБРАЗОВАТЕЛЬНЫХ НАПРАВЛЕНИЙ. *Journal of new century innovations*, 19(6), 49-57.
78. Ахмедов, И., Ризаев, Б., Хамидов, А., Холмирзаев, С., Юсупов, Ш., & Умаров, И. (2022). ПРИМЕНЕНИЕ ТЕПЛОИЗОЛЯЦИОННОГО КОМПОЗИТА ГИПСОВОГО ДЛЯ ЭНЕРГОЭФФЕКТИВНОГО СТРОИТЕЛЬСТВА КОНСТРУКЦИЯХ. *Journal of new century innovations*, 19(6), 113-122.
79. Ахмедов, И., Хамидов, А., Холмирзаев, С., Юсупов, Ш., Кодирова, Ф., & Умаров, И. (2022). СОВЕРШЕНСТВОВАНИЕ РАСЧЕТА РАСПРЕДЕЛЕНИЯ НАСАДОВ В ГОРНЫХ РЕКАХ. *Journal of new century innovations*, 19(6), 20-28.

80. Sattor, X., Islombek, A., Adhamjon, H., Bahodir, R., Shavkat, Y., & Isroiljon, U. (2022). TEMIR-BETON KONSTRUKSIYALARIDA SERABETONDAN FOYDALANISH. *Journal of new century innovations*, 19(6), 224-231.
81. Ризаев, Б., Ахмедов, И., Хамидов, А., Холмирзаев, С., Юсупов, Ш., & Умаров, И. (2022). РАСЧЕТ ЭНЕРГЕТИЧЕСКИХ ХАРАКТЕРИСТИК СИСТЕМЫ СОЛНЕЧНОГО ОТОПЛЕНИЯ. *Journal of new century innovations*, 19(8), 45-55.
82. Umarov, I. I. (2023). INSULATION COMPOSITE PLASTER FOR ENERGY-SAVING CONSTRUCTION. *Journal of new century innovations*, 43(1), 281-293.
83. Мухитдинов, М. Б. (2023). ТЎЛДИРУВЧИЛАРНИНГ КОМПОЗИТ ПОЛИМЕР ҚОПЛАМАЛАРНИНГ ЕЙИЛИШБАРДОШЛИГИ ВА АДГЕЗИОН ХОССАЛАРИГА ТАЪСИРИ. *Journal of new century innovations*, 43(1), 180-191.
84. Мухитдинов, М. Б. (2023). ҚУРИЛИШ МАТЕРИАЛЛАРИ ВА БУЮМЛАРИ ФАНИНИ ЯНГИ ПЕДАГОГИК ТЕХНОЛОГИЯЛАР АСОСИДА ЎҚИТИШ. *Journal of new century innovations*, 43(1), 166-179.
85. Шаропов, Б. Х., & Рахматиллаев, Ё. Н. (2023). ҚУЁШЛИ ИСИТИШ ТИЗИМИНИНГ ЭНЕРГЕТИК ХАРАКТЕРИСТИКАЛАРИ ХИСОБИ. *Journal of new century innovations*, 43(1), 192-204.
86. Umarov, I. I., & Nuritdinov, J. D. (2023). INCREASING THE RESISTANCE OF TEMPERATURE EFFECTS OF SULFUR-BASED CONCRETES. *Journal of new century innovations*, 43(1), 87-96.
87. Ахмедов, И., Умаров, И., & Нуритдинов, Ж. (2023). ЁҒОЧ МАТЕРИАЛЛАРИНИ ЁНҒИНБАРДОШЛИК ДАРАЖАСИНИ АНТИПИРЕНЛАР ЁРДАМИДА ОШИРИШ. *Journal of new century innovations*, 43(1), 255-268.
88. Ахмедов, И. Ғ., Умаров, И. И., & Дадаханов, Ф. А. (2023). ПРИНЦИПЫ ВЫБОРА ГАЗООЧИСТНОГО ОБОРУДОВАНИЯ. *Journal of new century innovations*, 43(1), 153-165.
89. Umarov, I. I. (2023). THE USE OF SLAG MIXTURES FOR THE MANUFACTURE OF BUILDING MATERIALS. *Journal of new century innovations*, 43(1), 269-280.
90. Ахмедов, И. Ғ., Умаров, И. И., & Дадаханов, Ф. А. (2023). ВЫБОР ЭФФЕКТИВНЫХ МЕТОДОВ И ОБОРУДОВАНИЯ ДЛЯ СУШКИ СЫПУЧИХ СТРОИТЕЛЬНЫХ МАТЕРИАЛОВ. *Journal of new century innovations*, 43(1), 140-152.
91. Umarov, I. I. (2023). STUDY OF THE PROPERTIES OF CONCRETE BASED ON ALKALINE BINDERS. *Journal of new century innovations*, 43(1), 51-64.

92. Umarov, I. I., & Sharopov, B. X. (2023). XORIJ VA RESPUBLIKAMIZ BINOLARIDA ENERGIYADAN SAMARALI FOYDALANISH USULLARINING TAHLILI. *Journal of new century innovations*, 43(1), 219-229.
93. Umarov, I. I. (2023). THE USE OF SULFUR CONCRETE IN REINFORCED CONCRETE STRUCTURES. *Journal of new century innovations*, 43(1), 65-75.
94. Umarov, I. I., & Sharopov, B. X. (2023). JAMOAT BINOLARINI ISITISHDA QUYOSH ENERGIYASIDAN FOYDALANISHNING SAMARADORLIGI. *Journal of new century innovations*, 43(1), 242-254.
95. Umarov, I. I., & Nuritdinov, D. (2023). SUPERPLASTIFIKATOR QO'SHILGAN GIPSOBETONNING FIZIK-MEXANIK XOSSALARI. *Journal of new century innovations*, 43(1), 76-86.
96. Мурадов, Х. Х. (2023). МАҲАЛЛИЙ ХОМ-АШЁ ЛОГОН БЕНТОНИТ ГИЛИНИНГ ФИЛЬТРАЦИЯ КОЭФФИЦИЕНТИНИ АНИҚЛАШ. *Journal of new century innovations*, 43(1), 97-106.
97. Мурадов, Х. Х. (2023). ФАРФОНА ВИЛОЯТИ ЛОГОН БЕНТОНИТ ГИЛИНИНГ ХУСУСИЯТЛАРИ БЎЙИЧА ФОЙДАЛАНИШ САМАРАДОРЛИГИ. *Journal of new century innovations*, 43(1), 107-118.
98. Хамидов, А., Ахмедов, И., & Шаропов, Б. Х. (2023). ИССЛЕДОВАНИЯ ЗОЛО-ШЛАКОВЫХ СМЕСЕЙ ДЛЯ ПРОИЗВОДСТВА СТРОИТЕЛЬНЫХ МАТЕРИАЛОВ. *Journal of new century innovations*, 43(1), 230-241.
99. Yosunbek Ne'matilla o'g, R. (2023). TURAR JOY BINOLARIDA QO'LLANILADIGAN ISSIQLIK TA'MINOTI TIZMLARINING HOZIRGI KUNDAGI TAHLILI. *Journal of new century innovations*, 43(1), 119-128.
100. Yosunbek Ne'matilla o'g, R. (2023). ANALYSIS OF GROUNDWATER SOFTENING METHODS. *Journal of new century innovations*, 43(1), 129-139.
101. Хакимов, С. (2023). ПОВТОРНОЕ ИСПОЛЬЗОВАНИЕ ВОДЫ В АВТОМОЙКАХ ПУТИ МАРШРУТИЗАЦИИ. *TECHuka*, (1 (10)), 1-5.
102. Khamidov, A., & Khakimov, S. (2023). MOISTURE LOSS FROM FRESHLY LAID CONCRETE DEPENDING ON THE TEMPERATURE AND HUMIDITY OF THE ENVIRONMENT. *Science and innovation*, 2(A4), 274-279.
103. Khamidov, A. I., & Khakimov, S. (2023). Study of the Properties of Concrete Based on Non-Fired Alkaline Binders. *European Journal of Geography, Regional Planning and Development*, 1(1), 33-39.

104. Rasuljon o'gli, K. S. (2023). The Importance of Didactics in Pedagogy and Stages of The Didactic Process. *Journal of Innovation in Education and Social Research*, 1(4), 1-6.
105. Muxitdinov, M. (2022). АНАЛИЗ ЭФФЕКТИВНОСТИ ИСПОЛЬЗОВАНИЯ ПОРЫСТЫХ ЗАПОЛНИТЕЛЕЙ ДЛЯ ЛЁГКИХ БЕТОНОВ. "Экономика и социум".
106. Ризаев, Б. Ш., & Мухитдинов, М. Б. (2023). ИЗУЧЕНИЕ ВЛИЯНИЯ КЛИМАТИЧЕСКИХ УСЛОВИЙ НАШЕЙ РЕСПУБЛИКИ НА РАБОТУ ЖЕЛЕЗОБЕТОННЫХ ЭЛЕМЕНТОВ. *Scientific Impulse*, 1(9), 186-195
107. Abdunazarov, A., & Soliev, N. (2020). STUDY OF THE PERFORMANCE OF FRAMELESS CONSTRUCTION STRUCTURES UNDER THE INFLUENCE OF VERTICAL STRESSES OF ULTRA-SUBMERGED THE LYOSS SOILS. *Студенческий вестник*, 28(126 часть 3), 39.
108. Khakimov, S. R., & Sharopov, B. K. (2023). Educational Quality Improvement Events Based on Exhibition Materials in Practical Training Lessons. *American Journal of Language, Literacy and Learning in STEM Education*, 1(2), 5-10
109. Abdunazarov, A. (2022). AVTOMOBILLAR HARAKATIDAN HOSIL VO'LADIGAN TEBRANISHLARNI BINOGA TA'SIRINI ANIQLASH VA KAMAYTIRISH CHORALARINI TAKOMILLASHTIRISH BO'YICHA TANIQLAR. *Science and innovation*, 1(A5), 372-375.
110. Шаропов Б.Х., Хакимов С.Р., Рахимова С. Оптимизация режимов гелиотеплохимической обработки золоцементных композиций. //Матрица научного познания. – 2021 г. №12-1. С.115-123
111. Хакимов С., Шаропов Б., Абдуназаров А. Бино ва иншоотларнинг сеймик мустахкамлиги бўйича хорижий давлатлар (россия, япония, хитой, ақш) меъёрий хужжатлари таҳлили //barqarorlik va yetakchi tadqiqotlar onlayn ilmiy jurnali. – 2022. – С. 806-809
112. Muxitdinov, M. (2022). ИССЛЕДОВАНИЕ ВЛИЯНИЯ РЕЖИМОВ ЭКСПЛУАТАЦИИ МЕТАЛЛИЧЕСКОЙ ОСНАСТКИ НА ИЗНОСОСТОЙКОСТЬ КОМПОЗИЦИОННЫХ ПОЛИМЕРНЫХ МАТЕРИАЛОВ. *UNIVERSUM: ТЕХНИЧЕСКИЕ НАУКИ*.
113. Muxitdinov, M. (2022). АНАЛИЗ ЭФФЕКТИВНОСТИ ИСПОЛЬЗОВАНИЯ ПОРЫСТЫХ ЗАПОЛНИТЕЛЕЙ ДЛЯ ЛЁГКИХ БЕТОНОВ. "Экономика и социум".
114. Shamsitdinovich, R. V., & Bakhtiyorovich, M. M. (2023). Air Temperature and Humidity in Experimental Testing of Building Materials Used

- in the Climate of the Republic of Uzbekistan. *Web of Synergy: International Interdisciplinary Research Journal*, 2(4), 591-598.
115. O'G'Li, A. A. S. (2023). Avtomobil yo'llaridagi lyossimon gruntlarning suv shimgan holda deformatsiyalanishi va seysmik to'qinlarni tarqalishini tahlil qilish. *Строительство и образование*, 1(3), 60-65.
116. Abdunazarov, A. (2022). BO'LADIGAN TEBRANISHLARNI BINOGA TA'SIRINI ANIQLASH VA KAMAYTIRISH CHORALARINI TAKOMILLASHTIRISH. *Science and innovation*, 1(A5), 380-384.
117. Abdunazarov, A. S. (2022). AVTOMOBILLAR HARAKATIDAN HOSIL BO'LGAN TEBRANISHLARNI KO'P JINSLI GRUNTLARDA TARQALISH JARAYONIGA OID TADQIQOTLAR TAHLILI. *Scienceweb academic papers collection*.
118. Abdunazarov, A. (2022). AVTOMOBILLAR HARAKATIDAN HOSIL BO'LGAN TEBRANISHLARNI BINOGA TA'SIRINI ANIQLASH VA KAMAYTIRISH CHORALARINI TAKOMILLASHTIRISH BO'YICHA TAHLILLAR. *Science and innovation*, 1(A5), 372-375.
119. Abdunazarov, A. (2022). MAHALLIY HOM ASHYO TURI (QAMISH) DAN FOYDALANGAN HOLDA AVTOMOBILLAR HARAKATIDAN HOSIL BO'LGAN TEBRANISHLARNI BINOGA TA'SIRINI ANIQLASH VA KAMAYTIRISH CHORALARINI TAKOMILLASHTIRISH. *Science and innovation*, 1(A5), 380-385.

IMPROVEMENT OF SULFUR-BASED CONCRETES UNDER THE INFLUENCE OF TEMPERATURE

*Phd. Akhmedov Islombek., prof S.Kholmirezayev., senior teacher Umarov Isroil., teacher F.Dadaxanov
Namangan engineering-construction institute, Islom Karimov avenue, 12,*

Annotation. The theoretical basis of sulfur concrete was studied in the article. A number of positive properties of sulfur concrete were studied, and the results of practical work on improving the fire resistance properties were studied.

Key words. Sulfur, sulfur concrete, modifiers, flammability, ecology.

Introduction. Year by year population growth in the world, especially in our country, increases the demands for food, energy and natural gas, equipment and technology. This, of course, accelerates the construction of new industrial, energy and natural gas production enterprises, residential buildings, and requires a large production of construction materials.

Apparently, in the following years, huge creative and construction works are being carried out in our country. Construction works are being carried out rapidly in all cities and villages. In particular, the demand for construction materials is growing day by day not only in the local but also in the world markets. In accordance with this high domestic demand, the volume of production of building materials in our country has increased significantly in recent years. In addition, in order to further expand the production of construction materials and increase the variety of products, a number of decisions and decrees were signed in this field. Special attention was paid to the implementation of large investment projects for the establishment of enterprises in the construction materials production network. Production of energy-saving, import-substituting, cheap building materials based on existing local materials, elimination of problems in the production of building materials, conducting scientific research on improving the properties of materials, attracting new technologies that can be produced in European countries are urgent tasks within the framework of this system. [3].

The rapid growth of construction leads to an increase in the use of concrete and reinforced concrete products. This requires the production of cement in large quantities. It is known that the process of burning cement clinker requires a lot of heat energy, which leads to an increase in the cost of cement. The release of CO₂ during combustion causes environmental problems.

In this regard, the research of new types of cement substitutes, requiring less energy, characterized by durability and strength properties, is one of the most important

tasks for science and practice. It is desirable to use sulfur as a binder in the production of building materials.

Certain scientific and practical results have been achieved in our republic on the creation of modified sulfur binders and modified sulfur concrete based on industrial waste, secondary products of the gas and oil processing industry [2].

Today, in different countries of the world, sulfur-containing concrete mixture is widely used in the production of materials and structures with the following small parts, such as the construction of road surfaces (sulfur asphalt concrete), the production of road surface elements (pavement slabs, side stones, road barriers, etc.), in the elements of buildings exposed to saline environment during operation (foundations, floors, drainage trays, etc.), in engineering structures (sewer pipes, collector rings, sewage treatment plants, dams, etc.) and in structures exposed to radiation rays.

Along with the advantages of sulfur concrete, there are some disadvantages that limit their use as structures in buildings, which are their high temperature resistance (this disadvantage remains to this day and is due to the fact that the melting point of sulfur is 120°C), low fire resistance and cracks during operation. availability [1]. In order to expand the fronts of application of sulfur-based materials in order to increase their resistance to fire conditions, for the first time, B-2 modifiers were synthesized to increase the fire resistance of concrete products based on sulfur-containing binders, and it was achieved to transfer the materials based on it to the hard-to-burn group.

Conclusion. Eliminating existing shortcomings of sulfur-containing concrete, improving its flammability with the help of new types of chemical additives, creating innovative technologies that reduce its impact on ecology and human health during production, and wide use in structural elements of buildings and structures are important future tasks. The material whose defects have been eliminated can be used for the production of various structural elements, such as medium and thin plates, reinforced concrete piles, foundation blocks.

References:

1. Arifjanov, A., Akmalov, S., Akhmedov, I., & Atakulov, D. (2019, December). Evaluation of deformation procedure in waterbed of rivers. In *IOP Conference Series: Earth and Environmental Science* (Vol. 403, No. 1, p. 012155). IOP Publishing.
2. Ахмедов, И. Ф., Ортиқов, И. А., & Умаров, И. И. (2021). Дарё ўзанидаги деформацион жараёнлаарни баҳолашда инновацион технологиялар [Innovative technologies in the assessment of deformation processes in the riverbed]. *Фарғона политехника институти илмий-техника журнали.* – *Фарғона*, 25(1), 139-142.
3. Abduraimova, D., Rakhmonov, R., Akhmedov, I., Xoshimov, S., & Eshmatova, B. (2022, June). Efficiency of use of resource-saving technology in

reducing irrigation erosion. In *AIP Conference Proceedings* (Vol. 2432, No. 1). AIP Publishing.

4. Арифжанов, А. М., Самиев, Л. Н., Абдураимова, Д. А., & Ахмедов, И. Г. (2013). Ирригационное значение речных наносов. *Актуальные проблемы гуманитарных и естественных наук*, (6), 357-360.

5. Tadjiboyev, S., Qurbonov, X., Akhmedov, I., Voxidova, U., Babajanov, F., Tursunova, E., & Xodjakulova, D. (2022, June). Selection of electric motors power for lifting a flat survey in hydraulic structures. In *AIP Conference Proceedings* (Vol. 2432, No. 1). AIP Publishing.

6. Akhmedov, I., Khamidov, A., Kholmirezayev, S., Umarov, I., Dedakhanov, F., & Hakimov, S. (2022). ASSESSMENT OF THE EFFECT OF SEDIBLES FROM SOKH SOY RIVER TO KOKAND HYDROELECTRIC STATION. *Science and innovation*, 1(A8), 1086-1092.

7. Kholmirezayev, S., Akhmedov, I., Khamidov, A., Umarov, I., Dedakhanov, F., & Hakimov, S. (2022). USE OF SULFUR CONCRETE IN REINFORCED CONCRETE STRUCTURES. *Science and innovation*, 1(A8), 985-990.

8. Arifjanov, A. (2021). Innovative technologies in the assessment of accumulation and erosion processes in the channels. *Turkish Journal of Computer and Mathematics Education (TURCOMAT)*, 12(4), 110-114.

9. Нуриддинов, А. О., Ахмедов, И., & Хамидов, А. И. (2022). АВТОМОБИЛ ЙЎЛЛАРИНИ ҚУРИЛИШИДА ИННОВАЦИЯЛАР. *Academic research in educational sciences*, 3(TSTU Conference 1), 211-215.

10. Хамидов, А. И., Ахмедов, И. Г., Мухитдинов, М. Б., & Кузибаев, Ш. (2022). Применение теплоизоляционного композиционного гипса для энергоэффективного строительства.

11. Хамидов, А. И., Ахмедов, И., & Кузибаев, Ш. (2020). ТЕПЛОИЗОЛЯЦИОННЫЕ МАТЕРИАЛЫ НА ОСНОВЕ ГИПСА И ОТХОДОВ СЕЛЬСКОГО ХОЗЯЙСТВА.

12. Fathulloev, A. M., Eshev, S. S., Samiev, L. N., Ahmedov, I. G., Jumaboyev, X., & Arifjanov, S. (2019). Boglanmagan gruntlardan tashkil topgan uzanlarda yuvilmaslik tezliklarini aniklash [To the determination of non-effective speed in the beds containing from unconnected soils]. *Journal "Irrigatsiya va melioratsiya". Tashkent*, 27-32.

13. Akhmedov, I., Muxitdinov, M., Umarov, I., & Ibragimova, Z. (2020). Assessment of the effect of sedibles from sokhsoy river to kokand hydroelectric power station. *InterConf*.

14. Ризаев, Б., Ахмедов, И., Хамидов, А., Холмирзаев, С., Хахимов, С., & Умаров, И. (2022). ВЛИЯНИЯ ТЕМПЕРАТУРНО-ВЛАЖНОСТНОГО

РЕЖИМА НА ВОДОПОГЛОЩЕНИЕ ЛЕГКИХ БЕТОНОВ НА ПОРЫСТЫХ ЗАПОЛНИТЕЛЯХ. *Journal of new century innovations*, 19(8), 192-201.

15. Ризаев, Б., Ахмедов, И., Хамидов, А., Холмирзаев, С., Хакимов, С., & Умаров, И. (2022). ЖАҲОНДА КИЧИК ГЭСЛАРНИ РИВОЖЛАНТИРИШНИНГ ҲОЗИРГИ ЗАМОН АНЪАНАЛАРИ. *Journal of new century innovations*, 19(8), 110-119.

16. Ахмедов, И., Ризаев, Б., Хамидов, А., Холмирзаев, С., Умаров, И., & Хакимов, С. (2022). ПЕРСПЕКТИВЫ РАЗВИТИЯ ЖЕЛЕЗОБЕТОННЫХ КОНСТРУКЦИЙ В УЗБЕКИСТАНЕ. *Journal of new century innovations*, 19(6), 60-70.

17. Холмирзаев, С., Ахмедов, И., Адхамжон, Х., Ризаев, Б., Умаров, И., & Хакимов, С. (2022). ҚУРУҚ ИССИҚ ИҚЛИМЛИ ШАРОИТЛАРДА ҚУРИЛГАН ВА ФОЙДАЛАНАЁТИЛГАН БЕТОНЛИ ВА ТЕМИР БЕТОН КОНСТРУКЦИЯЛАРНИ ҲОЛАТИ. *Journal of new century innovations*, 19(7), 180-190.

18. Ахмедов, И., Ризаев, Б., Хамидов, А., Холмирзаев, С., Умаров, И., & Хакимов, С. (2022). ДЕФОРМАТИВНОСТЬ ЖЕЛЕЗОБЕТОННЫХ КОЛОНН ИЗ ТЯЖЕЛОГО БЕТОНА В УСЛОВИЯХ СУХОГО ЖАРКОГО КЛИМАТА. *Journal of new century innovations*, 19(6), 171-182.

19. Bakhodir, R., Islombek, A., Adhamjon, K., Sattor, K., Isroiljon, U., & Sodikjon, K. (2022). CALCULATION OF DEFORMATION CHANGES OF CENTRALLY COMPRESSED REINFORCED CONCRETE COLUMNS IN DRY HOT CLIMATIC CONDITIONS. *Journal of new century innovations*, 19(6), 162-170.

20. Хамидов, А., Ахмедов, И., Холмирзаев, С., Ризаев, Б., Умаров, И., & Хакимов, С. (2022). ИССЛЕДОВАНИЕ СВОЙСТВ БЕТОНОВ НА ОСНОВЕ НЕГОРЮЧИХ ЩЕЛОЧНЫХ ВЯЖУЩИХ КОНСТРУКЦИЯХ. *Journal of new century innovations*, 19(6), 123-134.

21. Ахмедов, И., Ризаев, Б., Хамидов, А., Холмирзаев, С., Умаров, И., & Хакимов, С. (2022). АНАЛИЗ ВЛИЯНИЯ СУХОГО ЖАРКОГО КЛИМАТА НА РАБОТУ ЖЕЛЕЗОБЕТОННЫХ ЭЛЕМЕНТОВ. *Journal of new century innovations*, 19(6), 39-48.

22. Bahodir, R., Islombek, A., Adhamjon, H., Sattor, K., Isroiljon, U., & Sodiqjon, H. (2022). INFLUENCE OF AGGRESSIVE MEDIA ON THE DURABILITY OF LIGHTWEIGHT CONCRETE. *Journal of new century innovations*, 19(6), 318-327.

23. Arifjanov, A., Atakulov, D., Akhmedov, I., & Hoshimov, A. (2022, December). Modern technologies in the study of processes in channels. In *IOP*

Conference Series: Earth and Environmental Science (Vol. 1112, No. 1, p. 012137). IOP Publishing.

24. Arifjanov, A., Akmalov, S., Akhmedov, I., & Atakulov, D. Evaluation of deformation procedure in waterbed of rivers. (2019) *IOP Conference Series: Earth and Environmental Science*, 403 (1). DOI: <https://doi.org/10.1088/1755-1315/403/1/012155>.

25. G'ulomjonovich, A. I., Abdurahmonovich, O. I., & Isoqjon o'g'li, U. I. (2021). EFFECTS OF WATER FLOW ON THE EROSION PROCESSES IN THE CHANNEL OF GIS TECHNOLOGY. *Journal of Advanced Scientific Research* (ISSN: 0976-9595), 1(1).

26. Eshev, S. S., Fatxullaev, A. M., Samiev, L. N., Axmedov, I. G., Jumaboev, X., & Arifjanov, S. (2019). Determination of leaching rates in unconnected soils. *Irrigation and reclamation, Tashkent*, 27-30.

27. Fatkhulloev, A. M., Samiev, L. N., Axmedov, I. G., & Jumaboev, X. (2019). To the determination of non-effective speed in the beds containing from unconnected soils. *Journal of Irrigation and Melioration, Tashkent*, 1(15), 27-32.

28. Arifjanov, A. Sh. Akmalov, I. Akhmedov, and D. Atakulov. "In Evaluation of deformation procedure in waterbed of rivers." In *IOP Conference Series: Earth and Environmental Science* (Vol. 403, No. 1, p. 012155).

29. Холмирзаев, С., Ахмедов, И., Адхамжон, Х., Ризаев, Б., Феруза, Қ., & Умаров, И. (2022). МОДИФИКАЦИЯ ЛАНГАН СЕРОБЕТОННИНГ ФИЗИК-МЕХАНИК ХОССАЛАРИНИ ТАДҚИҚ ҚИЛИШ. *Journal of new century innovations*, 19(6), 240-247.

30. Умаров, И. И. Ў., & Атакулов, Д. Э. Ў. (2022). Дарё ўзандаги деформацион жараёнларни баҳолашда инновацион технологиялар. *Механика и технология*, (Спецвыпуск 1), 219-225.

31. Eshev, S. S., Fatxullaev, A. M., Samiev, L. N., Axmedov, I. G., Jumaboev, X., & Arifjanov, S. (2019). Irrigation and reclamation. *Journal.*, 1(15), 27-30.

32. Холмирзаев, С., Ахмедов, И., Адхамжон, Х., Ризаев, Б., Жалолов, З., & Умаров, И. (2022). ЎЗБЕКИСТОН РЕСПУБЛИКАСИ ХУДУДИДА МОНОЛИТ ТЕМИР БЕТОН КОНСТРУКЦИЯЛАРИНИ ЎРНИ. *Journal of new century innovations*, 19(6), 265-276.

33. Холмирзаев, С., Ахмедов, И., Адхамжон, Х., Ризаев, Б., Фаррух, Д., & Умаров, И. (2022). ҚУРИЛИШ ТАЪЛИМ ЙЎНАЛИШЛАРИ УЧУН КАДРЛАР ТАЙЁРЛАШДА ФАН, ТАЪЛИМ ВА ИШЛАБ ЧИҚАРИШ ИНТЕГРАЦИЯСИНИНГ РОЛИ. *Journal of new century innovations*, 19(6), 256-264.

34. Ризаев, Б., Ахмедов, И., Адхамжон, Х., Холмирзаев, С., Жалолов, З., & Умаров, И. (2022). ЗАМОНАВИЙ ҚУРИЛИШ МАТЕРИАЛЛАРИ ФАНИНИ

ЎҚИТИШДАГИ ИЛФОР ТАЪЛИМ МЕТОДЛАРИ. *Journal of new century innovations*, 19(7), 135-146.

35. Холмирзаев, С., Ахмедов, И., Адхамжон, Ҳ., Ризаев, Б., Жалолов, З., & Умаров, И. (2022). БИНОЛАРНИНГ ТЕМИР БЕТОН КОНСТРУКЦИЯЛАРИНИ ИШОНЧЛИЛИК НАЗАРИЯСИ АСОСИДА ҲИСОБЛАШ. *Journal of new century innovations*, 19(6), 287-297.

36. Bahodir, R., Islombek, A., Adhamjon, K., Sattor, K., Farrux, D., & Isroiljon, U. (2022). EFFECTIVENESS OF USING ELEMENTS OF NANOTECHNOLOGY IN CONSTRUCTION MATERIALS SCIENCE. *Journal of new century innovations*, 19(8), 163-172.

37. Холмирзаев, С., Ахмедов, И., Адхамжон, Ҳ., Ризаев, Б., Жалолов, З., & Умаров, И. (2022). БИНО ВА ИНШООТЛАР ЗИЛЗИЛАБАРДОШЛИГИНИНГ НАЗАРИЙ АСОСЛАРИ. *Journal of new century innovations*, 19(8), 120-130.

38. Bahodir, R., Islombek, A., Adhamjon, K., Sattor, K., Feruza, Q., & Isroiljon, U. (2022). NEW INNOVATIVE IDEAS IN THE FIELD OF PRODUCTION OF REINFORCED CONCRETE STRUCTURES. *Journal of new century innovations*, 19(8), 153-162.

39. Bahodir, R., Islombek, A., Adhamjon, K., Sattor, K., Zayniddin, J., & Isroiljon, U. (2022). INFLUENCE OF THE TEMPERATURE AND HUMIDITY REGIME ON THE WATER ABSORPTION OF LIGHT-WEIGHT CONCRETE ON POROUS AGGREGATES. *Journal of new century innovations*, 19(8), 143-152.

40. Bahodir, R., Islombek, A., Adhamjon, K., Sattor, K., Zayniddin, J., & Isroiljon, U. (2022). CALCULATION OF ENERGY CHARACTERISTICS OF SOLAR HEATING SYSTEM. *Journal of new century innovations*, 19(8), 56-65.

41. Ризаев, Б., Ахмедов, И., Холмирзаев, С., Хамидов, А., Кодирова, Ф., & Умаров, И. (2022). ОБЩИЕ СВЕДЕНИЯ О ПРИРОДНОМ КЛИМАТЕ РАЙОНОВ С СУХИМ ЖАРКИМ КЛИМАТОМ. *Journal of new century innovations*, 19(6), 298-306.

42. Ризаев, Б., Ахмедов, И., Хамидов, А., Холмирзаев, С., Жалалов, З., & Умаров, И. (2022). РАСЧЕТ НА ВХОДНЫЕ И ФОРМАЛЬНЫЕ ДЕФОРМАЦИИ БЕТОНА В ЕСТЕСТВЕННЫХ УСЛОВИЯХ СУХОГО ЖАРКОГО КЛИМАТА. *Journal of new century innovations*, 19(6), 183-193.

43. Ризаев, Б., Ахмедов, И., Хамидов, А., Холмирзаев, С., Фаррух, Д., & Умаров, И. (2022). ОБЩИЕ СВЕДЕНИЯ О ВЕТРЕ И ПЫЛИ В ЖАРКОМ СУХОМ КЛИМАТЕ. *Journal of new century innovations*, 19(6), 307-317.

44. Ахмедов, И., Ризаев, Б., Адхамжон, Ҳ., Холмирзаев, С., Феруза, Қ., & Умаров, И. (2022). ТУРАР-ЖОЙ БИНОЛАРИ ҚУРИЛИШИДА МОНОЛИТ ТЕМИР БЕТОНДАН ФОЙДАЛАНИШ САМАРАДОРЛИГИ. *Journal of new century innovations*, 19(6), 215-223.

45. Ahmedov, I., Bahodir, R., Adhamjon, H., Sattor, K., Feruza, Q., & Isroiljan, U. (2022). DISTRIBUTION OF TEMPERATURE AND HUMIDITY IN CONCRETE OVER THE CROSS SECTION OF COLUMNS IN A DRY HOT CLIMATE. *Journal of new century innovations*, 19(7), 123-134.
46. Ризаев, Б., Ахмедов, И., Хамидов, А., Холмирзаев, С., Феруза, Қ., & Умаров, И. (2022). СОВРЕМЕННЫЕ ТРАДИЦИИ РАЗВИТИЯ МАЛОЙ ГИДРОЭНЕРГЕТИКИ В МИРЕ. *Journal of new century innovations*, 19(8), 90-99.
47. Bahodir, R., Islombek, A., Adhamjon, K., Sattor, K., Zayniddin, J., & Isroiljon, U. (2022). MODERN TRADITIONS OF THE DEVELOPMENT OF SMALL HYDROPOWER IN THE WORLD. *Journal of new century innovations*, 19(8), 100-109.
48. Bahodir, R., Islombek, A., Adxamjon, X., Sattor, X., Feruza, Q., & Isroiljon, U. (2022). TEMIR-BETON KONSTRUKTSIYALAR ISHLAB CHIQRISH SOHASIDAGI YANGI INNOVATSION G'OYALAR. *Journal of new century innovations*, 19(7), 158-167.
49. Bahodir, R., Islombek, A., Adhamjon, H., Sattor, K., Isroiljon, U., & Farruh, D. (2022). CONDITION OF CONCRETE AND REINFORCED CONCRETE STRUCTURES BUILT AND USED IN A DRY HOT CLIMATE. *Journal of new century innovations*, 19(7), 147-157.
50. Холмирзаев, С., Ахмедов, И., Ризаев, Б., Хамидов, А., Кодирова, Ф., & Умаров, И. (2022). ИССЛЕДОВАНИЕ ФИЗИКО-МЕХАНИЧЕСКИХ СВОЙСТВ МОДИФИЦИРОВАННОГО СЕРОБЕТОНА КОНСТРУКЦИЯХ. *Journal of new century innovations*, 19(6), 154-161.
51. Хамидов, А., Ахмедов, И., Холмирзаев, С., Ризаев, Б., Умаров, И., & Фаррух, Д. (2022). АНАЛИЗ СПОСОБОВ ПЕРЕРАБОТКИ СЫРЬЯ SERA И ПОЛУЧЕНИЯ СЕРОБЕТОНА КОНСТРУКЦИЯХ. *Journal of new century innovations*, 19(6), 93-102.
52. Ахмедов, И., Ризаев, Б., Хамидов, А., Холмирзаев, С., Феруза, Қ., & Умаров, И. (2022). ИССЛЕДОВАНИЕ ЗОЛОШЛАКОВЫХ СМЕСИ ДЛЯ ПРОИЗВОДСТВА СТРОИТЕЛЬНЫХ МАТЕРИАЛОВ КОНСТРУКЦИЯХ. *Journal of new century innovations*, 19(6), 103-112.
53. Хамидов, А., Ахмедов, И., Ризаев, Б., Холмирзаев, С., Жалалов, З., Умаров, И., & Шаропов, Б. (2022). ТЕПЛОИЗОЛЯЦИОННЫЕ МАТЕРИАЛЫ НА ОСНОВЕ ГИПСА И СЕЛЬСКОХОЗЯЙСТВЕННЫХ ОТХОДОВ. КОНСТРУКЦИЯХ. *Journal of new century innovations*, 19(6), 135-144.
54. Ахмедов, И., Хамидов, А., Холмирзаев, С., Ризаев, Б., Умаров, И., & Фаррух, Д. (2022). ОЦЕНКА ВЛИЯНИЯ СЕДИБЛЕИ РЕКИ СОХСОЙ НА КОКАНДСКУЮ ГЭС. *Journal of new century innovations*, 19(6), 145-153.

55. Холмирзаев, С., Ахмедов, И., Хамидов, А., Кодирова, Ф., Умаров, И., & Фаррух, Д. (2022). РАСЧЕТ ЖЕЛЕЗОБЕТОННЫХ КОНСТРУКЦИЙ ЗДАНИЙ НА ОСНОВЕ ТЕОРИИ НАДЕЖНОСТИ. *Journal of new century innovations*, 19(6), 29-38.
56. Хамидов, А., Ахмедов, И., Ризаев, Б., Холмирзаев, С., Жалалов, З., & Умаров, И. (2022). ҚУРУҚ ИССИҚ ИҚЛИМЛИ ХУДУДЛАРНИНГ ТАБИЙ ИҚЛИМИ ҲАҚИДА УМУМИЙ МАЪЛУМОТ. *Journal of new century innovations*, 19(6), 194-203.
57. Ризаев, Б., Ахмедов, И., Хамидов, А., Холмирзаев, С., Фаррух, Д., & Умаров, И. (2022). БИНОЛАРНИ ИСИТИШДА ҚУЁШ ЭНЕРГИЯСИДАН ФОЙДАЛАНИБ ЭНЕРГИЯ САМАРАДОРЛИКНИ ОШИРИШ ТАДБИРЛАРИ. *Journal of new century innovations*, 19(8), 78-89.
58. Ризаев, Б., Ахмедов, И., Хамидов, А., Холмирзаев, С., Фаррух, Д., & Умаров, И. (2022). ҚУЁШЛИ ИСИТИШ ТИЗИМИНИНГ ЭНЕРГЕТИК ХАРАКТЕРИСТИКАЛАРИ ХИСОБИ. *Journal of new century innovations*, 19(8), 25-36.
59. Ахмедов, И., Ризаев, Б., Хамидов, А., Холмирзаев, С., Умаров, И., & Фаррух, Д. (2022). ЭФФЕКТИВНОСТЬ ИСПОЛЬЗОВАНИЯ МОНОЛИТНОГО ЖЕЛЕЗОБЕТОНА ПРИ СТРОИТЕЛЬСТВЕ ЖИЛЫЕ ДОМА. *Journal of new century innovations*, 19(6), 71-80.
60. Bahodir, R., Islombek, A., Sattor, X., Adxamjon, X., Feruza, Q., & Isroiljon, U. (2022). QURILISH MATERIALSHUNOSLIGIDA NANOTEKNOLOGIYA ELEMENTLARIDAN FOYDALANISH SAMARADORLIGI. *Journal of new century innovations*, 19(7), 168-179.
61. Холмирзаев, С., Ахмедов, И., Хамидов, А., Ризаев, Б., Жалалов, З., & Умаров, И. (2022). ПРИМЕНЕНИЕ МОНОЛИТНЫХ ЖЕЛЕЗОБЕТОННЫХ КОНСТРУКЦИЙ НА ТЕРРИТОРИИ РЕСПУБЛИКИ УЗБЕКИСТАН КОНСТРУКЦИЯХ. *Journal of new century innovations*, 19(6), 81-92.
62. Холмирзаев, С., Ахмедов, И., Ризаев, Б., Хамидов, А., Фаррух, Д., & Умаров, И. (2022). ПРИМЕНЕНИЕ СЕРОБЕТОНА В ЖЕЛЕЗОБЕТОННЫХ КОНСТРУКЦИЯХ. *Journal of new century innovations*, 19(6), 3-11.
63. Умаров, И. И. Ў. (2022). Тоғ олди дарёлар ўзанидаги жараёнларни баҳолашда табиий дала тадқиқотлари таҳлили. *Строительство и образование*, (2), 109-113.
64. Kholmirezayev, S., Akhmedov, I., Khamidov, A., Yusupov, S., Umarov, I., & Hakimov, S. (2022). ANALYSIS OF THE EFFECT OF DRY HOT CLIMATE ON THE WORK OF REINFORCED CONCRETE ELEMENTS. *Science and innovation*, 1(A8), 1033-1039.

65. Akhmedov, I., Khamidov, A., Kholmirezayev, S., Yusupov, S., & Umarov, I. (2022). Improving river sediment distribution calculation in mountain rivers. *Science and innovation, 1(A8)*, 1014-1019.
66. Khamidov, A., Akhmedov, I., Kholmirezayev, S., Jalalov, Z., Yusupov, S., & Umarov, I. (2022). EFFECTIVENESS OF MODERN METHODS OF TESTING BUILDING STRUCTURES. *Science and innovation, 1(A8)*, 1046-1051.
67. Kholmirezayev, S., Akhmedov, I., Khamidov, A., Jalalov, Z., Yusupov, S., & Umarov, I. (2022). THE ROLE OF THE INTEGRATION OF SCIENCE, EDUCATION AND PRODUCTION IN THE TRAINING OF PERSONNEL FOR CONSTRUCTION EDUCATIONAL AREAS. *Science and innovation, 1(A8)*, 1040-1045.
68. Хамидов, А. И., Ахмедов, И., Юсупов, Ш., & Кузибаев, Ш. (2021). Использование теплоизоляционного композиционного гипса в энергоэффективном строительстве.
69. Холмирзаев, С., Ахмедов, И., Адхамжон, Х., Ризаев, Б., Юсупов, Ш., & Умаров, И. (2022). СЕРА ХОМ АШЁСИНИ ҚАЙТА ИШЛАШ ВА СЕРОБЕТОН ТАЙЁРЛАШ УСУЛЛАРИНИНГ ТАҲЛИЛИ. *Journal of new century innovations, 19(6)*, 248-255.
70. Холмирзаев, С., Ахмедов, И., Адхамжон, Х., Ризаев, Б., Юсупов, Ш., & Умаров, И. (2022). ТЕМИР БЕТОН ЭЛЕМЕНТЛАРНИНГ ДАРЗБАРДОШЛИГИГА МАРКАЗИЙ ОСИЁ ИҚЛИМИНИНГ ТАЪСИРИ. *Journal of new century innovations, 19(6)*, 232-239.
71. Холмирзаев, С., Ахмедов, И., Адхамжон, Х., Ризаев, Б., Юсупов, Ш., & Умаров, И. (2022). ТУРАР-ЖОЙ БИНОЛАРИ ҚУРИЛИШИДА МОНОЛИТ ТЕМИР БЕТОНДАН ФОЙДАЛАНИШ САМАРАДОРЛИГИ. *Journal of new century innovations, 19(6)*, 277-286.
72. Ризаев, Б., Ахмедов, И., Хамидов, А., Холмирзаев, С., Юсупов, Ш., & Умаров, И. (2022). МЕРЫ ПО ПОВЫШЕНИЮ ЭНЕРГОЭФФЕКТИВНОСТИ ИСПОЛЬЗОВАНИЯ СОЛНЕЧНОЙ ЭНЕРГИИ В ОТОПЛЕНИИ ЗДАНИЙ. *Journal of new century innovations, 19(8)*, 66-77.
73. Ризаев, Б., Ахмедов, И., Хамидов, А., Холмирзаев, С., Юсупов, Ш., & Умаров, И. (2022). ҚУЁШ ЭНЕРГИЯСИДАН ФОЙДАЛАНИБ БИНОЛАРНИ ЭНЕРГИЯ САМАРАДОРЛИГИНИ ОШИРИШ ТАДБИРЛАРИ ХАКИДА. *Journal of new century innovations, 19(8)*, 173-186.
74. Ahmedov, I., Bahodir, R., Adhamjon, H., Sattor, K., Shavkat, Y., & Isroiljan, U. (2022). PHYSICAL AND MECHANICAL PROPERTIES OF CONCRETE UNDER CONDITIONS OF DRY HOT CLIMATE. *Journal of new century innovations, 19(8)*, 131-142.

75. Холмирзаев, С., Ахмедов, И., Ризаев, Б., Юсупов, Ш., Умаров, И., & Фаррух, Д. (2022). РОЛЬ ИНТЕГРАЦИИ НАУКИ, ОБРАЗОВАНИЯ И РАЗВИТИЯ В ПОДГОТОВКЕ КАДРОВ ДЛЯ СТРОИТЕЛЬСТВА. *Journal of new century innovations*, 19(6), 12-19.
76. Хамидов, А., Ахмедов, И., Холмирзаев, С., Ризаев, Б., Юсупов, Ш., & Умаров, И. (2022). ЭФФЕКТИВНОСТЬ СОВРЕМЕННЫХ МЕТОДОВ ИСПЫТАНИЙ СТРОИТЕЛЬНЫХ КОНСТРУКЦИЙ. *Journal of new century innovations*, 19(6), 57-59.
77. Холмирзаев, С., Ахмедов, И., Ризаев, Б., Хамидов, А., & Юсупов, Ш. (2022). РОЛЬ ИНТЕГРАЦИИ НАУКИ, ОБРАЗОВАНИЯ И ПРОИЗВОДСТВА В ПОДГОТОВКЕ КАДРОВ ДЛЯ СТРОИТЕЛЬНЫХ ОБРАЗОВАТЕЛЬНЫХ НАПРАВЛЕНИЙ. *Journal of new century innovations*, 19(6), 49-57.
78. Ахмедов, И., Ризаев, Б., Хамидов, А., Холмирзаев, С., Юсупов, Ш., & Умаров, И. (2022). ПРИМЕНЕНИЕ ТЕПЛОИЗОЛЯЦИОННОГО КОМПОЗИТА ГИПСОВОГО ДЛЯ ЭНЕРГОЭФФЕКТИВНОГО СТРОИТЕЛЬСТВА КОНСТРУКЦИЯХ. *Journal of new century innovations*, 19(6), 113-122.
79. Ахмедов, И., Хамидов, А., Холмирзаев, С., Юсупов, Ш., Кодирова, Ф., & Умаров, И. (2022). СОВЕРШЕНСТВОВАНИЕ РАСЧЕТА РАСПРЕДЕЛЕНИЯ НАСАДОВ В ГОРНЫХ РЕКАХ. *Journal of new century innovations*, 19(6), 20-28.
80. Sattor, X., Islombek, A., Adhamjon, N., Bahodir, R., Shavkat, Y., & Isroiljon, U. (2022). TEMIR-BETON KONSTRUKSIYALARIDA SERABETONDAN FOYDALANISH. *Journal of new century innovations*, 19(6), 224-231.
81. Ризаев, Б., Ахмедов, И., Хамидов, А., Холмирзаев, С., Юсупов, Ш., & Умаров, И. (2022). РАСЧЕТ ЭНЕРГЕТИЧЕСКИХ ХАРАКТЕРИСТИК СИСТЕМЫ СОЛНЕЧНОГО ОТОПЛЕНИЯ. *Journal of new century innovations*, 19(8), 45-55.
82. Umarov, I. I. (2023). INSULATION COMPOSITE PLASTER FOR ENERGY-SAVING CONSTRUCTION. *Journal of new century innovations*, 43(1), 281-293.
83. Мухитдинов, М. Б. (2023). ТЎЛДИРУВЧИЛАРНИНГ КОМПОЗИТ ПОЛИМЕР ҚОПЛАМАЛАРНИНГ ЕЙИЛИШБАРДОШЛИГИ ВА АДГЕЗИОН ХОССАЛАРИГА ТАЪСИРИ. *Journal of new century innovations*, 43(1), 180-191.
84. Мухитдинов, М. Б. (2023). ҚУРИЛИШ МАТЕРИАЛЛАРИ ВА БУЮМЛАРИ ФАНИНИ ЯНГИ ПЕДАГОГИК ТЕХНОЛОГИЯЛАР АСОСИДА ЎҚИТИШ. *Journal of new century innovations*, 43(1), 166-179.

85. Шаропов, Б. Х., & Рахматиллаев, Ё. Н. (2023). ҚУЁШЛИ ИСИТИШ ТИЗИМИНИНГ ЭНЕРГЕТИК ХАРАКТЕРИСТИКАЛАРИ ХИСОБИ. *Journal of new century innovations*, 43(1), 192-204.
86. Umarov, I. I., & Nuritdinov, J. D. (2023). INCREASING THE RESISTANCE OF TEMPERATURE EFFECTS OF SULFUR-BASED CONCRETES. *Journal of new century innovations*, 43(1), 87-96.
87. Ахмедов, И., Умаров, И., & Нуритдинов, Ж. (2023). ЁҒОЧ МАТЕРИАЛЛАРИНИ ЁНҒИНБАРДОШЛИК ДАРАЖАСИНИ АНТИПИРЕНЛАР ЁРДАМИДА ОШИРИШ. *Journal of new century innovations*, 43(1), 255-268.
88. Ахмедов, И. Ғ., Умаров, И. И., & Дадаханов, Ф. А. (2023). ПРИНЦИПЫ ВЫБОРА ГАЗООЧИСТНОГО ОБОРУДОВАНИЯ. *Journal of new century innovations*, 43(1), 153-165.
89. Umarov, I. I. (2023). THE USE OF SLAG MIXTURES FOR THE MANUFACTURE OF BUILDING MATERIALS. *Journal of new century innovations*, 43(1), 269-280.
90. Ахмедов, И. Ғ., Умаров, И. И., & Дадаханов, Ф. А. (2023). ВЫБОР ЭФФЕКТИВНЫХ МЕТОДОВ И ОБОРУДОВАНИЯ ДЛЯ СУШКИ СЫПУЧИХ СТРОИТЕЛЬНЫХ МАТЕРИАЛОВ. *Journal of new century innovations*, 43(1), 140-152.
91. Umarov, I. I. (2023). STUDY OF THE PROPERTIES OF CONCRETE BASED ON ALKALINE BINDERS. *Journal of new century innovations*, 43(1), 51-64.
92. Umarov, I. I., & Sharopov, B. X. (2023). XORIJ VA RESPUBLIKAMIZ BINOLARIDA ENERGIYADAN SAMARALI FOYDALANISH USULLARINING TAHLILI. *Journal of new century innovations*, 43(1), 219-229.
93. Umarov, I. I. (2023). THE USE OF SULFUR CONCRETE IN REINFORCED CONCRETE STRUCTURES. *Journal of new century innovations*, 43(1), 65-75.
94. Umarov, I. I., & Sharopov, B. X. (2023). JAMOAT BINOLARINI ISITISHDA QUYOSH ENERGIYASIDAN FOYDALANISHNING SAMARADORLIGI. *Journal of new century innovations*, 43(1), 242-254.
95. Umarov, I. I., & Nuritdinov, D. (2023). SUPERPLASTIFIKATOR QO'SHILGAN GIPSOBETONNING FIZIK-MEXANIK XOSSALARI. *Journal of new century innovations*, 43(1), 76-86.
96. Мурадов, Х. Х. (2023). МАҲАЛЛИЙ ХОМ-АШЁ ЛОГОН БЕНТОНИТ ГИЛИНИНГ ФИЛЬТРАЦИЯ КОЭФФИЦИЕНТИНИ АНИҚЛАШ. *Journal of new century innovations*, 43(1), 97-106.

97. Мурадов, Х. Х. (2023). ФАРҒОНА ВИЛОЯТИ ЛОҒОН БЕНТОНИТ ГИЛИНИНГ ХУСУСИЯТЛАРИ БЎЙИЧА ФОЙДАЛАНИШ САМАРАДОРЛИГИ. *Journal of new century innovations*, 43(1), 107-118.
98. Хамидов, А., Ахмедов, И., & Шаропов, Б. Х. (2023). ИССЛЕДОВАНИЯ ЗОЛО-ШЛАКОВЫХ СМЕСЕЙ ДЛЯ ПРОИЗВОДСТВА СТРОИТЕЛЬНЫХ МАТЕРИАЛОВ. *Journal of new century innovations*, 43(1), 230-241.
99. Yosunbek Ne'matilla o'g, R. (2023). TURAR JOY BINOLARIDA QO'LLANILADIGAN ISSIQLIK TA'MINOTI TIZMLARINING HOZIRGI KUNDAGI TAHLILI. *Journal of new century innovations*, 43(1), 119-128.
100. Yosunbek Ne'matilla o'g, R. (2023). ANALYSIS OF GROUNDWATER SOFTENING METHODS. *Journal of new century innovations*, 43(1), 129-139.
101. Хакимов, С. (2023). ПОВТОРНОЕ ИСПОЛЬЗОВАНИЕ ВОДЫ В АВТОМОЙКАХ ПУТИ МАРШРУТИЗАЦИИ. *ТЕСНика*, (1 (10)), 1-5.
102. Khamidov, A., & Khakimov, S. (2023). MOISTURE LOSS FROM FRESHLY LAID CONCRETE DEPENDING ON THE TEMPERATURE AND HUMIDITY OF THE ENVIRONMENT. *Science and innovation*, 2(A4), 274-279.
103. Khamidov, A. I., & Khakimov, S. (2023). Study of the Properties of Concrete Based on Non-Fired Alkaline Binders. *European Journal of Geography, Regional Planning and Development*, 1(1), 33-39.
104. Rasuljon o'gli, K. S. (2023). The Importance of Didactics in Pedagogy and Stages of The Didactic Process. *Journal of Innovation in Education and Social Research*, 1(4), 1-6.
105. Muxitdinov, M. (2022). АНАЛИЗ ЭФФЕКТИВНОСТИ ИСПОЛЬЗОВАНИЯ ПОРЫСТЫХ ЗАПОЛНИТЕЛЕЙ ДЛЯ ЛЁГКИХ БЕТОНОВ. " *Экономика и социум*".
106. Ризаев, Б. Ш., & Мухитдинов, М. Б. (2023). ИЗУЧЕНИЕ ВЛИЯНИЯ КЛИМАТИЧЕСКИХ УСЛОВИЙ НАШЕЙ РЕСПУБЛИКИ НА РАБОТУ ЖЕЛЕЗОБЕТОННЫХ ЭЛЕМЕНТОВ. *Scientific Impulse*, 1(9), 186-195
107. Abdunazarov, A., & Soliev, N. (2020). STUDY OF THE PERFORMANCE OF FRAMELESS CONSTRUCTION STRUCTURES UNDER THE INFLUENCE OF VERTICAL STRESSES OF ULTRA-SUBMERGED THE LYOSS SOILS. *Студенческий вестник*, 28(126 часть 3), 39.
108. Khakimov, S. R., & Sharopov, B. K. (2023). Educational Quality Improvement Events Based on Exhibition Materials in Practical Training Lessons. *American Journal of Language, Literacy and Learning in STEM Education*, 1(2), 5-10
109. Abdunazarov, A. (2022). AVTOMOBILLAR HARAKATIDAN HOSIL BO'LADIGAN TEBRANISHLARNI BINOGA TA'SIRINI ANIQLASH VA

КАМАЙТИРИШ CHORALARINI TAKOMILLASHTIRISH BO'YICHA TAHLILLAR. *Science and innovation*, 1(A5), 372-375.

110. Шаропов Б.Х., Хакимов С.Р., Рахимова С. Оптимизация режимов гелиотеплохимической обработки золоцементных композиций. //Матрица научного познания. – 2021 г. №12-1. С.115-123

111. Хакимов С., Шаропов Б., Абдуназаров А. Бино ва иншоотларнинг сейсмик мустаҳкамлиги бўйича хорижий давлатлар (россия, япония, хитой, ақш) меъёрий хужжатлари таҳлили //barqarorlik va yetakchi tadqiqotlar onlayn ilmiy jurnali. – 2022. – С. 806-809

112. Muxitdinov, M. (2022). ИССЛЕДОВАНИЕ ВЛИЯНИЯ РЕЖИМОВ ЭКСПЛУАТАЦИИ МЕТАЛЛИЧЕСКОЙ ОСНАСТКИ НА ИЗНОСОСТОЙКОСТЬ КОМПОЗИЦИОННЫХ ПОЛИМЕРНЫХ МАТЕРИАЛОВ. *UNIVERSUM: ТЕХНИЧЕСКИЕ НАУКИ*.

113. Shamsitdinovich, R. B., & Bakhtiyorovich, M. M. (2023). Air Temperature and Humidity in Experimental Testing of Building Materials Used in the Climate of the Republic of Uzbekistan. *Web of Synergy: International Interdisciplinary Research Journal*, 2(4), 591-598.

114. O'G'Li, A. A. S. (2023). Avtomobil yo'llaridagi lyossimon gruntarning suv shimgan holda deformatsiyalanishi va seysmik to'qinlarni tarqalishini tahlil qilish. *Строительство и образование*, 1(3), 60-65.

115. Abdunazarov, A. (2022). BO'LADIGAN TEBRANISHLARNI BINOGA TA'SIRINI ANIQLASH VA KAMAЙТИРИШ CHORALARINI TAKOMILLASHTIRISH. *Science and innovation*, 1(A5), 380-384.

116. Abdunazarov, A. S. (2022). AVTOMOBILLAR HARAKATIDAN HOSIL BO'LGAN TEBRANISHLARNI KO'P JINSLI GRUNTLARDA TARQALISH JARAYONIGA OID TADQIQOTLAR TAHLILI. *Science web academic papers collection*.

117. Abdunazarov, A. (2022). AVTOMOBILLAR HARAKATIDAN HOSIL BO'LGAN TEBRANISHLARNI BINOGA TA'SIRINI ANIQLASH VA KAMAЙТИРИШ CHORALARINI TAKOMILLASHTIRISH BO'YICHA TAHLILLAR. *Science and innovation*, 1(A5), 372-375.

118. Abdunazarov, A. (2022). MAHALLIY HOM ASHYO TURI (QAMISH) DAN FOYDALANGAN HOLDA AVTOMOBILLAR HARAKATIDAN HOSIL BO'LGAN TEBRANISHLARNI BINOGA TA'SIRINI ANIQLASH VA KAMAЙТИРИШ CHORALARINI TAKOMILLASHTIRISH. *Science and innovation*, 1(A5), 380-385.

119. Muxitdinov, M. (2017). Future of using natural basalt stone in architecture. *Role of the using innovative teaching methods to improve the efficiency of education. Россия. Г. Москва-2017*.

120. Худайкулов С. И., Нишонов Ф. Х. Математические модели гидравлического удара в гидросооружениях и производственных комплексах. Издательство «Навруз //Тошкент-2017. Монография. – 2017.

121. Усмонова, Н. А., Негматуллоев, З. Т., Нишонов, Ф. Х., & Усмонов, А. А. (2019). Модели закрученных потоков в строительстве Каркидонского водохранилища. *Достижения науки и образования*, (12 (53)), 5-9.

122. Khudaykulov, S. I., Yakhshibaev, D. S., Usmonov, A. H., & Nishonov, K. (2019, November). Change in concentration of collector waters along the flow length taking into account the difference in densities. In *International Conference on Information Science and Communications Technologies (ICISCT)*.

123. Нишонов, Ф. Х. (2016). Способы понижения возникновений кавитации и гидравлического удара в гидротехнических сооружениях. *Пути повышения эффективности орошаемого земледелия Научно-практический журнал Выпуск*, 2016(4), 200.

124. Нишонов Ф. Х., Тулкинова А. М. Моделирование Течение Жидкости С Образованием И Распространением Волн //Central Asian Journal of Theoretical and Applied Science. – 2022. – Т. 3. – №. 10. – С. 223-228.

125. Khudaykulov, S. I., Kh, N. F., Sh, Z., & Madiyorova, M. (2021, June). SIMULATION OF FLOW OF A LIQUID WITH FORMATION AND PROPAGATION OF WAVES. In *Archive of Conferences* (pp. 165-170).

126. Abdullaev, B. H., Khudaykulov, S. I., Sadiqkova, U. A., & Nishonov, F. N. (2019). THE DOUBLE LAYER THICKNESS OF WATER-BEARING ROCKS UNDER RAPID CHANGE IN PERMEABILITY AND PRESENCE OF VERTICAL WATEREXCHANGE BETWEEN LAYERS. *Scientific-technical journal*, 23(4), 106-111.

127. Nishonov, F. X., & Xadaykulov, S. I. (2018). MODELING OF THE HYDRAULIC BLOW IN BUILDING COMPLEX. *Scientific-technical journal*, 1(2), 65-68.

128. Нишонов, Ф. Х. (2017). МОДЕЛИРОВАНИЕ ДВИЖЕНИЯ ЖИДКОСТИ, ПРИВОДЯЩЕГО К ГИДРАВЛИЧЕСКОМУ УДАРУ В ТРУБОПРОВОДАХ И ТУРБИНАХ ГИДРОТЕХНИЧЕСКИХ СООРУЖЕНИЙ. *Если*, 2, 1.

129. Нишонов, Ф. Х. (2016). МОДЕЛИРОВАНИЕ ГИДРАВЛИЧЕСКОГО УДАРА ПРИ ВНЕЗАПНОЙ ОСТАНОВКЕ НАСОСА В ГИДРОТЕХНИЧЕСКИХ СООРУЖЕНИЯХ. *Пути повышения эффективности орошаемого земледелия*, (4), 196-200.

PROSPECTS FOR THE DEVELOPMENT OF REINFORCED CONCRETE STRUCTURES IN UZBEKISTAN

*Phd. Akhmedov Islombek,
Prof. S.Kholmirezayev
Sen. Teach. Umarov Isroil
Teach. F.Dadaxanov*

*Namangan engineering-construction institute,
Islom Karimov avenue, 12, Namangan, Uzbekistan, 160103*

Abstract. This scientific article shows the role, importance of reinforced concrete structures in construction methods of increasing economic efficiency in the process of applying reinforced concrete structures. Work on the development of reinforced concrete structures in developed countries of the world and the prospects for the development of reinforced concrete structures in the Republic of Uzbekistan are covered.

Keywords: concrete, reinforced concrete, reinforcement, cement, strength, long-term durability, tightness, solidity, industrial waste monolithic concrete.

According to its technical and economic performance, concrete and reinforced concrete still occupy a leading role among structural building materials around the world today. Due to its unique properties, reinforced concrete received the name of the material of the XX century, replacing the metal, the cost of which is expensive. The large-scale application of concrete and reinforced concrete made it possible to make revolutionary changes in construction technology as well, huge structures that are resistant to the long term number restoration. Research shows that reinforced concrete retains its leadership role even in the 21st century. According to the doclade of the expert commission of the European Union for the development of construction in Europe until 2025, modern building materials must meet the following requirements:

- minimum use of Natural Resources, maximum use of waste in the production of building materials;
- further increase in strength and durability in the long term;
- storage of processing capacity and second use capacity;
- compliance with high aesthetic and architectural qualities;
- environmental safety in the production and operation process.

Concrete and reinforced concrete structures fully meet these requirements. Due to this, the production of reinforced concrete around the world is 2mlrd. increased from M3. For example 1tonna for the production of steel, 20tonna initial resources are used. Of these, 19 tons return to the environment. And the production of concrete helps to

dispose of waste from other industries, while being Waste-Free. Studies have shown that some hazardous industrial waste is neutralized in concrete. Between 2005 and 2010, numerous laboratories conducted studies in several European countries to study the effects of harmful substances that can spread from concrete to the environment.. In it, the effect of 32 different substances that can be contained in the same concrete was studied. The result of the studies was found that the radiation of substances considered the most harmful is also very zif and harmless.

Therefore, environmental safety in the process of production and operation of reinforced concrete is not considered a problem, but it is a technical task and is solved differently (the application of environmentally friendly materials ,full adherence to production technology and safety techniques, etc.). Modern concrete is a comfort environment for human life activities. Because the temperature in the rooms can maintain the humidity regime.

As for strength and durability for the long term, here it is worth dwelling in detail. Nowadays, concrete has not become a mixture of cement, water and fillers, but has become a complex composite material, which is made on the basis of high technologies. The last steps of this process can be traced in World Science and practice.

In recent years, concreting has taken another step forward. Concrete appeared, which itself would be compacted. Concretes with high plasticity acquire a liquid property when filling the mold. They are characterized by having a high anti-layering consistency and a fast consistency during hardening. These properties are of great importance in monolithic construction, since they do not leave the need for heat treatment. Naturally, since the technology of concrete and reinforced concrete is complicated, its cost is also increasing. But from world practice it is known that 1dols spent on the long-term durability of the structure will bring a profit of \$ 125 in operation. The main costs in the process of operation of construction objects are from the cost of maintaining structures from corrosion, their repair and restoration of the structure. That is why durability for the long term has become one of the main requirements for building materials. Only durability with long-term durability does not fully ensure its operational properties. In construction, concrete slab is widely used as a concrete-heater, replacing polystyrene and mineral cotton. The properties of modern concrete heaters are puzzling even experts. For example, the volumetric weight is 60 kg/m³, the coefficient of thermal conductivity is 0.006. Concrete heaters, which naturally have such a property, have a low strength, making them difficult to transport and install trasportdp. Therefore, monolithic concrete heaters have now appeared, and they will be used on a large scale in the future.

The work of concrete in combination with other materials does not cause serious problems. An example of fittings can be given in the first place. As a result of research in subsequent years, metal fittings are improving, research is underway on its new

types, but the problem of protecting it from corrosion has not been fully solved. In subsequent years, research has been carried out on mirrors fittings in European countries. Although plastic window plastic Basalt is used as such fittings, their further improvement requires period. Considering that their strength is 2 times higher than that of metal fittings and 5 times lighter, corrosion resistance is protected from high-voltage electric current, with the help of its positive properties, albeit more expensive than metal, excessive costs are covered.

The quality processing of secondary raw materials is very high in reinforced concrete. All metals applied to reinforcement and reinforced concrete can be sent to re-application to re-melt the concrete as a filler, but the problem here is that a high-performance technology has not been developed for the second use of concrete or reinforced concrete. The volume of reinforced concrete re-applied around the world is increasing due to the geometric progression. Therefore, if a firm builds a building or structure in foreign countries, it also guarantees the obligation to eliminate it in the future.

The high aesthetic and architectural properties of reinforced concrete are recognized all over the world. Therefore, the mass application of reinforced concrete in the construction of unique structures and urban planning is increasingly developing. The fact that any shape can be formed with the help of concrete helps to give the buildings beautiful shapes. Therefore, the application for architectural elements is increasing from year to year. Therefore, architectural concrete is becoming a direction with a separate technology. Because this type of concrete has different requirements than structural.

In later years there has been much discussion as to whether monolithic concrete and reinforced concrete are preferred or prefabricated reinforced concrete. It is known that in pre-independence periods, the main focus was on prefabricated reinforced concrete, which was considered preferable in all respects. But the studies carried out showed that the use of monolithic concrete and reinforced concrete is appropriate for the climatic conditions of our Republic. Thanks to this, the relevant decision of the Cabinet of Ministers of the Republic of Uzbekistan on the development of monolithic concrete and reinforced concrete was adopted in 1998. Thanks to this, the scope of use of monolithic concrete and reinforced concrete is expanding on the territory of our Republic.

In summary, concrete and reinforced concrete remain a material with prospects among the materials used in the construction of buildings and structures. The possibility of its application in various conditions, the possibility of its application in combination with other materials, the high aesthetic requirements and the reliability, especially the fact that concrete is a local material in the territory of our Republic, further expand the possibilities of its application.

References:

1. Arifjanov, A., Akmalov, S., Akhmedov, I., & Atakulov, D. (2019, December). Evaluation of deformation procedure in waterbed of rivers. In *IOP Conference Series: Earth and Environmental Science* (Vol. 403, No. 1, p. 012155). IOP Publishing.
2. Ахмедов, И. Ф., Ортиқов, И. А., & Умаров, И. И. (2021). Дарё ўзанидаги деформацион жараёнлаарни баҳолашда инновацион технологиялар [Innovative technologies in the assessment of deformation processes in the riverbed]. *Фарғона политехника институти илмий-техника журнали.– Фарғона*, 25(1), 139-142.
3. Abduraimova, D., Rakhmonov, R., Akhmedov, I., Xoshimov, S., & Eshmatova, B. (2022, June). Efficiency of use of resource-saving technology in reducing irrigation erosion. In *AIP Conference Proceedings* (Vol. 2432, No. 1). AIP Publishing.
4. Арифжанов, А. М., Самиев, Л. Н., Абдураимова, Д. А., & Ахмедов, И. Г. (2013). Ирригационное значение речных наносов. *Актуальные проблемы гуманитарных и естественных наук*, (6), 357-360.
5. Tadjiboyev, S., Qurbonov, X., Akhmedov, I., Voxidova, U., Babajanov, F., Tursunova, E., & Xodjakulova, D. (2022, June). Selection of electric motors power for lifting a flat survey in hydraulic structures. In *AIP Conference Proceedings* (Vol. 2432, No. 1). AIP Publishing.
6. Akhmedov, I., Khamidov, A., Kholmirezayev, S., Umarov, I., Dedakhanov, F., & Hakimov, S. (2022). ASSESSMENT OF THE EFFECT OF SEDIBLES FROM SOKHSOY RIVER TO KOKAND HYDROELECTRIC STATION. *Science and innovation*, 1(A8), 1086-1092.
7. Kholmirezayev, S., Akhmedov, I., Khamidov, A., Umarov, I., Dedakhanov, F., & Hakimov, S. (2022). USE OF SULFUR CONCRETE IN REINFORCED CONCRETE STRUCTURES. *Science and innovation*, 1(A8), 985-990.
8. Arifjanov, A. (2021). Innovative technologies in the assessment of accumulation and erosion processes in the channels. *Turkish Journal of Computer and Mathematics Education (TURCOMAT)*, 12(4), 110-114.
9. Нуриддинов, А. О., Ахмедов, И., & Хамидов, А. И. (2022). АВТОМОБИЛ ЙЎЛЛАРИНИ ҚУРИЛИШИДА ИННОВАЦИЯЛАР. *Academic research in educational sciences*, 3(TSTU Conference 1), 211-215.
10. Хамидов, А. И., Ахмедов, И. Г., Мухитдинов, М. Б., & Кузибаев, Ш. (2022). Применение теплоизоляционного композиционного гипса для энергоэффективного строительства.
11. Хамидов, А. И., Ахмедов, И., & Кузибаев, Ш. (2020). ТЕПЛОИЗОЛЯЦИОННЫЕ МАТЕРИАЛЫ НА ОСНОВЕ ГИПСА И ОТХОДОВ СЕЛЬСКОГО ХОЗЯЙСТВА.

12. Fathulloev, A. M., Eshev, S. S., Samiev, L. N., Ahmedov, I. G., Jumaboyev, X., & Arifjanov, S. (2019). Boglanmagan gruntlardan tashkil topgan uzanlarda yuvilmaslik tezliklarini aniklash [To the determination of non-effective speed in the beds containing from unconnected soils]. *Journal "Irrigatsiya va melioratsiya"*. Tashkent, 27-32.
13. Axmedov, I., Muxitdinov, M., Umarov, I., & Ibragimova, Z. (2020). Assessment of the effect of sedibles from sokhsoy river to kokand hydroelectric power station. *InterConf*.
14. Ризаев, Б., Ахмедов, И., Хамидов, А., Холмирзаев, С., Хакимов, С., & Умаров, И. (2022). ВЛИЯНИЯ ТЕМПЕРАТУРНО-ВЛАЖНОСТНОГО РЕЖИМА НА ВОДОПОГЛОЩЕНИЕ ЛЕГКИХ БЕТОНОВ НА ПОРЫСТЫХ ЗАПОЛНИТЕЛЯХ. *Journal of new century innovations*, 19(8), 192-201.
15. Ризаев, Б., Ахмедов, И., Хамидов, А., Холмирзаев, С., Хакимов, С., & Умаров, И. (2022). ЖАҲОНДА КИЧИК ГЭСЛАРНИ РИВОЖЛАНТИРИШНИНГ ҲОЗИРГИ ЗАМОН АНЪАНАЛАРИ. *Journal of new century innovations*, 19(8), 110-119.
16. Ахмедов, И., Ризаев, Б., Хамидов, А., Холмирзаев, С., Умаров, И., & Хакимов, С. (2022). ПЕРСПЕКТИВЫ РАЗВИТИЯ ЖЕЛЕЗОБЕТОННЫХ КОНСТРУКЦИЙ В УЗБЕКИСТАНЕ. *Journal of new century innovations*, 19(6), 60-70.
17. Холмирзаев, С., Ахмедов, И., Адхамжон, Ҳ., Ризаев, Б., Умаров, И., & Хакимов, С. (2022). ҚУРУҚ ИССИҚ ИҚЛИМЛИ ШАРОИТЛАРДА ҚУРИЛГАН ВА ФОЙДАЛАНАЁТИЛГАН БЕТОНЛИ ВА ТЕМИР БЕТОН КОНСТРУКЦИЯЛАРНИ ҲОЛАТИ. *Journal of new century innovations*, 19(7), 180-190.
18. Ахмедов, И., Ризаев, Б., Хамидов, А., Холмирзаев, С., Умаров, И., & Хакимов, С. (2022). ДЕФОРМАТИВНОСТЬ ЖЕЛЕЗОБЕТОННЫХ КОЛОНН ИЗ ТЯЖЕЛОГО БЕТОНА В УСЛОВИЯХ СУХОГО ЖАРКОГО КЛИМАТА. *Journal of new century innovations*, 19(6), 171-182.
19. Bakhodir, R., Islombek, A., Adhamjon, K., Sattor, K., Isroiljon, U., & Sodikjon, K. (2022). CALCULATION OF DEFORMATION CHANGES OF CENTRALLY COMPRESSED REINFORCED CONCRETE COLUMNS IN DRY HOT CLIMATIC CONDITIONS. *Journal of new century innovations*, 19(6), 162-170.
20. Хамидов, А., Ахмедов, И., Холмирзаев, С., Ризаев, Б., Умаров, И., & Хакимов, С. (2022). ИССЛЕДОВАНИЕ СВОЙСТВ БЕТОНОВ НА ОСНОВЕ НЕГОРЮЧИХ ЩЕЛОЧНЫХ ВЯЖУЩИХ КОНСТРУКЦИЯХ. *Journal of new century innovations*, 19(6), 123-134.
21. Ахмедов, И., Ризаев, Б., Хамидов, А., Холмирзаев, С., Умаров, И., & Хакимов, С. (2022). АНАЛИЗ ВЛИЯНИЯ СУХОГО ЖАРКОГО КЛИМАТА НА

- РАБОТУ ЖЕЛЕЗОБЕТОННЫХ ЭЛЕМЕНТОВ. *Journal of new century innovations*, 19(6), 39-48.
22. Bahodir, R., Islombek, A., Adhamjon, H., Sattor, K., Isroiljon, U., & Sodiqjon, H. (2022). INFLUENCE OF AGGRESSIVE MEDIA ON THE DURABILITY OF LIGHTWEIGHT CONCRETE. *Journal of new century innovations*, 19(6), 318-327.
 23. Arifjanov, A., Atakulov, D., Akhmedov, I., & Hoshimov, A. (2022, December). Modern technologies in the study of processes in channels. In *IOP Conference Series: Earth and Environmental Science* (Vol. 1112, No. 1, p. 012137). IOP Publishing.
 24. Arifjanov, A., Akmalov, S., Akhmedov, I., & Atakulov, D. Evaluation of deformation procedure in waterbed of rivers.(2019) *IOP Conference Series: Earth and Environmental Science*, 403 (1). DOI: <https://doi.org/10.1088/1755-1315/403/1/012155>.
 25. G'ulomjonovich, A. I., Abdurahmonovich, O. I., & Isoqjon o'g'li, U. I. (2021). EFFECTS OF WATER FLOW ON THE EROSION PROCESSES IN THE CHANNEL OF GIS TECHNOLOGY. *Journal of Advanced Scientific Research (ISSN: 0976-9595)*, 1(1).
 26. Eshev, S. S., Fatxullaev, A. M., Samiev, L. N., Axmedov, I. G., Jumaboev, X., & Arifjanov, S. (2019). Determination of leaching rates in unconnected soils. *Irrigation and reclamation, Tashkent*, 27-30.
 27. Fatkhulloev, A. M., Samiev, L. N., Axmedov, I. G., & Jumaboev, X. (2019). To the determination of non-effective speed in the beds containing from unconnected soils. *Journal of Irrigation and Melioration, Tashkent*, 1(15), 27-32.
 28. Arifjanov, A. Sh. Akmalov, I. Akhmedov, and D. Atakulov. "In *Evaluation of deformation procedure in waterbed of rivers.*" In *IOP Conference Series: Earth and Environmental Science* (Vol. 403, No. 1, p. 012155).
 29. Холмирзаев, С., Ахмедов, И., Адхамжон, Х., Ризаев, Б., Феруза, Қ., & Умаров, И. (2022). МОДИФИКАЦИЯ ЛАНГАН СЕРОБЕТОННИНГ ФИЗИК-МЕХАНИК ХОССАЛАРИНИ ТАДҚИҚ ҚИЛИШ. *Journal of new century innovations*, 19(6), 240-247.
 30. Умаров, И. И. Ў., & Атакулов, Д. Э. Ў. (2022). Дарё ўзандаги деформацион жараёнларни баҳолашда инновацион технологиялар. *Механика и технология*, (Спецвыпуск 1), 219-225.
 31. Eshev, S. S., Fatxullaev, A. M., Samiev, L. N., Axmedov, I. G., Jumaboev, X., & Arifjanov, S. (2019). Irrigation and reclamation. *Journal.*, 1(15), 27-30.
 32. Холмирзаев, С., Ахмедов, И., Адхамжон, Х., Ризаев, Б., Жалолов, З., & Умаров, И. (2022). ЎЗБЕКИСТОН РЕСПУБЛИКАСИ ХУДУДИДА

- МОНОЛИТ ТЕМИР БЕТОН КОНСТРУКЦИЯЛАРИНИ ЎРНИ. *Journal of new century innovations*, 19(6), 265-276.
33. Холмирзаев, С., Аҳмедов, И., Адҳамжон, Ҳ., Ризаев, Б., Фаррух, Д., & Умаров, И. (2022). ҚУРИЛИШ ТАЪЛИМ ЙЎНАЛИШЛАРИ УЧУН КАДРЛАР ТАЙЁРЛАШДА ФАН, ТАЪЛИМ ВА ИШЛАБ ЧИҚАРИШ ИНТЕГРАЦИЯСИНИНГ РОЛИ. *Journal of new century innovations*, 19(6), 256-264.
34. Ризаев, Б., Аҳмедов, И., Адҳамжон, Ҳ., Холмирзаев, С., Жалолов, З., & Умаров, И. (2022). ЗАМОНАВИЙ ҚУРИЛИШ МАТЕРИАЛЛАРИ ФАНИНИ ЎҚИТИШДАГИ ИЛФОР ТАЪЛИМ МЕТОДЛАРИ. *Journal of new century innovations*, 19(7), 135-146.
35. Холмирзаев, С., Аҳмедов, И., Адҳамжон, Ҳ., Ризаев, Б., Жалолов, З., & Умаров, И. (2022). БИНОЛАРНИНГ ТЕМИР БЕТОН КОНСТРУКЦИЯЛАРИНИ ИШОНЧЛИЛИК НАЗАРИЯСИ АСОСИДА ҲИСОБЛАШ. *Journal of new century innovations*, 19(6), 287-297.
36. Bahodir, R., Islombek, A., Adhamjon, K., Sattor, K., Farrux, D., & Isroiljon, U. (2022). EFFECTIVENESS OF USING ELEMENTS OF NANOTECHNOLOGY IN CONSTRUCTION MATERIALS SCIENCE. *Journal of new century innovations*, 19(8), 163-172.
37. Холмирзаев, С., Аҳмедов, И., Адҳамжон, Ҳ., Ризаев, Б., Жалолов, З., & Умаров, И. (2022). БИНО ВА ИНШОТЛАР ЗИЛЗИЛАБАРДОШЛИГИНИНГ НАЗАРИЙ АСОСЛАРИ. *Journal of new century innovations*, 19(8), 120-130.
38. Bahodir, R., Islombek, A., Adhamjon, K., Sattor, K., Feruza, Q., & Isroiljon, U. (2022). NEW INNOVATIVE IDEAS IN THE FIELD OF PRODUCTION OF REINFORCED CONCRETE STRUCTURES. *Journal of new century innovations*, 19(8), 153-162.
39. Bahodir, R., Islombek, A., Adhamjon, K., Sattor, K., Zayniddin, J., & Isroiljon, U. (2022). INFLUENCE OF THE TEMPERATURE AND HUMIDITY REGIME ON THE WATER ABSORPTION OF LIGHT-WEIGHT CONCRETE ON POROUS AGGREGATES. *Journal of new century innovations*, 19(8), 143-152.
40. Bahodir, R., Islombek, A., Adhamjon, K., Sattor, K., Zayniddin, J., & Isroiljon, U. (2022). CALCULATION OF ENERGY CHARACTERISTICS OF SOLAR HEATING SYSTEM. *Journal of new century innovations*, 19(8), 56-65.
41. Ризаев, Б., Аҳмедов, И., Холмирзаев, С., Хамидов, А., Кодирова, Ф., & Умаров, И. (2022). ОБЩИЕ СВЕДЕНИЯ О ПРИРОДНОМ КЛИМАТЕ РАЙОНОВ С СУХИМ ЖАРКИМ КЛИМАТОМ. *Journal of new century innovations*, 19(6), 298-306.

42. Ризаев, Б., Ахмедов, И., Хамидов, А., Холмирзаев, С., Жалалов, З., & Умаров, И. (2022). РАСЧЕТ НА ВХОДНЫЕ И ФОРМАЛЬНЫЕ ДЕФОРМАЦИИ БЕТОНА В ЕСТЕСТВЕННЫХ УСЛОВИЯХ СУХОГО ЖАРКОГО КЛИМАТА. *Journal of new century innovations*, 19(6), 183-193.
43. Ризаев, Б., Ахмедов, И., Хамидов, А., Холмирзаев, С., Фаррух, Д., & Умаров, И. (2022). ОБЩИЕ СВЕДЕНИЯ О ВЕТРЕ И ПЫЛИ В ЖАРКОМ СУХОМ КЛИМАТЕ. *Journal of new century innovations*, 19(6), 307-317.
44. Ахмедов, И., Ризаев, Б., Адхамжон, Х., Холмирзаев, С., Феруза, Қ., & Умаров, И. (2022). ТУРАР-ЖОЙ БИНОЛАРИ ҚУРИЛИШИДА МОНОЛИТ ТЕМИР БЕТОНДАН ФОЙДАЛАНИШ САМАРАДОРЛИГИ. *Journal of new century innovations*, 19(6), 215-223.
45. Ahmedov, I., Bahodir, R., Adhamjon, H., Sattor, K., Feruza, Q., & Isroiljan, U. (2022). DISTRIBUTION OF TEMPERATURE AND HUMIDITY IN CONCRETE OVER THE CROSS SECTION OF COLUMNS IN A DRY HOT CLIMATE. *Journal of new century innovations*, 19(7), 123-134.
46. Ризаев, Б., Ахмедов, И., Хамидов, А., Холмирзаев, С., Феруза, Қ., & Умаров, И. (2022). СОВРЕМЕННЫЕ ТРАДИЦИИ РАЗВИТИЯ МАЛОЙ ГИДРОЭНЕРГЕТИКИ В МИРЕ. *Journal of new century innovations*, 19(8), 90-99.
47. Bahodir, R., Islombek, A., Adhamjon, K., Sattor, K., Zayniddin, J., & Isroiljon, U. (2022). MODERN TRADITIONS OF THE DEVELOPMENT OF SMALL HYDROPOWER IN THE WORLD. *Journal of new century innovations*, 19(8), 100-109.
48. Bahodir, R., Islombek, A., Adxamjon, X., Sattor, X., Feruza, Q., & Isroiljon, U. (2022). TEMIR-BETON KONSTRUKTSIYALAR ISHLAB CHIQRISH SOHASIDAGI YANGI INNOVATION G'UYALAR. *Journal of new century innovations*, 19(7), 158-167.
49. Bahodir, R., Islombek, A., Adhamjon, H., Sattor, K., Isroiljon, U., & Farruh, D. (2022). CONDITION OF CONCRETE AND REINFORCED CONCRETE STRUCTURES BUILT AND USED IN A DRY HOT CLIMATE. *Journal of new century innovations*, 19(7), 147-157.
50. Холмирзаев, С., Ахмедов, И., Ризаев, Б., Хамидов, А., Кодирова, Ф., & Умаров, И. (2022). ИССЛЕДОВАНИЕ ФИЗИКО-МЕХАНИЧЕСКИХ СВОЙСТВ МОДИФИЦИРОВАННОГО СЕРОБЕТОНА КОНСТРУКЦИЯХ. *Journal of new century innovations*, 19(6), 154-161.
51. Хамидов, А., Ахмедов, И., Холмирзаев, С., Ризаев, Б., Умаров, И., & Фаррух, Д. (2022). АНАЛИЗ СПОСОБОВ ПЕРЕРАБОТКИ СЫРЬЯ SERA И ПОЛУЧЕНИЯ СЕРОБЕТОНА КОНСТРУКЦИЯХ. *Journal of new century innovations*, 19(6), 93-102.

52. Ахмедов, И., Ризаев, Б., Хамидов, А., Холмирзаев, С., Феруза, К., & Умаров, И. (2022). ИССЛЕДОВАНИЕ ЗОЛОШЛАКОВЫХ СМЕСИ ДЛЯ ПРОИЗВОДСТВА СТРОИТЕЛЬНЫХ МАТЕРИАЛОВ КОНСТРУКЦИЯХ. *Journal of new century innovations*, 19(6), 103-112.
53. Хамидов, А., Ахмедов, И., Ризаев, Б., Холмирзаев, С., Жалалов, З., Умаров, И., & Шаропов, Б. (2022). ТЕПЛОИЗОЛЯЦИОННЫЕ МАТЕРИАЛЫ НА ОСНОВЕ ГИПСА И СЕЛЬСКОХОЗЯЙСТВЕННЫХ ОТХОДОВ. КОНСТРУКЦИЯХ. *Journal of new century innovations*, 19(6), 135-144.
54. Ахмедов, И., Хамидов, А., Холмирзаев, С., Ризаев, Б., Умаров, И., & Фаррух, Д. (2022). ОЦЕНКА ВЛИЯНИЯ СЕДИБЛЕИ РЕКИ СОХСОЙ НА КОКАНДСКУЮ ГЭС. *Journal of new century innovations*, 19(6), 145-153.
55. Холмирзаев, С., Ахмедов, И., Хамидов, А., Кодирова, Ф., Умаров, И., & Фаррух, Д. (2022). РАСЧЕТ ЖЕЛЕЗОБЕТОННЫХ КОНСТРУКЦИЙ ЗДАНИЙ НА ОСНОВЕ ТЕОРИИ НАДЕЖНОСТИ. *Journal of new century innovations*, 19(6), 29-38.
56. Хамидов, А., Ахмедов, И., Ризаев, Б., Холмирзаев, С., Жалалов, З., & Умаров, И. (2022). ҚУРУҚ ИССИҚ ИҚЛИМЛИ ХУДУДЛАРНИНГ ТАБИЙ ИҚЛИМИ ҲАҚИДА УМУМИЙ МАЪЛУМОТ. *Journal of new century innovations*, 19(6), 194-203.
57. Ризаев, Б., Ахмедов, И., Хамидов, А., Холмирзаев, С., Фаррух, Д., & Умаров, И. (2022). БИНОЛАРНИ ИСИТИШДА ҚУЁШ ЭНЕРГИЯСИДАН ФОЙДАЛАНИБ ЭНЕРГИЯ САМАРАДОРЛИКНИ ОШИРИШ ТАДБИРЛАРИ. *Journal of new century innovations*, 19(8), 78-89.
58. Ризаев, Б., Ахмедов, И., Хамидов, А., Холмирзаев, С., Фаррух, Д., & Умаров, И. (2022). ҚУЁШЛИ ИСИТИШ ТИЗИМИНИНГ ЭНЕРГЕТИК ХАРАКТЕРИСТИКАЛАРИ ХИСОБИ. *Journal of new century innovations*, 19(8), 25-36.
59. Ахмедов, И., Ризаев, Б., Хамидов, А., Холмирзаев, С., Умаров, И., & Фаррух, Д. (2022). ЭФФЕКТИВНОСТЬ ИСПОЛЬЗОВАНИЯ МОНОЛИТНОГО ЖЕЛЕЗОБЕТОНА ПРИ СТРОИТЕЛЬСТВЕ ЖИЛЫЕ ДОМА. *Journal of new century innovations*, 19(6), 71-80.
60. Bahodir, R., Islombek, A., Sattor, X., Adxamjon, X., Feruza, Q., & Isroiljon, U. (2022). QURILISH MATERIALSHUNOSLIGIDA NANOTEKNOLOGIYA ELEMENTLARIDAN FOYDALANISH SAMARADORLIGI. *Journal of new century innovations*, 19(7), 168-179.
61. Холмирзаев, С., Ахмедов, И., Хамидов, А., Ризаев, Б., Жалалов, З., & Умаров, И. (2022). ПРИМЕНЕНИЕ МОНОЛИТНЫХ ЖЕЛЕЗОБЕТОННЫХ КОНСТРУКЦИЙ НА ТЕРРИТОРИИ РЕСПУБЛИКИ УЗБЕКИСТАН КОНСТРУКЦИЯХ. *Journal of new century innovations*, 19(6), 81-92.

62. Холмирзаев, С., Ахмедов, И., Ризаев, Б., Хамидов, А., Фаррух, Д., & Умаров, И. (2022). ПРИМЕНЕНИЕ СЕРОБЕТОНА В ЖЕЛЕЗОБЕТОННЫХ КОНСТРУКЦИЯХ. *Journal of new century innovations*, 19(6), 3-11.
63. Умаров, И. И. Ў. (2022). Тоғ олди дарёлар ўзанидаги жараёнларни баҳолашда табиий дала тадқиқотлари таҳлили. *Строительство и образование*, (2), 109-113.
64. Kholmirzayev, S., Akhmedov, I., Khamidov, A., Yusupov, S., Umarov, I., & Hakimov, S. (2022). ANALYSIS OF THE EFFECT OF DRY HOT CLIMATE ON THE WORK OF REINFORCED CONCRETE ELEMENTS. *Science and innovation*, 1(A8), 1033-1039.
65. Akhmedov, I., Khamidov, A., Kholmirzayev, S., Yusupov, S., & Umarov, I. (2022). Improving river sediment distribution calculation in mountain rivers. *Science and innovation*, 1(A8), 1014-1019.
66. Khamidov, A., Akhmedov, I., Kholmirzayev, S., Jalalov, Z., Yusupov, S., & Umarov, I. (2022). EFFECTIVENESS OF MODERN METHODS OF TESTING BUILDING STRUCTURES. *Science and innovation*, 1(A8), 1046-1051.
67. Kholmirzayev, S., Akhmedov, I., Khamidov, A., Jalalov, Z., Yusupov, S., & Umarov, I. (2022). THE ROLE OF THE INTEGRATION OF SCIENCE, EDUCATION AND PRODUCTION IN THE TRAINING OF PERSONNEL FOR CONSTRUCTION EDUCATIONAL AREAS. *Science and innovation*, 1(A8), 1040-1045.
68. Хамидов, А. И., Ахмедов, И., Юсупов, Ш., & Кузибаев, Ш. (2021). Использование теплоизоляционного композиционного гипса в энергоэффективном строительстве.
69. Холмирзаев, С., Ахмедов, И., Адхамжон, Ҳ., Ризаев, Б., Юсупов, Ш., & Умаров, И. (2022). СЕРА ХОМ АШЁСИНИ ҚАЙТА ИШЛАШ ВА СЕРОБЕТОН ТАЙЁРЛАШ УСУЛЛАРИНИНГ ТАҲЛИЛИ. *Journal of new century innovations*, 19(6), 248-255.
70. Холмирзаев, С., Ахмедов, И., Адхамжон, Ҳ., Ризаев, Б., Юсупов, Ш., & Умаров, И. (2022). ТЕМИР БЕТОН ЭЛЕМЕНТЛАРНИНГ ДАРЗБАРДОШЛИГИГА МАРКАЗИЙ ОСИЁ ИҚЛИМИНИНГ ТАЪСИРИ. *Journal of new century innovations*, 19(6), 232-239.
71. Холмирзаев, С., Ахмедов, И., Адхамжон, Ҳ., Ризаев, Б., Юсупов, Ш., & Умаров, И. (2022). ТУРАР-ЖОЙ БИНОЛАРИ ҚУРИЛИШИДА МОНОЛИТ ТЕМИР БЕТОНДАН ФОЙДАЛАНИШ САМАРАДОРЛИГИ. *Journal of new century innovations*, 19(6), 277-286.
72. Ризаев, Б., Ахмедов, И., Хамидов, А., Холмирзаев, С., Юсупов, Ш., & Умаров, И. (2022). МЕРЫ ПО ПОВЫШЕНИЮ ЭНЕРГОЭФФЕКТИВНОСТИ

ИСПОЛЬЗОВАНИЯ СОЛНЕЧНОЙ ЭНЕРГИИ В ОТОПЛЕНИИ ЗДАНИЙ. *Journal of new century innovations*, 19(8), 66-77.

73. Ризаев, Б., Ахмедов, И., Хамидов, А., Холмирзаев, С., Юсупов, Ш., & Умаров, И. (2022). ҚУЁШ ЭНЕРГИЯСИДАН ФОЙДАЛАНИБ БИНОЛАРНИ ЭНЕРГИЯ САМАРАДОРЛИГИНИ ОШИРИШ ТАДБИРЛАРИ ХАКИДА. *Journal of new century innovations*, 19(8), 173-186.
74. Ahmedov, I., Bahodir, R., Adhamjon, H., Sattor, K., Shavkat, Y., & Isroiljan, U. (2022). PHYSICAL AND MECHANICAL PROPERTIES OF CONCRETE UNDER CONDITIONS OF DRY HOT CLIMATE. *Journal of new century innovations*, 19(8), 131-142.
75. Холмирзаев, С., Ахмедов, И., Ризаев, Б., Юсупов, Ш., Умаров, И., & Фаррух, Д. (2022). РОЛЬ ИНТЕГРАЦИИ НАУКИ, ОБРАЗОВАНИЯ И РАЗВИТИЯ В ПОДГОТОВКЕ КАДРОВ ДЛЯ СТРОИТЕЛЬСТВА. *Journal of new century innovations*, 19(6), 12-19.
76. Хамидов, А., Ахмедов, И., Холмирзаев, С., Ризаев, Б., Юсупов, Ш., & Умаров, И. (2022). ЭФФЕКТИВНОСТЬ СОВРЕМЕННЫХ МЕТОДОВ ИСПЫТАНИЙ СТРОИТЕЛЬНЫХ КОНСТРУКЦИЙ. *Journal of new century innovations*, 19(6), 57-59.
77. Холмирзаев, С., Ахмедов, И., Ризаев, Б., Хамидов, А., & Юсупов, Ш. (2022). РОЛЬ ИНТЕГРАЦИИ НАУКИ, ОБРАЗОВАНИЯ И ПРОИЗВОДСТВА В ПОДГОТОВКЕ КАДРОВ ДЛЯ СТРОИТЕЛЬНЫХ ОБРАЗОВАТЕЛЬНЫХ НАПРАВЛЕНИЙ. *Journal of new century innovations*, 19(6), 49-57.
78. Ахмедов, И., Ризаев, Б., Хамидов, А., Холмирзаев, С., Юсупов, Ш., & Умаров, И. (2022). ПРИМЕНЕНИЕ ТЕПЛОИЗОЛЯЦИОННОГО КОМПОЗИТА ГИПСОВОГО ДЛЯ ЭНЕРГОЭФФЕКТИВНОГО СТРОИТЕЛЬСТВА КОНСТРУКЦИЯХ. *Journal of new century innovations*, 19(6), 113-122.
79. Ахмедов, И., Хамидов, А., Холмирзаев, С., Юсупов, Ш., Кодирова, Ф., & Умаров, И. (2022). СОВЕРШЕНСТВОВАНИЕ РАСЧЕТА РАСПРЕДЕЛЕНИЯ НАСАДОВ В ГОРНЫХ РЕКАХ. *Journal of new century innovations*, 19(6), 20-28.
80. Sattor, X., Islombek, A., Adhamjon, H., Bahodir, R., Shavkat, Y., & Isroiljon, U. (2022). TEMIR-BETON KONSTRUKSIYALARIDA SERABETONDAN FOYDALANISH. *Journal of new century innovations*, 19(6), 224-231.
81. Ризаев, Б., Ахмедов, И., Хамидов, А., Холмирзаев, С., Юсупов, Ш., & Умаров, И. (2022). РАСЧЕТ ЭНЕРГЕТИЧЕСКИХ ХАРАКТЕРИСТИК СИСТЕМЫ СОЛНЕЧНОГО ОТОПЛЕНИЯ. *Journal of new century innovations*, 19(8), 45-55.
82. Umarov, I. I. (2023). INSULATION COMPOSITE PLASTER FOR ENERGY-SAVING CONSTRUCTION. *Journal of new century innovations*, 43(1), 281-293.

83. Мухитдинов, М. Б. (2023). ТЎЛДИРУВЧИЛАРНИНГ КОМПОЗИТ ПОЛИМЕР ҚОПЛАМАЛАРНИНГ ЕЙИЛИШБАРДОШЛИГИ ВА АДГЕЗИОН ХОССАЛАРИГА ТАЪСИРИ. *Journal of new century innovations*, 43(1), 180-191.
84. Мухитдинов, М. Б. (2023). ҚУРИЛИШ МАТЕРИАЛЛАРИ ВА БУЮМЛАРИ ФАНИНИ ЯНГИ ПЕДАГОГИК ТЕХНОЛОГИЯЛАР АСОСИДА ЎҚИТИШ. *Journal of new century innovations*, 43(1), 166-179.
85. Шаропов, Б. Х., & Рахматиллаев, Ё. Н. (2023). ҚУЁШЛИ ИСИТИШ ТИЗИМИНИНГ ЭНЕРГЕТИК ХАРАКТЕРИСТИКАЛАРИ ХИСОБИ. *Journal of new century innovations*, 43(1), 192-204.
86. Umarov, I. I., & Nuritdinov, J. D. (2023). INCREASING THE RESISTANCE OF TEMPERATURE EFFECTS OF SULFUR-BASED CONCRETES. *Journal of new century innovations*, 43(1), 87-96.
87. Ахмедов, И., Умаров, И., & Нуритдинов, Ж. (2023). ЁҒОЧ МАТЕРИАЛЛАРИНИ ЁНҒИНБАРДОШЛИК ДАРАЖАСИНИ АНТИПИРЕНЛАР ЁРДАМИДА ОШИРИШ. *Journal of new century innovations*, 43(1), 255-268.
88. Ахмедов, И. Ғ., Умаров, И. И., & Дадаханов, Ф. А. (2023). ПРИНЦИПЫ ВЫБОРА ГАЗООЧИСТНОГО ОБОРУДОВАНИЯ. *Journal of new century innovations*, 43(1), 153-165.
89. Umarov, I. I. (2023). THE USE OF SLAG MIXTURES FOR THE MANUFACTURE OF BUILDING MATERIALS. *Journal of new century innovations*, 43(1), 269-280.
90. Ахмедов, И. Ғ., Умаров, И. И., & Дадаханов, Ф. А. (2023). ВЫБОР ЭФФЕКТИВНЫХ МЕТОДОВ И ОБОРУДОВАНИЯ ДЛЯ СУШКИ СЫПУЧИХ СТРОИТЕЛЬНЫХ МАТЕРИАЛОВ. *Journal of new century innovations*, 43(1), 140-152.
91. Umarov, I. I. (2023). STUDY OF THE PROPERTIES OF CONCRETE BASED ON ALKALINE BINDERS. *Journal of new century innovations*, 43(1), 51-64.
92. Umarov, I. I., & Sharopov, B. X. (2023). ХОРИЈ ВА RESPUBLIKAMIZ BINOLARIDA ENERGIYADAN SAMARALI FOYDALANISH USULLARINING TAHLILI. *Journal of new century innovations*, 43(1), 219-229.
93. Umarov, I. I. (2023). THE USE OF SULFUR CONCRETE IN REINFORCED CONCRETE STRUCTURES. *Journal of new century innovations*, 43(1), 65-75.
94. Umarov, I. I., & Sharopov, B. X. (2023). JAMOAT BINOLARINI ISITISHDA QUYOSH ENERGIYASIDAN FOYDALANISHNING SAMARADORLIGI. *Journal of new century innovations*, 43(1), 242-254.

95. Umarov, I. I., & Nuritdinov, D. (2023). SUPERPLASTIFIKATOR QO'SHILGAN GIPSOBETONNING FIZIK-MEXANIK XOSSALARI. *Journal of new century innovations*, 43(1), 76-86.
96. Мурадов, Х. Х. (2023). МАҲАЛЛИЙ ХОМ-АШЁ ЛОГОН БЕНТОНИТ ГИЛИНИНГ ФИЛЬТРАЦИЯ КОЭФФИЦИЕНТИНИ АНИҚЛАШ. *Journal of new century innovations*, 43(1), 97-106.
97. Мурадов, Х. Х. (2023). ФАРҒОНА ВИЛОЯТИ ЛОГОН БЕНТОНИТ ГИЛИНИНГ ХУСУСИЯТЛАРИ БЎЙИЧА ФОЙДАЛАНИШ САМАРАДОРЛИГИ. *Journal of new century innovations*, 43(1), 107-118.
98. Хамидов, А., Ахмедов, И., & Шаропов, Б. Х. (2023). ИССЛЕДОВАНИЯ ЗОЛО-ШЛАКОВЫХ СМЕСЕЙ ДЛЯ ПРОИЗВОДСТВА СТРОИТЕЛЬНЫХ МАТЕРИАЛОВ. *Journal of new century innovations*, 43(1), 230-241.
99. Yosunbek Ne'matilla o'g, R. (2023). TURAR JOY BINOLARIDA QO'LLANILADIGAN ISSIQLIK TA'MINOTI TIZMLARINING HOZIRGI KUNDAGI TAHLILI. *Journal of new century innovations*, 43(1), 119-128.
100. Yosunbek Ne'matilla o'g, R. (2023). ANALYSIS OF GROUNDWATER SOFTENING METHODS. *Journal of new century innovations*, 43(1), 129-139.
101. Хакимов, С. (2023). ПОВТОРНОЕ ИСПОЛЬЗОВАНИЕ ВОДЫ В АВТОМОЙКАХ ПУТИ МАРШРУТИЗАЦИИ. *ТЕСНика*, (1 (10)), 1-5.
102. Khamidov, A., & Khakimov, S. (2023). MOISTURE LOSS FROM FRESHLY LAID CONCRETE DEPENDING ON THE TEMPERATURE AND HUMIDITY OF THE ENVIRONMENT. *Science and innovation*, 2(A4), 274-279.
103. Khamidov, A. I., & Khakimov, S. (2023). Study of the Properties of Concrete Based on Non-Fired Alkaline Binders. *European Journal of Geography, Regional Planning and Development*, 1(1), 33-39.
104. Rasuljon o'gli, K. S. (2023). The Importance of Didactics in Pedagogy and Stages of The Didactic Process. *Journal of Innovation in Education and Social Research*, 1(4), 1-6.
105. Muxitdinov, M. (2022). АНАЛИЗ ЭФФЕКТИВНОСТИ ИСПОЛЬЗОВАНИЯ ПОРЫСТЫХ ЗАПОЛНИТЕЛЕЙ ДЛЯ ЛЁГКИХ БЕТОНОВ. " *Экономика и социум*".
106. Ризаев, Б. Ш., & Мухитдинов, М. Б. (2023). ИЗУЧЕНИЕ ВЛИЯНИЯ КЛИМАТИЧЕСКИХ УСЛОВИЙ НАШЕЙ РЕСПУБЛИКИ НА РАБОТУ ЖЕЛЕЗОБЕТОННЫХ ЭЛЕМЕНТОВ. *Scientific Impulse*, 1(9), 186-195
107. Abdunazarov, A., & Soliev, N. (2020). STUDY OF THE PERFORMANCE OF FRAMELESS CONSTRUCTION STRUCTURES UNDER THE INFLUENCE OF VERTICAL STRESSES OF ULTRA-SUBMERGED THE LYOSS SOILS. *Студенческий вестник*, 28(126 часть 3), 39.

108. Khakimov, S. R., & Sharopov, B. K. (2023). Educational Quality Improvement Events Based on Exhibition Materials in Practical Training Lessons. *American Journal of Language, Literacy and Learning in STEM Education*, 1(2), 5-10
109. Abdunazarov, A. (2022). AVTOMOBILLAR HARAKATIDAN HOSIL BO'LADIGAN TEBRANISHLARNI BINOGA TA'SIRINI ANIQLASH VA KAMAYTIRISH CHORALARINI TAKOMILLASHTIRISH BO'YICHA TAHLILLAR. *Science and innovation*, 1(A5), 372-375.
110. Шаропов Б.Х., Хакимов С.Р., Рахимова С. Оптимизация режимов гелиотеплохимической обработки золоцементных композиций. //Матрица научного познания. – 2021 г. №12-1. С.115-123
111. Хакимов С., Шаропов Б., Абдуназаров А. Бино ва иншоотларнинг сейсмик мустаҳкамлиги бўйича хорижий давлатлар (россия, япония, хитой, ақш) меъёрий хужжатлари таҳлили //barqarorlik va yetakchi tadqiqotlar onlayn ilmiy jurnali. – 2022. – С. 806-809
112. Muxitdinov, M. (2022). ИССЛЕДОВАНИЕ ВЛИЯНИЯ РЕЖИМОВ ЭКСПЛУАТАЦИИ МЕТАЛЛИЧЕСКОЙ ОСНАСТКИ НА ИЗНОСОСТОЙКОСТЬ КОМПОЗИЦИОННЫХ ПОЛИМЕРНЫХ МАТЕРИАЛОВ. *UNIVERSUM: ТЕХНИЧЕСКИЕ НАУКИ*.
113. Shamsitdinovich, R. B., & Bakhtiyorovich, M. M. (2023). Air Temperature and Humidity in Experimental Testing of Building Materials Used in the Climate of the Republic of Uzbekistan. *Web of Synergy: International Interdisciplinary Research Journal*, 2(4), 591-598.
114. O'G'Li, A. A. S. (2023). Avtomobil yo'llaridagi lyossimon gruntarning suv shimgan holda deformatsiyalanishi va seysmik to'qinlarni tarqalishini tahlil qilish. *Строительство и образование*, 1(3), 60-65.
115. Abdunazarov, A. (2022). BO'LADIGAN TEBRANISHLARNI BINOGA TA'SIRINI ANIQLASH VA KAMAYTIRISH CHORALARINI TAKOMILLASHTIRISH. *Science and innovation*, 1(A5), 380-384.
116. Abdunazarov, A. S. (2022). AVTOMOBILLAR HARAKATIDAN HOSIL BO'LGAN TEBRANISHLARNI KO'P JINSLI GRUNTLARDA TARQALISH JARAYONIGA OID TADDIQOTLAR TAHLILI. *Scienceweb academic papers collection*.
117. Abdunazarov, A. (2022). AVTOMOBILLAR HARAKATIDAN HOSIL BO'LADIGAN TEBRANISHLARNI BINOGA TA'SIRINI ANIQLASH VA KAMAYTIRISH CHORALARINI TAKOMILLASHTIRISH BO'YICHA TAHLILLAR. *Science and innovation*, 1(A5), 372-375.
118. Abdunazarov, A. (2022). MAHALLIY HOM ASHYO TURI (QAMISH) DAN FOYDALANGAN HOLDA AVTOMOBILLAR HARAKATIDAN HOSIL BO'LADIGAN TEBRANISHLARNI BINOGA TA'SIRINI ANIQLASH VA

КАМАЙТИРИШ CHORALARINI TAKOMILLASHTIRISH. *Science and innovation, 1(A5), 380-385.*

119. Muxitdinov, M. (2017). Future of using natural basalt stone in architecture. *Role of the using innovative teaching methods to improve the efficiency of education. Россия. Г. Москва-2017.*

МЕТОДЫ КОНВЕРСИИ СИНТЕЗ-ГАЗА И ИХ СОВЕРШЕНСТВОВАНИЕ

доц. Ахмедов Исломбек

старший преподаватель Умаров Исроил

старший преподаватель Ф.Қодирова

Намганский инженерно-строительный институт, г.

Наманган, улица Ислама Каримова, дом 12.

Аннотация: В работе представлены основные моменты получения синтез-газа из широкой палитры углеводородов различного происхождения. Предложены технологические варианты получения синтез-газа из углеводородных смесей.

Ключевые слова: Синтез-газ, катализатор, каталитические системы, углеводороды, продукты переработки нефти.

Запасы природного газа на нашей планете велики. Природный газ представляет собой смесь газов, состав которой в значительной мере определяется месторождением. Однако в любом случае основным компонентом является метан, объемная доля которого колеблется от 70 до 98%. Остальные компоненты – это этан, пропан, бутан, изобутан, неорганические газы (азот, углекислый и благородный газы). Чем больше относительная молекулярная масса углеводорода, тем меньше его содержание в природном газе. Попутный нефтяной газ растворен в нефти или находится над ней, образуя своеобразную «газовую шапку». В процессе добычи нефти его отделяют и используют в качестве топлива или химического сырья. В попутном газе содержится значительно меньше метана и больше его гомологов, чем в природном газе. Для практических целей попутный газ разделяют на фракции: газовый бензин (смесь пентана, гексана и других алканов), пропан-бутановая фракция (смесь пропана и бутана) и сухой газ (сходен по составу с природным).

В органическом синтезе применяют как чистый оксид углерода, так и его смеси с водородом (синтез – газ) в объемном отношении от 1:1 до 2 – 2,3:1. Монооксид углерода СО представляет собой бесцветный трудно сжижаемый газ (температура конденсации при атмосферном давлении – 192⁰С, критическое давление 3,43 МПа, критическая температура – 130⁰С). С воздухом образует взрывоопасные смеси в пределах концентраций 12,5 – 74 % (об.). Монооксид углерода является весьма токсичным веществом, его предельно допустимая концентрация (ПДК) в производственных помещениях составляет 20 мг/м³. Обычные противогазы его не адсорбируют, поэтому применяют противогазы изолирующего типа или имеющие специальный гопкалитовый патрон, в котором

находятся оксиды марганца, катализирующие окисление CO и CO₂. Оксид углерода слабо сорбируется не только твердыми телами, но и жидкостями, в которых он мало растворим. Однако некоторые соли образуют с ним комплексы, что используют для сорбции оксида углерода водно-аммиачными растворами солей одновалентной. смеси.

При сгорании предельных углеводородов выделяется большое количество тепла, поэтому природный газ является самым эффективным и дешевым топливом для теплоэлектростанций, котельных установок, доменных и стекловаренных печей. Кроме того, при сгорании метана воздух практически не загрязняется вредными веществами.

Метан природного и попутного нефтяного газов является важным сырьем для химической промышленности. Конверсией метана получают синтез-газ, а на его основе – метанол и синтетический бензин:

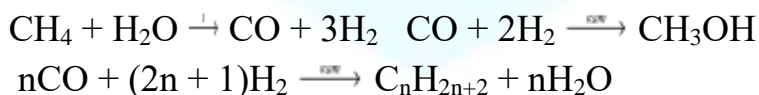

Из метана получают ацетилен, водород, сажу, галогенопроизводные:

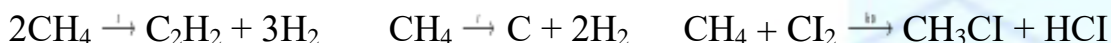

Гомологи метана, содержащиеся в природном и, главным образом, в попутном нефтяном газе, после разделения на индивидуальные углеводороды идут на получение алкенов и далее полимеров. Пропан-бутановая фракция в сжиженном виде используется как бытовое топливо и топливо для карбюраторных двигателей автомобилей. Газовый бензин, получаемый из попутного газа, также является основой низкосортных бензинов. Основная реакция, лежащая в основе этого метода, состоит в конверсии углеводородов водяным паром на катализаторе Ni на Al₂O₃:

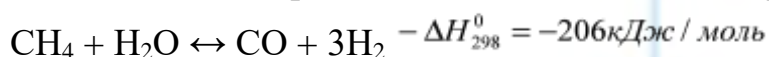

Реакция сильно эндотермична, и ее равновесие смещается вправо лишь при повышении температуры. Чтобы увеличить степень конверсии метана, ведут процесс при 800 – 900°C в избытке водяного пара. При атмосферном давлении этот избыток невелик (2:1), но повышение давления неблагоприятно влияет на состояние равновесия, и в этом случае приходится работать с объемным отношением пара к метану \approx 4:1.

Кроме конверсии метана протекает также конверсия оксида углерода:

$$\text{CO} + \text{H}_2\text{O} \leftrightarrow \text{CO}_2 + \text{H}_2 \quad -\Delta H_{298}^0 = 41,0 \text{ кДж / моль}$$

Эта реакция экзотермична, и ее равновесие при повышении температуры смещается влево, причем избыток водяного пара вызывает повышенное образование диоксида углерода. Конверсия оксида углерода протекает быстро, и состав конвертированного газа определяется ее равновесием.

При конверсии метана водяным паром получается газ с большим отношением $H_2:CO$ (как минимум 3:1), в то время как для органического синтеза требуется синтез-газ с отношением $H_2:CO$ от 1:1 до $(2 \div 2,3):1$. Этого отношения можно добиться, подвергая конверсии жидкие углеводороды: $-CH_2 - + H_2O \leftrightarrow CO + H_2$ и добавляя при конверсии к водяному пару диоксид углерода, который также конвертирует углеводороды:

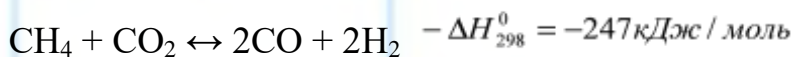

Реакция эндотермична, и ее равновесие смещается вправо при достаточно высокой температуре. Она протекает медленнее, чем конверсия водяным паром. Ввиду высокой эндотермичности конверсию углеводородов проводят в трубчатых печах. Исходное сырье подают в трубы, заполненные гетерогенным катализатором и обогреваемые топочным газом, причем теплопередача осуществляется главным образом за счет излучения (радиантные печи). Недостатки этой системы - большая потребность в жаростойких трубах и малое полезное использование объема печи, в которой катализатор занимает очень небольшую часть.

По этим причинам была разработана другая система, в которой эндотермические реакции конверсии совмещены с экзотермическим процессом сгорания части углеводорода при подаче в конвертор кислорода, благодаря чему суммарный процесс становится немного экзотермическим. Расчеты показывают, что для этой цели на конверсию надо подавать смесь CH_4 и O_2 в отношении 1 : 0,55, находящуюся вне пределов взрываемости, которые тем более не достигаются из-за разбавления смеси водяным паром. Объемное отношение последнего к метану в этом случае можно брать более низким, чем в отсутствие кислорода, а именно от 1:1 до $(2,5 \div 3):1$ в зависимости от применяемого давления. Этот процесс окислительной, или автотермической конверсии получил большое распространение. Он не требует подвода тепла извне и осуществляется в шахтных печах со сплошным слоем катализатора.

Процесс состоит из нескольких стадий: подготовки сырья, конверсии, утилизации тепла, очистки газа от CO_2 . При подготовке сырья следует иметь в виду, что никелевый катализатор чувствителен к отравлению органическими соединениями серы, содержание которых в углеводороде ограничивают величиной 1 мг S в 1 м³. Сырье, не удовлетворяющее этим условиям, нужно очищать, для чего подвергают каталитическому гидрообессериванию с последующим удалением образовавшегося сероводорода. Стадия подготовки сырья включает также компримирование газа, смешение его с водяным паром и предварительное нагревание смеси. Полученный на этой стадии синтез-газ в зависимости от требований к соотношению CO и H_2 содержит 15 – 45 % (об.) CO, 40 – 75 % (об.) H_2 , 8 – 15 %

(об.) CO₂, 0,5 % (об.) CH₄ и по 0,5 – 1 % (об.) N₂ и Ar. Этот газ очищают от CO₂, для чего применяют абсорбцию водой под давлением, хемосорбцию водным раствором моноэтаноламина или карбоната калия. При нагревании и снижении давления происходят обратные превращения и выделяется CO₂, а раствор регенерируется:

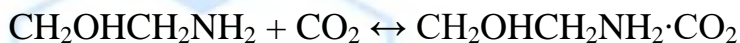

На получение 1 м³ очищенного синтез-газа расходуется 0,35 – 0,40 м³ природного газа, 0,2 м³ технического кислорода и в зависимости от применяемого давления и добавки CO₂ от 0,2 до 0,8 кг водяного пара.

Литература:

1. Arifjanov, A., Akmalov, S., Akhmedov, I., & Atakulov, D. (2019, December). Evaluation of deformation procedure in waterbed of rivers. In *IOP Conference Series: Earth and Environmental Science* (Vol. 403, No. 1, p. 012155). IOP Publishing.
2. Ахмедов, И. Ф., Ортиқов, И. А., & Умаров, И. И. (2021). Дарё ўзанидаги деформацион жараёнлаарни баҳолашда инновацион технологиялар [Innovative technologies in the assessment of deformation processes in the riverbed]. *Фаргона политехника институти илмий-техника журнали.* – *Фаргона*, 25(1), 139-142.
3. Abduraimova, D., Rakhmonov, R., Akhmedov, I., Xoshimov, S., & Eshmatova, B. (2022, June). Efficiency of use of resource-saving technology in reducing irrigation erosion. In *AIP Conference Proceedings* (Vol. 2432, No. 1). AIP Publishing.
4. Арифжанов, А. М., Самиев, Л. Н., Абдураимова, Д. А., & Ахмедов, И. Г. (2013). Ирригационное значение речных наносов. *Актуальные проблемы гуманитарных и естественных наук*, (6), 357-360.
5. Tadjiboyev, S., Qurbonov, X., Akhmedov, I., Voxidova, U., Babajanov, F., Tursunova, E., & Xodjakulova, D. (2022, June). Selection of electric motors power for lifting a flat survey in hydraulic structures. In *AIP Conference Proceedings* (Vol. 2432, No. 1). AIP Publishing.
6. Akhmedov, I., Khamidov, A., Kholmirezayev, S., Umarov, I., Dedakhanov, F., & Hakimov, S. (2022). ASSESSMENT OF THE EFFECT OF SEDIBLES FROM SOKHSOY RIVER TO KOKAND HYDROELECTRIC STATION. *Science and innovation*, 1(A8), 1086-1092.
7. Kholmirezayev, S., Akhmedov, I., Khamidov, A., Umarov, I., Dedakhanov, F., & Hakimov, S. (2022). USE OF SULFUR CONCRETE IN REINFORCED CONCRETE STRUCTURES. *Science and innovation*, 1(A8), 985-990.

8. Arifjanov, A. (2021). Innovative technologies in the assessment of accumulation and erosion processes in the channels. *Turkish Journal of Computer and Mathematics Education (TURCOMAT)*, 12(4), 110-114.
9. Нуриддинов, А. О., Ахмедов, И., & Хамидов, А. И. (2022). АВТОМОБИЛ ЙЎЛЛАРИНИ ҚУРИЛИШИДА ИННОВАЦИЯЛАР. *Academic research in educational sciences*, 3(TSTU Conference 1), 211-215.
10. Хамидов, А. И., Ахмедов, И. Г., Мухитдинов, М. Б., & Кузибаев, Ш. (2022). Применение теплоизоляционного композиционного гипса для энергоэффективного строительства.
11. Хамидов, А. И., Ахмедов, И., & Кузибаев, Ш. (2020). ТЕПЛОИЗОЛЯЦИОННЫЕ МАТЕРИАЛЫ НА ОСНОВЕ ГИПСА И ОТХОДОВ СЕЛЬСКОГО ХОЗЯЙСТВА.
12. Fathulloev, A. M., Eshev, S. S., Samiev, L. N., Ahmedov, I. G., Jumaboyev, X., & Arifjanov, S. (2019). Boglanmagan gruntlardan tashkil topgan uzanlarda yuvilmaslik tezliklarini aniklash [To the determination of non-effective speed in the beds containing from unconnected soils]. *Journal "Irrigatsiya va melioratsiya"*. Tashkent, 27-32.
13. Ahmedov, I., Muxitdinov, M., Umarov, I., & Ibragimova, Z. (2020). Assessment of the effect of sedibles from sokhsoy river to kokand hydroelectric power station. *InterConf*.
14. Ризаев, Б., Ахмедов, И., Хамидов, А., Холмирзаев, С., Хакимов, С., & Умаров, И. (2022). ВЛИЯНИЯ ТЕМПЕРАТУРНО-ВЛАЖНОСТНОГО РЕЖИМА НА ВОДОПОГЛОЩЕНИЕ ЛЕГКИХ БЕТОНОВ НА ПОРЫСТЫХ ЗАПОЛНИТЕЛЯХ. *Journal of new century innovations*, 19(8), 192-201.
15. Ризаев, Б., Ахмедов, И., Хамидов, А., Холмирзаев, С., Хакимов, С., & Умаров, И. (2022). ЖАҲОНДА КИЧИК ГЭСЛАРНИ РИВОЖЛАНТИРИШНИНГ ҲОЗИРГИ ЗАМОН АНЪАНАЛАРИ. *Journal of new century innovations*, 19(8), 110-119.
16. Ахмедов, И., Ризаев, Б., Хамидов, А., Холмирзаев, С., Умаров, И., & Хакимов, С. (2022). ПЕРСПЕКТИВЫ РАЗВИТИЯ ЖЕЛЕЗОБЕТОННЫХ КОНСТРУКЦИЙ В УЗБЕКИСТАНЕ. *Journal of new century innovations*, 19(6), 60-70.
17. Холмирзаев, С., Ахмедов, И., Адхамжон, Ҳ., Ризаев, Б., Умаров, И., & Хакимов, С. (2022). ҚУРУҚ ИССИҚ ИҚЛИМЛИ ШАРОИТЛАРДА ҚУРИЛГАН ВА ФЙДАЛАНАЁТИЛГАН БЕТОНЛИ ВА ТЕМИР БЕТОН КОНСТРУКЦИЯЛАРНИ ҲОЛАТИ. *Journal of new century innovations*, 19(7), 180-190.
18. Ахмедов, И., Ризаев, Б., Хамидов, А., Холмирзаев, С., Умаров, И., & Хакимов, С. (2022). ДЕФОРМАТИВНОСТЬ ЖЕЛЕЗОБЕТОННЫХ КОЛОНН ИЗ

- ТЯЖЕЛОГО БЕТОНА В УСЛОВИЯХ СУХОГО ЖАРКОГО КЛИМАТА. *Journal of new century innovations*, 19(6), 171-182.
19. Bakhodir, R., Islombek, A., Adhamjon, K., Sattor, K., Isroiljon, U., & Sodiqjon, K. (2022). CALCULATION OF DEFORMATION CHANGES OF CENTRALLY COMPRESSED REINFORCED CONCRETE COLUMNS IN DRY HOT CLIMATIC CONDITIONS. *Journal of new century innovations*, 19(6), 162-170.
 20. Хамидов, А., Ахмедов, И., Холмирзаев, С., Ризаев, Б., Умаров, И., & Хакимов, С. (2022). ИССЛЕДОВАНИЕ СВОЙСТВ БЕТОНОВ НА ОСНОВЕ НЕГОРЮЧИХ ЩЕЛОЧНЫХ ВЯЖУЩИХ КОНСТРУКЦИЯХ. *Journal of new century innovations*, 19(6), 123-134.
 21. Ахмедов, И., Ризаев, Б., Хамидов, А., Холмирзаев, С., Умаров, И., & Хакимов, С. (2022). АНАЛИЗ ВЛИЯНИЯ СУХОГО ЖАРКОГО КЛИМАТА НА РАБОТУ ЖЕЛЕЗОБЕТОННЫХ ЭЛЕМЕНТОВ. *Journal of new century innovations*, 19(6), 39-48.
 22. Bahodir, R., Islombek, A., Adhamjon, H., Sattor, K., Isroiljon, U., & Sodiqjon, H. (2022). INFLUENCE OF AGGRESSIVE MEDIA ON THE DURABILITY OF LIGHTWEIGHT CONCRETE. *Journal of new century innovations*, 19(6), 318-327.
 23. Arifjanov, A., Atakulov, D., Akhmedov, I., & Hoshimov, A. (2022, December). Modern technologies in the study of processes in channels. In *IOP Conference Series: Earth and Environmental Science* (Vol. 1112, No. 1, p. 012137). IOP Publishing.
 24. Arifjanov, A., Akmalov, S., Akhmedov, I., & Atakulov, D. Evaluation of deformation procedure in waterbed of rivers.(2019) *IOP Conference Series: Earth and Environmental Science*, 403 (1). DOI: <https://doi.org/10.1088/1755-1315/403/1/012155>.
 25. G'ulomjonovich, A. I., Abdurahmonovich, O. I., & Isoqjon o'g'li, U. I. (2021). EFFECTS OF WATER FLOW ON THE EROSION PROCESSES IN THE CHANNEL OF GIS TECHNOLOGY. *Journal of Advanced Scientific Research* (ISSN: 0976-9595), 1(1).
 26. Eshev, S. S., Fatxullaev, A. M., Samiev, L. N., Axmedov, I. G., Jumaboev, X., & Arifjanov, S. (2019). Determination of leaching rates in unconnected soils. *Irrigation and reclamation, Tashkent*, 27-30.
 27. Fatkhulloev, A. M., Samiev, L. N., Axmedov, I. G., & Jumaboev, X. (2019). To the determination of non-effective speed in the beds containing from unconnected soils. *Journal of Irrigation and Melioration, Tashkent*, 1(15), 27-32.
 28. Arifjanov, A. Sh. Akmalov, I. Akhmedov, and D. Atakulov. “. In *Evaluation of deformation procedure in waterbed of rivers.*” In *IOP Conference Series: Earth and Environmental Science* (Vol. 403, No. 1, p. 012155).

29. Холмирзаев, С., Ахмедов, И., Адхамжон, Х., Ризаев, Б., Феруза, Қ., & Умаров, И. (2022). МОДИФИКАЦИЯ ЛАНГАН СЕРОБЕТОННИНГ ФИЗИК-МЕХАНИК ХОССАЛАРИНИ ТАДҚИҚ ҚИЛИШ. *Journal of new century innovations*, 19(6), 240-247.
30. Умаров, И. И. Ў., & Атакулов, Д. Э. Ў. (2022). Дарё ўзандаги деформацион жараёнларни баҳолашда инновацион технологиялар. *Механика и технология*, (Спецвыпуск 1), 219-225.
31. Eshev, S. S., Fatxullaev, A. M., Samiev, L. N., Axmedov, I. G., Jumaboev, X., & Arifjanov, S. (2019). Irrigation and reclamation. *Journal.*, 1(15), 27-30.
32. Холмирзаев, С., Ахмедов, И., Адхамжон, Х., Ризаев, Б., Жалолов, З., & Умаров, И. (2022). ЎЗБЕКИСТОН РЕСПУБЛИКАСИ ХУДУДИДА МОНОЛИТ ТЕМИР БЕТОН КОНСТРУКЦИЯЛАРИНИ ЎРНИ. *Journal of new century innovations*, 19(6), 265-276.
33. Холмирзаев, С., Ахмедов, И., Адхамжон, Х., Ризаев, Б., Фаррух, Д., & Умаров, И. (2022). ҚУРИЛИШ ТАЪЛИМ ЙЎНАЛИШЛАРИ УЧУН КАДРЛАР ТАЙЁРЛАШДА ФАН, ТАЪЛИМ ВА ИШЛАБ ЧИҚАРИШ ИНТЕГРАЦИЯСИНИНГ РОЛИ. *Journal of new century innovations*, 19(6), 256-264.
34. Ризаев, Б., Ахмедов, И., Адхамжон, Х., Холмирзаев, С., Жалолов, З., & Умаров, И. (2022). ЗАМОНАВИЙ ҚУРИЛИШ МАТЕРИАЛЛАРИ ФАНИНИ ЎҚИТИШДАГИ ИЛФОР ТАЪЛИМ МЕТОДЛАРИ. *Journal of new century innovations*, 19(7), 135-146.
35. Холмирзаев, С., Ахмедов, И., Адхамжон, Х., Ризаев, Б., Жалолов, З., & Умаров, И. (2022). БИНОЛАРНИНГ ТЕМИР БЕТОН КОНСТРУКЦИЯЛАРИНИ ИШОНЧЛИЛИК НАЗАРИЯСИ АСОСИДА ҲИСОБЛАШ. *Journal of new century innovations*, 19(6), 287-297.
36. Bahodir, R., Islombek, A., Adhamjon, K., Sattor, K., Farrux, D., & Isroiljon, U. (2022). EFFECTIVENESS OF USING ELEMENTS OF NANOTECHNOLOGY IN CONSTRUCTION MATERIALS SCIENCE. *Journal of new century innovations*, 19(8), 163-172.
37. Холмирзаев, С., Ахмедов, И., Адхамжон, Х., Ризаев, Б., Жалолов, З., & Умаров, И. (2022). БИНО ВА ИНШОТЛАР ЗИЛЗИЛАБАРДОШЛИГИНИНГ НАЗАРИЙ АСОСЛАРИ. *Journal of new century innovations*, 19(8), 120-130.
38. Bahodir, R., Islombek, A., Adhamjon, K., Sattor, K., Feruza, Q., & Isroiljon, U. (2022). NEW INNOVATIVE IDEAS IN THE FIELD OF PRODUCTION OF REINFORCED CONCRETE STRUCTURES. *Journal of new century innovations*, 19(8), 153-162.

39. Bahodir, R., Islombek, A., Adhamjon, K., Sattor, K., Zayniddin, J., & Isroiljon, U. (2022). INFLUENCE OF THE TEMPERATURE AND HUMIDITY REGIME ON THE WATER ABSORPTION OF LIGHT-WEIGHT CONCRETE ON POROUS AGGREGATES. *Journal of new century innovations*, 19(8), 143-152.
40. Bahodir, R., Islombek, A., Adhamjon, K., Sattor, K., Zayniddin, J., & Isroiljon, U. (2022). CALCULATION OF ENERGY CHARACTERISTICS OF SOLAR HEATING SYSTEM. *Journal of new century innovations*, 19(8), 56-65.
41. Ризаев, Б., Ахмедов, И., Холмирзаев, С., Хамидов, А., Кодирова, Ф., & Умаров, И. (2022). ОБЩИЕ СВЕДЕНИЯ О ПРИРОДНОМ КЛИМАТЕ РАЙОНОВ С СУХИМ ЖАРКИМ КЛИМАТОМ. *Journal of new century innovations*, 19(6), 298-306.
42. Ризаев, Б., Ахмедов, И., Хамидов, А., Холмирзаев, С., Жалалов, З., & Умаров, И. (2022). РАСЧЕТ НА ВХОДНЫЕ И ФОРМАЛЬНЫЕ ДЕФОРМАЦИИ БЕТОНА В ЕСТЕСТВЕННЫХ УСЛОВИЯХ СУХОГО ЖАРКОГО КЛИМАТА. *Journal of new century innovations*, 19(6), 183-193.
43. Ризаев, Б., Ахмедов, И., Хамидов, А., Холмирзаев, С., Фаррух, Д., & Умаров, И. (2022). ОБЩИЕ СВЕДЕНИЯ О ВЕТРЕ И ПЫЛИ В ЖАРКОМ СУХОМ КЛИМАТЕ. *Journal of new century innovations*, 19(6), 307-317.
44. Ахмедов, И., Ризаев, Б., Адхамжон, Х., Холмирзаев, С., Феруза, Қ., & Умаров, И. (2022). ТУРАР-ЖОЙ БИНОЛАРИ ҚУРИЛИШИДА МОНОЛИТ ТЕМИР БЕТОНДАН ФОЙДАЛАНИШ САМАРАДОРЛИГИ. *Journal of new century innovations*, 19(6), 215-223.
45. Ahmedov, I., Bahodir, R., Adhamjon, H., Sattor, K., Feruza, Q., & Isroiljan, U. (2022). DISTRIBUTION OF TEMPERATURE AND HUMIDITY IN CONCRETE OVER THE CROSS SECTION OF COLUMNS IN A DRY HOT CLIMATE. *Journal of new century innovations*, 19(7), 123-134.
46. Ризаев, Б., Ахмедов, И., Хамидов, А., Холмирзаев, С., Феруза, Қ., & Умаров, И. (2022). СОВРЕМЕННЫЕ ТРАДИЦИИ РАЗВИТИЯ МАЛОЙ ГИДРОЭНЕРГЕТИКИ В МИРЕ. *Journal of new century innovations*, 19(8), 90-99.
47. Bahodir, R., Islombek, A., Adhamjon, K., Sattor, K., Zayniddin, J., & Isroiljon, U. (2022). MODERN TRADITIONS OF THE DEVELOPMENT OF SMALL HYDROPOWER IN THE WORLD. *Journal of new century innovations*, 19(8), 100-109.
48. Bahodir, R., Islombek, A., Adhamjon, X., Sattor, X., Feruza, Q., & Isroiljon, U. (2022). TEMIR-BETON KONSTRUKTSIYALAR ISHLAB CHIQRISH SOHASIDAGI YANGI INNOVATION G'UYALAR. *Journal of new century innovations*, 19(7), 158-167.

49. Bahodir, R., Islombek, A., Adhamjon, H., Sattor, K., Isroiljon, U., & Farruh, D. (2022). CONDITION OF CONCRETE AND REINFORCED CONCRETE STRUCTURES BUILT AND USED IN A DRY HOT CLIMATE. *Journal of new century innovations*, 19(7), 147-157.
50. Холмирзаев, С., Ахмедов, И., Ризаев, Б., Хамидов, А., Кодирова, Ф., & Умаров, И. (2022). ИССЛЕДОВАНИЕ ФИЗИКО-МЕХАНИЧЕСКИХ СВОЙСТВ МОДИФИЦИРОВАННОГО СЕРОБЕТОНА КОНСТРУКЦИЯХ. *Journal of new century innovations*, 19(6), 154-161.
51. Хамидов, А., Ахмедов, И., Холмирзаев, С., Ризаев, Б., Умаров, И., & Фаррух, Д. (2022). АНАЛИЗ СПОСОБОВ ПЕРЕРАБОТКИ СЫРЬЯ SERA И ПОЛУЧЕНИЯ СЕРОБЕТОНА КОНСТРУКЦИЯХ. *Journal of new century innovations*, 19(6), 93-102.
52. Ахмедов, И., Ризаев, Б., Хамидов, А., Холмирзаев, С., Феруза, К., & Умаров, И. (2022). ИССЛЕДОВАНИЕ ЗОЛОШЛАКОВЫХ СМЕСИ ДЛЯ ПРОИЗВОДСТВА СТРОИТЕЛЬНЫХ МАТЕРИАЛОВ КОНСТРУКЦИЯХ. *Journal of new century innovations*, 19(6), 103-112.
53. Хамидов, А., Ахмедов, И., Ризаев, Б., Холмирзаев, С., Жалалов, З., Умаров, И., & Шаропов, Б. (2022). ТЕПЛОИЗОЛЯЦИОННЫЕ МАТЕРИАЛЫ НА ОСНОВЕ ГИПСА И СЕЛЬСКОХОЗЯЙСТВЕННЫХ ОТХОДОВ. КОНСТРУКЦИЯХ. *Journal of new century innovations*, 19(6), 135-144.
54. Ахмедов, И., Хамидов, А., Холмирзаев, С., Ризаев, Б., Умаров, И., & Фаррух, Д. (2022). ОЦЕНКА ВЛИЯНИЯ СЕДИБЛЕИ РЕКИ СОХСОЙ НА КОКАНДСКУЮ ГЭС. *Journal of new century innovations*, 19(6), 145-153.
55. Холмирзаев, С., Ахмедов, И., Хамидов, А., Кодирова, Ф., Умаров, И., & Фаррух, Д. (2022). РАСЧЕТ ЖЕЛЕЗОБЕТОННЫХ КОНСТРУКЦИЙ ЗДАНИЙ НА ОСНОВЕ ТЕОРИИ НАДЕЖНОСТИ. *Journal of new century innovations*, 19(6), 29-38.
56. Хамидов, А., Ахмедов, И., Ризаев, Б., Холмирзаев, С., Жалалов, З., & Умаров, И. (2022). ҚУРУҚ ИССИҚ ИҚЛИМИ ХУДУДЛАРИНИНГ ТАБИЙ ИҚЛИМИ ҲАҚИДА УМУМИЙ МАЪЛУМОТ. *Journal of new century innovations*, 19(6), 194-203.
57. Ризаев, Б., Ахмедов, И., Хамидов, А., Холмирзаев, С., Фаррух, Д., & Умаров, И. (2022). БИНОЛАРНИ ИСИТИШДА ҚУЁШ ЭНЕРГИЯСИДАН ФОЙДАЛАНИБ ЭНЕРГИЯ САМАРАДОРЛИКНИ ОШИРИШ ТАДБИРЛАРИ. *Journal of new century innovations*, 19(8), 78-89.
58. Ризаев, Б., Ахмедов, И., Хамидов, А., Холмирзаев, С., Фаррух, Д., & Умаров, И. (2022). ҚУЁШЛИ ИСИТИШ ТИЗИМИНИНГ ЭНЕРГЕТИК ХАРАКТЕРИСТИКАЛАРИ ХИСОБИ. *Journal of new century innovations*, 19(8), 25-36.

59. Ахмедов, И., Ризаев, Б., Хамидов, А., Холмирзаев, С., Умаров, И., & Фаррух, Д. (2022). ЭФФЕКТИВНОСТЬ ИСПОЛЬЗОВАНИЯ МОНОЛИТНОГО ЖЕЛЕЗОБЕТОНА ПРИ СТРОИТЕЛЬСТВЕ ЖИЛЫЕ ДОМА. *Journal of new century innovations*, 19(6), 71-80.
60. Bahodir, R., Islombek, A., Sattor, X., Adxamjon, X., Feruza, Q., & Isroiljon, U. (2022). QURILISH MATERIALSHUNOSLIGIDA NANOTEKNOLOGIYA ELEMENTLARIDAN FOYDALANISH SAMARADORLIGI. *Journal of new century innovations*, 19(7), 168-179.
61. Холмирзаев, С., Ахмедов, И., Хамидов, А., Ризаев, Б., Жалалов, З., & Умаров, И. (2022). ПРИМЕНЕНИЕ МОНОЛИТНЫХ ЖЕЛЕЗОБЕТОННЫХ КОНСТРУКЦИЙ НА ТЕРРИТОРИИ РЕСПУБЛИКИ УЗБЕКИСТАН КОНСТРУКЦИЯХ. *Journal of new century innovations*, 19(6), 81-92.
62. Холмирзаев, С., Ахмедов, И., Ризаев, Б., Хамидов, А., Фаррух, Д., & Умаров, И. (2022). ПРИМЕНЕНИЕ СЕРОБЕТОНА В ЖЕЛЕЗОБЕТОННЫХ КОНСТРУКЦИЯХ. *Journal of new century innovations*, 19(6), 3-11.
63. Умаров, И. И. Ў. (2022). Тоғ олди дарёлар ўзанидаги жараёнларни баҳолашда табиий дала тадқиқотлари таҳлили. *Строительство и образование*, (2), 109-113.
64. Kholmirzayev, S., Akhmedov, I., Khamidov, A., Yusupov, S., Umarov, I., & Nakimov, S. (2022). ANALYSIS OF THE EFFECT OF DRY HOT CLIMATE ON THE WORK OF REINFORCED CONCRETE ELEMENTS. *Science and innovation*, 1(A8), 1033-1039.
65. Akhmedov, I., Khamidov, A., Kholmirzayev, S., Yusupov, S., & Umarov, I. (2022). Improving river sediment distribution calculation in mountain rivers. *Science and innovation*, 1(A8), 1014-1019.
66. Khamidov, A., Akhmedov, I., Kholmirzayev, S., Jalalov, Z., Yusupov, S., & Umarov, I. (2022). EFFECTIVENESS OF MODERN METHODS OF TESTING BUILDING STRUCTURES. *Science and innovation*, 1(A8), 1046-1051.
67. Kholmirzayev, S., Akhmedov, I., Khamidov, A., Jalalov, Z., Yusupov, S., & Umarov, I. (2022). THE ROLE OF THE INTEGRATION OF SCIENCE, EDUCATION AND PRODUCTION IN THE TRAINING OF PERSONNEL FOR CONSTRUCTION EDUCATIONAL AREAS. *Science and innovation*, 1(A8), 1040-1045.
68. Хамидов, А. И., Ахмедов, И., Юсупов, Ш., & Кузибаев, Ш. (2021). Использование теплоизоляционного композиционного гипса в энергоэффективном строительстве.
69. Холмирзаев, С., Ахмедов, И., Адхамжон, Х., Ризаев, Б., Юсупов, Ш., & Умаров, И. (2022). СЕРА ХОМ АШЁСИНИ ҚАЙТА ИШЛАШ ВА

СЕРОБЕТОН ТАЙЁРЛАШ УСУЛЛАРИНИНГ ТАҲЛИЛИ. *Journal of new century innovations*, 19(6), 248-255.

70. Холмирзаев, С., Ахмедов, И., Адхамжон, Ҳ., Ризаев, Б., Юсупов, Ш., & Умаров, И. (2022). ТЕМИР БЕТОН ЭЛЕМЕНТЛАРНИНГ ДАРЗБАРДОШЛИГИГА МАРКАЗИЙ ОСИЁ ИҚЛИМИНИНГ ТАЪСИРИ. *Journal of new century innovations*, 19(6), 232-239.
71. Холмирзаев, С., Ахмедов, И., Адхамжон, Ҳ., Ризаев, Б., Юсупов, Ш., & Умаров, И. (2022). ТУРАР-ЖОЙ БИНОЛАРИ ҚУРИЛИШИДА МОНОЛИТ ТЕМИР БЕТОНДАН ФОЙДАЛАНИШ САМАРАДОРЛИГИ. *Journal of new century innovations*, 19(6), 277-286.
72. Ризаев, Б., Ахмедов, И., Хамидов, А., Холмирзаев, С., Юсупов, Ш., & Умаров, И. (2022). МЕРЫ ПО ПОВЫШЕНИЮ ЭНЕРГОЭФФЕКТИВНОСТИ ИСПОЛЬЗОВАНИЯ СОЛНЕЧНОЙ ЭНЕРГИИ В ОТОПЛЕНИИ ЗДАНИЙ. *Journal of new century innovations*, 19(8), 66-77.
73. Ризаев, Б., Ахмедов, И., Хамидов, А., Холмирзаев, С., Юсупов, Ш., & Умаров, И. (2022). ҚУЁШ ЭНЕРГИЯСИДАН ФОЙДАЛАНИБ БИНОЛАРНИ ЭНЕРГИЯ САМАРАДОРЛИГИНИ ОШИРИШ ТАДБИРЛАРИ ХАКИДА. *Journal of new century innovations*, 19(8), 173-186.
74. Ahmedov, I., Bahodir, R., Adhamjon, H., Sattor, K., Shavkat, Y., & Isroiljan, U. (2022). PHYSICAL AND MECHANICAL PROPERTIES OF CONCRETE UNDER CONDITIONS OF DRY HOT CLIMATE. *Journal of new century innovations*, 19(8), 131-142.
75. Холмирзаев, С., Ахмедов, И., Ризаев, Б., Юсупов, Ш., Умаров, И., & Фаррух, Д. (2022). РОЛЬ ИНТЕГРАЦИИ НАУКИ, ОБРАЗОВАНИЯ И РАЗВИТИЯ В ПОДГОТОВКЕ КАДРОВ ДЛЯ СТРОИТЕЛЬСТВА. *Journal of new century innovations*, 19(6), 12-19.
76. Хамидов, А., Ахмедов, И., Холмирзаев, С., Ризаев, Б., Юсупов, Ш., & Умаров, И. (2022). ЭФФЕКТИВНОСТЬ СОВРЕМЕННЫХ МЕТОДОВ ИСПЫТАНИЙ СТРОИТЕЛЬНЫХ КОНСТРУКЦИЙ. *Journal of new century innovations*, 19(6), 57-59.
77. Холмирзаев, С., Ахмедов, И., Ризаев, Б., Хамидов, А., & Юсупов, Ш. (2022). РОЛЬ ИНТЕГРАЦИИ НАУКИ, ОБРАЗОВАНИЯ И ПРОИЗВОДСТВА В ПОДГОТОВКЕ КАДРОВ ДЛЯ СТРОИТЕЛЬНЫХ ОБРАЗОВАТЕЛЬНЫХ НАПРАВЛЕНИЙ. *Journal of new century innovations*, 19(6), 49-57.
78. Ахмедов, И., Ризаев, Б., Хамидов, А., Холмирзаев, С., Юсупов, Ш., & Умаров, И. (2022). ПРИМЕНЕНИЕ ТЕПЛОИЗОЛЯЦИОННОГО КОМПОЗИТА ГИПСОВОГО ДЛЯ ЭНЕРГОЭФФЕКТИВНОГО СТРОИТЕЛЬСТВА КОНСТРУКЦИЯХ. *Journal of new century innovations*, 19(6), 113-122.

79. Ахмедов, И., Хамидов, А., Холмирзаев, С., Юсупов, Ш., Кодирова, Ф., & Умаров, И. (2022). СОВЕРШЕНСТВОВАНИЕ РАСЧЕТА РАСПРЕДЕЛЕНИЯ НАСАДОВ В ГОРНЫХ РЕКАХ. *Journal of new century innovations*, 19(6), 20-28.
80. Sattor, X., Islombek, A., Adhamjon, N., Bahodir, R., Shavkat, Y., & Isroiljon, U. (2022). TEMIR-BETON KONSTRUKSIYALARIDA SERABETONDAN FOYDALANISH. *Journal of new century innovations*, 19(6), 224-231.
81. Ризаев, Б., Ахмедов, И., Хамидов, А., Холмирзаев, С., Юсупов, Ш., & Умаров, И. (2022). РАСЧЕТ ЭНЕРГЕТИЧЕСКИХ ХАРАКТЕРИСТИК СИСТЕМЫ СОЛНЕЧНОГО ОТОПЛЕНИЯ. *Journal of new century innovations*, 19(8), 45-55.
82. Umarov, I. I. (2023). INSULATION COMPOSITE PLASTER FOR ENERGY-SAVING CONSTRUCTION. *Journal of new century innovations*, 43(1), 281-293.
83. Мухитдинов, М. Б. (2023). ТЎЛДИРУВЧИЛАРНИНГ КОМПОЗИТ ПОЛИМЕР ҚОПЛАМАЛАРНИНГ ЕЙИЛИШБАРДОШЛИГИ ВА АДГЕЗИОН ХОССАЛАРИГА ТАЪСИРИ. *Journal of new century innovations*, 43(1), 180-191.
84. Мухитдинов, М. Б. (2023). ҚУРИЛИШ МАТЕРИАЛЛАРИ ВА БУЮМЛАРИ ФАНИНИ ЯНГИ ПЕДАГОГИК ТЕХНОЛОГИЯЛАР АСОСИДА ЎҚИТИШ. *Journal of new century innovations*, 43(1), 166-179.
85. Шаропов, Б. Х., & Рахматиллаев, Ё. Н. (2023). ҚУЁШЛИ ИСИТИШ ТИЗИМИНИНГ ЭНЕРГЕТИК ХАРАКТЕРИСТИКАЛАРИ ХИСОБИ. *Journal of new century innovations*, 43(1), 192-204.
86. Umarov, I. I., & Nuritdinov, J. D. (2023). INCREASING THE RESISTANCE OF TEMPERATURE EFFECTS OF SULFUR-BASED CONCRETES. *Journal of new century innovations*, 43(1), 87-96.
87. Ахмедов, И., Умаров, И., & Нуритдинов, Ж. (2023). ЁҒОЧ МАТЕРИАЛЛАРИНИ ЁНҒИНБАРДОШЛИК ДАРАЖАСИНИ АНТИПИРЕНЛАР ЁРДАМИДА ОШИРИШ. *Journal of new century innovations*, 43(1), 255-268.
88. Ахмедов, И. Ғ., Умаров, И. И., & Дадаханов, Ф. А. (2023). ПРИНЦИПЫ ВЫБОРА ГАЗООЧИСТНОГО ОБОРУДОВАНИЯ. *Journal of new century innovations*, 43(1), 153-165.
89. Umarov, I. I. (2023). THE USE OF SLAG MIXTURES FOR THE MANUFACTURE OF BUILDING MATERIALS. *Journal of new century innovations*, 43(1), 269-280.
90. Ахмедов, И. Ғ., Умаров, И. И., & Дадаханов, Ф. А. (2023). ВЫБОР ЭФФЕКТИВНЫХ МЕТОДОВ И ОБОРУДОВАНИЯ ДЛЯ СУШКИ

- СЫПУЧИХ СТРОИТЕЛЬНЫХ МАТЕРИАЛОВ. *Journal of new century innovations*, 43(1), 140-152.
91. Umarov, I. I. (2023). STUDY OF THE PROPERTIES OF CONCRETE BASED ON ALKALINE BINDERS. *Journal of new century innovations*, 43(1), 51-64.
 92. Umarov, I. I., & Sharopov, B. X. (2023). XORIJ VA RESPUBLIKAMIZ BINOLARIDA ENERGIYADAN SAMARALI FOYDALANISH USULLARINING TAHLILI. *Journal of new century innovations*, 43(1), 219-229.
 93. Umarov, I. I. (2023). THE USE OF SULFUR CONCRETE IN REINFORCED CONCRETE STRUCTURES. *Journal of new century innovations*, 43(1), 65-75.
 94. Umarov, I. I., & Sharopov, B. X. (2023). JAMOAT BINOLARINI ISITISHDA QUYOSH ENERGIYASIDAN FOYDALANISHNING SAMARADORLIGI. *Journal of new century innovations*, 43(1), 242-254.
 95. Umarov, I. I., & Nuritdinov, D. (2023). SUPERPLASTIFIKATOR QO'SHILGAN GIPSOBETONNING FIZIK-MEXANIK XOSSALARI. *Journal of new century innovations*, 43(1), 76-86.
 96. Мурадов, Х. Х. (2023). МАҲАЛЛИЙ ХОМ-АШЁ ЛОГОН БЕНТОНИТ ГИЛИНИНГ ФИЛЬТРАЦИЯ КОЭФФИЦИЕНТИНИ АНИҚЛАШ. *Journal of new century innovations*, 43(1), 97-106.
 97. Мурадов, Х. Х. (2023). ФАРҒОНА ВИЛОЯТИ ЛОГОН БЕНТОНИТ ГИЛИНИНГ ХУСУСИЯТЛАРИ БЎЙИЧА ФОЙДАЛАНИШ САМАРАДОРЛИГИ. *Journal of new century innovations*, 43(1), 107-118.
 98. Хамидов, А., Ахмедов, И., & Шаропов, Б. Х. (2023). ИССЛЕДОВАНИЯ ЗОЛО-ШЛАКОВЫХ СМЕСЕЙ ДЛЯ ПРОИЗВОДСТВА СТРОИТЕЛЬНЫХ МАТЕРИАЛОВ. *Journal of new century innovations*, 43(1), 230-241.
 99. Yosunbek Ne'matilla o'g, R. (2023). TURAR JOY BINOLARIDA QO'LLANILADIGAN ISSIQLIK TA'MINOTI TIZMLARINING HOZIRGI KUNDAGI TAHLILI. *Journal of new century innovations*, 43(1), 119-128.
 100. Yosunbek Ne'matilla o'g, R. (2023). ANALYSIS OF GROUNDWATER SOFTENING METHODS. *Journal of new century innovations*, 43(1), 129-139.
 101. Хакимов, С. (2023). ПОВТОРНОЕ ИСПОЛЬЗОВАНИЕ ВОДЫ В АВТОМОЙКАХ ПУТИ МАРШРУТИЗАЦИИ. *TECHника*, (1 (10)), 1-5.
 102. Khamidov, A., & Khakimov, S. (2023). MOISTURE LOSS FROM FRESHLY LAID CONCRETE DEPENDING ON THE TEMPERATURE AND HUMIDITY OF THE ENVIRONMENT. *Science and innovation*, 2(A4), 274-279.
 103. Khamidov, A. I., & Khakimov, S. (2023). Study of the Properties of Concrete Based on Non-Fired Alkaline Binders. *European Journal of Geography, Regional Planning and Development*, 1(1), 33-39.

104. Rasuljon o'gli, K. S. (2023). The Importance of Didactics in Pedagogy and Stages of The Didactic Process. *Journal of Innovation in Education and Social Research*, 1(4), 1-6.
105. Muxitdinov, M. (2022). АНАЛИЗ ЭФФЕКТИВНОСТИ ИСПОЛЬЗОВАНИЯ ПОРЫСТЫХ ЗАПОЛНИТЕЛЕЙ ДЛЯ ЛЁГКИХ БЕТОНОВ. " *Экономика и социум*".
106. Ризаев, Б. Ш., & Мухитдинов, М. Б. (2023). ИЗУЧЕНИЕ ВЛИЯНИЯ КЛИМАТИЧЕСКИХ УСЛОВИЙ НАШЕЙ РЕСПУБЛИКИ НА РАБОТУ ЖЕЛЕЗОБЕТОННЫХ ЭЛЕМЕНТОВ. *Scientific Impulse*, 1(9), 186-195
107. Abdunazarov, A., & Soliev, N. (2020). STUDY OF THE PERFORMANCE OF FRAMELESS CONSTRUCTION STRUCTURES UNDER THE INFLUENCE OF VERTICAL STRESSES OF ULTRA-SUBMERGED THE LYOSS SOILS. *Студенческий вестник*, 28(126 часть 3), 39.
108. Khakimov, S. R., & Sharopov, B. K. (2023). Educational Quality Improvement Events Based on Exhibition Materials in Practical Training Lessons. *American Journal of Language, Literacy and Learning in STEM Education*, 1(2), 5-10
109. Abdunazarov, A. (2022). AVTOMOBILLAR HARAKATIDAN HOSIL BO'LADIGAN TEBRANISHLARNI BINOGA TA'SIRINI ANIQLASH VA KAMAYTIRISH CHORALARINI TAKOMILLASHTIRISH BO'YICHA TANLILLAR. *Science and innovation*, 1(A5), 372-375.
110. Шаропов Б.Х., Хакимов С.Р., Рахимова С. Оптимизация режимов гелиотеплохимической обработки золоцементных композиций. //Матрица научного познания. – 2021 г. №12-1. С.115-123
111. Хакимов С., Шаропов Б., Абдуназаров А. Бино ва иншоотларнинг сейсмик мустаҳкамлиги бўйича хорижий давлатлар (россия, япония, хитой, ақш) меъёрий хужжатлари таҳлили //barqarorlik va yetakchi tadqiqotlar onlayn ilmiy jurnali. – 2022. – С. 806-809
112. Muxitdinov, M. (2022). ИССЛЕДОВАНИЕ ВЛИЯНИЯ РЕЖИМОВ ЭКСПЛУАТАЦИИ МЕТАЛЛИЧЕСКОЙ ОСНАСТКИ НА ИЗНОСОСТОЙКОСТЬ КОМПОЗИЦИОННЫХ ПОЛИМЕРНЫХ МАТЕРИАЛОВ. *UNIVERSUM: ТЕХНИЧЕСКИЕ НАУКИ*.
113. Shamsitdinovich, R. V., & Vakhtiyorovich, M. M. (2023). Air Temperature and Humidity in Experimental Testing of Building Materials Used in the Climate of the Republic of Uzbekistan. *Web of Synergy: International Interdisciplinary Research Journal*, 2(4), 591-598.
114. O'G'Li, A. A. S. (2023). Avtomobil yo'llaridagi lyossimon gruntarning suv shimgan holda deformatsiyalanishi va seysmik to 'qinlarni tarqalishini tahlil qilish. *Строительство и образование*, 1(3), 60-65.

115. Abdunazarov, A. (2022). BO'LADIGAN TEBRANISHLARNI BINOGA TA'SIRINI ANIQLASH VA KAMAYTIRISH CHORALARINI TAKOMILLASHTIRISH. *Science and innovation*, 1(A5), 380-384.
116. Abdunazarov, A. S. (2022). AVTOMOBILLAR XARAKATIDAN HOSIL BO'LGAN TEBRANISHLARNI KO'P JINSLI GRUNTLARDA TARQALISH JARAYONIGA OID TADQIQOTLAR TAHLILI. *Scienceweb academic papers collection*.
117. Abdunazarov, A. (2022). AVTOMOBILLAR HARAKATIDAN HOSIL BO'LADIGAN TEBRANISHLARNI BINOGA TA'SIRINI ANIQLASH VA KAMAYTIRISH CHORALARINI TAKOMILLASHTIRISH BO'YICHA TAHLILLAR. *Science and innovation*, 1(A5), 372-375.
118. Abdunazarov, A. (2022). MAHALLIY HOM ASHYO TURI (QAMISH) DAN FOYDALANGAN HOLDA AVTOMOBILLAR HARAKATIDAN HOSIL BO'LADIGAN TEBRANISHLARNI BINOGA TA'SIRINI ANIQLASH VA KAMAYTIRISH CHORALARINI TAKOMILLASHTIRISH. *Science and innovation*, 1(A5), 380-385.
119. Muxitdinov, M. (2017). Future of using natural basalt stone in architecture. *Role of the using innovative teaching methods to improve the efficiency of education. Россия. Г. Москва-2017*.
120. Худайкулов С. И., Нишонов Ф. Х. Математические модели гидравлического удара в гидросооружениях и производственных комплексах. Издательство «Навруз //Тошкент-2017. Монография. – 2017.
121. Усмонова, Н. А., Негматуллоев, З. Т., Нишонов, Ф. Х., & Усмонов, А. А. (2019). Модели закрученных потоков в строительстве Каркидонского водохранилища. *Достижения науки и образования*, (12 (53)), 5-9.
122. Khudaykulov, S. I., Yakhshibaev, D. S., Usmonov, A. H., & Nishonov, K. (2019, November). Change in concentration of collector waters along the flow length taking into account the difference in densities. In *International Conference on Information Science and Communications Technologies (ICISCT)*.
123. Нишонов, Ф. Х. (2016). Способы понижения возникновений кавитации и гидравлического удара в гидротехнических сооружениях. *Пути повышения эффективности орошаемого земледелия Научно-практический журнал Выпуск*, 2016(4), 200.
124. Нишонов Ф. Х., Тулкинова А. М. Моделирование Течение Жидкости С Образованием И Распространением Волн //Central Asian Journal of Theoretical and Applied Science. – 2022. – Т. 3. – №. 10. – С. 223-228.
125. Khudaykulov, S. I., Kh, N. F., Sh, Z., & Madiyorova, M. (2021, June). SIMULATION OF FLOW OF A LIQUID WITH FORMATION AND PROPAGATION OF WAVES. In *Archive of Conferences* (pp. 165-170).

126. Abdullaev, B. N., Khudaykulov, S. I., Sadiqova, U. A., & Nishonov, F. N. (2019). THE DOUBLE LAYER THICKNESS OF WATER-BEARING ROCKS UNDER RAPID CHANGE IN PERMEABILITY AND PRESENCE OF VERTICAL WATEREXCHANGE BETWEEN LAYERS. *Scientific-technical journal*, 23(4), 106-111.
127. Nishonov, F. X., & Xadaykulov, S. I. (2018). MODELING OF THE HYDRAULIC BLOW IN BUILDING COMPLEX. *Scientific-technical journal*, 1(2), 65-68.
128. Нишонов, Ф. Х. (2017). МОДЕЛИРОВАНИЕ ДВИЖЕНИЯ ЖИДКОСТИ, ПРИВОДЯЩЕГО К ГИДРАВЛИЧЕСКОМУ УДАРУ В ТРУБОПРОВОДАХ И ТУРБИНАХ ГИДРОТЕХНИЧЕСКИХ СООРУЖЕНИЙ. *Если*, 2, 1.
129. Нишонов, Ф. Х. (2016). МОДЕЛИРОВАНИЕ ГИДРАВЛИЧЕСКОГО УДАРА ПРИ ВНЕЗАПНОЙ ОСТАНОВКЕ НАСОСА В ГИДРОТЕХНИЧЕСКИХ СООРУЖЕНИЯХ. *Пути повышения эффективности орошаемого земледелия*, (4), 196-200.

ПЕРСПЕКТИВНЫЕ АСПЕКТЫ ПРИМЕНЕНИЯ ЦЕМЕНТОБЕТОНА В ЖЕЛЕЗОБЕТОННЫХ КОНСТРУКЦИЯХ

доц. Ахмедов Исломбек

проф. С. Холмирзаев

старший преподаватель Умаров Исроил

преподаватель Б. Шаропов

*Наманганский инженерно-строительный институт,
проспект Ислама Каримова, 12, Наманган, Узбекистан, 160103*

Абстрактный. в статье представлены результаты экспериментальных исследований физико-механических свойств серобетона и сравнительная характеристика прочностных и деформационных свойств серобетона с бетоном на основе портландцемента. Освещены результаты теоретических исследований по использованию серобетона в железобетонных конструкциях.

Ключевые слова: серобетон, рециклинг, портландцемент, морозостойкость, щебень, песок, прочность, сера, деформируемость, модификация, железобетон.

Актуальной экологической, научной, технической и технико-экономической проблемой в Узбекистане является утилизация серы, образующейся как побочный продукт переработки нефти и газа, объемы которой растут с каждым годом, достигая нескольких миллионов тонн. Происходит загрязнение окружающей среды пылевидной серой, которая в ветреную погоду распространяется на значительные расстояния. Использование техногенных отходов для приготовления строительных материалов решает сразу две задачи: предотвращение загрязнения окружающей среды и достижение экономической эффективности при приготовлении бетона. В настоящее время производство серы Мубарекским ГПЗ составляет около 3 миллионов тонн в год.

Установлена возможность использования серы в качестве связующего в бетонных и железобетонных конструкциях. В последние годы за рубежом (Канада, США, Япония и другие страны) разработаны технологии и получены композиции конструкционных материалов на основе серного связующего. Серобетоны, полученные смешением инертных материалов с расплавленной немодифицированной жидкой серой, изначально обладают прекрасными прочностными свойствами, однако в условиях циклического воздействия переменных температур подвергаются интенсивному разрушению. Это связано с тем, что после смешивания инертных материалов с немодифицированной жидкой серой в горячем состоянии и укладки такого серобетона жидкая сера при

охлаждении быстро переходит в твердое состояние. В последнее время разработаны серобетоны на основе модифицированной серы, обладающие высокими прочностными свойствами и способные противостоять коррозии при циклически изменяющихся температурах.

Залогом успешного решения подобных задач является комплексный подход к ведению работ на каждом объекте, включающий правильный выбор состава материалов и разработку эффективной технологии серобетона. Серобетон – искусственный материал, представляющий собой затвердевшую серобетоновую смесь. По составу серобетон представляет собой композиционный материал, состоящий из серы и инертных наполнителей. Спектр используемых инертных наполнителей широк. В этом качестве могут быть использованы: щебень, песок, гравий, металлургический шлак и другие горные породы. Крупные нефтегазовые компании начали поиск новых направлений методов использования серы. В результате появились новые разработки по производству и использованию бетонов на основе серного вяжущего. Поэтому изучение серобетонов на основе местных инертных материалов, промышленных отходов и серы, расположенных на территории Узбекистана, является основным направлением решения проблемы. Анализ доступной литературы по применению серобетона показал, что в настоящее время отсутствуют сведения об использовании серобетона в регионах с резко континентальным климатом, особенно влиянием высокой температуры и низкой влажности на прочностные и деформационные свойства серы. бетон, поэтому серобетон можно считать новым материалом, и при новом подборе состава серобетона следует учитывать влияние климата. Известно, что на территории Узбекистана резко континентальный климат, например, весной и осенью наблюдается колебание температур. Особенно изменения температуры в марте, августе и сентябре могут привести к разрушению бетонной конструкции. Научная новизна данного исследования заключается в использовании местных материалов и промышленных отходов, а также в учете характерных особенностей климата Республики Узбекистан, разработке нового состава серобетона и внедрении его в производство.

Литература:

1. Arifjanov, A., Akmalov, S., Akhmedov, I., & Atakulov, D. (2019, December). Evaluation of deformation procedure in waterbed of rivers. In *IOP Conference Series: Earth and Environmental Science* (Vol. 403, No. 1, p. 012155). IOP Publishing.
2. Ахмедов, И. Ғ., Ортиқов, И. А., & Умаров, И. И. (2021). Дарё ўзанидаги деформацион жараёнлаарни баҳолашда инновацион технологиялар [Innovative technologies in the assessment of deformation processes in the

- riverbed]. *Фаргона политехника институти илмий-техника журнали.*–
Фаргона, 25(1), 139-142.
3. Abduraimova, D., Rakhmonov, R., Akhmedov, I., Xoshimov, S., & Eshmatova, B. (2022, June). Efficiency of use of resource-saving technology in reducing irrigation erosion. In *AIP Conference Proceedings* (Vol. 2432, No. 1). AIP Publishing.
 4. Арифжанов, А. М., Самиев, Л. Н., Абдураимова, Д. А., & Ахмедов, И. Г. (2013). Ирригационное значение речных наносов. *Актуальные проблемы гуманитарных и естественных наук*, (6), 357-360.
 5. Tadjiboyev, S., Qurbonov, X., Akhmedov, I., Voxidova, U., Babajanov, F., Tursunova, E., & Xodjakulova, D. (2022, June). Selection of electric motors power for lifting a flat survey in hydraulic structures. In *AIP Conference Proceedings* (Vol. 2432, No. 1). AIP Publishing.
 6. Akhmedov, I., Khamidov, A., Kholmirezayev, S., Umarov, I., Dedakhanov, F., & Hakimov, S. (2022). ASSESSMENT OF THE EFFECT OF SEDIBLES FROM SOKHSOY RIVER TO KOKAND HYDROELECTRIC STATION. *Science and innovation*, 1(A8), 1086-1092.
 7. Kholmirezayev, S., Akhmedov, I., Khamidov, A., Umarov, I., Dedakhanov, F., & Hakimov, S. (2022). USE OF SULFUR CONCRETE IN REINFORCED CONCRETE STRUCTURES. *Science and innovation*, 1(A8), 985-990.
 8. Arifjanov, A. (2021). Innovative technologies in the assessment of accumulation and erosion processes in the channels. *Turkish Journal of Computer and Mathematics Education (TURCOMAT)*, 12(4), 110-114.
 9. Нуриддинов, А. О., Ахмедов, И., & Хамидов, А. И. (2022). АВТОМОБИЛ ЙЎЛЛАРИНИ ҚУРИЛИШИДА ИННОВАЦИЯЛАР. *Academic research in educational sciences*, 3(TSTU Conference 1), 211-215.
 10. Хамидов, А. И., Ахмедов, И. Г., Мухитдинов, М. Б., & Кузибаев, Ш. (2022). Применение теплоизоляционного композиционного гипса для энергоэффективного строительства.
 11. Хамидов, А. И., Ахмедов, И., & Кузибаев, Ш. (2020). ТЕПЛОИЗОЛЯЦИОННЫЕ МАТЕРИАЛЫ НА ОСНОВЕ ГИПСА И ОТХОДОВ СЕЛЬСКОГО ХОЗЯЙСТВА.
 12. Fathulloev, A. M., Eshev, S. S., Samiev, L. N., Ahmedov, I. G., Jumaboyev, X., & Arifjanov, S. (2019). Boglanmagan gruntlardan tashkil topgan uzanlarda yuvilmaslik tezliklarini aniklash [To the determination of non-effective speed in the beds containing from unconnected soils]. *Journal "Irrigatsiya va melioratsiya"*. Tashkent, 27-32.
 13. Akhmedov, I., Muxitdinov, M., Umarov, I., & Ibragimova, Z. (2020). Assessment of the effect of sedibles from sokhsoy river to kokand hydroelectric power station. *InterConf*.

14. Ризаев, Б., Ахмедов, И., Хамидов, А., Холмирзаев, С., Хакимов, С., & Умаров, И. (2022). ВЛИЯНИЯ ТЕМПЕРАТУРНО-ВЛАЖНОСТНОГО РЕЖИМА НА ВОДОПОГЛОЩЕНИЕ ЛЕГКИХ БЕТОНОВ НА ПОРЫСТЫХ ЗАПОЛНИТЕЛЯХ. *Journal of new century innovations*, 19(8), 192-201.
15. Ризаев, Б., Ахмедов, И., Хамидов, А., Холмирзаев, С., Хакимов, С., & Умаров, И. (2022). ЖАҲОНДА КИЧИК ГЭСЛАРНИ РИВОЖЛАНТИРИШНИНГ ҲОЗИРГИ ЗАМОН АНЪАНАЛАРИ. *Journal of new century innovations*, 19(8), 110-119.
16. Ахмедов, И., Ризаев, Б., Хамидов, А., Холмирзаев, С., Умаров, И., & Хакимов, С. (2022). ПЕРСПЕКТИВЫ РАЗВИТИЯ ЖЕЛЕЗОБЕТОННЫХ КОНСТРУКЦИЙ В УЗБЕКИСТАНЕ. *Journal of new century innovations*, 19(6), 60-70.
17. Холмирзаев, С., Ахмедов, И., Адхамжон, Ҳ., Ризаев, Б., Умаров, И., & Хакимов, С. (2022). ҚУРУҚ ИССИҚ ИҚЛИМЛИ ШАРОИТЛАРДА ҚУРИЛГАН ВА ФОЙДАЛАНАЁТИЛГАН БЕТОНЛИ ВА ТЕМИР БЕТОН КОНСТРУКЦИЯЛАРНИ ҲОЛАТИ. *Journal of new century innovations*, 19(7), 180-190.
18. Ахмедов, И., Ризаев, Б., Хамидов, А., Холмирзаев, С., Умаров, И., & Хакимов, С. (2022). ДЕФОРМАТИВНОСТЬ ЖЕЛЕЗОБЕТОННЫХ КОЛОНН ИЗ ТЯЖЕЛОГО БЕТОНА В УСЛОВИЯХ СУХОГО ЖАРКОГО КЛИМАТА. *Journal of new century innovations*, 19(6), 171-182.
19. Bakhodir, R., Islombek, A., Adhamjon, K., Sattor, K., Isroiljon, U., & Sodikjon, K. (2022). CALCULATION OF DEFORMATION CHANGES OF CENTRALLY COMPRESSED REINFORCED CONCRETE COLUMNS IN DRY HOT CLIMATIC CONDITIONS. *Journal of new century innovations*, 19(6), 162-170.
20. Хамидов, А., Ахмедов, И., Холмирзаев, С., Ризаев, Б., Умаров, И., & Хакимов, С. (2022). ИССЛЕДОВАНИЕ СВОЙСТВ БЕТОНОВ НА ОСНОВЕ НЕГОРЮЧИХ ЩЕЛОЧНЫХ ВЯЖУЩИХ КОНСТРУКЦИЯХ. *Journal of new century innovations*, 19(6), 123-134.
21. Ахмедов, И., Ризаев, Б., Хамидов, А., Холмирзаев, С., Умаров, И., & Хакимов, С. (2022). АНАЛИЗ ВЛИЯНИЯ СУХОГО ЖАРКОГО КЛИМАТА НА РАБОТУ ЖЕЛЕЗОБЕТОННЫХ ЭЛЕМЕНТОВ. *Journal of new century innovations*, 19(6), 39-48.
22. Bahodir, R., Islombek, A., Adhamjon, H., Sattor, K., Isroiljon, U., & Sodikjon, H. (2022). INFLUENCE OF AGGRESSIVE MEDIA ON THE DURABILITY OF LIGHTWEIGHT CONCRETE. *Journal of new century innovations*, 19(6), 318-327.
23. Arifjanov, A., Atakulov, D., Akhmedov, I., & Hoshimov, A. (2022, December). Modern technologies in the study of processes in channels. In *IOP Conference*

Series: *Earth and Environmental Science* (Vol. 1112, No. 1, p. 012137). IOP Publishing.

24. Arifjanov, A., Akmalov, S., Akhmedov, I., & Atakulov, D. Evaluation of deformation procedure in waterbed of rivers.(2019) IOP Conference Series: Earth and Environmental Science, 403 (1). DOI: <https://doi.org/10.1088/1755-1315/403/1/012155>.
25. G'ulomjonovich, A. I., Abdurahmonovich, O. I., & Isoqjon o'g'li, U. I. (2021). EFFECTS OF WATER FLOW ON THE EROSION PROCESSES IN THE CHANNEL OF GIS TECHNOLOGY. *Journal of Advanced Scientific Research* (ISSN: 0976-9595), 1(1).
26. Eshev, S. S., Fatxullaev, A. M., Samiev, L. N., Axmedov, I. G., Jumaboev, X., & Arifjanov, S. (2019). Determination of leaching rates in unconnected soils. *Irrigation and reclamation, Tashkent*, 27-30.
27. Fatkhulloev, A. M., Samiev, L. N., Axmedov, I. G., & Jumaboev, X. (2019). To the determination of non-effective speed in the beds containing from unconnected soils. *Journal of Irrigation and Melioration, Tashkent*, 1(15), 27-32.
28. Arifjanov, A. Sh. Akmalov, I. Akhmedov, and D. Atakulov. "In Evaluation of deformation procedure in waterbed of rivers." In *IOP Conference Series: Earth and Environmental Science* (Vol. 403, No. 1, p. 012155).
29. Холмирзаев, С., Ахмедов, И., Адхамжон, Х., Ризаев, Б., Феруза, Қ., & Умаров, И. (2022). МОДИФИКАЦИЯ ЛАНГАН СЕРОБЕТОННИНГ ФИЗИК-МЕХАНИК ХОССАЛАРИНИ ТАДҚИҚ ҚИЛИШ. *Journal of new century innovations*, 19(6), 240-247.
30. Умаров, И. И. Ў., & Атакулов, Д. Э. Ў. (2022). Дарё ўзандаги деформацион жараёнларни баҳолашда инновацион технологиялар. *Механика и технология*, (Спецвыпуск 1), 219-225.
31. Eshev, S. S., Fatxullaev, A. M., Samiev, L. N., Axmedov, I. G., Jumaboev, X., & Arifjanov, S. (2019). *Irrigation and reclamation. Journal.*, 1(15), 27-30.
32. Холмирзаев, С., Ахмедов, И., Адхамжон, Х., Ризаев, Б., Жалолов, З., & Умаров, И. (2022). ЎЗБЕКИСТОН РЕСПУБЛИКАСИ ХУДУДИДА МОНОЛИТ ТЕМИР БЕТОН КОНСТРУКЦИЯЛАРИНИ ЎРНИ. *Journal of new century innovations*, 19(6), 265-276.
33. Холмирзаев, С., Ахмедов, И., Адхамжон, Х., Ризаев, Б., Фаррух, Д., & Умаров, И. (2022). ҚУРИЛИШ ТАЪЛИМ ЙЎНАЛИШЛАРИ УЧУН КАДРЛАР ТАЙЁРЛАШДА ФАН, ТАЪЛИМ ВА ИШЛАБ ЧИҚАРИШ ИНТЕГРАЦИЯСИНИНГ РОЛИ. *Journal of new century innovations*, 19(6), 256-264.
34. Ризаев, Б., Ахмедов, И., Адхамжон, Х., Холмирзаев, С., Жалолов, З., & Умаров, И. (2022). ЗАМОНАВИЙ ҚУРИЛИШ МАТЕРИАЛЛАРИ ФАНИНИ

- ЎҚИТИШДАГИ ИЛҒОР ТАЪЛИМ МЕТОДЛАРИ. *Journal of new century innovations*, 19(7), 135-146.
35. Холмирзаев, С., Ахмедов, И., Адхамжон, Ҳ., Ризаев, Б., Жалолов, З., & Умаров, И. (2022). БИНОЛАРНИНГ ТЕМИР БЕТОН КОНСТРУКЦИЯЛАРИНИ ИШОНЧЛИЛИК НАЗАРИЯСИ АСОСИДА ҲИСОБЛАШ. *Journal of new century innovations*, 19(6), 287-297.
36. Bahodir, R., Islombek, A., Adhamjon, K., Sattor, K., Farrux, D., & Isroiljon, U. (2022). EFFECTIVENESS OF USING ELEMENTS OF NANOTECHNOLOGY IN CONSTRUCTION MATERIALS SCIENCE. *Journal of new century innovations*, 19(8), 163-172.
37. Холмирзаев, С., Ахмедов, И., Адхамжон, Ҳ., Ризаев, Б., Жалолов, З., & Умаров, И. (2022). БИНО ВА ИНШОТЛАР ЗИЛЗИЛАБАРДОШЛИГИНИНГ НАЗАРИЙ АСОСЛАРИ. *Journal of new century innovations*, 19(8), 120-130.
38. Bahodir, R., Islombek, A., Adhamjon, K., Sattor, K., Feruza, Q., & Isroiljon, U. (2022). NEW INNOVATIVE IDEAS IN THE FIELD OF PRODUCTION OF REINFORCED CONCRETE STRUCTURES. *Journal of new century innovations*, 19(8), 153-162.
39. Bahodir, R., Islombek, A., Adhamjon, K., Sattor, K., Zayniddin, J., & Isroiljon, U. (2022). INFLUENCE OF THE TEMPERATURE AND HUMIDITY REGIME ON THE WATER ABSORPTION OF LIGHT-WEIGHT CONCRETE ON POROUS AGGREGATES. *Journal of new century innovations*, 19(8), 143-152.
40. Bahodir, R., Islombek, A., Adhamjon, K., Sattor, K., Zayniddin, J., & Isroiljon, U. (2022). CALCULATION OF ENERGY CHARACTERISTICS OF SOLAR HEATING SYSTEM. *Journal of new century innovations*, 19(8), 56-65.
41. Ризаев, Б., Ахмедов, И., Холмирзаев, С., Хамидов, А., Кодирова, Ф., & Умаров, И. (2022). ОБЩИЕ СВЕДЕНИЯ О ПРИРОДНОМ КЛИМАТЕ РАЙОНОВ С СУХИМ ЖАРКИМ КЛИМАТОМ. *Journal of new century innovations*, 19(6), 298-306.
42. Ризаев, Б., Ахмедов, И., Хамидов, А., Холмирзаев, С., Жалалов, З., & Умаров, И. (2022). РАСЧЕТ НА ВХОДНЫЕ И ФОРМАЛЬНЫЕ ДЕФОРМАЦИИ БЕТОНА В ЕСТЕСТВЕННЫХ УСЛОВИЯХ СУХОГО ЖАРКОГО КЛИМАТА. *Journal of new century innovations*, 19(6), 183-193.
43. Ризаев, Б., Ахмедов, И., Хамидов, А., Холмирзаев, С., Фаррух, Д., & Умаров, И. (2022). ОБЩИЕ СВЕДЕНИЯ О ВЕТРЕ И ПЫЛИ В ЖАРКОМ СУХОМ КЛИМАТЕ. *Journal of new century innovations*, 19(6), 307-317.
44. Ахмедов, И., Ризаев, Б., Адхамжон, Ҳ., Холмирзаев, С., Феруза, Қ., & Умаров, И. (2022). ТУРАР-ЖОЙ БИНОЛАРИ ҚУРИЛИШИДА МОНОЛИТ ТЕМИР

БЕТОНДАН ФОЙДАЛАНИШ САМАРАДОРЛИГИ. *Journal of new century innovations*, 19(6), 215-223.

45. Ahmedov, I., Bahodir, R., Adhamjon, H., Sattor, K., Feruza, Q., & Isroiljan, U. (2022). DISTRIBUTION OF TEMPERATURE AND HUMIDITY IN CONCRETE OVER THE CROSS SECTION OF COLUMNS IN A DRY HOT CLIMATE. *Journal of new century innovations*, 19(7), 123-134.
46. Ризаев, Б., Ахмедов, И., Хамидов, А., Холмирзаев, С., Феруза, Қ., & Умаров, И. (2022). СОВРЕМЕННЫЕ ТРАДИЦИИ РАЗВИТИЯ МАЛОЙ ГИДРОЭНЕРГЕТИКИ В МИРЕ. *Journal of new century innovations*, 19(8), 90-99.
47. Bahodir, R., Islombek, A., Adhamjon, K., Sattor, K., Zayniddin, J., & Isroiljon, U. (2022). MODERN TRADITIONS OF THE DEVELOPMENT OF SMALL HYDROPOWER IN THE WORLD. *Journal of new century innovations*, 19(8), 100-109.
48. Bahodir, R., Islombek, A., Adxamjon, X., Sattor, X., Feruza, Q., & Isroiljon, U. (2022). TEMIR-BETON KONSTRUKTSIYALAR ISHLAB CHIQRISH SOHASIDAGI YANGI INNOVATION G'OYALAR. *Journal of new century innovations*, 19(7), 158-167.
49. Bahodir, R., Islombek, A., Adhamjon, H., Sattor, K., Isroiljon, U., & Farruh, D. (2022). CONDITION OF CONCRETE AND REINFORCED CONCRETE STRUCTURES BUILT AND USED IN A DRY HOT CLIMATE. *Journal of new century innovations*, 19(7), 147-157.
50. Холмирзаев, С., Ахмедов, И., Ризаев, Б., Хамидов, А., Кодирова, Ф., & Умаров, И. (2022). ИССЛЕДОВАНИЕ ФИЗИКО-МЕХАНИЧЕСКИХ СВОЙСТВ МОДИФИЦИРОВАННОГО СЕРОБЕТОНА КОНСТРУКЦИЯХ. *Journal of new century innovations*, 19(6), 154-161.
51. Хамидов, А., Ахмедов, И., Холмирзаев, С., Ризаев, Б., Умаров, И., & Фаррух, Д. (2022). АНАЛИЗ СПОСОБОВ ПЕРЕРАБОТКИ СЫРЬЯ SERA И ПОЛУЧЕНИЯ СЕРОБЕТОНА КОНСТРУКЦИЯХ. *Journal of new century innovations*, 19(6), 93-102.
52. Ахмедов, И., Ризаев, Б., Хамидов, А., Холмирзаев, С., Феруза, Қ., & Умаров, И. (2022). ИССЛЕДОВАНИЕ ЗОЛОШЛАКОВЫХ СМЕСИ ДЛЯ ПРОИЗВОДСТВА СТРОИТЕЛЬНЫХ МАТЕРИАЛОВ КОНСТРУКЦИЯХ. *Journal of new century innovations*, 19(6), 103-112.
53. Хамидов, А., Ахмедов, И., Ризаев, Б., Холмирзаев, С., Жалалов, З., Умаров, И., & Шаропов, Б. (2022). ТЕПЛОИЗОЛЯЦИОННЫЕ МАТЕРИАЛЫ НА ОСНОВЕ ГИПСА И СЕЛЬСКОХОЗЯЙСТВЕННЫХ ОТХОДОВ. КОНСТРУКЦИЯХ. *Journal of new century innovations*, 19(6), 135-144.

54. Ахмедов, И., Хамидов, А., Холмирзаев, С., Ризаев, Б., Умаров, И., & Фаррух, Д. (2022). ОЦЕНКА ВЛИЯНИЯ СЕДИБЛЕИ РЕКИ СОХСОЙ НА КОКАНДСКУЮ ГЭС. *Journal of new century innovations*, 19(6), 145-153.
55. Холмирзаев, С., Ахмедов, И., Хамидов, А., Кодирова, Ф., Умаров, И., & Фаррух, Д. (2022). РАСЧЕТ ЖЕЛЕЗОБЕТОННЫХ КОНСТРУКЦИЙ ЗДАНИЙ НА ОСНОВЕ ТЕОРИИ НАДЕЖНОСТИ. *Journal of new century innovations*, 19(6), 29-38.
56. Хамидов, А., Ахмедов, И., Ризаев, Б., Холмирзаев, С., Жалалов, З., & Умаров, И. (2022). ҚУРУҚ ИССИҚ ИҚЛИМЛИ ХУДУДЛАРНИНГ ТАБИЙ ИҚЛИМИ ҲАҚИДА УМУМИЙ МАЪЛУМОТ. *Journal of new century innovations*, 19(6), 194-203.
57. Ризаев, Б., Ахмедов, И., Хамидов, А., Холмирзаев, С., Фаррух, Д., & Умаров, И. (2022). БИНОЛАРНИ ИСИТИШДА ҚУЁШ ЭНЕРГИЯСИДАН ФОЙДАЛАНИБ ЭНЕРГИЯ САМАРАДОРЛИКНИ ОШИРИШ ТАДБИРЛАРИ. *Journal of new century innovations*, 19(8), 78-89.
58. Ризаев, Б., Ахмедов, И., Хамидов, А., Холмирзаев, С., Фаррух, Д., & Умаров, И. (2022). ҚУЁШЛИ ИСИТИШ ТИЗИМИНИНГ ЭНЕРГЕТИК ХАРАКТЕРИСТИКАЛАРИ ХИСОБИ. *Journal of new century innovations*, 19(8), 25-36.
59. Ахмедов, И., Ризаев, Б., Хамидов, А., Холмирзаев, С., Умаров, И., & Фаррух, Д. (2022). ЭФФЕКТИВНОСТЬ ИСПОЛЬЗОВАНИЯ МОНОЛИТНОГО ЖЕЛЕЗОБЕТОНА ПРИ СТРОИТЕЛЬСТВЕ ЖИЛЫЕ ДОМА. *Journal of new century innovations*, 19(6), 71-80.
60. Bahodir, R., Islombek, A., Sattor, X., Adxamjon, X., Feruza, Q., & Isroiljon, U. (2022). QURILISH MATERIALSHUNOSLIGIDA NANOTEKNOLOGIYA ELEMENTLARIDAN FOYDALANISH SAMARADORLIGI. *Journal of new century innovations*, 19(7), 168-179.
61. Холмирзаев, С., Ахмедов, И., Хамидов, А., Ризаев, Б., Жалалов, З., & Умаров, И. (2022). ПРИМЕНЕНИЕ МОНОЛИТНЫХ ЖЕЛЕЗОБЕТОННЫХ КОНСТРУКЦИЙ НА ТЕРРИТОРИИ РЕСПУБЛИКИ УЗБЕКИСТАН КОНСТРУКЦИЯХ. *Journal of new century innovations*, 19(6), 81-92.
62. Холмирзаев, С., Ахмедов, И., Ризаев, Б., Хамидов, А., Фаррух, Д., & Умаров, И. (2022). ПРИМЕНЕНИЕ СЕРОБЕТОНА В ЖЕЛЕЗОБЕТОННЫХ КОНСТРУКЦИЯХ. *Journal of new century innovations*, 19(6), 3-11.
63. Умаров, И. И. Ў. (2022). Тоғ олди дарёлар ўзанидаги жараёнларни баҳолашда табиий дала тадқиқотлари таҳлили. *Строительство и образование*, (2), 109-113.
64. Kholmirezayev, S., Akhmedov, I., Khamidov, A., Yusupov, S., Umarov, I., & Nakimov, S. (2022). ANALYSIS OF THE EFFECT OF DRY HOT CLIMATE ON

THE WORK OF REINFORCED CONCRETE ELEMENTS. *Science and innovation*, 1(A8), 1033-1039.

65. Akhmedov, I., Khamidov, A., Kholmirezayev, S., Yusupov, S., & Umarov, I. (2022). Improving river sediment distribution calculation in mountain rivers. *Science and innovation*, 1(A8), 1014-1019.
66. Khamidov, A., Akhmedov, I., Kholmirezayev, S., Jalalov, Z., Yusupov, S., & Umarov, I. (2022). EFFECTIVENESS OF MODERN METHODS OF TESTING BUILDING STRUCTURES. *Science and innovation*, 1(A8), 1046-1051.
67. Kholmirezayev, S., Akhmedov, I., Khamidov, A., Jalalov, Z., Yusupov, S., & Umarov, I. (2022). THE ROLE OF THE INTEGRATION OF SCIENCE, EDUCATION AND PRODUCTION IN THE TRAINING OF PERSONNEL FOR CONSTRUCTION EDUCATIONAL AREAS. *Science and innovation*, 1(A8), 1040-1045.
68. Хамидов, А. И., Ахмедов, И., Юсупов, Ш., & Кузибаев, Ш. (2021). Использование теплоизоляционного композиционного гипса в энергоэффективном строительстве.
69. Холмирзаев, С., Ахмедов, И., Адхамжон, Х., Ризаев, Б., Юсупов, Ш., & Умаров, И. (2022). СЕРА ХОМ АШЁСИНИ ҚАЙТА ИШЛАШ ВА СЕРОБЕТОН ТАЙЁРЛАШ УСУЛЛАРИНИНГ ТАҲЛИЛИ. *Journal of new century innovations*, 19(6), 248-255.
70. Холмирзаев, С., Ахмедов, И., Адхамжон, Х., Ризаев, Б., Юсупов, Ш., & Умаров, И. (2022). ТЕМИР БЕТОН ЭЛЕМЕНТЛАРИНИНГ ДАРЗБАРДОШЛИГИГА МАРКАЗИЙ ОСИЁ ИҚЛИМИНИНГ ТАЪСИРИ. *Journal of new century innovations*, 19(6), 232-239.
71. Холмирзаев, С., Ахмедов, И., Адхамжон, Х., Ризаев, Б., Юсупов, Ш., & Умаров, И. (2022). ТУРАР-ЖОЙ БИНОЛАРИ ҚУРИЛИШИДА МОНОЛИТ ТЕМИР БЕТОНДАН ФОЙДАЛАНИШ САМАРАДОРЛИГИ. *Journal of new century innovations*, 19(6), 277-286.
72. Ризаев, Б., Ахмедов, И., Хамидов, А., Холмирзаев, С., Юсупов, Ш., & Умаров, И. (2022). МЕРЫ ПО ПОВЫШЕНИЮ ЭНЕРГОЭФФЕКТИВНОСТИ ИСПОЛЬЗОВАНИЯ СОЛНЕЧНОЙ ЭНЕРГИИ В ОТОПЛЕНИИ ЗДАНИЙ. *Journal of new century innovations*, 19(8), 66-77.
73. Ризаев, Б., Ахмедов, И., Хамидов, А., Холмирзаев, С., Юсупов, Ш., & Умаров, И. (2022). ҚУЁШ ЭНЕРГИЯСИДАН ФОЙДАЛАНИБ БИНОЛАРНИ ЭНЕРГИЯ САМАРАДОРЛИГИНИ ОШИРИШ ТАДБИРЛАРИ ХАКИДА. *Journal of new century innovations*, 19(8), 173-186.
74. Ahmedov, I., Bahodir, R., Adhamjon, H., Sattor, K., Shavkat, Y., & Isroiljan, U. (2022). PHYSICAL AND MECHANICAL PROPERTIES OF CONCRETE

UNDER CONDITIONS OF DRY HOT CLIMATE. *Journal of new century innovations*, 19(8), 131-142.

75. Холмирзаев, С., Ахмедов, И., Ризаев, Б., Юсупов, Ш., Умаров, И., & Фаррух, Д. (2022). РОЛЬ ИНТЕГРАЦИИ НАУКИ, ОБРАЗОВАНИЯ И РАЗВИТИЯ В ПОДГОТОВКЕ КАДРОВ ДЛЯ СТРОИТЕЛЬСТВА. *Journal of new century innovations*, 19(6), 12-19.
76. Хамидов, А., Ахмедов, И., Холмирзаев, С., Ризаев, Б., Юсупов, Ш., & Умаров, И. (2022). ЭФФЕКТИВНОСТЬ СОВРЕМЕННЫХ МЕТОДОВ ИСПЫТАНИЙ СТРОИТЕЛЬНЫХ КОНСТРУКЦИЙ. *Journal of new century innovations*, 19(6), 57-59.
77. Холмирзаев, С., Ахмедов, И., Ризаев, Б., Хамидов, А., & Юсупов, Ш. (2022). РОЛЬ ИНТЕГРАЦИИ НАУКИ, ОБРАЗОВАНИЯ И ПРОИЗВОДСТВА В ПОДГОТОВКЕ КАДРОВ ДЛЯ СТРОИТЕЛЬНЫХ ОБРАЗОВАТЕЛЬНЫХ НАПРАВЛЕНИЙ. *Journal of new century innovations*, 19(6), 49-57.
78. Ахмедов, И., Ризаев, Б., Хамидов, А., Холмирзаев, С., Юсупов, Ш., & Умаров, И. (2022). ПРИМЕНЕНИЕ ТЕПЛОИЗОЛЯЦИОННОГО КОМПОЗИТА ГИПСОВОГО ДЛЯ ЭНЕРГОЭФФЕКТИВНОГО СТРОИТЕЛЬСТВА КОНСТРУКЦИЯХ. *Journal of new century innovations*, 19(6), 113-122.
79. Ахмедов, И., Хамидов, А., Холмирзаев, С., Юсупов, Ш., Кодирова, Ф., & Умаров, И. (2022). СОВЕРШЕНСТВОВАНИЕ РАСЧЕТА РАСПРЕДЕЛЕНИЯ НАСАДОВ В ГОРНЫХ РЕКАХ. *Journal of new century innovations*, 19(6), 20-28.
80. Sattor, X., Islombek, A., Adhamjon, N., Bahodir, R., Shavkat, Y., & Isroiljon, U. (2022). TEMIR-BETON KONSTRUKSIYALARIDA SERABETONDAN FOYDALANISH. *Journal of new century innovations*, 19(6), 224-231.
81. Ризаев, Б., Ахмедов, И., Хамидов, А., Холмирзаев, С., Юсупов, Ш., & Умаров, И. (2022). РАСЧЕТ ЭНЕРГЕТИЧЕСКИХ ХАРАКТЕРИСТИК СИСТЕМЫ СОЛНЕЧНОГО ОТОПЛЕНИЯ. *Journal of new century innovations*, 19(8), 45-55.
82. Umarov, I. I. (2023). INSULATION COMPOSITE PLASTER FOR ENERGY-SAVING CONSTRUCTION. *Journal of new century innovations*, 43(1), 281-293.
83. Мухитдинов, М. Б. (2023). ТЎЛДИРУВЧИЛАРНИНГ КОМПОЗИТ ПОЛИМЕР ҚОПЛАМАЛАРНИНГ ЕЙИЛИШБАРДОШЛИГИ ВА АДГЕЗИОН ХОССАЛАРИГА ТАЪСИРИ. *Journal of new century innovations*, 43(1), 180-191.
84. Мухитдинов, М. Б. (2023). ҚУРИЛИШ МАТЕРИАЛЛАРИ ВА БУЮМЛАРИ ФАНИНИ ЯНГИ ПЕДАГОГИК ТЕХНОЛОГИЯЛАР АСОСИДА ЎҚИТИШ. *Journal of new century innovations*, 43(1), 166-179.

85. Шаропов, Б. Х., & Рахматиллаев, Ё. Н. (2023). ҚУЁШЛИ ИСИТИШ ТИЗИМИНИНГ ЭНЕРГЕТИК ХАРАКТЕРИСТИКАЛАРИ ХИСОБИ. *Journal of new century innovations*, 43(1), 192-204.
86. Umarov, I. I., & Nuritdinov, J. D. (2023). INCREASING THE RESISTANCE OF TEMPERATURE EFFECTS OF SULFUR-BASED CONCRETES. *Journal of new century innovations*, 43(1), 87-96.
87. Ахмедов, И., Умаров, И., & Нуритдинов, Ж. (2023). ЁҒОЧ МАТЕРИАЛЛАРИНИ ЁНҒИНБАРДОШЛИК ДАРАЖАСИНИ АНТИПИРЕНЛАР ЁРДАМИДА ОШИРИШ. *Journal of new century innovations*, 43(1), 255-268.
88. Ахмедов, И. Ғ., Умаров, И. И., & Дадаханов, Ф. А. (2023). ПРИНЦИПЫ ВЫБОРА ГАЗООЧИСТНОГО ОБОРУДОВАНИЯ. *Journal of new century innovations*, 43(1), 153-165.
89. Umarov, I. I. (2023). THE USE OF SLAG MIXTURES FOR THE MANUFACTURE OF BUILDING MATERIALS. *Journal of new century innovations*, 43(1), 269-280.
90. Ахмедов, И. Ғ., Умаров, И. И., & Дадаханов, Ф. А. (2023). ВЫБОР ЭФФЕКТИВНЫХ МЕТОДОВ И ОБОРУДОВАНИЯ ДЛЯ СУШКИ СЫПУЧИХ СТРОИТЕЛЬНЫХ МАТЕРИАЛОВ. *Journal of new century innovations*, 43(1), 140-152.
91. Umarov, I. I. (2023). STUDY OF THE PROPERTIES OF CONCRETE BASED ON ALKALINE BINDERS. *Journal of new century innovations*, 43(1), 51-64.
92. Umarov, I. I., & Sharopov, B. X. (2023). XORIJ VA RESPUBLIKAMIZ BINOLARIDA ENERGIYADAN SAMARALI FOYDALANISH USULLARINING TAHLILI. *Journal of new century innovations*, 43(1), 219-229.
93. Umarov, I. I. (2023). THE USE OF SULFUR CONCRETE IN REINFORCED CONCRETE STRUCTURES. *Journal of new century innovations*, 43(1), 65-75.
94. Umarov, I. I., & Sharopov, B. X. (2023). JAMOAT BINOLARINI ISITISHDA QUYOSH ENERGIYASIDAN FOYDALANISHNING SAMARADORLIGI. *Journal of new century innovations*, 43(1), 242-254.
95. Umarov, I. I., & Nuritdinov, D. (2023). SUPERPLASTIFIKATOR QO'SHILGAN GIPSOBETONNING FIZIK-MEXANIK XOSSALARI. *Journal of new century innovations*, 43(1), 76-86.
96. Мурадов, Х. Х. (2023). МАҲАЛЛИЙ ХОМ-АШЁ ЛОГОН БЕНТОНИТ ГИЛИНИНГ ФИЛЬТРАЦИЯ КОЭФФИЦИЕНТИНИ АНИҚЛАШ. *Journal of new century innovations*, 43(1), 97-106.
97. Мурадов, Х. Х. (2023). ФАРҒОНА ВИЛОЯТИ ЛОГОН БЕНТОНИТ ГИЛИНИНГ ХУСУСИЯТЛАРИ БЎЙИЧА ФОЙДАЛАНИШ САМАРАДОРЛИГИ. *Journal of new century innovations*, 43(1), 107-118.

98. Хамидов, А., Ахмедов, И., & Шаропов, Б. Х. (2023). ИССЛЕДОВАНИЯ ЗОЛО-ШЛАКОВЫХ СМЕСЕЙ ДЛЯ ПРОИЗВОДСТВА СТРОИТЕЛЬНЫХ МАТЕРИАЛОВ. *Journal of new century innovations*, 43(1), 230-241.
99. Yosunbek Ne'matilla o'g, R. (2023). TURAR JOY BINOLARIDA QO'LLANILADIGAN ISSIQLIK TA'MINOTI TIZMLARINING HOZIRGI KUNDAGI TAHLILI. *Journal of new century innovations*, 43(1), 119-128.
100. Yosunbek Ne'matilla o'g, R. (2023). ANALYSIS OF GROUNDWATER SOFTENING METHODS. *Journal of new century innovations*, 43(1), 129-139.
101. Хакимов, С. (2023). ПОВТОРНОЕ ИСПОЛЬЗОВАНИЕ ВОДЫ В АВТОМОЙКАХ ПУТИ МАРШРУТИЗАЦИИ. *ТЕСНика*, (1 (10)), 1-5.
102. Khamidov, A., & Khakimov, S. (2023). MOISTURE LOSS FROM FRESHLY LAID CONCRETE DEPENDING ON THE TEMPERATURE AND HUMIDITY OF THE ENVIRONMENT. *Science and innovation*, 2(A4), 274-279.
103. Khamidov, A. I., & Khakimov, S. (2023). Study of the Properties of Concrete Based on Non-Fired Alkaline Binders. *European Journal of Geography, Regional Planning and Development*, 1(1), 33-39.
104. Rasuljon o'gli, K. S. (2023). The Importance of Didactics in Pedagogy and Stages of The Didactic Process. *Journal of Innovation in Education and Social Research*, 1(4), 1-6.
105. Muxitdinov, M. (2022). АНАЛИЗ ЭФФЕКТИВНОСТИ ИСПОЛЬЗОВАНИЯ ПОРЫСТЫХ ЗАПОЛНИТЕЛЕЙ ДЛЯ ЛЁГКИХ БЕТОНОВ. " *Экономика и социум*".
106. Ризаев, Б. Ш., & Мухитдинов, М. Б. (2023). ИЗУЧЕНИЕ ВЛИЯНИЯ КЛИМАТИЧЕСКИХ УСЛОВИЙ НАШЕЙ РЕСПУБЛИКИ НА РАБОТУ ЖЕЛЕЗОБЕТОННЫХ ЭЛЕМЕНТОВ. *Scientific Impulse*, 1(9), 186-195
107. Abdunazarov, A., & Soliev, N. (2020). STUDY OF THE PERFORMANCE OF FRAMELESS CONSTRUCTION STRUCTURES UNDER THE INFLUENCE OF VERTICAL STRESSES OF ULTRA-SUBMERGED THE LYOSS SOILS. *Студенческий вестник*, 28(126 часть 3), 39.
108. Khakimov, S. R., & Sharopov, B. K. (2023). Educational Quality Improvement Events Based on Exhibition Materials in Practical Training Lessons. *American Journal of Language, Literacy and Learning in STEM Education*, 1(2), 5-10
109. Abdunazarov, A. (2022). AVTOMOBILLAR HARAKATIDAN HOSIL BO'LADIGAN TEBRANISHLARNI BINOGA TA'SIRINI ANIQLASH VA KAMAYTIRISH CHORALARINI TAKOMILLASHTIRISH BO'YICHA TAHLILLAR. *Science and innovation*, 1(A5), 372-375.
110. Шаропов Б.Х., Хакимов С.Р., Рахимова С. Оптимизация режимов гелиотеплохимической обработки золоцементных композиций. //Матрица научного познания. – 2021 г. №12-1. С.115-123

111. Хакимов С., Шаропов Б., Абдуназаров А. Бино ва иншоотларнинг сейсмик мустаҳкамлиги бўйича хорижий давлатлар (россия, япония, хитой, ақш) меъёрий хужжатлари таҳлили //barqarorlik va yetakchi tadqiqotlar onlayn ilmiy jurnali. – 2022. – С. 806-809
112. Muxitdinov, M. (2022). ИССЛЕДОВАНИЕ ВЛИЯНИЯ РЕЖИМОВ ЭКСПЛУАТАЦИИ МЕТАЛЛИЧЕСКОЙ ОСНАСТКИ НА ИЗНОСОСТОЙКОСТЬ КОМПОЗИЦИОННЫХ ПОЛИМЕРНЫХ МАТЕРИАЛОВ. *UNIVERSUM: ТЕХНИЧЕСКИЕ НАУКИ*.
113. Shamsitdinovich, R. B., & Bakhtiyorovich, M. M. (2023). Air Temperature and Humidity in Experimental Testing of Building Materials Used in the Climate of the Republic of Uzbekistan. *Web of Synergy: International Interdisciplinary Research Journal*, 2(4), 591-598.
114. O'G'Li, A. A. S. (2023). Avtomobil yo'llaridagi lyossimon gruntlarning suv shimgan holda deformatsiyalanishi va seysmik to'qinlarni tarqalishini tahlil qilish. *Строительство и образование*, 1(3), 60-65.
115. Abdunazarov, A. (2022). BO'LADIGAN TEBRANISHLARNI BINOGA TA'SIRINI ANIQLASH VA KAMA Y TIRISH CHORALARINI TAKOMILLASHTIRISH. *Science and innovation*, 1(A5), 380-384.
116. Abdunazarov, A. S. (2022). AVTOMOBILLAR HARAKATIDAN HOSIL BO'LGAN TEBRANISHLARNI KO'P JINS LI GRUNTLARDA TARQALISH JARAYONIGA OID TADQIQOTLAR TAHLILI. *Scienceweb academic papers collection*.
117. Abdunazarov, A. (2022). AVTOMOBILLAR HARAKATIDAN HOSIL BO'LGAN TEBRANISHLARNI BINOGA TA'SIRINI ANIQLASH VA KAMA Y TIRISH CHORALARINI TAKOMILLASHTIRISH BO'YICHA TAHLILLAR. *Science and innovation*, 1(A5), 372-375.
118. Abdunazarov, A. (2022). MAHALLIY HOM ASHYO TURI (QAMISH) DAN FOYDALANGAN HOLDA AVTOMOBILLAR HARAKATIDAN HOSIL BO'LGAN TEBRANISHLARNI BINOGA TA'SIRINI ANIQLASH VA KAMA Y TIRISH CHORALARINI TAKOMILLASHTIRISH. *Science and innovation*, 1(A5), 380-385.
119. Muxitdinov, M. (2017). Future of using natural basalt stone in architecture. *Role of the using innovative teaching methods to improve the efficiency of education. Россия. Г. Москва-2017*.
120. Худайкулов С. И., Нишонов Ф. Х. Математические модели гидравлического удара в гидросооружениях и производственных комплексах. Издательство «Навруз //Тошкент-2017. Монография. – 2017.

121. Усмонова, Н. А., Негматуллоев, З. Т., Нишонов, Ф. Х., & Усмонов, А. А. (2019). Модели закрученных потоков в строительстве Каркидонского водохранилища. *Достижения науки и образования*, (12 (53)), 5-9.
122. Khudaykulov, S. I., Yakhshibaev, D. S., Usmonov, A. H., & Nishonov, K. (2019, November). Change in concentration of collector waters along the flow length taking into account the difference in densities. In *International Conference on Information Science and Communications Technologies (ICISCT)*.
123. Нишонов, Ф. Х. (2016). Способы понижения возникновений кавитации и гидравлического удара в гидротехнических сооружениях. *Пути повышения эффективности орошаемого земледелия Научно-практический журнал Выпуск, 2016(4)*, 200.
124. Нишонов Ф. Х., Тулкинова А. М. Моделирование Течение Жидкости С Образованием И Распространением Волн //Central Asian Journal of Theoretical and Applied Science. – 2022. – Т. 3. – №. 10. – С. 223-228.
125. Khudaykulov, S. I., Kh, N. F., Sh, Z., & Madiyorova, M. (2021, June). SIMULATION OF FLOW OF A LIQUID WITH FORMATION AND PROPAGATION OF WAVES. In *Archive of Conferences* (pp. 165-170).
126. Abdullaev, B. H., Khudaykulov, S. I., Sadiqkova, U. A., & Nishonov, F. N. (2019). THE DOUBLE LAYER THICKNESS OF WATER-BEARING ROCKS UNDER RAPID CHANGE IN PERMEABILITY AND PRESENCE OF VERTICAL WATEREXCHANGE BETWEEN LAYERS. *Scientific-technical journal*, 23(4), 106-111.
127. Nishonov, F. X., & Xadaykulov, S. I. (2018). MODELING OF THE HYDRAULIC BLOW IN BUILDING COMPLEX. *Scientific-technical journal*, 1(2), 65-68.
128. Нишонов, Ф. Х. (2017). МОДЕЛИРОВАНИЕ ДВИЖЕНИЯ ЖИДКОСТИ, ПРИВОДЯЩЕГО К ГИДРАВЛИЧЕСКОМУ УДАРУ В ТРУБОПРОВОДАХ И ТУРБИНАХ ГИДРОТЕХНИЧЕСКИХ СООРУЖЕНИЙ. *Если*, 2, 1.
129. Нишонов, Ф. Х. (2016). МОДЕЛИРОВАНИЕ ГИДРАВЛИЧЕСКОГО УДАРА ПРИ ВНЕЗАПНОЙ ОСТАНОВКЕ НАСОСА В ГИДРОТЕХНИЧЕСКИХ СООРУЖЕНИЯХ. *Пути повышения эффективности орошаемого земледелия*, (4), 196-200.

STUDY OF THE PHYSICAL AND MECHANICAL PROPERTIES OF THE MODIFIED ZERO STITCH

Phd. Akhmedov Islombek

Prof. S.Kholmirezayev

Sen. Teach. Umarov Isroil

Teach. F.Dadaxanov

Namangan engineering-construction institute, Islom Karimov avenue, 12,

Abstract. This scientific article contains the characteristics of zero betting strength, the possibility of achieving economic efficiency as a result of the modification of Sera raw materials, the application of serobeton. The elimination of environmental problems caused by the use of Sera raw materials in the preparation of concrete is also indicated.

Keywords: Sera, serobeton, ecology, industrial waste, composite material, inert materials, fillers

The disposal of Sera (sulfur) formed as a result of oil and gas processing on the territory of Uzbekistan is one of the environmental and technical and economic problems. Its volume increases from year to year, reaching several million tons. The environment is polluted as a result of the spread of dusty particles of Sera, reaching even long distances when there is wind. The production of building materials from such man-made waste allows you to avoid two important problems-environmental pollution, as well as achieve economic efficiency in the preparation of concrete. According to statistics, the Blessed gas processing combine is 3mln per year. produces more than tons of Sera. In the first half of 2021, 500mins of Sera raw materials were exported by the combine to 8 countries of the world. It should be noted that the reserves of Sera raw materials are sufficient for its application in the preparation of concrete and reinforced concrete products.

Serobeton is an artificial composite material, which is the state of the serobeton mixture after mold. By composition, serobeton is considered a composite material, it consists of Sera, inert fillers and catalyst. The inert materials applied in it are round. As Inert materials, Flint, sand metallurgical slag and other rocks are used. Large oil and gas companies are looking for new ways to use Sera. As a result, new developments for the production of concrete and its application will appear on the basis of the Sera binder. Studies prove the advantages of serobeton over Portland cement-based concrete. Therefore, in the conditions of Uzbekistan, the physical mechanical properties of serobeton based on local inert materials, Sera and industrial waste are

studied, and its introduction into production is one of the main tasks in solving the problem.

To study this problem, cubic samples of three series with sides of 100x100x100mm were prepared. In the samples of the first Category, A Portland Cement was used as a binder, and the composition of the concrete was selected corresponding to the V15 class. In the samples of the second category, as a large filler, a 5-10mm fractional quicklime was used, quartz sand of Norin ka'eri as a fine filler, and Sera raw materials of Fergana oil refining combine were not modified in place of the binder. The amount of Sera was 25% in terms of the volume of materials applied to concrete. The difference between the samples of the third category from the samples of the second category was modified Sera raw materials using unsaturated hydrocarbon. In the process of making the serobeton, a mixture of concrete was prepared by heating to a temperature of 1300s and placed in molds by compacting it with a wire. All samples were stored in laboratory conditions. Concrete samples based on Portland cement of the first category were tested to strength in 2, 7, 14 and 28 days. And samples with Sera binders were tested for strength in terms of 3 hours, 12 hours, 24 hours, 48 hours and 28 days. All samples were prepared in August, and in the process of its preparation and storage, the ambient temperature was 20-290s, and the relative air humidity was 60-75%. The Portland cement Binder has achieved concrete maturity strength in 7 days. Sera binder non-modified concrete has achieved maturity strength in 3soat, and project strength in 12 hours. Modified serobeton samples, on the other hand, achieved maturity consistency in 3 hours and projective consistency in 24 hours. When testing Serobeton samples over a 24-hour period, it was found that the strength of unadjusted serobeton samples was on average 17-20% higher than that of modified samples. In the 48-day sinaovi of the samples, it was noted that the strength of the modified and non-modified serobetones is almost at the same indicators.

As a result of the 28-day test of samples of all categories, the minimum strength was recorded in concrete with Portland cement binder. It turned out that the strength of non-modified Sera-based concrete is 37-45% higher, facing the strength of portdantsement binder concrete. The strength of the modified Sera binder concrete is 1.8, which looks at the strength of the Portland binder concrete...It was found to be 1.9 times higher.

It is worth noting that unadjusted serobeton will have a higher strength than modified serobeton in the initial periods after the winter, and after 5-6 days its strength will begin to lag behind the musthkamity of the modified serobeton. Therefore, it is advisable to apply modified serobetones in concrete and reinforced concrete structures.

References:

1. Arifjanov, A., Akmalov, S., Akhmedov, I., & Atakulov, D. (2019, December). Evaluation of deformation procedure in waterbed of rivers. In *IOP Conference*

- Series: *Earth and Environmental Science* (Vol. 403, No. 1, p. 012155). IOP Publishing.
2. Ахмедов, И. Ф., Ортиқов, И. А., & Умаров, И. И. (2021). Дарё ўзанидаги деформацион жараёнлаарни баҳолашда инновацион технологиялар [Innovative technologies in the assessment of deformation processes in the riverbed]. *Фарғона политехника институти илмий-техника журнали.*–*Фарғона*, 25(1), 139-142.
 3. Abduraimova, D., Rakhmonov, R., Akhmedov, I., Xoshimov, S., & Eshmatova, B. (2022, June). Efficiency of use of resource-saving technology in reducing irrigation erosion. In *AIP Conference Proceedings* (Vol. 2432, No. 1). AIP Publishing.
 4. Арифжанов, А. М., Самиев, Л. Н., Абдураимова, Д. А., & Ахмедов, И. Г. (2013). Ирригационное значение речных наносов. *Актуальные проблемы гуманитарных и естественных наук*, (6), 357-360.
 5. Tadjiboyev, S., Qurbonov, X., Akhmedov, I., Voxidova, U., Babajanov, F., Tursunova, E., & Xodjakulova, D. (2022, June). Selection of electric motors power for lifting a flat survey in hydraulic structures. In *AIP Conference Proceedings* (Vol. 2432, No. 1). AIP Publishing.
 6. Akhmedov, I., Khamidov, A., Kholmirezayev, S., Umarov, I., Dedakhanov, F., & Hakimov, S. (2022). ASSESSMENT OF THE EFFECT OF SEDIBLES FROM SOKHSOY RIVER TO KOKAND HYDROELECTRIC STATION. *Science and innovation*, 1(A8), 1086-1092.
 7. Kholmirezayev, S., Akhmedov, I., Khamidov, A., Umarov, I., Dedakhanov, F., & Hakimov, S. (2022). USE OF SULFUR CONCRETE IN REINFORCED CONCRETE STRUCTURES. *Science and innovation*, 1(A8), 985-990.
 8. Arifjanov, A. (2021). Innovative technologies in the assessment of accumulation and erosion processes in the channels. *Turkish Journal of Computer and Mathematics Education (TURCOMAT)*, 12(4), 110-114.
 9. Нуриддинов, А. О., Ахмедов, И., & Хамидов, А. И. (2022). АВТОМОБИЛ ЙЎЛЛАРИНИ ҚУРИЛИШИДА ИННОВАЦИЯЛАР. *Academic research in educational sciences*, 3(TSTU Conference 1), 211-215.
 10. Хамидов, А. И., Ахмедов, И. Г., Мухитдинов, М. Б., & Кузибаев, Ш. (2022). Применение теплоизоляционного композиционного гипса для энергоэффективного строительства.
 11. Хамидов, А. И., Ахмедов, И., & Кузибаев, Ш. (2020). ТЕПЛОИЗОЛЯЦИОННЫЕ МАТЕРИАЛЫ НА ОСНОВЕ ГИПСА И ОТХОДОВ СЕЛЬСКОГО ХОЗЯЙСТВА.
 12. Fathulloev, A. M., Eshev, S. S., Samiev, L. N., Ahmedov, I. G., Jumaboyev, X., & Arifjanov, S. (2019). Boglanmagan gruntlardan tashkil topgan uzanlarda yuvilmaslik tezliklarini aniklash [To the determination of non-effective speed in the beds containing from unconnected soils]. *Journal "Irrigatsiya va melioratsiya"*. Tashkent, 27-32.
 13. Akhmedov, I., Muxitdinov, M., Umarov, I., & Ibragimova, Z. (2020). Assessment of the effect of sedibles from sokhsoy river to kokand hydroelectric power station. *InterConf*.

14. Ризаев, Б., Ахмедов, И., Хамидов, А., Холмирзаев, С., Хакимов, С., & Умаров, И. (2022). ВЛИЯНИЯ ТЕМПЕРАТУРНО-ВЛАЖНОСТНОГО РЕЖИМА НА ВОДОПОГЛОЩЕНИЕ ЛЕГКИХ БЕТОНОВ НА ПОРЫСТЫХ ЗАПОЛНИТЕЛЯХ. *Journal of new century innovations*, 19(8), 192-201.
15. Ризаев, Б., Ахмедов, И., Хамидов, А., Холмирзаев, С., Хакимов, С., & Умаров, И. (2022). ЖАҲОНДА КИЧИК ГЭСЛАРНИ РИВОЖЛАНТИРИШНИНГ ҲОЗИРГИ ЗАМОН АНЪАНАЛАРИ. *Journal of new century innovations*, 19(8), 110-119.
16. Ахмедов, И., Ризаев, Б., Хамидов, А., Холмирзаев, С., Умаров, И., & Хакимов, С. (2022). ПЕРСПЕКТИВЫ РАЗВИТИЯ ЖЕЛЕЗОБЕТОННЫХ КОНСТРУКЦИЙ В УЗБЕКИСТАНЕ. *Journal of new century innovations*, 19(6), 60-70.
17. Холмирзаев, С., Ахмедов, И., Адхамжон, Ҳ., Ризаев, Б., Умаров, И., & Хакимов, С. (2022). ҚУРУҚ ИССИҚ ИҚЛИМЛИ ШАРОИТЛАРДА ҚУРИЛГАН ВА ФЙДАЛАНАЁТИЛГАН БЕТОНЛИ ВА ТЕМИР БЕТОН КОНСТРУКЦИЯЛАРНИ ҲОЛАТИ. *Journal of new century innovations*, 19(7), 180-190.
18. Ахмедов, И., Ризаев, Б., Хамидов, А., Холмирзаев, С., Умаров, И., & Хакимов, С. (2022). ДЕФОРМАТИВНОСТЬ ЖЕЛЕЗОБЕТОННЫХ КОЛОНН ИЗ ТЯЖЕЛОГО БЕТОНА В УСЛОВИЯХ СУХОГО ЖАРКОГО КЛИМАТА. *Journal of new century innovations*, 19(6), 171-182.
19. Bakhodir, R., Islombek, A., Adhamjon, K., Sattor, K., Isroiljon, U., & Sodiqjon, K. (2022). CALCULATION OF DEFORMATION CHANGES OF CENTRALLY COMPRESSED REINFORCED CONCRETE COLUMNS IN DRY HOT CLIMATIC CONDITIONS. *Journal of new century innovations*, 19(6), 162-170.
20. Хамидов, А., Ахмедов, И., Холмирзаев, С., Ризаев, Б., Умаров, И., & Хакимов, С. (2022). ИССЛЕДОВАНИЕ СВОЙСТВ БЕТОНОВ НА ОСНОВЕ НЕГОРЮЧИХ ЩЕЛОЧНЫХ ВЯЖУЩИХ КОНСТРУКЦИЯХ. *Journal of new century innovations*, 19(6), 123-134.
21. Ахмедов, И., Ризаев, Б., Хамидов, А., Холмирзаев, С., Умаров, И., & Хакимов, С. (2022). АНАЛИЗ ВЛИЯНИЯ СУХОГО ЖАРКОГО КЛИМАТА НА РАБОТУ ЖЕЛЕЗОБЕТОННЫХ ЭЛЕМЕНТОВ. *Journal of new century innovations*, 19(6), 39-48.
22. Bahodir, R., Islombek, A., Adhamjon, H., Sattor, K., Isroiljon, U., & Sodiqjon, H. (2022). INFLUENCE OF AGGRESSIVE MEDIA ON THE DURABILITY OF LIGHTWEIGHT CONCRETE. *Journal of new century innovations*, 19(6), 318-327.
23. Arifjanov, A., Atakulov, D., Akhmedov, I., & Hoshimov, A. (2022, December). Modern technologies in the study of processes in channels. In *IOP Conference Series: Earth and Environmental Science* (Vol. 1112, No. 1, p. 012137). IOP Publishing.
24. Arifjanov, A., Akmalov, S., Akhmedov, I., & Atakulov, D. Evaluation of deformation procedure in waterbed of rivers. (2019) *IOP Conference Series: Earth and Environmental Science*, 403 (1). DOI: <https://doi.org/10.1088/1755-1315/403/1/012155>.

25. G'ulomjonovich, A. I., Abdurahmonovich, O. I., & Isoqjon o'g'li, U. I. (2021). EFFECTS OF WATER FLOW ON THE EROSION PROCESSES IN THE CHANNEL OF GIS TECHNOLOGY. *Journal of Advanced Scientific Research (ISSN: 0976-9595)*, 1(1).
26. Eshev, S. S., Fatxullaev, A. M., Samiev, L. N., Axmedov, I. G., Jumaboev, X., & Arifjanov, S. (2019). Determination of leaching rates in unconnected soils. *Irrigation and reclamation, Tashkent*, 27-30.
27. Fatkhulloev, A. M., Samiev, L. N., Axmedov, I. G., & Jumaboev, X. (2019). To the determination of non-effective speed in the beds containing from unconnected soils. *Journal of Irrigation and Melioration, Tashkent*, 1(15), 27-32.
28. Arifjanov, A. Sh. Akmalov, I. Akhmedov, and D. Atakulov. "In Evaluation of deformation procedure in waterbed of rivers." In *IOP Conference Series: Earth and Environmental Science (Vol. 403, No. 1, p. 012155)*.
29. Холмирзаев, С., Ахмедов, И., Адхамжон, Х., Ризаев, Б., Феруза, Қ., & Умаров, И. (2022). МОДИФИКАЦИЯ ЛАНГАН СЕРОБЕТОННИНГ ФИЗИК-МЕХАНИК ХОССАЛАРИНИ ТАДҚИҚ ҚИЛИШ. *Journal of new century innovations*, 19(6), 240-247.
30. Умаров, И. И. Ў., & Атакулов, Д. Э. Ў. (2022). Дарё ўзандаги деформацион жараёнларни баҳолашда инновацион технологиялар. *Механика и технология, (Спецвыпуск 1)*, 219-225.
31. Eshev, S. S., Fatxullaev, A. M., Samiev, L. N., Axmedov, I. G., Jumaboev, X., & Arifjanov, S. (2019). Irrigation and reclamation. *Journal.*, 1(15), 27-30.
32. Холмирзаев, С., Ахмедов, И., Адхамжон, Х., Ризаев, Б., Жалолов, З., & Умаров, И. (2022). ЎЗБЕКИСТОН РЕСПУБЛИКАСИ ХУДУДИДА МОНОЛИТ ТЕМИР БЕТОН КОНСТРУКЦИЯЛАРИНИ ЎРНИ. *Journal of new century innovations*, 19(6), 265-276.
33. Холмирзаев, С., Ахмедов, И., Адхамжон, Х., Ризаев, Б., Фаррух, Д., & Умаров, И. (2022). ҚУРИЛИШ ТАЪЛИМ ЙЎНАЛИШЛАРИ УЧУН КАДРЛАР ТАЙЁРЛАШДА ФАН, ТАЪЛИМ ВА ИШЛАБ ЧИҚАРИШ ИНТЕГРАЦИЯСИНИНГ РОЛИ. *Journal of new century innovations*, 19(6), 256-264.
34. Ризаев, Б., Ахмедов, И., Адхамжон, Х., Холмирзаев, С., Жалолов, З., & Умаров, И. (2022). ЗАМОНАВИЙ ҚУРИЛИШ МАТЕРИАЛЛАРИ ФАНИНИ ЎҚИТИШДАГИ ИЛФОР ТАЪЛИМ МЕТОДЛАРИ. *Journal of new century innovations*, 19(7), 135-146.
35. Холмирзаев, С., Ахмедов, И., Адхамжон, Х., Ризаев, Б., Жалолов, З., & Умаров, И. (2022). БИНОЛАРНИНГ ТЕМИР БЕТОН КОНСТРУКЦИЯЛАРИНИ ИШОНЧЛИЛИК НАЗАРИЯСИ АСОСИДА ҲИСОБЛАШ. *Journal of new century innovations*, 19(6), 287-297.
36. Bahodir, R., Islombek, A., Adhamjon, K., Sattor, K., Farrux, D., & Isroiljon, U. (2022). EFFECTIVENESS OF USING ELEMENTS OF NANOTECHNOLOGY IN CONSTRUCTION MATERIALS SCIENCE. *Journal of new century innovations*, 19(8), 163-172.
37. Холмирзаев, С., Ахмедов, И., Адхамжон, Х., Ризаев, Б., Жалолов, З., & Умаров, И. (2022). БИНО ВА ИНШОТЛАР

- ЗИЛЗИЛАБАРДОШЛИГИНИНГ НАЗАРИЙ АСОСЛАРИ. *Journal of new century innovations*, 19(8), 120-130.
38. Bahodir, R., Islombek, A., Adhamjon, K., Sattor, K., Feruza, Q., & Isroiljon, U. (2022). NEW INNOVATIVE IDEAS IN THE FIELD OF PRODUCTION OF REINFORCED CONCRETE STRUCTURES. *Journal of new century innovations*, 19(8), 153-162.
39. Bahodir, R., Islombek, A., Adhamjon, K., Sattor, K., Zayniddin, J., & Isroiljon, U. (2022). INFLUENCE OF THE TEMPERATURE AND HUMIDITY REGIME ON THE WATER ABSORPTION OF LIGHT-WEIGHT CONCRETE ON POROUS AGGREGATES. *Journal of new century innovations*, 19(8), 143-152.
40. Bahodir, R., Islombek, A., Adhamjon, K., Sattor, K., Zayniddin, J., & Isroiljon, U. (2022). CALCULATION OF ENERGY CHARACTERISTICS OF SOLAR HEATING SYSTEM. *Journal of new century innovations*, 19(8), 56-65.
41. Ризаев, Б., Ахмедов, И., Холмирзаев, С., Хамидов, А., Кодирова, Ф., & Умаров, И. (2022). ОБЩИЕ СВЕДЕНИЯ О ПРИРОДНОМ КЛИМАТЕ РАЙОНОВ С СУХИМ ЖАРКИМ КЛИМАТОМ. *Journal of new century innovations*, 19(6), 298-306.
42. Ризаев, Б., Ахмедов, И., Хамидов, А., Холмирзаев, С., Жалалов, З., & Умаров, И. (2022). РАСЧЕТ НА ВХОДНЫЕ И ФОРМАЛЬНЫЕ ДЕФОРМАЦИИ БЕТОНА В ЕСТЕСТВЕННЫХ УСЛОВИЯХ СУХОГО ЖАРКОГО КЛИМАТА. *Journal of new century innovations*, 19(6), 183-193.
43. Ризаев, Б., Ахмедов, И., Хамидов, А., Холмирзаев, С., Фаррух, Д., & Умаров, И. (2022). ОБЩИЕ СВЕДЕНИЯ О ВЕТРЕ И ПЫЛИ В ЖАРКОМ СУХОМ КЛИМАТЕ. *Journal of new century innovations*, 19(6), 307-317.
44. Ахмедов, И., Ризаев, Б., Адхамжон, Х., Холмирзаев, С., Феруза, Қ., & Умаров, И. (2022). ТУРАР-ЖОЙ БИНОЛАРИ ҚУРИЛИШИДА МОНОЛИТ ТЕМИР БЕТОНДАН ФОЙДАЛАНИШ САМАРАДОРЛИГИ. *Journal of new century innovations*, 19(6), 215-223.
45. Ahmedov, I., Bahodir, R., Adhamjon, H., Sattor, K., Feruza, Q., & Isroiljan, U. (2022). DISTRIBUTION OF TEMPERATURE AND HUMIDITY IN CONCRETE OVER THE CROSS SECTION OF COLUMNS IN A DRY HOT CLIMATE. *Journal of new century innovations*, 19(7), 123-134.
46. Ризаев, Б., Ахмедов, И., Хамидов, А., Холмирзаев, С., Феруза, Қ., & Умаров, И. (2022). СОВРЕМЕННЫЕ ТРАДИЦИИ РАЗВИТИЯ МАЛОЙ ГИДРОЭНЕРГЕТИКИ В МИРЕ. *Journal of new century innovations*, 19(8), 90-99.
47. Bahodir, R., Islombek, A., Adhamjon, K., Sattor, K., Zayniddin, J., & Isroiljon, U. (2022). MODERN TRADITIONS OF THE DEVELOPMENT OF SMALL HYDROPOWER IN THE WORLD. *Journal of new century innovations*, 19(8), 100-109.
48. Bahodir, R., Islombek, A., Adhamjon, X., Sattor, X., Feruza, Q., & Isroiljon, U. (2022). TEMIR-BETON KONSTRUKTSIYALAR ISHLAB CHIQRISH SOHASIDAGI YANGI INNOVATSION G'OYALAR. *Journal of new century innovations*, 19(7), 158-167.

49. Bahodir, R., Islombek, A., Adhamjon, H., Sattor, K., Isroiljon, U., & Farruh, D. (2022). CONDITION OF CONCRETE AND REINFORCED CONCRETE STRUCTURES BUILT AND USED IN A DRY HOT CLIMATE. *Journal of new century innovations*, 19(7), 147-157.
50. Холмирзаев, С., Ахмедов, И., Ризаев, Б., Хамидов, А., Кодирова, Ф., & Умаров, И. (2022). ИССЛЕДОВАНИЕ ФИЗИКО-МЕХАНИЧЕСКИХ СВОЙСТВ МОДИФИЦИРОВАННОГО СЕРОБЕТОНА КОНСТРУКЦИЯХ. *Journal of new century innovations*, 19(6), 154-161.
51. Хамидов, А., Ахмедов, И., Холмирзаев, С., Ризаев, Б., Умаров, И., & Фаррух, Д. (2022). АНАЛИЗ СПОСОБОВ ПЕРЕРАБОТКИ СЫРЬЯ SERA И ПОЛУЧЕНИЯ СЕРОБЕТОНА КОНСТРУКЦИЯХ. *Journal of new century innovations*, 19(6), 93-102.
52. Ахмедов, И., Ризаев, Б., Хамидов, А., Холмирзаев, С., Феруза, Қ., & Умаров, И. (2022). ИССЛЕДОВАНИЕ ЗОЛОШЛАКОВЫХ СМЕСИ ДЛЯ ПРОИЗВОДСТВА СТРОИТЕЛЬНЫХ МАТЕРИАЛОВ КОНСТРУКЦИЯХ. *Journal of new century innovations*, 19(6), 103-112.
53. Хамидов, А., Ахмедов, И., Ризаев, Б., Холмирзаев, С., Жалалов, З., Умаров, И., & Шаропов, Б. (2022). ТЕПЛОИЗОЛЯЦИОННЫЕ МАТЕРИАЛЫ НА ОСНОВЕ ГИПСА И СЕЛЬСКОХОЗЯЙСТВЕННЫХ ОТХОДОВ. КОНСТРУКЦИЯХ. *Journal of new century innovations*, 19(6), 135-144.
54. Ахмедов, И., Хамидов, А., Холмирзаев, С., Ризаев, Б., Умаров, И., & Фаррух, Д. (2022). ОЦЕНКА ВЛИЯНИЯ СЕДИБЛЕИ РЕКИ СОХСОЙ НА КОКАНДСКУЮ ГЭС. *Journal of new century innovations*, 19(6), 145-153.
55. Холмирзаев, С., Ахмедов, И., Хамидов, А., Кодирова, Ф., Умаров, И., & Фаррух, Д. (2022). РАСЧЕТ ЖЕЛЕЗОБЕТОННЫХ КОНСТРУКЦИЙ ЗДАНИЙ НА ОСНОВЕ ТЕОРИИ НАДЕЖНОСТИ. *Journal of new century innovations*, 19(6), 29-38.
56. Хамидов, А., Ахмедов, И., Ризаев, Б., Холмирзаев, С., Жалалов, З., & Умаров, И. (2022). ҚУРУҚ ИССИҚ ИҚЛИМЛИ ҲУДУДЛАРНИНГ ТАБИЙИ ИҚЛИМИ ҲАҚИДА УМУМИЙ МАЪЛУМОТ. *Journal of new century innovations*, 19(6), 194-203.
57. Ризаев, Б., Ахмедов, И., Хамидов, А., Холмирзаев, С., Фаррух, Д., & Умаров, И. (2022). БИНОЛАРНИ ИСИТИШДА ҚУЁШ ЭНЕРГИЯСИДАН ФОЙДАЛАНИБ ЭНЕРГИЯ САМАРАДОРЛИКНИ ОШИРИШ ТАДБИРЛАРИ. *Journal of new century innovations*, 19(8), 78-89.
58. Ризаев, Б., Ахмедов, И., Хамидов, А., Холмирзаев, С., Фаррух, Д., & Умаров, И. (2022). ҚУЁШЛИ ИСИТИШ ТИЗИМИНИНГ ЭНЕРГЕТИК ХАРАКТЕРИСТИКАЛАРИ ХИСОБИ. *Journal of new century innovations*, 19(8), 25-36.
59. Ахмедов, И., Ризаев, Б., Хамидов, А., Холмирзаев, С., Умаров, И., & Фаррух, Д. (2022). ЭФФЕКТИВНОСТЬ ИСПОЛЬЗОВАНИЯ МОНОЛИТНОГО ЖЕЛЕЗОБЕТОНА ПРИ СТРОИТЕЛЬСТВЕ ЖИЛЫЕ ДОМА. *Journal of new century innovations*, 19(6), 71-80.
60. Bahodir, R., Islombek, A., Sattor, X., Adxamjon, X., Feruza, Q., & Isroiljon, U. (2022). QURILISH MATERIALSHUNOSLIGIDA NANOTEKNOLOGIYA

ELEMENTLARIDAN FOYDALANISH SAMARADORLIGI. *Journal of new century innovations*, 19(7), 168-179.

61. Холмирзаев, С., Ахмедов, И., Хамидов, А., Ризаев, Б., Жалалов, З., & Умаров, И. (2022). ПРИМЕНЕНИЕ МОНОЛИТНЫХ ЖЕЛЕЗОБЕТОННЫХ КОНСТРУКЦИЙ НА ТЕРРИТОРИИ РЕСПУБЛИКИ УЗБЕКИСТАН КОНСТРУКЦИЯХ. *Journal of new century innovations*, 19(6), 81-92.
62. Холмирзаев, С., Ахмедов, И., Ризаев, Б., Хамидов, А., Фаррух, Д., & Умаров, И. (2022). ПРИМЕНЕНИЕ СЕРОБЕТОНА В ЖЕЛЕЗОБЕТОННЫХ КОНСТРУКЦИЯХ. *Journal of new century innovations*, 19(6), 3-11.
63. Умаров, И. И. Ў. (2022). Тоғ олди дарёлар ўзанидаги жараёнларни баҳолашда табиий дала тадқиқотлари таҳлили. *Строительство и образование*, (2), 109-113.
64. Kholmirzayev, S., Akhmedov, I., Khamidov, A., Yusupov, S., Umarov, I., & Hakimov, S. (2022). ANALYSIS OF THE EFFECT OF DRY HOT CLIMATE ON THE WORK OF REINFORCED CONCRETE ELEMENTS. *Science and innovation*, 1(A8), 1033-1039.
65. Akhmedov, I., Khamidov, A., Kholmirzayev, S., Yusupov, S., & Umarov, I. (2022). Improving river sediment distribution calculation in mountain rivers. *Science and innovation*, 1(A8), 1014-1019.
66. Khamidov, A., Akhmedov, I., Kholmirzayev, S., Jalalov, Z., Yusupov, S., & Umarov, I. (2022). EFFECTIVENESS OF MODERN METHODS OF TESTING BUILDING STRUCTURES. *Science and innovation*, 1(A8), 1046-1051.
67. Kholmirzayev, S., Akhmedov, I., Khamidov, A., Jalalov, Z., Yusupov, S., & Umarov, I. (2022). THE ROLE OF THE INTEGRATION OF SCIENCE, EDUCATION AND PRODUCTION IN THE TRAINING OF PERSONNEL FOR CONSTRUCTION EDUCATIONAL AREAS. *Science and innovation*, 1(A8), 1040-1045.
68. Хамидов, А. И., Ахмедов, И., Юсупов, Ш., & Кузибаев, Ш. (2021). Использование теплоизоляционного композиционного гипса в энергоэффективном строительстве.
69. Холмирзаев, С., Ахмедов, И., Адхамжон, Х., Ризаев, Б., Юсупов, Ш., & Умаров, И. (2022). СЕРА ХОМ АШЁСИНИ ҚАЙТА ИШЛАШ ВА СЕРОБЕТОН ТАЙЁРЛАШ УСУЛЛАРИНИНГ ТАҲЛИЛИ. *Journal of new century innovations*, 19(6), 248-255.
70. Холмирзаев, С., Ахмедов, И., Адхамжон, Х., Ризаев, Б., Юсупов, Ш., & Умаров, И. (2022). ТЕМИР БЕТОН ЭЛЕМЕНТЛАРИНИНГ ДАРЗБАРДОШЛИГИГА МАРКАЗИЙ ОСИЁ ИҚЛИМИНИНГ ТАЪСИРИ. *Journal of new century innovations*, 19(6), 232-239.
71. Холмирзаев, С., Ахмедов, И., Адхамжон, Х., Ризаев, Б., Юсупов, Ш., & Умаров, И. (2022). ТУРАР-ЖОЙ БИНОЛАРИ ҚУРИЛИШИДА МОНОЛИТ ТЕМИР БЕТОНДАН ФОЙДАЛАНИШ САМАРАДОРЛИГИ. *Journal of new century innovations*, 19(6), 277-286.
72. Ризаев, Б., Ахмедов, И., Хамидов, А., Холмирзаев, С., Юсупов, Ш., & Умаров, И. (2022). МЕРЫ ПО ПОВЫШЕНИЮ ЭНЕРГОЭФФЕКТИВНОСТИ

- ИСПОЛЬЗОВАНИЯ СОЛНЕЧНОЙ ЭНЕРГИИ В ОТОПЛЕНИИ ЗДАНИЙ. *Journal of new century innovations*, 19(8), 66-77.
73. Ризаев, Б., Ахмедов, И., Хамидов, А., Холмирзаев, С., Юсупов, Ш., & Умаров, И. (2022). ҚУЁШ ЭНЕРГИЯСИДАН ФОЙДАЛАНИБ БИНОЛАРНИ ЭНЕРГИЯ САМАРАДОРЛИГИНИ ОШИРИШ ТАДБИРЛАРИ ХАКИДА. *Journal of new century innovations*, 19(8), 173-186.
74. Ahmedov, I., Bahodir, R., Adhamjon, H., Sattor, K., Shavkat, Y., & Isroiljan, U. (2022). PHYSICAL AND MECHANICAL PROPERTIES OF CONCRETE UNDER CONDITIONS OF DRY HOT CLIMATE. *Journal of new century innovations*, 19(8), 131-142.
75. Холмирзаев, С., Ахмедов, И., Ризаев, Б., Юсупов, Ш., Умаров, И., & Фаррух, Д. (2022). РОЛЬ ИНТЕГРАЦИИ НАУКИ, ОБРАЗОВАНИЯ И РАЗВИТИЯ В ПОДГОТОВКЕ КАДРОВ ДЛЯ СТРОИТЕЛЬСТВА. *Journal of new century innovations*, 19(6), 12-19.
76. Хамидов, А., Ахмедов, И., Холмирзаев, С., Ризаев, Б., Юсупов, Ш., & Умаров, И. (2022). ЭФФЕКТИВНОСТЬ СОВРЕМЕННЫХ МЕТОДОВ ИСПЫТАНИЙ СТРОИТЕЛЬНЫХ КОНСТРУКЦИЙ. *Journal of new century innovations*, 19(6), 57-59.
77. Холмирзаев, С., Ахмедов, И., Ризаев, Б., Хамидов, А., & Юсупов, Ш. (2022). РОЛЬ ИНТЕГРАЦИИ НАУКИ, ОБРАЗОВАНИЯ И ПРОИЗВОДСТВА В ПОДГОТОВКЕ КАДРОВ ДЛЯ СТРОИТЕЛЬНЫХ ОБРАЗОВАТЕЛЬНЫХ НАПРАВЛЕНИЙ. *Journal of new century innovations*, 19(6), 49-57.
78. Ахмедов, И., Ризаев, Б., Хамидов, А., Холмирзаев, С., Юсупов, Ш., & Умаров, И. (2022). ПРИМЕНЕНИЕ ТЕПЛОИЗОЛЯЦИОННОГО КОМПОЗИТА ГИПСОВОГО ДЛЯ ЭНЕРГОЭФФЕКТИВНОГО СТРОИТЕЛЬСТВА КОНСТРУКЦИЯХ. *Journal of new century innovations*, 19(6), 113-122.
79. Ахмедов, И., Хамидов, А., Холмирзаев, С., Юсупов, Ш., Кодирова, Ф., & Умаров, И. (2022). СОВЕРШЕНСТВОВАНИЕ РАСЧЕТА РАСПРЕДЕЛЕНИЯ НАСАДОВ В ГОРНЫХ РЕКАХ. *Journal of new century innovations*, 19(6), 20-28.
80. Sattor, X., Islombek, A., Adhamjon, H., Bahodir, R., Shavkat, Y., & Isroiljon, U. (2022). TEMIR-BETON KONSTRUKSIYALARIDA SERABETONDAN FOYDALANISH. *Journal of new century innovations*, 19(6), 224-231.
81. Ризаев, Б., Ахмедов, И., Хамидов, А., Холмирзаев, С., Юсупов, Ш., & Умаров, И. (2022). РАСЧЕТ ЭНЕРГЕТИЧЕСКИХ ХАРАКТЕРИСТИК СИСТЕМЫ СОЛНЕЧНОГО ОТОПЛЕНИЯ. *Journal of new century innovations*, 19(8), 45-55.
82. Umarov, I. I. (2023). INSULATION COMPOSITE PLASTER FOR ENERGY-SAVING CONSTRUCTION. *Journal of new century innovations*, 43(1), 281-293.
83. Мухитдинов, М. Б. (2023). ТЎЛДИРУВЧИЛАРНИНГ КОМПОЗИТ ПОЛИМЕР ҚОПЛАМАЛАРНИНГ ЕЙИЛИШБАРДОШЛИГИ ВА АДГЕЗИОН ХОССАЛАРИГА ТАЪСИРИ. *Journal of new century innovations*, 43(1), 180-191.

84. Мухитдинов, М. Б. (2023). ҚУРИЛИШ МАТЕРИАЛЛАРИ ВА БУЮМЛАРИ ФАНИНИ ЯНГИ ПЕДАГОГИК ТЕХНОЛОГИЯЛАР АСОСИДА ЎҚИТИШ. *Journal of new century innovations*, 43(1), 166-179.
85. Шаропов, Б. Х., & Рахматиллаев, Ё. Н. (2023). ҚУЁШЛИ ИСИТИШ ТИЗИМИНИНГ ЭНЕРГЕТИК ХАРАКТЕРИСТИКАЛАРИ ХИСОБИ. *Journal of new century innovations*, 43(1), 192-204.
86. Umarov, I. I., & Nuritdinov, J. D. (2023). INCREASING THE RESISTANCE OF TEMPERATURE EFFECTS OF SULFUR-BASED CONCRETES. *Journal of new century innovations*, 43(1), 87-96.
87. Ахмедов, И., Умаров, И., & Нуритдинов, Ж. (2023). ЁҒОЧ МАТЕРИАЛЛАРИНИ ЁНҒИНБАРДОШЛИК ДАРАЖАСИНИ АНТИПИРЕНЛАР ЁРДАМИДА ОШИРИШ. *Journal of new century innovations*, 43(1), 255-268.
88. Ахмедов, И. Ғ., Умаров, И. И., & Дадаханов, Ф. А. (2023). ПРИНЦИПЫ ВЫБОРА ГАЗООЧИСТНОГО ОБОРУДОВАНИЯ. *Journal of new century innovations*, 43(1), 153-165.
89. Umarov, I. I. (2023). THE USE OF SLAG MIXTURES FOR THE MANUFACTURE OF BUILDING MATERIALS. *Journal of new century innovations*, 43(1), 269-280.
90. Ахмедов, И. Ғ., Умаров, И. И., & Дадаханов, Ф. А. (2023). ВЫБОР ЭФФЕКТИВНЫХ МЕТОДОВ И ОБОРУДОВАНИЯ ДЛЯ СУШКИ СЫПУЧИХ СТРОИТЕЛЬНЫХ МАТЕРИАЛОВ. *Journal of new century innovations*, 43(1), 140-152.
91. Umarov, I. I. (2023). STUDY OF THE PROPERTIES OF CONCRETE BASED ON ALKALINE BINDERS. *Journal of new century innovations*, 43(1), 51-64.
92. Umarov, I. I., & Sharopov, B. X. (2023). ХОРИҶ ВА RESPUBLIKAMIZ BINOLARIDA ENERGIYADAN SAMARALI FOYDALANISH USULLARINING TAHLILI. *Journal of new century innovations*, 43(1), 219-229.
93. Umarov, I. I. (2023). THE USE OF SULFUR CONCRETE IN REINFORCED CONCRETE STRUCTURES. *Journal of new century innovations*, 43(1), 65-75.
94. Umarov, I. I., & Sharopov, B. X. (2023). JAMOAT BINOLARINI ISITISHDA QUYOSH ENERGIYASIDAN FOYDALANISHNING SAMARADORLIGI. *Journal of new century innovations*, 43(1), 242-254.
95. Umarov, I. I., & Nuritdinov, D. (2023). SUPERPLASTIFIKATOR QO'SHILGAN GIPSOBETONNING FIZIK-MEXANIK XOSSALARI. *Journal of new century innovations*, 43(1), 76-86.
96. Мурадов, Х. Х. (2023). МАҲАЛЛИЙ ХОМ-АШЁ ЛОГОН БЕНТОНИТ ГИЛИНИНГ ФИЛЬТРАЦИЯ КОЭФФИЦИЕНТИНИ АНИҚЛАШ. *Journal of new century innovations*, 43(1), 97-106.
97. Мурадов, Х. Х. (2023). ФАРҒОНА ВИЛОЯТИ ЛОГОН БЕНТОНИТ ГИЛИНИНГ ХУСУСИЯТЛАРИ БЎЙИЧА ФОЙДАЛАНИШ САМАРАДОРЛИГИ. *Journal of new century innovations*, 43(1), 107-118.
98. Хамидов, А., Ахмедов, И., & Шаропов, Б. Х. (2023). ИССЛЕДОВАНИЯ ЗОЛО-ШЛАКОВЫХ СМЕСЕЙ ДЛЯ ПРОИЗВОДСТВА СТРОИТЕЛЬНЫХ МАТЕРИАЛОВ. *Journal of new century innovations*, 43(1), 230-241.

99. Yosunbek Ne'matilla o'g, R. (2023). TURAR JOY BINOLARIDA QO'LLANILADIGAN ISSIQLIK TA'MINOTI TIZMLARINING HOZIRGI KUNDAGI TAHLILI. *Journal of new century innovations*, 43(1), 119-128.
100. Yosunbek Ne'matilla o'g, R. (2023). ANALYSIS OF GROUNDWATER SOFTENING METHODS. *Journal of new century innovations*, 43(1), 129-139.
101. Хакимов, С. (2023). ПОВТОРНОЕ ИСПОЛЬЗОВАНИЕ ВОДЫ В АВТОМОЙКАХ ПУТИ МАРШРУТИЗАЦИИ. *ТЕСНика*, (1 (10)), 1-5.
102. Khamidov, A., & Khakimov, S. (2023). MOISTURE LOSS FROM FRESHLY LAID CONCRETE DEPENDING ON THE TEMPERATURE AND HUMIDITY OF THE ENVIRONMENT. *Science and innovation*, 2(A4), 274-279.
103. Khamidov, A. I., & Khakimov, S. (2023). Study of the Properties of Concrete Based on Non-Fired Alkaline Binders. *European Journal of Geography, Regional Planning and Development*, 1(1), 33-39.
104. Rasuljon o'gli, K. S. (2023). The Importance of Didactics in Pedagogy and Stages of The Didactic Process. *Journal of Innovation in Education and Social Research*, 1(4), 1-6.
105. Muxitdinov, M. (2022). АНАЛИЗ ЭФФЕКТИВНОСТИ ИСПОЛЬЗОВАНИЯ ПОРЫСТЫХ ЗАПОЛНИТЕЛЕЙ ДЛЯ ЛЁГКИХ БЕТОНОВ. " *Экономика и социум*".
106. Ризаев, Б. Ш., & Мухитдинов, М. Б. (2023). ИЗУЧЕНИЕ ВЛИЯНИЯ КЛИМАТИЧЕСКИХ УСЛОВИЙ НАШЕЙ РЕСПУБЛИКИ НА РАБОТУ ЖЕЛЕЗОБЕТОННЫХ ЭЛЕМЕНТОВ. *Scientific Impulse*, 1(9), 186-195
107. Abdunazarov, A., & Soliev, N. (2020). STUDY OF THE PERFORMANCE OF FRAMELESS CONSTRUCTION STRUCTURES UNDER THE INFLUENCE OF VERTICAL STRESSES OF ULTRA-SUBMERGED THE LYOSS SOILS. *Студенческий вестник*, 28(126 часть 3), 39.
108. Khakimov, S. R., & Sharopov, B. K. (2023). Educational Quality Improvement Events Based on Exhibition Materials in Practical Training Lessons. *American Journal of Language, Literacy and Learning in STEM Education*, 1(2), 5-10
109. Abdunazarov, A. (2022). AVTOMOBILLAR HARAKATIDAN HOSIL BO'LADIGAN TEBRANISHLARNI BINOGA TA'SIRINI ANIQLASH VA KAMAYTIRISH CHORALARINI TAKOMILLASHTIRISH BO'YICHA TAHLILLAR. *Science and innovation*, 1(A5), 372-375.
110. Шаропов Б.Х., Хакимов С.Р., Рахимова С. Оптимизация режимов гелиотеплохимической обработки золоцементных композиций. //Матрица научного познания. – 2021 г. №12-1. С.115-123
111. Хакимов С., Шаропов Б., Абдуназаров А. Бино ва иншоотларнинг сейсмик мустаҳкамлиги бўйича хорижий давлатлар (россия, япония, хитой, ақш) меъёрий хужжатлари таҳлили //barqarorlik va yetakchi tadqiqotlar onlayn ilmiy jurnali. – 2022. – С. 806-809
112. Muxitdinov, M. (2022). ИССЛЕДОВАНИЕ ВЛИЯНИЯ РЕЖИМОВ ЭКСПЛУАТАЦИИ МЕТАЛЛИЧЕСКОЙ ОСНАСТКИ НА ИЗНОСОСТОЙКОСТЬ КОМПОЗИЦИОННЫХ ПОЛИМЕРНЫХ МАТЕРИАЛОВ. *UNIVERSUM: ТЕХНИЧЕСКИЕ НАУКИ*.

113. Shamsitdinovich, R. B., & Bakhtiyorovich, M. M. (2023). Air Temperature and Humidity in Experimental Testing of Building Materials Used in the Climate of the Republic of Uzbekistan. *Web of Synergy: International Interdisciplinary Research Journal*, 2(4), 591-598.
114. O'G'Li, A. A. S. (2023). Avtomobil yo'llaridagi lyossimon gruntlarning suv shimgan holda deformatsiyalanishi va seysmik to'qinlarni tarqalishini tahlil qilish. *Строительство и образование*, 1(3), 60-65.
115. Abdunazarov, A. (2022). BO'LADIGAN TEBRANISHLARNI BINOGA TA'SIRINI ANIQLASH VA KAMAYTIRISH CHORALARINI TAKOMILLASHTIRISH. *Science and innovation*, 1(A5), 380-384.
116. Abdunazarov, A. S. (2022). AVTOMOBILLAR HARAKATIDAN HOSIL BO'LGAN TEBRANISHLARNI KO'P JINSLI GRUNTLARDA TARQALISH JARAYONIGA OID TADQIQOTLAR TAHLILI. *Scienceweb academic papers collection*.
117. Abdunazarov, A. (2022). AVTOMOBILLAR HARAKATIDAN HOSIL BO'LGAN TEBRANISHLARNI BINOGA TA'SIRINI ANIQLASH VA KAMAYTIRISH CHORALARINI TAKOMILLASHTIRISH BO'YICHA TAHLILLAR. *Science and innovation*, 1(A5), 372-375.
118. Abdunazarov, A. (2022). MAHALLIY HOM ASHYO TURI (QAMISH) DAN FOYDALANGAN HOLDA AVTOMOBILLAR HARAKATIDAN HOSIL BO'LGAN TEBRANISHLARNI BINOGA TA'SIRINI ANIQLASH VA KAMAYTIRISH CHORALARINI TAKOMILLASHTIRISH. *Science and innovation*, 1(A5), 380-385.
119. Muxitdinov, M. (2017). Future of using natural basalt stone in architecture. *Role of the using innovative teaching methods to improve the efficiency of education. Россия. Г. Москва-2017*.
120. Худайкулов С. И., Нишонов Ф. Х. Математические модели гидравлического удара в гидросооружениях и производственных комплексах. Издательство «Навруз //Тошкент-2017. Монография. – 2017.
121. Усмонова, Н. А., Негматуллоев, З. Т., Нишонов, Ф. Х., & Усмонов, А. А. (2019). Модели закрученных потоков в строительстве Каркидонского водохранилища. *Достижения науки и образования*, (12 (53)), 5-9.
122. Khudaykulov, S. I., Yakhshibaev, D. S., Usmonov, A. H., & Nishonov, K. (2019, November). Change in concentration of collector waters along the flow length taking into account the difference in densities. In *International Conference on Information Science and Communications Technologies (ICISCT)*.
123. Нишонов, Ф. Х. (2016). Способы понижения возникновения кавитации и гидравлического удара в гидротехнических сооружениях. *Пути повышения эффективности орошаемого земледелия Научно-практический журнал Выпуск*, 2016(4), 200.
124. Нишонов Ф. Х., Тулкинова А. М. Моделирование Течение Жидкости С Образованием И Распространением Волн //Central Asian Journal of Theoretical and Applied Science. – 2022. – Т. 3. – №. 10. – С. 223-228.

125. Khudaykulov, S. I., Kh, N. F., Sh, Z., & Madiyorova, M. (2021, June). SIMULATION OF FLOW OF A LIQUID WITH FORMATION AND PROPAGATION OF WAVES. In *Archive of Conferences* (pp. 165-170).
126. Abdullaev, B. H., Khudaykulov, S. I., Sadiqova, U. A., & Nishonov, F. N. (2019). THE DOUBLE LAYER THICKNESS OF WATER-BEARING ROCKS UNDER RAPID CHANGE IN PERMEABILITY AND PRESENCE OF VERTICAL WATEREXCHANGE BETWEEN LAYERS. *Scientific-technical journal*, 23(4), 106-111.
127. Nishonov, F. X., & Xadaykulov, S. I. (2018). MODELING OF THE HYDRAULIC BLOW IN BUILDING COMPLEX. *Scientific-technical journal*, 1(2), 65-68.
128. Нишонов, Ф. Х. (2017). МОДЕЛИРОВАНИЕ ДВИЖЕНИЯ ЖИДКОСТИ, ПРИВОДЯЩЕГО К ГИДРАВЛИЧЕСКОМУ УДАРУ В ТРУБОПРОВОДАХ И ТУРБИНАХ ГИДРОТЕХНИЧЕСКИХ СООРУЖЕНИЙ. *Если*, 2, 1.
129. Нишонов, Ф. Х. (2016). МОДЕЛИРОВАНИЕ ГИДРАВЛИЧЕСКОГО УДАРА ПРИ ВНЕЗАПНОЙ ОСТАНОВКЕ НАСОСА В ГИДРОТЕХНИЧЕСКИХ СООРУЖЕНИЯХ. *Пути повышения эффективности орошаемого земледелия*, (4), 196-200.

РАСПРЕДЕЛЕНИЕ ТЕМПЕРАТУРЫ В ЖЕЛЕЗОБЕТОННЫХ КОНСТРУКЦИЯХ ОТ ТЕМПЕРАТУРНЫХ КЛИМАТИЧЕСКИХ ВОЗДЕЙСТВИЙ

доц. Ахмедов Исломбек

проф. Б. Ризаев

старший преподаватель И Умаров

преподаватель Б. Шаропов

*Наманганский инженерно-строительный институт,
проспект Ислама Каримова, 12, Наманган, Узбекистан, 160103*

Аннотация Основными климатическими факторами, влияющими на изменение температуры конструкций, являются температура наружного воздуха и солнечная радиация. В их изменениях можно выделить два периодических колебания: с годовым (зима-лето) и суточным (день-ночь) периодами

Ключевые слова: температурных деформаций, образованию трещин на усилия, бетонных и железобетонных, железобетонных элементов.

Расчет железобетонных элементов по образованию трещин на усилия, вызванные воздействием температуры, рекомендуется производить, когда температура бетона по высоте элемента между гранями сечения отличается более чем на 30°C в элементах статически неопределимых конструкций и более чем на 50°C в элементах статически определимых конструкций. Такие температуры мало вероятны в условиях сухого жаркого климата.

Поэтому расчет температурных деформаций железобетонных элементов в условиях сухого жаркого климата допускается производить как для бетонных элементов.

При расчете бетонных и железобетонных элементов на первое нагревание температурное удлинение оси элемента ε_t и ее температурную $\left(\frac{1}{r}\right)$ кривизну в теплое время года определяют по формулам:

$$\varepsilon_t = \Delta t_w \cdot \alpha_{bt} \cdot \gamma_{tt} \quad (1.14)$$

$$\left(\frac{1}{r}\right)_t = \frac{\vartheta_w \cdot \alpha_{bt}}{h_{red}} \cdot \gamma_t \quad (1.15)$$

При расчете бетонных и железобетонных элементов на длительное переменное нагревание и охлаждение изменение длины оси элемента $\varepsilon_{t,cs}$ и ее

кривизно $\left(\frac{1}{r}\right)_{t,cs}$ под воздействием температуры от совместного проявления температурной деформации и усадки бетона определяют по формулам:

для теплого времени года

$$\varepsilon_{t,cs} = (\Delta t_w \cdot \alpha_{bt} - \varepsilon_{cs}) \cdot \gamma_t \quad (1.16) \quad (1)$$

$$\left(\frac{1}{r}\right)_{t,cs} = \left[\frac{\vartheta_w \cdot \alpha_{bt}}{h} \pm \left(\frac{1}{r}\right)_{cs} \right] \cdot \gamma_t \quad (1.17) \quad (2)$$

В холодное время года

$$\varepsilon_{t,cs} = (\Delta t_c \cdot \alpha_{bt} - \varepsilon_{cs}) \cdot \gamma_t \quad (1.16)(3)$$

$$\left(\frac{1}{r}\right)_{t,cs} = \left[\frac{\vartheta_c \cdot \alpha_{bt}}{h_{red}} \pm \left(\frac{1}{r}\right)_{cs} \right] \cdot \gamma_t \quad (1.17)(4)$$

В формулах (3,4)

Δt_w , Δt_c -средняя температура по сечению элемента соответственно в теплое и холодное время года, ϑ_w , ϑ_c -перепад температур соответственно в теплое и холодное время года.

Как было установлено, конструкции, работающие в условиях сухого жаркого климата, подвергаются периодическому нагреванию и охлаждению как в течение года, так и в течение суток. Распределение температуры в железобетонных конструкциях от температурных климатически воздействий при нестационарных условиях теплопередачи и с учетом переменной влажности бетона следует определять методами теорий тепло и массопереноса или на основе экспериментальных данных.

Основными климатическими факторами, влияющими на изменение температуры конструкций, являются температура наружного воздуха и солнечная радиация. В их изменениях можно выделить два периодических колебания: сгодовым (зима-лето) и. суточным (день-ночь) периодами. Под влиянием колебания температуры воздуха и интенсивности солнечной радиации температурное поле конструкций непрерывно изменяется во времени и является нестационарным. Распределение температуры по сечению элемента в любой момент нелинейно. В практических расчетах конструкций температурное поле рассматривается в период наиболее неблагоприятного воздействия климатических температур. При этом для упрощения расчета нестационарное температурное поле заменяется эквивалентным стационарным. Считается, что в пределах любого сечения температура распределяется по линейному закону.

Линейное распределение температуры рассматривается только в одном направлении. Линейное изменение в перпендикулярном направлении может рассматриваться независимо. В случае применения приближенной методики расчета климатических температур эпюру разбивают на две: одна них равномерная, которая вызывает температурные удлинения или укорочения элемента, а другая - неравномерная, вызывающая искривление оси от перепада температуры по высоте сечения элемента, не изменяя ее длины /24/ (рис. 1.3, 1.4).

Конструкции, напряженное и деформированное состояние которых от температурных климатических воздействий определяется главным образом осевыми температурными деформациями например, конструкции каркаса здания следует рассчитывать на неблагоприятное действие разности температур Δt_w и Δt_c во времени между начальной температурой в теплое t_{ow} и холодное время года t_{oc} и средней по сечению элемента температурой также в теплое t_w и холодное t_c время года:

$$\Delta t_w = t_w - t_{oc} \quad (1.18) \quad (5)$$

$$\Delta t_c = t_c - t_{ow} \quad (1.19) \quad (6)$$

Конструкции, в которых важна оценка напряжений и деформаций вследствие неравномерного распределения температуры по сечению элемента (например, ограждающей конструкции здания) необходимо рассчитывать на неблагоприятную разность температур между наружной и внутренней поверхностями элемента (температурный перепад) как для теплого ϑ_w , так и для холодного ϑ_c времени года, при этом распределение температуры по сечению принимается линейным. За начальную температуру для статически определимых конструкций рекомендуется принимать температуру их изготовления:

В теплое время года - температуру наиболее жаркого климата

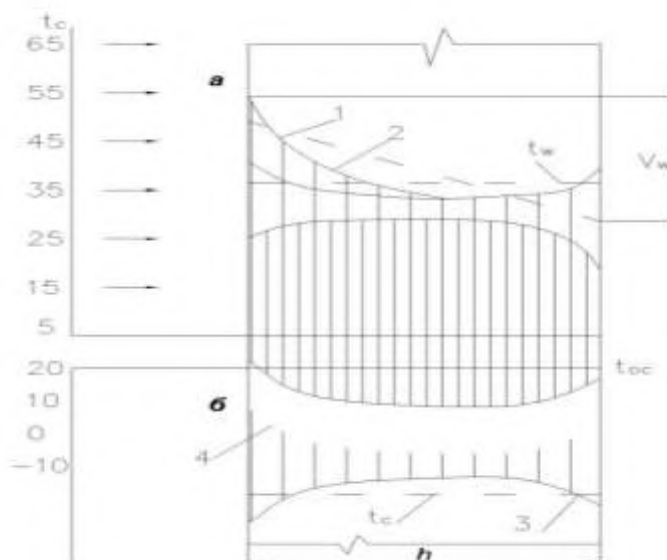

1.3 Изменение температур по сечению железобетонной стены в неотапливаемом здании:

а- в жаркое время года, б- в холодное время года.

Температура бетона:

1 – в наиболее жаркое время суток при незащищенной солнечной радиации;

2 – тоже защищенной холодное время суток;

3 – в наиболее холодное время суток;

4 - в наиболее теплое время суток;

5 – направление солнечной радиации.

t_{ow} , - начальные температуры в теплое и холодное время года;

Δt_w , Δt_c – значения средних по сечению температур в теплое и холодное время года;

ϑ_w – перепад температур по высоте (толщине) стенки в жаркое время года.



Рис. 1.4 Изменения средних температур Δt_w и Δt_c – бетона и перепады температур ϑ_w , ϑ_c по сечению стению стены из бетона в жаркое и холодное время года;

а) неотапливаемое здание;

б) отапливаемое здание;

в) здание с искусственным климатом; направление солнечной радиации.

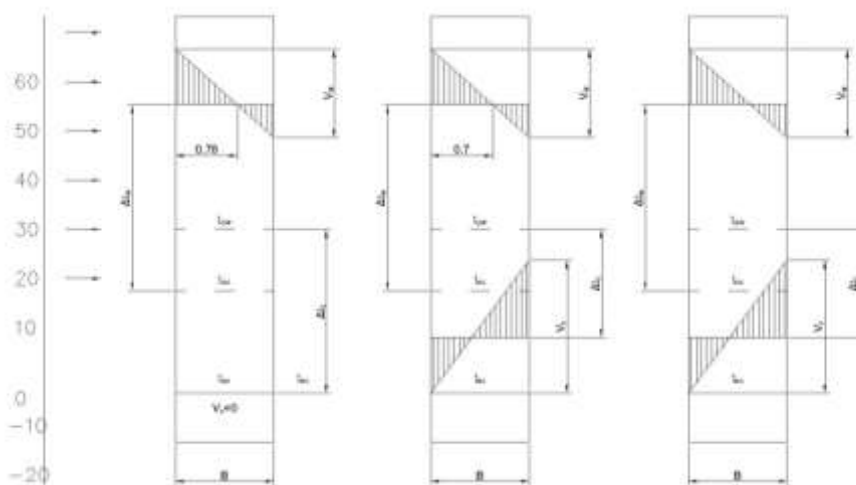
$t_{ow} = t_{VII}$, в холодное время года - температуру наиболее холодного месяца

$t_{ow} = t_I$.

Начальную температуру, соответствующую замыканию статически

неопределимой конструкции или ее части, в законченную систему, в теплое t_{ow} и холодное t_{oc} время года рекомендуется определять по формулам:

$$t_{ow} = 0.8t_{VII} + 0.2t_I \quad (1.20)(7)$$

$$t_{oc} = 0.2t_{VII} + 0.8t_I \quad (1.21) (8)$$

Где t_I, t_{VII} - многолетние средние месячные температуры воздуха соответственно для января и июля, принимаемые по СНиП.01.01-82. Для города Намангана соответственно 5 и 25 °C . Для конструкций, не защищенных от воздействия солнечной радиации, нормативные значения изменений во времени средней по сечению элемента температуры $\Delta t_w, \Delta t_c$ и температурные перепады ϑ_w, ϑ_c теплое и холодное время года для однослойных конструкций рекомендуется определять по упрощенным формулам:

Для открытых сооружений и неотапливаемых зданий (без технологических источников тепла)

$$\Delta t_w = t_{VII} + \theta_1 + \theta_4 + 6^\circ\text{C} - t_{oc} \quad (1.22)$$

$$\Delta t_c = t_I - 0.5\theta_1 - 10^\circ\text{C} - t_{ow} \quad (1.23)$$

$$\vartheta_w = \theta_5 \quad \vartheta_c = 0 \quad (1.24)$$

Приращение средней по сечению элемента температуры бетона θ_1 под влиянием суточной температуры наружного воздуха принимают от 2 до 8 °C в зависимости от толщины конструкции по таблице 1.10

Приращение средней по сечению элемента температуры и перепада температуры θ_4 , по высоте железобетонного элемента, под влиянием солнечной радиации определяют по формулам:

$$\theta_4 = 0.035 \cdot S_{max} \cdot k \cdot k_1 \quad (1.25)$$

$$\theta_5 = 0.035 \cdot S_{max} \cdot k(1 - k_1) \quad (1.26)$$

Максимальная суммарная (прямая и рассеянная) солнечная радиация S_{max} принимается по СНиП 2.01.01.-94 в зависимости от положения и ориентации поверхности элемента.

K и K_1 коэффициенты, зависящие от толщины и ориентации поверхности, принимаемые соответственно по табл. 1.10, 1.11 /12,20/.

Таблица 1.10

Толщина бетонных и железобетонных элементов, см	Значения приращений, оС, суточных изменений температур θ_1	Значения коэффициента k_1
---	---	-----------------------------

До 15	8	0.6
От 15 до 39	6	0.4
свыше	402	0.3

Таблица 1.11

Ориентация поверхности элемента	Значение коэффициента
Вертикальная, ориентированная на юг	1,0
запад	0,9
восток	0,7

Коэффициент надежности по температуре γ_t принимают равным при расчете по предельным состояниям первой группы (прочности) -1,1 и при расчете по предельным состояниям второй группы (деформациям, образование и раскрытие трещин) - 1,0 .

Список литературы:

1. Arifjanov, A., Akmalov, S., Akhmedov, I., & Atakulov, D. (2019, December). Evaluation of deformation procedure in waterbed of rivers. In *IOP Conference Series: Earth and Environmental Science* (Vol. 403, No. 1, p. 012155). IOP Publishing.
2. Ахмедов, И. Ф., Ортиқов, И. А., & Умаров, И. И. (2021). Дарё ўзанидаги деформацион жараёнларни баҳолашда инновацион технологиялар [Innovative technologies in the assessment of deformation processes in the riverbed]. *Фаргона политехника институти илмий-техника журнали.* – *Фаргона*, 25(1), 139-142.
3. Abduraimova, D., Rakhmonov, R., Akhmedov, I., Xoshimov, S., & Eshmatova, B. (2022, June). Efficiency of use of resource-saving technology in reducing irrigation erosion. In *AIP Conference Proceedings* (Vol. 2432, No. 1). AIP Publishing.
4. Арифжанов, А. М., Самиев, Л. Н., Абдураимова, Д. А., & Ахмедов, И. Г. (2013). Ирригационное значение речных наносов. *Актуальные проблемы гуманитарных и естественных наук*, (6), 357-360.
5. Tadjiboyev, S., Qurbonov, X., Akhmedov, I., Voxidova, U., Babajanov, F., Tursunova, E., & Xodjakulova, D. (2022, June). Selection of electric motors power for lifting a flat survey in hydraulic structures. In *AIP Conference Proceedings* (Vol. 2432, No. 1). AIP Publishing.
6. Akhmedov, I., Khamidov, A., Kholmirezayev, S., Umarov, I., Dedakhanov, F., & Hakimov, S. (2022). ASSESSMENT OF THE EFFECT OF SEDIBLES FROM SOKHSOY RIVER TO KOKAND HYDROELECTRIC STATION. *Science and innovation*, 1(A8), 1086-1092.

7. Kholmirezayev, S., Akhmedov, I., Khamidov, A., Umarov, I., Dedakhanov, F., & Hakimov, S. (2022). USE OF SULFUR CONCRETE IN REINFORCED CONCRETE STRUCTURES. *Science and innovation*, 1(A8), 985-990.
8. Arifjanov, A. (2021). Innovative technologies in the assessment of accumulation and erosion processes in the channels. *Turkish Journal of Computer and Mathematics Education (TURCOMAT)*, 12(4), 110-114.
9. Нуриддинов, А. О., Ахмедов, И., & Хамидов, А. И. (2022). АВТОМОБИЛ ЙЎЛЛАРИНИ ҚУРИЛИШИДА ИННОВАЦИЯЛАР. *Academic research in educational sciences*, 3(TSTU Conference 1), 211-215.
10. Хамидов, А. И., Ахмедов, И. Г., Мухитдинов, М. Б., & Кузибаев, Ш. (2022). Применение теплоизоляционного композиционного гипса для энергоэффективного строительства.
11. Хамидов, А. И., Ахмедов, И., & Кузибаев, Ш. (2020). ТЕПЛОИЗОЛЯЦИОННЫЕ МАТЕРИАЛЫ НА ОСНОВЕ ГИПСА И ОТХОДОВ СЕЛЬСКОГО ХОЗЯЙСТВА.
12. Fathulloev, A. M., Eshev, S. S., Samiev, L. N., Ahmedov, I. G., Jumaboyev, X., & Arifjanov, S. (2019). Boglanmagan gruntlardan tashkil topgan uzanlarda yuvilmaslik tezliklarini aniklash [To the determination of non-effective speed in the beds containing from unconnected soils]. *Journal "Irrigatsiya va melioratsiya"*. Tashkent, 27-32.
13. Akhmedov, I., Muxitdinov, M., Umarov, I., & Ibragimova, Z. (2020). Assessment of the effect of sedibles from sokhsoy river to kokand hydroelectric power station. *InterConf*.
14. Ризаев, Б., Ахмедов, И., Хамидов, А., Холмирзаев, С., Хакимов, С., & Умаров, И. (2022). ВЛИЯНИЯ ТЕМПЕРАТУРНО-ВЛАЖНОСТНОГО РЕЖИМА НА ВОДОПОГЛОЩЕНИЕ ЛЕГКИХ БЕТОНОВ НА ПОРЫСТЫХ ЗАПОЛНИТЕЛЯХ. *Journal of new century innovations*, 19(8), 192-201.
15. Ризаев, Б., Ахмедов, И., Хамидов, А., Холмирзаев, С., Хакимов, С., & Умаров, И. (2022). ЖАҲОНДА КИЧИК ГЭСЛАРНИ РИВОЖЛАНТИРИШНИНГ ҲОЗИРГИ ЗАМОН АНЪАНАЛАРИ. *Journal of new century innovations*, 19(8), 110-119.
16. Ахмедов, И., Ризаев, Б., Хамидов, А., Холмирзаев, С., Умаров, И., & Хакимов, С. (2022). ПЕРСПЕКТИВЫ РАЗВИТИЯ ЖЕЛЕЗОБЕТОННЫХ КОНСТРУКЦИЙ В УЗБЕКИСТАНЕ. *Journal of new century innovations*, 19(6), 60-70.
17. Холмирзаев, С., Ахмедов, И., Адхамжон, Ҳ., Ризаев, Б., Умаров, И., & Хакимов, С. (2022). ҚУРУҚ ИССИҚ ИҚЛИМЛИ ШАРОИТЛАРДА ҚУРИЛГАН ВА ФОЙДАЛАНАЁТИЛГАН БЕТОНЛИ ВА ТЕМИР БЕТОН

КОНСТРУКЦИЯЛАРНИ ҲОЛАТИ. *Journal of new century innovations*, 19(7), 180-190.

18. Ахмедов, И., Ризаев, Б., Хамидов, А., Холмирзаев, С., Умаров, И., & Хакимов, С. (2022). ДЕФОРМАТИВНОСТЬ ЖЕЛЕЗОБЕТОННЫХ КОЛОНН ИЗ ТЯЖЕЛОГО БЕТОНА В УСЛОВИЯХ СУХОГО ЖАРКОГО КЛИМАТА. *Journal of new century innovations*, 19(6), 171-182.
19. Bakhodir, R., Islombek, A., Adhamjon, K., Sattor, K., Isroiljon, U., & Sodikjon, K. (2022). CALCULATION OF DEFORMATION CHANGES OF CENTRALLY COMPRESSED REINFORCED CONCRETE COLUMNS IN DRY HOT CLIMATIC CONDITIONS. *Journal of new century innovations*, 19(6), 162-170.
20. Хамидов, А., Ахмедов, И., Холмирзаев, С., Ризаев, Б., Умаров, И., & Хакимов, С. (2022). ИССЛЕДОВАНИЕ СВОЙСТВ БЕТОНОВ НА ОСНОВЕ НЕГОРЮЧИХ ЩЕЛОЧНЫХ ВЯЖУЩИХ КОНСТРУКЦИЯХ. *Journal of new century innovations*, 19(6), 123-134.
21. Ахмедов, И., Ризаев, Б., Хамидов, А., Холмирзаев, С., Умаров, И., & Хакимов, С. (2022). АНАЛИЗ ВЛИЯНИЯ СУХОГО ЖАРКОГО КЛИМАТА НА РАБОТУ ЖЕЛЕЗОБЕТОННЫХ ЭЛЕМЕНТОВ. *Journal of new century innovations*, 19(6), 39-48.
22. Bahodir, R., Islombek, A., Adhamjon, H., Sattor, K., Isroiljon, U., & Sodikjon, H. (2022). INFLUENCE OF AGGRESSIVE MEDIA ON THE DURABILITY OF LIGHTWEIGHT CONCRETE. *Journal of new century innovations*, 19(6), 318-327.
23. Arifjanov, A., Atakulov, D., Akhmedov, I., & Hoshimov, A. (2022, December). Modern technologies in the study of processes in channels. In *IOP Conference Series: Earth and Environmental Science* (Vol. 1112, No. 1, p. 012137). IOP Publishing.
24. Arifjanov, A., Akmalov, S., Akhmedov, I., & Atakulov, D. Evaluation of deformation procedure in waterbed of rivers. (2019) *IOP Conference Series: Earth and Environmental Science*, 403 (1). DOI: <https://doi.org/10.1088/1755-1315/403/1/012155>.
25. G'ulomjonovich, A. I., Abdurahmonovich, O. I., & Isoqjon o'g'li, U. I. (2021). EFFECTS OF WATER FLOW ON THE EROSION PROCESSES IN THE CHANNEL OF GIS TECHNOLOGY. *Journal of Advanced Scientific Research* (ISSN: 0976-9595), 1(1).
26. Eshev, S. S., Fatxullaev, A. M., Samiev, L. N., Axmedov, I. G., Jumaboev, X., & Arifjanov, S. (2019). Determination of leaching rates in unconnected soils. *Irrigation and reclamation, Tashkent*, 27-30.

27. Fatkhulloev, A. M., Samiev, L. N., Axmedov, I. G., & Jumaboev, X. (2019). To the determination of non-effective speed in the beds containing from unconnected soils. *Journal of Irrigation and Melioration, Tashkent, 1(15)*, 27-32.
28. Arifjanov, A. Sh. Akmalov, I. Akhmedov, and D. Atakulov. "In Evaluation of deformation procedure in waterbed of rivers." In *IOP Conference Series: Earth and Environmental Science* (Vol. 403, No. 1, p. 012155).
29. Холмирзаев, С., Ахмедов, И., Адхамжон, Х., Ризаев, Б., Феруза, Қ., & Умаров, И. (2022). МОДИФИКАЦИЯ ЛАНГАН СЕРОБЕТОННИНГ ФИЗИК-МЕХАНИК ХОССАЛАРИНИ ТАДҚИҚ ҚИЛИШ. *Journal of new century innovations, 19(6)*, 240-247.
30. Умаров, И. И. Ў., & Атакулов, Д. Э. Ў. (2022). Дарё ўзандаги деформацион жараёнларни баҳолашда инновацион технологиялар. *Механика и технология, (Спецвыпуск 1)*, 219-225.
31. Eshev, S. S., Fatxullaev, A. M., Samiev, L. N., Axmedov, I. G., Jumaboev, X., & Arifjanov, S. (2019). Irrigation and reclamation. *Journal.*, 1(15), 27-30.
32. Холмирзаев, С., Ахмедов, И., Адхамжон, Х., Ризаев, Б., Жалолов, З., & Умаров, И. (2022). ЎЗБЕКИСТОН РЕСПУБЛИКАСИ ХУДУДИДА МОНОЛИТ ТЕМИР БЕТОН КОНСТРУКЦИЯЛАРИНИ ЎРНИ. *Journal of new century innovations, 19(6)*, 265-276.
33. Холмирзаев, С., Ахмедов, И., Адхамжон, Х., Ризаев, Б., Фаррух, Д., & Умаров, И. (2022). ҚУРИЛИШ ТАЪЛИМ ЙЎНАЛИШЛАРИ УЧУН КАДРЛАР ТАЙЁРЛАШДА ФАН, ТАЪЛИМ ВА ИШЛАБ ЧИҚАРИШ ИНТЕГРАЦИЯСИНИНГ РОЛИ. *Journal of new century innovations, 19(6)*, 256-264.
34. Ризаев, Б., Ахмедов, И., Адхамжон, Х., Холмирзаев, С., Жалолов, З., & Умаров, И. (2022). ЗАМОНАВИЙ ҚУРИЛИШ МАТЕРИАЛЛАРИ ФАНИНИ ЎҚИТИШДАГИ ИЛҒОР ТАЪЛИМ МЕТОДЛАРИ. *Journal of new century innovations, 19(7)*, 135-146.
35. Холмирзаев, С., Ахмедов, И., Адхамжон, Х., Ризаев, Б., Жалолов, З., & Умаров, И. (2022). БИНОЛАРНИНГ ТЕМИР БЕТОН КОНСТРУКЦИЯЛАРИНИ ИШОНЧЛИЛИК НАЗАРИЯСИ АСОСИДА ҲИСОБЛАШ. *Journal of new century innovations, 19(6)*, 287-297.
36. Bahodir, R., Islombek, A., Adhamjon, K., Sattor, K., Farrux, D., & Isroiljon, U. (2022). EFFECTIVENESS OF USING ELEMENTS OF NANOTECHNOLOGY IN CONSTRUCTION MATERIALS SCIENCE. *Journal of new century innovations, 19(8)*, 163-172.
37. Холмирзаев, С., Ахмедов, И., Адхамжон, Х., Ризаев, Б., Жалолов, З., & Умаров, И. (2022). БИНО ВА ИНШОТЛАР

- ЗИЛЗИЛАБАРДОШЛИГИНИНГ НАЗАРИЙ АСОСЛАРИ. *Journal of new century innovations*, 19(8), 120-130.
38. Bahodir, R., Islombek, A., Adhamjon, K., Sattor, K., Feruza, Q., & Isroiljon, U. (2022). NEW INNOVATIVE IDEAS IN THE FIELD OF PRODUCTION OF REINFORCED CONCRETE STRUCTURES. *Journal of new century innovations*, 19(8), 153-162.
39. Bahodir, R., Islombek, A., Adhamjon, K., Sattor, K., Zayniddin, J., & Isroiljon, U. (2022). INFLUENCE OF THE TEMPERATURE AND HUMIDITY REGIME ON THE WATER ABSORPTION OF LIGHT-WEIGHT CONCRETE ON POROUS AGGREGATES. *Journal of new century innovations*, 19(8), 143-152.
40. Bahodir, R., Islombek, A., Adhamjon, K., Sattor, K., Zayniddin, J., & Isroiljon, U. (2022). CALCULATION OF ENERGY CHARACTERISTICS OF SOLAR HEATING SYSTEM. *Journal of new century innovations*, 19(8), 56-65.
41. Ризаев, Б., Ахмедов, И., Холмирзаев, С., Хамидов, А., Кодирова, Ф., & Умаров, И. (2022). ОБЩИЕ СВЕДЕНИЯ О ПРИРОДНОМ КЛИМАТЕ РАЙОНОВ С СУХИМ ЖАРКИМ КЛИМАТОМ. *Journal of new century innovations*, 19(6), 298-306.
42. Ризаев, Б., Ахмедов, И., Хамидов, А., Холмирзаев, С., Жалалов, З., & Умаров, И. (2022). РАСЧЕТ НА ВХОДНЫЕ И ФОРМАЛЬНЫЕ ДЕФОРМАЦИИ БЕТОНА В ЕСТЕСТВЕННЫХ УСЛОВИЯХ СУХОГО ЖАРКОГО КЛИМАТА. *Journal of new century innovations*, 19(6), 183-193.
43. Ризаев, Б., Ахмедов, И., Хамидов, А., Холмирзаев, С., Фаррух, Д., & Умаров, И. (2022). ОБЩИЕ СВЕДЕНИЯ О ВЕТРЕ И ПЫЛИ В ЖАРКОМ СУХОМ КЛИМАТЕ. *Journal of new century innovations*, 19(6), 307-317.
44. Ахмедов, И., Ризаев, Б., Адхамжон, Х., Холмирзаев, С., Феруза, Қ., & Умаров, И. (2022). ТУРАР-ЖОЙ БИНОЛАРИ ҚУРИЛИШИДА МОНОЛИТ ТЕМИР БЕТОНДАН ФОЙДАЛАНИШ САМАРАДОРЛИГИ. *Journal of new century innovations*, 19(6), 215-223.
45. Ahmedov, I., Bahodir, R., Adhamjon, H., Sattor, K., Feruza, Q., & Isroiljan, U. (2022). DISTRIBUTION OF TEMPERATURE AND HUMIDITY IN CONCRETE OVER THE CROSS SECTION OF COLUMNS IN A DRY HOT CLIMATE. *Journal of new century innovations*, 19(7), 123-134.
46. Ризаев, Б., Ахмедов, И., Хамидов, А., Холмирзаев, С., Феруза, Қ., & Умаров, И. (2022). СОВРЕМЕННЫЕ ТРАДИЦИИ РАЗВИТИЯ МАЛОЙ ГИДРОЭНЕРГЕТИКИ В МИРЕ. *Journal of new century innovations*, 19(8), 90-99.
47. Bahodir, R., Islombek, A., Adhamjon, K., Sattor, K., Zayniddin, J., & Isroiljon, U. (2022). MODERN TRADITIONS OF THE DEVELOPMENT OF SMALL

- HYDROPOWER IN THE WORLD. *Journal of new century innovations*, 19(8), 100-109.
48. Bahodir, R., Islombek, A., Adxamjon, X., Sattor, X., Feruza, Q., & Isroiljon, U. (2022). TEMIR-BETON KONSTRUKTSIYALAR ISHLAB CHIQRISH SOHASIDAGI YANGI INNOVATSION G'OYALAR. *Journal of new century innovations*, 19(7), 158-167.
49. Bahodir, R., Islombek, A., Adhamjon, H., Sattor, K., Isroiljon, U., & Farruh, D. (2022). CONDITION OF CONCRETE AND REINFORCED CONCRETE STRUCTURES BUILT AND USED IN A DRY HOT CLIMATE. *Journal of new century innovations*, 19(7), 147-157.
50. Холмирзаев, С., Ахмедов, И., Ризаев, Б., Хамидов, А., Кодирова, Ф., & Умаров, И. (2022). ИССЛЕДОВАНИЕ ФИЗИКО-МЕХАНИЧЕСКИХ СВОЙСТВ МОДИФИЦИРОВАННОГО СЕРОБЕТОНА КОНСТРУКЦИЯХ. *Journal of new century innovations*, 19(6), 154-161.
51. Хамидов, А., Ахмедов, И., Холмирзаев, С., Ризаев, Б., Умаров, И., & Фаррух, Д. (2022). АНАЛИЗ СПОСОБОВ ПЕРЕРАБОТКИ СЫРЬЯ SERA И ПОЛУЧЕНИЯ СЕРОБЕТОНА КОНСТРУКЦИЯХ. *Journal of new century innovations*, 19(6), 93-102.
52. Ахмедов, И., Ризаев, Б., Хамидов, А., Холмирзаев, С., Феруза, Қ., & Умаров, И. (2022). ИССЛЕДОВАНИЕ ЗОЛОШЛАКОВЫХ СМЕСИ ДЛЯ ПРОИЗВОДСТВА СТРОИТЕЛЬНЫХ МАТЕРИАЛОВ КОНСТРУКЦИЯХ. *Journal of new century innovations*, 19(6), 103-112.
53. Хамидов, А., Ахмедов, И., Ризаев, Б., Холмирзаев, С., Жалалов, З., Умаров, И., & Шаропов, Б. (2022). ТЕПЛОИЗОЛЯЦИОННЫЕ МАТЕРИАЛЫ НА ОСНОВЕ ГИПСА И СЕЛЬСКОХОЗЯЙСТВЕННЫХ ОТХОДОВ. КОНСТРУКЦИЯХ. *Journal of new century innovations*, 19(6), 135-144.
54. Ахмедов, И., Хамидов, А., Холмирзаев, С., Ризаев, Б., Умаров, И., & Фаррух, Д. (2022). ОЦЕНКА ВЛИЯНИЯ СЕДИБЛЕИ РЕКИ СОХСОЙ НА КОКАНДСКУЮ ГЭС. *Journal of new century innovations*, 19(6), 145-153.
55. Холмирзаев, С., Ахмедов, И., Хамидов, А., Кодирова, Ф., Умаров, И., & Фаррух, Д. (2022). РАСЧЕТ ЖЕЛЕЗОБЕТОННЫХ КОНСТРУКЦИЙ ЗДАНИЙ НА ОСНОВЕ ТЕОРИИ НАДЕЖНОСТИ. *Journal of new century innovations*, 19(6), 29-38.
56. Хамидов, А., Ахмедов, И., Ризаев, Б., Холмирзаев, С., Жалалов, З., & Умаров, И. (2022). ҚУРУҚ ИССИҚ ИҚЛИМЛИ ХУДУДЛАРНИНГ ТАБИЙИ ИҚЛИМИ ҲАҚИДА УМУМИЙ МАЪЛУМОТ. *Journal of new century innovations*, 19(6), 194-203.
57. Ризаев, Б., Ахмедов, И., Хамидов, А., Холмирзаев, С., Фаррух, Д., & Умаров, И. (2022). БИНОЛАРНИ ИСИТИШДА ҚУЁШ ЭНЕРГИЯСИДАН

- ФОЙДАЛАНИБ ЭНЕРГИЯ САМАРАДОРЛИКНИ ОШИРИШ ТАДБИРЛАРИ. *Journal of new century innovations*, 19(8), 78-89.
58. Ризаев, Б., Ахмедов, И., Хамидов, А., Холмирзаев, С., Фаррух, Д., & Умаров, И. (2022). ҚУЁШЛИ ИСИТИШ ТИЗИМИНИНГ ЭНЕРГЕТИК ХАРАКТЕРИСТИКАЛАРИ ХИСОБИ. *Journal of new century innovations*, 19(8), 25-36.
59. Ахмедов, И., Ризаев, Б., Хамидов, А., Холмирзаев, С., Умаров, И., & Фаррух, Д. (2022). ЭФФЕКТИВНОСТЬ ИСПОЛЬЗОВАНИЯ МОНОЛИТНОГО ЖЕЛЕЗОБЕТОНА ПРИ СТРОИТЕЛЬСТВЕ ЖИЛЫЕ ДОМА. *Journal of new century innovations*, 19(6), 71-80.
60. Bahodir, R., Islombek, A., Sattor, X., Adxamjon, X., Feruza, Q., & Isroiljon, U. (2022). QURILISH MATERIALSHUNOSLIGIDA NANOTEKNOLOGIYA ELEMENTLARIDAN FOYDALANISH SAMARADORLIGI. *Journal of new century innovations*, 19(7), 168-179.
61. Холмирзаев, С., Ахмедов, И., Хамидов, А., Ризаев, Б., Жалалов, З., & Умаров, И. (2022). ПРИМЕНЕНИЕ МОНОЛИТНЫХ ЖЕЛЕЗОБЕТОННЫХ КОНСТРУКЦИЙ НА ТЕРРИТОРИИ РЕСПУБЛИКИ УЗБЕКИСТАН КОНСТРУКЦИЯХ. *Journal of new century innovations*, 19(6), 81-92.
62. Холмирзаев, С., Ахмедов, И., Ризаев, Б., Хамидов, А., Фаррух, Д., & Умаров, И. (2022). ПРИМЕНЕНИЕ СЕРОБЕТОНА В ЖЕЛЕЗОБЕТОННЫХ КОНСТРУКЦИЯХ. *Journal of new century innovations*, 19(6), 3-11.
63. Умаров, И. И. Ў. (2022). Тоғ олди дарёлар ўзанидаги жараёнларни баҳолашда табиий дала тадқиқотлари таҳлили. *Строительство и образование*, (2), 109-113.
64. Kholmirzayev, S., Akhmedov, I., Khamidov, A., Yusupov, S., Umarov, I., & Hakimov, S. (2022). ANALYSIS OF THE EFFECT OF DRY HOT CLIMATE ON THE WORK OF REINFORCED CONCRETE ELEMENTS. *Science and innovation*, 1(A8), 1033-1039.
65. Akhmedov, I., Khamidov, A., Kholmirzayev, S., Yusupov, S., & Umarov, I. (2022). Improving river sediment distribution calculation in mountain rivers. *Science and innovation*, 1(A8), 1014-1019.
66. Khamidov, A., Akhmedov, I., Kholmirzayev, S., Jalalov, Z., Yusupov, S., & Umarov, I. (2022). EFFECTIVENESS OF MODERN METHODS OF TESTING BUILDING STRUCTURES. *Science and innovation*, 1(A8), 1046-1051.
67. Kholmirzayev, S., Akhmedov, I., Khamidov, A., Jalalov, Z., Yusupov, S., & Umarov, I. (2022). THE ROLE OF THE INTEGRATION OF SCIENCE, EDUCATION AND PRODUCTION IN THE TRAINING OF PERSONNEL FOR CONSTRUCTION EDUCATIONAL AREAS. *Science and innovation*, 1(A8), 1040-1045.

68. Хамидов, А. И., Ахмедов, И., Юсупов, Ш., & Кузибаев, Ш. (2021). Использование теплоизоляционного композиционного гипса в энергоэффективном строительстве.
69. Холмирзаев, С., Ахмедов, И., Адхамжон, Х., Ризаев, Б., Юсупов, Ш., & Умаров, И. (2022). СЕРА ХОМ АШЁСИНИ ҚАЙТА ИШЛАШ ВА СЕРОБЕТОН ТАЙЁРЛАШ УСУЛЛАРИНИНГ ТАҲЛИЛИ. *Journal of new century innovations*, 19(6), 248-255.
70. Холмирзаев, С., Ахмедов, И., Адхамжон, Х., Ризаев, Б., Юсупов, Ш., & Умаров, И. (2022). ТЕМИР БЕТОН ЭЛЕМЕНТЛАРНИНГ ДАРЗБАРДОШЛИГИГА МАРКАЗИЙ ОСИЁ ИҚЛИМИНИНГ ТАЪСИРИ. *Journal of new century innovations*, 19(6), 232-239.
71. Холмирзаев, С., Ахмедов, И., Адхамжон, Х., Ризаев, Б., Юсупов, Ш., & Умаров, И. (2022). ТУРАР-ЖОЙ БИНОЛАРИ ҚУРИЛИШИДА МОНОЛИТ ТЕМИР БЕТОНДАН ФОЙДАЛАНИШ САМАРАДОРЛИГИ. *Journal of new century innovations*, 19(6), 277-286.
72. Ризаев, Б., Ахмедов, И., Хамидов, А., Холмирзаев, С., Юсупов, Ш., & Умаров, И. (2022). МЕРЫ ПО ПОВЫШЕНИЮ ЭНЕРГОЭФФЕКТИВНОСТИ ИСПОЛЬЗОВАНИЯ СОЛНЕЧНОЙ ЭНЕРГИИ В ОТОПЛЕНИИ ЗДАНИЙ. *Journal of new century innovations*, 19(8), 66-77.
73. Ризаев, Б., Ахмедов, И., Хамидов, А., Холмирзаев, С., Юсупов, Ш., & Умаров, И. (2022). ҚУЁШ ЭНЕРГИЯСИДАН ФОЙДАЛАНИБ БИНОЛАРНИ ЭНЕРГИЯ САМАРАДОРЛИГИНИ ОШИРИШ ТАДБИРЛАРИ ХАКИДА. *Journal of new century innovations*, 19(8), 173-186.
74. Ahmedov, I., Bahodir, R., Adhamjon, H., Sattor, K., Shavkat, Y., & Isroiljan, U. (2022). PHYSICAL AND MECHANICAL PROPERTIES OF CONCRETE UNDER CONDITIONS OF DRY HOT CLIMATE. *Journal of new century innovations*, 19(8), 131-142.
75. Холмирзаев, С., Ахмедов, И., Ризаев, Б., Юсупов, Ш., Умаров, И., & Фаррух, Д. (2022). РОЛЬ ИНТЕГРАЦИИ НАУКИ, ОБРАЗОВАНИЯ И РАЗВИТИЯ В ПОДГОТОВКЕ КАДРОВ ДЛЯ СТРОИТЕЛЬСТВА. *Journal of new century innovations*, 19(6), 12-19.
76. Хамидов, А., Ахмедов, И., Холмирзаев, С., Ризаев, Б., Юсупов, Ш., & Умаров, И. (2022). ЭФФЕКТИВНОСТЬ СОВРЕМЕННЫХ МЕТОДОВ ИСПЫТАНИЙ СТРОИТЕЛЬНЫХ КОНСТРУКЦИЙ. *Journal of new century innovations*, 19(6), 57-59.
77. Холмирзаев, С., Ахмедов, И., Ризаев, Б., Хамидов, А., & Юсупов, Ш. (2022). РОЛЬ ИНТЕГРАЦИИ НАУКИ, ОБРАЗОВАНИЯ И ПРОИЗВОДСТВА В ПОДГОТОВКЕ КАДРОВ ДЛЯ СТРОИТЕЛЬНЫХ ОБРАЗОВАТЕЛЬНЫХ НАПРАВЛЕНИЙ. *Journal of new century innovations*, 19(6), 49-57.

78. Ахмедов, И., Ризаев, Б., Хамидов, А., Холмирзаев, С., Юсупов, Ш., & Умаров, И. (2022). ПРИМЕНЕНИЕ ТЕПЛОИЗОЛЯЦИОННОГО КОМПОЗИТА ГИПСОВОГО ДЛЯ ЭНЕРГОЭФФЕКТИВНОГО СТРОИТЕЛЬСТВА КОНСТРУКЦИЯХ. *Journal of new century innovations*, 19(6), 113-122.
79. Ахмедов, И., Хамидов, А., Холмирзаев, С., Юсупов, Ш., Кодирова, Ф., & Умаров, И. (2022). СОВЕРШЕНСТВОВАНИЕ РАСЧЕТА РАСПРЕДЕЛЕНИЯ НАСАДОВ В ГОРНЫХ РЕКАХ. *Journal of new century innovations*, 19(6), 20-28.
80. Sattor, X., Islombek, A., Adhamjon, H., Bahodir, R., Shavkat, Y., & Isroiljon, U. (2022). TEMIR-BETON KONSTRUKSIYALARIDA SERABETONDAN FOYDALANISH. *Journal of new century innovations*, 19(6), 224-231.
81. Ризаев, Б., Ахмедов, И., Хамидов, А., Холмирзаев, С., Юсупов, Ш., & Умаров, И. (2022). РАСЧЕТ ЭНЕРГЕТИЧЕСКИХ ХАРАКТЕРИСТИК СИСТЕМЫ СОЛНЕЧНОГО ОТОПЛЕНИЯ. *Journal of new century innovations*, 19(8), 45-55.
82. Umarov, I. I. (2023). INSULATION COMPOSITE PLASTER FOR ENERGY-SAVING CONSTRUCTION. *Journal of new century innovations*, 43(1), 281-293.
83. Мухитдинов, М. Б. (2023). ТЎЛДИРУВЧИЛАРНИНГ КОМПОЗИТ ПОЛИМЕР ҚОПЛАМАЛАРНИНГ ЕЙИЛИШБАРДОШЛИГИ ВА АДГЕЗИОН ХОССАЛАРИГА ТАЪСИРИ. *Journal of new century innovations*, 43(1), 180-191.
84. Мухитдинов, М. Б. (2023). ҚУРИЛИШ МАТЕРИАЛЛАРИ ВА БУЮМЛАРИ ФАНИНИ ЯНГИ ПЕДАГОГИК ТЕХНОЛОГИЯЛАР АСОСИДА ЎҚИТИШ. *Journal of new century innovations*, 43(1), 166-179.
85. Шаропов, Б. Х., & Рахматиллаев, Ё. Н. (2023). ҚУЁШЛИ ИСИТИШ ТИЗИМИНИНГ ЭНЕРГЕТИК ХАРАКТЕРИСТИКАЛАРИ ХИСОБИ. *Journal of new century innovations*, 43(1), 192-204.
86. Umarov, I. I., & Nuritdinov, J. D. (2023). INCREASING THE RESISTANCE OF TEMPERATURE EFFECTS OF SULFUR-BASED CONCRETES. *Journal of new century innovations*, 43(1), 87-96.
87. Ахмедов, И., Умаров, И., & Нуритдинов, Ж. (2023). ЁҒОЧ МАТЕРИАЛЛАРИНИ ЁНҒИНБАРДОШЛИК ДАРАЖАСИНИ АНТИПИРЕНЛАР ЁРДАМИДА ОШИРИШ. *Journal of new century innovations*, 43(1), 255-268.
88. Ахмедов, И. Ғ., Умаров, И. И., & Дадаханов, Ф. А. (2023). ПРИНЦИПЫ ВЫБОРА ГАЗООЧИСТНОГО ОБОРУДОВАНИЯ. *Journal of new century innovations*, 43(1), 153-165.

89. Umarov, I. I. (2023). THE USE OF SLAG MIXTURES FOR THE MANUFACTURE OF BUILDING MATERIALS. *Journal of new century innovations*, 43(1), 269-280.
90. Ахмедов, И. Ф., Умаров, И. И., & Дадаханов, Ф. А. (2023). ВЫБОР ЭФФЕКТИВНЫХ МЕТОДОВ И ОБОРУДОВАНИЯ ДЛЯ СУШКИ СЫПУЧИХ СТРОИТЕЛЬНЫХ МАТЕРИАЛОВ. *Journal of new century innovations*, 43(1), 140-152.
91. Umarov, I. I. (2023). STUDY OF THE PROPERTIES OF CONCRETE BASED ON ALKALINE BINDERS. *Journal of new century innovations*, 43(1), 51-64.
92. Umarov, I. I., & Sharopov, B. X. (2023). XORIJ VA RESPUBLIKAMIZ BINOLARIDA ENERGIYADAN SAMARALI FOYDALANISH USULLARINING TAHLILI. *Journal of new century innovations*, 43(1), 219-229.
93. Umarov, I. I. (2023). THE USE OF SULFUR CONCRETE IN REINFORCED CONCRETE STRUCTURES. *Journal of new century innovations*, 43(1), 65-75.
94. Umarov, I. I., & Sharopov, B. X. (2023). JAMOAT BINOLARINI ISITISHDA QUYOSH ENERGIYASIDAN FOYDALANISHNING SAMARADORLIGI. *Journal of new century innovations*, 43(1), 242-254.
95. Umarov, I. I., & Nuritdinov, D. (2023). SUPERPLASTIFIKATOR QO'SHILGAN GIPSOBETONNING FIZIK-MEXANIK XOSSALARI. *Journal of new century innovations*, 43(1), 76-86.
96. Мурадов, Х. Х. (2023). МАҲАЛЛИЙ ХОМ-АШЁ ЛОГОН БЕНТОНИТ ГИЛИНИНГ ФИЛЬТРАЦИЯ КОЭФФИЦИЕНТИНИ АНИҚЛАШ. *Journal of new century innovations*, 43(1), 97-106.
97. Мурадов, Х. Х. (2023). ФАРҒОНА ВИЛОЯТИ ЛОГОН БЕНТОНИТ ГИЛИНИНГ ХУСУСИЯТЛАРИ БЎЙИЧА ФОЙДАЛАНИШ САМАРАДОРЛИГИ. *Journal of new century innovations*, 43(1), 107-118.
98. Хамидов, А., Ахмедов, И., & Шаропов, Б. Х. (2023). ИССЛЕДОВАНИЯ ЗОЛО-ШЛАКОВЫХ СМЕСЕЙ ДЛЯ ПРОИЗВОДСТВА СТРОИТЕЛЬНЫХ МАТЕРИАЛОВ. *Journal of new century innovations*, 43(1), 230-241.
99. Yosunbek Ne'matilla o'g, R. (2023). TURAR JOY BINOLARIDA QO'LLANILADIGAN ISSIQLIK TA'MINOTI TIZMLARINING HOZIRGI KUNDAGI TAHLILI. *Journal of new century innovations*, 43(1), 119-128.
100. Yosunbek Ne'matilla o'g, R. (2023). ANALYSIS OF GROUNDWATER SOFTENING METHODS. *Journal of new century innovations*, 43(1), 129-139.
101. Хакимов, С. (2023). ПОВТОРНОЕ ИСПОЛЬЗОВАНИЕ ВОДЫ В АВТОМОЙКАХ ПУТИ МАРШРУТИЗАЦИИ. *ТЕСНика*, (1 (10)), 1-5.
102. Khamidov, A., & Khakimov, S. (2023). MOISTURE LOSS FROM FRESHLY LAID CONCRETE DEPENDING ON THE TEMPERATURE AND HUMIDITY OF THE ENVIRONMENT. *Science and innovation*, 2(A4), 274-279.

103. Khamidov, A. I., & Khakimov, S. (2023). Study of the Properties of Concrete Based on Non-Fired Alkaline Binders. *European Journal of Geography, Regional Planning and Development*, 1(1), 33-39.
104. Rasuljon o'gli, K. S. (2023). The Importance of Didactics in Pedagogy and Stages of The Didactic Process. *Journal of Innovation in Education and Social Research*, 1(4), 1-6.
105. Muxitdinov, M. (2022). АНАЛИЗ ЭФФЕКТИВНОСТИ ИСПОЛЬЗОВАНИЯ ПОРЫСТЫХ ЗАПОЛНИТЕЛЕЙ ДЛЯ ЛЁГКИХ БЕТОНОВ. " *Экономика и социум*".
106. Ризаев, Б. Ш., & Мухитдинов, М. Б. (2023). ИЗУЧЕНИЕ ВЛИЯНИЯ КЛИМАТИЧЕСКИХ УСЛОВИЙ НАШЕЙ РЕСПУБЛИКИ НА РАБОТУ ЖЕЛЕЗОБЕТОННЫХ ЭЛЕМЕНТОВ. *Scientific Impulse*, 1(9), 186-195
107. Abdunazarov, A., & Soliev, N. (2020). STUDY OF THE PERFORMANCE OF FRAMELESS CONSTRUCTION STRUCTURES UNDER THE INFLUENCE OF VERTICAL STRESSES OF ULTRA-SUBMERGED THE LYOSS SOILS. *Студенческий вестник*, 28(126 часть 3), 39.
108. Khakimov, S. R., & Sharopov, B. K. (2023). Educational Quality Improvement Events Based on Exhibition Materials in Practical Training Lessons. *American Journal of Language, Literacy and Learning in STEM Education*, 1(2), 5-10
109. Abdunazarov, A. (2022). AVTOMOBILLAR HARAKATIDAN HOSIL BO'LADIGAN TEBRANISHLARNI BINOGA TA'SIRINI ANIQLASH VA KAMAYTIRISH CHORALARINI TAKOMILLASHTIRISH BO'YICHA Tahlillar. *Science and innovation*, 1(A5), 372-375.
110. Шаропов Б.Х., Хакимов С.Р., Рахимова С. Оптимизация режимов гелиотеплохимической обработки золоцементных композиций. //Матрица научного познания. – 2021 г. №12-1. С.115-123
111. Хакимов С., Шаропов Б., Абдуназаров А. Бино ва иншоотларнинг сейсмик мустаҳкамлиги бўйича хорижий давлатлар (россия, япония, хитой, ақш) меъёрий хужжатлари таҳлили //barqarorlik va yetakchi tadqiqotlar onlayn ilmiy jurnali. – 2022. – С. 806-809
112. Muxitdinov, M. (2022). ИССЛЕДОВАНИЕ ВЛИЯНИЯ РЕЖИМОВ ЭКСПЛУАТАЦИИ МЕТАЛЛИЧЕСКОЙ ОСНАСТКИ НА ИЗНОСОСТОЙКОСТЬ КОМПОЗИЦИОННЫХ ПОЛИМЕРНЫХ МАТЕРИАЛОВ. *UNIVERSUM: ТЕХНИЧЕСКИЕ НАУКИ*.
113. Shamsitdinovich, R. B., & Bakhtiyorovich, M. M. (2023). Air Temperature and Humidity in Experimental Testing of Building Materials Used in the Climate of the Republic of Uzbekistan. *Web of Synergy: International Interdisciplinary Research Journal*, 2(4), 591-598.

114. O'G'Li, A. A. S. (2023). Avtomobil yo'llaridagi lyossimon gruntarning suv shimgan holda deformatsiyalanishi va seysmik to'qinlarni tarqalishini tahlil qilish. *Строительство и образование*, 1(3), 60-65.
115. Abdunazarov, A. (2022). BO'LADIGAN TEBRANISHLARNI BINOGA TA'SIRINI ANIQLASH VA KAMAYTIRISH CHORALARINI TAKOMILLASHTIRISH. *Science and innovation*, 1(A5), 380-384.
116. Abdunazarov, A. S. (2022). AVTOMOBILLAR HARAKATIDAN HOSIL BO'LGAN TEBRANISHLARNI KO'P JINSLI GRUNTLARDA TARQALISH JARAYONIGA OID TADQIQOTLAR TAHLILI. *Scienceweb academic papers collection*.
117. Abdunazarov, A. (2022). AVTOMOBILLAR HARAKATIDAN HOSIL BO'LGAN TEBRANISHLARNI BINOGA TA'SIRINI ANIQLASH VA KAMAYTIRISH CHORALARINI TAKOMILLASHTIRISH BO'YICHA TAHLILLAR. *Science and innovation*, 1(A5), 372-375.
118. Abdunazarov, A. (2022). MAHALLIY HOM ASHYO TURI (QAMISH) DAN FOYDALANGAN HOLDA AVTOMOBILLAR HARAKATIDAN HOSIL BO'LGAN TEBRANISHLARNI BINOGA TA'SIRINI ANIQLASH VA KAMAYTIRISH CHORALARINI TAKOMILLASHTIRISH. *Science and innovation*, 1(A5), 380-385.
119. Muxitdinov, M. (2017). **Future of using natural basalt stone in architecture. Role of the using innovative teaching methods to improve the efficiency of education. Россия. Г. Москва-2017.**
120. Худайкулов С. И., Нишонов Ф. Х. Математические модели гидравлического удара в гидросооружениях и производственных комплексах. Издательство «Навруз //Тошкент-2017. Монография. – 2017.
121. Усмонова, Н. А., Негматуллоев, З. Т., Нишонов, Ф. Х., & Усмонов, А. А. (2019). Модели закрученных потоков в строительстве Каркидонского водохранилища. *Достижения науки и образования*, (12 (53)), 5-9.
122. Khudaykulov, S. I., Yakhshibaev, D. S., Usmonov, A. H., & Nishonov, K. (2019, November). Change in concentration of collector waters along the flow length taking into account the difference in densities. In *International Conference on Information Science and Communications Technologies (ICISCT)*.
123. Нишонов, Ф. Х. (2016). Способы понижения возникновения кавитации и гидравлического удара в гидротехнических сооружениях. *Пути повышения эффективности орошаемого земледелия Научно-практический журнал Выпуск*, 2016(4), 200.
124. Нишонов Ф. Х., Тулкинова А. М. Моделирование Течение Жидкости С Образованием И Распространением Волн //Central Asian Journal of Theoretical and Applied Science. – 2022. – Т. 3. – №. 10. – С. 223-228.

125. Khudaykulov, S. I., Kh, N. F., Sh, Z., & Madiyorova, M. (2021, June). SIMULATION OF FLOW OF A LIQUID WITH FORMATION AND PROPAGATION OF WAVES. In *Archive of Conferences* (pp. 165-170).
126. Abdullaev, B. H., Khudaykulov, S. I., Sadiqkova, U. A., & Nishonov, F. N. (2019). THE DOUBLE LAYER THICKNESS OF WATER-BEARING ROCKS UNDER RAPID CHANGE IN PERMEABILITY AND PRESENCE OF VERTICAL WATEREXCHANGE BETWEEN LAYERS. *Scientific-technical journal*, 23(4), 106-111.
127. Nishonov, F. X., & Xadaykulov, S. I. (2018). MODELING OF THE HYDRAULIC BLOW IN BUILDING COMPLEX. *Scientific-technical journal*, 1(2), 65-68.
128. Нишонов, Ф. Х. (2017). МОДЕЛИРОВАНИЕ ДВИЖЕНИЯ ЖИДКОСТИ, ПРИВОДЯЩЕГО К ГИДРАВЛИЧЕСКОМУ УДАРУ В ТРУБОПРОВОДАХ И ТУРБИНАХ ГИДРОТЕХНИЧЕСКИХ СООРУЖЕНИЙ. *Если*, 2, 1.
129. Нишонов, Ф. Х. (2016). МОДЕЛИРОВАНИЕ ГИДРАВЛИЧЕСКОГО УДАРА ПРИ ВНЕЗАПНОЙ ОСТАНОВКЕ НАСОСА В ГИДРОТЕХНИЧЕСКИХ СООРУЖЕНИЯХ. *Пути повышения эффективности орошаемого земледелия*, (4), 196-200.

EFFICIENCY OF THE USE OF MONOLITHIC REINFORCED CONCRETE IN CONSTRUCTION RESIDENTIAL BUILDINGS

*Phd. Akhmedov Islombek., Prof. S.Kholmirezayev., Sen. Teach. Umarov
Isroil Teach. B.Sharopov*

*Namangan engineering-construction institute,
Islom Karimov avenue, 12, Namangan, Uzbekistan, 160103*

Abstract. This scientific article covers the advantages of monolithic reinforced concrete, their application in residential buildings, the experience of foreign countries in the application of monolithic reinforced concrete, the prospects for the development of monolithic reinforced concrete in Uzbekistan.

Keywords: reinforced concrete, monolithic, strength, deformability, structure, building, long-term durability, penetration deformation, mold.

It is known that at present, in the construction of buildings and structures in Uzbekistan, mainly prefabricated reinforced concrete is used. Because prefabricated reinforced concrete has its own advantages, due to which the share of prefabricated reinforced concrete structures in almost all Commonwealth countries is 85-90% in the construction of buildings and structures. When using prefabricated reinforced concrete structures, the installation work of the building is accelerated, it is possible to carry out the restoration of a building or structure in all seasons of the year. In most developed foreign countries, including the United States, England France, Germany Holland and a number of other countries, monolithic reinforced concrete is used more often than prefabricated reinforced concrete. One of the main reasons for this is the natural climatic conditions of the regions where these structures are used. Of the Commonwealth countries, a large part of countries such as Russia, Ukraine, Belarus have a cold climate, and in some, winter lasts even up to half a year. For such areas, the application of prefabricated reinforced concrete structures is considered appropriate. In Uzbekistan, like all Commonwealth countries during the former Union, prefabricated reinforced concrete was used as the main material for the construction of buildings and structures.

Research conducted in Uzbekistan and a number of foreign countries has also shown a number of advantages of monolithic reinforced concrete. Thanks to this, the relevant decision of the Cabinet of Ministers of the Republic of Uzbekistan was adopted in 1998. According to him, it is indicated that in addition to prefabricated reinforced concrete, monolithic reinforced concrete should be developed in our country in stages. Since the air temperature and relative humidity in the spring and autumn months in the territory of our republic are close to normal conditions, it is more likely

that the strength and deformable properties of concrete and reinforced concrete structures prepared during this period will be in demand than in the summer season. One of the serious problems in monolithic concrete and reinforced concrete structures prepared on the territory of Uzbekistan is the influence of dry hot climate on concrete and reinforced concrete. The results of the scientific research conducted testify that the strength of concrete and reinforced concrete structures prepared in the summer months is 10-15% less than in normal conditions, and the deformability is twice as high. In dry hot climates, the tightness of reinforced concrete structures is reduced by 30-40%, while the opening width of the cracks increases by 1.4-1.7 times. The implementation of special measures to reduce such a negative impact is shown in the research work carried out in subsequent years. In subsequent years, certain changes are also observed in the climate of Uzbekistan. In particular, since the average temperatures in the spring and autumn months are higher than in other regions, the possibilities of using monolithic concrete and reinforced concrete are expanding. The advantages of the preparation of concrete and reinforced concrete in the spring and autumn months are that it is observed that the air temperature during the hardening period of concrete is close to the temperature in normal conditions, while its relative humidity is very close to that in normal conditions. Building codes and regulations in QMQ 2.03.01.96 (concrete and reinforced concrete structures) indicate coefficients that take into account changes in the strength and deformation properties of concrete in dry hot climates. But there, mainly, high temperatures and low relative humidity in the summer months were taken into account. Therefore, it is advisable to include separate coefficients for calculating reinforced concrete structures prepared in other seasons.

Therefore, when calculating reinforced concrete structures to be operated in dry hot climates, it is necessary to take into account climatic conditions. Nevertheless, in the conditions of Uzbekistan, the use of monolithic reinforced concrete is considered more effective in most cases. In particular, there is an opportunity to make concrete in three seasons of the year, that is, to carry out restoration work of buildings and structures. As noted above, since the hardening conditions of concrete in spring and autumn are close to those in normal conditions, its strength and deformable properties are also better than those in prefabricated reinforced concrete. It is known that high strength means that concrete and reinforced concrete will also have high resistance in the long term. In addition to it, in buildings restored from monolithic reinforced concrete structures, the spatial bickering of buildings will also be higher, since their main load-bearing structures form a bickering compound with each other. If we take into account the fact that the territory of our Republic is located in a seismically active HUD, then a sharp increase in its earthquake resistance will give a positive result. There are also disadvantages to the restoration of buildings and structures from monolithic reinforced concrete. In particular, the estimated cost of buildings or structures increases

significantly. But land tremors that have occurred in a number of countries around the world in subsequent years indicate that it is advisable to increase the level of reliability of the building, even if more funds are provided for increasing its spatial birkity. Given the long-term durability of buildings and structures, as well as the increase in its earthquake resistance, the importance of the disadvantages mentioned above is sharply reduced. So in the conditions of Uzbekistan, it is advisable to increase the proportion of monolithic reinforced concrete in the buildings under construction.

References:

1. Arifjanov, A., Akmalov, S., Akhmedov, I., & Atakulov, D. (2019, December). Evaluation of deformation procedure in waterbed of rivers. In *IOP Conference Series: Earth and Environmental Science* (Vol. 403, No. 1, p. 012155). IOP Publishing.
2. Ахмедов, И. Ғ., Ортиқов, И. А., & Умаров, И. И. (2021). Дарё ўзанидаги деформацион жараёнлаарни баҳолашда инновацион технологиялар [Innovative technologies in the assessment of deformation processes in the riverbed]. *Фарғона политехника институти илмий-техника журнали.– Фарғона*, 25(1), 139-142.
3. Abduraimova, D., Rakhmonov, R., Akhmedov, I., Xoshimov, S., & Eshmatova, B. (2022, June). Efficiency of use of resource-saving technology in reducing irrigation erosion. In *AIP Conference Proceedings* (Vol. 2432, No. 1). AIP Publishing.
4. Арифжанов, А. М., Самиев, Л. Н., Абдураимова, Д. А., & Ахмедов, И. Г. (2013). Ирригационное значение речных наносов. *Актуальные проблемы гуманитарных и естественных наук*, (6), 357-360.
5. Tadjiboyev, S., Qurbonov, X., Akhmedov, I., Voxidova, U., Babajanov, F., Tursunova, E., & Xodjakulova, D. (2022, June). Selection of electric motors power for lifting a flat survey in hydraulic structures. In *AIP Conference Proceedings* (Vol. 2432, No. 1). AIP Publishing.
6. Akhmedov, I., Khamidov, A., Kholmirezayev, S., Umarov, I., Dedakhanov, F., & Hakimov, S. (2022). ASSESSMENT OF THE EFFECT OF SEDIBLES FROM SOKHSOY RIVER TO KOKAND HYDROELECTRIC STATION. *Science and innovation*, 1(A8), 1086-1092.
7. Kholmirezayev, S., Akhmedov, I., Khamidov, A., Umarov, I., Dedakhanov, F., & Hakimov, S. (2022). USE OF SULFUR CONCRETE IN REINFORCED CONCRETE STRUCTURES. *Science and innovation*, 1(A8), 985-990.
8. Arifjanov, A. (2021). Innovative technologies in the assessment of accumulation and erosion processes in the channels. *Turkish Journal of Computer and Mathematics Education (TURCOMAT)*, 12(4), 110-114.

9. Нуриддинов, А. О., Ахмедов, И., & Хамидов, А. И. (2022). АВТОМОБИЛ ЙЎЛЛАРИНИ ҚУРИЛИШИДА ИННОВАЦИЯЛАР. *Academic research in educational sciences*, 3(ТSTU Conference 1), 211-215.
10. Хамидов, А. И., Ахмедов, И. Г., Мухитдинов, М. Б., & Кузибаев, Ш. (2022). Применение теплоизоляционного композиционного гипса для энергоэффективного строительства.
11. Хамидов, А. И., Ахмедов, И., & Кузибаев, Ш. (2020). ТЕПЛОИЗОЛЯЦИОННЫЕ МАТЕРИАЛЫ НА ОСНОВЕ ГИПСА И ОТХОДОВ СЕЛЬСКОГО ХОЗЯЙСТВА.
12. Fathulloev, A. M., Eshev, S. S., Samiev, L. N., Ahmedov, I. G., Jumaboyev, X., & Arifjanov, S. (2019). Boglanmagan gruntlardan tashkil topgan uzanlarda yuvilmaslik tezliklarini aniklash [To the determination of non-effective speed in the beds containing from unconnected soils]. *Journal "Irrigatsiya va melioratsiya"*. Tashkent, 27-32.
13. Ahmedov, I., Muxitdinov, M., Umarov, I., & Ibragimova, Z. (2020). Assessment of the effect of sedibles from sokhsoy river to kokand hydroelectric power station. *InterConf*.
14. Ризаев, Б., Ахмедов, И., Хамидов, А., Холмирзаев, С., Хакимов, С., & Умаров, И. (2022). ВЛИЯНИЯ ТЕМПЕРАТУРНО-ВЛАЖНОСТНОГО РЕЖИМА НА ВОДОПОГЛОЩЕНИЕ ЛЕГКИХ БЕТОНОВ НА ПОРЫСТЫХ ЗАПОЛНИТЕЛЯХ. *Journal of new century innovations*, 19(8), 192-201.
15. Ризаев, Б., Ахмедов, И., Хамидов, А., Холмирзаев, С., Хакимов, С., & Умаров, И. (2022). ЖАҲОНДА КИЧИК ГЭСЛАРНИ РИВОЖЛАНТИРИШНИНГ ҲОЗИРГИ ЗАМОН АНЪАНАЛАРИ. *Journal of new century innovations*, 19(8), 110-119.
16. Ахмедов, И., Ризаев, Б., Хамидов, А., Холмирзаев, С., Умаров, И., & Хакимов, С. (2022). ПЕРСПЕКТИВЫ РАЗВИТИЯ ЖЕЛЕЗОБЕТОННЫХ КОНСТРУКЦИЙ В УЗБЕКИСТАНЕ. *Journal of new century innovations*, 19(6), 60-70.
17. Холмирзаев, С., Ахмедов, И., Адхамжон, Х., Ризаев, Б., Умаров, И., & Хакимов, С. (2022). ҚУРУҚ ИССИҚ ИҚЛИМЛИ ШАРОИТЛАРДА ҚУРИЛГАН ВА ФОЙДАЛАНАЁТИЛГАН БЕТОНЛИ ВА ТЕМИР БЕТОН КОНСТРУКЦИЯЛАРНИ ҲОЛАТИ. *Journal of new century innovations*, 19(7), 180-190.
18. Ахмедов, И., Ризаев, Б., Хамидов, А., Холмирзаев, С., Умаров, И., & Хакимов, С. (2022). ДЕФОРМАТИВНОСТЬ ЖЕЛЕЗОБЕТОННЫХ КОЛОНН ИЗ ТЯЖЕЛОГО БЕТОНА В УСЛОВИЯХ СУХОГО ЖАРКОГО КЛИМАТА. *Journal of new century innovations*, 19(6), 171-182.

19. Bakhodir, R., Islombek, A., Adhamjon, K., Sattor, K., Isroiljon, U., & Sodikjon, K. (2022). CALCULATION OF DEFORMATION CHANGES OF CENTRALLY COMPRESSED REINFORCED CONCRETE COLUMNS IN DRY HOT CLIMATIC CONDITIONS. *Journal of new century innovations*, 19(6), 162-170.
20. Хамидов, А., Ахмедов, И., Холмирзаев, С., Ризаев, Б., Умаров, И., & Хакимов, С. (2022). ИССЛЕДОВАНИЕ СВОЙСТВ БЕТОНОВ НА ОСНОВЕ НЕГОРЮЧИХ ЩЕЛОЧНЫХ ВЯЖУЩИХ КОНСТРУКЦИЯХ. *Journal of new century innovations*, 19(6), 123-134.
21. Ахмедов, И., Ризаев, Б., Хамидов, А., Холмирзаев, С., Умаров, И., & Хакимов, С. (2022). АНАЛИЗ ВЛИЯНИЯ СУХОГО ЖАРКОГО КЛИМАТА НА РАБОТУ ЖЕЛЕЗОБЕТОННЫХ ЭЛЕМЕНТОВ. *Journal of new century innovations*, 19(6), 39-48.
22. Bahodir, R., Islombek, A., Adhamjon, H., Sattor, K., Isroiljon, U., & Sodikjon, H. (2022). INFLUENCE OF AGGRESSIVE MEDIA ON THE DURABILITY OF LIGHTWEIGHT CONCRETE. *Journal of new century innovations*, 19(6), 318-327.
23. Arifjanov, A., Atakulov, D., Akhmedov, I., & Hoshimov, A. (2022, December). Modern technologies in the study of processes in channels. In *IOP Conference Series: Earth and Environmental Science* (Vol. 1112, No. 1, p. 012137). IOP Publishing.
24. Arifjanov, A., Akmalov, S., Akhmedov, I., & Atakulov, D. Evaluation of deformation procedure in waterbed of rivers. (2019) *IOP Conference Series: Earth and Environmental Science*, 403 (1). DOI: <https://doi.org/10.1088/1755-1315/403/1/012155>.
25. G'ulomjonovich, A. I., Abdurahmonovich, O. I., & Isoqjon o'g'li, U. I. (2021). EFFECTS OF WATER FLOW ON THE EROSION PROCESSES IN THE CHANNEL OF GIS TECHNOLOGY. *Journal of Advanced Scientific Research (ISSN: 0976-9595)*, 1(1).
26. Eshev, S. S., Fatxullaev, A. M., Samiev, L. N., Axmedov, I. G., Jumaboev, X., & Arifjanov, S. (2019). Determination of leaching rates in unconnected soils. *Irrigation and reclamation, Tashkent*, 27-30.
27. Fatkhulloev, A. M., Samiev, L. N., Axmedov, I. G., & Jumaboev, X. (2019). To the determination of non-effective speed in the beds containing from unconnected soils. *Journal of Irrigation and Melioration, Tashkent*, 1(15), 27-32.
28. Arifjanov, A. Sh. Akmalov, I. Akhmedov, and D. Atakulov. "In *Evaluation of deformation procedure in waterbed of rivers.*" In *IOP Conference Series: Earth and Environmental Science* (Vol. 403, No. 1, p. 012155).

29. Холмирзаев, С., Ахмедов, И., Адхамжон, Х., Ризаев, Б., Феруза, Қ., & Умаров, И. (2022). МОДИФИКАЦИЯ ЛАНГАН СЕРОБЕТОННИНГ ФИЗИК-МЕХАНИК ХОССАЛАРИНИ ТАДҚИҚ ҚИЛИШ. *Journal of new century innovations*, 19(6), 240-247.
30. Умаров, И. И. Ў., & Атакулов, Д. Э. Ў. (2022). Дарё ўзандаги деформацион жараёнларни баҳолашда инновацион технологиялар. *Механика и технология*, (Спецвыпуск 1), 219-225.
31. Eshev, S. S., Fatxullaev, A. M., Samiev, L. N., Ahmedov, I. G., Jumaboev, X., & Arifjanov, S. (2019). Irrigation and reclamation. *Journal.*, 1(15), 27-30.
32. Холмирзаев, С., Ахмедов, И., Адхамжон, Х., Ризаев, Б., Жалолов, З., & Умаров, И. (2022). ЎЗБЕКИСТОН РЕСПУБЛИКАСИ ХУДУДИДА МОНОЛИТ ТЕМИР БЕТОН КОНСТРУКЦИЯЛАРИНИ ЎРНИ. *Journal of new century innovations*, 19(6), 265-276.
33. Холмирзаев, С., Ахмедов, И., Адхамжон, Х., Ризаев, Б., Фаррух, Д., & Умаров, И. (2022). ҚУРИЛИШ ТАЪЛИМ ЙЎНАЛИШЛАРИ УЧУН КАДРЛАР ТАЙЁРЛАШДА ФАН, ТАЪЛИМ ВА ИШЛАБ ЧИҚАРИШ ИНТЕГРАЦИЯСИНИНГ РОЛИ. *Journal of new century innovations*, 19(6), 256-264.
34. Ризаев, Б., Ахмедов, И., Адхамжон, Х., Холмирзаев, С., Жалолов, З., & Умаров, И. (2022). ЗАМОНАВИЙ ҚУРИЛИШ МАТЕРИАЛЛАРИ ФАНИНИ ЎҚИТИШДАГИ ИЛФОР ТАЪЛИМ МЕТОДЛАРИ. *Journal of new century innovations*, 19(7), 135-146.
35. Холмирзаев, С., Ахмедов, И., Адхамжон, Х., Ризаев, Б., Жалолов, З., & Умаров, И. (2022). БИНОЛАРНИНГ ТЕМИР БЕТОН КОНСТРУКЦИЯЛАРИНИ ИШОНЧЛИЛИК НАЗАРИЯСИ АСОСИДА ҲИСОБЛАШ. *Journal of new century innovations*, 19(6), 287-297.
36. Bahodir, R., Islombek, A., Adhamjon, K., Sattor, K., Farrux, D., & Isroiljon, U. (2022). EFFECTIVENESS OF USING ELEMENTS OF NANOTECHNOLOGY IN CONSTRUCTION MATERIALS SCIENCE. *Journal of new century innovations*, 19(8), 163-172.
37. Холмирзаев, С., Ахмедов, И., Адхамжон, Х., Ризаев, Б., Жалолов, З., & Умаров, И. (2022). БИНО ВА ИНШОТЛАР ЗИЛЗИЛАБАРДОШЛИГИНИНГ НАЗАРИЙ АСОСЛАРИ. *Journal of new century innovations*, 19(8), 120-130.
38. Bahodir, R., Islombek, A., Adhamjon, K., Sattor, K., Feruza, Q., & Isroiljon, U. (2022). NEW INNOVATIVE IDEAS IN THE FIELD OF PRODUCTION OF REINFORCED CONCRETE STRUCTURES. *Journal of new century innovations*, 19(8), 153-162.

39. Bahodir, R., Islombek, A., Adhamjon, K., Sattor, K., Zayniddin, J., & Isroiljon, U. (2022). INFLUENCE OF THE TEMPERATURE AND HUMIDITY REGIME ON THE WATER ABSORPTION OF LIGHT-WEIGHT CONCRETE ON POROUS AGGREGATES. *Journal of new century innovations*, 19(8), 143-152.
40. Bahodir, R., Islombek, A., Adhamjon, K., Sattor, K., Zayniddin, J., & Isroiljon, U. (2022). CALCULATION OF ENERGY CHARACTERISTICS OF SOLAR HEATING SYSTEM. *Journal of new century innovations*, 19(8), 56-65.
41. Ризаев, Б., Ахмедов, И., Холмирзаев, С., Хамидов, А., Кодирова, Ф., & Умаров, И. (2022). ОБЩИЕ СВЕДЕНИЯ О ПРИРОДНОМ КЛИМАТЕ РАЙОНОВ С СУХИМ ЖАРКИМ КЛИМАТОМ. *Journal of new century innovations*, 19(6), 298-306.
42. Ризаев, Б., Ахмедов, И., Хамидов, А., Холмирзаев, С., Жалалов, З., & Умаров, И. (2022). РАСЧЕТ НА ВХОДНЫЕ И ФОРМАЛЬНЫЕ ДЕФОРМАЦИИ БЕТОНА В ЕСТЕСТВЕННЫХ УСЛОВИЯХ СУХОГО ЖАРКОГО КЛИМАТА. *Journal of new century innovations*, 19(6), 183-193.
43. Ризаев, Б., Ахмедов, И., Хамидов, А., Холмирзаев, С., Фаррух, Д., & Умаров, И. (2022). ОБЩИЕ СВЕДЕНИЯ О ВЕТРЕ И ПЫЛИ В ЖАРКОМ СУХОМ КЛИМАТЕ. *Journal of new century innovations*, 19(6), 307-317.
44. Ахмедов, И., Ризаев, Б., Адхамжон, Х., Холмирзаев, С., Феруза, Қ., & Умаров, И. (2022). ТУРАР-ЖОЙ БИНОЛАРИ ҚУРИЛИШИДА МОНОЛИТ ТЕМИР БЕТОНДАН ФОЙДАЛАНИШ САМАРАДОРЛИГИ. *Journal of new century innovations*, 19(6), 215-223.
45. Ahmedov, I., Bahodir, R., Adhamjon, H., Sattor, K., Feruza, Q., & Isroiljan, U. (2022). DISTRIBUTION OF TEMPERATURE AND HUMIDITY IN CONCRETE OVER THE CROSS SECTION OF COLUMNS IN A DRY HOT CLIMATE. *Journal of new century innovations*, 19(7), 123-134.
46. Ризаев, Б., Ахмедов, И., Хамидов, А., Холмирзаев, С., Феруза, Қ., & Умаров, И. (2022). СОВРЕМЕННЫЕ ТРАДИЦИИ РАЗВИТИЯ МАЛОЙ ГИДРОЭНЕРГЕТИКИ В МИРЕ. *Journal of new century innovations*, 19(8), 90-99.
47. Bahodir, R., Islombek, A., Adhamjon, K., Sattor, K., Zayniddin, J., & Isroiljon, U. (2022). MODERN TRADITIONS OF THE DEVELOPMENT OF SMALL HYDROPOWER IN THE WORLD. *Journal of new century innovations*, 19(8), 100-109.
48. Bahodir, R., Islombek, A., Adxamjon, X., Sattor, X., Feruza, Q., & Isroiljon, U. (2022). TEMIR-BETON KONSTRUKTSIYALAR ISHLAB CHIQRISH SOHASIDAGI YANGI INNOVATSION G'OYALAR. *Journal of new century innovations*, 19(7), 158-167.

49. Bahodir, R., Islombek, A., Adhamjon, H., Sattor, K., Isroiljon, U., & Farruh, D. (2022). CONDITION OF CONCRETE AND REINFORCED CONCRETE STRUCTURES BUILT AND USED IN A DRY HOT CLIMATE. *Journal of new century innovations*, 19(7), 147-157.
50. Холмирзаев, С., Ахмедов, И., Ризаев, Б., Хамидов, А., Кодирова, Ф., & Умаров, И. (2022). ИССЛЕДОВАНИЕ ФИЗИКО-МЕХАНИЧЕСКИХ СВОЙСТВ МОДИФИЦИРОВАННОГО СЕРОБЕТОНА КОНСТРУКЦИЯХ. *Journal of new century innovations*, 19(6), 154-161.
51. Хамидов, А., Ахмедов, И., Холмирзаев, С., Ризаев, Б., Умаров, И., & Фаррух, Д. (2022). АНАЛИЗ СПОСОБОВ ПЕРЕРАБОТКИ СЫРЬЯ SERA И ПОЛУЧЕНИЯ СЕРОБЕТОНА КОНСТРУКЦИЯХ. *Journal of new century innovations*, 19(6), 93-102.
52. Ахмедов, И., Ризаев, Б., Хамидов, А., Холмирзаев, С., Феруза, Қ., & Умаров, И. (2022). ИССЛЕДОВАНИЕ ЗОЛОШЛАКОВЫХ СМЕСИ ДЛЯ ПРОИЗВОДСТВА СТРОИТЕЛЬНЫХ МАТЕРИАЛОВ КОНСТРУКЦИЯХ. *Journal of new century innovations*, 19(6), 103-112.
53. Хамидов, А., Ахмедов, И., Ризаев, Б., Холмирзаев, С., Жалалов, З., Умаров, И., & Шаропов, Б. (2022). ТЕПЛОИЗОЛЯЦИОННЫЕ МАТЕРИАЛЫ НА ОСНОВЕ ГИПСА И СЕЛЬСКОХОЗЯЙСТВЕННЫХ ОТХОДОВ. КОНСТРУКЦИЯХ. *Journal of new century innovations*, 19(6), 135-144.
54. Ахмедов, И., Хамидов, А., Холмирзаев, С., Ризаев, Б., Умаров, И., & Фаррух, Д. (2022). ОЦЕНКА ВЛИЯНИЯ СЕДИБЛЕИ РЕКИ СОХСОЙ НА КОКАНДСКУЮ ГЭС. *Journal of new century innovations*, 19(6), 145-153.
55. Холмирзаев, С., Ахмедов, И., Хамидов, А., Кодирова, Ф., Умаров, И., & Фаррух, Д. (2022). РАСЧЕТ ЖЕЛЕЗОБЕТОННЫХ КОНСТРУКЦИЙ ЗДАНИЙ НА ОСНОВЕ ТЕОРИИ НАДЕЖНОСТИ. *Journal of new century innovations*, 19(6), 29-38.
56. Хамидов, А., Ахмедов, И., Ризаев, Б., Холмирзаев, С., Жалалов, З., & Умаров, И. (2022). ҚУРУҚ ИССИҚ ИҚЛИМЛИ ХУДУДЛАРНИНГ ТАБИЙИ ИҚЛИМИ ҲАҚИДА УМУМИЙ МАЪЛУМОТ. *Journal of new century innovations*, 19(6), 194-203.
57. Ризаев, Б., Ахмедов, И., Хамидов, А., Холмирзаев, С., Фаррух, Д., & Умаров, И. (2022). БИНОЛАРНИ ИСИТИШДА ҚУЁШ ЭНЕРГИЯСИДАН ФОЙДАЛАНИБ ЭНЕРГИЯ САМАРАДОРЛИКНИ ОШИРИШ ТАДБИРЛАРИ. *Journal of new century innovations*, 19(8), 78-89.
58. Ризаев, Б., Ахмедов, И., Хамидов, А., Холмирзаев, С., Фаррух, Д., & Умаров, И. (2022). ҚУЁШЛИ ИСИТИШ ТИЗИМИНИНГ ЭНЕРГЕТИК ХАРАКТЕРИСТИКАЛАРИ ХИСОБИ. *Journal of new century innovations*, 19(8), 25-36.

59. Ахмедов, И., Ризаев, Б., Хамидов, А., Холмирзаев, С., Умаров, И., & Фаррух, Д. (2022). ЭФФЕКТИВНОСТЬ ИСПОЛЬЗОВАНИЯ МОНОЛИТНОГО ЖЕЛЕЗОБЕТОНА ПРИ СТРОИТЕЛЬСТВЕ ЖИЛЬЕ ДОМА. *Journal of new century innovations*, 19(6), 71-80.
60. Bahodir, R., Islombek, A., Sattor, X., Adxamjon, X., Feruza, Q., & Isroiljon, U. (2022). QURILISH MATERIALSHUNOSLIGIDA NANOTEKNOLOGIYA ELEMENTLARIDAN FOYDALANISH SAMARADORLIGI. *Journal of new century innovations*, 19(7), 168-179.
61. Холмирзаев, С., Ахмедов, И., Хамидов, А., Ризаев, Б., Жалалов, З., & Умаров, И. (2022). ПРИМЕНЕНИЕ МОНОЛИТНЫХ ЖЕЛЕЗОБЕТОННЫХ КОНСТРУКЦИЙ НА ТЕРРИТОРИИ РЕСПУБЛИКИ УЗБЕКИСТАН КОНСТРУКЦИЯХ. *Journal of new century innovations*, 19(6), 81-92.
62. Холмирзаев, С., Ахмедов, И., Ризаев, Б., Хамидов, А., Фаррух, Д., & Умаров, И. (2022). ПРИМЕНЕНИЕ СЕРОБЕТОНА В ЖЕЛЕЗОБЕТОННЫХ КОНСТРУКЦИЯХ. *Journal of new century innovations*, 19(6), 3-11.
63. Умаров, И. И. Ў. (2022). Тоғ олди дарёлар ўзанидаги жараёнларни баҳолашда табиий дала тадқиқотлари таҳлили. *Строительство и образование*, (2), 109-113.
64. Kholmirezayev, S., Akhmedov, I., Khamidov, A., Yusupov, S., Umarov, I., & Hakimov, S. (2022). ANALYSIS OF THE EFFECT OF DRY HOT CLIMATE ON THE WORK OF REINFORCED CONCRETE ELEMENTS. *Science and innovation*, 1(A8), 1033-1039.
65. Akhmedov, I., Khamidov, A., Kholmirezayev, S., Yusupov, S., & Umarov, I. (2022). Improving river sediment distribution calculation in mountain rivers. *Science and innovation*, 1(A8), 1014-1019.
66. Khamidov, A., Akhmedov, I., Kholmirezayev, S., Jalalov, Z., Yusupov, S., & Umarov, I. (2022). EFFECTIVENESS OF MODERN METHODS OF TESTING BUILDING STRUCTURES. *Science and innovation*, 1(A8), 1046-1051.
67. Kholmirezayev, S., Akhmedov, I., Khamidov, A., Jalalov, Z., Yusupov, S., & Umarov, I. (2022). THE ROLE OF THE INTEGRATION OF SCIENCE, EDUCATION AND PRODUCTION IN THE TRAINING OF PERSONNEL FOR CONSTRUCTION EDUCATIONAL AREAS. *Science and innovation*, 1(A8), 1040-1045.
68. Хамидов, А. И., Ахмедов, И., Юсупов, Ш., & Кузибаев, Ш. (2021). Использование теплоизоляционного композиционного гипса в энергоэффективном строительстве.
69. Холмирзаев, С., Ахмедов, И., Адхамжон, Х., Ризаев, Б., Юсупов, Ш., & Умаров, И. (2022). СЕРА ХОМ АШЁСИНИ ҚАЙТА ИШЛАШ ВА

- СЕРОБЕТОН ТАЙЁРЛАШ УСУЛЛАРИНИНГ ТАҲЛИЛИ. *Journal of new century innovations*, 19(6), 248-255.
70. Холмирзаев, С., Ахмедов, И., Адхамжон, Ҳ., Ризаев, Б., Юсупов, Ш., & Умаров, И. (2022). ТЕМИР БЕТОН ЭЛЕМЕНТЛАРНИНГ ДАРЗБАРДОШЛИГИГА МАРКАЗИЙ ОСИЁ ИҚЛИМИНИНГ ТАЪСИРИ. *Journal of new century innovations*, 19(6), 232-239.
71. Холмирзаев, С., Ахмедов, И., Адхамжон, Ҳ., Ризаев, Б., Юсупов, Ш., & Умаров, И. (2022). ТУРАР-ЖОЙ БИНОЛАРИ ҚУРИЛИШИДА МОНОЛИТ ТЕМИР БЕТОНДАН ФОЙДАЛАНИШ САМАРАДОРЛИГИ. *Journal of new century innovations*, 19(6), 277-286.
72. Ризаев, Б., Ахмедов, И., Хамидов, А., Холмирзаев, С., Юсупов, Ш., & Умаров, И. (2022). МЕРЫ ПО ПОВЫШЕНИЮ ЭНЕРГОЭФФЕКТИВНОСТИ ИСПОЛЬЗОВАНИЯ СОЛНЕЧНОЙ ЭНЕРГИИ В ОТОПЛЕНИИ ЗДАНИЙ. *Journal of new century innovations*, 19(8), 66-77.
73. Ризаев, Б., Ахмедов, И., Хамидов, А., Холмирзаев, С., Юсупов, Ш., & Умаров, И. (2022). ҚУЁШ ЭНЕРГИЯСИДАН ФОЙДАЛАНИБ БИНОЛАРНИ ЭНЕРГИЯ САМАРАДОРЛИГИНИ ОШИРИШ ТАДБИРЛАРИ ХАКИДА. *Journal of new century innovations*, 19(8), 173-186.
74. Ahmedov, I., Bahodir, R., Adhamjon, H., Sattor, K., Shavkat, Y., & Isroiljan, U. (2022). PHYSICAL AND MECHANICAL PROPERTIES OF CONCRETE UNDER CONDITIONS OF DRY HOT CLIMATE. *Journal of new century innovations*, 19(8), 131-142.
75. Холмирзаев, С., Ахмедов, И., Ризаев, Б., Юсупов, Ш., Умаров, И., & Фаррух, Д. (2022). РОЛЬ ИНТЕГРАЦИИ НАУКИ, ОБРАЗОВАНИЯ И РАЗВИТИЯ В ПОДГОТОВКЕ КАДРОВ ДЛЯ СТРОИТЕЛЬСТВА. *Journal of new century innovations*, 19(6), 12-19.
76. Хамидов, А., Ахмедов, И., Холмирзаев, С., Ризаев, Б., Юсупов, Ш., & Умаров, И. (2022). ЭФФЕКТИВНОСТЬ СОВРЕМЕННЫХ МЕТОДОВ ИСПЫТАНИЙ СТРОИТЕЛЬНЫХ КОНСТРУКЦИЙ. *Journal of new century innovations*, 19(6), 57-59.
77. Холмирзаев, С., Ахмедов, И., Ризаев, Б., Хамидов, А., & Юсупов, Ш. (2022). РОЛЬ ИНТЕГРАЦИИ НАУКИ, ОБРАЗОВАНИЯ И ПРОИЗВОДСТВА В ПОДГОТОВКЕ КАДРОВ ДЛЯ СТРОИТЕЛЬНЫХ ОБРАЗОВАТЕЛЬНЫХ НАПРАВЛЕНИЙ. *Journal of new century innovations*, 19(6), 49-57.
78. Ахмедов, И., Ризаев, Б., Хамидов, А., Холмирзаев, С., Юсупов, Ш., & Умаров, И. (2022). ПРИМЕНЕНИЕ ТЕПЛОИЗОЛЯЦИОННОГО КОМПОЗИТА ГИПСОВОГО ДЛЯ ЭНЕРГОЭФФЕКТИВНОГО

- СТРОИТЕЛЬСТВА КОНСТРУКЦИЯХ. *Journal of new century innovations*, 19(6), 113-122.
79. Ахмедов, И., Хамидов, А., Холмирзаев, С., Юсупов, Ш., Кодирова, Ф., & Умаров, И. (2022). СОВЕРШЕНСТВОВАНИЕ РАСЧЕТА РАСПРЕДЕЛЕНИЯ НАСАДОВ В ГОРНЫХ РЕКАХ. *Journal of new century innovations*, 19(6), 20-28.
80. Sattor, X., Islombek, A., Adhamjon, H., Bahodir, R., Shavkat, Y., & Isroiljon, U. (2022). TEMIR-BETON KONSTRUKSIYALARIDA SERABETONDAN FOYDALANISH. *Journal of new century innovations*, 19(6), 224-231.
81. Ризаев, Б., Ахмедов, И., Хамидов, А., Холмирзаев, С., Юсупов, Ш., & Умаров, И. (2022). РАСЧЕТ ЭНЕРГЕТИЧЕСКИХ ХАРАКТЕРИСТИК СИСТЕМЫ СОЛНЕЧНОГО ОТОПЛЕНИЯ. *Journal of new century innovations*, 19(8), 45-55.
82. Umarov, I. I. (2023). INSULATION COMPOSITE PLASTER FOR ENERGY-SAVING CONSTRUCTION. *Journal of new century innovations*, 43(1), 281-293.
83. Мухитдинов, М. Б. (2023). ТЎЛДИРУВЧИЛАРНИНГ КОМПОЗИТ ПОЛИМЕР ҚОПЛАМАЛАРНИНГ ЕЙИЛИШБАРДОШЛИГИ ВА АДГЕЗИОН ХОССАЛАРИГА ТАЪСИРИ. *Journal of new century innovations*, 43(1), 180-191.
84. Мухитдинов, М. Б. (2023). ҚУРИЛИШ МАТЕРИАЛЛАРИ ВА БУЮМЛАРИ ФАНИНИ ЯНГИ ПЕДАГОГИК ТЕХНОЛОГИЯЛАР АСОСИДА ЎҚИТИШ. *Journal of new century innovations*, 43(1), 166-179.
85. Шаропов, Б. Х., & Рахматиллаев, Ё. Н. (2023). ҚУЁШЛИ ИСИТИШ ТИЗИМИНИНГ ЭНЕРГЕТИК ХАРАКТЕРИСТИКАЛАРИ ХИСОБИ. *Journal of new century innovations*, 43(1), 192-204.
86. Umarov, I. I., & Nuritdinov, J. D. (2023). INCREASING THE RESISTANCE OF TEMPERATURE EFFECTS OF SULFUR-BASED CONCRETES. *Journal of new century innovations*, 43(1), 87-96.
87. Ахмедов, И., Умаров, И., & Нуритдинов, Ж. (2023). ЁҒОЧ МАТЕРИАЛЛАРИНИ ЁНҒИНБАРДОШЛИК ДАРАЖАСИНИ АНТИПИРЕНЛАР ЁРДАМИДА ОШИРИШ. *Journal of new century innovations*, 43(1), 255-268.
88. Ахмедов, И. Ф., Умаров, И. И., & Дадаханов, Ф. А. (2023). ПРИНЦИПЫ ВЫБОРА ГАЗООЧИСТНОГО ОБОРУДОВАНИЯ. *Journal of new century innovations*, 43(1), 153-165.
89. Umarov, I. I. (2023). THE USE OF SLAG MIXTURES FOR THE MANUFACTURE OF BUILDING MATERIALS. *Journal of new century innovations*, 43(1), 269-280.

90. Ахмедов, И. Ф., Умаров, И. И., & Дадаханов, Ф. А. (2023). ВЫБОР ЭФФЕКТИВНЫХ МЕТОДОВ И ОБОРУДОВАНИЯ ДЛЯ СУШКИ СЫПУЧИХ СТРОИТЕЛЬНЫХ МАТЕРИАЛОВ. *Journal of new century innovations*, 43(1), 140-152.
91. Umarov, I. I. (2023). STUDY OF THE PROPERTIES OF CONCRETE BASED ON ALKALINE BINDERS. *Journal of new century innovations*, 43(1), 51-64.
92. Umarov, I. I., & Sharopov, B. X. (2023). XORIJ VA RESPUBLIKAMIZ BINOLARIDA ENERGIYADAN SAMARALI FOYDALANISH USULLARINING TAHLILI. *Journal of new century innovations*, 43(1), 219-229.
93. Umarov, I. I. (2023). THE USE OF SULFUR CONCRETE IN REINFORCED CONCRETE STRUCTURES. *Journal of new century innovations*, 43(1), 65-75.
94. Umarov, I. I., & Sharopov, B. X. (2023). JAMOAT BINOLARINI ISITISHDA QUYOSH ENERGIYASIDAN FOYDALANISHNING SAMARADORLIGI. *Journal of new century innovations*, 43(1), 242-254.
95. Umarov, I. I., & Nuritdinov, D. (2023). SUPERPLASTIFIKATOR QO'SHILGAN GIPSOBETONNING FIZIK-MEXANIK XOSSALARI. *Journal of new century innovations*, 43(1), 76-86.
96. Мурадов, Х. Х. (2023). МАҲАЛЛИЙ ХОМ-АШЁ ЛОГОН БЕНТОНИТ ГИЛИНИНГ ФИЛЬТРАЦИЯ КОЭФФИЦИЕНТИНИ АНИҚЛАШ. *Journal of new century innovations*, 43(1), 97-106.
97. Мурадов, Х. Х. (2023). ФАРФОНА ВИЛОЯТИ ЛОГОН БЕНТОНИТ ГИЛИНИНГ ХУСУСИЯТЛАРИ БЎЙИЧА ФОЙДАЛАНИШ САМАРАДОРЛИГИ. *Journal of new century innovations*, 43(1), 107-118.
98. Хамидов, А., Ахмедов, И., & Шаропов, Б. Х. (2023). ИССЛЕДОВАНИЯ ЗОЛО-ШЛАКОВЫХ СМЕСЕЙ ДЛЯ ПРОИЗВОДСТВА СТРОИТЕЛЬНЫХ МАТЕРИАЛОВ. *Journal of new century innovations*, 43(1), 230-241.
99. Yosunbek Ne'matilla o'g, R. (2023). TURAR JOY BINOLARIDA QO'LLANILADIGAN ISSIQLIK TA'MINOTI TIZMLARINING HOZIRGI KUNDAGI TAHLILI. *Journal of new century innovations*, 43(1), 119-128.
100. Yosunbek Ne'matilla o'g, R. (2023). ANALYSIS OF GROUNDWATER SOFTENING METHODS. *Journal of new century innovations*, 43(1), 129-139.
101. Хакимов, С. (2023). ПОВТОРНОЕ ИСПОЛЬЗОВАНИЕ ВОДЫ В АВТОМОЙКАХ ПУТИ МАРШРУТИЗАЦИИ. *TECHника*, (1 (10)), 1-5.
102. Khamidov, A., & Khakimov, S. (2023). MOISTURE LOSS FROM FRESHLY LAID CONCRETE DEPENDING ON THE TEMPERATURE AND HUMIDITY OF THE ENVIRONMENT. *Science and innovation*, 2(A4), 274-279.

103. Khamidov, A. I., & Khakimov, S. (2023). Study of the Properties of Concrete Based on Non-Fired Alkaline Binders. *European Journal of Geography, Regional Planning and Development*, 1(1), 33-39.
104. Rasuljon o'gli, K. S. (2023). The Importance of Didactics in Pedagogy and Stages of The Didactic Process. *Journal of Innovation in Education and Social Research*, 1(4), 1-6.
105. Muxitdinov, M. (2022). АНАЛИЗ ЭФФЕКТИВНОСТИ ИСПОЛЬЗОВАНИЯ ПОРЫСТЫХ ЗАПОЛНИТЕЛЕЙ ДЛЯ ЛЁГКИХ БЕТОНОВ. " Экономика и социум".
106. Ризаев, Б. Ш., & Мухитдинов, М. Б. (2023). ИЗУЧЕНИЕ ВЛИЯНИЯ КЛИМАТИЧЕСКИХ УСЛОВИЙ НАШЕЙ РЕСПУБЛИКИ НА РАБОТУ ЖЕЛЕЗОБЕТОННЫХ ЭЛЕМЕНТОВ. *Scientific Impulse*, 1(9), 186-195
107. Abdunazarov, A., & Soliev, N. (2020). STUDY OF THE PERFORMANCE OF FRAMELESS CONSTRUCTION STRUCTURES UNDER THE INFLUENCE OF VERTICAL STRESSES OF ULTRA-SUBMERGED THE LYOSS SOILS. *Студенческий вестник*, 28(126 часть 3), 39.
108. Khakimov, S. R., & Sharopov, B. K. (2023). Educational Quality Improvement Events Based on Exhibition Materials in Practical Training Lessons. *American Journal of Language, Literacy and Learning in STEM Education*, 1(2), 5-10
109. Abdunazarov, A. (2022). AVTOMOBILLAR HARAKATIDAN HOSIL BO'LADIGAN TEBRANISHLARNI BINOGA TA'SIRINI ANIQLASH VA KAMAYTIRISH CHORALARINI TAKOMILLASHTIRISH BO'YICHA TAHLILLAR. *Science and innovation*, 1(A5), 372-375.
110. Шаропов Б.Х., Хакимов С.Р., Рахимова С. Оптимизация режимов гелиотеплохимической обработки золоцементных композиций. //Матрица научного познания. – 2021 г. №12-1. С.115-123
111. Хакимов С., Шаропов Б., Абдуназаров А. Бино ва иншоотларнинг сейсмик мустаҳкамлиги бўйича хорижий давлатлар (россия, япония, хитой, ақш) меъёрий хужжатлари тахлили //barqarorlik va yetakchi tadqiqotlar onlayn ilmiy jurnali. – 2022. – С. 806-809
112. Muxitdinov, M. (2022). ИССЛЕДОВАНИЕ ВЛИЯНИЯ РЕЖИМОВ ЭКСПЛУАТАЦИИ МЕТАЛЛИЧЕСКОЙ ОСНАСТКИ НА ИЗНОСОСТОЙКОСТЬ КОМПОЗИЦИОННЫХ ПОЛИМЕРНЫХ МАТЕРИАЛОВ. *UNIVERSUM: ТЕХНИЧЕСКИЕ НАУКИ*.
113. Shamsitdinovich, R. V., & Bakhtiyorovich, M. M. (2023). Air Temperature and Humidity in Experimental Testing of Building Materials Used in the Climate of the Republic of Uzbekistan. *Web of Synergy: International Interdisciplinary Research Journal*, 2(4), 591-598.

114. O'G'Li, A. A. S. (2023). Avtomobil yo'llaridagi lyossimon gruntlarning suv shimgan holda deformatsiyalanishi va seysmik to'qinlarni tarqalishini tahlil qilish. *Строительство и образование, 1(3)*, 60-65.
115. Abdunazarov, A. (2022). BO'LADIGAN TEBRANISHLARNI BINOGA TA'SIRINI ANIQLASH VA KAMAYTIRISH CHORALARINI TAKOMILLASHTIRISH. *Science and innovation, 1(A5)*, 380-384.
116. Abdunazarov, A. S. (2022). AVTOMOBILLAR HARAKATIDAN HOSIL BO'LGAN TEBRANISHLARNI KO'P JINSLI GRUNTLARDA TARQALISH JARAYONIGA OID TADQIQOTLAR TAHLILI. *Scienceweb academic papers collection*.
117. Abdunazarov, A. (2022). AVTOMOBILLAR HARAKATIDAN HOSIL BO'LGAN TEBRANISHLARNI BINOGA TA'SIRINI ANIQLASH VA KAMAYTIRISH CHORALARINI TAKOMILLASHTIRISH BO'YICHA TAHLILLAR. *Science and innovation, 1(A5)*, 372-375.
118. Abdunazarov, A. (2022). MAHALLIY HOM ASHYO TURI (QAMISH) DAN FOYDALANGAN HOLDA AVTOMOBILLAR HARAKATIDAN HOSIL BO'LGAN TEBRANISHLARNI BINOGA TA'SIRINI ANIQLASH VA KAMAYTIRISH CHORALARINI TAKOMILLASHTIRISH. *Science and innovation, 1(A5)*, 380-385.
119. Muxitdinov, M. (2017). Future of using natural basalt stone in architecture. *Role of the using innovative teaching methods to improve the efficiency of education. Россия. Г. Москва-2017*.
120. Худайкулов С. И., Нишонов Ф. Х. Математические модели гидравлического удара в гидросооружениях и производственных комплексах. Издательство «Навруз //Тошкент-2017. Монография. – 2017.
121. Усмонова, Н. А., Негматуллоев, З. Т., Нишонов, Ф. Х., & Усмонов, А. А. (2019). Модели закрученных потоков в строительстве Каркидонского водохранилища. *Достижения науки и образования, (12 (53))*, 5-9.
122. Khudaykulov, S. I., Yakhshibaev, D. S., Usmonov, A. H., & Nishonov, K. (2019, November). Change in concentration of collector waters along the flow length taking into account the difference in densities. In *International Conference on Information Science and Communications Technologies (ICISCT)*.
123. Нишонов, Ф. Х. (2016). Способы понижения возникновения кавитации и гидравлического удара в гидротехнических сооружениях. *Пути повышения эффективности орошаемого земледелия Научно-практический журнал Выпуск, 2016(4)*, 200.
124. Нишонов Ф. Х., Тулкинова А. М. Моделирование Течение Жидкости С Образованием И Распространением Волн //Central Asian Journal of Theoretical and Applied Science. – 2022. – Т. 3. – №. 10. – С. 223-228.

125. Khudaykulov, S. I., Kh, N. F., Sh, Z., & Madiyorova, M. (2021, June). SIMULATION OF FLOW OF A LIQUID WITH FORMATION AND PROPAGATION OF WAVES. In *Archive of Conferences* (pp. 165-170).
126. Abdullaev, B. H., Khudaykulov, S. I., Sadiqova, U. A., & Nishonov, F. N. (2019). THE DOUBLE LAYER THICKNESS OF WATER-BEARING ROCKS UNDER RAPID CHANGE IN PERMEABILITY AND PRESENCE OF VERTICAL WATEREXCHANGE BETWEEN LAYERS. *Scientific-technical journal*, 23(4), 106-111.
127. Nishonov, F. X., & Xadaykulov, S. I. (2018). MODELING OF THE HYDRAULIC BLOW IN BUILDING COMPLEX. *Scientific-technical journal*, 1(2), 65-68.
128. Нишонов, Ф. Х. (2017). МОДЕЛИРОВАНИЕ ДВИЖЕНИЯ ЖИДКОСТИ, ПРИВОДЯЩЕГО К ГИДРАВЛИЧЕСКОМУ УДАРУ В ТРУБОПРОВОДАХ И ТУРБИНАХ ГИДРОТЕХНИЧЕСКИХ СООРУЖЕНИЙ. *Если*, 2, 1.
129. Нишонов, Ф. Х. (2016). МОДЕЛИРОВАНИЕ ГИДРАВЛИЧЕСКОГО УДАРА ПРИ ВНЕЗАПНОЙ ОСТАНОВКЕ НАСОСА В ГИДРОТЕХНИЧЕСКИХ СООРУЖЕНИЯХ. *Пути повышения эффективности орошаемого земледелия*, (4), 196-200.

EFFICIENT LIGHTWEIGHT CONCRETE BASED ON POROUS AGGREGATES

*Phd. Akhmedov Islombek,
senior teacher Umarov Isroil
teacher B.Sharopov*

*Namangan engineering-construction institute,
Islom Karimov avenue, 12,*

Abstract. This article discusses the experience of using lightweight aggregates. Due to the difficulty of producing expensive aggregates, this problem forces us to turn to the use of new types of porous aggregates using local raw materials and coal mining waste in lightweight concrete.

Keywords: Concrete based on them, studying their physical and technical properties, structural features, reliability and durability.

The development of modern construction is directed along the path of reducing the mass of constructed objects, the production and use of effective building materials, which include porous aggregates and lightweight concrete based on them.

The use of lightweight concrete makes it possible to reduce the weight of reinforced concrete structures by 30-35%, enlarge building elements, improve thermal and acoustic performance, reduce transportation and installation costs and reduce construction costs. For example, replacing external brick walls with lightweight concrete panels on porous aggregates can reduce their weight by 6-7 times and reduce costs by 15-20%.

The production of lightweight concrete in Central Asia, including Uzbekistan, is based almost exclusively on expanded clay gravel. However, the raw materials for the production of expanded clay gravel are very limited and do not allow us to fully provide the construction industry with the required volume of porous aggregates and, accordingly, lightweight concrete.

To solve this problem, it is necessary to develop research work aimed at finding more accessible and widespread raw materials and industrial waste for the production of artificial porous aggregates and lightweight concrete based on them, studying their physical and technical properties, structural features, reliability and durability.

An important area of technical progress in construction is reducing the weight of constructed objects through the production and use of effective building materials, which include porous aggregates and lightweight concrete based on them. The use of lightweight concrete makes it possible to reduce the weight of products and building structures by up to 35%, the consumption of steel by 20%, and cement by 10%. At the

same time, the dimensions of structures and spans of buildings and structures increase, thermal and acoustic characteristics improve, and resistance to dynamic and seismic influences increases.

In recent decades, a large number of studies have been carried out on the selection of composition, development of technological parameters for production, theory of strength, physical and technical properties and durability of lightweight concrete based on porous aggregates [1,2,3,4,5]. Among these studies, the dominant place is occupied by the following works:

I.N.Akhverdov, A.A.Arakelyan, G.A.Buzhevich, A.I.Vaganov, G.I.Gorchakov, Yu.P.Gorlov, V.G.Dovzhik, I.A.Ivanov, S. M. Itskovich, I. A. Kornev, Yu.E. Kornilovich, A.A. Kudryavtsev, Yu.D. Natsievsky, N.A. Popov, I.E.Putlyaeva, B.G.Skramtaeva, M.Z.Simonov, N.Ya.Spivak, Ya.Sh.Stein, M.P.Elinzon, A.Short, J.P.Levy, K.Valts, and others.

To obtain effective lightweight concrete, high-quality porous aggregates are required. It is known that currently the largest share in the total production of artificial porous aggregates is occupied by expanded clay (70-75%) [6,7,8,9,10]. To obtain expanded clay, highly plastic and easily intumescent clays are needed - bentonite, kaolin, montmorillonite and others. [Gorlov Yu.P.].

However, the absence of the above clays in many regions does not allow the production of the most common expanded clay.

Recently, as many researchers have noted, scientific work has been carried out to explore the possibilities of developing porous aggregates using various industrial wastes and local raw materials (ash gravel, agloporite, quartzeporite, camporite, etc.), allowing to expand the range of porous aggregates and reduce the cost of raw materials and energy costs for their production.

In the CIS and far abroad, quite a lot of experience has been accumulated in the use of structural lightweight concrete using various porous aggregates. At the same time, the following types of products and structures are most widespread: wall panels, slabs, floors and coverings, as well as trusses, beams, vaults and others

Currently, the production of high-strength expanded clay is usually [11,12,13,14,15]. is associated with increased requirements for raw materials for its production or the search for new methods of production, which often complicate the technology and are not always economically justified. Therefore, this problem forces us to turn to the use of new types of porous aggregates based on local raw materials and coal mining waste in lightweight concrete. We believe that the use of this filler, which has a compressive strength in a cylinder of 2.5-3.0 MPa, an average bulk density of 730-750 kg/m³, which makes it possible to obtain lightweight concrete of classes B10-B30, is quite acceptable and can be used in our republic. [2]

List of references used:

1. Arifjanov, A., Akmalov, S., Akhmedov, I., & Atakulov, D. (2019, December). Evaluation of deformation procedure in waterbed of rivers. In *IOP Conference Series: Earth and Environmental Science* (Vol. 403, No. 1, p. 012155). IOP Publishing.
2. Ахмедов, И. Г., Ортиқов, И. А., & Умаров, И. И. (2021). Дарё ўзанидаги деформацион жараёнларни баҳолашда инновацион технологиялар [Innovative technologies in the assessment of deformation processes in the riverbed]. *Фарғона политехника институти илмий-техника журнали.– Фарғона*, 25(1), 139-142.
3. Abduraimova, D., Rakhmonov, R., Akhmedov, I., Xoshimov, S., & Eshmatova, B. (2022, June). Efficiency of use of resource-saving technology in reducing irrigation erosion. In *AIP Conference Proceedings* (Vol. 2432, No. 1). AIP Publishing.
4. Арифжанов, А. М., Самиев, Л. Н., Абдураимова, Д. А., & Ахмедов, И. Г. (2013). Ирригационное значение речных наносов. *Актуальные проблемы гуманитарных и естественных наук*, (6), 357-360.
5. Tadjiboyev, S., Qurbonov, X., Akhmedov, I., Voxidova, U., Babajanov, F., Tursunova, E., & Xodjakulova, D. (2022, June). Selection of electric motors power for lifting a flat survey in hydraulic structures. In *AIP Conference Proceedings* (Vol. 2432, No. 1). AIP Publishing.
6. Akhmedov, I., Khamidov, A., Kholmirezayev, S., Umarov, I., Dedakhanov, F., & Hakimov, S. (2022). ASSESSMENT OF THE EFFECT OF SEDIBLES FROM SOKHSOY RIVER TO KOKAND HYDROELECTRIC STATION. *Science and innovation*, 1(A8), 1086-1092.
7. Kholmirezayev, S., Akhmedov, I., Khamidov, A., Umarov, I., Dedakhanov, F., & Hakimov, S. (2022). USE OF SULFUR CONCRETE IN REINFORCED CONCRETE STRUCTURES. *Science and innovation*, 1(A8), 985-990.
8. Arifjanov, A. (2021). Innovative technologies in the assessment of accumulation and erosion processes in the channels. *Turkish Journal of Computer and Mathematics Education (TURCOMAT)*, 12(4), 110-114.
9. Нуриддинов, А. О., Ахмедов, И., & Хамидов, А. И. (2022). АВТОМОБИЛ ЙЎЛЛАРИНИ ҚУРИЛИШИДА ИННОВАЦИЯЛАР. *Academic research in educational sciences*, 3(TSTU Conference 1), 211-215.
10. Хамидов, А. И., Ахмедов, И. Г., Мухитдинов, М. Б., & Кузибаев, Ш. (2022). Применение теплоизоляционного композиционного гипса для энергоэффективного строительства.
11. Хамидов, А. И., Ахмедов, И., & Кузибаев, Ш. (2020). ТЕПЛОИЗОЛЯЦИОННЫЕ МАТЕРИАЛЫ НА ОСНОВЕ ГИПСА И ОТХОДОВ СЕЛЬСКОГО ХОЗЯЙСТВА.
12. Fathulloev, A. M., Eshev, S. S., Samiev, L. N., Ahmedov, I. G., Jumaboyev, X., & Arifjanov, S. (2019). Boglanmagan gruntlardan tashkil topgan uzanlarda yuvilmaslik tezliklarini aniklash [To the determination of non-effective speed in the beds containing from unconnected soils]. *Journal "Irrigatsiya va melioratsiya"*. Tashkent, 27-32.

13. Axmedov, I., Muxitdinov, M., Umarov, I., & Ibragimova, Z. (2020). Assessment of the effect of sedibles from sokhsoy river to kokand hydroelectric power station. *InterConf*.
14. Ризаев, Б., Ахмедов, И., Хамидов, А., Холмирзаев, С., Хакимов, С., & Умаров, И. (2022). ВЛИЯНИЯ ТЕМПЕРАТУРНО-ВЛАЖНОСТНОГО РЕЖИМА НА ВОДОПОГЛОЩЕНИЕ ЛЕГКИХ БЕТОНОВ НА ПОРЫСТЫХ ЗАПОЛНИТЕЛЯХ. *Journal of new century innovations*, 19(8), 192-201.
15. Ризаев, Б., Ахмедов, И., Хамидов, А., Холмирзаев, С., Хакимов, С., & Умаров, И. (2022). ЖАҲОНДА КИЧИК ГЭСЛАРНИ РИВОЖЛАНТИРИШНИНГ ҲОЗИРГИ ЗАМОН АНЪАНАЛАРИ. *Journal of new century innovations*, 19(8), 110-119.
16. Ахмедов, И., Ризаев, Б., Хамидов, А., Холмирзаев, С., Умаров, И., & Хакимов, С. (2022). ПЕРСПЕКТИВЫ РАЗВИТИЯ ЖЕЛЕЗОБЕТОННЫХ КОНСТРУКЦИЙ В УЗБЕКИСТАНЕ. *Journal of new century innovations*, 19(6), 60-70.
17. Холмирзаев, С., Ахмедов, И., Адхамжон, Ҳ., Ризаев, Б., Умаров, И., & Хакимов, С. (2022). ҚУРУҚ ИССИҚ ИҚЛИМЛИ ШАРОИТЛАРДА ҚУРИЛГАН ВА ФОЙДАЛАНАЁТИЛГАН БЕТОНЛИ ВА ТЕМИР БЕТОН КОНСТРУКЦИЯЛАРНИ ҲОЛАТИ. *Journal of new century innovations*, 19(7), 180-190.
18. Ахмедов, И., Ризаев, Б., Хамидов, А., Холмирзаев, С., Умаров, И., & Хакимов, С. (2022). ДЕФОРМАТИВНОСТЬ ЖЕЛЕЗОБЕТОННЫХ КОЛОНН ИЗ ТЯЖЕЛОГО БЕТОНА В УСЛОВИЯХ СУХОГО ЖАРКОГО КЛИМАТА. *Journal of new century innovations*, 19(6), 171-182.
19. Bakhodir, R., Islombek, A., Adhamjon, K., Sattor, K., Isroiljon, U., & Sodikjon, K. (2022). CALCULATION OF DEFORMATION CHANGES OF CENTRALLY COMPRESSED REINFORCED CONCRETE COLUMNS IN DRY HOT CLIMATIC CONDITIONS. *Journal of new century innovations*, 19(6), 162-170.
20. Хамидов, А., Ахмедов, И., Холмирзаев, С., Ризаев, Б., Умаров, И., & Хакимов, С. (2022). ИССЛЕДОВАНИЕ СВОЙСТВ БЕТОНОВ НА ОСНОВЕ НЕГОРЮЧИХ ЩЕЛОЧНЫХ ВЯЖУЩИХ КОНСТРУКЦИЯХ. *Journal of new century innovations*, 19(6), 123-134.
21. Ахмедов, И., Ризаев, Б., Хамидов, А., Холмирзаев, С., Умаров, И., & Хакимов, С. (2022). АНАЛИЗ ВЛИЯНИЯ СУХОГО ЖАРКОГО КЛИМАТА НА РАБОТУ ЖЕЛЕЗОБЕТОННЫХ ЭЛЕМЕНТОВ. *Journal of new century innovations*, 19(6), 39-48.
22. Bahodir, R., Islombek, A., Adhamjon, H., Sattor, K., Isroiljon, U., & Sodikjon, H. (2022). INFLUENCE OF AGGRESSIVE MEDIA ON THE DURABILITY OF LIGHTWEIGHT CONCRETE. *Journal of new century innovations*, 19(6), 318-327.
23. Arifjanov, A., Atakulov, D., Akhmedov, I., & Hoshimov, A. (2022, December). Modern technologies in the study of processes in channels. In *IOP Conference Series: Earth and Environmental Science* (Vol. 1112, No. 1, p. 012137). IOP Publishing.

24. Arifjanov, A., Akmalov, S., Akhmedov, I., & Atakulov, D. Evaluation of deformation procedure in waterbed of rivers.(2019) IOP Conference Series: Earth and Environmental Science, 403 (1). DOI: <https://doi.org/10.1088/1755-1315/403/1/012155>.
25. G'ulomjonovich, A. I., Abdurahmonovich, O. I., & Isoqjon o'g'li, U. I. (2021). EFFECTS OF WATER FLOW ON THE EROSION PROCESSES IN THE CHANNEL OF GIS TECHNOLOGY. *Journal of Advanced Scientific Research (ISSN: 0976-9595)*, 1(1).
26. Eshev, S. S., Fatxullaev, A. M., Samiev, L. N., Axmedov, I. G., Jumaboev, X., & Arifjanov, S. (2019). Determination of leaching rates in unconnected soils. *Irrigation and reclamation, Tashkent*, 27-30.
27. Fatkhulloev, A. M., Samiev, L. N., Axmedov, I. G., & Jumaboev, X. (2019). To the determination of non-effective speed in the beds containing from unconnected soils. *Journal of Irrigation and Melioration, Tashkent*, 1(15), 27-32.
28. Arifjanov, A. Sh. Akmalov, I. Akhmedov, and D. Atakulov. "Evaluation of deformation procedure in waterbed of rivers." In *IOP Conference Series: Earth and Environmental Science* (Vol. 403, No. 1, p. 012155).
29. Холмирзаев, С., Ахмедов, И., Адхамжон, Х., Ризаев, Б., Феруза, Қ., & Умаров, И. (2022). МОДИФИКАЦИЯ ЛАНГАН СЕРОБЕТОННИНГ ФИЗИК-МЕХАНИК ХОССАЛАРИНИ ТАДҚИҚ ҚИЛИШ. *Journal of new century innovations*, 19(6), 240-247.
30. Умаров, И. И. Ў., & Атакулов, Д. Э. Ў. (2022). Дарё ўзандаги деформацион жараёнларни баҳолашда инновацион технологиялар. *Механика и технология*, (Спецвыпуск 1), 219-225.
31. Eshev, S. S., Fatxullaev, A. M., Samiev, L. N., Axmedov, I. G., Jumaboev, X., & Arifjanov, S. (2019). Irrigation and reclamation. *Journal.*, 1(15), 27-30.
32. Холмирзаев, С., Ахмедов, И., Адхамжон, Х., Ризаев, Б., Жалолов, З., & Умаров, И. (2022). ЎЗБЕКИСТОН РЕСПУБЛИКАСИ ХУДУДИДА МОНОЛИТ ТЕМИР БЕТОН КОНСТРУКЦИЯЛАРИНИ ЎРНИ. *Journal of new century innovations*, 19(6), 265-276.
33. Холмирзаев, С., Ахмедов, И., Адхамжон, Х., Ризаев, Б., Фаррух, Д., & Умаров, И. (2022). ҚУРИЛИШ ТАЪЛИМ ЙЎНАЛИШЛАРИ УЧУН КАДРЛАР ТАЙЁРЛАШДА ФАН, ТАЪЛИМ ВА ИШЛАБ ЧИҚАРИШ ИНТЕГРАЦИЯСИНИНГ РОЛИ. *Journal of new century innovations*, 19(6), 256-264.
34. Ризаев, Б., Ахмедов, И., Адхамжон, Х., Холмирзаев, С., Жалолов, З., & Умаров, И. (2022). ЗАМОНАВИЙ ҚУРИЛИШ МАТЕРИАЛЛАРИ ФАНИНИ ЎҚИТИШДАГИ ИЛФОР ТАЪЛИМ МЕТОДЛАРИ. *Journal of new century innovations*, 19(7), 135-146.
35. Холмирзаев, С., Ахмедов, И., Адхамжон, Х., Ризаев, Б., Жалолов, З., & Умаров, И. (2022). БИНОЛАРНИНГ ТЕМИР БЕТОН КОНСТРУКЦИЯЛАРИНИ ИШОНЧЛИЛИК НАЗАРИЯСИ АСОСИДА ҲИСОБЛАШ. *Journal of new century innovations*, 19(6), 287-297.
36. Bahodir, R., Islombek, A., Adhamjon, K., Sattor, K., Farrux, D., & Isroiljon, U. (2022). EFFECTIVENESS OF USING ELEMENTS OF NANOTECHNOLOGY

- IN CONSTRUCTION MATERIALS SCIENCE. *Journal of new century innovations*, 19(8), 163-172.
37. Холмирзаев, С., Ахмедов, И., Адхамжон, Х., Ризаев, Б., Жалолов, З., & Умаров, И. (2022). БИНО ВА ИНШОТЛАР ЗИЛЗИЛАБАРДОШЛИГИНИНГ НАЗАРИЙ АСОСЛАРИ. *Journal of new century innovations*, 19(8), 120-130.
38. Bahodir, R., Islombek, A., Adhamjon, K., Sattor, K., Feruza, Q., & Isroiljon, U. (2022). NEW INNOVATIVE IDEAS IN THE FIELD OF PRODUCTION OF REINFORCED CONCRETE STRUCTURES. *Journal of new century innovations*, 19(8), 153-162.
39. Bahodir, R., Islombek, A., Adhamjon, K., Sattor, K., Zayniddin, J., & Isroiljon, U. (2022). INFLUENCE OF THE TEMPERATURE AND HUMIDITY REGIME ON THE WATER ABSORPTION OF LIGHT-WEIGHT CONCRETE ON POROUS AGGREGATES. *Journal of new century innovations*, 19(8), 143-152.
40. Bahodir, R., Islombek, A., Adhamjon, K., Sattor, K., Zayniddin, J., & Isroiljon, U. (2022). CALCULATION OF ENERGY CHARACTERISTICS OF SOLAR HEATING SYSTEM. *Journal of new century innovations*, 19(8), 56-65.
41. Ризаев, Б., Ахмедов, И., Холмирзаев, С., Хамидов, А., Кодирова, Ф., & Умаров, И. (2022). ОБЩИЕ СВЕДЕНИЯ О ПРИРОДНОМ КЛИМАТЕ РАЙОНОВ С СУХИМ ЖАРКИМ КЛИМАТОМ. *Journal of new century innovations*, 19(6), 298-306.
42. Ризаев, Б., Ахмедов, И., Хамидов, А., Холмирзаев, С., Жалалов, З., & Умаров, И. (2022). РАСЧЕТ НА ВХОДНЫЕ И ФОРМАЛЬНЫЕ ДЕФОРМАЦИИ БЕТОНА В ЕСТЕСТВЕННЫХ УСЛОВИЯХ СУХОГО ЖАРКОГО КЛИМАТА. *Journal of new century innovations*, 19(6), 183-193.
43. Ризаев, Б., Ахмедов, И., Хамидов, А., Холмирзаев, С., Фаррух, Д., & Умаров, И. (2022). ОБЩИЕ СВЕДЕНИЯ О ВЕТРЕ И ПЫЛИ В ЖАРКОМ СУХОМ КЛИМАТЕ. *Journal of new century innovations*, 19(6), 307-317.
44. Ахмедов, И., Ризаев, Б., Адхамжон, Х., Холмирзаев, С., Феруза, Қ., & Умаров, И. (2022). ТУРАР-ЖОЙ БИНОЛАРИ ҚУРИЛИШИДА МОНОЛИТ ТЕМИР БЕТОНДАН ФОЙДАЛАНИШ САМАРАДОРЛИГИ. *Journal of new century innovations*, 19(6), 215-223.
45. Ahmedov, I., Bahodir, R., Adhamjon, H., Sattor, K., Feruza, Q., & Isroiljan, U. (2022). DISTRIBUTION OF TEMPERATURE AND HUMIDITY IN CONCRETE OVER THE CROSS SECTION OF COLUMNS IN A DRY HOT CLIMATE. *Journal of new century innovations*, 19(7), 123-134.
46. Ризаев, Б., Ахмедов, И., Хамидов, А., Холмирзаев, С., Феруза, Қ., & Умаров, И. (2022). СОВРЕМЕННЫЕ ТРАДИЦИИ РАЗВИТИЯ МАЛОЙ ГИДРОЭНЕРГЕТИКИ В МИРЕ. *Journal of new century innovations*, 19(8), 90-99.
47. Bahodir, R., Islombek, A., Adhamjon, K., Sattor, K., Zayniddin, J., & Isroiljon, U. (2022). MODERN TRADITIONS OF THE DEVELOPMENT OF SMALL HYDROPOWER IN THE WORLD. *Journal of new century innovations*, 19(8), 100-109.

48. Bahodir, R., Islombek, A., Adxamjon, X., Sattor, X., Feruza, Q., & Isroiljon, U. (2022). TEMIR-BETON KONSTRUKTSIYALAR ISHLAB CHIQRISH SOHASIDAGI YANGI INNOVATSION G'OYALAR. *Journal of new century innovations*, 19(7), 158-167.
49. Bahodir, R., Islombek, A., Adhamjon, H., Sattor, K., Isroiljon, U., & Farruh, D. (2022). CONDITION OF CONCRETE AND REINFORCED CONCRETE STRUCTURES BUILT AND USED IN A DRY HOT CLIMATE. *Journal of new century innovations*, 19(7), 147-157.
50. Холмирзаев, С., Ахмедов, И., Ризаев, Б., Хамидов, А., Кодирова, Ф., & Умаров, И. (2022). ИССЛЕДОВАНИЕ ФИЗИКО-МЕХАНИЧЕСКИХ СВОЙСТВ МОДИФИЦИРОВАННОГО СЕРОБЕТОНА КОНСТРУКЦИЯХ. *Journal of new century innovations*, 19(6), 154-161.
51. Хамидов, А., Ахмедов, И., Холмирзаев, С., Ризаев, Б., Умаров, И., & Фаррух, Д. (2022). АНАЛИЗ СПОСОБОВ ПЕРЕРАБОТКИ СЫРЬЯ SERA И ПОЛУЧЕНИЯ СЕРОБЕТОНА КОНСТРУКЦИЯХ. *Journal of new century innovations*, 19(6), 93-102.
52. Ахмедов, И., Ризаев, Б., Хамидов, А., Холмирзаев, С., Феруза, К., & Умаров, И. (2022). ИССЛЕДОВАНИЕ ЗОЛОШЛАКОВЫХ СМЕСИ ДЛЯ ПРОИЗВОДСТВА СТРОИТЕЛЬНЫХ МАТЕРИАЛОВ КОНСТРУКЦИЯХ. *Journal of new century innovations*, 19(6), 103-112.
53. Хамидов, А., Ахмедов, И., Ризаев, Б., Холмирзаев, С., Жалалов, З., Умаров, И., & Шаропов, Б. (2022). ТЕПЛОИЗОЛЯЦИОННЫЕ МАТЕРИАЛЫ НА ОСНОВЕ ГИПСА И СЕЛЬСКОХОЗЯЙСТВЕННЫХ ОТХОДОВ. КОНСТРУКЦИЯХ. *Journal of new century innovations*, 19(6), 135-144.
54. Ахмедов, И., Хамидов, А., Холмирзаев, С., Ризаев, Б., Умаров, И., & Фаррух, Д. (2022). ОЦЕНКА ВЛИЯНИЯ СЕДИБЛЕИ РЕКИ СОХСОЙ НА КОКАНДСКУЮ ГЭС. *Journal of new century innovations*, 19(6), 145-153.
55. Холмирзаев, С., Ахмедов, И., Хамидов, А., Кодирова, Ф., Умаров, И., & Фаррух, Д. (2022). РАСЧЕТ ЖЕЛЕЗОБЕТОННЫХ КОНСТРУКЦИЙ ЗДАНИЙ НА ОСНОВЕ ТЕОРИИ НАДЕЖНОСТИ. *Journal of new century innovations*, 19(6), 29-38.
56. Хамидов, А., Ахмедов, И., Ризаев, Б., Холмирзаев, С., Жалалов, З., & Умаров, И. (2022). ҚУРУҚ ИССИҚ ИҚЛИМИ ХУДУДЛАРИНИНГ ТАБИЙ ИҚЛИМИ ҲАҚИДА УМУМИЙ МАЪЛУМОТ. *Journal of new century innovations*, 19(6), 194-203.
57. Ризаев, Б., Ахмедов, И., Хамидов, А., Холмирзаев, С., Фаррух, Д., & Умаров, И. (2022). БИНОЛАРНИ ИСИТИШДА ҚУЁШ ЭНЕРГИЯСИДАН ФОЙДАЛАНИБ ЭНЕРГИЯ САМАРАДОРЛИКНИ ОШИРИШ ТАДБИРЛАРИ. *Journal of new century innovations*, 19(8), 78-89.
58. Ризаев, Б., Ахмедов, И., Хамидов, А., Холмирзаев, С., Фаррух, Д., & Умаров, И. (2022). ҚУЁШЛИ ИСИТИШ ТИЗИМИНИНГ ЭНЕРГЕТИК ХАРАКТЕРИСТИКАЛАРИ ХИСОБИ. *Journal of new century innovations*, 19(8), 25-36.
59. Ахмедов, И., Ризаев, Б., Хамидов, А., Холмирзаев, С., Умаров, И., & Фаррух, Д. (2022). ЭФФЕКТИВНОСТЬ ИСПОЛЬЗОВАНИЯ МОНОЛИТНОГО

- ЖЕЛЕЗОБЕТОНА ПРИ СТРОИТЕЛЬСТВЕ ЖИЛЫЕ ДОМА. *Journal of new century innovations*, 19(6), 71-80.
60. Bahodir, R., Islombek, A., Sattor, X., Adxamjon, X., Feruza, Q., & Isroiljon, U. (2022). QURILISH MATERIALSHUNOSLIGIDA NANOTEKNOLOGIYA ELEMENTLARIDAN FOYDALANISH SAMARADORLIGI. *Journal of new century innovations*, 19(7), 168-179.
61. Холмирзаев, С., Ахмедов, И., Хамидов, А., Ризаев, Б., Жалалов, З., & Умаров, И. (2022). ПРИМЕНЕНИЕ МОНОЛИТНЫХ ЖЕЛЕЗОБЕТОННЫХ КОНСТРУКЦИЙ НА ТЕРРИТОРИИ РЕСПУБЛИКИ УЗБЕКИСТАН КОНСТРУКЦИЯХ. *Journal of new century innovations*, 19(6), 81-92.
62. Холмирзаев, С., Ахмедов, И., Ризаев, Б., Хамидов, А., Фаррух, Д., & Умаров, И. (2022). ПРИМЕНЕНИЕ СЕРОБЕТОНА В ЖЕЛЕЗОБЕТОННЫХ КОНСТРУКЦИЯХ. *Journal of new century innovations*, 19(6), 3-11.
63. Умаров, И. И. Ў. (2022). Тоғ олди дарёлар ўзанидаги жараёнларни баҳолашда табиий дала тадқиқотлари таҳлили. *Строительство и образование*, (2), 109-113.
64. Kholmirezayev, S., Akhmedov, I., Khamidov, A., Yusupov, S., Umarov, I., & Hakimov, S. (2022). ANALYSIS OF THE EFFECT OF DRY HOT CLIMATE ON THE WORK OF REINFORCED CONCRETE ELEMENTS. *Science and innovation*, 1(A8), 1033-1039.
65. Akhmedov, I., Khamidov, A., Kholmirezayev, S., Yusupov, S., & Umarov, I. (2022). Improving river sediment distribution calculation in mountain rivers. *Science and innovation*, 1(A8), 1014-1019.
66. Khamidov, A., Akhmedov, I., Kholmirezayev, S., Jalalov, Z., Yusupov, S., & Umarov, I. (2022). EFFECTIVENESS OF MODERN METHODS OF TESTING BUILDING STRUCTURES. *Science and innovation*, 1(A8), 1046-1051.
67. Kholmirezayev, S., Akhmedov, I., Khamidov, A., Jalalov, Z., Yusupov, S., & Umarov, I. (2022). THE ROLE OF THE INTEGRATION OF SCIENCE, EDUCATION AND PRODUCTION IN THE TRAINING OF PERSONNEL FOR CONSTRUCTION EDUCATIONAL AREAS. *Science and innovation*, 1(A8), 1040-1045.
68. Хамидов, А. И., Ахмедов, И., Юсупов, Ш., & Кузибаев, Ш. (2021). Использование теплоизоляционного композиционного гипса в энергоэффективном строительстве.
69. Холмирзаев, С., Ахмедов, И., Адхамжон, Х., Ризаев, Б., Юсупов, Ш., & Умаров, И. (2022). СЕРА ХОМ АШЁСИНИ ҚАЙТА ИШЛАШ ВА СЕРОБЕТОН ТАЙЁРЛАШ УСУЛЛАРИНИНГ ТАҲЛИЛИ. *Journal of new century innovations*, 19(6), 248-255.
70. Холмирзаев, С., Ахмедов, И., Адхамжон, Х., Ризаев, Б., Юсупов, Ш., & Умаров, И. (2022). ТЕМИР БЕТОН ЭЛЕМЕНТЛАРНИНГ ДАРЗБАРДОШЛИГИГА МАРКАЗИЙ ОСИЁ ИҚЛИМИНИНГ ТАЪСИРИ. *Journal of new century innovations*, 19(6), 232-239.
71. Холмирзаев, С., Ахмедов, И., Адхамжон, Х., Ризаев, Б., Юсупов, Ш., & Умаров, И. (2022). ТУРАР-ЖОЙ БИНОЛАРИ ҚУРИЛИШИДА МОНОЛИТ

- ТЕМИР БЕТОНДАН ФОЙДАЛАНИШ САМАРАДОРЛИГИ. *Journal of new century innovations*, 19(6), 277-286.
72. Ризаев, Б., Ахмедов, И., Хамидов, А., Холмирзаев, С., Юсупов, Ш., & Умаров, И. (2022). МЕРЫ ПО ПОВЫШЕНИЮ ЭНЕРГОЭФФЕКТИВНОСТИ ИСПОЛЬЗОВАНИЯ СОЛНЕЧНОЙ ЭНЕРГИИ В ОТОПЛЕНИИ ЗДАНИЙ. *Journal of new century innovations*, 19(8), 66-77.
73. Ризаев, Б., Ахмедов, И., Хамидов, А., Холмирзаев, С., Юсупов, Ш., & Умаров, И. (2022). ҚУЁШ ЭНЕРГИЯСИДАН ФОЙДАЛАНИБ БИНОЛАРНИ ЭНЕРГИЯ САМАРАДОРЛИГИНИ ОШИРИШ ТАДБИРЛАРИ ХАКИДА. *Journal of new century innovations*, 19(8), 173-186.
74. Ahmedov, I., Bahodir, R., Adhamjon, N., Sattor, K., Shavkat, Y., & Isroiljan, U. (2022). PHYSICAL AND MECHANICAL PROPERTIES OF CONCRETE UNDER CONDITIONS OF DRY HOT CLIMATE. *Journal of new century innovations*, 19(8), 131-142.
75. Холмирзаев, С., Ахмедов, И., Ризаев, Б., Юсупов, Ш., Умаров, И., & Фаррух, Д. (2022). РОЛЬ ИНТЕГРАЦИИ НАУКИ, ОБРАЗОВАНИЯ И РАЗВИТИЯ В ПОДГОТОВКЕ КАДРОВ ДЛЯ СТРОИТЕЛЬСТВА. *Journal of new century innovations*, 19(6), 12-19.
76. Хамидов, А., Ахмедов, И., Холмирзаев, С., Ризаев, Б., Юсупов, Ш., & Умаров, И. (2022). ЭФФЕКТИВНОСТЬ СОВРЕМЕННЫХ МЕТОДОВ ИСПЫТАНИЙ СТРОИТЕЛЬНЫХ КОНСТРУКЦИЙ. *Journal of new century innovations*, 19(6), 57-59.
77. Холмирзаев, С., Ахмедов, И., Ризаев, Б., Хамидов, А., & Юсупов, Ш. (2022). РОЛЬ ИНТЕГРАЦИИ НАУКИ, ОБРАЗОВАНИЯ И ПРОИЗВОДСТВА В ПОДГОТОВКЕ КАДРОВ ДЛЯ СТРОИТЕЛЬНЫХ ОБРАЗОВАТЕЛЬНЫХ НАПРАВЛЕНИЙ. *Journal of new century innovations*, 19(6), 49-57.
78. Ахмедов, И., Ризаев, Б., Хамидов, А., Холмирзаев, С., Юсупов, Ш., & Умаров, И. (2022). ПРИМЕНЕНИЕ ТЕПЛОИЗОЛЯЦИОННОГО КОМПОЗИТА ГИПСОВОГО ДЛЯ ЭНЕРГОЭФФЕКТИВНОГО СТРОИТЕЛЬСТВА КОНСТРУКЦИЯХ. *Journal of new century innovations*, 19(6), 113-122.
79. Ахмедов, И., Хамидов, А., Холмирзаев, С., Юсупов, Ш., Кодирова, Ф., & Умаров, И. (2022). СОВЕРШЕНСТВОВАНИЕ РАСЧЕТА РАСПРЕДЕЛЕНИЯ НАСАДОВ В ГОРНЫХ РЕКАХ. *Journal of new century innovations*, 19(6), 20-28.
80. Sattor, X., Islombek, A., Adhamjon, N., Bahodir, R., Shavkat, Y., & Isroiljon, U. (2022). TEMIR-BETON KONSTRUKSIYALARIDA SERABETONDAN FOYDALANISH. *Journal of new century innovations*, 19(6), 224-231.
81. Ризаев, Б., Ахмедов, И., Хамидов, А., Холмирзаев, С., Юсупов, Ш., & Умаров, И. (2022). РАСЧЕТ ЭНЕРГЕТИЧЕСКИХ ХАРАКТЕРИСТИК СИСТЕМЫ СОЛНЕЧНОГО ОТОПЛЕНИЯ. *Journal of new century innovations*, 19(8), 45-55.
82. Umarov, I. I. (2023). INSULATION COMPOSITE PLASTER FOR ENERGY-SAVING CONSTRUCTION. *Journal of new century innovations*, 43(1), 281-293.
83. Мухитдинов, М. Б. (2023). ТЎЛДИРУВЧИЛАРНИНГ КОМПОЗИТ ПОЛИМЕР ҚОПЛАМАЛАРНИНГ ЕЙИЛИШБАРДОШЛИГИ ВА

- АДГЕЗИОН ХОССАЛАРИГА ТАЪСИРИ. *Journal of new century innovations*, 43(1), 180-191.
84. Мухитдинов, М. Б. (2023). ҚУРИЛИШ МАТЕРИАЛЛАРИ ВА БУЮМЛАРИ ФАНИНИ ЯНГИ ПЕДАГОГИК ТЕХНОЛОГИЯЛАР АСОСИДА ЎҚИТИШ. *Journal of new century innovations*, 43(1), 166-179.
85. Шаропов, Б. Х., & Рахматиллаев, Ё. Н. (2023). ҚУЁШЛИ ИСИТИШ ТИЗИМИНИНГ ЭНЕРГЕТИК ХАРАКТЕРИСТИКАЛАРИ ХИСОБИ. *Journal of new century innovations*, 43(1), 192-204.
86. Umarov, I. I., & Nuritdinov, J. D. (2023). INCREASING THE RESISTANCE OF TEMPERATURE EFFECTS OF SULFUR-BASED CONCRETES. *Journal of new century innovations*, 43(1), 87-96.
87. Ахмедов, И., Умаров, И., & Нуритдинов, Ж. (2023). ЁҒОЧ МАТЕРИАЛЛАРИНИ ЁНҒИНБАРДОШЛИК ДАРАЖАСИНИ АНТИПИРЕНЛАР ЁРДАМИДА ОШИРИШ. *Journal of new century innovations*, 43(1), 255-268.
88. Ахмедов, И. Ғ., Умаров, И. И., & Дадаханов, Ф. А. (2023). ПРИНЦИПЫ ВЫБОРА ГАЗООЧИСТНОГО ОБОРУДОВАНИЯ. *Journal of new century innovations*, 43(1), 153-165.
89. Umarov, I. I. (2023). THE USE OF SLAG MIXTURES FOR THE MANUFACTURE OF BUILDING MATERIALS. *Journal of new century innovations*, 43(1), 269-280.
90. Ахмедов, И. Ғ., Умаров, И. И., & Дадаханов, Ф. А. (2023). ВЫБОР ЭФФЕКТИВНЫХ МЕТОДОВ И ОБОРУДОВАНИЯ ДЛЯ СУШКИ СЫПУЧИХ СТРОИТЕЛЬНЫХ МАТЕРИАЛОВ. *Journal of new century innovations*, 43(1), 140-152.
91. Umarov, I. I. (2023). STUDY OF THE PROPERTIES OF CONCRETE BASED ON ALKALINE BINDERS. *Journal of new century innovations*, 43(1), 51-64.
92. Umarov, I. I., & Sharopov, B. X. (2023). ХОРИҶ ВА RESPUBLIKAMIZ BINOLARIDA ENERGIYADAN SAMARALI FOYDALANISH USULLARINING TAHLILI. *Journal of new century innovations*, 43(1), 219-229.
93. Umarov, I. I. (2023). THE USE OF SULFUR CONCRETE IN REINFORCED CONCRETE STRUCTURES. *Journal of new century innovations*, 43(1), 65-75.
94. Umarov, I. I., & Sharopov, B. X. (2023). JAMOAT BINOLARINI ISITISHDA QUYOSH ENERGIYASIDAN FOYDALANISHNING SAMARADORLIGI. *Journal of new century innovations*, 43(1), 242-254.
95. Umarov, I. I., & Nuritdinov, D. (2023). SUPERPLASTIFIKATOR QO'SHILGAN GIPSOBETONNING FIZIK-MEXANIK HOSSALARI. *Journal of new century innovations*, 43(1), 76-86.
96. Мурадов, Х. Х. (2023). МАҲАЛЛИЙ ХОМ-АШЁ ЛОГОН БЕНТОНИТ ГИЛИНИНГ ФИЛЬТРАЦИЯ КОЭФФИЦИЕНТИНИ АНИҚЛАШ. *Journal of new century innovations*, 43(1), 97-106.
97. Мурадов, Х. Х. (2023). ФАРҒОНА ВИЛОЯТИ ЛОГОН БЕНТОНИТ ГИЛИНИНГ ХУСУСИЯТЛАРИ БЎЙИЧА ФОЙДАЛАНИШ САМАРАДОРЛИГИ. *Journal of new century innovations*, 43(1), 107-118.

98. Хамидов, А., Ахмедов, И., & Шаропов, Б. Х. (2023). ИССЛЕДОВАНИЯ ЗОЛО-ШЛАКОВЫХ СМЕСЕЙ ДЛЯ ПРОИЗВОДСТВА СТРОИТЕЛЬНЫХ МАТЕРИАЛОВ. *Journal of new century innovations*, 43(1), 230-241.
99. Yosunbek Ne'matilla o'g, R. (2023). TURAR JOY BINOLARIDA QO'LLANILADIGAN ISSIQLIK TA'MINOTI TIZMLARINING HOZIRGI KUNDAGI TAHLILI. *Journal of new century innovations*, 43(1), 119-128.
100. Yosunbek Ne'matilla o'g, R. (2023). ANALYSIS OF GROUNDWATER SOFTENING METHODS. *Journal of new century innovations*, 43(1), 129-139.
101. Хакимов, С. (2023). ПОВТОРНОЕ ИСПОЛЬЗОВАНИЕ ВОДЫ В АВТОМОЙКАХ ПУТИ МАРШРУТИЗАЦИИ. *ТЕСНика*, (1 (10)), 1-5.
102. Khamidov, A., & Khakimov, S. (2023). MOISTURE LOSS FROM FRESHLY LAID CONCRETE DEPENDING ON THE TEMPERATURE AND HUMIDITY OF THE ENVIRONMENT. *Science and innovation*, 2(A4), 274-279.
103. Khamidov, A. I., & Khakimov, S. (2023). Study of the Properties of Concrete Based on Non-Fired Alkaline Binders. *European Journal of Geography, Regional Planning and Development*, 1(1), 33-39.
104. Rasuljon o'gli, K. S. (2023). The Importance of Didactics in Pedagogy and Stages of The Didactic Process. *Journal of Innovation in Education and Social Research*, 1(4), 1-6.
105. Muxitdinov, M. (2022). АНАЛИЗ ЭФФЕКТИВНОСТИ ИСПОЛЬЗОВАНИЯ ПОРЫСТЫХ ЗАПОЛНИТЕЛЕЙ ДЛЯ ЛЁГКИХ БЕТОНОВ. " *Экономика и социум*".
106. Ризаев, Б. Ш., & Мухитдинов, М. Б. (2023). ИЗУЧЕНИЕ ВЛИЯНИЯ КЛИМАТИЧЕСКИХ УСЛОВИЙ НАШЕЙ РЕСПУБЛИКИ НА РАБОТУ ЖЕЛЕЗОБЕТОННЫХ ЭЛЕМЕНТОВ. *Scientific Impulse*, 1(9), 186-195
107. Abdunazarov, A., & Soliev, N. (2020). STUDY OF THE PERFORMANCE OF FRAMELESS CONSTRUCTION STRUCTURES UNDER THE INFLUENCE OF VERTICAL STRESSES OF ULTRA-SUBMERGED THE LYOSS SOILS. *Студенческий вестник*, 28(126 часть 3), 39.
108. Khakimov, S. R., & Sharopov, B. K. (2023). Educational Quality Improvement Events Based on Exhibition Materials in Practical Training Lessons. *American Journal of Language, Literacy and Learning in STEM Education*, 1(2), 5-10
109. Abdunazarov, A. (2022). AVTOMOBILLAR HARAKATIDAN HOSIL BO'LADIGAN TEBRANISHLARNI BINOGA TA'SIRINI ANIQLASH VA KAMAYTIRISH CHORALARINI TAKOMILLASHTIRISH BO'YICHA TAHLILLAR. *Science and innovation*, 1(A5), 372-375.
110. Шаропов Б.Х., Хакимов С.Р., Рахимова С. Оптимизация режимов гелиотеплохимической обработки золоцементных композиций. //Матрица научного познания. – 2021 г. №12-1. С.115-123
111. Хакимов С., Шаропов Б., Абдуназаров А. Бино ва иншоотларнинг сейсмик мустаҳкамлиги бўйича хорижий давлатлар (россия, япония, хитой, ақш) меъёрий хужжатлари таҳлили //barqarorlik va yetakchi tadqiqotlar onlayn ilmiy jurnali. – 2022. – С. 806-809
112. Muxitdinov, M. (2022). ИССЛЕДОВАНИЕ ВЛИЯНИЯ РЕЖИМОВ ЭКСПЛУАТАЦИИ МЕТАЛЛИЧЕСКОЙ ОСНАСТКИ НА

ИЗНОСОСТОЙКОСТЬ КОМПОЗИЦИОННЫХ ПОЛИМЕРНЫХ МАТЕРИАЛОВ. *UNIVERSUM: ТЕХНИЧЕСКИЕ НАУКИ*.

113. Shamsitdinovich, R. B., & Bakhtiyorovich, M. M. (2023). Air Temperature and Humidity in Experimental Testing of Building Materials Used in the Climate of the Republic of Uzbekistan. *Web of Synergy: International Interdisciplinary Research Journal*, 2(4), 591-598.
114. O'G'Li, A. A. S. (2023). Avtomobil yo'llaridagi lyossimon gruntarning suv shimgan holda deformatsiyalanishi va seysmik to'qinlarni tarqalishini tahlil qilish. *Строительство и образование*, 1(3), 60-65.
115. Abdunazarov, A. (2022). BO'LADIGAN TEBRANISHLARNI BINOGA TA'SIRINI ANIQLASH VA KAMAYTIRISH CHORALARINI TAKOMILLASHTIRISH. *Science and innovation*, 1(A5), 380-384.
116. Abdunazarov, A. S. (2022). AVTOMOBILLAR HARAKATIDAN HOSIL BO'LGAN TEBRANISHLARNI KO'P JINSLI GRUNTLARDA TARQALISH JARAYONIGA OID TADQIQOTLAR TAHLILI. *Scienceweb academic papers collection*.
117. Abdunazarov, A. (2022). AVTOMOBILLAR HARAKATIDAN HOSIL BO'LGAN TEBRANISHLARNI BINOGA TA'SIRINI ANIQLASH VA KAMAYTIRISH CHORALARINI TAKOMILLASHTIRISH BO'YICHA TAHLILLAR. *Science and innovation*, 1(A5), 372-375.
118. Abdunazarov, A. (2022). MAHALLIY HOM ASHYO TURI (QAMISH) DAN FOYDALANGAN HOLDA AVTOMOBILLAR HARAKATIDAN HOSIL BO'LGAN TEBRANISHLARNI BINOGA TA'SIRINI ANIQLASH VA KAMAYTIRISH CHORALARINI TAKOMILLASHTIRISH. *Science and innovation*, 1(A5), 380-385.
119. Muxitdinov, M. (2017). Future of using natural basalt stone in architecture. *Role of the using innovative teaching methods to improve the efficiency of education. Россия. Г. Москва-2017*.
120. Худайкулов С. И., Нишонов Ф. Х. Математические модели гидравлического удара в гидросооружениях и производственных комплексах. Издательство «Навруз //Ташкент-2017. Монография. – 2017.
121. Усмонова, Н. А., Негматуллоев, З. Т., Нишонов, Ф. Х., & Усмонов, А. А. (2019). Модели закрученных потоков в строительстве Каркидонского водохранилища. *Достижения науки и образования*, (12 (53)), 5-9.
122. Khudaykulov, S. I., Yakhshibaev, D. S., Usmonov, A. H., & Nishonov, K. (2019, November). Change in concentration of collector waters along the flow length taking into account the difference in densities. In *International Conference on Information Science and Communications Technologies (ICISCT)*.
123. Нишонов, Ф. Х. (2016). Способы понижения возникновения кавитации и гидравлического удара в гидротехнических сооружениях. *Пути повышения эффективности орошаемого земледелия Научно-практический журнал Выпуск, 2016(4), 200*.
124. Нишонов Ф. Х., Тулкинова А. М. Моделирование Течение Жидкости С Образованием И Распространением Волн //Central Asian Journal of Theoretical and Applied Science. – 2022. – Т. 3. – №. 10. – С. 223-228.

125. Khudaykulov, S. I., Kh, N. F., Sh, Z., & Madiyorova, M. (2021, June). SIMULATION OF FLOW OF A LIQUID WITH FORMATION AND PROPAGATION OF WAVES. In *Archive of Conferences* (pp. 165-170).
126. Abdullaev, B. H., Khudaykulov, S. I., Sadiqova, U. A., & Nishonov, F. N. (2019). THE DOUBLE LAYER THICKNESS OF WATER-BEARING ROCKS UNDER RAPID CHANGE IN PERMEABILITY AND PRESENCE OF VERTICAL WATEREXCHANGE BETWEEN LAYERS. *Scientific-technical journal*, 23(4), 106-111.
127. Nishonov, F. X., & Xadaykulov, S. I. (2018). MODELING OF THE HYDRAULIC BLOW IN BUILDING COMPLEX. *Scientific-technical journal*, 1(2), 65-68.
128. Нишонов, Ф. Х. (2017). МОДЕЛИРОВАНИЕ ДВИЖЕНИЯ ЖИДКОСТИ, ПРИВОДЯЩЕГО К ГИДРАВЛИЧЕСКОМУ УДАРУ В ТРУБОПРОВОДАХ И ТУРБИНАХ ГИДРОТЕХНИЧЕСКИХ СООРУЖЕНИЙ. *Если*, 2, 1.
129. Нишонов, Ф. Х. (2016). МОДЕЛИРОВАНИЕ ГИДРАВЛИЧЕСКОГО УДАРА ПРИ ВНЕЗАПНОЙ ОСТАНОВКЕ НАСОСА В ГИДРОТЕХНИЧЕСКИХ СООРУЖЕНИЯХ. *Пути повышения эффективности орошаемого земледелия*, (4), 196-200.

WAYS TO INCREASE THE ENERGY EFFICIENCY OF NEW, RECONSTRUCTED AND EXISTING BUILDINGS.

*Phd. Akhmedov Islombek,
senior teacher Umarov Isroil
teacher B.Sharopov*

*Namangan engineering-construction institute,
Islom Karimov avenue, 12,*

Abstract. This article discusses the development and implementation of a scientifically based legislative, regulatory and methodological framework for the design and construction, as well as the operation of buildings and structures, aimed at increasing the energy efficiency of buildings under construction

Keywords: Energy consumption, energy-saving technologies, building operation, housing and civil engineering, air temperature in the building, protecting the building from overheating

In the context of a progressive decline in reserves and a corresponding increase in prices for traditional non-renewable fuel and energy resources, the importance of the role of energy in the global economy has become obvious. Therefore, special attention is being paid worldwide to improving energy efficiency and reducing carbon dioxide emissions into the atmosphere.

One of the main directions of state policy in the field of rational use of energy in our country is the stabilization of the production and consumption of energy necessary for the intensive development of the national economy [1,2,3,4,5,6,7,8,9,10]. Therefore, energy saving, development and application of energy-saving technologies, and the use of renewable energy sources are the most important tasks in all spheres of the country's economy. Considering the particular relevance of increasing the efficiency of energy consumption, our country adopted legislative acts and Resolutions of the Cabinet of Ministers aimed at the rational use of energy, deepening economic reforms in the energy sector, carrying out energy surveys and examinations of consumers of fuel and energy resources, developing a concept for reforming the heat supply system and programs for modernization and development of the system heat supply in the republic for the coming years, to improve systems for accounting and control of electrical energy consumption, etc. It should be noted that at that stage of ensuring energy saving in the republic, the above acts were aimed at developing and improving the activities of mainly producers of energy and industrial products [11,12,13,14,15].

Considering that about half of all energy consumption in the country comes from buildings and structures, an urgent legal, scientific and technical problem is the development and implementation of a scientifically based legislative, regulatory and methodological framework for the design and construction, as well as the operation of buildings and structures, aimed at increasing energy efficiency of both newly constructed buildings and the existing significant stock of residential and public buildings that do not meet modern energy consumption requirements.

Over the years of independence of the republic, steps have been taken to gradually increase the requirements for thermal protection of buildings, taking into account the development of the country's economy. In the following years, 12 revised building codes and regulations were introduced, one way or another related to the design and ensuring energy efficiency of buildings. The achieved level of thermal protection of buildings according to the specified standards is 1.4-4.0 times higher than the level of regulatory requirements for thermal protection that were in force during the Soviet period. At the same time, the achieved level is on average 2 times lower than the level of regulatory requirements in the European Union countries. Therefore, research aimed at developing and improving the regulatory and methodological framework for the design and construction of energy-efficient buildings, creating conditions (market mechanisms) for realizing the energy saving potential in housing and civil construction by increasing the energy efficiency of new, reconstructed and existing buildings is of particular importance.

The purpose of this study is to develop the state of the production base of effective thermal insulation materials, the need to create prerequisites and mechanisms for stimulating energy saving in buildings and structures.

The task of thermal engineering calculation of a complex building envelope is to obtain the distribution of temperatures and heat flows, taking into account its shape, size, thermophysical characteristics of the materials used and various thermal effects on them and checking whether the structure meets the regulatory data in relation to the relevant conditions [15,16,17,18 ,19,20,21].

Maintaining increased requirements for thermal protection of buildings requires a fundamental revision of the design solutions of enclosing structures, the correct choice of thermal insulation materials taking into account operating conditions.

Considering that knowledge of building heating engineering is of great importance for the rational design of external enclosing structures in modern construction, in which various enclosing structures made of new, often little-studied, not always effective materials are widely used, we considered it appropriate to briefly discuss the basic well-known classical ideas and concepts about heat transfer in enclosing structures, which have recently become particularly important in the context of increasing requirements for thermal protection.

Building heat engineering deals with the study of heat transfer and air permeation through the building envelope, as well as the humidity regime of the building envelope associated with heat transfer processes.

The thermal properties of external building enclosures depend on:

- in heated buildings - the amount of heat lost by the building in winter;
- constancy of the air temperature in the building over time with uneven heat transfer from the heating system;
- protection of the building from overheating in the summer;
- the temperature of the inner surface of the fence, which guarantees against the formation of condensation on it;
- the humidity regime of the fence, which affects the heat-protective qualities of the fence and its durability.

List of references used:

1. Arifjanov, A., Akmalov, S., Akhmedov, I., & Atakulov, D. (2019, December). Evaluation of deformation procedure in waterbed of rivers. In *IOP Conference Series: Earth and Environmental Science* (Vol. 403, No. 1, p. 012155). IOP Publishing.
2. Ахмедов, И. Ф., Ортиқов, И. А., & Умаров, И. И. (2021). Дарё ўзанидаги деформацион жараёнлаарни баҳолашда инновацион технологиялар [Innovative technologies in the assessment of deformation processes in the riverbed]. *Фарғона политехника институти илмий-техника журнали.* – *Фарғона*, 25(1), 139-142.
3. Abduraimova, D., Rakhmonov, R., Akhmedov, I., Xoshimov, S., & Eshmatova, B. (2022, June). Efficiency of use of resource-saving technology in reducing irrigation erosion. In *AIP Conference Proceedings* (Vol. 2432, No. 1). AIP Publishing.
4. Арифжанов, А. М., Самиев, Л. Н., Абдураимова, Д. А., & Ахмедов, И. Г. (2013). Ирригационное значение речных наносов. *Актуальные проблемы гуманитарных и естественных наук*, (6), 357-360.
5. Tadjiboyev, S., Qurbonov, X., Akhmedov, I., Voxidova, U., Babajanov, F., Tursunova, E., & Xodjakulova, D. (2022, June). Selection of electric motors power for lifting a flat survey in hydraulic structures. In *AIP Conference Proceedings* (Vol. 2432, No. 1). AIP Publishing.
6. Akhmedov, I., Khamidov, A., Kholmirezayev, S., Umarov, I., Dedakhanov, F., & Hakimov, S. (2022). ASSESSMENT OF THE EFFECT OF SEDIBLES FROM SOKHSOY RIVER TO KOKAND HYDROELECTRIC STATION. *Science and innovation*, 1(A8), 1086-1092.
7. Kholmirezayev, S., Akhmedov, I., Khamidov, A., Umarov, I., Dedakhanov, F., & Hakimov, S. (2022). USE OF SULFUR CONCRETE IN REINFORCED CONCRETE STRUCTURES. *Science and innovation*, 1(A8), 985-990.

8. Arifjanov, A. (2021). Innovative technologies in the assessment of accumulation and erosion processes in the channels. *Turkish Journal of Computer and Mathematics Education (TURCOMAT)*, 12(4), 110-114.
9. Нуриддинов, А. О., Ахмедов, И., & Хамидов, А. И. (2022). АВТОМОБИЛ ЙЎЛЛАРИНИ ҚУРИЛИШИДА ИННОВАЦИЯЛАР. *Academic research in educational sciences*, 3(TSTU Conference 1), 211-215.
10. Хамидов, А. И., Ахмедов, И. Г., Мухитдинов, М. Б., & Кузибаев, Ш. (2022). Применение теплоизоляционного композиционного гипса для энергоэффективного строительства.
11. Хамидов, А. И., Ахмедов, И., & Кузибаев, Ш. (2020). ТЕПЛОИЗОЛЯЦИОННЫЕ МАТЕРИАЛЫ НА ОСНОВЕ ГИПСА И ОТХОДОВ СЕЛЬСКОГО ХОЗЯЙСТВА.
12. Fathulloev, A. M., Eshev, S. S., Samiev, L. N., Ahmedov, I. G., Jumaboyev, X., & Arifjanov, S. (2019). Boglanmagan gruntlardan tashkil topgan uzanlarda yuvilmaslik tezliklarini aniklash [To the determination of non-effective speed in the beds containing from unconnected soils]. *Journal "Irrigatsiya va melioratsiya". Tashkent*, 27-32.
13. Ahmedov, I., Muxitdinov, M., Umarov, I., & Ibragimova, Z. (2020). Assessment of the effect of sedibles from sokhsoy river to kokand hydroelectric power station. *InterConf*.
14. Ризаев, Б., Ахмедов, И., Хамидов, А., Холмирзаев, С., Хакимов, С., & Умаров, И. (2022). ВЛИЯНИЯ ТЕМПЕРАТУРНО-ВЛАЖНОСТНОГО РЕЖИМА НА ВОДОПОГЛОЩЕНИЕ ЛЕГКИХ БЕТОНОВ НА ПОРЫСТЫХ ЗАПОЛНИТЕЛЯХ. *Journal of new century innovations*, 19(8), 192-201.
15. Ризаев, Б., Ахмедов, И., Хамидов, А., Холмирзаев, С., Хакимов, С., & Умаров, И. (2022). ЖАҲОНДА КИЧИК ГЭСЛАРНИ РИВОЖЛАНТИРИШНИНГ ҲОЗИРГИ ЗАМОН АНЪАНАЛАРИ. *Journal of new century innovations*, 19(8), 110-119.
16. Ахмедов, И., Ризаев, Б., Хамидов, А., Холмирзаев, С., Умаров, И., & Хакимов, С. (2022). ПЕРСПЕКТИВЫ РАЗВИТИЯ ЖЕЛЕЗОБЕТОННЫХ КОНСТРУКЦИЙ В УЗБЕКИСТАНЕ. *Journal of new century innovations*, 19(6), 60-70.
17. Холмирзаев, С., Ахмедов, И., Адхамжон, Ҳ., Ризаев, Б., Умаров, И., & Хакимов, С. (2022). ҚУРУҚ ИССИҚ ИҚЛИМЛИ ШАРОИТЛАРДА ҚУРИЛГАН ВА ФОЙДАЛАНАЁТИЛГАН БЕТОНЛИ ВА ТЕМИР БЕТОН КОНСТРУКЦИЯЛАРНИ ҲОЛАТИ. *Journal of new century innovations*, 19(7), 180-190.
18. Ахмедов, И., Ризаев, Б., Хамидов, А., Холмирзаев, С., Умаров, И., & Хакимов, С. (2022). ДЕФОРМАТИВНОСТЬ ЖЕЛЕЗОБЕТОННЫХ КОЛОНН ИЗ

- ТЯЖЕЛОГО БЕТОНА В УСЛОВИЯХ СУХОГО ЖАРКОГО КЛИМАТА. *Journal of new century innovations*, 19(6), 171-182.
19. Bakhodir, R., Islombek, A., Adhamjon, K., Sattor, K., Isroiljon, U., & Sodiqjon, K. (2022). CALCULATION OF DEFORMATION CHANGES OF CENTRALLY COMPRESSED REINFORCED CONCRETE COLUMNS IN DRY HOT CLIMATIC CONDITIONS. *Journal of new century innovations*, 19(6), 162-170.
 20. Хамидов, А., Ахмедов, И., Холмирзаев, С., Ризаев, Б., Умаров, И., & Хакимов, С. (2022). ИССЛЕДОВАНИЕ СВОЙСТВ БЕТОНОВ НА ОСНОВЕ НЕГОРЮЧИХ ЩЕЛОЧНЫХ ВЯЖУЩИХ КОНСТРУКЦИЯХ. *Journal of new century innovations*, 19(6), 123-134.
 21. Ахмедов, И., Ризаев, Б., Хамидов, А., Холмирзаев, С., Умаров, И., & Хакимов, С. (2022). АНАЛИЗ ВЛИЯНИЯ СУХОГО ЖАРКОГО КЛИМАТА НА РАБОТУ ЖЕЛЕЗОБЕТОННЫХ ЭЛЕМЕНТОВ. *Journal of new century innovations*, 19(6), 39-48.
 22. Bahodir, R., Islombek, A., Adhamjon, H., Sattor, K., Isroiljon, U., & Sodiqjon, H. (2022). INFLUENCE OF AGGRESSIVE MEDIA ON THE DURABILITY OF LIGHTWEIGHT CONCRETE. *Journal of new century innovations*, 19(6), 318-327.
 23. Arifjanov, A., Atakulov, D., Akhmedov, I., & Hoshimov, A. (2022, December). Modern technologies in the study of processes in channels. In *IOP Conference Series: Earth and Environmental Science* (Vol. 1112, No. 1, p. 012137). IOP Publishing.
 24. Arifjanov, A., Akmalov, S., Akhmedov, I., & Atakulov, D. Evaluation of deformation procedure in waterbed of rivers.(2019) *IOP Conference Series: Earth and Environmental Science*, 403 (1). DOI: <https://doi.org/10.1088/1755-1315/403/1/012155>.
 25. G'ulomjonovich, A. I., Abdurahmonovich, O. I., & Isoqjon o'g'li, U. I. (2021). EFFECTS OF WATER FLOW ON THE EROSION PROCESSES IN THE CHANNEL OF GIS TECHNOLOGY. *Journal of Advanced Scientific Research* (ISSN: 0976-9595), 1(1).
 26. Eshev, S. S., Fatxullaev, A. M., Samiev, L. N., Axmedov, I. G., Jumaboev, X., & Arifjanov, S. (2019). Determination of leaching rates in unconnected soils. *Irrigation and reclamation, Tashkent*, 27-30.
 27. Fatkhulloev, A. M., Samiev, L. N., Axmedov, I. G., & Jumaboev, X. (2019). To the determination of non-effective speed in the beds containing from unconnected soils. *Journal of Irrigation and Melioration, Tashkent*, 1(15), 27-32.
 28. Arifjanov, A. Sh. Akmalov, I. Akhmedov, and D. Atakulov. “. In *Evaluation of deformation procedure in waterbed of rivers.*” In *IOP Conference Series: Earth and Environmental Science* (Vol. 403, No. 1, p. 012155).

29. Холмирзаев, С., Ахмедов, И., Адхамжон, Х., Ризаев, Б., Феруза, Қ., & Умаров, И. (2022). МОДИФИКАЦИЯ ЛАНГАН СЕРОБЕТОННИНГ ФИЗИК-МЕХАНИК ХОССАЛАРИНИ ТАДҚИҚ ҚИЛИШ. *Journal of new century innovations*, 19(6), 240-247.
30. Умаров, И. И. Ў., & Атакулов, Д. Э. Ў. (2022). Дарё ўзандаги деформацион жараёнларни баҳолашда инновацион технологиялар. *Механика и технология*, (Спецвыпуск 1), 219-225.
31. Eshev, S. S., Fatxullaev, A. M., Samiev, L. N., Axmedov, I. G., Jumaboev, X., & Arifjanov, S. (2019). Irrigation and reclamation. *Journal.*, 1(15), 27-30.
32. Холмирзаев, С., Ахмедов, И., Адхамжон, Х., Ризаев, Б., Жалолов, З., & Умаров, И. (2022). ЎЗБЕКИСТОН РЕСПУБЛИКАСИ ХУДУДИДА МОНОЛИТ ТЕМИР БЕТОН КОНСТРУКЦИЯЛАРИНИ ЎРНИ. *Journal of new century innovations*, 19(6), 265-276.
33. Холмирзаев, С., Ахмедов, И., Адхамжон, Х., Ризаев, Б., Фаррух, Д., & Умаров, И. (2022). ҚУРИЛИШ ТАЪЛИМ ЙЎНАЛИШЛАРИ УЧУН КАДРЛАР ТАЙЁРЛАШДА ФАН, ТАЪЛИМ ВА ИШЛАБ ЧИҚАРИШ ИНТЕГРАЦИЯСИНИНГ РОЛИ. *Journal of new century innovations*, 19(6), 256-264.
34. Ризаев, Б., Ахмедов, И., Адхамжон, Х., Холмирзаев, С., Жалолов, З., & Умаров, И. (2022). ЗАМОНАВИЙ ҚУРИЛИШ МАТЕРИАЛЛАРИ ФАНИНИ ЎҚИТИШДАГИ ИЛФОР ТАЪЛИМ МЕТОДЛАРИ. *Journal of new century innovations*, 19(7), 135-146.
35. Холмирзаев, С., Ахмедов, И., Адхамжон, Х., Ризаев, Б., Жалолов, З., & Умаров, И. (2022). БИНОЛАРНИНГ ТЕМИР БЕТОН КОНСТРУКЦИЯЛАРИНИ ИШОНЧЛИЛИК НАЗАРИЯСИ АСОСИДА ҲИСОБЛАШ. *Journal of new century innovations*, 19(6), 287-297.
36. Bahodir, R., Islombek, A., Adhamjon, K., Sattor, K., Farrux, D., & Isroiljon, U. (2022). EFFECTIVENESS OF USING ELEMENTS OF NANOTECHNOLOGY IN CONSTRUCTION MATERIALS SCIENCE. *Journal of new century innovations*, 19(8), 163-172.
37. Холмирзаев, С., Ахмедов, И., Адхамжон, Х., Ризаев, Б., Жалолов, З., & Умаров, И. (2022). БИНО ВА ИНШОТЛАР ЗИЛЗИЛАБАРДОШЛИГИНИНГ НАЗАРИЙ АСОСЛАРИ. *Journal of new century innovations*, 19(8), 120-130.
38. Bahodir, R., Islombek, A., Adhamjon, K., Sattor, K., Feruza, Q., & Isroiljon, U. (2022). NEW INNOVATIVE IDEAS IN THE FIELD OF PRODUCTION OF REINFORCED CONCRETE STRUCTURES. *Journal of new century innovations*, 19(8), 153-162.

39. Bahodir, R., Islombek, A., Adhamjon, K., Sattor, K., Zayniddin, J., & Isroiljon, U. (2022). INFLUENCE OF THE TEMPERATURE AND HUMIDITY REGIME ON THE WATER ABSORPTION OF LIGHT-WEIGHT CONCRETE ON POROUS AGGREGATES. *Journal of new century innovations*, 19(8), 143-152.
40. Bahodir, R., Islombek, A., Adhamjon, K., Sattor, K., Zayniddin, J., & Isroiljon, U. (2022). CALCULATION OF ENERGY CHARACTERISTICS OF SOLAR HEATING SYSTEM. *Journal of new century innovations*, 19(8), 56-65.
41. Ризаев, Б., Ахмедов, И., Холмирзаев, С., Хамидов, А., Кодирова, Ф., & Умаров, И. (2022). ОБЩИЕ СВЕДЕНИЯ О ПРИРОДНОМ КЛИМАТЕ РАЙОНОВ С СУХИМ ЖАРКИМ КЛИМАТОМ. *Journal of new century innovations*, 19(6), 298-306.
42. Ризаев, Б., Ахмедов, И., Хамидов, А., Холмирзаев, С., Жалалов, З., & Умаров, И. (2022). РАСЧЕТ НА ВХОДНЫЕ И ФОРМАЛЬНЫЕ ДЕФОРМАЦИИ БЕТОНА В ЕСТЕСТВЕННЫХ УСЛОВИЯХ СУХОГО ЖАРКОГО КЛИМАТА. *Journal of new century innovations*, 19(6), 183-193.
43. Ризаев, Б., Ахмедов, И., Хамидов, А., Холмирзаев, С., Фаррух, Д., & Умаров, И. (2022). ОБЩИЕ СВЕДЕНИЯ О ВЕТРЕ И ПЫЛИ В ЖАРКОМ СУХОМ КЛИМАТЕ. *Journal of new century innovations*, 19(6), 307-317.
44. Ахмедов, И., Ризаев, Б., Адхамжон, Х., Холмирзаев, С., Феруза, Қ., & Умаров, И. (2022). ТУРАР-ЖОЙ БИНОЛАРИ ҚУРИЛИШИДА МОНОЛИТ ТЕМИР БЕТОНДАН ФОЙДАЛАНИШ САМАРАДОРЛИГИ. *Journal of new century innovations*, 19(6), 215-223.
45. Ahmedov, I., Bahodir, R., Adhamjon, H., Sattor, K., Feruza, Q., & Isroiljan, U. (2022). DISTRIBUTION OF TEMPERATURE AND HUMIDITY IN CONCRETE OVER THE CROSS SECTION OF COLUMNS IN A DRY HOT CLIMATE. *Journal of new century innovations*, 19(7), 123-134.
46. Ризаев, Б., Ахмедов, И., Хамидов, А., Холмирзаев, С., Феруза, Қ., & Умаров, И. (2022). СОВРЕМЕННЫЕ ТРАДИЦИИ РАЗВИТИЯ МАЛОЙ ГИДРОЭНЕРГЕТИКИ В МИРЕ. *Journal of new century innovations*, 19(8), 90-99.
47. Bahodir, R., Islombek, A., Adhamjon, K., Sattor, K., Zayniddin, J., & Isroiljon, U. (2022). MODERN TRADITIONS OF THE DEVELOPMENT OF SMALL HYDROPOWER IN THE WORLD. *Journal of new century innovations*, 19(8), 100-109.
48. Bahodir, R., Islombek, A., Adhamjon, X., Sattor, X., Feruza, Q., & Isroiljon, U. (2022). TEMIR-BETON KONSTRUKTSIYALAR ISHLAB CHIQRISH SOHASIDAGI YANGI INNOVATION G'OYALAR. *Journal of new century innovations*, 19(7), 158-167.

49. Bahodir, R., Islombek, A., Adhamjon, H., Sattor, K., Isroiljon, U., & Farruh, D. (2022). CONDITION OF CONCRETE AND REINFORCED CONCRETE STRUCTURES BUILT AND USED IN A DRY HOT CLIMATE. *Journal of new century innovations*, 19(7), 147-157.
50. Холмирзаев, С., Ахмедов, И., Ризаев, Б., Хамидов, А., Кодирова, Ф., & Умаров, И. (2022). ИССЛЕДОВАНИЕ ФИЗИКО-МЕХАНИЧЕСКИХ СВОЙСТВ МОДИФИЦИРОВАННОГО СЕРОБЕТОНА КОНСТРУКЦИЯХ. *Journal of new century innovations*, 19(6), 154-161.
51. Хамидов, А., Ахмедов, И., Холмирзаев, С., Ризаев, Б., Умаров, И., & Фаррух, Д. (2022). АНАЛИЗ СПОСОБОВ ПЕРЕРАБОТКИ СЫРЬЯ SERA И ПОЛУЧЕНИЯ СЕРОБЕТОНА КОНСТРУКЦИЯХ. *Journal of new century innovations*, 19(6), 93-102.
52. Ахмедов, И., Ризаев, Б., Хамидов, А., Холмирзаев, С., Феруза, К., & Умаров, И. (2022). ИССЛЕДОВАНИЕ ЗОЛОШЛАКОВЫХ СМЕСИ ДЛЯ ПРОИЗВОДСТВА СТРОИТЕЛЬНЫХ МАТЕРИАЛОВ КОНСТРУКЦИЯХ. *Journal of new century innovations*, 19(6), 103-112.
53. Хамидов, А., Ахмедов, И., Ризаев, Б., Холмирзаев, С., Жалалов, З., Умаров, И., & Шаропов, Б. (2022). ТЕПЛОИЗОЛЯЦИОННЫЕ МАТЕРИАЛЫ НА ОСНОВЕ ГИПСА И СЕЛЬСКОХОЗЯЙСТВЕННЫХ ОТХОДОВ. КОНСТРУКЦИЯХ. *Journal of new century innovations*, 19(6), 135-144.
54. Ахмедов, И., Хамидов, А., Холмирзаев, С., Ризаев, Б., Умаров, И., & Фаррух, Д. (2022). ОЦЕНКА ВЛИЯНИЯ СЕДИБЛЕИ РЕКИ СОХСОЙ НА КОКАНДСКУЮ ГЭС. *Journal of new century innovations*, 19(6), 145-153.
55. Холмирзаев, С., Ахмедов, И., Хамидов, А., Кодирова, Ф., Умаров, И., & Фаррух, Д. (2022). РАСЧЕТ ЖЕЛЕЗОБЕТОННЫХ КОНСТРУКЦИЙ ЗДАНИЙ НА ОСНОВЕ ТЕОРИИ НАДЕЖНОСТИ. *Journal of new century innovations*, 19(6), 29-38.
56. Хамидов, А., Ахмедов, И., Ризаев, Б., Холмирзаев, С., Жалалов, З., & Умаров, И. (2022). ҚУРУҚ ИССИҚ ИҚЛИМИ ХУДУДЛАРНИНГ ТАБИЙ ИҚЛИМИ ҲАҚИДА УМУМИЙ МАЪЛУМОТ. *Journal of new century innovations*, 19(6), 194-203.
57. Ризаев, Б., Ахмедов, И., Хамидов, А., Холмирзаев, С., Фаррух, Д., & Умаров, И. (2022). БИНОЛАРНИ ИСИТИШДА ҚУЁШ ЭНЕРГИЯСИДАН ФОЙДАЛАНИБ ЭНЕРГИЯ САМАРАДОРЛИКНИ ОШИРИШ ТАДБИРЛАРИ. *Journal of new century innovations*, 19(8), 78-89.
58. Ризаев, Б., Ахмедов, И., Хамидов, А., Холмирзаев, С., Фаррух, Д., & Умаров, И. (2022). ҚУЁШЛИ ИСИТИШ ТИЗИМИНИНГ ЭНЕРГЕТИК ХАРАКТЕРИСТИКАЛАРИ ХИСОБИ. *Journal of new century innovations*, 19(8), 25-36.

59. Ахмедов, И., Ризаев, Б., Хамидов, А., Холмирзаев, С., Умаров, И., & Фаррух, Д. (2022). ЭФФЕКТИВНОСТЬ ИСПОЛЬЗОВАНИЯ МОНОЛИТНОГО ЖЕЛЕЗОБЕТОНА ПРИ СТРОИТЕЛЬСТВЕ ЖИЛЬЕ ДОМА. *Journal of new century innovations*, 19(6), 71-80.
60. Bahodir, R., Islombek, A., Sattor, X., Adxamjon, X., Feruza, Q., & Isroiljon, U. (2022). QURILISH MATERIALSHUNOSLIGIDA NANOTEKNOLOGIYA ELEMENTLARIDAN FOYDALANISH SAMARADORLIGI. *Journal of new century innovations*, 19(7), 168-179.
61. Холмирзаев, С., Ахмедов, И., Хамидов, А., Ризаев, Б., Жалалов, З., & Умаров, И. (2022). ПРИМЕНЕНИЕ МОНОЛИТНЫХ ЖЕЛЕЗОБЕТОННЫХ КОНСТРУКЦИЙ НА ТЕРРИТОРИИ РЕСПУБЛИКИ УЗБЕКИСТАН КОНСТРУКЦИЯХ. *Journal of new century innovations*, 19(6), 81-92.
62. Холмирзаев, С., Ахмедов, И., Ризаев, Б., Хамидов, А., Фаррух, Д., & Умаров, И. (2022). ПРИМЕНЕНИЕ СЕРОБЕТОНА В ЖЕЛЕЗОБЕТОННЫХ КОНСТРУКЦИЯХ. *Journal of new century innovations*, 19(6), 3-11.
63. Умаров, И. И. Ў. (2022). Тоғ олди дарёлар ўзанидаги жараёнларни баҳолашда табиий дала тадқиқотлари таҳлили. *Строительство и образование*, (2), 109-113.
64. Kholmirzayev, S., Akhmedov, I., Khamidov, A., Yusupov, S., Umarov, I., & Nakimov, S. (2022). ANALYSIS OF THE EFFECT OF DRY HOT CLIMATE ON THE WORK OF REINFORCED CONCRETE ELEMENTS. *Science and innovation*, 1(A8), 1033-1039.
65. Akhmedov, I., Khamidov, A., Kholmirzayev, S., Yusupov, S., & Umarov, I. (2022). Improving river sediment distribution calculation in mountain rivers. *Science and innovation*, 1(A8), 1014-1019.
66. Khamidov, A., Akhmedov, I., Kholmirzayev, S., Jalalov, Z., Yusupov, S., & Umarov, I. (2022). EFFECTIVENESS OF MODERN METHODS OF TESTING BUILDING STRUCTURES. *Science and innovation*, 1(A8), 1046-1051.
67. Kholmirzayev, S., Akhmedov, I., Khamidov, A., Jalalov, Z., Yusupov, S., & Umarov, I. (2022). THE ROLE OF THE INTEGRATION OF SCIENCE, EDUCATION AND PRODUCTION IN THE TRAINING OF PERSONNEL FOR CONSTRUCTION EDUCATIONAL AREAS. *Science and innovation*, 1(A8), 1040-1045.
68. Хамидов, А. И., Ахмедов, И., Юсупов, Ш., & Кузибаев, Ш. (2021). Использование теплоизоляционного композиционного гипса в энергоэффективном строительстве.
69. Холмирзаев, С., Ахмедов, И., Адхамжон, Х., Ризаев, Б., Юсупов, Ш., & Умаров, И. (2022). СЕРА ХОМ АШЁСИНИ ҚАЙТА ИШЛАШ ВА

СЕРОБЕТОН ТАЙЁРЛАШ УСУЛЛАРИНИНГ ТАҲЛИЛИ. *Journal of new century innovations*, 19(6), 248-255.

70. Холмирзаев, С., Ахмедов, И., Адхамжон, Ҳ., Ризаев, Б., Юсупов, Ш., & Умаров, И. (2022). ТЕМИР БЕТОН ЭЛЕМЕНТЛАРНИНГ ДАРЗБАРДОШЛИГИГА МАРКАЗИЙ ОСИЁ ИҚЛИМИНИНГ ТАЪСИРИ. *Journal of new century innovations*, 19(6), 232-239.
71. Холмирзаев, С., Ахмедов, И., Адхамжон, Ҳ., Ризаев, Б., Юсупов, Ш., & Умаров, И. (2022). ТУРАР-ЖОЙ БИНОЛАРИ ҚУРИЛИШИДА МОНОЛИТ ТЕМИР БЕТОНДАН ФОЙДАЛАНИШ САМАРАДОРЛИГИ. *Journal of new century innovations*, 19(6), 277-286.
72. Ризаев, Б., Ахмедов, И., Хамидов, А., Холмирзаев, С., Юсупов, Ш., & Умаров, И. (2022). МЕРЫ ПО ПОВЫШЕНИЮ ЭНЕРГОЭФФЕКТИВНОСТИ ИСПОЛЬЗОВАНИЯ СОЛНЕЧНОЙ ЭНЕРГИИ В ОТОПЛЕНИИ ЗДАНИЙ. *Journal of new century innovations*, 19(8), 66-77.
73. Ризаев, Б., Ахмедов, И., Хамидов, А., Холмирзаев, С., Юсупов, Ш., & Умаров, И. (2022). ҚУЁШ ЭНЕРГИЯСИДАН ФОЙДАЛАНИБ БИНОЛАРНИ ЭНЕРГИЯ САМАРАДОРЛИГИНИ ОШИРИШ ТАДБИРЛАРИ ХАКИДА. *Journal of new century innovations*, 19(8), 173-186.
74. Ahmedov, I., Bahodir, R., Adhamjon, H., Sattor, K., Shavkat, Y., & Isroiljan, U. (2022). PHYSICAL AND MECHANICAL PROPERTIES OF CONCRETE UNDER CONDITIONS OF DRY HOT CLIMATE. *Journal of new century innovations*, 19(8), 131-142.
75. Холмирзаев, С., Ахмедов, И., Ризаев, Б., Юсупов, Ш., Умаров, И., & Фаррух, Д. (2022). РОЛЬ ИНТЕГРАЦИИ НАУКИ, ОБРАЗОВАНИЯ И РАЗВИТИЯ В ПОДГОТОВКЕ КАДРОВ ДЛЯ СТРОИТЕЛЬСТВА. *Journal of new century innovations*, 19(6), 12-19.
76. Хамидов, А., Ахмедов, И., Холмирзаев, С., Ризаев, Б., Юсупов, Ш., & Умаров, И. (2022). ЭФФЕКТИВНОСТЬ СОВРЕМЕННЫХ МЕТОДОВ ИСПЫТАНИЙ СТРОИТЕЛЬНЫХ КОНСТРУКЦИЙ. *Journal of new century innovations*, 19(6), 57-59.
77. Холмирзаев, С., Ахмедов, И., Ризаев, Б., Хамидов, А., & Юсупов, Ш. (2022). РОЛЬ ИНТЕГРАЦИИ НАУКИ, ОБРАЗОВАНИЯ И ПРОИЗВОДСТВА В ПОДГОТОВКЕ КАДРОВ ДЛЯ СТРОИТЕЛЬНЫХ ОБРАЗОВАТЕЛЬНЫХ НАПРАВЛЕНИЙ. *Journal of new century innovations*, 19(6), 49-57.
78. Ахмедов, И., Ризаев, Б., Хамидов, А., Холмирзаев, С., Юсупов, Ш., & Умаров, И. (2022). ПРИМЕНЕНИЕ ТЕПЛОИЗОЛЯЦИОННОГО КОМПОЗИТА ГИПСОВОГО ДЛЯ ЭНЕРГОЭФФЕКТИВНОГО СТРОИТЕЛЬСТВА КОНСТРУКЦИЯХ. *Journal of new century innovations*, 19(6), 113-122.

79. Ахмедов, И., Хамидов, А., Холмирзаев, С., Юсупов, Ш., Кодирова, Ф., & Умаров, И. (2022). СОВЕРШЕНСТВОВАНИЕ РАСЧЕТА РАСПРЕДЕЛЕНИЯ НАСАДОВ В ГОРНЫХ РЕКАХ. *Journal of new century innovations*, 19(6), 20-28.
80. Sattor, X., Islombek, A., Adhamjon, N., Bahodir, R., Shavkat, Y., & Isroiljon, U. (2022). TEMIR-BETON KONSTRUKSIYALARIDA SERABETONDAN FOYDALANISH. *Journal of new century innovations*, 19(6), 224-231.
81. Ризаев, Б., Ахмедов, И., Хамидов, А., Холмирзаев, С., Юсупов, Ш., & Умаров, И. (2022). РАСЧЕТ ЭНЕРГЕТИЧЕСКИХ ХАРАКТЕРИСТИК СИСТЕМЫ СОЛНЕЧНОГО ОТОПЛЕНИЯ. *Journal of new century innovations*, 19(8), 45-55.
82. Umarov, I. I. (2023). INSULATION COMPOSITE PLASTER FOR ENERGY-SAVING CONSTRUCTION. *Journal of new century innovations*, 43(1), 281-293.
83. Мухитдинов, М. Б. (2023). ТЎЛДИРУВЧИЛАРНИНГ КОМПОЗИТ ПОЛИМЕР ҚОПЛАМАЛАРНИНГ ЕЙИЛИШБАРДОШЛИГИ ВА АДГЕЗИОН ХОССАЛАРИГА ТАЪСИРИ. *Journal of new century innovations*, 43(1), 180-191.
84. Мухитдинов, М. Б. (2023). ҚУРИЛИШ МАТЕРИАЛЛАРИ ВА БУЮМЛАРИ ФАНИНИ ЯНГИ ПЕДАГОГИК ТЕХНОЛОГИЯЛАР АСОСИДА ЎҚИТИШ. *Journal of new century innovations*, 43(1), 166-179.
85. Шаропов, Б. Х., & Рахматиллаев, Ё. Н. (2023). ҚУЁШЛИ ИСИТИШ ТИЗИМИНИНГ ЭНЕРГЕТИК ХАРАКТЕРИСТИКАЛАРИ ХИСОБИ. *Journal of new century innovations*, 43(1), 192-204.
86. Umarov, I. I., & Nuritdinov, J. D. (2023). INCREASING THE RESISTANCE OF TEMPERATURE EFFECTS OF SULFUR-BASED CONCRETES. *Journal of new century innovations*, 43(1), 87-96.
87. Ахмедов, И., Умаров, И., & Нуритдинов, Ж. (2023). ЁҒОЧ МАТЕРИАЛЛАРИНИ ЁНҒИНБАРДОШЛИК ДАРАЖАСИНИ АНТИПИРЕНЛАР ЁРДАМИДА ОШИРИШ. *Journal of new century innovations*, 43(1), 255-268.
88. Ахмедов, И. Ғ., Умаров, И. И., & Дадаханов, Ф. А. (2023). ПРИНЦИПЫ ВЫБОРА ГАЗООЧИСТНОГО ОБОРУДОВАНИЯ. *Journal of new century innovations*, 43(1), 153-165.
89. Umarov, I. I. (2023). THE USE OF SLAG MIXTURES FOR THE MANUFACTURE OF BUILDING MATERIALS. *Journal of new century innovations*, 43(1), 269-280.
90. Ахмедов, И. Ғ., Умаров, И. И., & Дадаханов, Ф. А. (2023). ВЫБОР ЭФФЕКТИВНЫХ МЕТОДОВ И ОБОРУДОВАНИЯ ДЛЯ СУШКИ

- СЫПУЧИХ СТРОИТЕЛЬНЫХ МАТЕРИАЛОВ. *Journal of new century innovations*, 43(1), 140-152.
91. Umarov, I. I. (2023). STUDY OF THE PROPERTIES OF CONCRETE BASED ON ALKALINE BINDERS. *Journal of new century innovations*, 43(1), 51-64.
 92. Umarov, I. I., & Sharopov, B. X. (2023). XORIJ VA RESPUBLIKAMIZ BINOLARIDA ENERGIYADAN SAMARALI FOYDALANISH USULLARINING TAHLILI. *Journal of new century innovations*, 43(1), 219-229.
 93. Umarov, I. I. (2023). THE USE OF SULFUR CONCRETE IN REINFORCED CONCRETE STRUCTURES. *Journal of new century innovations*, 43(1), 65-75.
 94. Umarov, I. I., & Sharopov, B. X. (2023). JAMOAT BINOLARINI ISITISHDA QUYOSH ENERGIYASIDAN FOYDALANISHNING SAMARADORLIGI. *Journal of new century innovations*, 43(1), 242-254.
 95. Umarov, I. I., & Nuritdinov, D. (2023). SUPERPLASTIFIKATOR QO'SHILGAN GIPSOBETONNING FIZIK-MEXANIK XOSSALARI. *Journal of new century innovations*, 43(1), 76-86.
 96. Мурадов, Х. Х. (2023). МАҲАЛЛИЙ ХОМ-АШЁ ЛОГОН БЕНТОНИТ ГИЛИНИНГ ФИЛЬТРАЦИЯ КОЭФФИЦИЕНТИНИ АНИҚЛАШ. *Journal of new century innovations*, 43(1), 97-106.
 97. Мурадов, Х. Х. (2023). ФАРҒОНА ВИЛОЯТИ ЛОГОН БЕНТОНИТ ГИЛИНИНГ ХУСУСИЯТЛАРИ БЎЙИЧА ФОЙДАЛАНИШ САМАРАДОРЛИГИ. *Journal of new century innovations*, 43(1), 107-118.
 98. Хамидов, А., Ахмедов, И., & Шаропов, Б. Х. (2023). ИССЛЕДОВАНИЯ ЗОЛО-ШЛАКОВЫХ СМЕСЕЙ ДЛЯ ПРОИЗВОДСТВА СТРОИТЕЛЬНЫХ МАТЕРИАЛОВ. *Journal of new century innovations*, 43(1), 230-241.
 99. Yosunbek Ne'matilla o'g, R. (2023). TURAR JOY BINOLARIDA QO'LLANILADIGAN ISSIQLIK TA'MINOTI TIZMLARINING HOZIRGI KUNDAGI TAHLILI. *Journal of new century innovations*, 43(1), 119-128.
 100. Yosunbek Ne'matilla o'g, R. (2023). ANALYSIS OF GROUNDWATER SOFTENING METHODS. *Journal of new century innovations*, 43(1), 129-139.
 101. Хакимов, С. (2023). ПОВТОРНОЕ ИСПОЛЬЗОВАНИЕ ВОДЫ В АВТОМОЙКАХ ПУТИ МАРШРУТИЗАЦИИ. *TECHника*, (1 (10)), 1-5.
 102. Khamidov, A., & Khakimov, S. (2023). MOISTURE LOSS FROM FRESHLY LAID CONCRETE DEPENDING ON THE TEMPERATURE AND HUMIDITY OF THE ENVIRONMENT. *Science and innovation*, 2(A4), 274-279.
 103. Khamidov, A. I., & Khakimov, S. (2023). Study of the Properties of Concrete Based on Non-Fired Alkaline Binders. *European Journal of Geography, Regional Planning and Development*, 1(1), 33-39.

104. Rasuljon o'gli, K. S. (2023). The Importance of Didactics in Pedagogy and Stages of The Didactic Process. *Journal of Innovation in Education and Social Research*, 1(4), 1-6.
105. Muxitdinov, M. (2022). АНАЛИЗ ЭФФЕКТИВНОСТИ ИСПОЛЬЗОВАНИЯ ПОРЫСТЫХ ЗАПОЛНИТЕЛЕЙ ДЛЯ ЛЁГКИХ БЕТОНОВ. " *Экономика и социум*".
106. Ризаев, Б. Ш., & Мухитдинов, М. Б. (2023). ИЗУЧЕНИЕ ВЛИЯНИЯ КЛИМАТИЧЕСКИХ УСЛОВИЙ НАШЕЙ РЕСПУБЛИКИ НА РАБОТУ ЖЕЛЕЗОБЕТОННЫХ ЭЛЕМЕНТОВ. *Scientific Impulse*, 1(9), 186-195
107. Abdunazarov, A., & Soliev, N. (2020). STUDY OF THE PERFORMANCE OF FRAMELESS CONSTRUCTION STRUCTURES UNDER THE INFLUENCE OF VERTICAL STRESSES OF ULTRA-SUBMERGED THE LYOSS SOILS. *Студенческий вестник*, 28(126 часть 3), 39.
108. Khakimov, S. R., & Sharopov, B. K. (2023). Educational Quality Improvement Events Based on Exhibition Materials in Practical Training Lessons. *American Journal of Language, Literacy and Learning in STEM Education*, 1(2), 5-10
109. Abdunazarov, A. (2022). AVTOMOBILLAR HARAKATIDAN HOSIL BO'LADIGAN TEBRANISHLARNI BINOGA TA'SIRINI ANIQLASH VA KAMAYTIRISH CHORALARINI TAKOMILLASHTIRISH BO'YICHA TANLILLAR. *Science and innovation*, 1(A5), 372-375.
110. Шаропов Б.Х., Хакимов С.Р., Рахимова С. Оптимизация режимов гелиотеплохимической обработки золоцементных композиций. //Матрица научного познания. – 2021 г. №12-1. С.115-123
111. Хакимов С., Шаропов Б., Абдуназаров А. Бино ва иншоотларнинг сейсмик мустаҳкамлиги бўйича хорижий давлатлар (россия, япония, хитой, ақш) меъёрий хужжатлари таҳлили //barqarorlik va yetakchi tadqiqotlar onlayn ilmiy jurnali. – 2022. – С. 806-809
112. Muxitdinov, M. (2022). ИССЛЕДОВАНИЕ ВЛИЯНИЯ РЕЖИМОВ ЭКСПЛУАТАЦИИ МЕТАЛЛИЧЕСКОЙ ОСНАСТКИ НА ИЗНОСОСТОЙКОСТЬ КОМПОЗИЦИОННЫХ ПОЛИМЕРНЫХ МАТЕРИАЛОВ. *UNIVERSUM: ТЕХНИЧЕСКИЕ НАУКИ*.
113. Shamsitdinovich, R. V., & Bakhtiyorovich, M. M. (2023). Air Temperature and Humidity in Experimental Testing of Building Materials Used in the Climate of the Republic of Uzbekistan. *Web of Synergy: International Interdisciplinary Research Journal*, 2(4), 591-598.
114. O'G'Li, A. A. S. (2023). Avtomobil yo'llaridagi lyossimon gruntarning suv shimgan holda deformatsiyalanishi va seysmik to 'qinlarni tarqalishini tahlil qilish. *Строительство и образование*, 1(3), 60-65.

115. Abdunazarov, A. (2022). BO'LADIGAN TEBRANISHLARNI BINOGA TA'SIRINI ANIQLASH VA KAMAYTIRISH CHORALARINI TAKOMILLASHTIRISH. *Science and innovation*, 1(A5), 380-384.
116. Abdunazarov, A. S. (2022). AVTOMOBILLAR XARAKATIDAN HOSIL BO'LGAN TEBRANISHLARNI KO'P JINSLI GRUNTLARDA TARQALISH JARAYONIGA OID TADQIQOTLAR TAHLILI. *Scienceweb academic papers collection*.
117. Abdunazarov, A. (2022). AVTOMOBILLAR HARAKATIDAN HOSIL BO'LADIGAN TEBRANISHLARNI BINOGA TA'SIRINI ANIQLASH VA KAMAYTIRISH CHORALARINI TAKOMILLASHTIRISH BO'YICHA TAHLILLAR. *Science and innovation*, 1(A5), 372-375.
118. Abdunazarov, A. (2022). MAHALLIY HOM ASHYO TURI (QAMISH) DAN FOYDALANGAN HOLDA AVTOMOBILLAR HARAKATIDAN HOSIL BO'LADIGAN TEBRANISHLARNI BINOGA TA'SIRINI ANIQLASH VA KAMAYTIRISH CHORALARINI TAKOMILLASHTIRISH. *Science and innovation*, 1(A5), 380-385.
119. Muxitdinov, M. (2017). Future of using natural basalt stone in architecture. *Role of the using innovative teaching methods to improve the efficiency of education. Россия. Г. Москва-2017*.
120. Худайкулов С. И., Нишонов Ф. Х. Математические модели гидравлического удара в гидросооружениях и производственных комплексах. Издательство «Навруз //Тошкент-2017. Монография. – 2017.
121. Усмонова, Н. А., Негматуллоев, З. Т., Нишонов, Ф. Х., & Усмонов, А. А. (2019). Модели закрученных потоков в строительстве Каркидонского водохранилища. *Достижения науки и образования*, (12 (53)), 5-9.
122. Khudaykulov, S. I., Yakhshibaev, D. S., Usmonov, A. H., & Nishonov, K. (2019, November). Change in concentration of collector waters along the flow length taking into account the difference in densities. In *International Conference on Information Science and Communications Technologies (ICISCT)*.
123. Нишонов, Ф. Х. (2016). Способы понижения возникновений кавитации и гидравлического удара в гидротехнических сооружениях. *Пути повышения эффективности орошаемого земледелия Научно-практический журнал Выпуск*, 2016(4), 200.
124. Нишонов Ф. Х., Тулкинова А. М. Моделирование Течение Жидкости С Образованием И Распространением Волн //Central Asian Journal of Theoretical and Applied Science. – 2022. – Т. 3. – №. 10. – С. 223-228.
125. Khudaykulov, S. I., Kh, N. F., Sh, Z., & Madiyorova, M. (2021, June). SIMULATION OF FLOW OF A LIQUID WITH FORMATION AND PROPAGATION OF WAVES. In *Archive of Conferences* (pp. 165-170).

126. Abdullaev, B. H., Khudaykulov, S. I., Sadiqkova, U. A., & Nishonov, F. N. (2019). THE DOUBLE LAYER THICKNESS OF WATER-BEARING ROCKS UNDER RAPID CHANGE IN PERMEABILITY AND PRESENCE OF VERTICAL WATEREXCHANGE BETWEEN LAYERS. *Scientific-technical journal*, 23(4), 106-111.
127. Nishonov, F. X., & Xadaykulov, S. I. (2018). MODELING OF THE HYDRAULIC BLOW IN BUILDING COMPLEX. *Scientific-technical journal*, 1(2), 65-68.
128. Нишонов, Ф. Х. (2017). МОДЕЛИРОВАНИЕ ДВИЖЕНИЯ ЖИДКОСТИ, ПРИВОДЯЩЕГО К ГИДРАВЛИЧЕСКОМУ УДАРУ В ТРУБОПРОВОДАХ И ТУРБИНАХ ГИДРОТЕХНИЧЕСКИХ СООРУЖЕНИЙ. *Если*, 2, 1.
129. Нишонов, Ф. Х. (2016). МОДЕЛИРОВАНИЕ ГИДРАВЛИЧЕСКОГО УДАРА ПРИ ВНЕЗАПНОЙ ОСТАНОВКЕ НАСОСА В ГИДРОТЕХНИЧЕСКИХ СООРУЖЕНИЯХ. *Пути повышения эффективности орошаемого земледелия*, (4), 196-200.

USE OF MONOLITHIC REINFORCED CONCRETE STRUCTURES IN THE TERRITORY OF THE REPUBLIC OF UZBEKISTAN

*Phd. Akhmedov Islombek., Prof. S.Kholmirezayev., Sen. Teach. Umarov
Isroil., Teach. F.Dadaxanov*

*Namangan engineering-construction institute,
Islom Karimov avenue, 12, Namangan, Uzbekistan, 160103*

Abstract. This article presents the results of experimental studies and relevant conclusions on the influence of various factors on the structural safety of monolithic reinforced concrete structures, as well as the study of the properties of various strong concrete.

Key words: deformation concrete, stress moisture, temperature, reinforced concrete, shrinkage.

Until the end of the twentieth century, prefabricated reinforced concrete took the main place in the construction of buildings and structures on the territory of Uzbekistan. In 1998, the relevant decision of the Cabinet of Ministers of the Republic of Uzbekistan on the development of monolithic reinforced concrete was adopted. After that, along with prefabricated reinforced concrete, the application of monolithic reinforced concrete increased. The reason why prefabricated reinforced concrete was considered the main focus during the former Union was due to the climate. A cold climate is characteristic of a large area of the former Union. In some regions of Russia, winter lasts almost six months, and the application of prefabricated reinforced concrete is considered more effective[1]. Since all regulatory documents were developed in the center of the former Union, and the priority areas of research were also planned in the center, research was carried out mainly on prefabricated reinforced concrete. Research on monolithic reinforced concrete was carried out very little and was not enough to ensure the structural safety of buildings. After Uzbekistan became an independent state, a sharp increase in the construction sector began, and the use of monolithic reinforced concrete increased more than ever. Hence, one of the urgent tasks is to develop recommendations and introduce them into practice by researching the strength-deformability properties of monolithic reinforced concrete structures. One of the distinctive features of monolithic reinforced concrete is that the formation of their properties is carried out at construction objects, and not in factory conditions. The hardening conditions of concrete and reinforced concrete are not stable, it can have a positive or negative effect on the strength and deformability properties of concrete [3]. Therefore, the study of the influence of the conditions of hardening reinforced concrete structures on their load-bearing capacity is one of the urgent tasks. With the

development of cities, multi-storey residential buildings began to appear. The growth of the city's population, the efficient use of the territory, the attempt to reduce urban communications caused the increase in the number of floors in apartment buildings and later in them. In the early days, high-rise residential buildings were restored to be load-bearing brick-walled, after the problems of industrializing construction appeared, it was decided to solve these problems with the help of prefabricated steel structures. Focusing on foreign experiments, it can be seen that in Great Britain and Germany, prefabricated reinforced concrete structures are practically not used, and in countries such as the United States and France, the share of prefabricated reinforced concrete does not even reach 40%, depending on the climatic conditions of each country, deciding the use of monolithic reinforced concrete. Before researching some of the disadvantages of prefabricated reinforced concrete, let's consider the amount of energy consumption using the following table (Table 1)

Table 1

The amount of energy spent on the preparation and installation of building materials

Material for the item	1м ³ учун сарфланадиган энергия (кВт/соат)
Sand	89
Cement	223
Gravel	89
Water	2,2
Prefabricated reinforced concrete	2226
Monolithic concrete	488
Steel rolling	8740
Fittings	8736
Brick	986
Mixing	421
Window	3570
Aluminum structures	72243
Concrete blocks	311

Currently, the exploited residential buildings were built in the 70-80s of the last century, they have two different structural schemes: load-bearing walls for residential buildings are panel buildings of transverse orientation, as well as reinforced frame panels for public buildings. The wide application of prefabricated reinforced concrete would force the design depending on the item produced. The large energy consumption for prefabricated reinforced concrete, the implementation of project work depending on the size of the manufactured item, gradually led to the design of other structural

schematic buildings. In connection with the transition of the construction industry to the private sector, a huge number of construction firms appeared, which, according to the order, began to restore buildings and structures on projects of various original structural solutions. In this regard, buildings in a constructive solution are currently being designed as follows:

- all load-bearing structures are made of monolithic reinforced concrete;
- vertical load-bearing structures from monolithic reinforced concrete;
- load-bearing carcass and orayopma from monolithic reinforced concrete.

The design and construction of buildings in such a constructive solution requires the study of the premises for Real conditions under which the premises will be kspluated. The theory of calculation of reinforced concrete structures in the construction Sciences is considered to be one of the well-developed sections. In modern mathematical models of calculation, the rheological properties of concrete, its anisotropy, nonlinear connection of deformation with voltage at short-term loads are taken into account. Although many studies have been carried out on the properties of iron concrete, destructive processes in concrete are not sufficiently taken into account. One of the founders of the physical theory of concrete strength is o.Ya. Berg. According to his research, when compression reaches a certain level, microdistricts are formed in concrete, and elementary microdistricts occur. The coincidence or convergence of many experimental studies carried out with theoretical values has shown that this theory can be applied. Research in the Twenty-First Century testifies that the strength of concrete increases under load.

To compare the properties of concrete in monolithic reinforced concrete structures with the properties of concrete in prefabricated reinforced concrete, experimental studies were carried out in the Laboratory of the Namangan reinforced concrete stock company. Experimental studies used cubic samples with sides of 15x15x15cm and 10x10x10cm. In their preparation, the metal was compacted using vibrators, using molds. Samples of the first category were heat treated with moisture in order to accelerate hardening. And the specimens of the second category were kept in natural conditions. Due to the fact that the first samples were prepared in the spring months, their hardening conditions became close to normal conditions. The samples were discharged from the mold after 7 days and stored in a wet OPIL until testing was carried out.

When choosing a concrete composition, attention was paid to the preparation of concrete of low strength (class B15-B20), medium strength (B25-B35) and high strength (B40 and above). The test results are presented in Table 2. The consistency of the samples was determined in 3, 7 and 28 days. In the early stages of the test, the strength of the heat treated concrete was higher, in 28 days, that is, when the concrete

reached a draft consistency, the strength of the hardened concrete in natural conditions was higher.

Table 2
Changes in the composition of concrete in experimental samples and their strength

Project consistency	Solid state	Composition of 1m ³ concrete mix				C / Ц ratio	Compressive strength limit MPa (in different terms)		
		Water l	Cement кг	and g	Flash k g		сут	сут	8 сут
1	2	3	4		6	7			0
Low consistency	Steamed treated	75-190	50-260	50-700	255	.68-0.76	1.2-21.6	1.3-33.7	6.3-47.9
	Natural	70-190	50-260	50-700	255	.69-0.76		0.4-34.2	2.4-38.3
At medium consistency	Steamed treated	60-165	50-500	50-490	250-1500	.32-0.37	2,0-34,20	3,2-43,8	9,5-64,2
	Natural	60-165	50-500	50-490	250-1500	.32-0.37		8,1-54,1	1,2-67,2
High strength	Steamed treated	40-150	00-550	20-570	200-1350	.28-0.30	07-645	8.0-83.6	0.8-93.2
	Natural	40-150	00-550	20-570	200-1350	.28-0.30		0.3-88.6	1.6-94.1

These studies were carried out in April, and in natural conditions, samples of mold were stored in the laboratory of the enterprise. Due to the fact that these conditions differed little from normal ones, the average strength of samples stored in natural conditions was more than that of heat-treated samples. Hence the strength of monolithic concrete and reinforced concrete is not less than that of prefabricated reinforced concrete, the advantages of monolithic reinforced concrete are even more pronounced, given the low energy consumption. From the results of a study in subsequent years, it is known that if monolithic reinforced concrete structures are made in the summer months, its strength and deformability properties are negatively affected by dry hot climates. But recommendations were developed to take this effect into account, taking into account the influence of climatic conditions on the structural safety of reinforced concrete construction. In conclusion, it is worth noting that in the conditions of Uzbekistan, it is advisable to apply monolithic reinforced concrete structures more widely.

References:

1. Arifjanov, A., Akmalov, S., Akhmedov, I., & Atakulov, D. (2019, December). Evaluation of deformation procedure in waterbed of rivers. In *IOP Conference Series: Earth and Environmental Science* (Vol. 403, No. 1, p. 012155). IOP Publishing.
2. Ахмедов, И. Ф., Ортиқов, И. А., & Умаров, И. И. (2021). Дарё ўзанидаги деформацион жараёнларни баҳолашда инновацион технологиялар [Innovative technologies in the assessment of deformation processes in the riverbed]. *Фаргона политехника институти илмий-техника журнали.*– *Фаргона*, 25(1), 139-142.
3. Abduraimova, D., Rakhmonov, R., Akhmedov, I., Xoshimov, S., & Eshmatova, B. (2022, June). Efficiency of use of resource-saving technology in reducing irrigation erosion. In *AIP Conference Proceedings* (Vol. 2432, No. 1). AIP Publishing.
4. Арифжанов, А. М., Самиев, Л. Н., Абдураймова, Д. А., & Ахмедов, И. Г. (2013). Ирригационное значение речных наносов. *Актуальные проблемы гуманитарных и естественных наук*, (6), 357-360.
5. Tadjiboyev, S., Qurbonov, X., Akhmedov, I., Voxidova, U., Babajanov, F., Tursunova, E., & Xodjakulova, D. (2022, June). Selection of electric motors power for lifting a flat survey in hydraulic structures. In *AIP Conference Proceedings* (Vol. 2432, No. 1). AIP Publishing.
6. Akhmedov, I., Khamidov, A., Kholmirezayev, S., Umarov, I., Dedakhanov, F., & Hakimov, S. (2022). ASSESSMENT OF THE EFFECT OF SEDIBLES FROM SOKHSOY RIVER TO KOKAND HYDROELECTRIC STATION. *Science and innovation*, 1(A8), 1086-1092.

7. Kholmirezayev, S., Akhmedov, I., Khamidov, A., Umarov, I., Dedakhanov, F., & Hakimov, S. (2022). USE OF SULFUR CONCRETE IN REINFORCED CONCRETE STRUCTURES. *Science and innovation*, 1(A8), 985-990.
8. Arifjanov, A. (2021). Innovative technologies in the assessment of accumulation and erosion processes in the channels. *Turkish Journal of Computer and Mathematics Education (TURCOMAT)*, 12(4), 110-114.
9. Нуриддинов, А. О., Ахмедов, И., & Хамидов, А. И. (2022). АВТОМОБИЛ ЙЎЛЛАРИНИ ҚУРИЛИШИДА ИННОВАЦИЯЛАР. *Academic research in educational sciences*, 3(TSTU Conference 1), 211-215.
10. Хамидов, А. И., Ахмедов, И. Г., Мухитдинов, М. Б., & Кузибаев, Ш. (2022). Применение теплоизоляционного композиционного гипса для энергоэффективного строительства.
11. Хамидов, А. И., Ахмедов, И., & Кузибаев, Ш. (2020). ТЕПЛОИЗОЛЯЦИОННЫЕ МАТЕРИАЛЫ НА ОСНОВЕ ГИПСА И ОТХОДОВ СЕЛЬСКОГО ХОЗЯЙСТВА.
12. Fathulloev, A. M., Eshev, S. S., Samiev, L. N., Ahmedov, I. G., Jumaboyev, X., & Arifjanov, S. (2019). Boglanmagan gruntlardan tashkil topgan uzanlarda yuvilmaslik tezliklarini aniklash [To the determination of non-effective speed in the beds containing from unconnected soils]. *Journal "Irrigatsiya va melioratsiya"*. Tashkent, 27-32.
13. Akhmedov, I., Muxitdinov, M., Umarov, I., & Ibragimova, Z. (2020). Assessment of the effect of sedibles from sokhsoy river to kokand hydroelectric power station. *InterConf*.
14. Ризаев, Б., Ахмедов, И., Хамидов, А., Холмирзаев, С., Хакимов, С., & Умаров, И. (2022). ВЛИЯНИЯ ТЕМПЕРАТУРНО-ВЛАЖНОСТНОГО РЕЖИМА НА ВОДОПОГЛОЩЕНИЕ ЛЕГКИХ БЕТОНОВ НА ПОРЫСТЫХ ЗАПОЛНИТЕЛЯХ. *Journal of new century innovations*, 19(8), 192-201.
15. Ризаев, Б., Ахмедов, И., Хамидов, А., Холмирзаев, С., Хакимов, С., & Умаров, И. (2022). ЖАҲОНДА КИЧИК ГЭСЛАРНИ РИВОЖЛАНТИРИШНИНГ ҲОЗИРГИ ЗАМОН АНЪАНАЛАРИ. *Journal of new century innovations*, 19(8), 110-119.
16. Ахмедов, И., Ризаев, Б., Хамидов, А., Холмирзаев, С., Умаров, И., & Хакимов, С. (2022). ПЕРСПЕКТИВЫ РАЗВИТИЯ ЖЕЛЕЗОБЕТОННЫХ КОНСТРУКЦИЙ В УЗБЕКИСТАНЕ. *Journal of new century innovations*, 19(6), 60-70.
17. Холмирзаев, С., Ахмедов, И., Адхамжон, Ҳ., Ризаев, Б., Умаров, И., & Хакимов, С. (2022). ҚУРУҚ ИССИҚ ИҚЛИМЛИ ШАРОИТЛАРДА ҚУРИЛГАН ВА ФОЙДАЛАНАЁТИЛГАН БЕТОНЛИ ВА ТЕМИР БЕТОН КОНСТРУКЦИЯЛАРНИ ҲОЛАТИ. *Journal of new century innovations*, 19(7), 180-190.
18. Ахмедов, И., Ризаев, Б., Хамидов, А., Холмирзаев, С., Умаров, И., & Хакимов, С. (2022). ДЕФОРМАТИВНОСТЬ ЖЕЛЕЗОБЕТОННЫХ КОЛОНН ИЗ

- ТЯЖЕЛОГО БЕТОНА В УСЛОВИЯХ СУХОГО ЖАРКОГО КЛИМАТА. *Journal of new century innovations*, 19(6), 171-182.
19. Bakhodir, R., Islombek, A., Adhamjon, K., Sattor, K., Isroiljon, U., & Sodikjon, K. (2022). CALCULATION OF DEFORMATION CHANGES OF CENTRALLY COMPRESSED REINFORCED CONCRETE COLUMNS IN DRY HOT CLIMATIC CONDITIONS. *Journal of new century innovations*, 19(6), 162-170.
20. Хамидов, А., Ахмедов, И., Холмирзаев, С., Ризаев, Б., Умаров, И., & Хакимов, С. (2022). ИССЛЕДОВАНИЕ СВОЙСТВ БЕТОНОВ НА ОСНОВЕ НЕГОРЮЧИХ ЩЕЛОЧНЫХ ВЯЖУЩИХ КОНСТРУКЦИЯХ. *Journal of new century innovations*, 19(6), 123-134.
21. Ахмедов, И., Ризаев, Б., Хамидов, А., Холмирзаев, С., Умаров, И., & Хакимов, С. (2022). АНАЛИЗ ВЛИЯНИЯ СУХОГО ЖАРКОГО КЛИМАТА НА РАБОТУ ЖЕЛЕЗОБЕТОННЫХ ЭЛЕМЕНТОВ. *Journal of new century innovations*, 19(6), 39-48.
22. Bahodir, R., Islombek, A., Adhamjon, H., Sattor, K., Isroiljon, U., & Sodikjon, H. (2022). INFLUENCE OF AGGRESSIVE MEDIA ON THE DURABILITY OF LIGHTWEIGHT CONCRETE. *Journal of new century innovations*, 19(6), 318-327.
23. Arifjanov, A., Atakulov, D., Akhmedov, I., & Hoshimov, A. (2022, December). Modern technologies in the study of processes in channels. In *IOP Conference Series: Earth and Environmental Science* (Vol. 1112, No. 1, p. 012137). IOP Publishing.
24. Arifjanov, A., Akmalov, S., Akhmedov, I., & Atakulov, D. Evaluation of deformation procedure in waterbed of rivers. (2019) *IOP Conference Series: Earth and Environmental Science*, 403 (1). DOI: <https://doi.org/10.1088/1755-1315/403/1/012155>.
25. G'ulomjonovich, A. I., Abdurahmonovich, O. I., & Isoqjon o'g'li, U. I. (2021). EFFECTS OF WATER FLOW ON THE EROSION PROCESSES IN THE CHANNEL OF GIS TECHNOLOGY. *Journal of Advanced Scientific Research* (ISSN: 0976-9595), 1(1).
26. Eshev, S. S., Fatxullaev, A. M., Samiev, L. N., Axmedov, I. G., Jumaboev, X., & Arifjanov, S. (2019). Determination of leaching rates in unconnected soils. *Irrigation and reclamation, Tashkent*, 27-30.
27. Fatkhulloev, A. M., Samiev, L. N., Axmedov, I. G., & Jumaboev, X. (2019). To the determination of non-effective speed in the beds containing from unconnected soils. *Journal of Irrigation and Melioration, Tashkent*, 1(15), 27-32.
28. Arifjanov, A. Sh. Akmalov, I. Akhmedov, and D. Atakulov. "In *Evaluation of deformation procedure in waterbed of rivers.*" In *IOP Conference Series: Earth and Environmental Science* (Vol. 403, No. 1, p. 012155).
29. Холмирзаев, С., Ахмедов, И., Адхамжон, Х., Ризаев, Б., Феруза, Қ., & Умаров, И. (2022). МОДИФИКАЦИЯ ЛАНГАН СЕРОБЕТОННИНГ ФИЗИК-

- МЕХАНИК ХОССАЛАРИНИ ТАДҚИҚ ҚИЛИШ. *Journal of new century innovations*, 19(6), 240-247.
30. Умаров, И. И. Ў., & Атакулов, Д. Э. Ў. (2022). Дарё ўзандаги деформацион жараёнларни баҳолашда инновацион технологиялар. *Механика и технология*, (Спецвыпуск 1), 219-225.
31. Eshev, S. S., Fatxullaev, A. M., Samiev, L. N., Axmedov, I. G., Jumaboev, X., & Arifjanov, S. (2019). Irrigation and reclamation. *Journal.*, 1(15), 27-30.
32. Холмирзаев, С., Ахмедов, И., Адхамжон, Х., Ризаев, Б., Жалолов, З., & Умаров, И. (2022). ЎЗБЕКИСТОН РЕСПУБЛИКАСИ ХУДУДИДА МОНОЛИТ ТЕМИР БЕТОН КОНСТРУКЦИЯЛАРИНИ ЎРНИ. *Journal of new century innovations*, 19(6), 265-276.
33. Холмирзаев, С., Ахмедов, И., Адхамжон, Х., Ризаев, Б., Фаррух, Д., & Умаров, И. (2022). ҚУРИЛИШ ТАЪЛИМ ЙЎНАЛИШЛАРИ УЧУН КАДРЛАР ТАЙЁРЛАШДА ФАН, ТАЪЛИМ ВА ИШЛАБ ЧИҚАРИШ ИНТЕГРАЦИЯСИНИНГ РОЛИ. *Journal of new century innovations*, 19(6), 256-264.
34. Ризаев, Б., Ахмедов, И., Адхамжон, Х., Холмирзаев, С., Жалолов, З., & Умаров, И. (2022). ЗАМОНАВИЙ ҚУРИЛИШ МАТЕРИАЛЛАРИ ФАНИНИ ЎҚИТИШДАГИ ИЛФОР ТАЪЛИМ МЕТОДЛАРИ. *Journal of new century innovations*, 19(7), 135-146.
35. Холмирзаев, С., Ахмедов, И., Адхамжон, Х., Ризаев, Б., Жалолов, З., & Умаров, И. (2022). БИНОЛАРНИНГ ТЕМИР БЕТОН КОНСТРУКЦИЯЛАРИНИ ИШОНЧЛИЛИК НАЗАРИЯСИ АСОСИДА ҲИСОБЛАШ. *Journal of new century innovations*, 19(6), 287-297.
36. Bahodir, R., Islombek, A., Adhamjon, K., Sattor, K., Farrux, D., & Isroiljon, U. (2022). EFFECTIVENESS OF USING ELEMENTS OF NANOTECHNOLOGY IN CONSTRUCTION MATERIALS SCIENCE. *Journal of new century innovations*, 19(8), 163-172.
37. Холмирзаев, С., Ахмедов, И., Адхамжон, Х., Ризаев, Б., Жалолов, З., & Умаров, И. (2022). БИНО ВА ИНШОТЛАР ЗИЛЗИЛАБАРДОШЛИГИНИНГ НАЗАРИЙ АСОСЛАРИ. *Journal of new century innovations*, 19(8), 120-130.
38. Bahodir, R., Islombek, A., Adhamjon, K., Sattor, K., Feruza, Q., & Isroiljon, U. (2022). NEW INNOVATIVE IDEAS IN THE FIELD OF PRODUCTION OF REINFORCED CONCRETE STRUCTURES. *Journal of new century innovations*, 19(8), 153-162.
39. Bahodir, R., Islombek, A., Adhamjon, K., Sattor, K., Zayniddin, J., & Isroiljon, U. (2022). INFLUENCE OF THE TEMPERATURE AND HUMIDITY REGIME ON THE WATER ABSORPTION OF LIGHT-WEIGHT CONCRETE ON POROUS AGGREGATES. *Journal of new century innovations*, 19(8), 143-152.

40. Bahodir, R., Islombek, A., Adhamjon, K., Sattor, K., Zayniddin, J., & Isroiljon, U. (2022). CALCULATION OF ENERGY CHARACTERISTICS OF SOLAR HEATING SYSTEM. *Journal of new century innovations*, 19(8), 56-65.
41. Ризаев, Б., Ахмедов, И., Холмирзаев, С., Хамидов, А., Кодирова, Ф., & Умаров, И. (2022). ОБЩИЕ СВЕДЕНИЯ О ПРИРОДНОМ КЛИМАТЕ РАЙОНОВ С СУХИМ ЖАРКИМ КЛИМАТОМ. *Journal of new century innovations*, 19(6), 298-306.
42. Ризаев, Б., Ахмедов, И., Хамидов, А., Холмирзаев, С., Жалалов, З., & Умаров, И. (2022). РАСЧЕТ НА ВХОДНЫЕ И ФОРМАЛЬНЫЕ ДЕФОРМАЦИИ БЕТОНА В ЕСТЕСТВЕННЫХ УСЛОВИЯХ СУХОГО ЖАРКОГО КЛИМАТА. *Journal of new century innovations*, 19(6), 183-193.
43. Ризаев, Б., Ахмедов, И., Хамидов, А., Холмирзаев, С., Фаррух, Д., & Умаров, И. (2022). ОБЩИЕ СВЕДЕНИЯ О ВЕТРЕ И ПЫЛИ В ЖАРКОМ СУХОМ КЛИМАТЕ. *Journal of new century innovations*, 19(6), 307-317.
44. Ахмедов, И., Ризаев, Б., Адхамжон, Х., Холмирзаев, С., Феруза, Қ., & Умаров, И. (2022). ТУРАР-ЖОЙ БИНОЛАРИ ҚУРИЛИШИДА МОНОЛИТ ТЕМИР БЕТОНДАН ФОЙДАЛАНИШ САМАРАДОРЛИГИ. *Journal of new century innovations*, 19(6), 215-223.
45. Ahmedov, I., Bahodir, R., Adhamjon, H., Sattor, K., Feruza, Q., & Isroiljan, U. (2022). DISTRIBUTION OF TEMPERATURE AND HUMIDITY IN CONCRETE OVER THE CROSS SECTION OF COLUMNS IN A DRY HOT CLIMATE. *Journal of new century innovations*, 19(7), 123-134.
46. Ризаев, Б., Ахмедов, И., Хамидов, А., Холмирзаев, С., Феруза, Қ., & Умаров, И. (2022). СОВРЕМЕННЫЕ ТРАДИЦИИ РАЗВИТИЯ МАЛОЙ ГИДРОЭНЕРГЕТИКИ В МИРЕ. *Journal of new century innovations*, 19(8), 90-99.
47. Bahodir, R., Islombek, A., Adhamjon, K., Sattor, K., Zayniddin, J., & Isroiljon, U. (2022). MODERN TRADITIONS OF THE DEVELOPMENT OF SMALL HYDROPOWER IN THE WORLD. *Journal of new century innovations*, 19(8), 100-109.
48. Bahodir, R., Islombek, A., Adxamjon, X., Sattor, X., Feruza, Q., & Isroiljon, U. (2022). TEMIR-BETON KONSTRUKTSIYALAR ISHLAB CHIQUARISH SOHASIDAGI YANGI INNOVATSION G'OYALAR. *Journal of new century innovations*, 19(7), 158-167.
49. Bahodir, R., Islombek, A., Adhamjon, H., Sattor, K., Isroiljon, U., & Farruh, D. (2022). CONDITION OF CONCRETE AND REINFORCED CONCRETE STRUCTURES BUILT AND USED IN A DRY HOT CLIMATE. *Journal of new century innovations*, 19(7), 147-157.
50. Холмирзаев, С., Ахмедов, И., Ризаев, Б., Хамидов, А., Кодирова, Ф., & Умаров, И. (2022). ИССЛЕДОВАНИЕ ФИЗИКО-МЕХАНИЧЕСКИХ СВОЙСТВ МОДИФИЦИРОВАННОГО СЕРОБЕТОНА КОНСТРУКЦИЯХ. *Journal of new century innovations*, 19(6), 154-161.

51. Хамидов, А., Ахмедов, И., Холмирзаев, С., Ризаев, Б., Умаров, И., & Фаррух, Д. (2022). АНАЛИЗ СПОСОБОВ ПЕРЕРАБОТКИ СЫРЬЯ SERA И ПОЛУЧЕНИЯ СЕРОБЕТОНА КОНСТРУКЦИЯХ. *Journal of new century innovations*, 19(6), 93-102.
52. Ахмедов, И., Ризаев, Б., Хамидов, А., Холмирзаев, С., Феруза, Қ., & Умаров, И. (2022). ИССЛЕДОВАНИЕ ЗОЛОШЛАКОВЫХ СМЕСИ ДЛЯ ПРОИЗВОДСТВА СТРОИТЕЛЬНЫХ МАТЕРИАЛОВ КОНСТРУКЦИЯХ. *Journal of new century innovations*, 19(6), 103-112.
53. Хамидов, А., Ахмедов, И., Ризаев, Б., Холмирзаев, С., Жалалов, З., Умаров, И., & Шаропов, Б. (2022). ТЕПЛОИЗОЛЯЦИОННЫЕ МАТЕРИАЛЫ НА ОСНОВЕ ГИПСА И СЕЛЬСКОХОЗЯЙСТВЕННЫХ ОТХОДОВ. КОНСТРУКЦИЯХ. *Journal of new century innovations*, 19(6), 135-144.
54. Ахмедов, И., Хамидов, А., Холмирзаев, С., Ризаев, Б., Умаров, И., & Фаррух, Д. (2022). ОЦЕНКА ВЛИЯНИЯ СЕДИБЛЕИ РЕКИ СОХСОЙ НА КОКАНДСКУЮ ГЭС. *Journal of new century innovations*, 19(6), 145-153.
55. Холмирзаев, С., Ахмедов, И., Хамидов, А., Кодирова, Ф., Умаров, И., & Фаррух, Д. (2022). РАСЧЕТ ЖЕЛЕЗОБЕТОННЫХ КОНСТРУКЦИЙ ЗДАНИЙ НА ОСНОВЕ ТЕОРИИ НАДЕЖНОСТИ. *Journal of new century innovations*, 19(6), 29-38.
56. Хамидов, А., Ахмедов, И., Ризаев, Б., Холмирзаев, С., Жалалов, З., & Умаров, И. (2022). ҚУРУҚ ИССИҚ ИҚЛИМЛИ ХУДУДЛАРНИНГ ТАБИЙИ ИҚЛИМИ ҲАҚИДА УМУМИЙ МАЪЛУМОТ. *Journal of new century innovations*, 19(6), 194-203.
57. Ризаев, Б., Ахмедов, И., Хамидов, А., Холмирзаев, С., Фаррух, Д., & Умаров, И. (2022). БИНОЛАРНИ ИСИТИШДА ҚУЁШ ЭНЕРГИЯСИДАН ФОЙДАЛАНИБ ЭНЕРГИЯ САМАРАДОРЛИКНИ ОШИРИШ ТАДБИРЛАРИ. *Journal of new century innovations*, 19(8), 78-89.
58. Ризаев, Б., Ахмедов, И., Хамидов, А., Холмирзаев, С., Фаррух, Д., & Умаров, И. (2022). ҚУЁШЛИ ИСИТИШ ТИЗИМИНИНГ ЭНЕРГЕТИК ХАРАКТЕРИСТИКАЛАРИ ХИСОБИ. *Journal of new century innovations*, 19(8), 25-36.
59. Ахмедов, И., Ризаев, Б., Хамидов, А., Холмирзаев, С., Умаров, И., & Фаррух, Д. (2022). ЭФФЕКТИВНОСТЬ ИСПОЛЬЗОВАНИЯ МОНОЛИТНОГО ЖЕЛЕЗОБЕТОНА ПРИ СТРОИТЕЛЬСТВЕ ЖИЛЫЕ ДОМА. *Journal of new century innovations*, 19(6), 71-80.
60. Bahodir, R., Islombek, A., Sattor, X., Adxamjon, X., Feruza, Q., & Isroiljon, U. (2022). QURILISH MATERIALSHUNOSLIGIDA NANOTEKNOLOGIYA ELEMENTLARIDAN FOYDALANISH SAMARADORLIGI. *Journal of new century innovations*, 19(7), 168-179.
61. Холмирзаев, С., Ахмедов, И., Хамидов, А., Ризаев, Б., Жалалов, З., & Умаров, И. (2022). ПРИМЕНЕНИЕ МОНОЛИТНЫХ ЖЕЛЕЗОБЕТОННЫХ

- КОНСТРУКЦИЙ НА ТЕРРИТОРИИ РЕСПУБЛИКИ УЗБЕКИСТАН
КОНСТРУКЦИЯХ. *Journal of new century innovations*, 19(6), 81-92.
62. Холмирзаев, С., Ахмедов, И., Ризаев, Б., Хамидов, А., Фаррух, Д., & Умаров, И. (2022). ПРИМЕНЕНИЕ СЕРОБЕТОНА В ЖЕЛЕЗОБЕТОННЫХ КОНСТРУКЦИЯХ. *Journal of new century innovations*, 19(6), 3-11.
63. Умаров, И. И. Ў. (2022). Тоғ олди дарёлар ўзанидаги жараёнларни баҳолашда табиий дала тадқиқотлари таҳлили. *Строительство и образование*, (2), 109-113.
64. Kholmirezayev, S., Akhmedov, I., Khamidov, A., Yusupov, S., Umarov, I., & Hakimov, S. (2022). ANALYSIS OF THE EFFECT OF DRY HOT CLIMATE ON THE WORK OF REINFORCED CONCRETE ELEMENTS. *Science and innovation*, 1(A8), 1033-1039.
65. Akhmedov, I., Khamidov, A., Kholmirezayev, S., Yusupov, S., & Umarov, I. (2022). Improving river sediment distribution calculation in mountain rivers. *Science and innovation*, 1(A8), 1014-1019.
66. Khamidov, A., Akhmedov, I., Kholmirezayev, S., Jalalov, Z., Yusupov, S., & Umarov, I. (2022). EFFECTIVENESS OF MODERN METHODS OF TESTING BUILDING STRUCTURES. *Science and innovation*, 1(A8), 1046-1051.
67. Kholmirezayev, S., Akhmedov, I., Khamidov, A., Jalalov, Z., Yusupov, S., & Umarov, I. (2022). THE ROLE OF THE INTEGRATION OF SCIENCE, EDUCATION AND PRODUCTION IN THE TRAINING OF PERSONNEL FOR CONSTRUCTION EDUCATIONAL AREAS. *Science and innovation*, 1(A8), 1040-1045.
68. Хамидов, А. И., Ахмедов, И., Юсупов, Ш., & Кузибаев, Ш. (2021). Использование теплоизоляционного композиционного гипса в энергоэффективном строительстве.
69. Холмирзаев, С., Ахмедов, И., Адхамжон, Ҳ., Ризаев, Б., Юсупов, Ш., & Умаров, И. (2022). СЕРА ХОМ АШЁСИНИ ҚАЙТА ИШЛАШ ВА СЕРОБЕТОН ТАЙЁРЛАШ УСУЛЛАРИНИНГ ТАҲЛИЛИ. *Journal of new century innovations*, 19(6), 248-255.
70. Холмирзаев, С., Ахмедов, И., Адхамжон, Ҳ., Ризаев, Б., Юсупов, Ш., & Умаров, И. (2022). ТЕМИР БЕТОН ЭЛЕМЕНТЛАРНИНГ ДАРЗБАРДОШЛИГИГА МАРКАЗИЙ ОСИЁ ИҚЛИМИНИНГ ТАЪСИРИ. *Journal of new century innovations*, 19(6), 232-239.
71. Холмирзаев, С., Ахмедов, И., Адхамжон, Ҳ., Ризаев, Б., Юсупов, Ш., & Умаров, И. (2022). ТУРАР-ЖОЙ БИНОЛАРИ ҚУРИЛИШИДА МОНОЛИТ ТЕМИР БЕТОНДАН ФОЙДАЛАНИШ САМАРАДОРЛИГИ. *Journal of new century innovations*, 19(6), 277-286.
72. Ризаев, Б., Ахмедов, И., Хамидов, А., Холмирзаев, С., Юсупов, Ш., & Умаров, И. (2022). МЕРЫ ПО ПОВЫШЕНИЮ ЭНЕРГОЭФФЕКТИВНОСТИ ИСПОЛЬЗОВАНИЯ СОЛНЕЧНОЙ ЭНЕРГИИ В ОТОПЛЕНИИ ЗДАНИЙ. *Journal of new century innovations*, 19(8), 66-77.

73. Ризаев, Б., Ахмедов, И., Хамидов, А., Холмирзаев, С., Юсупов, Ш., & Умаров, И. (2022). ҚУЁШ ЭНЕРГИЯСИДАН ФОЙДАЛАНИБ БИНОЛАРНИ ЭНЕРГИЯ САМАРАДОРЛИГИНИ ОШИРИШ ТАДБИРЛАРИ ХАКИДА. *Journal of new century innovations*, 19(8), 173-186.
74. Ahmedov, I., Bahodir, R., Adhamjon, H., Sattor, K., Shavkat, Y., & Isroiljan, U. (2022). PHYSICAL AND MECHANICAL PROPERTIES OF CONCRETE UNDER CONDITIONS OF DRY HOT CLIMATE. *Journal of new century innovations*, 19(8), 131-142.
75. Холмирзаев, С., Ахмедов, И., Ризаев, Б., Юсупов, Ш., Умаров, И., & Фаррух, Д. (2022). РОЛЬ ИНТЕГРАЦИИ НАУКИ, ОБРАЗОВАНИЯ И РАЗВИТИЯ В ПОДГОТОВКЕ КАДРОВ ДЛЯ СТРОИТЕЛЬСТВА. *Journal of new century innovations*, 19(6), 12-19.
76. Хамидов, А., Ахмедов, И., Холмирзаев, С., Ризаев, Б., Юсупов, Ш., & Умаров, И. (2022). ЭФФЕКТИВНОСТЬ СОВРЕМЕННЫХ МЕТОДОВ ИСПЫТАНИЙ СТРОИТЕЛЬНЫХ КОНСТРУКЦИЙ. *Journal of new century innovations*, 19(6), 57-59.
77. Холмирзаев, С., Ахмедов, И., Ризаев, Б., Хамидов, А., & Юсупов, Ш. (2022). РОЛЬ ИНТЕГРАЦИИ НАУКИ, ОБРАЗОВАНИЯ И ПРОИЗВОДСТВА В ПОДГОТОВКЕ КАДРОВ ДЛЯ СТРОИТЕЛЬНЫХ ОБРАЗОВАТЕЛЬНЫХ НАПРАВЛЕНИЙ. *Journal of new century innovations*, 19(6), 49-57.
78. Ахмедов, И., Ризаев, Б., Хамидов, А., Холмирзаев, С., Юсупов, Ш., & Умаров, И. (2022). ПРИМЕНЕНИЕ ТЕПЛОИЗОЛЯЦИОННОГО КОМПОЗИТА ГИПСОВОГО ДЛЯ ЭНЕРГОЭФФЕКТИВНОГО СТРОИТЕЛЬСТВА КОНСТРУКЦИЯХ. *Journal of new century innovations*, 19(6), 113-122.
79. Ахмедов, И., Хамидов, А., Холмирзаев, С., Юсупов, Ш., Кодирова, Ф., & Умаров, И. (2022). СОВЕРШЕНСТВОВАНИЕ РАСЧЕТА РАСПРЕДЕЛЕНИЯ НАСАДОВ В ГОРНЫХ РЕКАХ. *Journal of new century innovations*, 19(6), 20-28.
80. Sattor, X., Islombek, A., Adhamjon, H., Bahodir, R., Shavkat, Y., & Isroiljon, U. (2022). TEMIR-BETON KONSTRUKSIYALARIDA SERABETONDAN FOYDALANISH. *Journal of new century innovations*, 19(6), 224-231.
81. Ризаев, Б., Ахмедов, И., Хамидов, А., Холмирзаев, С., Юсупов, Ш., & Умаров, И. (2022). РАСЧЕТ ЭНЕРГЕТИЧЕСКИХ ХАРАКТЕРИСТИК СИСТЕМЫ СОЛНЕЧНОГО ОТОПЛЕНИЯ. *Journal of new century innovations*, 19(8), 45-55.
82. Umarov, I. I. (2023). INSULATION COMPOSITE PLASTER FOR ENERGY-SAVING CONSTRUCTION. *Journal of new century innovations*, 43(1), 281-293.
83. Мухитдинов, М. Б. (2023). ТЎЛДИРУВЧИЛАРНИНГ КОМПОЗИТ ПОЛИМЕР ҚОПЛАМАЛАРНИНГ ЕЙИЛИШБАРДОШЛИГИ ВА АДГЕЗИОН ХОССАЛАРИГА ТАЪСИРИ. *Journal of new century innovations*, 43(1), 180-191.

84. Мухитдинов, М. Б. (2023). ҚУРИЛИШ МАТЕРИАЛЛАРИ ВА БУЮМЛАРИ ФАНИНИ ЯНГИ ПЕДАГОГИК ТЕХНОЛОГИЯЛАР АСОСИДА ЎҚИТИШ. *Journal of new century innovations*, 43(1), 166-179.
85. Шаропов, Б. Х., & Рахматиллаев, Ё. Н. (2023). ҚУЁШЛИ ИСИТИШ ТИЗИМИНИНГ ЭНЕРГЕТИК ХАРАКТЕРИСТИКАЛАРИ ХИСОБИ. *Journal of new century innovations*, 43(1), 192-204.
86. Umarov, I. I., & Nuritdinov, J. D. (2023). INCREASING THE RESISTANCE OF TEMPERATURE EFFECTS OF SULFUR-BASED CONCRETES. *Journal of new century innovations*, 43(1), 87-96.
87. Ахмедов, И., Умаров, И., & Нуритдинов, Ж. (2023). ЁҒОЧ МАТЕРИАЛЛАРИНИ ЁНҒИНБАРДОШЛИК ДАРАЖАСИНИ АНТИПИРЕНЛАР ЁРДАМИДА ОШИРИШ. *Journal of new century innovations*, 43(1), 255-268.
88. Ахмедов, И. Ғ., Умаров, И. И., & Дадаханов, Ф. А. (2023). ПРИНЦИПЫ ВЫБОРА ГАЗООЧИСТНОГО ОБОРУДОВАНИЯ. *Journal of new century innovations*, 43(1), 153-165.
89. Umarov, I. I. (2023). THE USE OF SLAG MIXTURES FOR THE MANUFACTURE OF BUILDING MATERIALS. *Journal of new century innovations*, 43(1), 269-280.
90. Ахмедов, И. Ғ., Умаров, И. И., & Дадаханов, Ф. А. (2023). ВЫБОР ЭФФЕКТИВНЫХ МЕТОДОВ И ОБОРУДОВАНИЯ ДЛЯ СУШКИ СЫПУЧИХ СТРОИТЕЛЬНЫХ МАТЕРИАЛОВ. *Journal of new century innovations*, 43(1), 140-152.
91. Umarov, I. I. (2023). STUDY OF THE PROPERTIES OF CONCRETE BASED ON ALKALINE BINDERS. *Journal of new century innovations*, 43(1), 51-64.
92. Umarov, I. I., & Sharopov, B. X. (2023). ХОРИЈ ВА RESPUBLIKAMIZ BINOLARIDA ENERGIYADAN SAMARALI FOYDALANISH USULLARINING TAHLILI. *Journal of new century innovations*, 43(1), 219-229.
93. Umarov, I. I. (2023). THE USE OF SULFUR CONCRETE IN REINFORCED CONCRETE STRUCTURES. *Journal of new century innovations*, 43(1), 65-75.
94. Umarov, I. I., & Sharopov, B. X. (2023). JAMOAT BINOLARINI ISITISHDA QUYOSH ENERGIYASIDAN FOYDALANISHNING SAMARADORLIGI. *Journal of new century innovations*, 43(1), 242-254.
95. Umarov, I. I., & Nuritdinov, D. (2023). SUPERPLASTIFIKATOR QO'SHILGAN GIPSOBETONNING FIZIK-MEXANIK XOSSALARI. *Journal of new century innovations*, 43(1), 76-86.
96. Мурадов, Х. Х. (2023). МАҲАЛЛИЙ ХОМ-АШЁ ЛОГОН БЕНТОНИТ ГИЛИНИНГ ФИЛЬТРАЦИЯ КОЭФФИЦИЕНТИНИ АНИҚЛАШ. *Journal of new century innovations*, 43(1), 97-106.
97. Мурадов, Х. Х. (2023). ФАРҒОНА ВИЛОЯТИ ЛОГОН БЕНТОНИТ ГИЛИНИНГ ХУСУСИЯТЛАРИ БЎЙИЧА ФОЙДАЛАНИШ САМАРАДОРЛИГИ. *Journal of new century innovations*, 43(1), 107-118.

98. Хамидов, А., Ахмедов, И., & Шаропов, Б. Х. (2023). ИССЛЕДОВАНИЯ ЗОЛО-ШЛАКОВЫХ СМЕСЕЙ ДЛЯ ПРОИЗВОДСТВА СТРОИТЕЛЬНЫХ МАТЕРИАЛОВ. *Journal of new century innovations*, 43(1), 230-241.
99. Yosunbek Ne'matilla o'g, R. (2023). TURAR JOY BINOLARIDA QO'LLANILADIGAN ISSIQLIK TA'MINOTI TIZMLARINING HOZIRGI KUNDAGI TAHLILI. *Journal of new century innovations*, 43(1), 119-128.
100. Yosunbek Ne'matilla o'g, R. (2023). ANALYSIS OF GROUNDWATER SOFTENING METHODS. *Journal of new century innovations*, 43(1), 129-139.
101. Хакимов, С. (2023). ПОВТОРНОЕ ИСПОЛЬЗОВАНИЕ ВОДЫ В АВТОМОЙКАХ ПУТИ МАРШРУТИЗАЦИИ. *ТЕСНика*, (1 (10)), 1-5.
102. Khamidov, A., & Khakimov, S. (2023). MOISTURE LOSS FROM FRESHLY LAID CONCRETE DEPENDING ON THE TEMPERATURE AND HUMIDITY OF THE ENVIRONMENT. *Science and innovation*, 2(A4), 274-279.
103. Khamidov, A. I., & Khakimov, S. (2023). Study of the Properties of Concrete Based on Non-Fired Alkaline Binders. *European Journal of Geography, Regional Planning and Development*, 1(1), 33-39.
104. Rasuljon o'gli, K. S. (2023). The Importance of Didactics in Pedagogy and Stages of The Didactic Process. *Journal of Innovation in Education and Social Research*, 1(4), 1-6.
105. Muxitdinov, M. (2022). АНАЛИЗ ЭФФЕКТИВНОСТИ ИСПОЛЬЗОВАНИЯ ПОРЫСТЫХ ЗАПОЛНИТЕЛЕЙ ДЛЯ ЛЁГКИХ БЕТОНОВ. " *Экономика и социум*".
106. Ризаев, Б. Ш., & Мухитдинов, М. Б. (2023). ИЗУЧЕНИЕ ВЛИЯНИЯ КЛИМАТИЧЕСКИХ УСЛОВИЙ НАШЕЙ РЕСПУБЛИКИ НА РАБОТУ ЖЕЛЕЗОБЕТОННЫХ ЭЛЕМЕНТОВ. *Scientific Impulse*, 1(9), 186-195
107. Abdunazarov, A., & Soliev, N. (2020). STUDY OF THE PERFORMANCE OF FRAMELESS CONSTRUCTION STRUCTURES UNDER THE INFLUENCE OF VERTICAL STRESSES OF ULTRA-SUBMERGED THE LYOSS SOILS. *Студенческий вестник*, 28(126 часть 3), 39.
108. Khakimov, S. R., & Sharopov, B. K. (2023). Educational Quality Improvement Events Based on Exhibition Materials in Practical Training Lessons. *American Journal of Language, Literacy and Learning in STEM Education*, 1(2), 5-10
109. Abdunazarov, A. (2022). AVTOMOBILLAR HARAKATIDAN HOSIL BO'LADIGAN TEBRANISHLARNI BINOGA TA'SIRINI ANIQLASH VA KAMAYTIRISH CHORALARINI TAKOMILLASHTIRISH BO'YICHA TAHLILLAR. *Science and innovation*, 1(A5), 372-375.
110. Шаропов Б.Х., Хакимов С.Р., Рахимова С. Оптимизация режимов гелиотеплохимической обработки золоцементных композиций. //Матрица научного познания. – 2021 г. №12-1. С.115-123
111. Хакимов С., Шаропов Б., Абдуназаров А. Бино ва иншоотларнинг сейсмик мустаҳкамлиги бўйича хорижий давлатлар (россия, япония, хитой,

- акш) меъёрий хужжатлари таҳлили //barqarorlik va yetakchi tadqiqotlar onlayn ilmiy jurnali. – 2022. – С. 806-809
112. Muxitdinov, M. (2022). ИССЛЕДОВАНИЕ ВЛИЯНИЯ РЕЖИМОВ ЭКСПЛУАТАЦИИ МЕТАЛЛИЧЕСКОЙ ОСНАСТКИ НА ИЗНОСОСТОЙКОСТЬ КОМПОЗИЦИОННЫХ ПОЛИМЕРНЫХ МАТЕРИАЛОВ. *UNIVERSUM: ТЕХНИЧЕСКИЕ НАУКИ*.
113. Shamsitdinovich, R. B., & Bakhtiyorovich, M. M. (2023). Air Temperature and Humidity in Experimental Testing of Building Materials Used in the Climate of the Republic of Uzbekistan. *Web of Synergy: International Interdisciplinary Research Journal*, 2(4), 591-598.
114. O'G'Li, A. A. S. (2023). Avtomobil yo'llaridagi lyossimon gruntlarning suv shimgan holda deformatsiyalanishi va seysmik to'qinlarni tarqalishini tahlil qilish. *Строительство и образование*, 1(3), 60-65.
115. Abdunazarov, A. (2022). BO'LADIGAN TEBRANISHLARNI BINOGA TA'SIRINI ANIQLASH VA KAMAYTIRISH CHORALARINI TAKOMILLASHTIRISH. *Science and innovation*, 1(A5), 380-384.
116. Abdunazarov, A. S. (2022). AVTOMOBILLAR HARAKATIDAN HOSIL BO'LGAN TEBRANISHLARNI KO'P JINSLI GRUNTLARDA TARQALISH JARAYONIGA OID TADQIQOTLAR TAHLILI. *Scienceweb academic papers collection*.
117. Abdunazarov, A. (2022). AVTOMOBILLAR HARAKATIDAN HOSIL BO'LGAN TEBRANISHLARNI BINOGA TA'SIRINI ANIQLASH VA KAMAYTIRISH CHORALARINI TAKOMILLASHTIRISH BO'YICHA TAHLILLAR. *Science and innovation*, 1(A5), 372-375.
118. Abdunazarov, A. (2022). MAHALLIY HOM ASHYO TURI (QAMISH) DAN FOYDALANGAN HOLDA AVTOMOBILLAR HARAKATIDAN HOSIL BO'LGAN TEBRANISHLARNI BINOGA TA'SIRINI ANIQLASH VA KAMAYTIRISH CHORALARINI TAKOMILLASHTIRISH. *Science and innovation*, 1(A5), 380-385.
119. Muxitdinov, M. (2017). Future of using natural basalt stone in architecture. *Role of the using innovative teaching methods to improve the efficiency of education. Россия. Г. Москва-2017*.
120. Худайкулов С. И., Нишонов Ф. Х. Математические модели гидравлического удара в гидросооружениях и производственных комплексах. Издательство «Навруз //Тошкент-2017. Монография. – 2017.
121. Усмонова, Н. А., Негматуллоев, З. Т., Нишонов, Ф. Х., & Усмонов, А. А. (2019). Модели закрученных потоков в строительстве Каркидонского водохранилища. *Достижения науки и образования*, (12 (53)), 5-9.
122. Khudaykulov, S. I., Yakhshibaev, D. S., Usmonov, A. H., & Nishonov, K. (2019, November). Change in concentration of collector waters along the flow length taking into account the difference in densities. In *International Conference on Information Science and Communications Technologies (ICISCT)*.

123. Нишонов, Ф. Х. (2016). Способы понижения возникновений кавитации и гидравлического удара в гидротехнических сооружениях. *Пути повышения эффективности орошаемого земледелия Научно-практический журнал Выпуск, 2016(4), 200.*
124. Нишонов Ф. Х., Тулкинова А. М. Моделирование Течение Жидкости С Образованием И Распространением Волн //Central Asian Journal of Theoretical and Applied Science. – 2022. – Т. 3. – №. 10. – С. 223-228.
125. Khudaykulov, S. I., Kh, N. F., Sh, Z., & Madiyorova, M. (2021, June). SIMULATION OF FLOW OF A LIQUID WITH FORMATION AND PROPAGATION OF WAVES. In *Archive of Conferences* (pp. 165-170).
126. Abdullaev, B. H., Khudaykulov, S. I., Sadiqkova, U. A., & Nishonov, F. N. (2019). THE DOUBLE LAYER THICKNESS OF WATER-BEARING ROCKS UNDER RAPID CHANGE IN PERMEABILITY AND PRESENCE OF VERTICAL WATEREXCHANGE BETWEEN LAYERS. *Scientific-technical journal, 23(4), 106-111.*
127. Nishonov, F. X., & Xadaykulov, S. I. (2018). MODELING OF THE HYDRAULIC BLOW IN BUILDING COMPLEX. *Scientific-technical journal, 1(2), 65-68.*
128. Нишонов, Ф. Х. (2017). МОДЕЛИРОВАНИЕ ДВИЖЕНИЯ ЖИДКОСТИ, ПРИВОДЯЩЕГО К ГИДРАВЛИЧЕСКОМУ УДАРУ В ТРУБОПРОВОДАХ И ТУРБИНАХ ГИДРОТЕХНИЧЕСКИХ СООРУЖЕНИЙ. *Если, 2, 1.*
129. Нишонов, Ф. Х. (2016). МОДЕЛИРОВАНИЕ ГИДРАВЛИЧЕСКОГО УДАРА ПРИ ВНЕЗАПНОЙ ОСТАНОВКЕ НАСОСА В ГИДРОТЕХНИЧЕСКИХ СООРУЖЕНИЯХ. *Пути повышения эффективности орошаемого земледелия, (4), 196-200.*

ANALYSIS OF METHODS FOR PROCESSING SERA RAW MATERIALS AND PREPARATION OF SEROBETON

*Phd. Akhmedov Islombek., Sen. Teach. Umarov Isroil., Prof. S.Kholmirzayev
Teach. F.Dadaxanov*

*Namangan engineering-construction institute,
Islom Karimov avenue, 12,*

Abstract. This scientific article analyzes the methods of disposal using the processing of Sera raw materials. The properties of Sera raw materials, its support as a binding material, the preparation of concrete and the comparison of cerobeton with Portland-based concrete were carried out. Also, in the field of zero betting, the possibilities for the production of serotonin using serotonin were analyzed.

Keywords: Sera, hydrocarbon, serobeton, utilisation, industrial waste, waterproofness, cold storage, medium density, minerals

In the twentieth century, in connection with the increase in the volume of hydrocarbon production, the amount of extraction of Sera raw materials as a result of oil and gas processing began to increase. Large oil and gas processing companies began to look for ways to utilise Sera. Because in average gas and oil refining companies, more than 2tonnas of Sera appear as waste in one day. If this raw material is used for useful purposes, environmental pollution is prevented. Sera is not actually a toxic material. But its accumulation in large volumes can pose an environmental risk. As Sera is an intermediate material in the oil refining process, the amount of oil refining will continue to increase as it increases. According to staistic data, the appearance of Sera raw materials in the form of waste at oil and gas processing plants in Uzbekistan is several million tons per year.

Serobeton is a composite material, the composition of which consists of inert fillers and Sera, which are used as fillers and binders. The types of fillers and fillers are diverse, they consist of Flint, gravel, sand, slag of the metallurgical industry and other materials, differ little from the composition of ordinary concrete. We will analyze the main properties of Sera so that the main difference between serobeton from Portland cement-based concrete is in its binder. Sera is the most abundant element in nature within metallmas, it receives unity with almost all chemical elements. Sera as well as its compounds are found in all aggregate states of substances(solid, liquid and gaseous). From the point of view of the physical characteritysera is a solid crisstal substance, two different modifications of which will be the priority: it can be rhombic (density 2.07 g/cm²) and monoclin (density 1.97 g/cm²) forms. Sera conducts heat and electricity poorly and is poorly soluble in water. For the production of more than 50% Sera Sera

acid worldwide, more than 25% is used in the preparation of Sera salt. In addition to it, rubber is used in the technical industry, agriculture (in the preparation of mineral fertilizers), in the preparation of matches and dyes, among other industries. Of all this, it is more soon to process Sera to be used in the preparation of serobeton and seroasfalt.

Sera coming out of enterprises can often be in a technical Sera, granulated or liquid state. Sera in liquid state is relatively more common, but transportation of Sera in such a state is considered more inconvenient due to the increased loading unloading costs. But its composition is cleaner than in other aggregate cases. Technical Sera is formed as a result of hardening liquid Sera. Technical Sera reduces the mass in the hardening process, it can remain pulling pollution well wet. It is considered more convenient to store granulated Sera, but the granulating process also costs.

Towards the end of the twentieth century, research began on the properties of Sera and serobeton in the United States. As a result, a number of its positive properties were determined: water tightness, low water absorption, high cold resistance, high strength, and corrosion resistance are among them. Despite this, a number of its disadvantages were also identified: an excess of the degree of deformability under the influence of high temperatures (at a temperature of 1200S, Sera begins to liquefy), low fire resistance, and the fact that when making a large volume of serobeton, cracks can form.

The results of an experimental study carried out by the Department of building materials and objects of the Namangan Institute of Engineering Construction showed that as a result of the modification of Sera and the use of various additives, structures made of serobeton were found to be completely harmless to the environment. Therefore, given the waterproofing, corrosion resistance of serobeton, hardening even at low temperatures, the technology is non-waste, and has a high strength, it can be recommended to use serobeton in the preparation of reinforced concrete piles, Foundation slabs, railway sleepers, road and sidewalk slabs, Wells, underground pipes, as well as in hydraulic structures.

It is worth noting that it is still time to say that as a result of scientific research, all types of structures were fully covered. Taking into account the harsh continental climate of Uzbekistan, the development of guides and technical conditions for the production of serobeton in each season, the selection of methods for its modification, the development of technical regulations for reinforced concrete structures of each type, the establishment of the production of serobeton and serotemirbeton in production facilities is one of the future important tasks. The strength of serobeton in particular is almost twice as high as that of Portland cement-based concrete, which makes it possible to reduce the consumption of fittings in the preparation of reinforced concrete structures. As a result, the estimated cost of the building or structures under construction is reduced.

References:

1. Arifjanov, A., Akmalov, S., Akhmedov, I., & Atakulov, D. (2019, December). Evaluation of deformation procedure in waterbed of rivers. In *IOP Conference Series: Earth and Environmental Science* (Vol. 403, No. 1, p. 012155). IOP Publishing.
2. Ахмедов, И. Г., Ортиқов, И. А., & Умаров, И. И. (2021). Дарё ўзанидаги деформацион жараёнлаарни баҳолашда инновацион технологиялар [Innovative technologies in the assessment of deformation processes in the riverbed]. *Фарғона политехника институти илмий-техника журнали.– Фарғона*, 25(1), 139-142.
3. Abduraimova, D., Rakhmonov, R., Akhmedov, I., Xoshimov, S., & Eshmatova, B. (2022, June). Efficiency of use of resource-saving technology in reducing irrigation erosion. In *AIP Conference Proceedings* (Vol. 2432, No. 1). AIP Publishing.
4. Арифжанов, А. М., Самиев, Л. Н., Абдураимова, Д. А., & Ахмедов, И. Г. (2013). Ирригационное значение речных наносов. *Актуальные проблемы гуманитарных и естественных наук*, (6), 357-360.
5. Tadjiboyev, S., Qurbonov, X., Akhmedov, I., Voxidova, U., Babajanov, F., Tursunova, E., & Xodjakulova, D. (2022, June). Selection of electric motors power for lifting a flat survey in hydraulic structures. In *AIP Conference Proceedings* (Vol. 2432, No. 1). AIP Publishing.
6. Akhmedov, I., Khamidov, A., Kholmirezayev, S., Umarov, I., Dedakhanov, F., & Hakimov, S. (2022). ASSESSMENT OF THE EFFECT OF SEDIBLES FROM SOKHISOY RIVER TO KOKAND HYDROELECTRIC STATION. *Science and innovation*, 1(A8), 1086-1092.
7. Kholmirezayev, S., Akhmedov, I., Khamidov, A., Umarov, I., Dedakhanov, F., & Hakimov, S. (2022). USE OF SULFUR CONCRETE IN REINFORCED CONCRETE STRUCTURES. *Science and innovation*, 1(A8), 985-990.
8. Arifjanov, A. (2021). Innovative technologies in the assessment of accumulation and erosion processes in the channels. *Turkish Journal of Computer and Mathematics Education (TURCOMAT)*, 12(4), 110-114.
9. Нуриддинов, А. О., Ахмедов, И., & Хамидов, А. И. (2022). АВТОМОБИЛ ЙЎЛЛАРИНИ ҚУРИЛИШИДА ИННОВАЦИЯЛАР. *Academic research in educational sciences*, 3(TSTU Conference 1), 211-215.
10. Хамидов, А. И., Ахмедов, И. Г., Мухитдинов, М. Б., & Кузибаев, Ш. (2022). Применение теплоизоляционного композиционного гипса для энергоэффективного строительства.
11. Хамидов, А. И., Ахмедов, И., & Кузибаев, Ш. (2020). ТЕПЛОИЗОЛЯЦИОННЫЕ МАТЕРИАЛЫ НА ОСНОВЕ ГИПСА И ОТХОДОВ СЕЛЬСКОГО ХОЗЯЙСТВА.
12. Fathulloev, A. M., Eshev, S. S., Samiev, L. N., Ahmedov, I. G., Jumaboyev, X., & Arifjanov, S. (2019). Boglanmagan gruntlardan tashkil topgan uzanlarda yuvilmaslik tezliklarini aniklash [To the determination of non-effective speed in the beds containing from unconnected soils]. *Journal "Irrigatsiya va melioratsiya"*. Tashkent, 27-32.

13. Axmedov, I., Muxitdinov, M., Umarov, I., & Ibragimova, Z. (2020). Assessment of the effect of sedibles from sokhsoy river to kokand hydroelectric power station. *InterConf*.
14. Ризаев, Б., Ахмедов, И., Хамидов, А., Холмирзаев, С., Хакимов, С., & Умаров, И. (2022). ВЛИЯНИЯ ТЕМПЕРАТУРНО-ВЛАЖНОСТНОГО РЕЖИМА НА ВОДОПОГЛОЩЕНИЕ ЛЕГКИХ БЕТОНОВ НА ПОРЫСТЫХ ЗАПОЛНИТЕЛЯХ. *Journal of new century innovations*, 19(8), 192-201.
15. Ризаев, Б., Ахмедов, И., Хамидов, А., Холмирзаев, С., Хакимов, С., & Умаров, И. (2022). ЖАҲОНДА КИЧИК ГЭСЛАРНИ РИВОЖЛАНТИРИШНИНГ ҲОЗИРГИ ЗАМОН АНЪАНАЛАРИ. *Journal of new century innovations*, 19(8), 110-119.
16. Ахмедов, И., Ризаев, Б., Хамидов, А., Холмирзаев, С., Умаров, И., & Хакимов, С. (2022). ПЕРСПЕКТИВЫ РАЗВИТИЯ ЖЕЛЕЗОБЕТОННЫХ КОНСТРУКЦИЙ В УЗБЕКИСТАНЕ. *Journal of new century innovations*, 19(6), 60-70.
17. Холмирзаев, С., Ахмедов, И., Адхамжон, Ҳ., Ризаев, Б., Умаров, И., & Хакимов, С. (2022). ҚУРУҚ ИССИҚ ИҚЛИМЛИ ШАРОИТЛАРДА ҚУРИЛГАН ВА ФОЙДАЛАНАЁТИЛГАН БЕТОНЛИ ВА ТЕМИР БЕТОН КОНСТРУКЦИЯЛАРНИ ҲОЛАТИ. *Journal of new century innovations*, 19(7), 180-190.
18. Ахмедов, И., Ризаев, Б., Хамидов, А., Холмирзаев, С., Умаров, И., & Хакимов, С. (2022). ДЕФОРМАТИВНОСТЬ ЖЕЛЕЗОБЕТОННЫХ КОЛОНН ИЗ ТЯЖЕЛОГО БЕТОНА В УСЛОВИЯХ СУХОГО ЖАРКОГО КЛИМАТА. *Journal of new century innovations*, 19(6), 171-182.
19. Bakhodir, R., Islombek, A., Adhamjon, K., Sattor, K., Isroiljon, U., & Sodikjon, K. (2022). CALCULATION OF DEFORMATION CHANGES OF CENTRALLY COMPRESSED REINFORCED CONCRETE COLUMNS IN DRY HOT CLIMATIC CONDITIONS. *Journal of new century innovations*, 19(6), 162-170.
20. Хамидов, А., Ахмедов, И., Холмирзаев, С., Ризаев, Б., Умаров, И., & Хакимов, С. (2022). ИССЛЕДОВАНИЕ СВОЙСТВ БЕТОНОВ НА ОСНОВЕ НЕГОРЮЧИХ ЩЕЛОЧНЫХ ВЯЖУЩИХ КОНСТРУКЦИЯХ. *Journal of new century innovations*, 19(6), 123-134.
21. Ахмедов, И., Ризаев, Б., Хамидов, А., Холмирзаев, С., Умаров, И., & Хакимов, С. (2022). АНАЛИЗ ВЛИЯНИЯ СУХОГО ЖАРКОГО КЛИМАТА НА РАБОТУ ЖЕЛЕЗОБЕТОННЫХ ЭЛЕМЕНТОВ. *Journal of new century innovations*, 19(6), 39-48.
22. Bahodir, R., Islombek, A., Adhamjon, H., Sattor, K., Isroiljon, U., & Sodikjon, H. (2022). INFLUENCE OF AGGRESSIVE MEDIA ON THE DURABILITY OF LIGHTWEIGHT CONCRETE. *Journal of new century innovations*, 19(6), 318-327.
23. Arifjanov, A., Atakulov, D., Akhmedov, I., & Hoshimov, A. (2022, December). Modern technologies in the study of processes in channels. In *IOP Conference Series: Earth and Environmental Science* (Vol. 1112, No. 1, p. 012137). IOP Publishing.

24. Arifjanov, A., Akmalov, S., Akhmedov, I., & Atakulov, D. Evaluation of deformation procedure in waterbed of rivers. (2019) IOP Conference Series: Earth and Environmental Science, 403 (1). DOI: <https://doi.org/10.1088/1755-1315/403/1/012155>.
25. G'ulomjonovich, A. I., Abdurahmonovich, O. I., & Isoqjon o'g'li, U. I. (2021). EFFECTS OF WATER FLOW ON THE EROSION PROCESSES IN THE CHANNEL OF GIS TECHNOLOGY. *Journal of Advanced Scientific Research (ISSN: 0976-9595)*, 1(1).
26. Eshev, S. S., Fatxullaev, A. M., Samiev, L. N., Axmedov, I. G., Jumaboev, X., & Arifjanov, S. (2019). Determination of leaching rates in unconnected soils. *Irrigation and reclamation, Tashkent*, 27-30.
27. Fatkhulloev, A. M., Samiev, L. N., Axmedov, I. G., & Jumaboev, X. (2019). To the determination of non-effective speed in the beds containing from unconnected soils. *Journal of Irrigation and Melioration, Tashkent*, 1(15), 27-32.
28. Arifjanov, A. Sh. Akmalov, I. Akhmedov, and D. Atakulov. "Evaluation of deformation procedure in waterbed of rivers." In *IOP Conference Series: Earth and Environmental Science* (Vol. 403, No. 1, p. 012155).
29. Холмирзаев, С., Ахмедов, И., Адхамжон, Х., Ризаев, Б., Феруза, Қ., & Умаров, И. (2022). МОДИФИКАЦИЯ ЛАНГАН СЕРОБЕТОННИНГ ФИЗИК-МЕХАНИК ХОССАЛАРИНИ ТАДҚИҚ ҚИЛИШ. *Journal of new century innovations*, 19(6), 240-247.
30. Умаров, И. И. Ў., & Атакулов, Д. Э. Ў. (2022). Дарё ўзандаги деформацион жараёнларни баҳолашда инновацион технологиялар. *Механика и технология*, (Спецвыпуск 1), 219-225.
31. Eshev, S. S., Fatxullaev, A. M., Samiev, L. N., Axmedov, I. G., Jumaboev, X., & Arifjanov, S. (2019). Irrigation and reclamation. *Journal.*, 1(15), 27-30.
32. Холмирзаев, С., Ахмедов, И., Адхамжон, Х., Ризаев, Б., Жалолов, З., & Умаров, И. (2022). ЎЗБЕКИСТОН РЕСПУБЛИКАСИ ХУДУДИДА МОНОЛИТ ТЕМИР БЕТОН КОНСТРУКЦИЯЛАРИНИ ЎРНИ. *Journal of new century innovations*, 19(6), 265-276.
33. Холмирзаев, С., Ахмедов, И., Адхамжон, Х., Ризаев, Б., Фаррух, Д., & Умаров, И. (2022). ҚУРИЛИШ ТАЪЛИМ ЙЎНАЛИШЛАРИ УЧУН КАДРЛАР ТАЙЁРЛАШДА ФАН, ТАЪЛИМ ВА ИШЛАБ ЧИҚАРИШ ИНТЕГРАЦИЯСИНИНГ РОЛИ. *Journal of new century innovations*, 19(6), 256-264.
34. Ризаев, Б., Ахмедов, И., Адхамжон, Х., Холмирзаев, С., Жалолов, З., & Умаров, И. (2022). ЗАМОНАВИЙ ҚУРИЛИШ МАТЕРИАЛЛАРИ ФАНИНИ ЎҚИТИШДАГИ ИЛФОР ТАЪЛИМ МЕТОДЛАРИ. *Journal of new century innovations*, 19(7), 135-146.
35. Холмирзаев, С., Ахмедов, И., Адхамжон, Х., Ризаев, Б., Жалолов, З., & Умаров, И. (2022). БИНОЛАРНИНГ ТЕМИР БЕТОН КОНСТРУКЦИЯЛАРИНИ ИШОНЧЛИЛИК НАЗАРИЯСИ АСОСИДА ҲИСОБЛАШ. *Journal of new century innovations*, 19(6), 287-297.
36. Bahodir, R., Islombek, A., Adhamjon, K., Sattor, K., Farrux, D., & Isroiljon, U. (2022). EFFECTIVENESS OF USING ELEMENTS OF NANOTECHNOLOGY

- IN CONSTRUCTION MATERIALS SCIENCE. *Journal of new century innovations*, 19(8), 163-172.
37. Холмирзаев, С., Ахмедов, И., Адхамжон, Ҳ., Ризаев, Б., Жалолов, З., & Умаров, И. (2022). БИНО ВА ИНШОТЛАР ЗИЛЗИЛАБАРДОШЛИГИНИНГ НАЗАРИЙ АСОСЛАРИ. *Journal of new century innovations*, 19(8), 120-130.
38. Bahodir, R., Islombek, A., Adhamjon, K., Sattor, K., Feruza, Q., & Isroiljon, U. (2022). NEW INNOVATIVE IDEAS IN THE FIELD OF PRODUCTION OF REINFORCED CONCRETE STRUCTURES. *Journal of new century innovations*, 19(8), 153-162.
39. Bahodir, R., Islombek, A., Adhamjon, K., Sattor, K., Zayniddin, J., & Isroiljon, U. (2022). INFLUENCE OF THE TEMPERATURE AND HUMIDITY REGIME ON THE WATER ABSORPTION OF LIGHT-WEIGHT CONCRETE ON POROUS AGGREGATES. *Journal of new century innovations*, 19(8), 143-152.
40. Bahodir, R., Islombek, A., Adhamjon, K., Sattor, K., Zayniddin, J., & Isroiljon, U. (2022). CALCULATION OF ENERGY CHARACTERISTICS OF SOLAR HEATING SYSTEM. *Journal of new century innovations*, 19(8), 56-65.
41. Ризаев, Б., Ахмедов, И., Холмирзаев, С., Хамидов, А., Кодирова, Ф., & Умаров, И. (2022). ОБЩИЕ СВЕДЕНИЯ О ПРИРОДНОМ КЛИМАТЕ РАЙОНОВ С СУХИМ ЖАРКИМ КЛИМАТОМ. *Journal of new century innovations*, 19(6), 298-306.
42. Ризаев, Б., Ахмедов, И., Хамидов, А., Холмирзаев, С., Жалалов, З., & Умаров, И. (2022). РАСЧЕТ НА ВХОДНЫЕ И ФОРМАЛЬНЫЕ ДЕФОРМАЦИИ БЕТОНА В ЕСТЕСТВЕННЫХ УСЛОВИЯХ СУХОГО ЖАРКОГО КЛИМАТА. *Journal of new century innovations*, 19(6), 183-193.
43. Ризаев, Б., Ахмедов, И., Хамидов, А., Холмирзаев, С., Фаррух, Д., & Умаров, И. (2022). ОБЩИЕ СВЕДЕНИЯ О ВЕТРЕ И ПЫЛИ В ЖАРКОМ СУХОМ КЛИМАТЕ. *Journal of new century innovations*, 19(6), 307-317.
44. Ахмедов, И., Ризаев, Б., Адхамжон, Ҳ., Холмирзаев, С., Феруза, Қ., & Умаров, И. (2022). ТУРАР-ЖОЙ БИНОЛАРИ ҚУРИЛИШИДА МОНОЛИТ ТЕМИР БЕТОНДАН ФОЙДАЛАНИШ САМАРАДОРЛИГИ. *Journal of new century innovations*, 19(6), 215-223.
45. Ahmedov, I., Bahodir, R., Adhamjon, H., Sattor, K., Feruza, Q., & Isroiljan, U. (2022). DISTRIBUTION OF TEMPERATURE AND HUMIDITY IN CONCRETE OVER THE CROSS SECTION OF COLUMNS IN A DRY HOT CLIMATE. *Journal of new century innovations*, 19(7), 123-134.
46. Ризаев, Б., Ахмедов, И., Хамидов, А., Холмирзаев, С., Феруза, Қ., & Умаров, И. (2022). СОВРЕМЕННЫЕ ТРАДИЦИИ РАЗВИТИЯ МАЛОЙ ГИДРОЭНЕРГЕТИКИ В МИРЕ. *Journal of new century innovations*, 19(8), 90-99.
47. Bahodir, R., Islombek, A., Adhamjon, K., Sattor, K., Zayniddin, J., & Isroiljon, U. (2022). MODERN TRADITIONS OF THE DEVELOPMENT OF SMALL HYDROPOWER IN THE WORLD. *Journal of new century innovations*, 19(8), 100-109.

48. Bahodir, R., Islombek, A., Adxamjon, X., Sattor, X., Feruza, Q., & Isroiljon, U. (2022). TEMIR-BETON KONSTRUKTSIYALAR ISHLAB CHIQRISH SOHASIDAGI YANGI INNOVATSION G'OYALAR. *Journal of new century innovations*, 19(7), 158-167.
49. Bahodir, R., Islombek, A., Adhamjon, H., Sattor, K., Isroiljon, U., & Farruh, D. (2022). CONDITION OF CONCRETE AND REINFORCED CONCRETE STRUCTURES BUILT AND USED IN A DRY HOT CLIMATE. *Journal of new century innovations*, 19(7), 147-157.
50. Холмирзаев, С., Ахмедов, И., Ризаев, Б., Хамидов, А., Кодирова, Ф., & Умаров, И. (2022). ИССЛЕДОВАНИЕ ФИЗИКО-МЕХАНИЧЕСКИХ СВОЙСТВ МОДИФИЦИРОВАННОГО СЕРОБЕТОНА КОНСТРУКЦИЯХ. *Journal of new century innovations*, 19(6), 154-161.
51. Хамидов, А., Ахмедов, И., Холмирзаев, С., Ризаев, Б., Умаров, И., & Фаррух, Д. (2022). АНАЛИЗ СПОСОБОВ ПЕРЕРАБОТКИ СЫРЬЯ SERA И ПОЛУЧЕНИЯ СЕРОБЕТОНА КОНСТРУКЦИЯХ. *Journal of new century innovations*, 19(6), 93-102.
52. Ахмедов, И., Ризаев, Б., Хамидов, А., Холмирзаев, С., Феруза, К., & Умаров, И. (2022). ИССЛЕДОВАНИЕ ЗОЛОШЛАКОВЫХ СМЕСИ ДЛЯ ПРОИЗВОДСТВА СТРОИТЕЛЬНЫХ МАТЕРИАЛОВ КОНСТРУКЦИЯХ. *Journal of new century innovations*, 19(6), 103-112.
53. Хамидов, А., Ахмедов, И., Ризаев, Б., Холмирзаев, С., Жалалов, З., Умаров, И., & Шаропов, Б. (2022). ТЕПЛОИЗОЛЯЦИОННЫЕ МАТЕРИАЛЫ НА ОСНОВЕ ГИПСА И СЕЛЬСКОХОЗЯЙСТВЕННЫХ ОТХОДОВ. КОНСТРУКЦИЯХ. *Journal of new century innovations*, 19(6), 135-144.
54. Ахмедов, И., Хамидов, А., Холмирзаев, С., Ризаев, Б., Умаров, И., & Фаррух, Д. (2022). ОЦЕНКА ВЛИЯНИЯ СЕДИБЛЕИ РЕКИ СОХСОЙ НА КОКАНДСКУЮ ГЭС. *Journal of new century innovations*, 19(6), 145-153.
55. Холмирзаев, С., Ахмедов, И., Хамидов, А., Кодирова, Ф., Умаров, И., & Фаррух, Д. (2022). РАСЧЕТ ЖЕЛЕЗОБЕТОННЫХ КОНСТРУКЦИЙ ЗДАНИЙ НА ОСНОВЕ ТЕОРИИ НАДЕЖНОСТИ. *Journal of new century innovations*, 19(6), 29-38.
56. Хамидов, А., Ахмедов, И., Ризаев, Б., Холмирзаев, С., Жалалов, З., & Умаров, И. (2022). ҚУРУҚ ИССИҚ ИҚЛИМИ ХУДУДЛАРНИНГ ТАБИЙ ИҚЛИМИ ҲАҚИДА УМУМИЙ МАЪЛУМОТ. *Journal of new century innovations*, 19(6), 194-203.
57. Ризаев, Б., Ахмедов, И., Хамидов, А., Холмирзаев, С., Фаррух, Д., & Умаров, И. (2022). БИНОЛАРНИ ИСИТИШДА ҚУЁШ ЭНЕРГИЯСИДАН ФОЙДАЛАНИБ ЭНЕРГИЯ САМАРАДОРЛИКНИ ОШИРИШ ТАДБИРЛАРИ. *Journal of new century innovations*, 19(8), 78-89.
58. Ризаев, Б., Ахмедов, И., Хамидов, А., Холмирзаев, С., Фаррух, Д., & Умаров, И. (2022). ҚУЁШЛИ ИСИТИШ ТИЗИМИНИНГ ЭНЕРГЕТИК ХАРАКТЕРИСТИКАЛАРИ ХИСОБИ. *Journal of new century innovations*, 19(8), 25-36.
59. Ахмедов, И., Ризаев, Б., Хамидов, А., Холмирзаев, С., Умаров, И., & Фаррух, Д. (2022). ЭФФЕКТИВНОСТЬ ИСПОЛЬЗОВАНИЯ МОНОЛИТНОГО

- ЖЕЛЕЗОБЕТОНА ПРИ СТРОИТЕЛЬСТВЕ ЖИЛЫЕ ДОМА. *Journal of new century innovations*, 19(6), 71-80.
60. Bahodir, R., Islombek, A., Sattor, X., Adxamjon, X., Feruza, Q., & Isroiljon, U. (2022). QURILISH MATERIALSHUNOSLIGIDA NANOTEKNOLOGIYA ELEMENTLARIDAN FOYDALANISH SAMARADORLIGI. *Journal of new century innovations*, 19(7), 168-179.
61. Холмирзаев, С., Ахмедов, И., Хамидов, А., Ризаев, Б., Жалалов, З., & Умаров, И. (2022). ПРИМЕНЕНИЕ МОНОЛИТНЫХ ЖЕЛЕЗОБЕТОННЫХ КОНСТРУКЦИЙ НА ТЕРРИТОРИИ РЕСПУБЛИКИ УЗБЕКИСТАН КОНСТРУКЦИЯХ. *Journal of new century innovations*, 19(6), 81-92.
62. Холмирзаев, С., Ахмедов, И., Ризаев, Б., Хамидов, А., Фаррух, Д., & Умаров, И. (2022). ПРИМЕНЕНИЕ СЕРОБЕТОНА В ЖЕЛЕЗОБЕТОННЫХ КОНСТРУКЦИЯХ. *Journal of new century innovations*, 19(6), 3-11.
63. Умаров, И. И. Ў. (2022). Тоғ олди дарёлар ўзанидаги жараёнларни баҳолашда табиий дала тадқиқотлари таҳлили. *Строительство и образование*, (2), 109-113.
64. Kholmirezayev, S., Akhmedov, I., Khamidov, A., Yusupov, S., Umarov, I., & Hakimov, S. (2022). ANALYSIS OF THE EFFECT OF DRY HOT CLIMATE ON THE WORK OF REINFORCED CONCRETE ELEMENTS. *Science and innovation*, 1(A8), 1033-1039.
65. Akhmedov, I., Khamidov, A., Kholmirezayev, S., Yusupov, S., & Umarov, I. (2022). Improving river sediment distribution calculation in mountain rivers. *Science and innovation*, 1(A8), 1014-1019.
66. Khamidov, A., Akhmedov, I., Kholmirezayev, S., Jalalov, Z., Yusupov, S., & Umarov, I. (2022). EFFECTIVENESS OF MODERN METHODS OF TESTING BUILDING STRUCTURES. *Science and innovation*, 1(A8), 1046-1051.
67. Kholmirezayev, S., Akhmedov, I., Khamidov, A., Jalalov, Z., Yusupov, S., & Umarov, I. (2022). THE ROLE OF THE INTEGRATION OF SCIENCE, EDUCATION AND PRODUCTION IN THE TRAINING OF PERSONNEL FOR CONSTRUCTION EDUCATIONAL AREAS. *Science and innovation*, 1(A8), 1040-1045.
68. Хамидов, А. И., Ахмедов, И., Юсупов, Ш., & Кузибаев, Ш. (2021). Использование теплоизоляционного композиционного гипса в энергоэффективном строительстве.
69. Холмирзаев, С., Ахмедов, И., Адхамжон, Х., Ризаев, Б., Юсупов, Ш., & Умаров, И. (2022). СЕРА ХОМ АШЁСИНИ ҚАЙТА ИШЛАШ ВА СЕРОБЕТОН ТАЙЁРЛАШ УСУЛЛАРИНИНГ ТАҲЛИЛИ. *Journal of new century innovations*, 19(6), 248-255.
70. Холмирзаев, С., Ахмедов, И., Адхамжон, Х., Ризаев, Б., Юсупов, Ш., & Умаров, И. (2022). ТЕМИР БЕТОН ЭЛЕМЕНТЛАРИНИНГ ДАРЗБАРДОШЛИГИГА МАРКАЗИЙ ОСИЁ ИҚЛИМИНИНГ ТАЪСИРИ. *Journal of new century innovations*, 19(6), 232-239.
71. Холмирзаев, С., Ахмедов, И., Адхамжон, Х., Ризаев, Б., Юсупов, Ш., & Умаров, И. (2022). ТУРАР-ЖОЙ БИНОЛАРИ ҚУРИЛИШИДА МОНОЛИТ

- ТЕМИР БЕТОНДАН ФОЙДАЛАНИШ САМАРАДОРЛИГИ. *Journal of new century innovations*, 19(6), 277-286.
72. Ризаев, Б., Ахмедов, И., Хамидов, А., Холмирзаев, С., Юсупов, Ш., & Умаров, И. (2022). МЕРЫ ПО ПОВЫШЕНИЮ ЭНЕРГОЭФФЕКТИВНОСТИ ИСПОЛЬЗОВАНИЯ СОЛНЕЧНОЙ ЭНЕРГИИ В ОТОПЛЕНИИ ЗДАНИЙ. *Journal of new century innovations*, 19(8), 66-77.
73. Ризаев, Б., Ахмедов, И., Хамидов, А., Холмирзаев, С., Юсупов, Ш., & Умаров, И. (2022). ҚУЁШ ЭНЕРГИЯСИДАН ФОЙДАЛАНИБ БИНОЛАРНИ ЭНЕРГИЯ САМАРАДОРЛИГИНИ ОШИРИШ ТАДБИРЛАРИ ХАКИДА. *Journal of new century innovations*, 19(8), 173-186.
74. Ahmedov, I., Bahodir, R., Adhamjon, N., Sattor, K., Shavkat, Y., & Isroiljan, U. (2022). PHYSICAL AND MECHANICAL PROPERTIES OF CONCRETE UNDER CONDITIONS OF DRY HOT CLIMATE. *Journal of new century innovations*, 19(8), 131-142.
75. Холмирзаев, С., Ахмедов, И., Ризаев, Б., Юсупов, Ш., Умаров, И., & Фаррух, Д. (2022). РОЛЬ ИНТЕГРАЦИИ НАУКИ, ОБРАЗОВАНИЯ И РАЗВИТИЯ В ПОДГОТОВКЕ КАДРОВ ДЛЯ СТРОИТЕЛЬСТВА. *Journal of new century innovations*, 19(6), 12-19.
76. Хамидов, А., Ахмедов, И., Холмирзаев, С., Ризаев, Б., Юсупов, Ш., & Умаров, И. (2022). ЭФФЕКТИВНОСТЬ СОВРЕМЕННЫХ МЕТОДОВ ИСПЫТАНИЙ СТРОИТЕЛЬНЫХ КОНСТРУКЦИЙ. *Journal of new century innovations*, 19(6), 57-59.
77. Холмирзаев, С., Ахмедов, И., Ризаев, Б., Хамидов, А., & Юсупов, Ш. (2022). РОЛЬ ИНТЕГРАЦИИ НАУКИ, ОБРАЗОВАНИЯ И ПРОИЗВОДСТВА В ПОДГОТОВКЕ КАДРОВ ДЛЯ СТРОИТЕЛЬНЫХ ОБРАЗОВАТЕЛЬНЫХ НАПРАВЛЕНИЙ. *Journal of new century innovations*, 19(6), 49-57.
78. Ахмедов, И., Ризаев, Б., Хамидов, А., Холмирзаев, С., Юсупов, Ш., & Умаров, И. (2022). ПРИМЕНЕНИЕ ТЕПЛОИЗОЛЯЦИОННОГО КОМПОЗИТА ГИПСОВОГО ДЛЯ ЭНЕРГОЭФФЕКТИВНОГО СТРОИТЕЛЬСТВА КОНСТРУКЦИЯХ. *Journal of new century innovations*, 19(6), 113-122.
79. Ахмедов, И., Хамидов, А., Холмирзаев, С., Юсупов, Ш., Кодирова, Ф., & Умаров, И. (2022). СОВЕРШЕНСТВОВАНИЕ РАСЧЕТА РАСПРЕДЕЛЕНИЯ НАСАДОВ В ГОРНЫХ РЕКАХ. *Journal of new century innovations*, 19(6), 20-28.
80. Sattor, X., Islombek, A., Adhamjon, N., Bahodir, R., Shavkat, Y., & Isroiljon, U. (2022). TEMIR-BETON KONSTRUKSIYALARIDA SERABETONDAN FOYDALANISH. *Journal of new century innovations*, 19(6), 224-231.
81. Ризаев, Б., Ахмедов, И., Хамидов, А., Холмирзаев, С., Юсупов, Ш., & Умаров, И. (2022). РАСЧЕТ ЭНЕРГЕТИЧЕСКИХ ХАРАКТЕРИСТИК СИСТЕМЫ СОЛНЕЧНОГО ОТОПЛЕНИЯ. *Journal of new century innovations*, 19(8), 45-55.
82. Umarov, I. I. (2023). INSULATION COMPOSITE PLASTER FOR ENERGY-SAVING CONSTRUCTION. *Journal of new century innovations*, 43(1), 281-293.
83. Мухитдинов, М. Б. (2023). ТЎЛДИРУВЧИЛАРНИНГ КОМПОЗИТ ПОЛИМЕР ҚОПЛАМАЛАРНИНГ ЕЙИЛИШБАРДОШЛИГИ ВА

- АДГЕЗИОН ХОССАЛАРИГА ТАЪСИРИ. *Journal of new century innovations*, 43(1), 180-191.
84. Мухитдинов, М. Б. (2023). ҚУРИЛИШ МАТЕРИАЛЛАРИ ВА БУЮМЛАРИ ФАНИНИ ЯНГИ ПЕДАГОГИК ТЕХНОЛОГИЯЛАР АСОСИДА ЎҚИТИШ. *Journal of new century innovations*, 43(1), 166-179.
85. Шаропов, Б. Х., & Рахматиллаев, Ё. Н. (2023). ҚУЁШЛИ ИСИТИШ ТИЗИМИНИНГ ЭНЕРГЕТИК ХАРАКТЕРИСТИКАЛАРИ ХИСОБИ. *Journal of new century innovations*, 43(1), 192-204.
86. Umarov, I. I., & Nuritdinov, J. D. (2023). INCREASING THE RESISTANCE OF TEMPERATURE EFFECTS OF SULFUR-BASED CONCRETES. *Journal of new century innovations*, 43(1), 87-96.
87. Ахмедов, И., Умаров, И., & Нуритдинов, Ж. (2023). ЁҒОЧ МАТЕРИАЛЛАРИНИ ЁНҒИНБАРДОШЛИК ДАРАЖАСИНИ АНТИПИРЕНЛАР ЁРДАМИДА ОШИРИШ. *Journal of new century innovations*, 43(1), 255-268.
88. Ахмедов, И. Ғ., Умаров, И. И., & Дадаханов, Ф. А. (2023). ПРИНЦИПЫ ВЫБОРА ГАЗООЧИСТНОГО ОБОРУДОВАНИЯ. *Journal of new century innovations*, 43(1), 153-165.
89. Umarov, I. I. (2023). THE USE OF SLAG MIXTURES FOR THE MANUFACTURE OF BUILDING MATERIALS. *Journal of new century innovations*, 43(1), 269-280.
90. Ахмедов, И. Ғ., Умаров, И. И., & Дадаханов, Ф. А. (2023). ВЫБОР ЭФФЕКТИВНЫХ МЕТОДОВ И ОБОРУДОВАНИЯ ДЛЯ СУШКИ СЫПУЧИХ СТРОИТЕЛЬНЫХ МАТЕРИАЛОВ. *Journal of new century innovations*, 43(1), 140-152.
91. Umarov, I. I. (2023). STUDY OF THE PROPERTIES OF CONCRETE BASED ON ALKALINE BINDERS. *Journal of new century innovations*, 43(1), 51-64.
92. Umarov, I. I., & Sharopov, B. X. (2023). ХОРИЈ ВА RESPUBLIKAMIZ BINOLARIDA ENERGIYADAN SAMARALI FOYDALANISH USULLARINING TAHLILI. *Journal of new century innovations*, 43(1), 219-229.
93. Umarov, I. I. (2023). THE USE OF SULFUR CONCRETE IN REINFORCED CONCRETE STRUCTURES. *Journal of new century innovations*, 43(1), 65-75.
94. Umarov, I. I., & Sharopov, B. X. (2023). JAMOAT BINOLARINI ISITISHDA QUYOSH ENERGIYASIDAN FOYDALANISHNING SAMARADORLIGI. *Journal of new century innovations*, 43(1), 242-254.
95. Umarov, I. I., & Nuritdinov, D. (2023). SUPERPLASTIFIKATOR QO'SHILGAN GIPSOBETONNING FIZIK-MEXANIK HOSSALARI. *Journal of new century innovations*, 43(1), 76-86.
96. Мурадов, Х. Х. (2023). МАҲАЛЛИЙ ХОМ-АШЁ ЛОГОН БЕНТОНИТ ГИЛИНИНГ ФИЛЬТРАЦИЯ КОЭФФИЦИЕНТИНИ АНИҚЛАШ. *Journal of new century innovations*, 43(1), 97-106.
97. Мурадов, Х. Х. (2023). ФАРҒОНА ВИЛОЯТИ ЛОГОН БЕНТОНИТ ГИЛИНИНГ ХУСУСИЯТЛАРИ БЎЙИЧА ФОЙДАЛАНИШ САМАРАДОРЛИГИ. *Journal of new century innovations*, 43(1), 107-118.

98. Хамидов, А., Ахмедов, И., & Шаропов, Б. Х. (2023). ИССЛЕДОВАНИЯ ЗОЛО-ШЛАКОВЫХ СМЕСЕЙ ДЛЯ ПРОИЗВОДСТВА СТРОИТЕЛЬНЫХ МАТЕРИАЛОВ. *Journal of new century innovations*, 43(1), 230-241.
99. Yosunbek Ne'matilla o'g, R. (2023). TURAR JOY BINOLARIDA QO'LLANILADIGAN ISSIQLIK TA'MINOTI TIZMLARINING HOZIRGI KUNDAGI TAHLILI. *Journal of new century innovations*, 43(1), 119-128.
100. Yosunbek Ne'matilla o'g, R. (2023). ANALYSIS OF GROUNDWATER SOFTENING METHODS. *Journal of new century innovations*, 43(1), 129-139.
101. Хакимов, С. (2023). ПОВТОРНОЕ ИСПОЛЬЗОВАНИЕ ВОДЫ В АВТОМОЙКАХ ПУТИ МАРШРУТИЗАЦИИ. *ТЕСНика*, (1 (10)), 1-5.
102. Khamidov, A., & Khakimov, S. (2023). MOISTURE LOSS FROM FRESHLY LAID CONCRETE DEPENDING ON THE TEMPERATURE AND HUMIDITY OF THE ENVIRONMENT. *Science and innovation*, 2(A4), 274-279.
103. Khamidov, A. I., & Khakimov, S. (2023). Study of the Properties of Concrete Based on Non-Fired Alkaline Binders. *European Journal of Geography, Regional Planning and Development*, 1(1), 33-39.
104. Rasuljon o'gli, K. S. (2023). The Importance of Didactics in Pedagogy and Stages of The Didactic Process. *Journal of Innovation in Education and Social Research*, 1(4), 1-6.
105. Muxitdinov, M. (2022). АНАЛИЗ ЭФФЕКТИВНОСТИ ИСПОЛЬЗОВАНИЯ ПОРЫСТЫХ ЗАПОЛНИТЕЛЕЙ ДЛЯ ЛЁГКИХ БЕТОНОВ. " *Экономика и социум*".
106. Ризаев, Б. Ш., & Мухитдинов, М. Б. (2023). ИЗУЧЕНИЕ ВЛИЯНИЯ КЛИМАТИЧЕСКИХ УСЛОВИЙ НАШЕЙ РЕСПУБЛИКИ НА РАБОТУ ЖЕЛЕЗОБЕТОННЫХ ЭЛЕМЕНТОВ. *Scientific Impulse*, 1(9), 186-195
107. Abdunazarov, A., & Soliev, N. (2020). STUDY OF THE PERFORMANCE OF FRAMELESS CONSTRUCTION STRUCTURES UNDER THE INFLUENCE OF VERTICAL STRESSES OF ULTRA-SUBMERGED THE LYOSS SOILS. *Студенческий вестник*, 28(126 часть 3), 39.
108. Khakimov, S. R., & Sharopov, B. K. (2023). Educational Quality Improvement Events Based on Exhibition Materials in Practical Training Lessons. *American Journal of Language, Literacy and Learning in STEM Education*, 1(2), 5-10
109. Abdunazarov, A. (2022). AVTOMOBILLAR HARAKATIDAN HOSIL BO'LADIGAN TEBRANISHLARNI BINOGA TA'SIRINI ANIQLASH VA KAMAYTIRISH CHORALARINI TAKOMILLASHTIRISH BO'YICHA TAHLILLAR. *Science and innovation*, 1(A5), 372-375.
110. Шаропов Б.Х., Хакимов С.Р., Рахимова С. Оптимизация режимов гелиотеплохимической обработки золоцементных композиций. //Матрица научного познания. – 2021 г. №12-1. С.115-123
111. Хакимов С., Шаропов Б., Абдуназаров А. Бино ва иншоотларнинг сейсмик мустаҳкамлиги бўйича хорижий давлатлар (россия, япония, хитой, ақш) меъёрий хужжатлари таҳлили //barqarorlik va yetakchi tadqiqotlar onlayn ilmiy jurnali. – 2022. – С. 806-809
112. Muxitdinov, M. (2022). ИССЛЕДОВАНИЕ ВЛИЯНИЯ РЕЖИМОВ ЭКСПЛУАТАЦИИ МЕТАЛЛИЧЕСКОЙ ОСНАСТКИ НА

ИЗНОСОСТОЙКОСТЬ КОМПОЗИЦИОННЫХ ПОЛИМЕРНЫХ МАТЕРИАЛОВ. *UNIVERSUM: ТЕХНИЧЕСКИЕ НАУКИ*.

113. Shamsitdinovich, R. B., & Bakhtiyorovich, M. M. (2023). Air Temperature and Humidity in Experimental Testing of Building Materials Used in the Climate of the Republic of Uzbekistan. *Web of Synergy: International Interdisciplinary Research Journal*, 2(4), 591-598.
114. O'G'Li, A. A. S. (2023). Avtomobil yo'llaridagi lyossimon gruntlarning suv shimgan holda deformatsiyalanishi va seysmik to'qinlarni tarqalishini tahlil qilish. *Строительство и образование*, 1(3), 60-65.
115. Abdunazarov, A. (2022). BO'LADIGAN TEBRANISHLARNI BINOGA TA'SIRINI ANIQLASH VA KAMAYTIRISH CHORALARINI TAKOMILLASHTIRISH. *Science and innovation*, 1(A5), 380-384.
116. Abdunazarov, A. S. (2022). AVTOMOBILLAR HARAKATIDAN HOSIL BO'LGAN TEBRANISHLARNI KO'P JINSLI GRUNTLARDA TARQALISH JARAYONIGA OID TADQIQOTLAR TAHLILI. *Scienceweb academic papers collection*.
117. Abdunazarov, A. (2022). AVTOMOBILLAR HARAKATIDAN HOSIL BO'LGAN TEBRANISHLARNI BINOGA TA'SIRINI ANIQLASH VA KAMAYTIRISH CHORALARINI TAKOMILLASHTIRISH BO'YICHA TAHLILLAR. *Science and innovation*, 1(A5), 372-375.
118. Abdunazarov, A. (2022). MAHALLIY HOM ASHYO TURI (QAMISH) DAN FOYDALANGAN HOLDA AVTOMOBILLAR HARAKATIDAN HOSIL BO'LGAN TEBRANISHLARNI BINOGA TA'SIRINI ANIQLASH VA KAMAYTIRISH CHORALARINI TAKOMILLASHTIRISH. *Science and innovation*, 1(A5), 380-385.
119. Muxitdinov, M. (2017). Future of using natural basalt stone in architecture. *Role of the using innovative teaching methods to improve the efficiency of education. Россия. Г. Москва-2017*.
120. Худайкулов С. И., Нишонов Ф. Х. Математические модели гидравлического удара в гидросооружениях и производственных комплексах. Издательство «Навруз //Тошкент-2017. Монография. – 2017.
121. Усмонова, Н. А., Негматуллоев, З. Т., Нишонов, Ф. Х., & Усмонов, А. А. (2019). Модели закрученных потоков в строительстве Каркидонского водохранилища. *Достижения науки и образования*, (12 (53)), 5-9.
122. Khudaykulov, S. I., Yakhshibaev, D. S., Usmonov, A. H., & Nishonov, K. (2019, November). Change in concentration of collector waters along the flow length taking into account the difference in densities. In *International Conference on Information Science and Communications Technologies (ICISCT)*.
123. Нишонов, Ф. Х. (2016). Способы понижения возникновений кавитации и гидравлического удара в гидротехнических сооружениях. *Пути повышения эффективности орошаемого земледелия Научно-практический журнал Выпуск*, 2016(4), 200.
124. Нишонов Ф. Х., Тулкинова А. М. Моделирование Течение Жидкости С Образованием И Распространением Волн //Central Asian Journal of Theoretical and Applied Science. – 2022. – Т. 3. – №. 10. – С. 223-228.

125. Khudaykulov, S. I., Kh, N. F., Sh, Z., & Madiyorova, M. (2021, June). SIMULATION OF FLOW OF A LIQUID WITH FORMATION AND PROPAGATION OF WAVES. In *Archive of Conferences* (pp. 165-170).
126. Abdullaev, B. H., Khudaykulov, S. I., Sadiqova, U. A., & Nishonov, F. N. (2019). THE DOUBLE LAYER THICKNESS OF WATER-BEARING ROCKS UNDER RAPID CHANGE IN PERMEABILITY AND PRESENCE OF VERTICAL WATEREXCHANGE BETWEEN LAYERS. *Scientific-technical journal*, 23(4), 106-111.
127. Nishonov, F. X., & Xadaykulov, S. I. (2018). MODELING OF THE HYDRAULIC BLOW IN BUILDING COMPLEX. *Scientific-technical journal*, 1(2), 65-68.
128. Нишонов, Ф. Х. (2017). МОДЕЛИРОВАНИЕ ДВИЖЕНИЯ ЖИДКОСТИ, ПРИВОДЯЩЕГО К ГИДРАВЛИЧЕСКОМУ УДАРУ В ТРУБОПРОВОДАХ И ТУРБИНАХ ГИДРОТЕХНИЧЕСКИХ СООРУЖЕНИЙ. *Если*, 2, 1.
129. Нишонов, Ф. Х. (2016). МОДЕЛИРОВАНИЕ ГИДРАВЛИЧЕСКОГО УДАРА ПРИ ВНЕЗАПНОЙ ОСТАНОВКЕ НАСОСА В ГИДРОТЕХНИЧЕСКИХ СООРУЖЕНИЯХ. *Пути повышения эффективности орошаемого земледелия*, (4), 196-200

PRODUCTION OF THERMAL INSULATION MATERIALS USING GYPSUM AND AGRICULTURAL WASTE

*Phd. Akhmedov Islombek., Prof. S.Kholmirzayev., Sen. Teach. Umarov Isroil.,
Teach. F.Dadaxanov
Namangan engineering-construction institute,*

Abstract. The article deals with the use of agricultural waste as a filler for gypsum thermal insulation materials, the compositions and properties of these materials are considered.

Keywords. Construction, energy efficiency, thermal insulation materials, gypsum, organic fillers, kenafa bonfires, cotton stalks, rice husk and wood chips, compositions, properties, building, thermal.

In Uzbekistan, among the most priority sectors is the construction materials industry, which has a powerful potential and is of great importance for the development of the construction complex. It is appropriate to note that the increase in the efficiency and quality of construction mainly depends on the cost of building materials, which is about 55-65% of the total cost of capital construction and their quality.

Construction as a branch of our republic occupies one of the first places in the use of material resources. The modern scale of construction also poses the task of solving the issues of economical and rational use of resources, first of all, the implementation of existing reserves, i.e. the creation of low-waste and energy-saving technologies using industrial waste. The implementation of these tasks leads, first of all, to the saving of expensive material resources, and secondly, the refusal to import them from other regions.

In modern conditions, it is urgent to find the possibility of using local resources to obtain binders and materials based on them that meet technical requirements and contribute to improving the environmental situation.

To fulfill these tasks, it is necessary to expand the range of building materials by using energy- and resource-saving building materials based on local raw materials and waste from various industries and advanced technologies for their production.

In recent years, a new term has appeared in domestic and foreign literature – energy-efficient (energy-efficient) buildings, that is, buildings, during the design, construction and operation of which all possible measures (energy-saving measures) aimed at saving thermal and electrical energy have been implemented.

Modern buildings have great opportunities to increase their thermal efficiency on the basis of the formation of thermal and air conditions, optimization of heat and mass flows both in rooms and enclosing structures[1]. The main weapon in the struggle for energy conservation and reduction of heat loss is a properly selected thermal insulation material. Thermal insulation material (TIM) is a material designed to reduce heat transfer, the thermal insulation properties of which depend on its chemical composition and physical structure. Thermal insulation materials have a thermal conductivity λ of no more than $0.175 \text{ W} / (\text{m} * \text{S})$, while 1 m^3 of effective TIM allows you to save 1.45 tons of conventional fuel. Highly efficient tims are capable of having a thermal conductivity coefficient $\lambda = 0.06$ or less. Thus, the use of thermal insulation materials in construction pays off on average within 5-15 years. For comparison, a hollow brick will pay off the energy for its production only after 50 years [2,3]. Gypsum slabs are widely used in construction as a thermal insulation material. They are used for plastering walls and ceilings of premises. Thanks to the gypsum solution, good sound and thermal insulation is provided. The use of gypsum in construction can be considered as an independent material and for the manufacture of various gypsum products. These include: drywall, gypsum fiber, gypsum chipboard, groove-ridge slabs. Gypsum is a part of plasters and putties, due to which smooth and smooth coatings are obtained [4]:

As you know, gypsum is widely used in construction. It is mainly used for the production of gypsum and gypsum concrete construction products used for the interior of buildings (thermal insulation boards, dry plaster, partition plates and panels, and a number of others), as well as for the manufacture of lime-gypsum plaster solutions for the interior walls of buildings.

In 2010, according to the USGS, 147 million tons of gypsum were produced in the world. The largest producers are China (47 million tons), Iran (13 million tons), Spain (11.5 million tons), the USA (8.8 million tons), Thailand (8.5 million tons) [5]. Construction gypsum is valued for its properties. The list of its advantages is voluminous [6]:

- The material is environmentally friendly, does not contain toxic substances, does not cause allergic reactions. Contributes to the creation of a favorable indoor climate.
- Buildings using gypsum withstand about 20 cycles of freezing and thawing without losing their strength. In the absence of a humid climate and sudden temperature changes, buildings look decent for a long period of time.
- Due to its low thermal conductivity, gypsum is used in construction as a room insulation.
- The material is not amenable to gorenje. When exposed to temperatures of about 600-700 degrees, moisture begins to be released, slowing down the process of spreading fire.

- Construction gypsum is light due to high strength and low density (1200-1500 kg/m³).

- Gypsum is considered the most affordable raw material. There are no problems with its extraction and processing. Complex and energy-intensive technologies are not used.

- Hygroscopicity of gypsum is able to provide a positive effect on the humidity of the room.

In production conditions, artificial porous fillers - perlite, vermiculite, agliporite, expanded polystyrene, etc. - are used as light fillers to reduce the consumption of gypsum. The use of agricultural waste instead of these fillers is effective both from an economic point of view (to reduce the cost of thermal insulation gypsum) and from an environmental point of view.

At the Namangan Institute of Civil Engineering at the Department of "Production of Building materials, products and structures", research was conducted to study the use of agricultural waste to improve the thermal insulation properties of gypsum.

Special additives - organic fillers - have been added to the composition of gypsum (G-5 grade) in the solution: kenaf bonfires, cotton stalks, rice husks and wood shavings.

Kenaf is an annual herbaceous plant. Dry stems contain up to 21% of the fiber used for the manufacture of technical fabrics, and seeds contain up to 20% of technical oil. Kenafa bonfire is a waste of the primary processing of kenafa stems. The stems of the kenaf, before processing to separate the bast fiber from the wood, are subjected to special treatment. A necessary stage of such preparation is soaking kenaf for 20-30 days in natural reservoirs or pits filled with water, or in special pools with hot water. In the process of such processing, water-soluble sugary substances, organic acids and mineral salts are leached from the bonfire.

Cotton belongs to the Malvaceae family. Stems consist mainly of lignified cells of elongated shape. The bast contains the longest and strongest bundles of fibers, but they are closely related to the bark. When the stems are crushed, a large amount of dust and small things (up to 6%) is formed. The average fiber length of cotton stems is 1.0 mm, width is 25 mk. The ratio of length to width is 40. This ratio for spruce and pine with an average fiber length of 3.0 mm is 65 and 55, respectively, for aspen -35 with a fiber length of 1 mm. Thus, the fibers of cotton stems are, on average, close in size to aspen fiber and are significantly inferior to coniferous wood.

It is known that cotton stems are more flexible and plastic than wood, but less durable. This is due to the fact that cotton is an annual shrub, a significant part of the bast fibers of which do not have time to stiffen. Up to 40% of the stems are bast fibers and bark. This structure of cotton stems leads to difficulties in crushing due to the formation of a large number of individual long fibers that clog knives. Rice husk -

waste from the rice processing industry – is ellipsoid scales from light yellow to yellow in length 6-8 mm, width 3-4 mm and thickness 0.3-0.5 mm. The main components of rice husk as a plant material are cellulose, polysaccharides, hexosanes. Rice husks brought from the Srednechirchik district of the Tashkent region were used for research.

Wood in the Central Asian region is a scarce material for the production of arbolite-like materials. Wood is imported to Uzbekistan mainly from Russia and Kazakhstan. Wood waste in Uzbekistan is generated at woodworking enterprises and workshops for the manufacture of furniture, joinery, construction parts and various blanks. These wastes come in the form of individual pieces of solid wood, as well as machine shavings and sawdust [7]. To determine the thermophysical characteristics of gypsum with crushed organic fillers - kenafa bonfire, cotton stalks, rice husk and wood chips, the method of thermal pulse with a linear heat source was chosen. Gypsum tiles with various fillers (with the same filler content) with a size of 160x160x40 are made. Three samples were prepared for each test. The tests were carried out on dried samples to a constant mass. Prior to that, the samples were solidified under natural conditions. The test results are shown in Table-1.

Table-1. Thermophysical characteristics of gypsum with fillers

№ samples	Name of fillers	Density kg/m ³	Coefficient of thermal conductivity-news, W/mK	Specific heat, kJ/kg K
1	Kenafa Bonfire	435	0.068	0.59
2	Cotton stems	450	0.078	0.71
3	Rice husk	460	0.086	0.82
4	Wood shavings	490	0.095	0.86

As can be seen from Table-1, the lowest thermal conductivity is at the kenaf campfire. Based on the data obtained, it should be noted that the thermal conductivity of the material depends on the density of fillers. In addition, the thermophysical properties of gypsum depend on the filler content in the material. With an increase in the content of organic filler in gypsum, the thermal conductivity of the latter decreases. Studies to determine the biostability of samples have shown that the developed gypsum material belongs to the group of biostable materials and is not biodegradable.

Fire resistance tests of thermal insulation gypsum with organic fillers were carried out on samples with a rib size of 150x60x10mm. The flammability was assessed by the loss of mass of samples over a five-minute fire action. The results showed that the developed thermal insulation gypsum based on agricultural waste belongs to the group of hard-to-burn materials.

Conclusions. The results of the conducted studies have shown that the use of agricultural waste fillers (organic fillers) instead of artificial porous fillers (perlite,

vermiculite, aglporite, expanded polystyrene, etc.): kenafa bonfire, cotton stalks, rice husk and wood chips) made it possible to obtain a thermal insulation material with sufficiently low thermal conductivity and heat capacity, bio-resistant and difficult to burn. The use of agricultural waste is effective both economically (to reduce the cost of thermal insulation gypsum) and from an environmental point of view. This material is recommended to be used in the form of slabs for finishing the interior walls of buildings, in order to provide thermal insulation indoors.

References:

1. Arifjanov, A., Akmalov, S., Akhmedov, I., & Atakulov, D. (2019, December). Evaluation of deformation procedure in waterbed of rivers. In *IOP Conference Series: Earth and Environmental Science* (Vol. 403, No. 1, p. 012155). IOP Publishing.
2. Ахмедов, И. Ф., Ортиқов, И. А., & Умаров, И. И. (2021). Дарё ўзанидаги деформацион жараёнлаарни баҳолашда инновацион технологиялар [Innovative technologies in the assessment of deformation processes in the riverbed]. *Фаргона политехника институтини илмий-техника журнали.– Фаргона*, 25(1), 139-142.
3. Abduraimova, D., Rakhmonov, R., Akhmedov, I., Xoshimov, S., & Eshmatova, B. (2022, June). Efficiency of use of resource-saving technology in reducing irrigation erosion. In *AIP Conference Proceedings* (Vol. 2432, No. 1). AIP Publishing.
4. Арифжанов, А. М., Самиев, Л. Н., Абдураимова, Д. А., & Ахмедов, И. Г. (2013). Ирригационное значение речных наносов. *Актуальные проблемы гуманитарных и естественных наук*, (6), 357-360.
5. Tadjiboyev, S., Qurbonov, X., Akhmedov, I., Voxidova, U., Babajanov, F., Tursunova, E., & Xodjakulova, D. (2022, June). Selection of electric motors power for lifting a flat survey in hydraulic structures. In *AIP Conference Proceedings* (Vol. 2432, No. 1). AIP Publishing.
6. Akhmedov, I., Khamidov, A., Kholmirezayev, S., Umarov, I., Dedakhanov, F., & Hakimov, S. (2022). ASSESSMENT OF THE EFFECT OF SEDIBLES FROM SOKHSOY RIVER TO KOKAND HYDROELECTRIC STATION. *Science and innovation*, 1(A8), 1086-1092.
7. Kholmirezayev, S., Akhmedov, I., Khamidov, A., Umarov, I., Dedakhanov, F., & Hakimov, S. (2022). USE OF SULFUR CONCRETE IN REINFORCED CONCRETE STRUCTURES. *Science and innovation*, 1(A8), 985-990.
8. Arifjanov, A. (2021). Innovative technologies in the assessment of accumulation and erosion processes in the channels. *Turkish Journal of Computer and Mathematics Education (TURCOMAT)*, 12(4), 110-114.

9. Нуриддинов, А. О., Ахмедов, И., & Хамидов, А. И. (2022). АВТОМОБИЛ ЙЎЛЛАРИНИ ҚУРИЛИШИДА ИННОВАЦИЯЛАР. *Academic research in educational sciences*, 3(ТSTU Conference 1), 211-215.
10. Хамидов, А. И., Ахмедов, И. Г., Мухитдинов, М. Б., & Кузибаев, Ш. (2022). Применение теплоизоляционного композиционного гипса для энергоэффективного строительства.
11. Хамидов, А. И., Ахмедов, И., & Кузибаев, Ш. (2020). ТЕПЛОИЗОЛЯЦИОННЫЕ МАТЕРИАЛЫ НА ОСНОВЕ ГИПСА И ОТХОДОВ СЕЛЬСКОГО ХОЗЯЙСТВА.
12. Fathulloev, A. M., Eshev, S. S., Samiev, L. N., Ahmedov, I. G., Jumaboyev, X., & Arifjanov, S. (2019). Boglanmagan gruntlardan tashkil topgan uzanlarda yuvilmaslik tezliklarini aniklash [To the determination of non-effective speed in the beds containing from unconnected soils]. *Journal "Irrigatsiya va melioratsiya"*. Tashkent, 27-32.
13. Ahmedov, I., Muxitdinov, M., Umarov, I., & Ibragimova, Z. (2020). Assessment of the effect of sedibles from sokhsoy river to kokand hydroelectric power station. *InterConf*.
14. Ризаев, Б., Ахмедов, И., Хамидов, А., Холмирзаев, С., Хакимов, С., & Умаров, И. (2022). ВЛИЯНИЯ ТЕМПЕРАТУРНО-ВЛАЖНОСТНОГО РЕЖИМА НА ВОДОПОГЛОЩЕНИЕ ЛЕГКИХ БЕТОНОВ НА ПОРЫСТЫХ ЗАПОЛНИТЕЛЯХ. *Journal of new century innovations*, 19(8), 192-201.
15. Ризаев, Б., Ахмедов, И., Хамидов, А., Холмирзаев, С., Хакимов, С., & Умаров, И. (2022). ЖАҲОНДА КИЧИК ГЭСЛАРНИ РИВОЖЛАНТИРИШНИНГ ҲОЗИРГИ ЗАМОН АНЪАНАЛАРИ. *Journal of new century innovations*, 19(8), 110-119.
16. Ахмедов, И., Ризаев, Б., Хамидов, А., Холмирзаев, С., Умаров, И., & Хакимов, С. (2022). ПЕРСПЕКТИВЫ РАЗВИТИЯ ЖЕЛЕЗОБЕТОННЫХ КОНСТРУКЦИЙ В УЗБЕКИСТАНЕ. *Journal of new century innovations*, 19(6), 60-70.
17. Холмирзаев, С., Ахмедов, И., Адхамжон, Х., Ризаев, Б., Умаров, И., & Хакимов, С. (2022). ҚУРУҚ ИССИҚ ИҚЛИМЛИ ШАРОИТЛАРДА ҚУРИЛГАН ВА ФОЙДАЛАНАЁТИЛГАН БЕТОНЛИ ВА ТЕМИР БЕТОН КОНСТРУКЦИЯЛАРНИ ҲОЛАТИ. *Journal of new century innovations*, 19(7), 180-190.
18. Ахмедов, И., Ризаев, Б., Хамидов, А., Холмирзаев, С., Умаров, И., & Хакимов, С. (2022). ДЕФОРМАТИВНОСТЬ ЖЕЛЕЗОБЕТОННЫХ КОЛОНН ИЗ ТЯЖЕЛОГО БЕТОНА В УСЛОВИЯХ СУХОГО ЖАРКОГО КЛИМАТА. *Journal of new century innovations*, 19(6), 171-182.

19. Bakhodir, R., Islombek, A., Adhamjon, K., Sattor, K., Isroiljon, U., & Sodikjon, K. (2022). CALCULATION OF DEFORMATION CHANGES OF CENTRALLY COMPRESSED REINFORCED CONCRETE COLUMNS IN DRY HOT CLIMATIC CONDITIONS. *Journal of new century innovations*, 19(6), 162-170.
20. Хамидов, А., Ахмедов, И., Холмирзаев, С., Ризаев, Б., Умаров, И., & Хакимов, С. (2022). ИССЛЕДОВАНИЕ СВОЙСТВ БЕТОНОВ НА ОСНОВЕ НЕГОРЮЧИХ ЩЕЛОЧНЫХ ВЯЖУЩИХ КОНСТРУКЦИЯХ. *Journal of new century innovations*, 19(6), 123-134.
21. Ахмедов, И., Ризаев, Б., Хамидов, А., Холмирзаев, С., Умаров, И., & Хакимов, С. (2022). АНАЛИЗ ВЛИЯНИЯ СУХОГО ЖАРКОГО КЛИМАТА НА РАБОТУ ЖЕЛЕЗОБЕТОННЫХ ЭЛЕМЕНТОВ. *Journal of new century innovations*, 19(6), 39-48.
22. Bahodir, R., Islombek, A., Adhamjon, H., Sattor, K., Isroiljon, U., & Sodikjon, H. (2022). INFLUENCE OF AGGRESSIVE MEDIA ON THE DURABILITY OF LIGHTWEIGHT CONCRETE. *Journal of new century innovations*, 19(6), 318-327.
23. Arifjanov, A., Atakulov, D., Akhmedov, I., & Hoshimov, A. (2022, December). Modern technologies in the study of processes in channels. In *IOP Conference Series: Earth and Environmental Science* (Vol. 1112, No. 1, p. 012137). IOP Publishing.
24. Arifjanov, A., Akmalov, S., Akhmedov, I., & Atakulov, D. Evaluation of deformation procedure in waterbed of rivers. (2019) *IOP Conference Series: Earth and Environmental Science*, 403 (1). DOI: <https://doi.org/10.1088/1755-1315/403/1/012155>.
25. G'ulomjonovich, A. I., Abdurahmonovich, O. I., & Isoqjon o'g'li, U. I. (2021). EFFECTS OF WATER FLOW ON THE EROSION PROCESSES IN THE CHANNEL OF GIS TECHNOLOGY. *Journal of Advanced Scientific Research (ISSN: 0976-9595)*, 1(1).
26. Eshev, S. S., Fatxullaev, A. M., Samiev, L. N., Axmedov, I. G., Jumaboev, X., & Arifjanov, S. (2019). Determination of leaching rates in unconnected soils. *Irrigation and reclamation, Tashkent*, 27-30.
27. Fatkhulloev, A. M., Samiev, L. N., Axmedov, I. G., & Jumaboev, X. (2019). To the determination of non-effective speed in the beds containing from unconnected soils. *Journal of Irrigation and Melioration, Tashkent*, 1(15), 27-32.
28. Arifjanov, A. Sh. Akmalov, I. Akhmedov, and D. Atakulov. "In *Evaluation of deformation procedure in waterbed of rivers.*" In *IOP Conference Series: Earth and Environmental Science* (Vol. 403, No. 1, p. 012155).

29. Холмирзаев, С., Ахмедов, И., Адхамжон, Х., Ризаев, Б., Феруза, Қ., & Умаров, И. (2022). МОДИФИКАЦИЯ ЛАНГАН СЕРОБЕТОННИНГ ФИЗИК-МЕХАНИК ХОССАЛАРИНИ ТАДҚИҚ ҚИЛИШ. *Journal of new century innovations*, 19(6), 240-247.
30. Умаров, И. И. Ў., & Атакулов, Д. Э. Ў. (2022). Дарё ўзандаги деформацион жараёнларни баҳолашда инновацион технологиялар. *Механика и технология*, (Спецвыпуск 1), 219-225.
31. Eshev, S. S., Fatxullaev, A. M., Samiev, L. N., Axmedov, I. G., Jumaboev, X., & Arifjanov, S. (2019). Irrigation and reclamation. *Journal.*, 1(15), 27-30.
32. Холмирзаев, С., Ахмедов, И., Адхамжон, Х., Ризаев, Б., Жалолов, З., & Умаров, И. (2022). ЎЗБЕКИСТОН РЕСПУБЛИКАСИ ХУДУДИДА МОНОЛИТ ТЕМИР БЕТОН КОНСТРУКЦИЯЛАРИНИ ЎРНИ. *Journal of new century innovations*, 19(6), 265-276.
33. Холмирзаев, С., Ахмедов, И., Адхамжон, Х., Ризаев, Б., Фаррух, Д., & Умаров, И. (2022). ҚУРИЛИШ ТАЪЛИМ ЙЎНАЛИШЛАРИ УЧУН КАДРЛАР ТАЙЁРЛАШДА ФАН, ТАЪЛИМ ВА ИШЛАБ ЧИҚАРИШ ИНТЕГРАЦИЯСИНИНГ РОЛИ. *Journal of new century innovations*, 19(6), 256-264.
34. Ризаев, Б., Ахмедов, И., Адхамжон, Х., Холмирзаев, С., Жалолов, З., & Умаров, И. (2022). ЗАМОНАВИЙ ҚУРИЛИШ МАТЕРИАЛЛАРИ ФАНИНИ ЎҚИТИШДАГИ ИЛФОР ТАЪЛИМ МЕТОДЛАРИ. *Journal of new century innovations*, 19(7), 135-146.
35. Холмирзаев, С., Ахмедов, И., Адхамжон, Х., Ризаев, Б., Жалолов, З., & Умаров, И. (2022). БИНОЛАРНИНГ ТЕМИР БЕТОН КОНСТРУКЦИЯЛАРИНИ ИШОНЧЛИЛИК НАЗАРИЯСИ АСОСИДА ҲИСОБЛАШ. *Journal of new century innovations*, 19(6), 287-297.
36. Bahodir, R., Islombek, A., Adhamjon, K., Sattor, K., Farrux, D., & Isroiljon, U. (2022). EFFECTIVENESS OF USING ELEMENTS OF NANOTECHNOLOGY IN CONSTRUCTION MATERIALS SCIENCE. *Journal of new century innovations*, 19(8), 163-172.
37. Холмирзаев, С., Ахмедов, И., Адхамжон, Х., Ризаев, Б., Жалолов, З., & Умаров, И. (2022). БИНО ВА ИНШОТЛАР ЗИЛЗИЛАБАРДОШЛИГИНИНГ НАЗАРИЙ АСОСЛАРИ. *Journal of new century innovations*, 19(8), 120-130.
38. Bahodir, R., Islombek, A., Adhamjon, K., Sattor, K., Feruza, Q., & Isroiljon, U. (2022). NEW INNOVATIVE IDEAS IN THE FIELD OF PRODUCTION OF REINFORCED CONCRETE STRUCTURES. *Journal of new century innovations*, 19(8), 153-162.

39. Bahodir, R., Islombek, A., Adhamjon, K., Sattor, K., Zayniddin, J., & Isroiljon, U. (2022). INFLUENCE OF THE TEMPERATURE AND HUMIDITY REGIME ON THE WATER ABSORPTION OF LIGHT-WEIGHT CONCRETE ON POROUS AGGREGATES. *Journal of new century innovations*, 19(8), 143-152.
40. Bahodir, R., Islombek, A., Adhamjon, K., Sattor, K., Zayniddin, J., & Isroiljon, U. (2022). CALCULATION OF ENERGY CHARACTERISTICS OF SOLAR HEATING SYSTEM. *Journal of new century innovations*, 19(8), 56-65.
41. Ризаев, Б., Ахмедов, И., Холмирзаев, С., Хамидов, А., Кодирова, Ф., & Умаров, И. (2022). ОБЩИЕ СВЕДЕНИЯ О ПРИРОДНОМ КЛИМАТЕ РАЙОНОВ С СУХИМ ЖАРКИМ КЛИМАТОМ. *Journal of new century innovations*, 19(6), 298-306.
42. Ризаев, Б., Ахмедов, И., Хамидов, А., Холмирзаев, С., Жалалов, З., & Умаров, И. (2022). РАСЧЕТ НА ВХОДНЫЕ И ФОРМАЛЬНЫЕ ДЕФОРМАЦИИ БЕТОНА В ЕСТЕСТВЕННЫХ УСЛОВИЯХ СУХОГО ЖАРКОГО КЛИМАТА. *Journal of new century innovations*, 19(6), 183-193.
43. Ризаев, Б., Ахмедов, И., Хамидов, А., Холмирзаев, С., Фаррух, Д., & Умаров, И. (2022). ОБЩИЕ СВЕДЕНИЯ О ВЕТРЕ И ПЫЛИ В ЖАРКОМ СУХОМ КЛИМАТЕ. *Journal of new century innovations*, 19(6), 307-317.
44. Ахмедов, И., Ризаев, Б., Адхамжон, Х., Холмирзаев, С., Феруза, Қ., & Умаров, И. (2022). ТУРАР-ЖОЙ БИНОЛАРИ ҚУРИЛИШИДА МОНОЛИТ ТЕМИР БЕТОНДАН ФОЙДАЛАНИШ САМАРАДОРЛИГИ. *Journal of new century innovations*, 19(6), 215-223.
45. Ahmedov, I., Bahodir, R., Adhamjon, H., Sattor, K., Feruza, Q., & Isroiljan, U. (2022). DISTRIBUTION OF TEMPERATURE AND HUMIDITY IN CONCRETE OVER THE CROSS SECTION OF COLUMNS IN A DRY HOT CLIMATE. *Journal of new century innovations*, 19(7), 123-134.
46. Ризаев, Б., Ахмедов, И., Хамидов, А., Холмирзаев, С., Феруза, Қ., & Умаров, И. (2022). СОВРЕМЕННЫЕ ТРАДИЦИИ РАЗВИТИЯ МАЛОЙ ГИДРОЭНЕРГЕТИКИ В МИРЕ. *Journal of new century innovations*, 19(8), 90-99.
47. Bahodir, R., Islombek, A., Adhamjon, K., Sattor, K., Zayniddin, J., & Isroiljon, U. (2022). MODERN TRADITIONS OF THE DEVELOPMENT OF SMALL HYDROPOWER IN THE WORLD. *Journal of new century innovations*, 19(8), 100-109.
48. Bahodir, R., Islombek, A., Adxamjon, X., Sattor, X., Feruza, Q., & Isroiljon, U. (2022). TEMIR-BETON KONSTRUKTSIYALAR ISHLAB CHIQRISH SOHASIDAGI YANGI INNOVATSION G'OYALAR. *Journal of new century innovations*, 19(7), 158-167.

49. Bahodir, R., Islombek, A., Adhamjon, H., Sattor, K., Isroiljon, U., & Farruh, D. (2022). CONDITION OF CONCRETE AND REINFORCED CONCRETE STRUCTURES BUILT AND USED IN A DRY HOT CLIMATE. *Journal of new century innovations*, 19(7), 147-157.
50. Холмирзаев, С., Ахмедов, И., Ризаев, Б., Хамидов, А., Кодирова, Ф., & Умаров, И. (2022). ИССЛЕДОВАНИЕ ФИЗИКО-МЕХАНИЧЕСКИХ СВОЙСТВ МОДИФИЦИРОВАННОГО СЕРОБЕТОНА КОНСТРУКЦИЯХ. *Journal of new century innovations*, 19(6), 154-161.
51. Хамидов, А., Ахмедов, И., Холмирзаев, С., Ризаев, Б., Умаров, И., & Фаррух, Д. (2022). АНАЛИЗ СПОСОБОВ ПЕРЕРАБОТКИ СЫРЬЯ SERA И ПОЛУЧЕНИЯ СЕРОБЕТОНА КОНСТРУКЦИЯХ. *Journal of new century innovations*, 19(6), 93-102.
52. Ахмедов, И., Ризаев, Б., Хамидов, А., Холмирзаев, С., Феруза, Қ., & Умаров, И. (2022). ИССЛЕДОВАНИЕ ЗОЛОШЛАКОВЫХ СМЕСИ ДЛЯ ПРОИЗВОДСТВА СТРОИТЕЛЬНЫХ МАТЕРИАЛОВ КОНСТРУКЦИЯХ. *Journal of new century innovations*, 19(6), 103-112.
53. Хамидов, А., Ахмедов, И., Ризаев, Б., Холмирзаев, С., Жалалов, З., Умаров, И., & Шаропов, Б. (2022). ТЕПЛОИЗОЛЯЦИОННЫЕ МАТЕРИАЛЫ НА ОСНОВЕ ГИПСА И СЕЛЬСКОХОЗЯЙСТВЕННЫХ ОТХОДОВ. КОНСТРУКЦИЯХ. *Journal of new century innovations*, 19(6), 135-144.
54. Ахмедов, И., Хамидов, А., Холмирзаев, С., Ризаев, Б., Умаров, И., & Фаррух, Д. (2022). ОЦЕНКА ВЛИЯНИЯ СЕДИБЛЕИ РЕКИ СОХСОЙ НА КОКАНДСКУЮ ГЭС. *Journal of new century innovations*, 19(6), 145-153.
55. Холмирзаев, С., Ахмедов, И., Хамидов, А., Кодирова, Ф., Умаров, И., & Фаррух, Д. (2022). РАСЧЕТ ЖЕЛЕЗОБЕТОННЫХ КОНСТРУКЦИЙ ЗДАНИЙ НА ОСНОВЕ ТЕОРИИ НАДЕЖНОСТИ. *Journal of new century innovations*, 19(6), 29-38.
56. Хамидов, А., Ахмедов, И., Ризаев, Б., Холмирзаев, С., Жалалов, З., & Умаров, И. (2022). ҚУРУҚ ИССИҚ ИҚЛИМЛИ ХУДУДЛАРНИНГ ТАБИЙ ИҚЛИМИ ҲАҚИДА УМУМИЙ МАЪЛУМОТ. *Journal of new century innovations*, 19(6), 194-203.
57. Ризаев, Б., Ахмедов, И., Хамидов, А., Холмирзаев, С., Фаррух, Д., & Умаров, И. (2022). БИНОЛАРНИ ИСИТИШДА ҚУЁШ ЭНЕРГИЯСИДАН ФОЙДАЛАНИБ ЭНЕРГИЯ САМАРАДОРЛИКНИ ОШИРИШ ТАДБИРЛАРИ. *Journal of new century innovations*, 19(8), 78-89.
58. Ризаев, Б., Ахмедов, И., Хамидов, А., Холмирзаев, С., Фаррух, Д., & Умаров, И. (2022). ҚУЁШЛИ ИСИТИШ ТИЗИМИНИНГ ЭНЕРГЕТИК ХАРАКТЕРИСТИКАЛАРИ ХИСОБИ. *Journal of new century innovations*, 19(8), 25-36.

59. Ахмедов, И., Ризаев, Б., Хамидов, А., Холмирзаев, С., Умаров, И., & Фаррух, Д. (2022). ЭФФЕКТИВНОСТЬ ИСПОЛЬЗОВАНИЯ МОНОЛИТНОГО ЖЕЛЕЗОБЕТОНА ПРИ СТРОИТЕЛЬСТВЕ ЖИЛЬЕ ДОМА. *Journal of new century innovations*, 19(6), 71-80.
60. Bahodir, R., Islombek, A., Sattor, X., Adxamjon, X., Feruza, Q., & Isroiljon, U. (2022). QURILISH MATERIALSHUNOSLIGIDA NANOTEKNOLOGIYA ELEMENTLARIDAN FOYDALANISH SAMARADORLIGI. *Journal of new century innovations*, 19(7), 168-179.
61. Холмирзаев, С., Ахмедов, И., Хамидов, А., Ризаев, Б., Жалалов, З., & Умаров, И. (2022). ПРИМЕНЕНИЕ МОНОЛИТНЫХ ЖЕЛЕЗОБЕТОННЫХ КОНСТРУКЦИЙ НА ТЕРРИТОРИИ РЕСПУБЛИКИ УЗБЕКИСТАН КОНСТРУКЦИЯХ. *Journal of new century innovations*, 19(6), 81-92.
62. Холмирзаев, С., Ахмедов, И., Ризаев, Б., Хамидов, А., Фаррух, Д., & Умаров, И. (2022). ПРИМЕНЕНИЕ СЕРОБЕТОНА В ЖЕЛЕЗОБЕТОННЫХ КОНСТРУКЦИЯХ. *Journal of new century innovations*, 19(6), 3-11.
63. Умаров, И. И. Ў. (2022). Тоғ олди дарёлар ўзанидаги жараёнларни баҳолашда табиий дала тадқиқотлари таҳлили. *Строительство и образование*, (2), 109-113.
64. Kholmirezayev, S., Akhmedov, I., Khamidov, A., Yusupov, S., Umarov, I., & Hakimov, S. (2022). ANALYSIS OF THE EFFECT OF DRY HOT CLIMATE ON THE WORK OF REINFORCED CONCRETE ELEMENTS. *Science and innovation*, 1(A8), 1033-1039.
65. Akhmedov, I., Khamidov, A., Kholmirezayev, S., Yusupov, S., & Umarov, I. (2022). Improving river sediment distribution calculation in mountain rivers. *Science and innovation*, 1(A8), 1014-1019.
66. Khamidov, A., Akhmedov, I., Kholmirezayev, S., Jalalov, Z., Yusupov, S., & Umarov, I. (2022). EFFECTIVENESS OF MODERN METHODS OF TESTING BUILDING STRUCTURES. *Science and innovation*, 1(A8), 1046-1051.
67. Kholmirezayev, S., Akhmedov, I., Khamidov, A., Jalalov, Z., Yusupov, S., & Umarov, I. (2022). THE ROLE OF THE INTEGRATION OF SCIENCE, EDUCATION AND PRODUCTION IN THE TRAINING OF PERSONNEL FOR CONSTRUCTION EDUCATIONAL AREAS. *Science and innovation*, 1(A8), 1040-1045.
68. Хамидов, А. И., Ахмедов, И., Юсупов, Ш., & Кузибаев, Ш. (2021). Использование теплоизоляционного композиционного гипса в энергоэффективном строительстве.
69. Холмирзаев, С., Ахмедов, И., Адхамжон, Х., Ризаев, Б., Юсупов, Ш., & Умаров, И. (2022). СЕРА ХОМ АШЁСИНИ ҚАЙТА ИШЛАШ ВА

- СЕРОБЕТОН ТАЙЁРЛАШ УСУЛЛАРИНИНГ ТАҲЛИЛИ. *Journal of new century innovations*, 19(6), 248-255.
70. Холмирзаев, С., Ахмедов, И., Адхамжон, Ҳ., Ризаев, Б., Юсупов, Ш., & Умаров, И. (2022). ТЕМИР БЕТОН ЭЛЕМЕНТЛАРНИНГ ДАРЗБАРДОШЛИГИГА МАРКАЗИЙ ОСИЁ ИҚЛИМИНИНГ ТАЪСИРИ. *Journal of new century innovations*, 19(6), 232-239.
71. Холмирзаев, С., Ахмедов, И., Адхамжон, Ҳ., Ризаев, Б., Юсупов, Ш., & Умаров, И. (2022). ТУРАР-ЖОЙ БИНОЛАРИ ҚУРИЛИШИДА МОНОЛИТ ТЕМИР БЕТОНДАН ФОЙДАЛАНИШ САМАРАДОРЛИГИ. *Journal of new century innovations*, 19(6), 277-286.
72. Ризаев, Б., Ахмедов, И., Хамидов, А., Холмирзаев, С., Юсупов, Ш., & Умаров, И. (2022). МЕРЫ ПО ПОВЫШЕНИЮ ЭНЕРГОЭФФЕКТИВНОСТИ ИСПОЛЬЗОВАНИЯ СОЛНЕЧНОЙ ЭНЕРГИИ В ОТОПЛЕНИИ ЗДАНИЙ. *Journal of new century innovations*, 19(8), 66-77.
73. Ризаев, Б., Ахмедов, И., Хамидов, А., Холмирзаев, С., Юсупов, Ш., & Умаров, И. (2022). ҚУЁШ ЭНЕРГИЯСИДАН ФОЙДАЛАНИБ БИНОЛАРНИ ЭНЕРГИЯ САМАРАДОРЛИГИНИ ОШИРИШ ТАДБИРЛАРИ ХАКИДА. *Journal of new century innovations*, 19(8), 173-186.
74. Ahmedov, I., Bahodir, R., Adhamjon, H., Sattor, K., Shavkat, Y., & Isroiljan, U. (2022). PHYSICAL AND MECHANICAL PROPERTIES OF CONCRETE UNDER CONDITIONS OF DRY HOT CLIMATE. *Journal of new century innovations*, 19(8), 131-142.
75. Холмирзаев, С., Ахмедов, И., Ризаев, Б., Юсупов, Ш., Умаров, И., & Фаррух, Д. (2022). РОЛЬ ИНТЕГРАЦИИ НАУКИ, ОБРАЗОВАНИЯ И РАЗВИТИЯ В ПОДГОТОВКЕ КАДРОВ ДЛЯ СТРОИТЕЛЬСТВА. *Journal of new century innovations*, 19(6), 12-19.
76. Хамидов, А., Ахмедов, И., Холмирзаев, С., Ризаев, Б., Юсупов, Ш., & Умаров, И. (2022). ЭФФЕКТИВНОСТЬ СОВРЕМЕННЫХ МЕТОДОВ ИСПЫТАНИЙ СТРОИТЕЛЬНЫХ КОНСТРУКЦИЙ. *Journal of new century innovations*, 19(6), 57-59.
77. Холмирзаев, С., Ахмедов, И., Ризаев, Б., Хамидов, А., & Юсупов, Ш. (2022). РОЛЬ ИНТЕГРАЦИИ НАУКИ, ОБРАЗОВАНИЯ И ПРОИЗВОДСТВА В ПОДГОТОВКЕ КАДРОВ ДЛЯ СТРОИТЕЛЬНЫХ ОБРАЗОВАТЕЛЬНЫХ НАПРАВЛЕНИЙ. *Journal of new century innovations*, 19(6), 49-57.
78. Ахмедов, И., Ризаев, Б., Хамидов, А., Холмирзаев, С., Юсупов, Ш., & Умаров, И. (2022). ПРИМЕНЕНИЕ ТЕПЛОИЗОЛЯЦИОННОГО КОМПОЗИТА ГИПСОВОГО ДЛЯ ЭНЕРГОЭФФЕКТИВНОГО

- СТРОИТЕЛЬСТВА КОНСТРУКЦИЯХ. *Journal of new century innovations*, 19(6), 113-122.
79. Ахмедов, И., Хамидов, А., Холмирзаев, С., Юсупов, Ш., Кодирова, Ф., & Умаров, И. (2022). СОВЕРШЕНСТВОВАНИЕ РАСЧЕТА РАСПРЕДЕЛЕНИЯ НАСАДОВ В ГОРНЫХ РЕКАХ. *Journal of new century innovations*, 19(6), 20-28.
80. Sattor, X., Islombek, A., Adhamjon, H., Bahodir, R., Shavkat, Y., & Isroiljon, U. (2022). TEMIR-BETON KONSTRUKSIYALARIDA SERABETONDAN FOYDALANISH. *Journal of new century innovations*, 19(6), 224-231.
81. Ризаев, Б., Ахмедов, И., Хамидов, А., Холмирзаев, С., Юсупов, Ш., & Умаров, И. (2022). РАСЧЕТ ЭНЕРГЕТИЧЕСКИХ ХАРАКТЕРИСТИК СИСТЕМЫ СОЛНЕЧНОГО ОТОПЛЕНИЯ. *Journal of new century innovations*, 19(8), 45-55.
82. Umarov, I. I. (2023). INSULATION COMPOSITE PLASTER FOR ENERGY-SAVING CONSTRUCTION. *Journal of new century innovations*, 43(1), 281-293.
83. Мухитдинов, М. Б. (2023). ТЎЛДИРУВЧИЛАРНИНГ КОМПОЗИТ ПОЛИМЕР ҚОПЛАМАЛАРНИНГ ЕЙИЛИШБАРДОШЛИГИ ВА АДГЕЗИОН ХОССАЛАРИГА ТАЪСИРИ. *Journal of new century innovations*, 43(1), 180-191.
84. Мухитдинов, М. Б. (2023). ҚУРИЛИШ МАТЕРИАЛЛАРИ ВА БУЮМЛАРИ ФАНИНИ ЯНГИ ПЕДАГОГИК ТЕХНОЛОГИЯЛАР АСОСИДА ЎҚИТИШ. *Journal of new century innovations*, 43(1), 166-179.
85. Шаропов, Б. Х., & Рахматиллаев, Ё. Н. (2023). ҚУЁШЛИ ИСИТИШ ТИЗИМИНИНГ ЭНЕРГЕТИК ХАРАКТЕРИСТИКАЛАРИ ХИСОБИ. *Journal of new century innovations*, 43(1), 192-204.
86. Umarov, I. I., & Nuritdinov, J. D. (2023). INCREASING THE RESISTANCE OF TEMPERATURE EFFECTS OF SULFUR-BASED CONCRETES. *Journal of new century innovations*, 43(1), 87-96.
87. Ахмедов, И., Умаров, И., & Нуритдинов, Ж. (2023). ЁҒОЧ МАТЕРИАЛЛАРИНИ ЁНҒИНБАРДОШЛИК ДАРАЖАСИНИ АНТИПИРЕНЛАР ЁРДАМИДА ОШИРИШ. *Journal of new century innovations*, 43(1), 255-268.
88. Ахмедов, И. Ф., Умаров, И. И., & Дадаханов, Ф. А. (2023). ПРИНЦИПЫ ВЫБОРА ГАЗООЧИСТНОГО ОБОРУДОВАНИЯ. *Journal of new century innovations*, 43(1), 153-165.
89. Umarov, I. I. (2023). THE USE OF SLAG MIXTURES FOR THE MANUFACTURE OF BUILDING MATERIALS. *Journal of new century innovations*, 43(1), 269-280.

90. Ахмедов, И. Ф., Умаров, И. И., & Дадаханов, Ф. А. (2023). ВЫБОР ЭФФЕКТИВНЫХ МЕТОДОВ И ОБОРУДОВАНИЯ ДЛЯ СУШКИ СЫПУЧИХ СТРОИТЕЛЬНЫХ МАТЕРИАЛОВ. *Journal of new century innovations*, 43(1), 140-152.
91. Umarov, I. I. (2023). STUDY OF THE PROPERTIES OF CONCRETE BASED ON ALKALINE BINDERS. *Journal of new century innovations*, 43(1), 51-64.
92. Umarov, I. I., & Sharopov, B. X. (2023). XORIJ VA RESPUBLIKAMIZ BINOLARIDA ENERGIYADAN SAMARALI FOYDALANISH USULLARINING TAHLILI. *Journal of new century innovations*, 43(1), 219-229.
93. Umarov, I. I. (2023). THE USE OF SULFUR CONCRETE IN REINFORCED CONCRETE STRUCTURES. *Journal of new century innovations*, 43(1), 65-75.
94. Umarov, I. I., & Sharopov, B. X. (2023). JAMOAT BINOLARINI ISITISHDA QUYOSH ENERGIYASIDAN FOYDALANISHNING SAMARADORLIGI. *Journal of new century innovations*, 43(1), 242-254.
95. Umarov, I. I., & Nuritdinov, D. (2023). SUPERPLASTIFIKATOR QO'SHILGAN GIPSOBETONNING FIZIK-MEXANIK XOSSALARI. *Journal of new century innovations*, 43(1), 76-86.
96. Мурадов, Х. Х. (2023). МАҲАЛЛИЙ ХОМ-АШЁ ЛОГОН БЕНТОНИТ ГИЛИНИНГ ФИЛЬТРАЦИЯ КОЭФФИЦИЕНТИНИ АНИҚЛАШ. *Journal of new century innovations*, 43(1), 97-106.
97. Мурадов, Х. Х. (2023). ФАРҒОНА ВИЛОЯТИ ЛОГОН БЕНТОНИТ ГИЛИНИНГ ХУСУСИЯТЛАРИ БЎЙИЧА ФОЙДАЛАНИШ САМАРАДОРЛИГИ. *Journal of new century innovations*, 43(1), 107-118.
98. Хамидов, А., Ахмедов, И., & Шаропов, Б. Х. (2023). ИССЛЕДОВАНИЯ ЗОЛО-ШЛАКОВЫХ СМЕСЕЙ ДЛЯ ПРОИЗВОДСТВА СТРОИТЕЛЬНЫХ МАТЕРИАЛОВ. *Journal of new century innovations*, 43(1), 230-241.
99. Yosunbek Ne'matilla o'g, R. (2023). TURAR JOY BINOLARIDA QO'LLANILADIGAN ISSIQLIK TA'MINOTI TIZMLARINING HOZIRGI KUNDAGI TAHLILI. *Journal of new century innovations*, 43(1), 119-128.
100. Yosunbek Ne'matilla o'g, R. (2023). ANALYSIS OF GROUNDWATER SOFTENING METHODS. *Journal of new century innovations*, 43(1), 129-139.
101. Хакимов, С. (2023). ПОВТОРНОЕ ИСПОЛЬЗОВАНИЕ ВОДЫ В АВТОМОЙКАХ ПУТИ МАРШРУТИЗАЦИИ. *TECHника*, (1 (10)), 1-5.
102. Khamidov, A., & Khakimov, S. (2023). MOISTURE LOSS FROM FRESHLY LAID CONCRETE DEPENDING ON THE TEMPERATURE AND HUMIDITY OF THE ENVIRONMENT. *Science and innovation*, 2(A4), 274-279.

103. Khamidov, A. I., & Khakimov, S. (2023). Study of the Properties of Concrete Based on Non-Fired Alkaline Binders. *European Journal of Geography, Regional Planning and Development*, 1(1), 33-39.
104. Rasuljon o'gli, K. S. (2023). The Importance of Didactics in Pedagogy and Stages of The Didactic Process. *Journal of Innovation in Education and Social Research*, 1(4), 1-6.
105. Muxitdinov, M. (2022). АНАЛИЗ ЭФФЕКТИВНОСТИ ИСПОЛЬЗОВАНИЯ ПОРЫСТЫХ ЗАПОЛНИТЕЛЕЙ ДЛЯ ЛЁГКИХ БЕТОНОВ. "Экономика и социум".
106. Ризаев, Б. Ш., & Мухитдинов, М. Б. (2023). ИЗУЧЕНИЕ ВЛИЯНИЯ КЛИМАТИЧЕСКИХ УСЛОВИЙ НАШЕЙ РЕСПУБЛИКИ НА РАБОТУ ЖЕЛЕЗОБЕТОННЫХ ЭЛЕМЕНТОВ. *Scientific Impulse*, 1(9), 186-195
107. Abdunazarov, A., & Soliev, N. (2020). STUDY OF THE PERFORMANCE OF FRAMELESS CONSTRUCTION STRUCTURES UNDER THE INFLUENCE OF VERTICAL STRESSES OF ULTRA-SUBMERGED THE LYOSS SOILS. *Студенческий вестник*, 28(126 часть 3), 39.
108. Khakimov, S. R., & Sharopov, B. K. (2023). Educational Quality Improvement Events Based on Exhibition Materials in Practical Training Lessons. *American Journal of Language, Literacy and Learning in STEM Education*, 1(2), 5-10
109. Abdunazarov, A. (2022). AVTOMOBILLAR HARAKATIDAN HOSIL BO'LADIGAN TEBRANISHLARNI BINOGA TA'SIRINI ANIQLASH VA KAMAYTIRISH CHORALARINI TAKOMILLASHTIRISH BO'YICHA TAHLILLAR. *Science and innovation*, 1(A5), 372-375.
110. Шаропов Б.Х., Хакимов С.Р., Рахимова С. Оптимизация режимов гелиотеплохимической обработки золоцементных композиций. //Матрица научного познания. – 2021 г. №12-1. С.115-123
111. Хакимов С., Шаропов Б., Абдуназаров А. Бино ва иншоотларнинг сейсмик мустаҳкамлиги бўйича хорижий давлатлар (россия, япония, хитой, ақш) меъёрий хужжатлари таҳлили //barqarorlik va yetakchi tadqiqotlar onlayn ilmiy jurnali. – 2022. – С. 806-809
112. Muxitdinov, M. (2022). ИССЛЕДОВАНИЕ ВЛИЯНИЯ РЕЖИМОВ ЭКСПЛУАТАЦИИ МЕТАЛЛИЧЕСКОЙ ОСНАСТКИ НА ИЗНОСОСТОЙКОСТЬ КОМПОЗИЦИОННЫХ ПОЛИМЕРНЫХ МАТЕРИАЛОВ. *UNIVERSUM: ТЕХНИЧЕСКИЕ НАУКИ*.
113. Shamsitdinovich, R. V., & Bakhtiyorovich, M. M. (2023). Air Temperature and Humidity in Experimental Testing of Building Materials Used in the Climate of the Republic of Uzbekistan. *Web of Synergy: International Interdisciplinary Research Journal*, 2(4), 591-598.

114. O'G'Li, A. A. S. (2023). Avtomobil yo'llaridagi lyossimon gruntlarning suv shimgan holda deformatsiyalanishi va seysmik to'qinlarni tarqalishini tahlil qilish. *Строительство и образование*, 1(3), 60-65.
115. Abdunazarov, A. (2022). BO'LADIGAN TEBRANISHLARNI BINOGA TA'SIRINI ANIQLASH VA KAMAYTIRISH CHORALARINI TAKOMILLASHTIRISH. *Science and innovation*, 1(A5), 380-384.
116. Abdunazarov, A. S. (2022). AVTOMOBILLAR HARAKATIDAN HOSIL BO'LGAN TEBRANISHLARNI KO'P JINSLI GRUNTLARDA TARQALISH JARAYONIGA OID TADQIQOTLAR TAHLILI. *Scienceweb academic papers collection*.
117. Abdunazarov, A. (2022). AVTOMOBILLAR HARAKATIDAN HOSIL BO'LGAN TEBRANISHLARNI BINOGA TA'SIRINI ANIQLASH VA KAMAYTIRISH CHORALARINI TAKOMILLASHTIRISH BO'YICHA TAHLILLAR. *Science and innovation*, 1(A5), 372-375.
118. Abdunazarov, A. (2022). MAHALLIY HOM ASHYO TURI (QAMISH) DAN FOYDALANGAN HOLDA AVTOMOBILLAR HARAKATIDAN HOSIL BO'LGAN TEBRANISHLARNI BINOGA TA'SIRINI ANIQLASH VA KAMAYTIRISH CHORALARINI TAKOMILLASHTIRISH. *Science and innovation*, 1(A5), 380-385.
119. Muxitdinov, M. (2017). Future of using natural basalt stone in architecture. *Role of the using innovative teaching methods to improve the efficiency of education. Россия. Г. Москва-2017*.
120. Худайкулов С. И., Нишонов Ф. Х. Математические модели гидравлического удара в гидросооружениях и производственных комплексах. Издательство «Навруз //Тошкент-2017. Монография. – 2017.
121. Усмонова, Н. А., Негматуллоев, З. Т., Нишонов, Ф. Х., & Усмонов, А. А. (2019). Модели закрученных потоков в строительстве Каркидонского водохранилища. *Достижения науки и образования*, (12 (53)), 5-9.
122. Khudaykulov, S. I., Yakhshibaev, D. S., Usmonov, A. H., & Nishonov, K. (2019, November). Change in concentration of collector waters along the flow length taking into account the difference in densities. In *International Conference on Information Science and Communications Technologies (ICISCT)*.
123. Нишонов, Ф. Х. (2016). Способы понижения возникновения кавитации и гидравлического удара в гидротехнических сооружениях. *Пути повышения эффективности орошаемого земледелия Научно-практический журнал Выпуск*, 2016(4), 200.
124. Нишонов Ф. Х., Тулкинова А. М. Моделирование Течение Жидкости С Образованием И Распространением Волн //Central Asian Journal of Theoretical and Applied Science. – 2022. – Т. 3. – №. 10. – С. 223-228.

125. Khudaykulov, S. I., Kh, N. F., Sh, Z., & Madiyorova, M. (2021, June). SIMULATION OF FLOW OF A LIQUID WITH FORMATION AND PROPAGATION OF WAVES. In *Archive of Conferences* (pp. 165-170).
126. Abdullaev, B. H., Khudaykulov, S. I., Sadiqkova, U. A., & Nishonov, F. N. (2019). THE DOUBLE LAYER THICKNESS OF WATER-BEARING ROCKS UNDER RAPID CHANGE IN PERMEABILITY AND PRESENCE OF VERTICAL WATEREXCHANGE BETWEEN LAYERS. *Scientific-technical journal*, 23(4), 106-111.
127. Nishonov, F. X., & Xadaykulov, S. I. (2018). MODELING OF THE HYDRAULIC BLOW IN BUILDING COMPLEX. *Scientific-technical journal*, 1(2), 65-68.
128. Нишонов, Ф. Х. (2017). МОДЕЛИРОВАНИЕ ДВИЖЕНИЯ ЖИДКОСТИ, ПРИВОДЯЩЕГО К ГИДРАВЛИЧЕСКОМУ УДАРУ В ТРУБОПРОВОДАХ И ТУРБИНАХ ГИДРОТЕХНИЧЕСКИХ СООРУЖЕНИЙ. *Если*, 2, 1.
129. Нишонов, Ф. Х. (2016). МОДЕЛИРОВАНИЕ ГИДРАВЛИЧЕСКОГО УДАРА ПРИ ВНЕЗАПНОЙ ОСТАНОВКЕ НАСОСА В ГИДРОТЕХНИЧЕСКИХ СООРУЖЕНИЯХ. *Пути повышения эффективности орошаемого земледелия*, (4), 196-200.

INFLUENCE OF CENTRAL ASIAN CLIMATIC CONDITIONS ON THE COMPATIBILITY OF REINFORCED CONCRETE ELEMENTS

PhD. Akhmedov Islombek., Professor S.Kholmirezayev., Senior teacher Umarov Isroil., Teacher B.Sharopov
Namangan Engineering-Construction Institute,
Islom Karimov street, 12, Namangan, Uzbekistan, 160103

Abstract. Issues of development of the economy of Tajikistan, as well as prospects for economic development and economic development, as well as prospects for the development of the economy of Tajikistan were discussed in Dushanbe. A criminal case has been opened on this fact, an investigation is underway.

Keywords: reinforced concrete, roughness dry hot climate, temperature, humidity, deformability, strength, solidity.

The strength and deformation characteristics of reinforced concrete structures, which are exploited in dry hot climates, differ from the strength and deformation characteristics of reinforced concrete structures used under normal conditions. In dry, hot climates, the strength of the concrete decreases, under the influence of long-term loads, the solidity of reinforced concrete structures and the opening width of the cracks increase. Not taking these factors into account leads to a decrease in the quality and durability of reinforced concrete structures for the long term. In this regard, it is necessary to take into account the climatic impact in the design of reinforced concrete structures under operation, as indicated by building norms and rules [1]. According to the above regulatory documents, when calculating the strength, deformability and tightness of reinforced concrete structures to be operated in such climatic conditions, the coefficient of working conditions of concrete is increased to $\beta_b=0,85$ in the case of determining the elasticity module $\gamma_{b7}= 0,85$. High temperatures and low relative humidity cause significant temperature and penetration deformations and voltages to form in concrete. Therefore, in structures that are not protected from solar radiation, the moment of cracked formation increases due to temperature and penetration deformation. Therefore, it is of great importance to study the influence of dry hot climate on roughness. The results of the theoretical and practical research conducted show that the calculation of the calculation of the pulse rate by the recommended core moments in qmq 2.03.01-96 causes a lot of uncertainty, that is, theoretical calculations are significantly different from the current pulse rate. The main reason for this is not to take into account the stresses generated by the penetration deformation of concrete and the penetration deformation in the calculations performed so far. Therefore, N_{cr} and M_{cr} , it is recommended to improve the detection method for simple engineering

calculations as follows. The moment of the cracked formation is entered $\bar{\sigma}_{cs}$ in the formula for determining the M_{crc} .

$$N(e_o-z)=(R_{bt,ser}-\sigma_{cs})W_{pe} \quad (1)$$

Here: $\sigma_{cs} = [\varepsilon_{cs} + \varepsilon_{csI} - (1/r)_{cs}(a-y)] \cdot E_b$ - tension in the result of the penetration deformation of concrete; ε_{cs} , and ε_{csI} - penetration deformation of concrete :

$$M_{rp}=N \cdot (e_o-z); \quad r=\varphi(W_{red}/A_{red}); \quad (2)$$

In this expression $\bar{\sigma}_{cs}$ – cracked formation is used in the determination of torque, especially since its importance is even greater when considering the effects of dry hot climates. The advantages of this method are that the voltage from the result of the penetration deformation, which is taken into account here, depends not only on the temperature humidity conditions themselves, but also on other factors. Therefore, the moment of cracked formation determined by this formula corresponds to the current moment. Early cracked formation in structures is associated with high penetration deformations in dry hot climates. Calculation on the opening of the cracked. In reinforced concrete structures, the opening width of normal cracks is affected by temperature, drying, wetting of concrete and external loading. As loading increases, the opening width of the tailors increases. The increase in temperature increases the opening width of the Tailors, which increases not only as a result of the stretching stresses in the fittings, but also as a result of the increased penetration deformation. The results of the study conducted show that in dry hot climates, along with the early formation of cracks, their opening width also increases. In the calculations currently carried out, the opening width of the cracks was tied to the elongation strength of the concrete, and in dry hot climates it was considered that the more the strength of the stretch decreases, the more the opening width of the cracks decreases. This leads to a lot of uncertainty. The opening width of the splits according to QMQ 2.03.01-96 is calculated as follows:

$$a_{crc} = \delta \cdot \eta \cdot \varphi_l \cdot 20 \cdot (3,5-100 \cdot \mu) \cdot (\sigma_s / E_s) \cdot \sqrt[3]{d} \quad (3)$$

taking into account dry hot climatic conditions, it is recommended to determine this value as follows:

$$a_{crc} = \delta \cdot \eta \cdot [\varphi_l (\sigma_s / E_s) + \varepsilon_{csI}] \cdot 20 \cdot (3,5-100 \cdot \mu) \cdot \sqrt[3]{d}, \quad (4)$$

here: for non-central compressible elements $\delta = 1,0$.

The value of the introductory deformity (ϵ_{cs1}) is derived from the results of an experimental study. With the help of this proposed formula, it is possible to calculate bending and non-linear compressive structures.

References:

1. Arifjanov, A., Akmalov, S., Akhmedov, I., & Atakulov, D. (2019, December). Evaluation of deformation procedure in waterbed of rivers. In *IOP Conference Series: Earth and Environmental Science* (Vol. 403, No. 1, p. 012155). IOP Publishing.
2. Ахмедов, И. Г., Ортиқов, И. А., & Умаров, И. И. (2021). Дарё ўзанидаги деформацион жараёнлаарни баҳолашда инновацион технологиялар [Innovative technologies in the assessment of deformation processes in the riverbed]. *Фаргона политехника институти илмий-техника журнали.*– *Фаргона*, 25(1), 139-142.
3. Abduraimova, D., Rakhmonov, R., Akhmedov, I., Xoshimov, S., & Eshmatova, B. (2022, June). Efficiency of use of resource-saving technology in reducing irrigation erosion. In *AIP Conference Proceedings* (Vol. 2432, No. 1). AIP Publishing.
4. Арифжанов, А. М., Самиев, Л. Н., Абдураимова, Д. А., & Ахмедов, И. Г. (2013). Ирригационное значение речных наносов. *Актуальные проблемы гуманитарных и естественных наук*, (6), 357-360.
5. Tadjiboyev, S., Qurbonov, X., Akhmedov, I., Voxidova, U., Babajanov, F., Tursunova, E., & Xodjakulova, D. (2022, June). Selection of electric motors power for lifting a flat survey in hydraulic structures. In *AIP Conference Proceedings* (Vol. 2432, No. 1). AIP Publishing.
6. Akhmedov, I., Khamidov, A., Kholmirezayev, S., Umarov, I., Dedakhanov, F., & Hakimov, S. (2022). ASSESSMENT OF THE EFFECT OF SEDIBLES FROM SOKHSOY RIVER TO KOKAND HYDROELECTRIC STATION. *Science and innovation*, 1(A8), 1086-1092.
7. Kholmirezayev, S., Akhmedov, I., Khamidov, A., Umarov, I., Dedakhanov, F., & Hakimov, S. (2022). USE OF SULFUR CONCRETE IN REINFORCED CONCRETE STRUCTURES. *Science and innovation*, 1(A8), 985-990.
8. Arifjanov, A. (2021). Innovative technologies in the assessment of accumulation and erosion processes in the channels. *Turkish Journal of Computer and Mathematics Education (TURCOMAT)*, 12(4), 110-114.
9. Нуриддинов, А. О., Ахмедов, И., & Хамидов, А. И. (2022). АВТОМОБИЛ ЙЎЛЛАРИНИ ҚУРИЛИШИДА ИННОВАЦИЯЛАР. *Academic research in educational sciences*, 3(TSTU Conference 1), 211-215.
10. Хамидов, А. И., Ахмедов, И. Г., Мухитдинов, М. Б., & Кузибаев, Ш. (2022). Применение теплоизоляционного композиционного гипса для энергоэффективного строительства.
11. Хамидов, А. И., Ахмедов, И., & Кузибаев, Ш. (2020). ТЕПЛОИЗОЛЯЦИОННЫЕ МАТЕРИАЛЫ НА ОСНОВЕ ГИПСА И ОТХОДОВ СЕЛЬСКОГО ХОЗЯЙСТВА.
12. Fathulloev, A. M., Eshev, S. S., Samiev, L. N., Ahmedov, I. G., Jumaboyev, X., & Arifjanov, S. (2019). Boglanmagan gruntlardan tashkil topgan uzanlarda

yuvilmaslik tezliklarini aniklash [To the determination of non-effective speed in the beds containing from unconnected soils]. *Journal "Irrigatsiya va melioratsiya"*. Tashkent, 27-32.

13. Axmedov, I., Muxitdinov, M., Umarov, I., & Ibragimova, Z. (2020). Assessment of the effect of sedibles from sokhsoy river to kokand hydroelectric power station. *InterConf*.
14. Ризаев, Б., Ахмедов, И., Хамидов, А., Холмирзаев, С., Хакимов, С., & Умаров, И. (2022). ВЛИЯНИЯ ТЕМПЕРАТУРНО-ВЛАЖНОСТНОГО РЕЖИМА НА ВОДОПОГЛОЩЕНИЕ ЛЕГКИХ БЕТОНОВ НА ПОРЫСТЫХ ЗАПОЛНИТЕЛЯХ. *Journal of new century innovations*, 19(8), 192-201.
15. Ризаев, Б., Ахмедов, И., Хамидов, А., Холмирзаев, С., Хакимов, С., & Умаров, И. (2022). ЖАҲОНДА КИЧИК ГЭСЛАРНИ РИВОЖЛАНТИРИШНИНГ ҲОЗИРГИ ЗАМОН АНЪАНАЛАРИ. *Journal of new century innovations*, 19(8), 110-119.
16. Ахмедов, И., Ризаев, Б., Хамидов, А., Холмирзаев, С., Умаров, И., & Хакимов, С. (2022). ПЕРСПЕКТИВЫ РАЗВИТИЯ ЖЕЛЕЗОБЕТОННЫХ КОНСТРУКЦИЙ В УЗБЕКИСТАНЕ. *Journal of new century innovations*, 19(6), 60-70.
17. Холмирзаев, С., Ахмедов, И., Адхамжон, Ҳ., Ризаев, Б., Умаров, И., & Хакимов, С. (2022). ҚУРУҚ ИССИҚ ИҚЛИМЛИ ШАРОИТЛАРДА ҚУРИЛГАН ВА ФОЙДАЛАНАЁТИЛГАН БЕТОНЛИ ВА ТЕМИР БЕТОН КОНСТРУКЦИЯЛАРНИ ҲОЛАТИ. *Journal of new century innovations*, 19(7), 180-190.
18. Ахмедов, И., Ризаев, Б., Хамидов, А., Холмирзаев, С., Умаров, И., & Хакимов, С. (2022). ДЕФОРМАТИВНОСТЬ ЖЕЛЕЗОБЕТОННЫХ КОЛОНН ИЗ ТЯЖЕЛОГО БЕТОНА В УСЛОВИЯХ СУХОГО ЖАРКОГО КЛИМАТА. *Journal of new century innovations*, 19(6), 171-182.
19. Bakhodir, R., Islombek, A., Adhamjon, K., Sattor, K., Isroiljon, U., & Sodikjon, K. (2022). CALCULATION OF DEFORMATION CHANGES OF CENTRALLY COMPRESSED REINFORCED CONCRETE COLUMNS IN DRY HOT CLIMATIC CONDITIONS. *Journal of new century innovations*, 19(6), 162-170.
20. Хамидов, А., Ахмедов, И., Холмирзаев, С., Ризаев, Б., Умаров, И., & Хакимов, С. (2022). ИССЛЕДОВАНИЕ СВОЙСТВ БЕТОНОВ НА ОСНОВЕ НЕГОРЮЧИХ ЩЕЛОЧНЫХ ВЯЖУЩИХ КОНСТРУКЦИЯХ. *Journal of new century innovations*, 19(6), 123-134.
21. Ахмедов, И., Ризаев, Б., Хамидов, А., Холмирзаев, С., Умаров, И., & Хакимов, С. (2022). АНАЛИЗ ВЛИЯНИЯ СУХОГО ЖАРКОГО КЛИМАТА НА РАБОТУ ЖЕЛЕЗОБЕТОННЫХ ЭЛЕМЕНТОВ. *Journal of new century innovations*, 19(6), 39-48.
22. Bahodir, R., Islombek, A., Adhamjon, H., Sattor, K., Isroiljon, U., & Sodikjon, H. (2022). INFLUENCE OF AGGRESSIVE MEDIA ON THE DURABILITY OF LIGHTWEIGHT CONCRETE. *Journal of new century innovations*, 19(6), 318-327.
23. Arifjanov, A., Atakulov, D., Akhmedov, I., & Hoshimov, A. (2022, December). Modern technologies in the study of processes in channels. In *IOP Conference*

Series: *Earth and Environmental Science* (Vol. 1112, No. 1, p. 012137). IOP Publishing.

24. Arifjanov, A., Akmalov, S., Akhmedov, I., & Atakulov, D. Evaluation of deformation procedure in waterbed of rivers.(2019) IOP Conference Series: Earth and Environmental Science, 403 (1). DOI: <https://doi.org/10.1088/1755-1315/403/1/012155>.
25. G'ulomjonovich, A. I., Abdurahmonovich, O. I., & Isoqjon o'g'li, U. I. (2021). EFFECTS OF WATER FLOW ON THE EROSION PROCESSES IN THE CHANNEL OF GIS TECHNOLOGY. *Journal of Advanced Scientific Research* (ISSN: 0976-9595), 1(1).
26. Eshev, S. S., Fatxullaev, A. M., Samiev, L. N., Axmedov, I. G., Jumaboev, X., & Arifjanov, S. (2019). Determination of leaching rates in unconnected soils. *Irrigation and reclamation, Tashkent*, 27-30.
27. Fatkhulloev, A. M., Samiev, L. N., Axmedov, I. G., & Jumaboev, X. (2019). To the determination of non-effective speed in the beds containing from unconnected soils. *Journal of Irrigation and Melioration, Tashkent*, 1(15), 27-32.
28. Arifjanov, A. Sh. Akmalov, I. Akhmedov, and D. Atakulov.“. In *Evaluation of deformation procedure in waterbed of rivers.*” In *IOP Conference Series: Earth and Environmental Science* (Vol. 403, No. 1, p. 012155).
29. Холмирзаев, С., Ахмедов, И., Адхамжон, Х., Ризаев, Б., Феруза, Қ., & Умаров, И. (2022). МОДИФИКАЦИЯ ЛАНГАН СЕРОБЕТОННИНГ ФИЗИК-МЕХАНИК ХОССАЛАРИНИ ТАДҚИҚ ҚИЛИШ. *Journal of new century innovations*, 19(6), 240-247.
30. Умаров, И. И. Ў., & Атакулов, Д. Э. Ў. (2022). Дарё ўзандаги деформацион жараёнларни баҳолашда инновацион технологиялар. *Механика и технология*, (Спецвыпуск 1), 219-225.
31. Eshev, S. S., Fatxullaev, A. M., Samiev, L. N., Axmedov, I. G., Jumaboev, X., & Arifjanov, S. (2019). Irrigation and reclamation. *Journal.*, 1(15), 27-30.
32. Холмирзаев, С., Ахмедов, И., Адхамжон, Х., Ризаев, Б., Жалолов, З., & Умаров, И. (2022). ЎЗБЕКИСТОН РЕСПУБЛИКАСИ ХУДУДИДА МОНОЛИТ ТЕМИР БЕТОН КОНСТРУКЦИЯЛАРИНИ ЎРНИ. *Journal of new century innovations*, 19(6), 265-276.
33. Холмирзаев, С., Ахмедов, И., Адхамжон, Х., Ризаев, Б., Фаррух, Д., & Умаров, И. (2022). ҚУРИЛИШ ТАЪЛИМ ЙЎНАЛИШЛАРИ УЧУН КАДРЛАР ТАЙЁРЛАШДА ФАН, ТАЪЛИМ ВА ИШЛАБ ЧИҚАРИШ ИНТЕГРАЦИЯСИНИНГ РОЛИ. *Journal of new century innovations*, 19(6), 256-264.
34. Ризаев, Б., Ахмедов, И., Адхамжон, Х., Холмирзаев, С., Жалолов, З., & Умаров, И. (2022). ЗАМОНАВИЙ ҚУРИЛИШ МАТЕРИАЛЛАРИ ФАНИНИ ЎҚИТИШДАГИ ИЛФОР ТАЪЛИМ МЕТОДЛАРИ. *Journal of new century innovations*, 19(7), 135-146.
35. Холмирзаев, С., Ахмедов, И., Адхамжон, Х., Ризаев, Б., Жалолов, З., & Умаров, И. (2022). БИНОЛАРНИНГ ТЕМИР БЕТОН КОНСТРУКЦИЯЛАРИНИ ИШОНЧЛИЛИК НАЗАРИЯСИ АСОСИДА ҲИСОБЛАШ. *Journal of new century innovations*, 19(6), 287-297.

36. Bahodir, R., Islombek, A., Adhamjon, K., Sattor, K., Farrux, D., & Isroiljon, U. (2022). EFFECTIVENESS OF USING ELEMENTS OF NANOTECHNOLOGY IN CONSTRUCTION MATERIALS SCIENCE. *Journal of new century innovations*, 19(8), 163-172.
37. Холмирзаев, С., Ахмедов, И., Адхамжон, Х., Ризаев, Б., Жалолов, З., & Умаров, И. (2022). БИНО ВА ИНШООТЛАР ЗИЛЗИЛАБАРДОШЛИГИНИНГ НАЗАРИЙ АСОСЛАРИ. *Journal of new century innovations*, 19(8), 120-130.
38. Bahodir, R., Islombek, A., Adhamjon, K., Sattor, K., Feruza, Q., & Isroiljon, U. (2022). NEW INNOVATIVE IDEAS IN THE FIELD OF PRODUCTION OF REINFORCED CONCRETE STRUCTURES. *Journal of new century innovations*, 19(8), 153-162.
39. Bahodir, R., Islombek, A., Adhamjon, K., Sattor, K., Zayniddin, J., & Isroiljon, U. (2022). INFLUENCE OF THE TEMPERATURE AND HUMIDITY REGIME ON THE WATER ABSORPTION OF LIGHT-WEIGHT CONCRETE ON POROUS AGGREGATES. *Journal of new century innovations*, 19(8), 143-152.
40. Bahodir, R., Islombek, A., Adhamjon, K., Sattor, K., Zayniddin, J., & Isroiljon, U. (2022). CALCULATION OF ENERGY CHARACTERISTICS OF SOLAR HEATING SYSTEM. *Journal of new century innovations*, 19(8), 56-65.
41. Ризаев, Б., Ахмедов, И., Холмирзаев, С., Хамидов, А., Кодирова, Ф., & Умаров, И. (2022). ОБЩИЕ СВЕДЕНИЯ О ПРИРОДНОМ КЛИМАТЕ РАЙОНОВ С СУХИМ ЖАРКИМ КЛИМАТОМ. *Journal of new century innovations*, 19(6), 298-306.
42. Ризаев, Б., Ахмедов, И., Хамидов, А., Холмирзаев, С., Жалалов, З., & Умаров, И. (2022). РАСЧЕТ НА ВХОДНЫЕ И ФОРМАЛЬНЫЕ ДЕФОРМАЦИИ БЕТОНА В ЕСТЕСТВЕННЫХ УСЛОВИЯХ СУХОГО ЖАРКОГО КЛИМАТА. *Journal of new century innovations*, 19(6), 183-193.
43. Ризаев, Б., Ахмедов, И., Хамидов, А., Холмирзаев, С., Фаррух, Д., & Умаров, И. (2022). ОБЩИЕ СВЕДЕНИЯ О ВЕТРЕ И ПЫЛИ В ЖАРКОМ СУХОМ КЛИМАТЕ. *Journal of new century innovations*, 19(6), 307-317.
44. Ахмедов, И., Ризаев, Б., Адхамжон, Х., Холмирзаев, С., Феруза, Қ., & Умаров, И. (2022). ТУРАР-ЖОЙ БИНОЛАРИ ҚУРИЛИШИДА МОНОЛИТ ТЕМИР БЕТОНДАН ФОЙДАЛАНИШ САМАРАДОРЛИГИ. *Journal of new century innovations*, 19(6), 215-223.
45. Ahmedov, I., Bahodir, R., Adhamjon, H., Sattor, K., Feruza, Q., & Isroiljan, U. (2022). DISTRIBUTION OF TEMPERATURE AND HUMIDITY IN CONCRETE OVER THE CROSS SECTION OF COLUMNS IN A DRY HOT CLIMATE. *Journal of new century innovations*, 19(7), 123-134.
46. Ризаев, Б., Ахмедов, И., Хамидов, А., Холмирзаев, С., Феруза, Қ., & Умаров, И. (2022). СОВРЕМЕННЫЕ ТРАДИЦИИ РАЗВИТИЯ МАЛОЙ ГИДРОЭНЕРГЕТИКИ В МИРЕ. *Journal of new century innovations*, 19(8), 90-99.
47. Bahodir, R., Islombek, A., Adhamjon, K., Sattor, K., Zayniddin, J., & Isroiljon, U. (2022). MODERN TRADITIONS OF THE DEVELOPMENT OF SMALL

- HYDROPOWER IN THE WORLD. *Journal of new century innovations*, 19(8), 100-109.
48. Bahodir, R., Islombek, A., Adxamjon, X., Sattor, X., Feruza, Q., & Isroiljon, U. (2022). TEMIR-BETON KONSTRUKTSIYALAR ISHLAB CHIQRISH SOHASIDAGI YANGI INNOVATSION G'UYALAR. *Journal of new century innovations*, 19(7), 158-167.
49. Bahodir, R., Islombek, A., Adhamjon, H., Sattor, K., Isroiljon, U., & Farruh, D. (2022). CONDITION OF CONCRETE AND REINFORCED CONCRETE STRUCTURES BUILT AND USED IN A DRY HOT CLIMATE. *Journal of new century innovations*, 19(7), 147-157.
50. Холмирзаев, С., Ахмедов, И., Ризаев, Б., Хамидов, А., Кодирова, Ф., & Умаров, И. (2022). ИССЛЕДОВАНИЕ ФИЗИКО-МЕХАНИЧЕСКИХ СВОЙСТВ МОДИФИЦИРОВАННОГО СЕРОБЕТОНА КОНСТРУКЦИЯХ. *Journal of new century innovations*, 19(6), 154-161.
51. Хамидов, А., Ахмедов, И., Холмирзаев, С., Ризаев, Б., Умаров, И., & Фаррух, Д. (2022). АНАЛИЗ СПОСОБОВ ПЕРЕРАБОТКИ СЫРЬЯ SERA И ПОЛУЧЕНИЯ СЕРОБЕТОНА КОНСТРУКЦИЯХ. *Journal of new century innovations*, 19(6), 93-102.
52. Ахмедов, И., Ризаев, Б., Хамидов, А., Холмирзаев, С., Феруза, Қ., & Умаров, И. (2022). ИССЛЕДОВАНИЕ ЗОЛОШЛАКОВЫХ СМЕСИ ДЛЯ ПРОИЗВОДСТВА СТРОИТЕЛЬНЫХ МАТЕРИАЛОВ КОНСТРУКЦИЯХ. *Journal of new century innovations*, 19(6), 103-112.
53. Хамидов, А., Ахмедов, И., Ризаев, Б., Холмирзаев, С., Жалалов, З., Умаров, И., & Шаропов, Б. (2022). ТЕПЛОИЗОЛЯЦИОННЫЕ МАТЕРИАЛЫ НА ОСНОВЕ ГИПСА И СЕЛЬСКОХОЗЯЙСТВЕННЫХ ОТХОДОВ. КОНСТРУКЦИЯХ. *Journal of new century innovations*, 19(6), 135-144.
54. Ахмедов, И., Хамидов, А., Холмирзаев, С., Ризаев, Б., Умаров, И., & Фаррух, Д. (2022). ОЦЕНКА ВЛИЯНИЯ СЕДИБЛЕИ РЕКИ СОХСОЙ НА КОКАНДСКУЮ ГЭС. *Journal of new century innovations*, 19(6), 145-153.
55. Холмирзаев, С., Ахмедов, И., Хамидов, А., Кодирова, Ф., Умаров, И., & Фаррух, Д. (2022). РАСЧЕТ ЖЕЛЕЗОБЕТОННЫХ КОНСТРУКЦИЙ ЗДАНИЙ НА ОСНОВЕ ТЕОРИИ НАДЕЖНОСТИ. *Journal of new century innovations*, 19(6), 29-38.
56. Хамидов, А., Ахмедов, И., Ризаев, Б., Холмирзаев, С., Жалалов, З., & Умаров, И. (2022). ҚУРУҚ ИССИҚ ИҚЛИМЛИ ХУДУДЛАРНИНГ ТАБИЙИ ИҚЛИМИ ҲАҚИДА УМУМИЙ МАЪЛУМОТ. *Journal of new century innovations*, 19(6), 194-203.
57. Ризаев, Б., Ахмедов, И., Хамидов, А., Холмирзаев, С., Фаррух, Д., & Умаров, И. (2022). БИНОЛАРНИ ИСИТИШДА ҚУЁШ ЭНЕРГИЯСИДАН ФОЙДАЛАНИБ ЭНЕРГИЯ САМАРАДОРЛИКНИ ОШИРИШ ТАДБИРЛАРИ. *Journal of new century innovations*, 19(8), 78-89.
58. Ризаев, Б., Ахмедов, И., Хамидов, А., Холмирзаев, С., Фаррух, Д., & Умаров, И. (2022). ҚУЁШЛИ ИСИТИШ ТИЗИМИНИНГ ЭНЕРГЕТИК ХАРАКТЕРИСТИКАЛАРИ ХИСОБИ. *Journal of new century innovations*, 19(8), 25-36.

59. Ахмедов, И., Ризаев, Б., Хамидов, А., Холмирзаев, С., Умаров, И., & Фаррух, Д. (2022). ЭФФЕКТИВНОСТЬ ИСПОЛЬЗОВАНИЯ МОНОЛИТНОГО ЖЕЛЕЗОБЕТОНА ПРИ СТРОИТЕЛЬСТВЕ ЖИЛЬЕ ДОМА. *Journal of new century innovations*, 19(6), 71-80.
60. Bahodir, R., Islombek, A., Sattor, X., Adxamjon, X., Feruza, Q., & Isroiljon, U. (2022). QURILISH MATERIALSHUNOSLIGIDA NANOTEKNOLOGIYA ELEMENTLARIDAN FOYDALANISH SAMARADORLIGI. *Journal of new century innovations*, 19(7), 168-179.
61. Холмирзаев, С., Ахмедов, И., Хамидов, А., Ризаев, Б., Жалалов, З., & Умаров, И. (2022). ПРИМЕНЕНИЕ МОНОЛИТНЫХ ЖЕЛЕЗОБЕТОННЫХ КОНСТРУКЦИЙ НА ТЕРРИТОРИИ РЕСПУБЛИКИ УЗБЕКИСТАН КОНСТРУКЦИЯХ. *Journal of new century innovations*, 19(6), 81-92.
62. Холмирзаев, С., Ахмедов, И., Ризаев, Б., Хамидов, А., Фаррух, Д., & Умаров, И. (2022). ПРИМЕНЕНИЕ СЕРОБЕТОНА В ЖЕЛЕЗОБЕТОННЫХ КОНСТРУКЦИЯХ. *Journal of new century innovations*, 19(6), 3-11.
63. Умаров, И. И. Ў. (2022). Тоғ олди дарёлар ўзанидаги жараёнларни баҳолашда табиий дала тадқиқотлари таҳлили. *Строительство и образование*, (2), 109-113.
64. Kholmirzayev, S., Akhmedov, I., Khamidov, A., Yusupov, S., Umarov, I., & Hakimov, S. (2022). ANALYSIS OF THE EFFECT OF DRY HOT CLIMATE ON THE WORK OF REINFORCED CONCRETE ELEMENTS. *Science and innovation*, 1(A8), 1033-1039.
65. Akhmedov, I., Khamidov, A., Kholmirzayev, S., Yusupov, S., & Umarov, I. (2022). Improving river sediment distribution calculation in mountain rivers. *Science and innovation*, 1(A8), 1014-1019.
66. Khamidov, A., Akhmedov, I., Kholmirzayev, S., Jalalov, Z., Yusupov, S., & Umarov, I. (2022). EFFECTIVENESS OF MODERN METHODS OF TESTING BUILDING STRUCTURES. *Science and innovation*, 1(A8), 1046-1051.
67. Kholmirzayev, S., Akhmedov, I., Khamidov, A., Jalalov, Z., Yusupov, S., & Umarov, I. (2022). THE ROLE OF THE INTEGRATION OF SCIENCE, EDUCATION AND PRODUCTION IN THE TRAINING OF PERSONNEL FOR CONSTRUCTION EDUCATIONAL AREAS. *Science and innovation*, 1(A8), 1040-1045.
68. Хамидов, А. И., Ахмедов, И., Юсупов, Ш., & Кузибаев, Ш. (2021). Использование теплоизоляционного композиционного гипса в энергоэффективном строительстве.
69. Холмирзаев, С., Ахмедов, И., Адхамжон, Х., Ризаев, Б., Юсупов, Ш., & Умаров, И. (2022). СЕРА ХОМ АШЁСИНИ ҚАЙТА ИШЛАШ ВА СЕРОБЕТОН ТАЙЁРЛАШ УСУЛЛАРИНИНГ ТАҲЛИЛИ. *Journal of new century innovations*, 19(6), 248-255.
70. Холмирзаев, С., Ахмедов, И., Адхамжон, Х., Ризаев, Б., Юсупов, Ш., & Умаров, И. (2022). ТЕМИР БЕТОН ЭЛЕМЕНТЛАРИНИНГ ДАРЗБАРДОШЛИГИГА МАРКАЗИЙ ОСИЁ ИҚЛИМИНИНГ ТАЪСИРИ. *Journal of new century innovations*, 19(6), 232-239.

71. Холмирзаев, С., Ахмедов, И., Адхамжон, Х., Ризаев, Б., Юсупов, Ш., & Умаров, И. (2022). ТУРАР-ЖОЙ БИНОЛАРИ ҚУРИЛИШИДА МОНОЛИТ ТЕМИР БЕТОНДАН ФОЙДАЛАНИШ САМАРАДОРЛИГИ. *Journal of new century innovations*, 19(6), 277-286.
72. Ризаев, Б., Ахмедов, И., Хамидов, А., Холмирзаев, С., Юсупов, Ш., & Умаров, И. (2022). МЕРЫ ПО ПОВЫШЕНИЮ ЭНЕРГОЭФФЕКТИВНОСТИ ИСПОЛЬЗОВАНИЯ СОЛНЕЧНОЙ ЭНЕРГИИ В ОТОПЛЕНИИ ЗДАНИЙ. *Journal of new century innovations*, 19(8), 66-77.
73. Ризаев, Б., Ахмедов, И., Хамидов, А., Холмирзаев, С., Юсупов, Ш., & Умаров, И. (2022). ҚУЁШ ЭНЕРГИЯСИДАН ФОЙДАЛАНИБ БИНОЛАРНИ ЭНЕРГИЯ САМАРАДОРЛИГИНИ ОШИРИШ ТАДБИРЛАРИ ХАКИДА. *Journal of new century innovations*, 19(8), 173-186.
74. Ahmedov, I., Bahodir, R., Adhamjon, H., Sattor, K., Shavkat, Y., & Isroiljan, U. (2022). PHYSICAL AND MECHANICAL PROPERTIES OF CONCRETE UNDER CONDITIONS OF DRY HOT CLIMATE. *Journal of new century innovations*, 19(8), 131-142.
75. Холмирзаев, С., Ахмедов, И., Ризаев, Б., Юсупов, Ш., Умаров, И., & Фаррух, Д. (2022). РОЛЬ ИНТЕГРАЦИИ НАУКИ, ОБРАЗОВАНИЯ И РАЗВИТИЯ В ПОДГОТОВКЕ КАДРОВ ДЛЯ СТРОИТЕЛЬСТВА. *Journal of new century innovations*, 19(6), 12-19.
76. Хамидов, А., Ахмедов, И., Холмирзаев, С., Ризаев, Б., Юсупов, Ш., & Умаров, И. (2022). ЭФФЕКТИВНОСТЬ СОВРЕМЕННЫХ МЕТОДОВ ИСПЫТАНИЙ СТРОИТЕЛЬНЫХ КОНСТРУКЦИЙ. *Journal of new century innovations*, 19(6), 57-59.
77. Холмирзаев, С., Ахмедов, И., Ризаев, Б., Хамидов, А., & Юсупов, Ш. (2022). РОЛЬ ИНТЕГРАЦИИ НАУКИ, ОБРАЗОВАНИЯ И ПРОИЗВОДСТВА В ПОДГОТОВКЕ КАДРОВ ДЛЯ СТРОИТЕЛЬНЫХ ОБРАЗОВАТЕЛЬНЫХ НАПРАВЛЕНИЙ. *Journal of new century innovations*, 19(6), 49-57.
78. Ахмедов, И., Ризаев, Б., Хамидов, А., Холмирзаев, С., Юсупов, Ш., & Умаров, И. (2022). ПРИМЕНЕНИЕ ТЕПЛОИЗОЛЯЦИОННОГО КОМПОЗИТА ГИПСОВОГО ДЛЯ ЭНЕРГОЭФФЕКТИВНОГО СТРОИТЕЛЬСТВА КОНСТРУКЦИЯХ. *Journal of new century innovations*, 19(6), 113-122.
79. Ахмедов, И., Хамидов, А., Холмирзаев, С., Юсупов, Ш., Кодирова, Ф., & Умаров, И. (2022). СОВЕРШЕНСТВОВАНИЕ РАСЧЕТА РАСПРЕДЕЛЕНИЯ НАСАДОВ В ГОРНЫХ РЕКАХ. *Journal of new century innovations*, 19(6), 20-28.
80. Sattor, X., Islombek, A., Adhamjon, H., Bahodir, R., Shavkat, Y., & Isroiljon, U. (2022). TEMIR-BETON KONSTRUKSIYALARIDA SERABETONDAN FOYDALANISH. *Journal of new century innovations*, 19(6), 224-231.
81. Ризаев, Б., Ахмедов, И., Хамидов, А., Холмирзаев, С., Юсупов, Ш., & Умаров, И. (2022). РАСЧЕТ ЭНЕРГЕТИЧЕСКИХ ХАРАКТЕРИСТИК СИСТЕМЫ СОЛНЕЧНОГО ОТОПЛЕНИЯ. *Journal of new century innovations*, 19(8), 45-55.
82. Umarov, I. I. (2023). INSULATION COMPOSITE PLASTER FOR ENERGY-SAVING CONSTRUCTION. *Journal of new century innovations*, 43(1), 281-293.

83. Мухитдинов, М. Б. (2023). ТЎЛДИРУВЧИЛАРНИНГ КОМПОЗИТ ПОЛИМЕР ҚОПЛАМАЛАРНИНГ ЕЙИЛИШБАРДОШЛИГИ ВА АДГЕЗИОН ХОССАЛАРИГА ТАЪСИРИ. *Journal of new century innovations*, 43(1), 180-191.
84. Мухитдинов, М. Б. (2023). ҚУРИЛИШ МАТЕРИАЛЛАРИ ВА БУЮМЛАРИ ФАНИНИ ЯНГИ ПЕДАГОГИК ТЕХНОЛОГИЯЛАР АСОСИДА ҲАҚИҚАТ. *Journal of new century innovations*, 43(1), 166-179.
85. Шаропов, Б. Х., & Рахматиллаев, Ё. Н. (2023). ҚУЁШЛИ ИСИТИШ ТИЗИМИНИНГ ЭНЕРГЕТИК ХАРАКТЕРИСТИКАЛАРИ ХИСОБИ. *Journal of new century innovations*, 43(1), 192-204.
86. Umarov, I. I., & Nuritdinov, J. D. (2023). INCREASING THE RESISTANCE OF TEMPERATURE EFFECTS OF SULFUR-BASED CONCRETES. *Journal of new century innovations*, 43(1), 87-96.
87. Ахмедов, И., Умаров, И., & Нуритдинов, Ж. (2023). ЁҒОЧ МАТЕРИАЛЛАРИНИ ЁНГИНБАРДОШЛИК ДАРАЖАСИНИ АНТИПИРЕНЛАР ЁРДАМИДА ОШИРИШ. *Journal of new century innovations*, 43(1), 255-268.
88. Ахмедов, И. Ф., Умаров, И. И., & Дадаханов, Ф. А. (2023). ПРИНЦИПЫ ВЫБОРА ГАЗООЧИСТНОГО ОБОРУДОВАНИЯ. *Journal of new century innovations*, 43(1), 153-165.
89. Umarov, I. I. (2023). THE USE OF SLAG MIXTURES FOR THE MANUFACTURE OF BUILDING MATERIALS. *Journal of new century innovations*, 43(1), 269-280.
90. Ахмедов, И. Ф., Умаров, И. И., & Дадаханов, Ф. А. (2023). ВЫБОР ЭФФЕКТИВНЫХ МЕТОДОВ И ОБОРУДОВАНИЯ ДЛЯ СУШКИ СЫПУЧИХ СТРОИТЕЛЬНЫХ МАТЕРИАЛОВ. *Journal of new century innovations*, 43(1), 140-152.
91. Umarov, I. I. (2023). STUDY OF THE PROPERTIES OF CONCRETE BASED ON ALKALINE BINDERS. *Journal of new century innovations*, 43(1), 51-64.
92. Umarov, I. I., & Sharopov, B. X. (2023). ХОРИҶ ВА RESPUBLIKAMIZ BINOLARIDA ENERGIYADAN SAMARALI FOYDALANISH USULLARINING TAHLILI. *Journal of new century innovations*, 43(1), 219-229.
93. Umarov, I. I. (2023). THE USE OF SULFUR CONCRETE IN REINFORCED CONCRETE STRUCTURES. *Journal of new century innovations*, 43(1), 65-75.
94. Umarov, I. I., & Sharopov, B. X. (2023). JAMOAT BINOLARINI ISITISHDA QUYOSH ENERGIYASIDAN FOYDALANISHNING SAMARADORLIGI. *Journal of new century innovations*, 43(1), 242-254.
95. Umarov, I. I., & Nuritdinov, D. (2023). SUPERPLASTIFIKATOR QO'SHILGAN GIPSOBETONNING FIZIK-MEXANIK XOSSALARI. *Journal of new century innovations*, 43(1), 76-86.
96. Мурадов, Х. Х. (2023). МАҲАЛЛИЙ ХОМ-АШИЁ ЛОГОН БЕНТОНИТ ГИЛИНИНГ ФИЛЬТРАЦИЯ КОЭФФИЦИЕНТИНИ АНИҚЛАШ. *Journal of new century innovations*, 43(1), 97-106.

97. Мурадов, Х. Х. (2023). ФАРФОНА ВИЛОЯТИ ЛОГОН БЕНТОНИТ ГИЛИНИНГ ХУСУСИЯТЛАРИ БЎЙИЧА ФОЙДАЛАНИШ САМАРАДОРЛИГИ. *Journal of new century innovations*, 43(1), 107-118.
98. Хамидов, А., Ахмедов, И., & Шаропов, Б. Х. (2023). ИССЛЕДОВАНИЯ ЗОЛО-ШЛАКОВЫХ СМЕСЕЙ ДЛЯ ПРОИЗВОДСТВА СТРОИТЕЛЬНЫХ МАТЕРИАЛОВ. *Journal of new century innovations*, 43(1), 230-241.
99. Yosunbek Ne'matilla o'g, R. (2023). TURAR JOY BINOLARIDA QO'LLANILADIGAN ISSIQLIK TA'MINOTI TIZMLARINING HOZIRGI KUNDAGI TAHLILI. *Journal of new century innovations*, 43(1), 119-128.
100. Yosunbek Ne'matilla o'g, R. (2023). ANALYSIS OF GROUNDWATER SOFTENING METHODS. *Journal of new century innovations*, 43(1), 129-139.
101. Хакимов, С. (2023). ПОВТОРНОЕ ИСПОЛЬЗОВАНИЕ ВОДЫ В АВТОМОЙКАХ ПУТИ МАРШРУТИЗАЦИИ. *TECHника*, (1 (10)), 1-5.
102. Khamidov, A., & Khakimov, S. (2023). MOISTURE LOSS FROM FRESHLY LAID CONCRETE DEPENDING ON THE TEMPERATURE AND HUMIDITY OF THE ENVIRONMENT. *Science and innovation*, 2(A4), 274-279.
103. Khamidov, A. I., & Khakimov, S. (2023). Study of the Properties of Concrete Based on Non-Fired Alkaline Binders. *European Journal of Geography, Regional Planning and Development*, 1(1), 33-39.
104. Rasuljon o'gli, K. S. (2023). The Importance of Didactics in Pedagogy and Stages of The Didactic Process. *Journal of Innovation in Education and Social Research*, 1(4), 1-6.
105. Muxitdinov, M. (2022). АНАЛИЗ ЭФФЕКТИВНОСТИ ИСПОЛЬЗОВАНИЯ ПОРЫСТЫХ ЗАПОЛНИТЕЛЕЙ ДЛЯ ЛЁГКИХ БЕТОНОВ. " *Экономика и социум*".
106. Ризаев, Б. Ш., & Мухитдинов, М. Б. (2023). ИЗУЧЕНИЕ ВЛИЯНИЯ КЛИМАТИЧЕСКИХ УСЛОВИЙ НАШЕЙ РЕСПУБЛИКИ НА РАБОТУ ЖЕЛЕЗОБЕТОННЫХ ЭЛЕМЕНТОВ. *Scientific Impulse*, 1(9), 186-195
107. Abdunazarov, A., & Soliev, N. (2020). STUDY OF THE PERFORMANCE OF FRAMELESS CONSTRUCTION STRUCTURES UNDER THE INFLUENCE OF VERTICAL STRESSES OF ULTRA-SUBMERGED THE LYOSS SOILS. *Студенческий вестник*, 28(126 часть 3), 39.
108. Khakimov, S. R., & Sharopov, B. K. (2023). Educational Quality Improvement Events Based on Exhibition Materials in Practical Training Lessons. *American Journal of Language, Literacy and Learning in STEM Education*, 1(2), 5-10
109. Abdunazarov, A. (2022). AVTOMOBILLAR HARAKATIDAN HOSIL BO'LADIGAN TEBRANISHLARNI BINOGA TA'SIRINI ANIQLASH VA KAMAYTIRISH CHORALARINI TAKOMILLASHTIRISH BO'YICHA TAHLILLAR. *Science and innovation*, 1(A5), 372-375.
110. Шаропов Б.Х., Хакимов С.Р., Рахимова С. Оптимизация режимов гелиотеплохимической обработки золоцементных композиций. //Матрица научного познания. – 2021 г. №12-1. С.115-123
111. Хакимов С., Шаропов Б., Абдуназаров А. Бино ва иншоотларнинг сейсмик мустаҳкамлиги бўйича хорижий давлатлар (россия, япония, хитой, ақш)

- меъёрий хужжатлари таҳлили //barqarorlik va yetakchi tadqiqotlar onlayn ilmiy jurnali. – 2022. – С. 806-809
112. Muxitdinov, M. (2022). ИССЛЕДОВАНИЕ ВЛИЯНИЯ РЕЖИМОВ ЭКСПЛУАТАЦИИ МЕТАЛЛИЧЕСКОЙ ОСНАСТКИ НА ИЗНОСОСТОЙКОСТЬ КОМПОЗИЦИОННЫХ ПОЛИМЕРНЫХ МАТЕРИАЛОВ. *UNIVERSUM: ТЕХНИЧЕСКИЕ НАУКИ*.
113. Shamsitdinovich, R. B., & Bakhtiyorovich, M. M. (2023). Air Temperature and Humidity in Experimental Testing of Building Materials Used in the Climate of the Republic of Uzbekistan. *Web of Synergy: International Interdisciplinary Research Journal*, 2(4), 591-598.
114. O'G'Li, A. A. S. (2023). Avtomobil yo'llaridagi lyossimon gruntlarning suv shimgan holda deformatsiyalanishi va seysmik to'qinlarni tarqalishini tahlil qilish. *Строительство и образование*, 1(3), 60-65.
115. Abdunazarov, A. (2022). BO'LADIGAN TEBRANISHLARNI BINOGA TA'SIRINI ANIQLASH VA KAMAYTIRISH CHORALARINI TAKOMILLASHTIRISH. *Science and innovation*, 1(A5), 380-384.
116. Abdunazarov, A. S. (2022). AVTOMOBILLAR HARAKATIDAN HOSIL BO'LGAN TEBRANISHLARNI KO'P JINSLI GRUNTLARDA TARQALISH JARAYONIGA OID TADQIQOTLAR TAHLILI. *Scienceweb academic papers collection*.
117. Abdunazarov, A. (2022). AVTOMOBILLAR HARAKATIDAN HOSIL BO'LGAN TEBRANISHLARNI BINOGA TA'SIRINI ANIQLASH VA KAMAYTIRISH CHORALARINI TAKOMILLASHTIRISH BO'YICHA TAHLILLAR. *Science and innovation*, 1(A5), 372-375.
118. Abdunazarov, A. (2022). MAHALLIY HOM ASHYO TURI (QAMISH) DAN FOYDALANGAN HOLDA AVTOMOBILLAR HARAKATIDAN HOSIL BO'LGAN TEBRANISHLARNI BINOGA TA'SIRINI ANIQLASH VA KAMAYTIRISH CHORALARINI TAKOMILLASHTIRISH. *Science and innovation*, 1(A5), 380-385.
119. Muxitdinov, M. (2017). Future of using natural basalt stone in architecture. *Role of the using innovative teaching methods to improve the efficiency of education. Россия. Г. Москва-2017*.
120. Худайкулов С. И., Нишонов Ф. Х. Математические модели гидравлического удара в гидросооружениях и производственных комплексах. Издательство «Навруз //Тошкент-2017. Монография. – 2017.
121. Усмонова, Н. А., Негматуллоев, З. Т., Нишонов, Ф. Х., & Усмонов, А. А. (2019). Модели закрученных потоков в строительстве Каркидонского водохранилища. *Достижения науки и образования*, (12 (53)), 5-9.
122. Khudaykulov, S. I., Yakhshibaev, D. S., Usmonov, A. H., & Nishonov, K. (2019, November). Change in concentration of collector waters along the flow length taking into account the difference in densities. In *International Conference on Information Science and Communications Technologies (ICISCT)*.
123. Нишонов, Ф. Х. (2016). Способы понижения возникновений кавитации и гидравлического удара в гидротехнических сооружениях. *Пути повышения*

эффективности орошаемого земледелия *Научно-практический журнал*
Выпуск, 2016(4), 200.

124. Нишонов Ф. Х., Тулкинова А. М. Моделирование Течение Жидкости С Образованием И Распространением Волн //Central Asian Journal of Theoretical and Applied Science. – 2022. – Т. 3. – №. 10. – С. 223-228.
125. Khudaykulov, S. I., Kh, N. F., Sh, Z., & Madiyorova, M. (2021, June). SIMULATION OF FLOW OF A LIQUID WITH FORMATION AND PROPAGATION OF WAVES. In *Archive of Conferences* (pp. 165-170).
126. Abdullaev, B. H., Khudaykulov, S. I., Sadiqova, U. A., & Nishonov, F. N. (2019). THE DOUBLE LAYER THICKNESS OF WATER-BEARING ROCKS UNDER RAPID CHANGE IN PERMEABILITY AND PRESENCE OF VERTICAL WATEREXCHANGE BETWEEN LAYERS. *Scientific-technical journal*, 23(4), 106-111.
127. Nishonov, F. X., & Xadaykulov, S. I. (2018). MODELING OF THE HYDRAULIC BLOW IN BUILDING COMPLEX. *Scientific-technical journal*, 1(2), 65-68.
128. Нишонов, Ф. Х. (2017). МОДЕЛИРОВАНИЕ ДВИЖЕНИЯ ЖИДКОСТИ, ПРИВОДЯЩЕГО К ГИДРАВЛИЧЕСКОМУ УДАРУ В ТРУБОПРОВОДАХ И ТУРБИНАХ ГИДРОТЕХНИЧЕСКИХ СООРУЖЕНИЙ. *Если*, 2, 1.
129. Нишонов, Ф. Х. (2016). МОДЕЛИРОВАНИЕ ГИДРАВЛИЧЕСКОГО УДАРА ПРИ ВНЕЗАПНОЙ ОСТАНОВКЕ НАСОСА В ГИДРОТЕХНИЧЕСКИХ СООРУЖЕНИЯХ. *Пути повышения эффективности орошаемого земледелия*, (4), 196-200.

CALCULATION OF REINFORCED CONCRETE STRUCTURES OF BUILDINGS ON THE BASIS OF RELIABILITY THEORY

*PhD. Akhmedov Islombek,
Professor. Kholmirezayev Sattor
Senior teacher. Umarov Isroil
Teacher. Nuritdinov Jasurbek*

*Namangan Engineering-Construction Institute,
Islom Karimov street, 12, Namangan, Uzbekistan, 160103*

Abstract. According to the president of the Republic of Tajikistan, Imamali Rahman, during the meeting, the parties expressed their satisfaction with the development of cooperation between Tajikistan and China, as well as the development of cooperation between Tajikistan and China. The impact on the reliability of buildings is the analysis of weight loss factors.

Keywords: reinforced concrete, reliability, strength, boundary condition, operation, technical condition, design, buildings, structures

The problem of reliability is a complex problem, the solution of which depends not only on how deeply the engineering methods of the theory of reliability are developed, but also on how much the created theory of reliability is applied in practice, that is, the degree to which reliability is ensured in Construction Practice [1].

In order for the construction object to be reliable, it is necessary to carry out complex measures at all stages of construction and operation of its design. The essence of the complex measures that are drawn up to carry out such work depends on the type of this object, the process of its exploitation and other factors.

Measures for the implementation of reliability can be conditionally divided into two groups: measures aimed at increasing the level of continuous operation (increasing the average service life of structures) and measures aimed at increasing the suitability for repair (reducing the period of repair, its laboriousness, and the estimated cost of repair). Both of them can be carried out in the process of design, construction and operation. Let's consider the factors affecting the reliability of the operation of buildings (Table 1).

Famous, temir concrete constructional ar ikkita group chegaraviy holatlar bravidiy account. This account is currently kungacha amalga oshirilayotganligi and yacht as a result of beraetganligi karamai currently Kun talablariga bera bera oladi deb aith riya. Because chegaraviy holatlar methodically zhuda lake omilyarni accountga oladigan coefficient, tizim yaratilgan bulsada, irim tasodifiy hollar, kulyad tutilmagan static and airim hollard dynamic yuklamalar can be reduced [2].

One of the characteristic features of the reliability of structural elements is the duration of its operation. The service life of buildings is measured in several decades. But during this period, the physical and mechanical properties of materials will change. Modern calculation methods that take into account reliability make it possible to predict the degree of reliability of a building, taking into account changes in the properties of materials and structures.

To increase reliability, it is necessary to find such volumetric-planned and constructive solutions as early as the design process, so that the possibility of their long-term exploitation is created: the choice of durable materials standard structures; it consists in keeping them from the atmospheric, heat-humidity regime, various technological influences, ensuring its load-bearing capacity when exposed to various unfavorable loads.

It consists in optimizing the structural scheme of the premises in increasing the degree of reliability, approximation of the elements to be assembled, and reducing the number of interconnected nodes. In turn, increasing the reliability of nodes and details of structures, the use of standard elements in design, serve as an important factor in increasing the durability of buildings for the long term. In the overhaul or reconstruction of buildings, materials that meet the standard requirement, are unified, tested many times, the technology of their production is also well established, the quality of such materials is much higher than that of other similar materials. That is why the standard products of the construction industry meet the economic and reliability requirements of the building under repair. Buildings are exploited in certain climatic, temperature-humidity and production conditions.

*Table 1***Factors affecting the reliability of buildings**

Factors affecting operational reliability	Factors that reduce reliability	Climatic conditions
		Internal production environment
		Wear and tear, becoming unusable
		Disadvantages in the constructive scheme
		Low quality of constructions
		Poor quality of compounds in seams
		Violation of the technology of repair work
		Violation of the rules of exploitation
	Factors that increase reliability	Improving constructive schemes
		Reducing the number of constructive elements and their approximation
		Use of long-resistant materials and items
		Quality control of repair work

	Progressive repair methods
	Using standard methods in repair
	Increased repair suitability
	Reducing the influence of production factors
	Protection of structures from the effects of production
	Conduct prevention
	Repair personnel training
	Clear implementation of the planned repair system

This article discusses the questions and answers to the questions. Conducting audit studies takes 15-25 minutes. Shuning as ushbu binolarning exploitation isonchli rischi darajada actual or accountanadi. Due to the fact that it currently takes a lot of time to carry out maintenance and repair of equipment. Emphasizing the possibilities by studying the basic elements, pointing to pastliging, Kit kulizga, south of the kamentlar gabararitaritarismaristiliga or kujbur kuziladiladi. Bu ESA Capital repair and reconstruction of kharajatlarni 15-20% ha oshirib yubaradi. Shuning as a reconstruction of kilinayetgan ishlash binosining iskhanishliligini is fined as a diamond builder and needs to be repaired and repaired by taergarlik. Kyrgyzstan, the main SC, is usually best suited for software development. The operation of the jaraenida constructionlarning escirishi and the state of the extended data are important indicators. Guidelines for the design and high-quality design of promising projects, repair and prevention, engaged in the optimization of tisimine and the development of reference elements.

References:

1. Arifjanov, A., Akmalov, S., Akhmedov, I., & Atakulov, D. (2019, December). Evaluation of deformation procedure in waterbed of rivers. In *IOP Conference Series: Earth and Environmental Science* (Vol. 403, No. 1, p. 012155). IOP Publishing.
2. Ахмедов, И. Ф., Ортиқов, И. А., & Умаров, И. И. (2021). Дарё ўзанидаги деформацион жараёнлаарни баҳолашда инновацион технологиялар [Innovative technologies in the assessment of deformation processes in the riverbed]. *Фаргона политехника институти илмий-техника журнали.*– *Фаргона*, 25(1), 139-142.
3. Abduraimova, D., Rakhmonov, R., Akhmedov, I., Xoshimov, S., & Eshmatova, B. (2022, June). Efficiency of use of resource-saving technology in reducing irrigation erosion. In *AIP Conference Proceedings* (Vol. 2432, No. 1). AIP Publishing.

4. Арифжанов, А. М., Самиев, Л. Н., Абдураимова, Д. А., & Ахмедов, И. Г. (2013). Ирригационное значение речных наносов. *Актуальные проблемы гуманитарных и естественных наук*, (6), 357-360.
5. Tadjiboyev, S., Qurbonov, X., Akhmedov, I., Voxidova, U., Babajanov, F., Tursunova, E., & Xodjakulova, D. (2022, June). Selection of electric motors power for lifting a flat survey in hydraulic structures. In *AIP Conference Proceedings* (Vol. 2432, No. 1). AIP Publishing.
6. Akhmedov, I., Khamidov, A., Kholmirezayev, S., Umarov, I., Dedakhanov, F., & Hakimov, S. (2022). ASSESSMENT OF THE EFFECT OF SEDIBLES FROM SOKHISOY RIVER TO KOKAND HYDROELECTRIC STATION. *Science and innovation*, 1(A8), 1086-1092.
7. Kholmirezayev, S., Akhmedov, I., Khamidov, A., Umarov, I., Dedakhanov, F., & Hakimov, S. (2022). USE OF SULFUR CONCRETE IN REINFORCED CONCRETE STRUCTURES. *Science and innovation*, 1(A8), 985-990.
8. Arifjanov, A. (2021). Innovative technologies in the assessment of accumulation and erosion processes in the channels. *Turkish Journal of Computer and Mathematics Education (TURCOMAT)*, 12(4), 110-114.
9. Нуриддинов, А. О., Ахмедов, И., & Хамидов, А. И. (2022). АВТОМОБИЛ ЙЎЛЛАРИНИ ҚУРИЛИШИДА ИННОВАЦИЯЛАР. *Academic research in educational sciences*, 3(TSTU Conference 1), 211-215.
10. Хамидов, А. И., Ахмедов, И. Г., Мухитдинов, М. Б., & Кузибаев, Ш. (2022). Применение теплоизоляционного композиционного гипса для энергоэффективного строительства.
11. Хамидов, А. И., Ахмедов, И., & Кузибаев, Ш. (2020). ТЕПЛОИЗОЛЯЦИОННЫЕ МАТЕРИАЛЫ НА ОСНОВЕ ГИПСА И ОТХОДОВ СЕЛЬСКОГО ХОЗЯЙСТВА.
12. Fathulloev, A. M., Eshev, S. S., Samiev, L. N., Ahmedov, I. G., Jumaboyev, X., & Arifjanov, S. (2019). Boglanmagan gruntlardan tashkil topgan uzanlarda yuvilmaslik tezliklarini aniklash [To the determination of non-effective speed in the beds containing from unconnected soils]. *Journal "Irrigatsiya va melioratsiya"*. Tashkent, 27-32.
13. Akhmedov, I., Muxitdinov, M., Umarov, I., & Ibragimova, Z. (2020). Assessment of the effect of sedibles from sokhsoy river to kokand hydroelectric power station. *InterConf*.
14. Ризаев, Б., Ахмедов, И., Хамидов, А., Холмирзаев, С., Хакимов, С., & Умаров, И. (2022). ВЛИЯНИЯ ТЕМПЕРАТУРНО-ВЛАЖНОСТНОГО РЕЖИМА НА ВОДОПОГЛОЩЕНИЕ ЛЕГКИХ БЕТОНОВ НА ПОРЫСТЫХ ЗАПОЛНИТЕЛЯХ. *Journal of new century innovations*, 19(8), 192-201.

15. Ризаев, Б., Ахмедов, И., Хамидов, А., Холмирзаев, С., Хакимов, С., & Умаров, И. (2022). ЖАҲОНДА КИЧИК ГЭСЛАРНИ РИВОЖЛАНТИРИШНИНГ ҲОЗИРГИ ЗАМОН АНЪАНАЛАРИ. *Journal of new century innovations*, 19(8), 110-119.
16. Ахмедов, И., Ризаев, Б., Хамидов, А., Холмирзаев, С., Умаров, И., & Хакимов, С. (2022). ПЕРСПЕКТИВЫ РАЗВИТИЯ ЖЕЛЕЗОБЕТОННЫХ КОНСТРУКЦИЙ В УЗБЕКИСТАНЕ. *Journal of new century innovations*, 19(6), 60-70.
17. Холмирзаев, С., Ахмедов, И., Адхамжон, Ҳ., Ризаев, Б., Умаров, И., & Хакимов, С. (2022). ҚУРУҚ ИССИҚ ИҚЛИМЛИ ШАРОИТЛАРДА ҚУРИЛГАН ВА ФОЙДАЛАНАЁТИЛГАН БЕТОНЛИ ВА ТЕМИР БЕТОН КОНСТРУКЦИЯЛАРНИ ҲОЛАТИ. *Journal of new century innovations*, 19(7), 180-190.
18. Ахмедов, И., Ризаев, Б., Хамидов, А., Холмирзаев, С., Умаров, И., & Хакимов, С. (2022). ДЕФОРМАТИВНОСТЬ ЖЕЛЕЗОБЕТОННЫХ КОЛОНН ИЗ ТЯЖЕЛОГО БЕТОНА В УСЛОВИЯХ СУХОГО ЖАРКОГО КЛИМАТА. *Journal of new century innovations*, 19(6), 171-182.
19. Bahodir, R., Islombek, A., Adhamjon, K., Sattor, K., Isroiljon, U., & Sodikjon, K. (2022). CALCULATION OF DEFORMATION CHANGES OF CENTRALLY COMPRESSED REINFORCED CONCRETE COLUMNS IN DRY HOT CLIMATIC CONDITIONS. *Journal of new century innovations*, 19(6), 162-170.
20. Хамидов, А., Ахмедов, И., Холмирзаев, С., Ризаев, Б., Умаров, И., & Хакимов, С. (2022). ИССЛЕДОВАНИЕ СВОЙСТВ БЕТОНОВ НА ОСНОВЕ НЕГОРЮЧИХ ЩЕЛОЧНЫХ ВЯЖУЩИХ КОНСТРУКЦИЯХ. *Journal of new century innovations*, 19(6), 123-134.
21. Ахмедов, И., Ризаев, Б., Хамидов, А., Холмирзаев, С., Умаров, И., & Хакимов, С. (2022). АНАЛИЗ ВЛИЯНИЯ СУХОГО ЖАРКОГО КЛИМАТА НА РАБОТУ ЖЕЛЕЗОБЕТОННЫХ ЭЛЕМЕНТОВ. *Journal of new century innovations*, 19(6), 39-48.
22. Bahodir, R., Islombek, A., Adhamjon, H., Sattor, K., Isroiljon, U., & Sodiqjon, H. (2022). INFLUENCE OF AGGRESSIVE MEDIA ON THE DURABILITY OF LIGHTWEIGHT CONCRETE. *Journal of new century innovations*, 19(6), 318-327.
23. Arifjanov, A., Atakulov, D., Akhmedov, I., & Hoshimov, A. (2022, December). Modern technologies in the study of processes in channels. In *IOP Conference Series: Earth and Environmental Science* (Vol. 1112, No. 1, p. 012137). IOP Publishing.
24. Arifjanov, A., Akmalov, S., Akhmedov, I., & Atakulov, D. Evaluation of deformation procedure in waterbed of rivers. (2019) IOP Conference Series: Earth

- and Environmental Science, 403 (1). DOI: <https://doi.org/10.1088/1755-1315/403/1/012155>.
25. G'ulomjonovich, A. I., Abdurahmonovich, O. I., & Isoqjon o'g'li, U. I. (2021). EFFECTS OF WATER FLOW ON THE EROSION PROCESSES IN THE CHANNEL OF GIS TECHNOLOGY. *Journal of Advanced Scientific Research (ISSN: 0976-9595)*, 1(1).
 26. Eshev, S. S., Fatxullaev, A. M., Samiev, L. N., Axmedov, I. G., Jumaboev, X., & Arifjanov, S. (2019). Determination of leaching rates in unconnected soils. *Irrigation and reclamation, Tashkent*, 27-30.
 27. Fatkhulloev, A. M., Samiev, L. N., Axmedov, I. G., & Jumaboev, X. (2019). To the determination of non-effective speed in the beds containing from unconnected soils. *Journal of Irrigation and Melioration, Tashkent*, 1(15), 27-32.
 28. Arifjanov, A. Sh. Akmalov, I. Akhmedov, and D. Atakulov. "In Evaluation of deformation procedure in waterbed of rivers." In *IOP Conference Series: Earth and Environmental Science* (Vol. 403, No. 1, p. 012155).
 29. Холмирзаев, С., Ахмедов, И., Адхамжон, Х., Ризаев, Б., Феруза, Қ., & Умаров, И. (2022). МОДИФИКАЦИЯ ЛАНГАН СЕРОБЕТОННИНГ ФИЗИК-МЕХАНИК ХОССАЛАРИНИ ТАДҚИҚ ҚИЛИШ. *Journal of new century innovations*, 19(6), 240-247.
 30. Умаров, И. И. Ў., & Атакулов, Д. Э. Ў. (2022). Дарё ўзандаги деформацион жараёнларни баҳолашда инновацион технологиялар. *Механика и технология*, (Спецвыпуск 1), 219-225.
 31. Eshev, S. S., Fatxullaev, A. M., Samiev, L. N., Axmedov, I. G., Jumaboev, X., & Arifjanov, S. (2019). Irrigation and reclamation. *Journal.*, 1(15), 27-30.
 32. Холмирзаев, С., Ахмедов, И., Адхамжон, Х., Ризаев, Б., Жалолов, З., & Умаров, И. (2022). ЎЗБЕКИСТОН РЕСПУБЛИКАСИ ХУДУДИДА МОНОЛИТ ТЕМИР БЕТОН КОНСТРУКЦИЯЛАРИНИ ЎРНИ. *Journal of new century innovations*, 19(6), 265-276.
 33. Холмирзаев, С., Ахмедов, И., Адхамжон, Х., Ризаев, Б., Фаррух, Д., & Умаров, И. (2022). ҚУРИЛИШ ТАЪЛИМ ЙЎНАЛИШЛАРИ УЧУН КАДРЛАР ТАЙЁРЛАШДА ФАН, ТАЪЛИМ ВА ИШЛАБ ЧИҚАРИШ ИНТЕГРАЦИЯСИНИНГ РОЛИ. *Journal of new century innovations*, 19(6), 256-264.
 34. Ризаев, Б., Ахмедов, И., Адхамжон, Х., Холмирзаев, С., Жалолов, З., & Умаров, И. (2022). ЗАМОНАВИЙ ҚУРИЛИШ МАТЕРИАЛЛАРИ ФАНИНИ ЎҚИТИШДАГИ ИЛФОР ТАЪЛИМ МЕТОДЛАРИ. *Journal of new century innovations*, 19(7), 135-146.
 35. Холмирзаев, С., Ахмедов, И., Адхамжон, Х., Ризаев, Б., Жалолов, З., & Умаров, И. (2022). БИНОЛАРНИНГ ТЕМИР БЕТОН

- КОНСТРУКЦИЯЛАРИНИ ИШОНЧЛИЛИК НАЗАРИЯСИ АСОСИДА ҲИСОБЛАШ. *Journal of new century innovations*, 19(6), 287-297.
36. Bahodir, R., Islombek, A., Adhamjon, K., Sattor, K., Farrux, D., & Isroiljon, U. (2022). EFFECTIVENESS OF USING ELEMENTS OF NANOTECHNOLOGY IN CONSTRUCTION MATERIALS SCIENCE. *Journal of new century innovations*, 19(8), 163-172.
37. Холмирзаев, С., Ахмедов, И., Адхамжон, Ҳ., Ризаев, Б., Жалолов, З., & Умаров, И. (2022). БИНО ВА ИНШОТЛАР ЗИЛЗИЛАБАРДОШЛИГИНИНГ НАЗАРИЙ АСОСЛАРИ. *Journal of new century innovations*, 19(8), 120-130.
38. Bahodir, R., Islombek, A., Adhamjon, K., Sattor, K., Feruza, Q., & Isroiljon, U. (2022). NEW INNOVATIVE IDEAS IN THE FIELD OF PRODUCTION OF REINFORCED CONCRETE STRUCTURES. *Journal of new century innovations*, 19(8), 153-162.
39. Bahodir, R., Islombek, A., Adhamjon, K., Sattor, K., Zayniddin, J., & Isroiljon, U. (2022). INFLUENCE OF THE TEMPERATURE AND HUMIDITY REGIME ON THE WATER ABSORPTION OF LIGHT-WEIGHT CONCRETE ON POROUS AGGREGATES. *Journal of new century innovations*, 19(8), 143-152.
40. Bahodir, R., Islombek, A., Adhamjon, K., Sattor, K., Zayniddin, J., & Isroiljon, U. (2022). CALCULATION OF ENERGY CHARACTERISTICS OF SOLAR HEATING SYSTEM. *Journal of new century innovations*, 19(8), 56-65.
41. Ризаев, Б., Ахмедов, И., Холмирзаев, С., Хамидов, А., Кодирова, Ф., & Умаров, И. (2022). ОБЩИЕ СВЕДЕНИЯ О ПРИРОДНОМ КЛИМАТЕ РАЙОНОВ С СУХИМ ЖАРКИМ КЛИМАТОМ. *Journal of new century innovations*, 19(6), 298-306.
42. Ризаев, Б., Ахмедов, И., Хамидов, А., Холмирзаев, С., Жалалов, З., & Умаров, И. (2022). РАСЧЕТ НА ВХОДНЫЕ И ФОРМАЛЬНЫЕ ДЕФОРМАЦИИ БЕТОНА В ЕСТЕСТВЕННЫХ УСЛОВИЯХ СУХОГО ЖАРКОГО КЛИМАТА. *Journal of new century innovations*, 19(6), 183-193.
43. Ризаев, Б., Ахмедов, И., Хамидов, А., Холмирзаев, С., Фаррух, Д., & Умаров, И. (2022). ОБЩИЕ СВЕДЕНИЯ О ВЕТРЕ И ПЫЛИ В ЖАРКОМ СУХОМ КЛИМАТЕ. *Journal of new century innovations*, 19(6), 307-317.
44. Ахмедов, И., Ризаев, Б., Адхамжон, Ҳ., Холмирзаев, С., Феруза, Қ., & Умаров, И. (2022). ТУРАР-ЖОЙ БИНОЛАРИ ҚУРИЛИШИДА МОНОЛИТ ТЕМИР БЕТОНДАН ФОЙДАЛАНИШ САМАРАДОРЛИГИ. *Journal of new century innovations*, 19(6), 215-223.
45. Ahmedov, I., Bahodir, R., Adhamjon, H., Sattor, K., Feruza, Q., & Isroiljan, U. (2022). DISTRIBUTION OF TEMPERATURE AND HUMIDITY IN

CONCRETE OVER THE CROSS SECTION OF COLUMNS IN A DRY HOT CLIMATE. *Journal of new century innovations*, 19(7), 123-134.

46. Ризаев, Б., Ахмедов, И., Хамидов, А., Холмирзаев, С., Феруза, Қ., & Умаров, И. (2022). СОВРЕМЕННЫЕ ТРАДИЦИИ РАЗВИТИЯ МАЛОЙ ГИДРОЭНЕРГЕТИКИ В МИРЕ. *Journal of new century innovations*, 19(8), 90-99.
47. Bahodir, R., Islombek, A., Adhamjon, K., Sattor, K., Zayniddin, J., & Isroiljon, U. (2022). MODERN TRADITIONS OF THE DEVELOPMENT OF SMALL HYDROPOWER IN THE WORLD. *Journal of new century innovations*, 19(8), 100-109.
48. Bahodir, R., Islombek, A., Adxamjon, X., Sattor, X., Feruza, Q., & Isroiljon, U. (2022). TEMIR-BETON KONSTRUKTSIYALAR ISHLAB CHIQRISH SOHASIDAGI YANGI INNOVATSION G'OYALAR. *Journal of new century innovations*, 19(7), 158-167.
49. Bahodir, R., Islombek, A., Adhamjon, H., Sattor, K., Isroiljon, U., & Farruh, D. (2022). CONDITION OF CONCRETE AND REINFORCED CONCRETE STRUCTURES BUILT AND USED IN A DRY HOT CLIMATE. *Journal of new century innovations*, 19(7), 147-157.
50. Холмирзаев, С., Ахмедов, И., Ризаев, Б., Хамидов, А., Кодирова, Ф., & Умаров, И. (2022). ИССЛЕДОВАНИЕ ФИЗИКО-МЕХАНИЧЕСКИХ СВОЙСТВ МОДИФИЦИРОВАННОГО СЕРОБЕТОНА КОНСТРУКЦИЯХ. *Journal of new century innovations*, 19(6), 154-161.
51. Хамидов, А., Ахмедов, И., Холмирзаев, С., Ризаев, Б., Умаров, И., & Фаррух, Д. (2022). АНАЛИЗ СПОСОБОВ ПЕРЕРАБОТКИ СЫРЬЯ SERA И ПОЛУЧЕНИЯ СЕРОБЕТОНА КОНСТРУКЦИЯХ. *Journal of new century innovations*, 19(6), 93-102.
52. Ахмедов, И., Ризаев, Б., Хамидов, А., Холмирзаев, С., Феруза, Қ., & Умаров, И. (2022). ИССЛЕДОВАНИЕ ЗОЛОШЛАКОВЫХ СМЕСИ ДЛЯ ПРОИЗВОДСТВА СТРОИТЕЛЬНЫХ МАТЕРИАЛОВ КОНСТРУКЦИЯХ. *Journal of new century innovations*, 19(6), 103-112.
53. Хамидов, А., Ахмедов, И., Ризаев, Б., Холмирзаев, С., Жалалов, З., Умаров, И., & Шаропов, Б. (2022). ТЕПЛОИЗОЛЯЦИОННЫЕ МАТЕРИАЛЫ НА ОСНОВЕ ГИПСА И СЕЛЬСКОХОЗЯЙСТВЕННЫХ ОТХОДОВ. КОНСТРУКЦИЯХ. *Journal of new century innovations*, 19(6), 135-144.
54. Ахмедов, И., Хамидов, А., Холмирзаев, С., Ризаев, Б., Умаров, И., & Фаррух, Д. (2022). ОЦЕНКА ВЛИЯНИЯ СЕДИБЛЕИ РЕКИ СОХСОЙ НА КОКАНДСКУЮ ГЭС. *Journal of new century innovations*, 19(6), 145-153.
55. Холмирзаев, С., Ахмедов, И., Хамидов, А., Кодирова, Ф., Умаров, И., & Фаррух, Д. (2022). РАСЧЕТ ЖЕЛЕЗОБЕТОННЫХ КОНСТРУКЦИЙ

- ЗДАНИЙ НА ОСНОВЕ ТЕОРИИ НАДЕЖНОСТИ. *Journal of new century innovations*, 19(6), 29-38.
56. Хамидов, А., Ахмедов, И., Ризаев, Б., Холмирзаев, С., Жалалов, З., & Умаров, И. (2022). ҚУРУҚ ИССИҚ ИҚЛИМЛИ ХУДУДЛАРНИНГ ТАБИЙИ ИҚЛИМИ ҲАҚИДА УМУМИЙ МАЪЛУМОТ. *Journal of new century innovations*, 19(6), 194-203.
57. Ризаев, Б., Ахмедов, И., Хамидов, А., Холмирзаев, С., Фаррух, Д., & Умаров, И. (2022). БИНОЛАРНИ ИСИТИШДА ҚУЁШ ЭНЕРГИЯСИДАН ФОЙДАЛАНИБ ЭНЕРГИЯ САМАРАДОРЛИКНИ ОШИРИШ ТАДБИРЛАРИ. *Journal of new century innovations*, 19(8), 78-89.
58. Ризаев, Б., Ахмедов, И., Хамидов, А., Холмирзаев, С., Фаррух, Д., & Умаров, И. (2022). ҚУЁШЛИ ИСИТИШ ТИЗИМИНИНГ ЭНЕРГЕТИК ХАРАКТЕРИСТИКАЛАРИ ХИСОБИ. *Journal of new century innovations*, 19(8), 25-36.
59. Ахмедов, И., Ризаев, Б., Хамидов, А., Холмирзаев, С., Умаров, И., & Фаррух, Д. (2022). ЭФФЕКТИВНОСТЬ ИСПОЛЬЗОВАНИЯ МОНОЛИТНОГО ЖЕЛЕЗОБЕТОНА ПРИ СТРОИТЕЛЬСТВЕ ЖИЛЫЕ ДОМА. *Journal of new century innovations*, 19(6), 71-80.
60. Bahodir, R., Islombek, A., Sattor, X., Adxamjon, X., Feruza, Q., & Isroiljon, U. (2022). QURILISH MATERIALSHUNOSLIGIDA NANOTEKNOLOGIYA ELEMENTLARIDAN FOYDALANISH SAMARADORLIGI. *Journal of new century innovations*, 19(7), 168-179.
61. Холмирзаев, С., Ахмедов, И., Хамидов, А., Ризаев, Б., Жалалов, З., & Умаров, И. (2022). ПРИМЕНЕНИЕ МОНОЛИТНЫХ ЖЕЛЕЗОБЕТОННЫХ КОНСТРУКЦИЙ НА ТЕРРИТОРИИ РЕСПУБЛИКИ УЗБЕКИСТАН КОНСТРУКЦИЯХ. *Journal of new century innovations*, 19(6), 81-92.
62. Холмирзаев, С., Ахмедов, И., Ризаев, Б., Хамидов, А., Фаррух, Д., & Умаров, И. (2022). ПРИМЕНЕНИЕ СЕРОБЕТОНА В ЖЕЛЕЗОБЕТОННЫХ КОНСТРУКЦИЯХ. *Journal of new century innovations*, 19(6), 3-11.
63. Умаров, И. И. Ў. (2022). Тоғ олди дарёлар ўзанидаги жараёнларни баҳолашда табиий дала тадқиқотлари таҳлили. *Строительство и образование*, (2), 109-113.
64. Kholmirzayev, S., Akhmedov, I., Khamidov, A., Yusupov, S., Umarov, I., & Hakimov, S. (2022). ANALYSIS OF THE EFFECT OF DRY HOT CLIMATE ON THE WORK OF REINFORCED CONCRETE ELEMENTS. *Science and innovation*, 1(A8), 1033-1039.
65. Akhmedov, I., Khamidov, A., Kholmirzayev, S., Yusupov, S., & Umarov, I. (2022). Improving river sediment distribution calculation in mountain rivers. *Science and innovation*, 1(A8), 1014-1019.

66. Khamidov, A., Akhmedov, I., Kholmirzayev, S., Jalalov, Z., Yusupov, S., & Umarov, I. (2022). EFFECTIVENESS OF MODERN METHODS OF TESTING BUILDING STRUCTURES. *Science and innovation*, 1(A8), 1046-1051.
67. Kholmirzayev, S., Akhmedov, I., Khamidov, A., Jalalov, Z., Yusupov, S., & Umarov, I. (2022). THE ROLE OF THE INTEGRATION OF SCIENCE, EDUCATION AND PRODUCTION IN THE TRAINING OF PERSONNEL FOR CONSTRUCTION EDUCATIONAL AREAS. *Science and innovation*, 1(A8), 1040-1045.
68. Хамидов, А. И., Ахмедов, И., Юсупов, Ш., & Кузибаев, Ш. (2021). Использование теплоизоляционного композиционного гипса в энергоэффективном строительстве.
69. Холмирзаев, С., Ахмедов, И., Адхамжон, Х., Ризаев, Б., Юсупов, Ш., & Умаров, И. (2022). СЕРА ХОМ АШЁСИНИ ҚАЙТА ИШЛАШ ВА СЕРОБЕТОН ТАЙЁРЛАШ УСУЛЛАРИНИНГ ТАҲЛИЛИ. *Journal of new century innovations*, 19(6), 248-255.
70. Холмирзаев, С., Ахмедов, И., Адхамжон, Х., Ризаев, Б., Юсупов, Ш., & Умаров, И. (2022). ТЕМИР БЕТОН ЭЛЕМЕНТЛАРНИНГ ДАРЗБАРДОШЛИГИГА МАРКАЗИЙ ОСИЁ ИҚЛИМИНИНГ ТАЪСИРИ. *Journal of new century innovations*, 19(6), 232-239.
71. Холмирзаев, С., Ахмедов, И., Адхамжон, Х., Ризаев, Б., Юсупов, Ш., & Умаров, И. (2022). ТУРАР-ЖОЙ БИНОЛАРИ ҚУРИЛИШИДА МОНОЛИТ ТЕМИР БЕТОНДАН ФОЙДАЛАНИШ САМАРАДОРЛИГИ. *Journal of new century innovations*, 19(6), 277-286.
72. Ризаев, Б., Ахмедов, И., Хамидов, А., Холмирзаев, С., Юсупов, Ш., & Умаров, И. (2022). МЕРЫ ПО ПОВЫШЕНИЮ ЭНЕРГОЭФФЕКТИВНОСТИ ИСПОЛЬЗОВАНИЯ СОЛНЕЧНОЙ ЭНЕРГИИ В ОТОПЛЕНИИ ЗДАНИЙ. *Journal of new century innovations*, 19(8), 66-77.
73. Ризаев, Б., Ахмедов, И., Хамидов, А., Холмирзаев, С., Юсупов, Ш., & Умаров, И. (2022). ҚУЁШ ЭНЕРГИЯСИДАН ФОЙДАЛАНИБ БИНОЛАРНИ ЭНЕРГИЯ САМАРАДОРЛИГИНИ ОШИРИШ ТАДБИРЛАРИ ХАКИДА. *Journal of new century innovations*, 19(8), 173-186.
74. Ahmedov, I., Bahodir, R., Adhamjon, H., Sattor, K., Shavkat, Y., & Isroiljan, U. (2022). PHYSICAL AND MECHANICAL PROPERTIES OF CONCRETE UNDER CONDITIONS OF DRY HOT CLIMATE. *Journal of new century innovations*, 19(8), 131-142.
75. Холмирзаев, С., Ахмедов, И., Ризаев, Б., Юсупов, Ш., Умаров, И., & Фаррух, Д. (2022). РОЛЬ ИНТЕГРАЦИИ НАУКИ, ОБРАЗОВАНИЯ И РАЗВИТИЯ В ПОДГОТОВКЕ КАДРОВ ДЛЯ СТРОИТЕЛЬСТВА. *Journal of new century innovations*, 19(6), 12-19.

76. Хамидов, А., Ахмедов, И., Холмирзаев, С., Ризаев, Б., Юсупов, Ш., & Умаров, И. (2022). ЭФФЕКТИВНОСТЬ СОВРЕМЕННЫХ МЕТОДОВ ИСПЫТАНИЙ СТРОИТЕЛЬНЫХ КОНСТРУКЦИЙ. *Journal of new century innovations*, 19(6), 57-59.
77. Холмирзаев, С., Ахмедов, И., Ризаев, Б., Хамидов, А., & Юсупов, Ш. (2022). РОЛЬ ИНТЕГРАЦИИ НАУКИ, ОБРАЗОВАНИЯ И ПРОИЗВОДСТВА В ПОДГОТОВКЕ КАДРОВ ДЛЯ СТРОИТЕЛЬНЫХ ОБРАЗОВАТЕЛЬНЫХ НАПРАВЛЕНИЙ. *Journal of new century innovations*, 19(6), 49-57.
78. Ахмедов, И., Ризаев, Б., Хамидов, А., Холмирзаев, С., Юсупов, Ш., & Умаров, И. (2022). ПРИМЕНЕНИЕ ТЕПЛОИЗОЛЯЦИОННОГО КОМПОЗИТА ГИПСОВОГО ДЛЯ ЭНЕРГОЭФФЕКТИВНОГО СТРОИТЕЛЬСТВА КОНСТРУКЦИЯХ. *Journal of new century innovations*, 19(6), 113-122.
79. Ахмедов, И., Хамидов, А., Холмирзаев, С., Юсупов, Ш., Кодирова, Ф., & Умаров, И. (2022). СОВЕРШЕНСТВОВАНИЕ РАСЧЕТА РАСПРЕДЕЛЕНИЯ НАСАДОВ В ГОРНЫХ РЕКАХ. *Journal of new century innovations*, 19(6), 20-28.
80. Sattor, X., Islombek, A., Adhamjon, N., Bahodir, R., Shavkat, Y., & Isroiljon, U. (2022). TEMIR-BETON KONSTRUKSIYALARIDA SERABETONDAN FOYDALANISH. *Journal of new century innovations*, 19(6), 224-231.
81. Ризаев, Б., Ахмедов, И., Хамидов, А., Холмирзаев, С., Юсупов, Ш., & Умаров, И. (2022). РАСЧЕТ ЭНЕРГЕТИЧЕСКИХ ХАРАКТЕРИСТИК СИСТЕМЫ СОЛНЕЧНОГО ОТОПЛЕНИЯ. *Journal of new century innovations*, 19(8), 45-55.
82. Umarov, I. I. (2023). INSULATION COMPOSITE PLASTER FOR ENERGY-SAVING CONSTRUCTION. *Journal of new century innovations*, 43(1), 281-293.
83. Мухитдинов, М. Б. (2023). ТЎЛДИРУВЧИЛАРНИНГ КОМПОЗИТ ПОЛИМЕР ҚОПЛАМАЛАРНИНГ ЕЙИЛИШБАРДОШЛИГИ ВА АДГЕЗИОН ХОССАЛАРИГА ТАЪСИРИ. *Journal of new century innovations*, 43(1), 180-191.
84. Мухитдинов, М. Б. (2023). ҚУРИЛИШ МАТЕРИАЛЛАРИ ВА БУЮМЛАРИ ФАНИНИ ЯНГИ ПЕДАГОГИК ТЕХНОЛОГИЯЛАР АСОСИДА ЎҚИТИШ. *Journal of new century innovations*, 43(1), 166-179.
85. Шаропов, Б. Х., & Рахматиллаев, Ё. Н. (2023). ҚУЁШЛИ ИСИТИШ ТИЗИМИНИНГ ЭНЕРГЕТИК ХАРАКТЕРИСТИКАЛАРИ ХИСОБИ. *Journal of new century innovations*, 43(1), 192-204.
86. Umarov, I. I., & Nuritdinov, J. D. (2023). INCREASING THE RESISTANCE OF TEMPERATURE EFFECTS OF SULFUR-BASED CONCRETES. *Journal of new century innovations*, 43(1), 87-96.

87. Ахмедов, И., Умаров, И., & Нуритдинов, Ж. (2023). ЁҒОЧ МАТЕРИАЛЛАРИНИ ЁНҒИНБАРДОШЛИК ДАРАЖАСИНИ АНТИПИРЕНЛАР ЁРДАМИДА ОШИРИШ. *Journal of new century innovations*, 43(1), 255-268.
88. Ахмедов, И. Ф., Умаров, И. И., & Дадаханов, Ф. А. (2023). ПРИНЦИПЫ ВЫБОРА ГАЗООЧИСТНОГО ОБОРУДОВАНИЯ. *Journal of new century innovations*, 43(1), 153-165.
89. Umarov, I. I. (2023). THE USE OF SLAG MIXTURES FOR THE MANUFACTURE OF BUILDING MATERIALS. *Journal of new century innovations*, 43(1), 269-280.
90. Ахмедов, И. Ф., Умаров, И. И., & Дадаханов, Ф. А. (2023). ВЫБОР ЭФФЕКТИВНЫХ МЕТОДОВ И ОБОРУДОВАНИЯ ДЛЯ СУШКИ СЫПУЧИХ СТРОИТЕЛЬНЫХ МАТЕРИАЛОВ. *Journal of new century innovations*, 43(1), 140-152.
91. Umarov, I. I. (2023). STUDY OF THE PROPERTIES OF CONCRETE BASED ON ALKALINE BINDERS. *Journal of new century innovations*, 43(1), 51-64.
92. Umarov, I. I., & Sharopov, B. X. (2023). XORIJ VA RESPUBLIKAMIZ BINOLARIDA ENERGIYADAN SAMARALI FOYDALANISH USULLARINING TAHLILI. *Journal of new century innovations*, 43(1), 219-229.
93. Umarov, I. I. (2023). THE USE OF SULFUR CONCRETE IN REINFORCED CONCRETE STRUCTURES. *Journal of new century innovations*, 43(1), 65-75.
94. Umarov, I. I., & Sharopov, B. X. (2023). JAMOAT BINOLARINI ISITISHDA QUYOSH ENERGIYASIDAN FOYDALANISHNING SAMARADORLIGI. *Journal of new century innovations*, 43(1), 242-254.
95. Umarov, I. I., & Nuritdinov, D. (2023). SUPERPLASTIFIKATOR QO'SHILGAN GIPSOBETONNING FIZIK-MEXANIK XOSSALARI. *Journal of new century innovations*, 43(1), 76-86.
96. Мурадов, Х. Х. (2023). МАҲАЛЛИЙ ХОМ-АШЁ ЛОГОН БЕНТОНИТ ГИЛИНИНГ ФИЛЬТРАЦИЯ КОЭФФИЦИЕНТИНИ АНИҚЛАШ. *Journal of new century innovations*, 43(1), 97-106.
97. Мурадов, Х. Х. (2023). ФАРҒОНА ВИЛОЯТИ ЛОГОН БЕНТОНИТ ГИЛИНИНГ ХУСУСИЯТЛАРИ БЎЙИЧА ФОЙДАЛАНИШ САМАРАДОРЛИГИ. *Journal of new century innovations*, 43(1), 107-118.
98. Хамидов, А., Ахмедов, И., & Шаропов, Б. Х. (2023). ИССЛЕДОВАНИЯ ЗОЛО-ШЛАКОВЫХ СМЕСЕЙ ДЛЯ ПРОИЗВОДСТВА СТРОИТЕЛЬНЫХ МАТЕРИАЛОВ. *Journal of new century innovations*, 43(1), 230-241.
99. Yosunbek Ne'matilla o'g, R. (2023). TURAR JOY BINOLARIDA QO'LLANILADIGAN ISSIQLIK TA'MINOTI TIZMLARINING HOZIRGI KUNDAGI TAHLILI. *Journal of new century innovations*, 43(1), 119-128.

100. Yosunbek Ne'matilla o'g, R. (2023). ANALYSIS OF GROUNDWATER SOFTENING METHODS. *Journal of new century innovations*, 43(1), 129-139.
101. Хакимов, С. (2023). ПОВТОРНОЕ ИСПОЛЬЗОВАНИЕ ВОДЫ В АВТОМОЙКАХ ПУТИ МАРШРУТИЗАЦИИ. *ТЕСНика*, (1 (10)), 1-5.
102. Khamidov, A., & Khakimov, S. (2023). MOISTURE LOSS FROM FRESHLY LAID CONCRETE DEPENDING ON THE TEMPERATURE AND HUMIDITY OF THE ENVIRONMENT. *Science and innovation*, 2(A4), 274-279.
103. Khamidov, A. I., & Khakimov, S. (2023). Study of the Properties of Concrete Based on Non-Fired Alkaline Binders. *European Journal of Geography, Regional Planning and Development*, 1(1), 33-39.
104. Rasuljon o'gli, K. S. (2023). The Importance of Didactics in Pedagogy and Stages of The Didactic Process. *Journal of Innovation in Education and Social Research*, 1(4), 1-6.
105. Muxitdinov, M. (2022). АНАЛИЗ ЭФФЕКТИВНОСТИ ИСПОЛЬЗОВАНИЯ ПОРЫСТЫХ ЗАПОЛНИТЕЛЕЙ ДЛЯ ЛЁГКИХ БЕТОНОВ. " *Экономика и социум*".
106. Ризаев, Б. Ш., & Мухитдинов, М. Б. (2023). ИЗУЧЕНИЕ ВЛИЯНИЯ КЛИМАТИЧЕСКИХ УСЛОВИЙ НАШЕЙ РЕСПУБЛИКИ НА РАБОТУ ЖЕЛЕЗОБЕТОННЫХ ЭЛЕМЕНТОВ. *Scientific Impulse*, 1(9), 186-195
107. Abdunazarov, A., & Soliev, N. (2020). STUDY OF THE PERFORMANCE OF FRAMELESS CONSTRUCTION STRUCTURES UNDER THE INFLUENCE OF VERTICAL STRESSES OF ULTRA-SUBMERGED THE LYOSS SOILS. *Студенческий вестник*, 28(126 часть 3), 39.
108. Khakimov, S. R., & Sharopov, B. K. (2023). Educational Quality Improvement Events Based on Exhibition Materials in Practical Training Lessons. *American Journal of Language, Literacy and Learning in STEM Education*, 1(2), 5-10
109. Abdunazarov, A. (2022). AVTOMOBILLAR HARAKATIDAN HOSIL BO'LADIGAN TEBRANISHLARNI BINOGA TA'SIRINI ANIQLASH VA KAMAYTIRISH CHORALARINI TAKOMILLASHTIRISH BO'YICHA Tahlillar. *Science and innovation*, 1(A5), 372-375.
110. Шаропов Б.Х., Хакимов С.Р., Рахимова С. Оптимизация режимов гелиотеплохимической обработки золоцементных композиций. //Матрица научного познания. – 2021 г. №12-1. С.115-123
111. Хакимов С., Шаропов Б., Абдуназаров А. Бино ва иншоотларнинг сеймик мустаҳкамлиги бўйича хорижий давлатлар (россия, япония, хитой, ақш) меъёрий хужжатлари таҳлили //barqarorlik va yetakchi tadqiqotlar onlayn ilmiy jurnali. – 2022. – С. 806-809
112. Muxitdinov, M. (2022). ИССЛЕДОВАНИЕ ВЛИЯНИЯ РЕЖИМОВ ЭКСПЛУАТАЦИИ МЕТАЛЛИЧЕСКОЙ ОСНАСТКИ НА

ИЗНОСОСТОЙКОСТЬ КОМПОЗИЦИОННЫХ ПОЛИМЕРНЫХ МАТЕРИАЛОВ. *UNIVERSUM: ТЕХНИЧЕСКИЕ НАУКИ*.

113. Shamsitdinovich, R. B., & Bakhtiyorovich, M. M. (2023). Air Temperature and Humidity in Experimental Testing of Building Materials Used in the Climate of the Republic of Uzbekistan. *Web of Synergy: International Interdisciplinary Research Journal*, 2(4), 591-598.
114. O'G'Li, A. A. S. (2023). Avtomobil yo'llaridagi lyossimon gruntarning suv shimgan holda deformatsiyalanishi va seysmik to'qinlarni tarqalishini tahlil qilish. *Строительство и образование*, 1(3), 60-65.
115. Abdunazarov, A. (2022). BO'LADIGAN TEBRANISHLARNI BINOGA TA'SIRINI ANIQLASH VA KAMAYTIRISH CHORALARINI TAKOMILLASHTIRISH. *Science and innovation*, 1(A5), 380-384.
116. Abdunazarov, A. S. (2022). AVTOMOBILLAR HARAKATIDAN HOSIL BO'LGAN TEBRANISHLARNI KO'P JINSLI GRUNTLARDA TARQALISH JARAYONIGA OID TADQIQOTLAR TAHLILI. *Scienceweb academic papers collection*.
117. Abdunazarov, A. (2022). AVTOMOBILLAR HARAKATIDAN HOSIL BO'LGAN TEBRANISHLARNI BINOGA TA'SIRINI ANIQLASH VA KAMAYTIRISH CHORALARINI TAKOMILLASHTIRISH BO'YICHA TAHLILLAR. *Science and innovation*, 1(A5), 372-375.
118. Abdunazarov, A. (2022). MAHALLIY HOM ASHYO TURI (QAMISH) DAN FOYDALANGAN HOLDA AVTOMOBILLAR HARAKATIDAN HOSIL BO'LGAN TEBRANISHLARNI BINOGA TA'SIRINI ANIQLASH VA KAMAYTIRISH CHORALARINI TAKOMILLASHTIRISH. *Science and innovation*, 1(A5), 380-385.
119. Muxitdinov, M. (2017). Future of using natural basalt stone in architecture. *Role of the using innovative teaching methods to improve the efficiency of education. Россия. Г. Москва-2017*.
120. Худайкулов С. И., Нишонов Ф. Х. Математические модели гидравлического удара в гидросооружениях и производственных комплексах. Издательство «Навруз //Тошкент-2017. Монография. – 2017.
121. Усмонова, Н. А., Негматуллоев, З. Т., Нишонов, Ф. Х., & Усмонов, А. А. (2019). Модели закрученных потоков в строительстве Каркидонского водохранилища. *Достижения науки и образования*, (12 (53)), 5-9.
122. Khudaykulov, S. I., Yakhshibaev, D. S., Usmonov, A. H., & Nishonov, K. (2019, November). Change in concentration of collector waters along the flow length taking into account the difference in densities. In *International Conference on Information Science and Communications Technologies (ICISCT)*.

123. Нишонов, Ф. Х. (2016). Способы понижения возникновений кавитации и гидравлического удара в гидротехнических сооружениях. *Пути повышения эффективности орошаемого земледелия Научно-практический журнал Выпуск, 2016(4)*, 200.
124. Нишонов Ф. Х., Тулкинова А. М. Моделирование Течение Жидкости С Образованием И Распространением Волн //Central Asian Journal of Theoretical and Applied Science. – 2022. – Т. 3. – №. 10. – С. 223-228.
125. Khudaykulov, S. I., Kh, N. F., Sh, Z., & Madiyorova, M. (2021, June). SIMULATION OF FLOW OF A LIQUID WITH FORMATION AND PROPAGATION OF WAVES. In *Archive of Conferences* (pp. 165-170).
126. Abdullaev, B. H., Khudaykulov, S. I., Sadiqkova, U. A., & Nishonov, F. N. (2019). THE DOUBLE LAYER THICKNESS OF WATER-BEARING ROCKS UNDER RAPID CHANGE IN PERMEABILITY AND PRESENCE OF VERTICAL WATEREXCHANGE BETWEEN LAYERS. *Scientific-technical journal, 23(4)*, 106-111.
127. Nishonov, F. X., & Xadaykulov, S. I. (2018). MODELING OF THE HYDRAULIC BLOW IN BUILDING COMPLEX. *Scientific-technical journal, 1(2)*, 65-68.
128. Нишонов, Ф. Х. (2017). МОДЕЛИРОВАНИЕ ДВИЖЕНИЯ ЖИДКОСТИ, ПРИВОДЯЩЕГО К ГИДРАВЛИЧЕСКОМУ УДАРУ В ТРУБОПРОВОДАХ И ТУРБИНАХ ГИДРОТЕХНИЧЕСКИХ СООРУЖЕНИЙ. *Если, 2, 1*.
129. Нишонов, Ф. Х. (2016). МОДЕЛИРОВАНИЕ ГИДРАВЛИЧЕСКОГО УДАРА ПРИ ВНЕЗАПНОЙ ОСТАНОВКЕ НАСОСА В ГИДРОТЕХНИЧЕСКИХ СООРУЖЕНИЯХ. *Пути повышения эффективности орошаемого земледелия, (4)*, 196-200.

ANALYSIS OF THE EFFECT OF A DRY HOT CLIMATE ON THE WORK OF REINFORCED CONCRETE ELEMENTS

PhD. Akhmedov Islombek., Professor Kholmirezayev Sattor., Senior teacher Umarov Isroil., Teacher Nuritdinov Jasurbek Namangan Engineering-Construction Institute, Islom Karimov street, 12, Namangan, Uzbekistan, 160103

Abstract. The work of reinforced concrete structures, their strength and deformation characteristics in a dry hot climate differ from the strength and deformation characteristics in normal temperature and humidity conditions. In conditions of dry hot climate, the strength of concrete decreases, the deflection and the width of crack opening in reinforced concrete structures increases under long-acting loads.

Keywords: deformations, concrete, hot climate, climatic, temperature, humidity conditions.

If the effects of these factors are not taken into account, the quality and durability of reinforced concrete structures significantly decreases due to prolonged cyclic exposure to elevated temperatures and low humidity. In this regard, in the chapter CMC2.03.01.-96 [1] it is indicated that for structures unprotected from solar radiation intended for operation in the climatic subdistrict IVA, the calculation should take into account the temperature climatic effects.

According to [94], when calculating the strength, deformations and crack resistance of reinforced concrete structures, it is necessary to multiply the calculated concrete resistance to compression and stretching by the coefficient of working conditions $\gamma_{b7} = 0,85$ and the modulus of elasticity of concrete by the coefficient $\beta_b = 0,85$, which take into account the adverse effects of climatic conditions.

Elevated temperature and low relative humidity of the environment lead to significant temperature-shrinkage deformations and stresses. Consequently, structures that are unprotected from solar radiation have increased cracking of a temperature-shrinkage nature. Therefore, the study of the influence of dry hot climate on crack resistance is of great importance.

In conditions of dry hot climate, cracking in reinforced concrete structures must be determined taking into account the combined cyclic changes in temperature and humidity of the environment, the season of manufacture and loading of structures. For example, in the work [2], the crack resistance of reinforced concrete beams made of light concrete was investigated in a dry hot climate. With short-term loading of experimental beams that are not exposed to the influence of a dry hot climate, the

theoretical width of the opening of normal cracks determined by the method [94] approximately corresponds to the width of the opening of cracks determined by experience. For other beams tested in conditions of dry hot climate, the theoretical width of normal cracks opening turned out to be underestimated by 10-25%. At the same time, the samples were at the time of loading for 3 and 20 months under climatic influences. The more beams were in conditions of dry hot climate, the more cracks opened, and the theoretical width of crack opening according to [1] does not take into account these factors.

Temperature and humidity deformations of precast reinforced concrete elements operating in the climate of Central Asia are periodic in nature due to changes in temperature and relative humidity of the environment both during the day and throughout the year [2]. At the same time, the maximum of deformations during the day corresponds to 17 hours, and the minimum is about 4-6 hours in the morning. The maximum values of deformations during the year correspond to the summer period, and the minimum values correspond to winter. The conducted experimental studies show that when calculating reinforced concrete structures, it is necessary to take into account the change in strength, the increase in shrinkage and creep deformations of concrete, the manufacturing season and the operating conditions of the element. Experiments have established that the limiting values of shrinkage deformations of winter-made concrete are on average 10%, and creep is 25% less than that of summer-made concrete (loading) [8]. As a result of the analysis of numerous studies, it was found that the CMC 2.03.01.-96 technique underestimates the loss of prestress from shrinkage and creep by about 12% [3].

In a dry, hot climate, there are daily and seasonal fluctuations in the temperature and humidity of the outdoor air. When heated, temperature deformation consists of two types of deformations: reversible deformation - temperature expansion of concrete and irreversible deformation - temperature shrinkage of concrete. The temperature deformation of concrete expansion mainly depends on the type of aggregate and the humidity of concrete. When the temperature rises, the cement stone expands significantly less than the filler, and this expansion "disappears" when the adsorption-bound water is removed from the gel and the temperature deformation of shrinkage develops. With the effective humidity of concrete, approximately equal to 2 ... 3%, the gel has the maximum degree of moisture and there is no free water.

When heated with humidity less effective, the temperature shrinkage of concrete occurs even with a short-term rise in temperature. The temperature shrinkage of concrete on Portland cement is mainly due to the shrinkage of cement stone. When concrete is heated, deformations of thermal expansion and shrinkage are simultaneously manifested. The temperature deformation of concrete ϵ_{bt} will be less than the temperature expansion ϵ_{tt} by the amount of temperature shrinkage ϵ_{cs}

$$\varepsilon_{bt} = \varepsilon_{tt} - \varepsilon_{cs} = (\alpha_{tt} - \alpha_{cs}) \cdot t = \alpha_{bt} \cdot t \quad (1)$$

When heating concrete with a humidity higher than effective or dry concrete, the temperature deformations ε_{bt} will be equal to the deformations of the temperature expansion of concrete $\varepsilon_{bt} = \varepsilon_{tt}$, since the temperature shrinkage in wet concrete has not yet manifested itself, but in dry concrete has already passed. The values of temperature deformations ε_{bt} in wet concrete will be greater than dry concrete. If the concrete is moistened during cooling, then temperature shrinkage will appear again during subsequent heating.

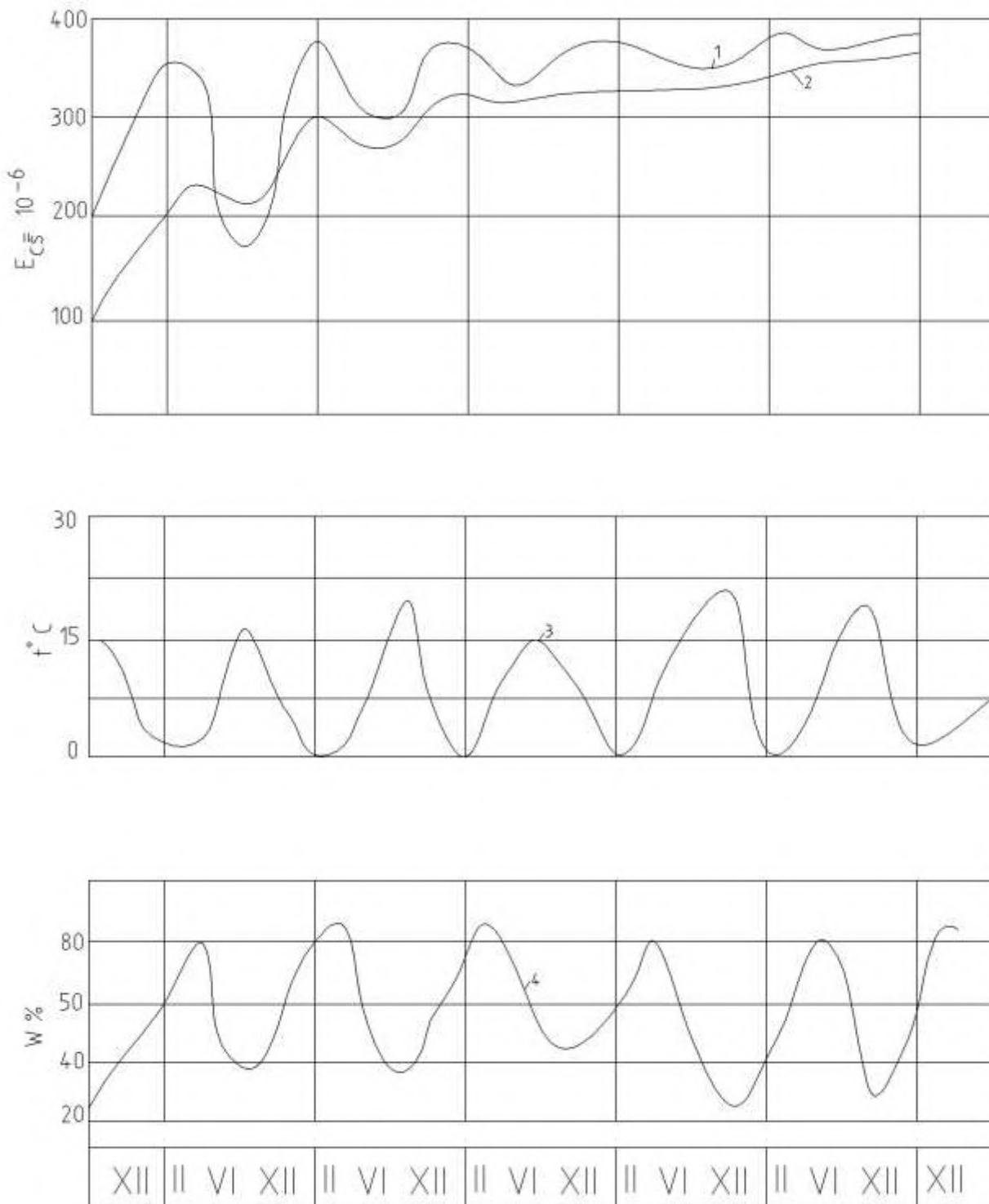

Fig.1. Deformations of moisture shrinkage of concrete in a dry hot climate [2]

- 1 - prisms with a cross section of 70x70 mm;
- 2 - призмы сечением 200x200 мм;
- 3 - temperature, °C; 4 - outdoor humidity.

The coefficient of linear temperature deformation of concrete α_{bt} of natural humidity at the first heating depends on the type of aggregate made of granite $11 \cdot 10^{-6} \text{c}^{-1}$,

limestone $10 \cdot 10^{-6} \text{c}^{-1}$ and expanded clay $9 \cdot 10^{-6} \text{c}^{-1}$. The main climatic factors affecting the change in the temperature of structures are the outdoor temperature and solar radiation. In their changes, two periodic fluctuations can be distinguished with annual (winter-summer) and daily (day-night) periods. Under the influence of fluctuations in air temperature and the intensity of solar radiation, the temperature field of structures changes over time and is non-stationary. The temperature distribution over the cross section of the element at any given time is nonlinear.

In practical calculations of structures, the temperature field is considered during the period of the most unfavorable impact of climatic temperatures. At the same time, to simplify the calculation, a non-stationary temperature field leads to equivalent stationary ones. It is assumed that within any cross-section, the temperature is distributed according to a linear law.

References:

1. Arifjanov, A., Akmalov, S., Akhmedov, I., & Atakulov, D. (2019, December). Evaluation of deformation procedure in waterbed of rivers. In *IOP Conference Series: Earth and Environmental Science* (Vol. 403, No. 1, p. 012155). IOP Publishing.
2. Ахмедов, И. Ф., Ортиқов, И. А., & Умаров, И. И. (2021). Дарё ўзанидаги деформацион жараёнлаарни баҳолашда инновацион технологиялар [Innovative technologies in the assessment of deformation processes in the riverbed]. *Фаргона политехника институти илмий-техника журнали.* – *Фаргона*, 25(1), 139-142.
3. Abduraimova, D., Rakhmonov, R., Akhmedov, I., Xoshimov, S., & Eshmatova, B. (2022, June). Efficiency of use of resource-saving technology in reducing irrigation erosion. In *AIP Conference Proceedings* (Vol. 2432, No. 1). AIP Publishing.
4. Арифжанов, А. М., Самиев, Л. Н., Абдураимова, Д. А., & Ахмедов, И. Г. (2013). Ирригационное значение речных наносов. *Актуальные проблемы гуманитарных и естественных наук*, (6), 357-360.
5. Tadjiboyev, S., Qurbonov, X., Akhmedov, I., Voxidova, U., Babajanov, F., Tursunova, E., & Xodjakulova, D. (2022, June). Selection of electric motors power for lifting a flat survey in hydraulic structures. In *AIP Conference Proceedings* (Vol. 2432, No. 1). AIP Publishing.
6. Akhmedov, I., Khamidov, A., Kholmirezayev, S., Umarov, I., Dedakhanov, F., & Hakimov, S. (2022). ASSESSMENT OF THE EFFECT OF SEDIBLES FROM SOKHSOY RIVER TO KOKAND HYDROELECTRIC STATION. *Science and innovation*, 1(A8), 1086-1092.
7. Kholmirezayev, S., Akhmedov, I., Khamidov, A., Umarov, I., Dedakhanov, F., & Hakimov, S. (2022). USE OF SULFUR CONCRETE IN REINFORCED CONCRETE STRUCTURES. *Science and innovation*, 1(A8), 985-990.

8. Arifjanov, A. (2021). Innovative technologies in the assessment of accumulation and erosion processes in the channels. *Turkish Journal of Computer and Mathematics Education (TURCOMAT)*, 12(4), 110-114.
9. Нуриддинов, А. О., Ахмедов, И., & Хамидов, А. И. (2022). АВТОМОБИЛ ЙЎЛЛАРИНИ ҚУРИЛИШИДА ИННОВАЦИЯЛАР. *Academic research in educational sciences*, 3(TSTU Conference 1), 211-215.
10. Хамидов, А. И., Ахмедов, И. Г., Мухитдинов, М. Б., & Кузибаев, Ш. (2022). Применение теплоизоляционного композиционного гипса для энергоэффективного строительства.
11. Хамидов, А. И., Ахмедов, И., & Кузибаев, Ш. (2020). ТЕПЛОИЗОЛЯЦИОННЫЕ МАТЕРИАЛЫ НА ОСНОВЕ ГИПСА И ОТХОДОВ СЕЛЬСКОГО ХОЗЯЙСТВА.
12. Fathulloev, A. M., Eshev, S. S., Samiev, L. N., Ahmedov, I. G., Jumaboyev, X., & Arifjanov, S. (2019). Boglanmagan gruntlardan tashkil topgan uzanlarda yuvilmaslik tezliklarini aniklash [To the determination of non-effective speed in the beds containing from unconnected soils]. *Journal "Irrigatsiya va melioratsiya". Tashkent*, 27-32.
13. Ahmedov, I., Muxitdinov, M., Umarov, I., & Ibragimova, Z. (2020). Assessment of the effect of sedibles from sokhsoy river to kokand hydroelectric power station. *InterConf*.
14. Ризаев, Б., Ахмедов, И., Хамидов, А., Холмирзаев, С., Хакимов, С., & Умаров, И. (2022). ВЛИЯНИЯ ТЕМПЕРАТУРНО-ВЛАЖНОСТНОГО РЕЖИМА НА ВОДОПОГЛОЩЕНИЕ ЛЕГКИХ БЕТОНОВ НА ПОРЫСТЫХ ЗАПОЛНИТЕЛЯХ. *Journal of new century innovations*, 19(8), 192-201.
15. Ризаев, Б., Ахмедов, И., Хамидов, А., Холмирзаев, С., Хакимов, С., & Умаров, И. (2022). ЖАҲОНДА КИЧИК ГЭСЛАРНИ РИВОЖЛАНТИРИШНИНГ ҲОЗИРГИ ЗАМОН АНЪАНАЛАРИ. *Journal of new century innovations*, 19(8), 110-119.
16. Ахмедов, И., Ризаев, Б., Хамидов, А., Холмирзаев, С., Умаров, И., & Хакимов, С. (2022). ПЕРСПЕКТИВЫ РАЗВИТИЯ ЖЕЛЕЗОБЕТОННЫХ КОНСТРУКЦИЙ В УЗБЕКИСТАНЕ. *Journal of new century innovations*, 19(6), 60-70.
17. Холмирзаев, С., Ахмедов, И., Адхамжон, Ҳ., Ризаев, Б., Умаров, И., & Хакимов, С. (2022). ҚУРУҚ ИССИҚ ИҚЛИМЛИ ШАРОИТЛАРДА ҚУРИЛГАН ВА ФОЙДАЛАНАЁТИЛГАН БЕТОНЛИ ВА ТЕМИР БЕТОН КОНСТРУКЦИЯЛАРНИ ҲОЛАТИ. *Journal of new century innovations*, 19(7), 180-190.
18. Ахмедов, И., Ризаев, Б., Хамидов, А., Холмирзаев, С., Умаров, И., & Хакимов, С. (2022). ДЕФОРМАТИВНОСТЬ ЖЕЛЕЗОБЕТОННЫХ КОЛОНН ИЗ

- ТЯЖЕЛОГО БЕТОНА В УСЛОВИЯХ СУХОГО ЖАРКОГО КЛИМАТА. *Journal of new century innovations*, 19(6), 171-182.
19. Bakhodir, R., Islombek, A., Adhamjon, K., Sattor, K., Isroiljon, U., & Sodiqjon, K. (2022). CALCULATION OF DEFORMATION CHANGES OF CENTRALLY COMPRESSED REINFORCED CONCRETE COLUMNS IN DRY HOT CLIMATIC CONDITIONS. *Journal of new century innovations*, 19(6), 162-170.
 20. Хамидов, А., Ахмедов, И., Холмирзаев, С., Ризаев, Б., Умаров, И., & Хакимов, С. (2022). ИССЛЕДОВАНИЕ СВОЙСТВ БЕТОНОВ НА ОСНОВЕ НЕГОРЮЧИХ ЩЕЛОЧНЫХ ВЯЖУЩИХ КОНСТРУКЦИЯХ. *Journal of new century innovations*, 19(6), 123-134.
 21. Ахмедов, И., Ризаев, Б., Хамидов, А., Холмирзаев, С., Умаров, И., & Хакимов, С. (2022). АНАЛИЗ ВЛИЯНИЯ СУХОГО ЖАРКОГО КЛИМАТА НА РАБОТУ ЖЕЛЕЗОБЕТОННЫХ ЭЛЕМЕНТОВ. *Journal of new century innovations*, 19(6), 39-48.
 22. Bahodir, R., Islombek, A., Adhamjon, H., Sattor, K., Isroiljon, U., & Sodiqjon, H. (2022). INFLUENCE OF AGGRESSIVE MEDIA ON THE DURABILITY OF LIGHTWEIGHT CONCRETE. *Journal of new century innovations*, 19(6), 318-327.
 23. Arifjanov, A., Atakulov, D., Akhmedov, I., & Hoshimov, A. (2022, December). Modern technologies in the study of processes in channels. In *IOP Conference Series: Earth and Environmental Science* (Vol. 1112, No. 1, p. 012137). IOP Publishing.
 24. Arifjanov, A., Akmalov, S., Akhmedov, I., & Atakulov, D. Evaluation of deformation procedure in waterbed of rivers.(2019) *IOP Conference Series: Earth and Environmental Science*, 403 (1). DOI: <https://doi.org/10.1088/1755-1315/403/1/012155>.
 25. G'ulomjonovich, A. I., Abdurahmonovich, O. I., & Isoqjon o'g'li, U. I. (2021). EFFECTS OF WATER FLOW ON THE EROSION PROCESSES IN THE CHANNEL OF GIS TECHNOLOGY. *Journal of Advanced Scientific Research* (ISSN: 0976-9595), 1(1).
 26. Eshev, S. S., Fatxullaev, A. M., Samiev, L. N., Axmedov, I. G., Jumaboev, X., & Arifjanov, S. (2019). Determination of leaching rates in unconnected soils. *Irrigation and reclamation, Tashkent*, 27-30.
 27. Fatkhulloev, A. M., Samiev, L. N., Axmedov, I. G., & Jumaboev, X. (2019). To the determination of non-effective speed in the beds containing from unconnected soils. *Journal of Irrigation and Melioration, Tashkent*, 1(15), 27-32.
 28. Arifjanov, A. Sh. Akmalov, I. Akhmedov, and D. Atakulov. “. In *Evaluation of deformation procedure in waterbed of rivers.*” In *IOP Conference Series: Earth and Environmental Science* (Vol. 403, No. 1, p. 012155).

29. Холмирзаев, С., Ахмедов, И., Адхамжон, Х., Ризаев, Б., Феруза, Қ., & Умаров, И. (2022). МОДИФИКАЦИЯ ЛАНГАН СЕРОБЕТОННИНГ ФИЗИК-МЕХАНИК ХОССАЛАРИНИ ТАДҚИҚ ҚИЛИШ. *Journal of new century innovations*, 19(6), 240-247.
30. Умаров, И. И. Ў., & Атакулов, Д. Э. Ў. (2022). Дарё ўзандаги деформацион жараёнларни баҳолашда инновацион технологиялар. *Механика и технология*, (Спецвыпуск 1), 219-225.
31. Eshev, S. S., Fatxullaev, A. M., Samiev, L. N., Axmedov, I. G., Jumaboev, X., & Arifjanov, S. (2019). Irrigation and reclamation. *Journal.*, 1(15), 27-30.
32. Холмирзаев, С., Ахмедов, И., Адхамжон, Х., Ризаев, Б., Жалолов, З., & Умаров, И. (2022). ЎЗБЕКИСТОН РЕСПУБЛИКАСИ ХУДУДИДА МОНОЛИТ ТЕМИР БЕТОН КОНСТРУКЦИЯЛАРИНИ ЎРНИ. *Journal of new century innovations*, 19(6), 265-276.
33. Холмирзаев, С., Ахмедов, И., Адхамжон, Х., Ризаев, Б., Фаррух, Д., & Умаров, И. (2022). ҚУРИЛИШ ТАЪЛИМ ЙЎНАЛИШЛАРИ УЧУН КАДРЛАР ТАЙЁРЛАШДА ФАН, ТАЪЛИМ ВА ИШЛАБ ЧИҚАРИШ ИНТЕГРАЦИЯСИНИНГ РОЛИ. *Journal of new century innovations*, 19(6), 256-264.
34. Ризаев, Б., Ахмедов, И., Адхамжон, Х., Холмирзаев, С., Жалолов, З., & Умаров, И. (2022). ЗАМОНАВИЙ ҚУРИЛИШ МАТЕРИАЛЛАРИ ФАНИНИ ЎҚИТИШДАГИ ИЛФОР ТАЪЛИМ МЕТОДЛАРИ. *Journal of new century innovations*, 19(7), 135-146.
35. Холмирзаев, С., Ахмедов, И., Адхамжон, Х., Ризаев, Б., Жалолов, З., & Умаров, И. (2022). БИНОЛАРНИНГ ТЕМИР БЕТОН КОНСТРУКЦИЯЛАРИНИ ИШОНЧЛИЛИК НАЗАРИЯСИ АСОСИДА ҲИСОБЛАШ. *Journal of new century innovations*, 19(6), 287-297.
36. Bahodir, R., Islombek, A., Adhamjon, K., Sattor, K., Farrux, D., & Isroiljon, U. (2022). EFFECTIVENESS OF USING ELEMENTS OF NANOTECHNOLOGY IN CONSTRUCTION MATERIALS SCIENCE. *Journal of new century innovations*, 19(8), 163-172.
37. Холмирзаев, С., Ахмедов, И., Адхамжон, Х., Ризаев, Б., Жалолов, З., & Умаров, И. (2022). БИНО ВА ИНШООТЛАР ЗИЛЗИЛАБАРДОШЛИГИНИНГ НАЗАРИЙ АСОСЛАРИ. *Journal of new century innovations*, 19(8), 120-130.
38. Bahodir, R., Islombek, A., Adhamjon, K., Sattor, K., Feruza, Q., & Isroiljon, U. (2022). NEW INNOVATIVE IDEAS IN THE FIELD OF PRODUCTION OF REINFORCED CONCRETE STRUCTURES. *Journal of new century innovations*, 19(8), 153-162.

39. Bahodir, R., Islombek, A., Adhamjon, K., Sattor, K., Zayniddin, J., & Isroiljon, U. (2022). INFLUENCE OF THE TEMPERATURE AND HUMIDITY REGIME ON THE WATER ABSORPTION OF LIGHT-WEIGHT CONCRETE ON POROUS AGGREGATES. *Journal of new century innovations*, 19(8), 143-152.
40. Bahodir, R., Islombek, A., Adhamjon, K., Sattor, K., Zayniddin, J., & Isroiljon, U. (2022). CALCULATION OF ENERGY CHARACTERISTICS OF SOLAR HEATING SYSTEM. *Journal of new century innovations*, 19(8), 56-65.
41. Ризаев, Б., Ахмедов, И., Холмирзаев, С., Хамидов, А., Кодирова, Ф., & Умаров, И. (2022). ОБЩИЕ СВЕДЕНИЯ О ПРИРОДНОМ КЛИМАТЕ РАЙОНОВ С СУХИМ ЖАРКИМ КЛИМАТОМ. *Journal of new century innovations*, 19(6), 298-306.
42. Ризаев, Б., Ахмедов, И., Хамидов, А., Холмирзаев, С., Жалалов, З., & Умаров, И. (2022). РАСЧЕТ НА ВХОДНЫЕ И ФОРМАЛЬНЫЕ ДЕФОРМАЦИИ БЕТОНА В ЕСТЕСТВЕННЫХ УСЛОВИЯХ СУХОГО ЖАРКОГО КЛИМАТА. *Journal of new century innovations*, 19(6), 183-193.
43. Ризаев, Б., Ахмедов, И., Хамидов, А., Холмирзаев, С., Фаррух, Д., & Умаров, И. (2022). ОБЩИЕ СВЕДЕНИЯ О ВЕТРЕ И ПЫЛИ В ЖАРКОМ СУХОМ КЛИМАТЕ. *Journal of new century innovations*, 19(6), 307-317.
44. Ахмедов, И., Ризаев, Б., Адхамжон, Х., Холмирзаев, С., Феруза, Қ., & Умаров, И. (2022). ТУРАР-ЖОЙ БИНОЛАРИ ҚУРИЛИШИДА МОНОЛИТ ТЕМИР БЕТОНДАН ФОЙДАЛАНИШ САМАРАДОРЛИГИ. *Journal of new century innovations*, 19(6), 215-223.
45. Ahmedov, I., Bahodir, R., Adhamjon, H., Sattor, K., Feruza, Q., & Isroiljan, U. (2022). DISTRIBUTION OF TEMPERATURE AND HUMIDITY IN CONCRETE OVER THE CROSS SECTION OF COLUMNS IN A DRY HOT CLIMATE. *Journal of new century innovations*, 19(7), 123-134.
46. Ризаев, Б., Ахмедов, И., Хамидов, А., Холмирзаев, С., Феруза, Қ., & Умаров, И. (2022). СОВРЕМЕННЫЕ ТРАДИЦИИ РАЗВИТИЯ МАЛОЙ ГИДРОЭНЕРГЕТИКИ В МИРЕ. *Journal of new century innovations*, 19(8), 90-99.
47. Bahodir, R., Islombek, A., Adhamjon, K., Sattor, K., Zayniddin, J., & Isroiljon, U. (2022). MODERN TRADITIONS OF THE DEVELOPMENT OF SMALL HYDROPOWER IN THE WORLD. *Journal of new century innovations*, 19(8), 100-109.
48. Bahodir, R., Islombek, A., Adhamjon, X., Sattor, X., Feruza, Q., & Isroiljon, U. (2022). TEMIR-BETON KONSTRUKTSIYALAR ISHLAB CHIQRISH SOHASIDAGI YANGI INNOVATION G'OYALAR. *Journal of new century innovations*, 19(7), 158-167.

49. Bahodir, R., Islombek, A., Adhamjon, H., Sattor, K., Isroiljon, U., & Farruh, D. (2022). CONDITION OF CONCRETE AND REINFORCED CONCRETE STRUCTURES BUILT AND USED IN A DRY HOT CLIMATE. *Journal of new century innovations*, 19(7), 147-157.
50. Холмирзаев, С., Ахмедов, И., Ризаев, Б., Хамидов, А., Кодирова, Ф., & Умаров, И. (2022). ИССЛЕДОВАНИЕ ФИЗИКО-МЕХАНИЧЕСКИХ СВОЙСТВ МОДИФИЦИРОВАННОГО СЕРОБЕТОНА КОНСТРУКЦИЯХ. *Journal of new century innovations*, 19(6), 154-161.
51. Хамидов, А., Ахмедов, И., Холмирзаев, С., Ризаев, Б., Умаров, И., & Фаррух, Д. (2022). АНАЛИЗ СПОСОБОВ ПЕРЕРАБОТКИ СЫРЬЯ SERA И ПОЛУЧЕНИЯ СЕРОБЕТОНА КОНСТРУКЦИЯХ. *Journal of new century innovations*, 19(6), 93-102.
52. Ахмедов, И., Ризаев, Б., Хамидов, А., Холмирзаев, С., Феруза, К., & Умаров, И. (2022). ИССЛЕДОВАНИЕ ЗОЛОШЛАКОВЫХ СМЕСИ ДЛЯ ПРОИЗВОДСТВА СТРОИТЕЛЬНЫХ МАТЕРИАЛОВ КОНСТРУКЦИЯХ. *Journal of new century innovations*, 19(6), 103-112.
53. Хамидов, А., Ахмедов, И., Ризаев, Б., Холмирзаев, С., Жалалов, З., Умаров, И., & Шаропов, Б. (2022). ТЕПЛОИЗОЛЯЦИОННЫЕ МАТЕРИАЛЫ НА ОСНОВЕ ГИПСА И СЕЛЬСКОХОЗЯЙСТВЕННЫХ ОТХОДОВ. КОНСТРУКЦИЯХ. *Journal of new century innovations*, 19(6), 135-144.
54. Ахмедов, И., Хамидов, А., Холмирзаев, С., Ризаев, Б., Умаров, И., & Фаррух, Д. (2022). ОЦЕНКА ВЛИЯНИЯ СЕДИБЛЕИ РЕКИ СОХСОЙ НА КОКАНДСКУЮ ГЭС. *Journal of new century innovations*, 19(6), 145-153.
55. Холмирзаев, С., Ахмедов, И., Хамидов, А., Кодирова, Ф., Умаров, И., & Фаррух, Д. (2022). РАСЧЕТ ЖЕЛЕЗОБЕТОННЫХ КОНСТРУКЦИЙ ЗДАНИЙ НА ОСНОВЕ ТЕОРИИ НАДЕЖНОСТИ. *Journal of new century innovations*, 19(6), 29-38.
56. Хамидов, А., Ахмедов, И., Ризаев, Б., Холмирзаев, С., Жалалов, З., & Умаров, И. (2022). ҚУРУҚ ИССИҚ ИҚЛИМИ ХУДУДЛАРИНИНГ ТАБИЙ ИҚЛИМИ ҲАҚИДА УМУМИЙ МАЪЛУМОТ. *Journal of new century innovations*, 19(6), 194-203.
57. Ризаев, Б., Ахмедов, И., Хамидов, А., Холмирзаев, С., Фаррух, Д., & Умаров, И. (2022). БИНОЛАРНИ ИСИТИШДА ҚУЁШ ЭНЕРГИЯСИДАН ФОЙДАЛАНИБ ЭНЕРГИЯ САМАРАДОРЛИКНИ ОШИРИШ ТАДБИРЛАРИ. *Journal of new century innovations*, 19(8), 78-89.
58. Ризаев, Б., Ахмедов, И., Хамидов, А., Холмирзаев, С., Фаррух, Д., & Умаров, И. (2022). ҚУЁШЛИ ИСИТИШ ТИЗИМИНИНГ ЭНЕРГЕТИК ХАРАКТЕРИСТИКАЛАРИ ХИСОБИ. *Journal of new century innovations*, 19(8), 25-36.

59. Ахмедов, И., Ризаев, Б., Хамидов, А., Холмирзаев, С., Умаров, И., & Фаррух, Д. (2022). ЭФФЕКТИВНОСТЬ ИСПОЛЬЗОВАНИЯ МОНОЛИТНОГО ЖЕЛЕЗОБЕТОНА ПРИ СТРОИТЕЛЬСТВЕ ЖИЛЬЕ ДОМА. *Journal of new century innovations*, 19(6), 71-80.
60. Bahodir, R., Islombek, A., Sattor, X., Adxamjon, X., Feruza, Q., & Isroiljon, U. (2022). QURILISH MATERIALSHUNOSLIGIDA NANOTEKNOLOGIYA ELEMENTLARIDAN FOYDALANISH SAMARADORLIGI. *Journal of new century innovations*, 19(7), 168-179.
61. Холмирзаев, С., Ахмедов, И., Хамидов, А., Ризаев, Б., Жалалов, З., & Умаров, И. (2022). ПРИМЕНЕНИЕ МОНОЛИТНЫХ ЖЕЛЕЗОБЕТОННЫХ КОНСТРУКЦИЙ НА ТЕРРИТОРИИ РЕСПУБЛИКИ УЗБЕКИСТАН КОНСТРУКЦИЯХ. *Journal of new century innovations*, 19(6), 81-92.
62. Холмирзаев, С., Ахмедов, И., Ризаев, Б., Хамидов, А., Фаррух, Д., & Умаров, И. (2022). ПРИМЕНЕНИЕ СЕРОБЕТОНА В ЖЕЛЕЗОБЕТОННЫХ КОНСТРУКЦИЯХ. *Journal of new century innovations*, 19(6), 3-11.
63. Умаров, И. И. Ў. (2022). Тоғ олди дарёлар ўзанидаги жараёнларни баҳолашда табиий дала тадқиқотлари таҳлили. *Строительство и образование*, (2), 109-113.
64. Kholmirzayev, S., Akhmedov, I., Khamidov, A., Yusupov, S., Umarov, I., & Nakimov, S. (2022). ANALYSIS OF THE EFFECT OF DRY HOT CLIMATE ON THE WORK OF REINFORCED CONCRETE ELEMENTS. *Science and innovation*, 1(A8), 1033-1039.
65. Akhmedov, I., Khamidov, A., Kholmirzayev, S., Yusupov, S., & Umarov, I. (2022). Improving river sediment distribution calculation in mountain rivers. *Science and innovation*, 1(A8), 1014-1019.
66. Khamidov, A., Akhmedov, I., Kholmirzayev, S., Jalalov, Z., Yusupov, S., & Umarov, I. (2022). EFFECTIVENESS OF MODERN METHODS OF TESTING BUILDING STRUCTURES. *Science and innovation*, 1(A8), 1046-1051.
67. Kholmirzayev, S., Akhmedov, I., Khamidov, A., Jalalov, Z., Yusupov, S., & Umarov, I. (2022). THE ROLE OF THE INTEGRATION OF SCIENCE, EDUCATION AND PRODUCTION IN THE TRAINING OF PERSONNEL FOR CONSTRUCTION EDUCATIONAL AREAS. *Science and innovation*, 1(A8), 1040-1045.
68. Хамидов, А. И., Ахмедов, И., Юсупов, Ш., & Кузибаев, Ш. (2021). Использование теплоизоляционного композиционного гипса в энергоэффективном строительстве.
69. Холмирзаев, С., Ахмедов, И., Адхамжон, Х., Ризаев, Б., Юсупов, Ш., & Умаров, И. (2022). СЕРА ХОМ АШЁСИНИ ҚАЙТА ИШЛАШ ВА

СЕРОБЕТОН ТАЙЁРЛАШ УСУЛЛАРИНИНГ ТАҲЛИЛИ. *Journal of new century innovations*, 19(6), 248-255.

70. Холмирзаев, С., Ахмедов, И., Адхамжон, Ҳ., Ризаев, Б., Юсупов, Ш., & Умаров, И. (2022). ТЕМИР БЕТОН ЭЛЕМЕНТЛАРНИНГ ДАРЗБАРДОШЛИГИГА МАРКАЗИЙ ОСИЁ ИҚЛИМИНИНГ ТАЪСИРИ. *Journal of new century innovations*, 19(6), 232-239.
71. Холмирзаев, С., Ахмедов, И., Адхамжон, Ҳ., Ризаев, Б., Юсупов, Ш., & Умаров, И. (2022). ТУРАР-ЖОЙ БИНОЛАРИ ҚУРИЛИШИДА МОНОЛИТ ТЕМИР БЕТОНДАН ФОЙДАЛАНИШ САМАРАДОРЛИГИ. *Journal of new century innovations*, 19(6), 277-286.
72. Ризаев, Б., Ахмедов, И., Хамидов, А., Холмирзаев, С., Юсупов, Ш., & Умаров, И. (2022). МЕРЫ ПО ПОВЫШЕНИЮ ЭНЕРГОЭФФЕКТИВНОСТИ ИСПОЛЬЗОВАНИЯ СОЛНЕЧНОЙ ЭНЕРГИИ В ОТОПЛЕНИИ ЗДАНИЙ. *Journal of new century innovations*, 19(8), 66-77.
73. Ризаев, Б., Ахмедов, И., Хамидов, А., Холмирзаев, С., Юсупов, Ш., & Умаров, И. (2022). ҚУЁШ ЭНЕРГИЯСИДАН ФОЙДАЛАНИБ БИНОЛАРНИ ЭНЕРГИЯ САМАРАДОРЛИГИНИ ОШИРИШ ТАДБИРЛАРИ ХАКИДА. *Journal of new century innovations*, 19(8), 173-186.
74. Ahmedov, I., Bahodir, R., Adhamjon, H., Sattor, K., Shavkat, Y., & Isroiljan, U. (2022). PHYSICAL AND MECHANICAL PROPERTIES OF CONCRETE UNDER CONDITIONS OF DRY HOT CLIMATE. *Journal of new century innovations*, 19(8), 131-142.
75. Холмирзаев, С., Ахмедов, И., Ризаев, Б., Юсупов, Ш., Умаров, И., & Фаррух, Д. (2022). РОЛЬ ИНТЕГРАЦИИ НАУКИ, ОБРАЗОВАНИЯ И РАЗВИТИЯ В ПОДГОТОВКЕ КАДРОВ ДЛЯ СТРОИТЕЛЬСТВА. *Journal of new century innovations*, 19(6), 12-19.
76. Хамидов, А., Ахмедов, И., Холмирзаев, С., Ризаев, Б., Юсупов, Ш., & Умаров, И. (2022). ЭФФЕКТИВНОСТЬ СОВРЕМЕННЫХ МЕТОДОВ ИСПЫТАНИЙ СТРОИТЕЛЬНЫХ КОНСТРУКЦИЙ. *Journal of new century innovations*, 19(6), 57-59.
77. Холмирзаев, С., Ахмедов, И., Ризаев, Б., Хамидов, А., & Юсупов, Ш. (2022). РОЛЬ ИНТЕГРАЦИИ НАУКИ, ОБРАЗОВАНИЯ И ПРОИЗВОДСТВА В ПОДГОТОВКЕ КАДРОВ ДЛЯ СТРОИТЕЛЬНЫХ ОБРАЗОВАТЕЛЬНЫХ НАПРАВЛЕНИЙ. *Journal of new century innovations*, 19(6), 49-57.
78. Ахмедов, И., Ризаев, Б., Хамидов, А., Холмирзаев, С., Юсупов, Ш., & Умаров, И. (2022). ПРИМЕНЕНИЕ ТЕПЛОИЗОЛЯЦИОННОГО КОМПОЗИТА ГИПСОВОГО ДЛЯ ЭНЕРГОЭФФЕКТИВНОГО СТРОИТЕЛЬСТВА КОНСТРУКЦИЯХ. *Journal of new century innovations*, 19(6), 113-122.

79. Ахмедов, И., Хамидов, А., Холмирзаев, С., Юсупов, Ш., Кодирова, Ф., & Умаров, И. (2022). СОВЕРШЕНСТВОВАНИЕ РАСЧЕТА РАСПРЕДЕЛЕНИЯ НАСАДОВ В ГОРНЫХ РЕКАХ. *Journal of new century innovations*, 19(6), 20-28.
80. Sattor, X., Islombek, A., Adhamjon, N., Bahodir, R., Shavkat, Y., & Isroiljon, U. (2022). TEMIR-BETON KONSTRUKSIYALARIDA SERABETONDAN FOYDALANISH. *Journal of new century innovations*, 19(6), 224-231.
81. Ризаев, Б., Ахмедов, И., Хамидов, А., Холмирзаев, С., Юсупов, Ш., & Умаров, И. (2022). РАСЧЕТ ЭНЕРГЕТИЧЕСКИХ ХАРАКТЕРИСТИК СИСТЕМЫ СОЛНЕЧНОГО ОТОПЛЕНИЯ. *Journal of new century innovations*, 19(8), 45-55.
82. Umarov, I. I. (2023). INSULATION COMPOSITE PLASTER FOR ENERGY-SAVING CONSTRUCTION. *Journal of new century innovations*, 43(1), 281-293.
83. Мухитдинов, М. Б. (2023). ТЎЛДИРУВЧИЛАРНИНГ КОМПОЗИТ ПОЛИМЕР ҚОПЛАМАЛАРНИНГ ЕЙИЛИШБАРДОШЛИГИ ВА АДГЕЗИОН ХОССАЛАРИГА ТАЪСИРИ. *Journal of new century innovations*, 43(1), 180-191.
84. Мухитдинов, М. Б. (2023). ҚУРИЛИШ МАТЕРИАЛЛАРИ ВА БУЮМЛАРИ ФАНИНИ ЯНГИ ПЕДАГОГИК ТЕХНОЛОГИЯЛАР АСОСИДА ЎҚИТИШ. *Journal of new century innovations*, 43(1), 166-179.
85. Шаропов, Б. Х., & Рахматиллаев, Ё. Н. (2023). ҚУЁШЛИ ИСИТИШ ТИЗИМИНИНГ ЭНЕРГЕТИК ХАРАКТЕРИСТИКАЛАРИ ХИСОБИ. *Journal of new century innovations*, 43(1), 192-204.
86. Umarov, I. I., & Nuritdinov, J. D. (2023). INCREASING THE RESISTANCE OF TEMPERATURE EFFECTS OF SULFUR-BASED CONCRETES. *Journal of new century innovations*, 43(1), 87-96.
87. Ахмедов, И., Умаров, И., & Нуритдинов, Ж. (2023). ЁҒОЧ МАТЕРИАЛЛАРИНИ ЁНҒИНБАРДОШЛИК ДАРАЖАСИНИ АНТИПИРЕНЛАР ЁРДАМИДА ОШИРИШ. *Journal of new century innovations*, 43(1), 255-268.
88. Ахмедов, И. Ғ., Умаров, И. И., & Дадаханов, Ф. А. (2023). ПРИНЦИПЫ ВЫБОРА ГАЗООЧИСТНОГО ОБОРУДОВАНИЯ. *Journal of new century innovations*, 43(1), 153-165.
89. Umarov, I. I. (2023). THE USE OF SLAG MIXTURES FOR THE MANUFACTURE OF BUILDING MATERIALS. *Journal of new century innovations*, 43(1), 269-280.
90. Ахмедов, И. Ғ., Умаров, И. И., & Дадаханов, Ф. А. (2023). ВЫБОР ЭФФЕКТИВНЫХ МЕТОДОВ И ОБОРУДОВАНИЯ ДЛЯ СУШКИ

- СЫПУЧИХ СТРОИТЕЛЬНЫХ МАТЕРИАЛОВ. *Journal of new century innovations*, 43(1), 140-152.
91. Umarov, I. I. (2023). STUDY OF THE PROPERTIES OF CONCRETE BASED ON ALKALINE BINDERS. *Journal of new century innovations*, 43(1), 51-64.
 92. Umarov, I. I., & Sharopov, B. X. (2023). XORIJ VA RESPUBLIKAMIZ BINOLARIDA ENERGIYADAN SAMARALI FOYDALANISH USULLARINING TAHLILI. *Journal of new century innovations*, 43(1), 219-229.
 93. Umarov, I. I. (2023). THE USE OF SULFUR CONCRETE IN REINFORCED CONCRETE STRUCTURES. *Journal of new century innovations*, 43(1), 65-75.
 94. Umarov, I. I., & Sharopov, B. X. (2023). JAMOAT BINOLARINI ISITISHDA QUYOSH ENERGIYASIDAN FOYDALANISHNING SAMARADORLIGI. *Journal of new century innovations*, 43(1), 242-254.
 95. Umarov, I. I., & Nuritdinov, D. (2023). SUPERPLASTIFIKATOR QO'SHILGAN GIPSOBETONNING FIZIK-MEXANIK XOSSALARI. *Journal of new century innovations*, 43(1), 76-86.
 96. Мурадов, Х. Х. (2023). МАҲАЛЛИЙ ХОМ-АШЁ ЛОГОН БЕНТОНИТ ГИЛИНИНГ ФИЛЬТРАЦИЯ КОЭФФИЦИЕНТИНИ АНИҚЛАШ. *Journal of new century innovations*, 43(1), 97-106.
 97. Мурадов, Х. Х. (2023). ФАРҒОНА ВИЛОЯТИ ЛОГОН БЕНТОНИТ ГИЛИНИНГ ХУСУСИЯТЛАРИ БЎЙИЧА ФОЙДАЛАНИШ САМАРАДОРЛИГИ. *Journal of new century innovations*, 43(1), 107-118.
 98. Хамидов, А., Ахмедов, И., & Шаропов, Б. Х. (2023). ИССЛЕДОВАНИЯ ЗОЛО-ШЛАКОВЫХ СМЕСЕЙ ДЛЯ ПРОИЗВОДСТВА СТРОИТЕЛЬНЫХ МАТЕРИАЛОВ. *Journal of new century innovations*, 43(1), 230-241.
 99. Yosunbek Ne'matilla o'g, R. (2023). TURAR JOY BINOLARIDA QO'LLANILADIGAN ISSIQLIK TA'MINOTI TIZMLARINING HOZIRGI KUNDAGI TAHLILI. *Journal of new century innovations*, 43(1), 119-128.
 100. Yosunbek Ne'matilla o'g, R. (2023). ANALYSIS OF GROUNDWATER SOFTENING METHODS. *Journal of new century innovations*, 43(1), 129-139.
 101. Хакимов, С. (2023). ПОВТОРНОЕ ИСПОЛЬЗОВАНИЕ ВОДЫ В АВТОМОЙКАХ ПУТИ МАРШРУТИЗАЦИИ. *TECHника*, (1 (10)), 1-5.
 102. Khamidov, A., & Khakimov, S. (2023). MOISTURE LOSS FROM FRESHLY LAID CONCRETE DEPENDING ON THE TEMPERATURE AND HUMIDITY OF THE ENVIRONMENT. *Science and innovation*, 2(A4), 274-279.
 103. Khamidov, A. I., & Khakimov, S. (2023). Study of the Properties of Concrete Based on Non-Fired Alkaline Binders. *European Journal of Geography, Regional Planning and Development*, 1(1), 33-39.

104. Rasuljon o'gli, K. S. (2023). The Importance of Didactics in Pedagogy and Stages of The Didactic Process. *Journal of Innovation in Education and Social Research*, 1(4), 1-6.
105. Muxitdinov, M. (2022). АНАЛИЗ ЭФФЕКТИВНОСТИ ИСПОЛЬЗОВАНИЯ ПОРЫСТЫХ ЗАПОЛНИТЕЛЕЙ ДЛЯ ЛЁГКИХ БЕТОНОВ. " *Экономика и социум*".
106. Ризаев, Б. Ш., & Мухитдинов, М. Б. (2023). ИЗУЧЕНИЕ ВЛИЯНИЯ КЛИМАТИЧЕСКИХ УСЛОВИЙ НАШЕЙ РЕСПУБЛИКИ НА РАБОТУ ЖЕЛЕЗОБЕТОННЫХ ЭЛЕМЕНТОВ. *Scientific Impulse*, 1(9), 186-195
107. Abdunazarov, A., & Soliev, N. (2020). STUDY OF THE PERFORMANCE OF FRAMELESS CONSTRUCTION STRUCTURES UNDER THE INFLUENCE OF VERTICAL STRESSES OF ULTRA-SUBMERGED THE LYOSS SOILS. *Студенческий вестник*, 28(126 часть 3), 39.
108. Khakimov, S. R., & Sharopov, B. K. (2023). Educational Quality Improvement Events Based on Exhibition Materials in Practical Training Lessons. *American Journal of Language, Literacy and Learning in STEM Education*, 1(2), 5-10
109. Abdunazarov, A. (2022). AVTOMOBILLAR HARAKATIDAN HOSIL BO'LADIGAN TEBRANISHLARNI BINOGA TA'SIRINI ANIQLASH VA KAMAYTIRISH CHORALARINI TAKOMILLASHTIRISH BO'YICHA TANLILLAR. *Science and innovation*, 1(A5), 372-375.
110. Шаропов Б.Х., Хакимов С.Р., Рахимова С. Оптимизация режимов гелиотеплохимической обработки золоцементных композиций. //Матрица научного познания. – 2021 г. №12-1. С.115-123
111. Хакимов С., Шаропов Б., Абдуназаров А. Бино ва иншоотларнинг сейсмик мустаҳкамлиги бўйича хорижий давлатлар (россия, япония, хитой, ақш) меъёрий хужжатлари таҳлили //barqarorlik va yetakchi tadqiqotlar onlayn ilmiy jurnali. – 2022. – С. 806-809
112. Muxitdinov, M. (2022). ИССЛЕДОВАНИЕ ВЛИЯНИЯ РЕЖИМОВ ЭКСПЛУАТАЦИИ МЕТАЛЛИЧЕСКОЙ ОСНАСТКИ НА ИЗНОСОСТОЙКОСТЬ КОМПОЗИЦИОННЫХ ПОЛИМЕРНЫХ МАТЕРИАЛОВ. *UNIVERSUM: ТЕХНИЧЕСКИЕ НАУКИ*.
113. Shamsitdinovich, R. V., & Vakhtiyorovich, M. M. (2023). Air Temperature and Humidity in Experimental Testing of Building Materials Used in the Climate of the Republic of Uzbekistan. *Web of Synergy: International Interdisciplinary Research Journal*, 2(4), 591-598.
114. O'G'Li, A. A. S. (2023). Avtomobil yo'llaridagi lyossimon gruntarning suv shimgan holda deformatsiyalanishi va seysmik to'qinlarni tarqalishini tahlil qilish. *Строительство и образование*, 1(3), 60-65.

115. Abdunazarov, A. (2022). BO'LADIGAN TEBRANISHLARNI BINOGA TA'SIRINI ANIQLASH VA KAMAYTIRISH CHORALARINI TAKOMILLASHTIRISH. *Science and innovation*, 1(A5), 380-384.
116. Abdunazarov, A. S. (2022). AVTOMOBILLAR XARAKATIDAN HOSIL BO'LGAN TEBRANISHLARNI KO'P JINSLI GRUNTLARDA TARQALISH JARAYONIGA OID TADQIQOTLAR TAHLILI. *Scienceweb academic papers collection*.
117. Abdunazarov, A. (2022). AVTOMOBILLAR HARAKATIDAN HOSIL BO'LADIGAN TEBRANISHLARNI BINOGA TA'SIRINI ANIQLASH VA KAMAYTIRISH CHORALARINI TAKOMILLASHTIRISH BO'YICHA TAHLILLAR. *Science and innovation*, 1(A5), 372-375.
118. Abdunazarov, A. (2022). MAHALLIY HOM ASHYO TURI (QAMISH) DAN FOYDALANGAN HOLDA AVTOMOBILLAR HARAKATIDAN HOSIL BO'LADIGAN TEBRANISHLARNI BINOGA TA'SIRINI ANIQLASH VA KAMAYTIRISH CHORALARINI TAKOMILLASHTIRISH. *Science and innovation*, 1(A5), 380-385.
119. Muxitdinov, M. (2017). Future of using natural basalt stone in architecture. *Role of the using innovative teaching methods to improve the efficiency of education. Россия. Г. Москва-2017*.
120. Худайкулов С. И., Нишонов Ф. Х. Математические модели гидравлического удара в гидросооружениях и производственных комплексах. Издательство «Наврўз //Тошкент-2017. Монография. – 2017.
121. Усмонова, Н. А., Негматуллоев, З. Т., Нишонов, Ф. Х., & Усмонов, А. А. (2019). Модели закрученных потоков в строительстве Каркидонского водохранилища. *Достижения науки и образования*, (12 (53)), 5-9.
122. Khudaykulov, S. I., Yakhshibaev, D. S., Usmonov, A. H., & Nishonov, K. (2019, November). Change in concentration of collector waters along the flow length taking into account the difference in densities. In *International Conference on Information Science and Communications Technologies (ICISCT)*.
123. Нишонов, Ф. Х. (2016). Способы понижения возникновений кавитации и гидравлического удара в гидротехнических сооружениях. *Пути повышения эффективности орошаемого земледелия Научно-практический журнал Выпуск*, 2016(4), 200.
124. Нишонов Ф. Х., Тулкинова А. М. Моделирование Течение Жидкости С Образованием И Распространением Волн //Central Asian Journal of Theoretical and Applied Science. – 2022. – Т. 3. – №. 10. – С. 223-228.
125. Khudaykulov, S. I., Kh, N. F., Sh, Z., & Madiyorova, M. (2021, June). SIMULATION OF FLOW OF A LIQUID WITH FORMATION AND PROPAGATION OF WAVES. In *Archive of Conferences* (pp. 165-170).

126. Abdullaev, B. H., Khudaykulov, S. I., Sadiqova, U. A., & Nishonov, F. N. (2019). THE DOUBLE LAYER THICKNESS OF WATER-BEARING ROCKS UNDER RAPID CHANGE IN PERMEABILITY AND PRESENCE OF VERTICAL WATEREXCHANGE BETWEEN LAYERS. *Scientific-technical journal*, 23(4), 106-111.
127. Nishonov, F. X., & Xadaykulov, S. I. (2018). MODELING OF THE HYDRAULIC BLOW IN BUILDING COMPLEX. *Scientific-technical journal*, 1(2), 65-68.
128. Нишонов, Ф. Х. (2017). МОДЕЛИРОВАНИЕ ДВИЖЕНИЯ ЖИДКОСТИ, ПРИВОДЯЩЕГО К ГИДРАВЛИЧЕСКОМУ УДАРУ В ТРУБОПРОВОДАХ И ТУРБИНАХ ГИДРОТЕХНИЧЕСКИХ СООРУЖЕНИЙ. *Если*, 2, 1.
129. Нишонов, Ф. Х. (2016). МОДЕЛИРОВАНИЕ ГИДРАВЛИЧЕСКОГО УДАРА ПРИ ВНЕЗАПНОЙ ОСТАНОВКЕ НАСОСА В ГИДРОТЕХНИЧЕСКИХ СООРУЖЕНИЯХ. *Пути повышения эффективности орошаемого земледелия*, (4), 196-200.

THE ROLE OF SCIENCE, EDUCATION AND PRODUCTION INTEGRATION IN THE TRAINING OF PERSONNEL FOR CONSTRUCTION EDUCATIONAL AREAS

*Phd. Akhmedov Islombek,
professor Kholmirezayev Sattor
senior teacher Umarov Isroil
Namangan engineering-construction institute,
Islom Karimov street, 12, Namangan*

Abstract. This scientific article outlines methods for implementing science and production integration to further improve the quality of education in construction educational areas. The work carried out by the professors and teachers of the department and their results are covered in this direction.

Keywords: integration, Science, Education, production, qualification practice, technology, economics, graduation work, innovation, research, scientific development, material.

Ensuring the competitiveness of the national economy in the conditions of today's globalization, the rapid development of Science and technology through the training of highly qualified specialists with deep modern knowledge, achieve a wide introduction of innovative scientific developments into the production of new high requirements for Science, Education and business. Uzbekistan is a science-driven country. As early as the Middle Ages, The Mamun Academy was established in Khiva. The Eastern renaissance of the IX-XIV centuries made an invaluable contribution to the development of the sciences of our great ancestors - modern mathematics, trigonometry and geography Muhammad ibn Musa al-Khorezm, who founded the science of algebra al-Khorezm, the main astronomical instrument in the Middle Ages – Ahmad Fargani, who developed the theory of *usturlob*, was one of the first in world science to come up with original new ideas on the theory of the seas and the creation of a spherical globe of the Earth, Abu Rayhon Beruni, who was awarded the title of one of the greatest thinkers of mankind, such as Abu Ali ibn Sina, Mirzo Ulugbek, who gained fame Their universal discoveries, the scientific schools they created led to the emergence and adulthood of a wave of new and new talented generations. This, along with the rapid growth of the economy, agriculture and urban economy, the high level of development of crafts and trade, the construction of roads, the opening of new caravan routes, also served to ensure relative stability on the kurrai-land. Taking an example from the great discoveries of the geniuses of the East, the ancestors of the people of Science Of The Present Time, re-perceiving and evaluating the laws that have

arisen over the centuries, carry out large-scale deep scientific research to increase the power of independent states, form and develop the modern economy.

At present, the integration of Science Education and production has become one of the important factors in raising the quality of education to a higher level. There are several factors in the training of personnel in the areas of construction education, including in the educational direction "production of building materials, objects and structures:

- raising qualification practice to a qualitatively new level
- conducting some classes in specialty subjects at production enterprises;
- more coverage of students for participation in research work carried out by professors and teachers of the Department on the basis of an economic contract;
- attracting leading specialists of production enterprises to train students;
- wider involvement of high-level students in scientific seminars under the Department of specialty and ensuring their participation in lectures.

A comprehensive approach to the above-mentioned activities will serve as an important element in further improving the quality of Education. In subsequent years, many activities were carried out in the implementation of the integration of Science Education and production by professors and teachers of the Department of building materials and products. In particular, special attention was paid to conducting qualification practice for students of each stage. As a leader of the practice, leading professors and teachers of the department, as well as experienced specialists of production enterprises were appointed. Each student was provided with a perfectly developed methodological instruction in accordance with the type of practice. The methodological instruction was given the topic of independent work devoted to thinking as well as conducting small studies. At the end of the internship, students' reports were listened with the participation of specialists from the production enterprise. As a result, the efficiency achieved at the end of the qualification practice has reached a new level. The department has branches in "techno standard test" LLC and "Bunyodkor-3" LLC, and laboratory classes on "building materials and products", practical classes on "technology of concrete fillers", "technology of concrete and reinforced concrete products" are held at these branches.

At the department there is a scientific seminar on building materials and structures, professors, undergraduates and talented students regularly participate in the seminar. Engineering and technical staff of production enterprises in this field also participate in the Seminar with their lectures. Activities aimed at improving the quality of Education give its positive result. In particular, over the next three years, 19 students who graduated from The Bachelor's degree in this direction of Education studied at the master's level. Of these, 9 are studying at the Tashkent architectural and Construction Institute, 2 at prestigious universities in China, 1 at the University of the Russian

Federation, and 8 at the Namangan Engineering Construction Institute in various master's specialties. Currently, professors and teachers of the department are the South Ural State University of the Russian Federation, Novosibirsk State University of architecture and construction, M. On the basis of a cooperation agreement with the University of South Kazakhstan named after Auezov, they are establishing joint training of personnel.

References:

1. Arifjanov, A., Akmalov, S., Akhmedov, I., & Atakulov, D. (2019, December). Evaluation of deformation procedure in waterbed of rivers. In *IOP Conference Series: Earth and Environmental Science* (Vol. 403, No. 1, p. 012155). IOP Publishing.
2. Ахмедов, И. Г., Ортиқов, И. А., & Умаров, И. И. (2021). Дарё ўзанидаги деформацион жараёнлаарни баҳолашда инновацион технологиялар [Innovative technologies in the assessment of deformation processes in the riverbed]. *Фаргона политехника институти илмий-техника журнали.*– *Фаргона*, 25(1), 139-142.
3. Abduraimova, D., Rakhmonov, R., Akhmedov, I., Xoshimov, S., & Eshmatova, B. (2022, June). Efficiency of use of resource-saving technology in reducing irrigation erosion. In *AIP Conference Proceedings* (Vol. 2432, No. 1). AIP Publishing.
4. Арифжанов, А. М., Самиев, Л. Н., Абдураимова, Д. А., & Ахмедов, И. Г. (2013). Ирригационное значение речных наносов. *Актуальные проблемы гуманитарных и естественных наук*, (6), 357-360.
5. Tadjiboyev, S., Qurbonov, X., Akhmedov, I., Voxidova, U., Babajanov, F., Tursunova, E., & Xodjakulova, D. (2022, June). Selection of electric motors power for lifting a flat survey in hydraulic structures. In *AIP Conference Proceedings* (Vol. 2432, No. 1). AIP Publishing.
6. Akhmedov, I., Khamidov, A., Kholmirezayev, S., Umarov, I., Dedakhanov, F., & Hakimov, S. (2022). ASSESSMENT OF THE EFFECT OF SEDIBLES FROM SOKHSOY RIVER TO KOKAND HYDROELECTRIC STATION. *Science and innovation*, 1(A8), 1086-1092.
7. Kholmirezayev, S., Akhmedov, I., Khamidov, A., Umarov, I., Dedakhanov, F., & Hakimov, S. (2022). USE OF SULFUR CONCRETE IN REINFORCED CONCRETE STRUCTURES. *Science and innovation*, 1(A8), 985-990.
8. Arifjanov, A. (2021). Innovative technologies in the assessment of accumulation and erosion processes in the channels. *Turkish Journal of Computer and Mathematics Education (TURCOMAT)*, 12(4), 110-114.
9. Нуриддинов, А. О., Ахмедов, И., & Хамидов, А. И. (2022). АВТОМОБИЛ ЙЎЛЛАРИНИ ҚУРИЛИШИДА ИННОВАЦИЯЛАР. *Academic research in educational sciences*, 3(TSTU Conference 1), 211-215.

10. Хамидов, А. И., Ахмедов, И. Г., Мухитдинов, М. Б., & Кузибаев, Ш. (2022). Применение теплоизоляционного композиционного гипса для энергоэффективного строительства.
11. Хамидов, А. И., Ахмедов, И., & Кузибаев, Ш. (2020). ТЕПЛОИЗОЛЯЦИОННЫЕ МАТЕРИАЛЫ НА ОСНОВЕ ГИПСА И ОТХОДОВ СЕЛЬСКОГО ХОЗЯЙСТВА.
12. Fathulloev, A. M., Eshev, S. S., Samiev, L. N., Ahmedov, I. G., Jumaboyev, X., & Arifjanov, S. (2019). Boglanmagan gruntlardan tashkil topgan uzanlarda yuvilmaslik tezliklarini aniklash [To the determination of non-effective speed in the beds containing from unconnected soils]. *Journal "Irrigatsiya va melioratsiya"*. Tashkent, 27-32.
13. Ahmedov, I., Muxitdinov, M., Umarov, I., & Ibragimova, Z. (2020). Assessment of the effect of sedibles from sokhsoy river to kokand hydroelectric power station. *InterConf*.
14. Ризаев, Б., Ахмедов, И., Хамидов, А., Холмирзаев, С., Хакимов, С., & Умаров, И. (2022). ВЛИЯНИЯ ТЕМПЕРАТУРНО-ВЛАЖНОСТНОГО РЕЖИМА НА ВОДОПОГЛОЩЕНИЕ ЛЕГКИХ БЕТОНОВ НА ПОРЫСТЫХ ЗАПОЛНИТЕЛЯХ. *Journal of new century innovations*, 19(8), 192-201.
15. Ризаев, Б., Ахмедов, И., Хамидов, А., Холмирзаев, С., Хакимов, С., & Умаров, И. (2022). ЖАҲОНДА КИЧИК ГЭСЛАРНИ РИВОЖЛАНТИРИШНИНГ ҲОЗИРГИ ЗАМОН АНЪАНАЛАРИ. *Journal of new century innovations*, 19(8), 110-119.
16. Ахмедов, И., Ризаев, Б., Хамидов, А., Холмирзаев, С., Умаров, И., & Хакимов, С. (2022). ПЕРСПЕКТИВЫ РАЗВИТИЯ ЖЕЛЕЗОБЕТОННЫХ КОНСТРУКЦИЙ В УЗБЕКИСТАНЕ. *Journal of new century innovations*, 19(6), 60-70.
17. Холмирзаев, С., Ахмедов, И., Адхамжон, Ҳ., Ризаев, Б., Умаров, И., & Хакимов, С. (2022). ҚУРУҚ ИССИҚ ИҚЛИМЛИ ШАРОИТЛАРДА ҚУРИЛГАН ВА ФОЙДАЛАНАЁТИЛГАН БЕТОНЛИ ВА ТЕМИР БЕТОН КОНСТРУКЦИЯЛАРНИ ҲОЛАТИ. *Journal of new century innovations*, 19(7), 180-190.
18. Ахмедов, И., Ризаев, Б., Хамидов, А., Холмирзаев, С., Умаров, И., & Хакимов, С. (2022). ДЕФОРМАТИВНОСТЬ ЖЕЛЕЗОБЕТОННЫХ КОЛОНН ИЗ ТЯЖЕЛОГО БЕТОНА В УСЛОВИЯХ СУХОГО ЖАРКОГО КЛИМАТА. *Journal of new century innovations*, 19(6), 171-182.
19. Bakhodir, R., Islombek, A., Adhamjon, K., Sattor, K., Isroiljon, U., & Sodikjon, K. (2022). CALCULATION OF DEFORMATION CHANGES OF CENTRALLY COMPRESSED REINFORCED CONCRETE COLUMNS IN DRY HOT CLIMATIC CONDITIONS. *Journal of new century innovations*, 19(6), 162-170.

20. Хамидов, А., Ахмедов, И., Холмирзаев, С., Ризаев, Б., Умаров, И., & Хакимов, С. (2022). ИССЛЕДОВАНИЕ СВОЙСТВ БЕТОНОВ НА ОСНОВЕ НЕГОРЮЧИХ ЩЕЛОЧНЫХ ВЯЖУЩИХ КОНСТРУКЦИЯХ. *Journal of new century innovations*, 19(6), 123-134.
21. Ахмедов, И., Ризаев, Б., Хамидов, А., Холмирзаев, С., Умаров, И., & Хакимов, С. (2022). АНАЛИЗ ВЛИЯНИЯ СУХОГО ЖАРКОГО КЛИМАТА НА РАБОТУ ЖЕЛЕЗОБЕТОННЫХ ЭЛЕМЕНТОВ. *Journal of new century innovations*, 19(6), 39-48.
22. Bahodir, R., Islombek, A., Adhamjon, H., Sattor, K., Isroiljon, U., & Sodikjon, H. (2022). INFLUENCE OF AGGRESSIVE MEDIA ON THE DURABILITY OF LIGHTWEIGHT CONCRETE. *Journal of new century innovations*, 19(6), 318-327.
23. Arifjanov, A., Atakulov, D., Akhmedov, I., & Hoshimov, A. (2022, December). Modern technologies in the study of processes in channels. In *IOP Conference Series: Earth and Environmental Science* (Vol. 1112, No. 1, p. 012137). IOP Publishing.
24. Arifjanov, A., Akmalov, S., Akhmedov, I., & Atakulov, D. Evaluation of deformation procedure in waterbed of rivers.(2019) *IOP Conference Series: Earth and Environmental Science*, 403 (1). DOI: <https://doi.org/10.1088/1755-1315/403/1/012155>.
25. G'ulomjonovich, A. I., Abdurahmonovich, O. I., & Isoqjon o'g'li, U. I. (2021). EFFECTS OF WATER FLOW ON THE EROSION PROCESSES IN THE CHANNEL OF GIS TECHNOLOGY. *Journal of Advanced Scientific Research* (ISSN: 0976-9595), 1(1).
26. Eshev, S. S., Fatxullaev, A. M., Samiev, L. N., Axmedov, I. G., Jumaboev, X., & Arifjanov, S. (2019). Determination of leaching rates in unconnected soils. *Irrigation and reclamation, Tashkent*, 27-30.
27. Fatkhulloev, A. M., Samiev, L. N., Axmedov, I. G., & Jumaboev, X. (2019). To the determination of non-effective speed in the beds containing from unconnected soils. *Journal of Irrigation and Melioration, Tashkent*, 1(15), 27-32.
28. Arifjanov, A. Sh. Akmalov, I. Akhmedov, and D. Atakulov. "In *Evaluation of deformation procedure in waterbed of rivers.*" In *IOP Conference Series: Earth and Environmental Science* (Vol. 403, No. 1, p. 012155).
29. Холмирзаев, С., Ахмедов, И., Адхамжон, Х., Ризаев, Б., Феруза, Қ., & Умаров, И. (2022). МОДИФИКАЦИЯ ЛАНГАН СЕРОБЕТОННИНГ ФИЗИК-МЕХАНИК ХОССАЛАРИНИ ТАДҚИҚ ҚИЛИШ. *Journal of new century innovations*, 19(6), 240-247.

30. Умаров, И. И. Ў., & Атакулов, Д. Э. Ў. (2022). Дарё ўзандаги деформацион жараёнларни баҳолашда инновацион технологиялар. *Механика и технология*, (Спецвыпуск 1), 219-225.
31. Eshev, S. S., Fatxullaev, A. M., Samiev, L. N., Axmedov, I. G., Jumaboev, X., & Arifjanov, S. (2019). Irrigation and reclamation. *Journal.*, 1(15), 27-30.
32. Холмирзаев, С., Ахмедов, И., Адхамжон, Х., Ризаев, Б., Жалолов, З., & Умаров, И. (2022). ЎЗБЕКИСТОН РЕСПУБЛИКАСИ ХУДУДИДА МОНОЛИТ ТЕМИР БЕТОН КОНСТРУКЦИЯЛАРИНИ ЎРНИ. *Journal of new century innovations*, 19(6), 265-276.
33. Холмирзаев, С., Ахмедов, И., Адхамжон, Х., Ризаев, Б., Фаррух, Д., & Умаров, И. (2022). ҚУРИЛИШ ТАЪЛИМ ЙЎНАЛИШЛАРИ УЧУН КАДРЛАР ТАЙЁРЛАШДА ФАН, ТАЪЛИМ ВА ИШЛАБ ЧИҚАРИШ ИНТЕГРАЦИЯСИНИНГ РОЛИ. *Journal of new century innovations*, 19(6), 256-264.
34. Ризаев, Б., Ахмедов, И., Адхамжон, Х., Холмирзаев, С., Жалолов, З., & Умаров, И. (2022). ЗАМОНАВИЙ ҚУРИЛИШ МАТЕРИАЛЛАРИ ФАНИНИ ЎҚИТИШДАГИ ИЛФОР ТАЪЛИМ МЕТОДЛАРИ. *Journal of new century innovations*, 19(7), 135-146.
35. Холмирзаев, С., Ахмедов, И., Адхамжон, Х., Ризаев, Б., Жалолов, З., & Умаров, И. (2022). БИНОЛАРНИНГ ТЕМИР БЕТОН КОНСТРУКЦИЯЛАРИНИ ИШОНЧЛИЛИК НАЗАРИЯСИ АСОСИДА ҲИСОБЛАШ. *Journal of new century innovations*, 19(6), 287-297.
36. Bahodir, R., Islombek, A., Adhamjon, K., Sattor, K., Farrux, D., & Isroiljon, U. (2022). EFFECTIVENESS OF USING ELEMENTS OF NANOTECHNOLOGY IN CONSTRUCTION MATERIALS SCIENCE. *Journal of new century innovations*, 19(8), 163-172.
37. Холмирзаев, С., Ахмедов, И., Адхамжон, Х., Ризаев, Б., Жалолов, З., & Умаров, И. (2022). БИНО ВА ИНШОТЛАР ЗИЛЗИЛАБАРДОШЛИГИНИНГ НАЗАРИЙ АСОСЛАРИ. *Journal of new century innovations*, 19(8), 120-130.
38. Bahodir, R., Islombek, A., Adhamjon, K., Sattor, K., Feruza, Q., & Isroiljon, U. (2022). NEW INNOVATIVE IDEAS IN THE FIELD OF PRODUCTION OF REINFORCED CONCRETE STRUCTURES. *Journal of new century innovations*, 19(8), 153-162.
39. Bahodir, R., Islombek, A., Adhamjon, K., Sattor, K., Zayniddin, J., & Isroiljon, U. (2022). INFLUENCE OF THE TEMPERATURE AND HUMIDITY REGIME ON THE WATER ABSORPTION OF LIGHT-WEIGHT CONCRETE ON POROUS AGGREGATES. *Journal of new century innovations*, 19(8), 143-152.

40. Bahodir, R., Islombek, A., Adhamjon, K., Sattor, K., Zayniddin, J., & Isroiljon, U. (2022). CALCULATION OF ENERGY CHARACTERISTICS OF SOLAR HEATING SYSTEM. *Journal of new century innovations*, 19(8), 56-65.
41. Ризаев, Б., Ахмедов, И., Холмирзаев, С., Хамидов, А., Кодирова, Ф., & Умаров, И. (2022). ОБЩИЕ СВЕДЕНИЯ О ПРИРОДНОМ КЛИМАТЕ РАЙОНОВ С СУХИМ ЖАРКИМ КЛИМАТОМ. *Journal of new century innovations*, 19(6), 298-306.
42. Ризаев, Б., Ахмедов, И., Хамидов, А., Холмирзаев, С., Жалалов, З., & Умаров, И. (2022). РАСЧЕТ НА ВХОДНЫЕ И ФОРМАЛЬНЫЕ ДЕФОРМАЦИИ БЕТОНА В ЕСТЕСТВЕННЫХ УСЛОВИЯХ СУХОГО ЖАРКОГО КЛИМАТА. *Journal of new century innovations*, 19(6), 183-193.
43. Ризаев, Б., Ахмедов, И., Хамидов, А., Холмирзаев, С., Фаррух, Д., & Умаров, И. (2022). ОБЩИЕ СВЕДЕНИЯ О ВЕТРЕ И ПЫЛИ В ЖАРКОМ СУХОМ КЛИМАТЕ. *Journal of new century innovations*, 19(6), 307-317.
44. Ахмедов, И., Ризаев, Б., Адхамжон, Х., Холмирзаев, С., Феруза, Қ., & Умаров, И. (2022). ТУРАР-ЖОЙ БИНОЛАРИ ҚУРИЛИШИДА МОНОЛИТ ТЕМИР БЕТОНДАН ФОЙДАЛАНИШ САМАРАДОРЛИГИ. *Journal of new century innovations*, 19(6), 215-223.
45. Ahmedov, I., Bahodir, R., Adhamjon, H., Sattor, K., Feruza, Q., & Isroiljan, U. (2022). DISTRIBUTION OF TEMPERATURE AND HUMIDITY IN CONCRETE OVER THE CROSS SECTION OF COLUMNS IN A DRY HOT CLIMATE. *Journal of new century innovations*, 19(7), 123-134.
46. Ризаев, Б., Ахмедов, И., Хамидов, А., Холмирзаев, С., Феруза, Қ., & Умаров, И. (2022). СОВРЕМЕННЫЕ ТРАДИЦИИ РАЗВИТИЯ МАЛОЙ ГИДРОЭНЕРГЕТИКИ В МИРЕ. *Journal of new century innovations*, 19(8), 90-99.
47. Bahodir, R., Islombek, A., Adhamjon, K., Sattor, K., Zayniddin, J., & Isroiljon, U. (2022). MODERN TRADITIONS OF THE DEVELOPMENT OF SMALL HYDROPOWER IN THE WORLD. *Journal of new century innovations*, 19(8), 100-109.
48. Bahodir, R., Islombek, A., Adxamjon, X., Sattor, X., Feruza, Q., & Isroiljon, U. (2022). TEMIR-BETON KONSTRUKTSIYALAR ISHLAB CHIQRISH SOHASIDAGI YANGI INNOVATSION G'OYALAR. *Journal of new century innovations*, 19(7), 158-167.
49. Bahodir, R., Islombek, A., Adhamjon, H., Sattor, K., Isroiljon, U., & Farruh, D. (2022). CONDITION OF CONCRETE AND REINFORCED CONCRETE STRUCTURES BUILT AND USED IN A DRY HOT CLIMATE. *Journal of new century innovations*, 19(7), 147-157.

50. Холмирзаев, С., Ахмедов, И., Ризаев, Б., Хамидов, А., Кодирова, Ф., & Умаров, И. (2022). ИССЛЕДОВАНИЕ ФИЗИКО-МЕХАНИЧЕСКИХ СВОЙСТВ МОДИФИЦИРОВАННОГО СЕРОБЕТОНА КОНСТРУКЦИЯХ. *Journal of new century innovations*, 19(6), 154-161.
51. Хамидов, А., Ахмедов, И., Холмирзаев, С., Ризаев, Б., Умаров, И., & Фаррух, Д. (2022). АНАЛИЗ СПОСОБОВ ПЕРЕРАБОТКИ СЫРЬЯ SERA И ПОЛУЧЕНИЯ СЕРОБЕТОНА КОНСТРУКЦИЯХ. *Journal of new century innovations*, 19(6), 93-102.
52. Ахмедов, И., Ризаев, Б., Хамидов, А., Холмирзаев, С., Феруза, Қ., & Умаров, И. (2022). ИССЛЕДОВАНИЕ ЗОЛОШЛАКОВЫХ СМЕСИ ДЛЯ ПРОИЗВОДСТВА СТРОИТЕЛЬНЫХ МАТЕРИАЛОВ КОНСТРУКЦИЯХ. *Journal of new century innovations*, 19(6), 103-112.
53. Хамидов, А., Ахмедов, И., Ризаев, Б., Холмирзаев, С., Жалалов, З., Умаров, И., & Шаропов, Б. (2022). ТЕПЛОИЗОЛЯЦИОННЫЕ МАТЕРИАЛЫ НА ОСНОВЕ ГИПСА И СЕЛЬСКОХОЗЯЙСТВЕННЫХ ОТХОДОВ. КОНСТРУКЦИЯХ. *Journal of new century innovations*, 19(6), 135-144.
54. Ахмедов, И., Хамидов, А., Холмирзаев, С., Ризаев, Б., Умаров, И., & Фаррух, Д. (2022). ОЦЕНКА ВЛИЯНИЯ СЕДИБЛЕИ РЕКИ СОХСОЙ НА КОКАНДСКУЮ ГЭС. *Journal of new century innovations*, 19(6), 145-153.
55. Холмирзаев, С., Ахмедов, И., Хамидов, А., Кодирова, Ф., Умаров, И., & Фаррух, Д. (2022). РАСЧЕТ ЖЕЛЕЗОБЕТОННЫХ КОНСТРУКЦИЙ ЗДАНИЙ НА ОСНОВЕ ТЕОРИИ НАДЕЖНОСТИ. *Journal of new century innovations*, 19(6), 29-38.
56. Хамидов, А., Ахмедов, И., Ризаев, Б., Холмирзаев, С., Жалалов, З., & Умаров, И. (2022). ҚУРУҚ ИССИҚ ИҚЛИМЛИ ХУДУДЛАРНИНГ ТАБИЙ ИҚЛИМИ ҲАҚИДА УМУМИЙ МАЪЛУМОТ. *Journal of new century innovations*, 19(6), 194-203.
57. Ризаев, Б., Ахмедов, И., Хамидов, А., Холмирзаев, С., Фаррух, Д., & Умаров, И. (2022). БИНОЛАРНИ ИСИТИШДА ҚУЁШ ЭНЕРГИЯСИДАН ФОЙДАЛАНИБ ЭНЕРГИЯ САМАРАДОРЛИКНИ ОШИРИШ ТАДБИРЛАРИ. *Journal of new century innovations*, 19(8), 78-89.
58. Ризаев, Б., Ахмедов, И., Хамидов, А., Холмирзаев, С., Фаррух, Д., & Умаров, И. (2022). ҚУЁШЛИ ИСИТИШ ТИЗИМИНИНГ ЭНЕРГЕТИК ХАРАКТЕРИСТИКАЛАРИ ХИСОБИ. *Journal of new century innovations*, 19(8), 25-36.
59. Ахмедов, И., Ризаев, Б., Хамидов, А., Холмирзаев, С., Умаров, И., & Фаррух, Д. (2022). ЭФФЕКТИВНОСТЬ ИСПОЛЬЗОВАНИЯ МОНОЛИТНОГО ЖЕЛЕЗОБЕТОНА ПРИ СТРОИТЕЛЬСТВЕ ЖИЛЫЕ ДОМА. *Journal of new century innovations*, 19(6), 71-80.

60. Bahodir, R., Islombek, A., Sattor, X., Adxamjon, X., Feruza, Q., & Isroiljon, U. (2022). QURILISH MATERIALSHUNOSLIGIDA NANOTEKNOLOGIYA ELEMENTLARIDAN FOYDALANISH SAMARADORLIGI. *Journal of new century innovations*, 19(7), 168-179.
61. Холмирзаев, С., Ахмедов, И., Хамидов, А., Ризаев, Б., Жалалов, З., & Умаров, И. (2022). ПРИМЕНЕНИЕ МОНОЛИТНЫХ ЖЕЛЕЗОБЕТОННЫХ КОНСТРУКЦИЙ НА ТЕРРИТОРИИ РЕСПУБЛИКИ УЗБЕКИСТАН КОНСТРУКЦИЯХ. *Journal of new century innovations*, 19(6), 81-92.
62. Холмирзаев, С., Ахмедов, И., Ризаев, Б., Хамидов, А., Фаррух, Д., & Умаров, И. (2022). ПРИМЕНЕНИЕ СЕРОБЕТОНА В ЖЕЛЕЗОБЕТОННЫХ КОНСТРУКЦИЯХ. *Journal of new century innovations*, 19(6), 3-11.
63. Умаров, И. И. Ў. (2022). Тоғ олди дарёлар ўзанидаги жараёнларни баҳолашда табиий дала тадқиқотлари таҳлили. *Строительство и образование*, (2), 109-113.
64. Kholmirezayev, S., Akhmedov, I., Khamidov, A., Yusupov, S., Umarov, I., & Nakimov, S. (2022). ANALYSIS OF THE EFFECT OF DRY HOT CLIMATE ON THE WORK OF REINFORCED CONCRETE ELEMENTS. *Science and innovation*, 1(A8), 1033-1039.
65. Akhmedov, I., Khamidov, A., Kholmirezayev, S., Yusupov, S., & Umarov, I. (2022). Improving river sediment distribution calculation in mountain rivers. *Science and innovation*, 1(A8), 1014-1019.
66. Khamidov, A., Akhmedov, I., Kholmirezayev, S., Jalalov, Z., Yusupov, S., & Umarov, I. (2022). EFFECTIVENESS OF MODERN METHODS OF TESTING BUILDING STRUCTURES. *Science and innovation*, 1(A8), 1046-1051.
67. Kholmirezayev, S., Akhmedov, I., Khamidov, A., Jalalov, Z., Yusupov, S., & Umarov, I. (2022). THE ROLE OF THE INTEGRATION OF SCIENCE, EDUCATION AND PRODUCTION IN THE TRAINING OF PERSONNEL FOR CONSTRUCTION EDUCATIONAL AREAS. *Science and innovation*, 1(A8), 1040-1045.
68. Хамидов, А. И., Ахмедов, И., Юсупов, Ш., & Кузибаев, Ш. (2021). Использование теплоизоляционного композиционного гипса в энергоэффективном строительстве.
69. Холмирзаев, С., Ахмедов, И., Адхамжон, Х., Ризаев, Б., Юсупов, Ш., & Умаров, И. (2022). СЕРА ХОМ АШЁСИНИ ҚАЙТА ИШЛАШ ВА СЕРОБЕТОН ТАЙЁРЛАШ УСУЛЛАРИНИНГ ТАҲЛИЛИ. *Journal of new century innovations*, 19(6), 248-255.
70. Холмирзаев, С., Ахмедов, И., Адхамжон, Х., Ризаев, Б., Юсупов, Ш., & Умаров, И. (2022). ТЕМИР БЕТОН ЭЛЕМЕНТЛАРИНИНГ

ДАРЗБАРДОШЛИГИГА МАРКАЗИЙ ОСИЁ ИҚЛИМИНИНГ
ТАЪСИРИ. *Journal of new century innovations*, 19(6), 232-239.

71. Холмирзаев, С., Ахмедов, И., Адхамжон, Х., Ризаев, Б., Юсупов, Ш., & Умаров, И. (2022). ТУРАР-ЖОЙ БИНОЛАРИ ҚУРИЛИШИДА МОНОЛИТ ТЕМИР БЕТОНДАН ФОЙДАЛАНИШ САМАРАДОРЛИГИ. *Journal of new century innovations*, 19(6), 277-286.
72. Ризаев, Б., Ахмедов, И., Хамидов, А., Холмирзаев, С., Юсупов, Ш., & Умаров, И. (2022). МЕРЫ ПО ПОВЫШЕНИЮ ЭНЕРГОЭФФЕКТИВНОСТИ ИСПОЛЬЗОВАНИЯ СОЛНЕЧНОЙ ЭНЕРГИИ В ОТОПЛЕНИИ ЗДАНИЙ. *Journal of new century innovations*, 19(8), 66-77.
73. Ризаев, Б., Ахмедов, И., Хамидов, А., Холмирзаев, С., Юсупов, Ш., & Умаров, И. (2022). ҚУЁШ ЭНЕРГИЯСИДАН ФОЙДАЛАНИБ БИНОЛАРНИ ЭНЕРГИЯ САМАРАДОРЛИГИНИ ОШИРИШ ТАДБИРЛАРИ ХАКИДА. *Journal of new century innovations*, 19(8), 173-186.
74. Ahmedov, I., Bahodir, R., Adhamjon, H., Sattor, K., Shavkat, Y., & Isroiljan, U. (2022). PHYSICAL AND MECHANICAL PROPERTIES OF CONCRETE UNDER CONDITIONS OF DRY HOT CLIMATE. *Journal of new century innovations*, 19(8), 131-142.
75. Холмирзаев, С., Ахмедов, И., Ризаев, Б., Юсупов, Ш., Умаров, И., & Фаррух, Д. (2022). РОЛЬ ИНТЕГРАЦИИ НАУКИ, ОБРАЗОВАНИЯ И РАЗВИТИЯ В ПОДГОТОВКЕ КАДРОВ ДЛЯ СТРОИТЕЛЬСТВА. *Journal of new century innovations*, 19(6), 12-19.
76. Хамидов, А., Ахмедов, И., Холмирзаев, С., Ризаев, Б., Юсупов, Ш., & Умаров, И. (2022). ЭФФЕКТИВНОСТЬ СОВРЕМЕННЫХ МЕТОДОВ ИСПЫТАНИЙ СТРОИТЕЛЬНЫХ КОНСТРУКЦИЙ. *Journal of new century innovations*, 19(6), 57-59.
77. Холмирзаев, С., Ахмедов, И., Ризаев, Б., Хамидов, А., & Юсупов, Ш. (2022). РОЛЬ ИНТЕГРАЦИИ НАУКИ, ОБРАЗОВАНИЯ И ПРОИЗВОДСТВА В ПОДГОТОВКЕ КАДРОВ ДЛЯ СТРОИТЕЛЬНЫХ ОБРАЗОВАТЕЛЬНЫХ НАПРАВЛЕНИЙ. *Journal of new century innovations*, 19(6), 49-57.
78. Ахмедов, И., Ризаев, Б., Хамидов, А., Холмирзаев, С., Юсупов, Ш., & Умаров, И. (2022). ПРИМЕНЕНИЕ ТЕПЛОИЗОЛЯЦИОННОГО КОМПОЗИТА ГИПСОВОГО ДЛЯ ЭНЕРГОЭФФЕКТИВНОГО СТРОИТЕЛЬСТВА КОНСТРУКЦИЯХ. *Journal of new century innovations*, 19(6), 113-122.
79. Ахмедов, И., Хамидов, А., Холмирзаев, С., Юсупов, Ш., Кодирова, Ф., & Умаров, И. (2022). СОВЕРШЕНСТВОВАНИЕ РАСЧЕТА РАСПРЕДЕЛЕНИЯ НАСАДОВ В ГОРНЫХ РЕКАХ. *Journal of new century innovations*, 19(6), 20-28.

80. Sattor, X., Islombek, A., Adhamjon, H., Bahodir, R., Shavkat, Y., & Isroiljon, U. (2022). TEMIR-BETON KONSTRUKSIYALARIDA SERABETONDAN FOYDALANISH. *Journal of new century innovations*, 19(6), 224-231.
81. Ризаев, Б., Ахмедов, И., Хамидов, А., Холмирзаев, С., Юсупов, Ш., & Умаров, И. (2022). РАСЧЕТ ЭНЕРГЕТИЧЕСКИХ ХАРАКТЕРИСТИК СИСТЕМЫ СОЛНЕЧНОГО ОТОПЛЕНИЯ. *Journal of new century innovations*, 19(8), 45-55.
82. Umarov, I. I. (2023). INSULATION COMPOSITE PLASTER FOR ENERGY-SAVING CONSTRUCTION. *Journal of new century innovations*, 43(1), 281-293.
83. Мухитдинов, М. Б. (2023). ТЎЛДИРУВЧИЛАРНИНГ КОМПОЗИТ ПОЛИМЕР ҚОПЛАМАЛАРНИНГ ЕЙИЛИШБАРДОШЛИГИ ВА АДГЕЗИОН ХОССАЛАРИГА ТАЪСИРИ. *Journal of new century innovations*, 43(1), 180-191.
84. Мухитдинов, М. Б. (2023). ҚУРИЛИШ МАТЕРИАЛЛАРИ ВА БУЮМЛАРИ ФАНИНИ ЯНГИ ПЕДАГОГИК ТЕХНОЛОГИЯЛАР АСОСИДА ЎҚИТИШ. *Journal of new century innovations*, 43(1), 166-179.
85. Шаропов, Б. Х., & Рахматиллаев, Ё. Н. (2023). ҚУЁШЛИ ИСИТИШ ТИЗИМИНИНГ ЭНЕРГЕТИК ХАРАКТЕРИСТИКАЛАРИ ХИСОБИ. *Journal of new century innovations*, 43(1), 192-204.
86. Umarov, I. I., & Nuritdinov, J. D. (2023). INCREASING THE RESISTANCE OF TEMPERATURE EFFECTS OF SULFUR-BASED CONCRETES. *Journal of new century innovations*, 43(1), 87-96.
87. Ахмедов, И., Умаров, И., & Нуритдинов, Ж. (2023). ЁҒОЧ МАТЕРИАЛЛАРИНИ ЁНҒИНБАРДОШЛИК ДАРАЖАСИНИ АНТИПИРЕНЛАР ЁРДАМИДА ОШИРИШ. *Journal of new century innovations*, 43(1), 255-268.
88. Ахмедов, И. Ғ., Умаров, И. И., & Дадаханов, Ф. А. (2023). ПРИНЦИПЫ ВЫБОРА ГАЗООЧИСТНОГО ОБОРУДОВАНИЯ. *Journal of new century innovations*, 43(1), 153-165.
89. Umarov, I. I. (2023). THE USE OF SLAG MIXTURES FOR THE MANUFACTURE OF BUILDING MATERIALS. *Journal of new century innovations*, 43(1), 269-280.
90. Ахмедов, И. Ғ., Умаров, И. И., & Дадаханов, Ф. А. (2023). ВЫБОР ЭФФЕКТИВНЫХ МЕТОДОВ И ОБОРУДОВАНИЯ ДЛЯ СУШКИ СЫПУЧИХ СТРОИТЕЛЬНЫХ МАТЕРИАЛОВ. *Journal of new century innovations*, 43(1), 140-152.
91. Umarov, I. I. (2023). STUDY OF THE PROPERTIES OF CONCRETE BASED ON ALKALINE BINDERS. *Journal of new century innovations*, 43(1), 51-64.

92. Umarov, I. I., & Sharopov, B. X. (2023). XORIJ VA RESPUBLIKAMIZ BINOLARIDA ENERGIYADAN SAMARALI FOYDALANISH USULLARINING TAHLILI. *Journal of new century innovations*, 43(1), 219-229.
93. Umarov, I. I. (2023). THE USE OF SULFUR CONCRETE IN REINFORCED CONCRETE STRUCTURES. *Journal of new century innovations*, 43(1), 65-75.
94. Umarov, I. I., & Sharopov, B. X. (2023). JAMOAT BINOLARINI ISITISHDA QUYOSH ENERGIYASIDAN FOYDALANISHNING SAMARADORLIGI. *Journal of new century innovations*, 43(1), 242-254.
95. Umarov, I. I., & Nuritdinov, D. (2023). SUPERPLASTIFIKATOR QO'SHILGAN GIPSOBETONNING FIZIK-MEXANIK XOSSALARI. *Journal of new century innovations*, 43(1), 76-86.
96. Мурадов, X. X. (2023). МАҲАЛЛИЙ ХОМ-АШЁ ЛОГОН БЕНТОНИТ ГИЛИНИНГ ФИЛЬТРАЦИЯ КОЭФФИЦИЕНТИНИ АНИҚЛАШ. *Journal of new century innovations*, 43(1), 97-106.
97. Мурадов, X. X. (2023). ФАРҒОНА ВИЛОЯТИ ЛОГОН БЕНТОНИТ ГИЛИНИНГ ХУСУСИЯТЛАРИ БЎЙИЧА ФОЙДАЛАНИШ САМАРАДОРЛИГИ. *Journal of new century innovations*, 43(1), 107-118.
98. Хамидов, А., Ахмедов, И., & Шаропов, Б. X. (2023). ИССЛЕДОВАНИЯ ЗОЛО-ШЛАКОВЫХ СМЕСЕЙ ДЛЯ ПРОИЗВОДСТВА СТРОИТЕЛЬНЫХ МАТЕРИАЛОВ. *Journal of new century innovations*, 43(1), 230-241.
99. Yosunbek Ne'matilla o'g, R. (2023). TURAR JOY BINOLARIDA QO'LLANILADIGAN ISSIQLIK TA'MINOTI TIZMLARINING HOZIRGI KUNDAGI TAHLILI. *Journal of new century innovations*, 43(1), 119-128.
100. Yosunbek Ne'matilla o'g, R. (2023). ANALYSIS OF GROUNDWATER SOFTENING METHODS. *Journal of new century innovations*, 43(1), 129-139.
101. Хакимов, С. (2023). ПОВТОРНОЕ ИСПОЛЬЗОВАНИЕ ВОДЫ В АВТОМОЙКАХ ПУТИ МАРШРУТИЗАЦИИ. *ТЕСНика*, (1 (10)), 1-5.
102. Khamidov, A., & Khakimov, S. (2023). MOISTURE LOSS FROM FRESHLY LAID CONCRETE DEPENDING ON THE TEMPERATURE AND HUMIDITY OF THE ENVIRONMENT. *Science and innovation*, 2(A4), 274-279.
103. Khamidov, A. I., & Khakimov, S. (2023). Study of the Properties of Concrete Based on Non-Fired Alkaline Binders. *European Journal of Geography, Regional Planning and Development*, 1(1), 33-39.
104. Rasuljon o'gli, K. S. (2023). The Importance of Didactics in Pedagogy and Stages of The Didactic Process. *Journal of Innovation in Education and Social Research*, 1(4), 1-6.
105. Muxitdinov, M. (2022). АНАЛИЗ ЭФФЕКТИВНОСТИ ИСПОЛЬЗОВАНИЯ ПОРЫСТЫХ ЗАПОЛНИТЕЛЕЙ ДЛЯ ЛЁГКИХ БЕТОНОВ. " *Экономика и социум*".

106. Ризаев, Б. Ш., & Мухитдинов, М. Б. (2023). ИЗУЧЕНИЕ ВЛИЯНИЯ КЛИМАТИЧЕСКИХ УСЛОВИЙ НАШЕЙ РЕСПУБЛИКИ НА РАБОТУ ЖЕЛЕЗОБЕТОННЫХ ЭЛЕМЕНТОВ. *Scientific Impulse*, 1(9), 186-195
107. Abdunazarov, A., & Soliev, N. (2020). STUDY OF THE PERFORMANCE OF FRAMELESS CONSTRUCTION STRUCTURES UNDER THE INFLUENCE OF VERTICAL STRESSES OF ULTRA-SUBMERGED THE LYOSS SOILS. *Студенческий вестник*, 28(126 часть 3), 39.
108. Khakimov, S. R., & Sharopov, B. K. (2023). Educational Quality Improvement Events Based on Exhibition Materials in Practical Training Lessons. *American Journal of Language, Literacy and Learning in STEM Education*, 1(2), 5-10
109. Abdunazarov, A. (2022). AVTOMOBILLAR HARAKATIDAN HOSIL BO'LADIGAN TEBRANISHLARNI BINOGA TA'SIRINI ANIQLASH VA KAMAYTIRISH CHORALARINI TAKOMILLASHTIRISH BO'YICHA TAHLILLAR. *Science and innovation*, 1(A5), 372-375.
110. Шаропов Б.Х., Хакимов С.Р., Рахимова С. Оптимизация режимов гелиотеплохимической обработки золоцементных композиций. //Матрица научного познания. – 2021 г. №12-1. С.115-123
111. Хакимов С., Шаропов Б., Абдуназаров А. Бино ва иншоотларнинг сейсмик мустаҳкамлиги бўйича хорижий давлатлар (россия, япония, хитой, ақш) меъёрий хужжатлари таҳлили //barqarorlik va yetakchi tadqiqotlar onlayn ilmiy jurnali. – 2022. – С. 806-809
112. Muxitdinov, M. (2022). ИССЛЕДОВАНИЕ ВЛИЯНИЯ РЕЖИМОВ ЭКСПЛУАТАЦИИ МЕТАЛЛИЧЕСКОЙ ОСНАСТКИ НА ИЗНОСОСТОЙКОСТЬ КОМПОЗИЦИОННЫХ ПОЛИМЕРНЫХ МАТЕРИАЛОВ. *UNIVERSUM: ТЕХНИЧЕСКИЕ НАУКИ*.
113. Shamsitdinovich, R. B., & Bakhtiyorovich, M. M. (2023). Air Temperature and Humidity in Experimental Testing of Building Materials Used in the Climate of the Republic of Uzbekistan. *Web of Synergy: International Interdisciplinary Research Journal*, 2(4), 591-598.
114. O'G'Li, A. A. S. (2023). Avtomobil yo'llaridagi lyossimon gruntarning suv shimgan holda deformatsiyalanishi va seysmik to 'qinlarni tarqalishini tahlil qilish. *Строительство и образование*, 1(3), 60-65.
115. Abdunazarov, A. (2022). BO'LADIGAN TEBRANISHLARNI BINOGA TA'SIRINI ANIQLASH VA KAMAYTIRISH CHORALARINI TAKOMILLASHTIRISH. *Science and innovation*, 1(A5), 380-384.
116. Abdunazarov, A. S. (2022). AVTOMOBILLAR HARAKATIDAN HOSIL BO 'LGAN TEBRANISHLARNI KO 'P JINSI GRUNTLARDA TARQALISH JARAYONIGA OID TADQIQOTLAR TAHLILI. *Scienceweb academic papers collection*.

117. Abdunazarov, A. (2022). AVTOMOBILLAR HARAKATIDAN HOSIL BO'LADIGAN TEBRANISHLARNI BINOGA TA'SIRINI ANIQLASH VA KAMAYTIRISH CHORALARINI TAKOMILLASHTIRISH BO'YICHA TAHLILLAR. *Science and innovation*, 1(A5), 372-375.
118. Abdunazarov, A. (2022). MAHALLIY HOM ASHYO TURI (QAMISH) DAN FOYDALANGAN HOLDA AVTOMOBILLAR HARAKATIDAN HOSIL BO'LADIGAN TEBRANISHLARNI BINOGA TA'SIRINI ANIQLASH VA KAMAYTIRISH CHORALARINI TAKOMILLASHTIRISH. *Science and innovation*, 1(A5), 380-385.
119. Muxitdinov, M. (2017). Future of using natural basalt stone in architecture. *Role of the using innovative teaching methods to improve the efficiency of education. Россия. Г. Москва-2017.*
120. Худайкулов С. И., Нишонов Ф. Х. Математические модели гидравлического удара в гидросооружениях и производственных комплексах. Издательство «Наврўз //Тошкент-2017. Монография. – 2017.
121. Усмонова, Н. А., Негматуллоев, З. Т., Нишонов, Ф. Х., & Усмонов, А. А. (2019). Модели закрученных потоков в строительстве Каркидонского водохранилища. *Достижения науки и образования*, (12 (53)), 5-9.
122. Khudaykulov, S. I., Yakhshibaev, D. S., Usmonov, A. H., & Nishonov, K. (2019, November). Change in concentration of collector waters along the flow length taking into account the difference in densities. In *International Conference on Information Science and Communications Technologies (ICISCT)*.
123. Нишонов, Ф. Х. (2016). Способы понижения возникновений кавитации и гидравлического удара в гидротехнических сооружениях. *Пути повышения эффективности орошаемого земледелия Научно-практический журнал Выпуск*, 2016(4), 200.
124. Нишонов Ф. Х., Тулкинова А. М. Моделирование Течение Жидкости С Образованием И Распространением Волн //Central Asian Journal of Theoretical and Applied Science. – 2022. – Т. 3. – №. 10. – С. 223-228.
125. Khudaykulov, S. I., Kh, N. F., Sh, Z., & Madiyorova, M. (2021, June). SIMULATION OF FLOW OF A LIQUID WITH FORMATION AND PROPAGATION OF WAVES. In *Archive of Conferences* (pp. 165-170).
126. Abdullaev, B. H., Khudaykulov, S. I., Sadiqkova, U. A., & Nishonov, F. N. (2019). THE DOUBLE LAYER THICKNESS OF WATER-BEARING ROCKS UNDER RAPID CHANGE IN PERMEABILITY AND PRESENCE OF VERTICAL WATEREXCHANGE BETWEEN LAYERS. *Scientific-technical journal*, 23(4), 106-111.

127. Nishonov, F. X., & Xadaykulov, S. I. (2018). MODELING OF THE HYDRAULIC BLOW IN BUILDING COMPLEX. *Scientific-technical journal*, 1(2), 65-68.
128. Нишонов, Ф. Х. (2017). МОДЕЛИРОВАНИЕ ДВИЖЕНИЯ ЖИДКОСТИ, ПРИВОДЯЩЕГО К ГИДРАВЛИЧЕСКОМУ УДАРУ В ТРУБОПРОВОДАХ И ТУРБИНАХ ГИДРОТЕХНИЧЕСКИХ СООРУЖЕНИЙ. *Если*, 2, 1.
129. Нишонов, Ф. Х. (2016). МОДЕЛИРОВАНИЕ ГИДРАВЛИЧЕСКОГО УДАРА ПРИ ВНЕЗАПНОЙ ОСТАНОВКЕ НАСОСА В ГИДРОТЕХНИЧЕСКИХ СООРУЖЕНИЯХ. *Пути повышения эффективности орошаемого земледелия*, (4), 196-200.

ИССЛЕДОВАНИЕ ФИЗИКО-МЕХАНИЧЕСКИХ СВОЙСТВ ТЕПЛОВЫХ МАТЕРИАЛОВ

доц. Ахмедов Исломбек

проф. Б. Ризаев

старший преподаватель И Умаров

преподаватель Б. Шаропов

Наманганский инженерно-строительный институт,

проспект Ислама Каримова, 12,

Наманган, Узбекистан, 160103

Аннотация В этой статье рассматриваются результаты изучения состояния рынка теплоизоляционных материалов в Узбекистане, приводятся примеры использования утеплителей на основе минерального волокна (минвата, базальтовая вата) и пенопластов

Ключевые слова: теплоизоляционных материалов, наших климатических, летние температуры, исключить перегрев, принципиального пересмотра

Проблемы повышения теплозащиты и достижение долговечности покрытий зданий в современных условиях приобретают особую актуальность.

Климат нашей республики в отдельных регионах характеризуется достаточно суровой зимой с расчетной температурой от -22°C (Ташкентская и Сырдарьинская области), до -30°C (Республика Каракалпакстан). В других областях расчетная зимняя температура колеблется от -10°C до -21°C . В Ташкенте она составляет -16°C . Но главной особенностью климата нашей республики, относящегося к сухому жаркому, является продолжительное (более 100 дней в году) знойное лето с абсолютной максимальной температурой воздуха более 40°C , средней максимальной наиболее жаркого месяца – более 30°C и средней относительной влажностью менее 50 %.

Приведенное сопротивление теплопередаче ограждающих конструкций, отвечающих санитарно-гигиеническим требованиям определяется по зимним условиям. Учитывая высокие летние температуры, в наших климатических условиях следует обеспечить теплоустойчивость ограждающих конструкций, то есть необходимо исключить перегрев в зданиях и сооружениях /1/.

Для сохранения теплозащитных качеств важным является защита теплоизоляционных материалов в ограждающих конструкциях крыш от неблагоприятного воздействия климата и влагонакопления. А это напрямую зависит от качества, долговечности и надежности применяемых кровельных

материалов и конструктивного решения кровель.

С введением в 2011 году новых требований по теплозащите зданий /1/, которые 1,4-3,8 раза превышают уровень требований советского периода, общепринятые принципы и практика выбора теплоизоляционных материалов, разработки конструктивных решений и проектирования ограждающих конструкций зданий в том числе крыш и кровель неприемлемы в современных условиях и требует принципиального пересмотра.

Как показали наши исследования в современных условиях выбор теплоизоляционного материала для ограждающих конструкций зданий и сооружений определяется следующими факторами:

- минимальные энергозатраты на получение теплоизоляционного материала;
- теплофизические показатели;
- наличие гигиенического сертификата на продукцию с указанием фактической величины выделяющихся вредных веществ и их предельно допустимой концентрации (ПДК);
- наличие сведений о горючести и теплостойкости компонентов теплоизоляционного материала;
- возможностью ликвидации теплоизоляционного материала после выхода его из строя при минимуме энергозатрат и без загрязнения окружающей природной среды.

Изучение состояния рынка теплоизоляционных материалов показало, что в настоящее время наибольшее распространение в строительной практике получили четыре типа теплоизоляционных материалов: пенопласты, пенно(газо)бетоны, минеральная вата и пеностекло. Сравнительные характеристики физико-механических свойств применяемых на сегодняшний день наиболее эффективных теплоизоляционных материалов представлена в таблице 1.

Таблица 1

Физико-механические свойства наиболее эффективных теплоизоляционных материалов

№ № п/ п	Вид теплоизоляцион ного материала	Плот- ность (γ_0), кг/м ³	Прочност ь при сжати и, МПа	Коэф- фициент теплопро - водности (λ_0), Вт/(м·	Паро- прони- цаемость , мг/(м·г·П а)	Рекомендаци я для утепления
-------------------	---	--	---	---	---	-----------------------------------

				°С)		
1	Плиты из минерального волокна (минвата, базальтовая вата)	50-225	0,04-0,15	0,048-0,054	0,49-0,53	Чердачных перекрытий, многослойных покрытий бесчердачных и скатных крыш
2	Пенопласты (пенополистирол) покрытые антипиренами	20-150	0,05-1	0,04-0,052	0,005-0,05	Многослойных покрытий бесчердачных вентилируемых и не вентилируемых крыш
	То же не покрытые антипиренами	20-150	0,05-1	0,04-0,052	0,005-0,05	То же только не вентилируемых
3	Пеностекло	200-400	0,05-0,07	0,07-0,11	0,02-0,03	Область применения не ограничивается
4	Ячеистый (пено)бетон	300-600	0,5-2,0	0,08-0,14	0,17-0,26	То же кроме скатных крыш

Среди приведенных в таблице 1 теплоизоляционных материалов только ячеистые (пено) бетоны являются достаточно безопасными и долговечными, поэтому такой материал рекомендуется к широкому применению. Вместе с тем при его применении следует учитывать его высокое водопоглощение, относительно высокие показатели плотности и теплопроводности. Вместе с тем пенобетон плотностью 300-400 кг/м³ можно отнести в соответствии с [1] к эффективным теплоизоляционным материалам. При этом сложной задачей является повышение прочности пенобетона пониженной плотности.

При использовании утеплителей на основе минерального волокна (минвата,

базальтовая вата) и пенопластов (пенополистиролов) в качестве основания под кровельную изоляцию необходимо устройство цементно-песчанной или асфальтобетонной стяжки, а при использовании пенобетона монолитной укладки стяжка исключается.

Как показывает анализ научно-технической литературы эксплуатационная пригодность минераловатной теплоизоляции исследована недостаточно полно. При этом имеющиеся данные чаще относятся к низкокачественным материалам, производимым по старым технологиям на устаревшем оборудовании

Эксплуатационная пригодность – это свойство конструкции или ее элемента непрерывно сохранять требуемые показатели эксплуатационного качества в течении планируемого срока службы при определенных условиях эксплуатации. Условия эксплуатации теплоизоляционного слоя, регламентированные в нормативных документах /1, 2/, должны обеспечиваться надлежащим образом спроектированной и выполненной строительной конструкцией.

Для получения теплоизоляционных изделий из минеральной и базальтовой ваты, производимых у нас, также в большинстве случаев используется устаревшие технологии и оборудование. Представленные на рынке строительных материалов минераловатные изделия типа «Изовер», «Роквул» отличаются достаточно высоким качеством.

Исследования влияния циклических законопеременных температур на свойства стекловолоконистых теплоизоляционных плит USOVER Kh 34., проведенные в НИИ строительной физики, позволили сделать прогноз срока их службы.

Как нам представляется в наших климатических условиях при надлежащем проектировании и выполнении ограждающих конструкций срок службы такого утеплителя может быть и больше. Это говорит о том что для успешного решения проблем энергосбережения в нашей стране необходимо развивать исследования, направленные на создание условий для эффективных производства теплоизоляционных материалов по современным технологиям из местного сырья, например, минерального волокна из базальтовых пород, запасы которых неограниченны.

Этому есть примеры. Отдельными национальными производителями выпускаются теплоизоляционные материалы достаточно хорошего качества. Так производством базальтового волокна и изделий плотностью 40-50 кг/м³ на его основе занимается ООО «Электроизолит». Изделия представляют собой маты прошивные для теплоизоляции трубопроводов, теплового технологического оборудования. Аналогичную продукцию из минеральной ваты выпускает фирма «ISSIQLIKMONTAJ». Фирмой «JAVOHIR» производится утеплитель из каменной ваты. Ими выпускаются рулонные маты на основе супер тонкого волокна, облицованные фольгой, что дополнительно повышает теплозащитные

качества изделий.

К сожалению эти организации не производят продукцию для утепления ограждающих конструкций зданий. В то же время при определенных капитальных вложениях на этих предприятиях можно было бы организовать соответствующее производство и занять нишу в достаточно емкой сфере применения минеральных волокон в строительстве.

Список использованной литературы:

1. Arifjanov, A., Akmalov, S., Akhmedov, I., & Atakulov, D. (2019, December). Evaluation of deformation procedure in waterbed of rivers. In *IOP Conference Series: Earth and Environmental Science* (Vol. 403, No. 1, p. 012155). IOP Publishing.
2. Ахмедов, И. Г., Ортиқов, И. А., & Умаров, И. И. (2021). Дарё ўзанидаги деформацион жараёнлаарни баҳолашда инновацион технологиялар [Innovative technologies in the assessment of deformation processes in the riverbed]. *Фаргона политехника институти илмий-техника журнали.*– *Фаргона*, 25(1), 139-142.
3. Abduraimova, D., Rakhmonov, R., Akhmedov, I., Xoshimov, S., & Eshmatova, B. (2022, June). Efficiency of use of resource-saving technology in reducing irrigation erosion. In *AIP Conference Proceedings* (Vol. 2432, No. 1). AIP Publishing.
4. Арифжанов, А. М., Самиев, Л. Н., Абдураимова, Д. А., & Ахмедов, И. Г. (2013). Ирригационное значение речных наносов. *Актуальные проблемы гуманитарных и естественных наук*, (6), 357-360.
5. Tadjiboyev, S., Qurbonov, X., Akhmedov, I., Voxidova, U., Babajanov, F., Tursunova, E., & Xodjakulova, D. (2022, June). Selection of electric motors power for lifting a flat survey in hydraulic structures. In *AIP Conference Proceedings* (Vol. 2432, No. 1). AIP Publishing.
6. Akhmedov, I., Khamidov, A., Kholmirezayev, S., Umarov, I., Dedakhanov, F., & Hakimov, S. (2022). ASSESSMENT OF THE EFFECT OF SEDIBLES FROM SOKHSOY RIVER TO KOKAND HYDROELECTRIC STATION. *Science and innovation*, 1(A8), 1086-1092.
7. Kholmirezayev, S., Akhmedov, I., Khamidov, A., Umarov, I., Dedakhanov, F., & Hakimov, S. (2022). USE OF SULFUR CONCRETE IN REINFORCED CONCRETE STRUCTURES. *Science and innovation*, 1(A8), 985-990.
8. Arifjanov, A. (2021). Innovative technologies in the assessment of accumulation and erosion processes in the channels. *Turkish Journal of Computer and Mathematics Education (TURCOMAT)*, 12(4), 110-114.
9. Нуриддинов, А. О., Ахмедов, И., & Хамидов, А. И. (2022). АВТОМОБИЛ ЙЎЛЛАРИНИ ҚУРИЛИШИДА ИННОВАЦИЯЛАР. *Academic research in educational sciences*, 3(TSTU Conference 1), 211-215.

10. Хамидов, А. И., Ахмедов, И. Г., Мухитдинов, М. Б., & Кузибаев, Ш. (2022). Применение теплоизоляционного композиционного гипса для энергоэффективного строительства.
11. Хамидов, А. И., Ахмедов, И., & Кузибаев, Ш. (2020). ТЕПЛОИЗОЛЯЦИОННЫЕ МАТЕРИАЛЫ НА ОСНОВЕ ГИПСА И ОТХОДОВ СЕЛЬСКОГО ХОЗЯЙСТВА.
12. Fathulloev, A. M., Eshev, S. S., Samiev, L. N., Ahmedov, I. G., Jumaboyev, X., & Arifjanov, S. (2019). Boglanmagan gruntlardan tashkil topgan uzanlarda yuvilmaslik tezliklarini aniklash [To the determination of non-effective speed in the beds containing from unconnected soils]. *Journal "Irrigatsiya va melioratsiya"*. Tashkent, 27-32.
13. Ahmedov, I., Muxitdinov, M., Umarov, I., & Ibragimova, Z. (2020). Assessment of the effect of sedibles from sokhsoy river to kokand hydroelectric power station. *InterConf*.
14. Ризаев, Б., Ахмедов, И., Хамидов, А., Холмирзаев, С., Хакимов, С., & Умаров, И. (2022). ВЛИЯНИЯ ТЕМПЕРАТУРНО-ВЛАЖНОСТНОГО РЕЖИМА НА ВОДОПОГЛОЩЕНИЕ ЛЕГКИХ БЕТОНОВ НА ПОРЫСТЫХ ЗАПОЛНИТЕЛЯХ. *Journal of new century innovations*, 19(8), 192-201.
15. Ризаев, Б., Ахмедов, И., Хамидов, А., Холмирзаев, С., Хакимов, С., & Умаров, И. (2022). ЖАҲОНДА КИЧИК ГЭСЛАРНИ РИВОЖЛАНТИРИШНИНГ ҲОЗИРГИ ЗАМОН АНЪАНАЛАРИ. *Journal of new century innovations*, 19(8), 110-119.
16. Ахмедов, И., Ризаев, Б., Хамидов, А., Холмирзаев, С., Умаров, И., & Хакимов, С. (2022). ПЕРСПЕКТИВЫ РАЗВИТИЯ ЖЕЛЕЗОБЕТОННЫХ КОНСТРУКЦИЙ В УЗБЕКИСТАНЕ. *Journal of new century innovations*, 19(6), 60-70.
17. Холмирзаев, С., Ахмедов, И., Адхамжон, Ҳ., Ризаев, Б., Умаров, И., & Хакимов, С. (2022). ҚУРУҚ ИССИҚ ИҚЛИМЛИ ШАРОИТЛАРДА ҚУРИЛГАН ВА ФОЙДАЛАНАЁТИЛГАН БЕТОНЛИ ВА ТЕМИР БЕТОН КОНСТРУКЦИЯЛАРНИ ҲОЛАТИ. *Journal of new century innovations*, 19(7), 180-190.
18. Ахмедов, И., Ризаев, Б., Хамидов, А., Холмирзаев, С., Умаров, И., & Хакимов, С. (2022). ДЕФОРМАТИВНОСТЬ ЖЕЛЕЗОБЕТОННЫХ КОЛОНН ИЗ ТЯЖЕЛОГО БЕТОНА В УСЛОВИЯХ СУХОГО ЖАРКОГО КЛИМАТА. *Journal of new century innovations*, 19(6), 171-182.
19. Bakhodir, R., Islombek, A., Adhamjon, K., Sattor, K., Isroiljon, U., & Sodikjon, K. (2022). CALCULATION OF DEFORMATION CHANGES OF CENTRALLY COMPRESSED REINFORCED CONCRETE COLUMNS IN DRY HOT CLIMATIC CONDITIONS. *Journal of new century innovations*, 19(6), 162-170.

20. Хамидов, А., Ахмедов, И., Холмирзаев, С., Ризаев, Б., Умаров, И., & Хакимов, С. (2022). ИССЛЕДОВАНИЕ СВОЙСТВ БЕТОНОВ НА ОСНОВЕ НЕГОРЮЧИХ ЩЕЛОЧНЫХ ВЯЖУЩИХ КОНСТРУКЦИЯХ. *Journal of new century innovations*, 19(6), 123-134.
21. Ахмедов, И., Ризаев, Б., Хамидов, А., Холмирзаев, С., Умаров, И., & Хакимов, С. (2022). АНАЛИЗ ВЛИЯНИЯ СУХОГО ЖАРКОГО КЛИМАТА НА РАБОТУ ЖЕЛЕЗОБЕТОННЫХ ЭЛЕМЕНТОВ. *Journal of new century innovations*, 19(6), 39-48.
22. Bahodir, R., Islombek, A., Adhamjon, H., Sattor, K., Isroiljon, U., & Sodikjon, H. (2022). INFLUENCE OF AGGRESSIVE MEDIA ON THE DURABILITY OF LIGHTWEIGHT CONCRETE. *Journal of new century innovations*, 19(6), 318-327.
23. Arifjanov, A., Atakulov, D., Akhmedov, I., & Hoshimov, A. (2022, December). Modern technologies in the study of processes in channels. In *IOP Conference Series: Earth and Environmental Science* (Vol. 1112, No. 1, p. 012137). IOP Publishing.
24. Arifjanov, A., Akmalov, S., Akhmedov, I., & Atakulov, D. Evaluation of deformation procedure in waterbed of rivers.(2019) *IOP Conference Series: Earth and Environmental Science*, 403 (1). DOI: <https://doi.org/10.1088/1755-1315/403/1/012155>.
25. G'ulomjonovich, A. I., Abdurahmonovich, O. I., & Isoqjon o'g'li, U. I. (2021). EFFECTS OF WATER FLOW ON THE EROSION PROCESSES IN THE CHANNEL OF GIS TECHNOLOGY. *Journal of Advanced Scientific Research* (ISSN: 0976-9595), 1(1).
26. Eshev, S. S., Fatxullaev, A. M., Samiev, L. N., Axmedov, I. G., Jumaboev, X., & Arifjanov, S. (2019). Determination of leaching rates in unconnected soils. *Irrigation and reclamation, Tashkent*, 27-30.
27. Fatkhulloev, A. M., Samiev, L. N., Axmedov, I. G., & Jumaboev, X. (2019). To the determination of non-effective speed in the beds containing from unconnected soils. *Journal of Irrigation and Melioration, Tashkent*, 1(15), 27-32.
28. Arifjanov, A. Sh. Akmalov, I. Akhmedov, and D. Atakulov. "In *Evaluation of deformation procedure in waterbed of rivers.*" In *IOP Conference Series: Earth and Environmental Science* (Vol. 403, No. 1, p. 012155).
29. Холмирзаев, С., Ахмедов, И., Адхамжон, Х., Ризаев, Б., Феруза, Қ., & Умаров, И. (2022). МОДИФИКАЦИЯ ЛАНГАН СЕРОБЕТОННИНГ ФИЗИК-МЕХАНИК ХОССАЛАРИНИ ТАДҚИҚ ҚИЛИШ. *Journal of new century innovations*, 19(6), 240-247.

30. Умаров, И. И. Ў., & Атакулов, Д. Э. Ў. (2022). Дарё ўзандаги деформацион жараёнларни баҳолашда инновацион технологиялар. *Механика и технология*, (Спецвыпуск 1), 219-225.
31. Eshev, S. S., Fatxullaev, A. M., Samiev, L. N., Axmedov, I. G., Jumaboev, X., & Arifjanov, S. (2019). Irrigation and reclamation. *Journal.*, 1(15), 27-30.
32. Холмирзаев, С., Ахмедов, И., Адхамжон, Х., Ризаев, Б., Жалолов, З., & Умаров, И. (2022). ЎЗБЕКИСТОН РЕСПУБЛИКАСИ ХУДУДИДА МОНОЛИТ ТЕМИР БЕТОН КОНСТРУКЦИЯЛАРИНИ ЎРНИ. *Journal of new century innovations*, 19(6), 265-276.
33. Холмирзаев, С., Ахмедов, И., Адхамжон, Х., Ризаев, Б., Фаррух, Д., & Умаров, И. (2022). ҚУРИЛИШ ТАЪЛИМ ЙЎНАЛИШЛАРИ УЧУН КАДРЛАР ТАЙЁРЛАШДА ФАН, ТАЪЛИМ ВА ИШЛАБ ЧИҚАРИШ ИНТЕГРАЦИЯСИНИНГ РОЛИ. *Journal of new century innovations*, 19(6), 256-264.
34. Ризаев, Б., Ахмедов, И., Адхамжон, Х., Холмирзаев, С., Жалолов, З., & Умаров, И. (2022). ЗАМОНАВИЙ ҚУРИЛИШ МАТЕРИАЛЛАРИ ФАНИНИ ЎҚИТИШДАГИ ИЛФОР ТАЪЛИМ МЕТОДЛАРИ. *Journal of new century innovations*, 19(7), 135-146.
35. Холмирзаев, С., Ахмедов, И., Адхамжон, Х., Ризаев, Б., Жалолов, З., & Умаров, И. (2022). БИНОЛАРНИНГ ТЕМИР БЕТОН КОНСТРУКЦИЯЛАРИНИ ИШОНЧЛИЛИК НАЗАРИЯСИ АСОСИДА ҲИСОБЛАШ. *Journal of new century innovations*, 19(6), 287-297.
36. Bahodir, R., Islombek, A., Adhamjon, K., Sattor, K., Farrux, D., & Isroiljon, U. (2022). EFFECTIVENESS OF USING ELEMENTS OF NANOTECHNOLOGY IN CONSTRUCTION MATERIALS SCIENCE. *Journal of new century innovations*, 19(8), 163-172.
37. Холмирзаев, С., Ахмедов, И., Адхамжон, Х., Ризаев, Б., Жалолов, З., & Умаров, И. (2022). БИНО ВА ИНШОТЛАР ЗИЛЗИЛАБАРДОШЛИГИНИНГ НАЗАРИЙ АСОСЛАРИ. *Journal of new century innovations*, 19(8), 120-130.
38. Bahodir, R., Islombek, A., Adhamjon, K., Sattor, K., Feruza, Q., & Isroiljon, U. (2022). NEW INNOVATIVE IDEAS IN THE FIELD OF PRODUCTION OF REINFORCED CONCRETE STRUCTURES. *Journal of new century innovations*, 19(8), 153-162.
39. Bahodir, R., Islombek, A., Adhamjon, K., Sattor, K., Zayniddin, J., & Isroiljon, U. (2022). INFLUENCE OF THE TEMPERATURE AND HUMIDITY REGIME ON THE WATER ABSORPTION OF LIGHT-WEIGHT CONCRETE ON POROUS AGGREGATES. *Journal of new century innovations*, 19(8), 143-152.

40. Bahodir, R., Islombek, A., Adhamjon, K., Sattor, K., Zayniddin, J., & Isroiljon, U. (2022). CALCULATION OF ENERGY CHARACTERISTICS OF SOLAR HEATING SYSTEM. *Journal of new century innovations*, 19(8), 56-65.
41. Ризаев, Б., Ахмедов, И., Холмирзаев, С., Хамидов, А., Кодирова, Ф., & Умаров, И. (2022). ОБЩИЕ СВЕДЕНИЯ О ПРИРОДНОМ КЛИМАТЕ РАЙОНОВ С СУХИМ ЖАРКИМ КЛИМАТОМ. *Journal of new century innovations*, 19(6), 298-306.
42. Ризаев, Б., Ахмедов, И., Хамидов, А., Холмирзаев, С., Жалалов, З., & Умаров, И. (2022). РАСЧЕТ НА ВХОДНЫЕ И ФОРМАЛЬНЫЕ ДЕФОРМАЦИИ БЕТОНА В ЕСТЕСТВЕННЫХ УСЛОВИЯХ СУХОГО ЖАРКОГО КЛИМАТА. *Journal of new century innovations*, 19(6), 183-193.
43. Ризаев, Б., Ахмедов, И., Хамидов, А., Холмирзаев, С., Фаррух, Д., & Умаров, И. (2022). ОБЩИЕ СВЕДЕНИЯ О ВЕТРЕ И ПЫЛИ В ЖАРКОМ СУХОМ КЛИМАТЕ. *Journal of new century innovations*, 19(6), 307-317.
44. Ахмедов, И., Ризаев, Б., Адхамжон, Х., Холмирзаев, С., Феруза, Қ., & Умаров, И. (2022). ТУРАР-ЖОЙ БИНОЛАРИ ҚУРИЛИШИДА МОНОЛИТ ТЕМИР БЕТОНДАН ФОЙДАЛАНИШ САМАРАДОРЛИГИ. *Journal of new century innovations*, 19(6), 215-223.
45. Ahmedov, I., Bahodir, R., Adhamjon, H., Sattor, K., Feruza, Q., & Isroiljan, U. (2022). DISTRIBUTION OF TEMPERATURE AND HUMIDITY IN CONCRETE OVER THE CROSS SECTION OF COLUMNS IN A DRY HOT CLIMATE. *Journal of new century innovations*, 19(7), 123-134.
46. Ризаев, Б., Ахмедов, И., Хамидов, А., Холмирзаев, С., Феруза, Қ., & Умаров, И. (2022). СОВРЕМЕННЫЕ ТРАДИЦИИ РАЗВИТИЯ МАЛОЙ ГИДРОЭНЕРГЕТИКИ В МИРЕ. *Journal of new century innovations*, 19(8), 90-99.
47. Bahodir, R., Islombek, A., Adhamjon, K., Sattor, K., Zayniddin, J., & Isroiljon, U. (2022). MODERN TRADITIONS OF THE DEVELOPMENT OF SMALL HYDROPOWER IN THE WORLD. *Journal of new century innovations*, 19(8), 100-109.
48. Bahodir, R., Islombek, A., Adxamjon, X., Sattor, X., Feruza, Q., & Isroiljon, U. (2022). TEMIR-BETON KONSTRUKTSIYALAR ISHLAB CHIQRISH SOHASIDAGI YANGI INNOVATSION G'OYALAR. *Journal of new century innovations*, 19(7), 158-167.
49. Bahodir, R., Islombek, A., Adhamjon, H., Sattor, K., Isroiljon, U., & Farruh, D. (2022). CONDITION OF CONCRETE AND REINFORCED CONCRETE STRUCTURES BUILT AND USED IN A DRY HOT CLIMATE. *Journal of new century innovations*, 19(7), 147-157.

50. Холмирзаев, С., Ахмедов, И., Ризаев, Б., Хамидов, А., Кодирова, Ф., & Умаров, И. (2022). ИССЛЕДОВАНИЕ ФИЗИКО-МЕХАНИЧЕСКИХ СВОЙСТВ МОДИФИЦИРОВАННОГО СЕРОБЕТОНА КОНСТРУКЦИЯХ. *Journal of new century innovations*, 19(6), 154-161.
51. Хамидов, А., Ахмедов, И., Холмирзаев, С., Ризаев, Б., Умаров, И., & Фаррух, Д. (2022). АНАЛИЗ СПОСОБОВ ПЕРЕРАБОТКИ СЫРЬЯ SERA И ПОЛУЧЕНИЯ СЕРОБЕТОНА КОНСТРУКЦИЯХ. *Journal of new century innovations*, 19(6), 93-102.
52. Ахмедов, И., Ризаев, Б., Хамидов, А., Холмирзаев, С., Феруза, Қ., & Умаров, И. (2022). ИССЛЕДОВАНИЕ ЗОЛОШЛАКОВЫХ СМЕСИ ДЛЯ ПРОИЗВОДСТВА СТРОИТЕЛЬНЫХ МАТЕРИАЛОВ КОНСТРУКЦИЯХ. *Journal of new century innovations*, 19(6), 103-112.
53. Хамидов, А., Ахмедов, И., Ризаев, Б., Холмирзаев, С., Жалалов, З., Умаров, И., & Шаропов, Б. (2022). ТЕПЛОИЗОЛЯЦИОННЫЕ МАТЕРИАЛЫ НА ОСНОВЕ ГИПСА И СЕЛЬСКОХОЗЯЙСТВЕННЫХ ОТХОДОВ. КОНСТРУКЦИЯХ. *Journal of new century innovations*, 19(6), 135-144.
54. Ахмедов, И., Хамидов, А., Холмирзаев, С., Ризаев, Б., Умаров, И., & Фаррух, Д. (2022). ОЦЕНКА ВЛИЯНИЯ СЕДИБЛЕИ РЕКИ СОХСОЙ НА КОКАНДСКУЮ ГЭС. *Journal of new century innovations*, 19(6), 145-153.
55. Холмирзаев, С., Ахмедов, И., Хамидов, А., Кодирова, Ф., Умаров, И., & Фаррух, Д. (2022). РАСЧЕТ ЖЕЛЕЗОБЕТОННЫХ КОНСТРУКЦИЙ ЗДАНИЙ НА ОСНОВЕ ТЕОРИИ НАДЕЖНОСТИ. *Journal of new century innovations*, 19(6), 29-38.
56. Хамидов, А., Ахмедов, И., Ризаев, Б., Холмирзаев, С., Жалалов, З., & Умаров, И. (2022). ҚУРУҚ ИССИҚ ИҚЛИМЛИ ХУДУДЛАРНИНГ ТАБИЙ ИҚЛИМИ ҲАҚИДА УМУМИЙ МАЪЛУМОТ. *Journal of new century innovations*, 19(6), 194-203.
57. Ризаев, Б., Ахмедов, И., Хамидов, А., Холмирзаев, С., Фаррух, Д., & Умаров, И. (2022). БИНОЛАРНИ ИСИТИШДА ҚУЁШ ЭНЕРГИЯСИДАН ФОЙДАЛАНИБ ЭНЕРГИЯ САМАРАДОРЛИКНИ ОШИРИШ ТАДБИРЛАРИ. *Journal of new century innovations*, 19(8), 78-89.
58. Ризаев, Б., Ахмедов, И., Хамидов, А., Холмирзаев, С., Фаррух, Д., & Умаров, И. (2022). ҚУЁШЛИ ИСИТИШ ТИЗИМИНИНГ ЭНЕРГЕТИК ХАРАКТЕРИСТИКАЛАРИ ХИСОБИ. *Journal of new century innovations*, 19(8), 25-36.
59. Ахмедов, И., Ризаев, Б., Хамидов, А., Холмирзаев, С., Умаров, И., & Фаррух, Д. (2022). ЭФФЕКТИВНОСТЬ ИСПОЛЬЗОВАНИЯ МОНОЛИТНОГО ЖЕЛЕЗОБЕТОНА ПРИ СТРОИТЕЛЬСТВЕ ЖИЛЫЕ ДОМА. *Journal of new century innovations*, 19(6), 71-80.

60. Bahodir, R., Islombek, A., Sattor, X., Adxamjon, X., Feruza, Q., & Isroiljon, U. (2022). QURILISH MATERIALSHUNOSLIGIDA NANOTEKNOLOGIYA ELEMENTLARIDAN FOYDALANISH SAMARADORLIGI. *Journal of new century innovations*, 19(7), 168-179.
61. Холмирзаев, С., Ахмедов, И., Хамидов, А., Ризаев, Б., Жалалов, З., & Умаров, И. (2022). ПРИМЕНЕНИЕ МОНОЛИТНЫХ ЖЕЛЕЗОБЕТОННЫХ КОНСТРУКЦИЙ НА ТЕРРИТОРИИ РЕСПУБЛИКИ УЗБЕКИСТАН КОНСТРУКЦИЯХ. *Journal of new century innovations*, 19(6), 81-92.
62. Холмирзаев, С., Ахмедов, И., Ризаев, Б., Хамидов, А., Фаррух, Д., & Умаров, И. (2022). ПРИМЕНЕНИЕ СЕРОБЕТОНА В ЖЕЛЕЗОБЕТОННЫХ КОНСТРУКЦИЯХ. *Journal of new century innovations*, 19(6), 3-11.
63. Умаров, И. И. Ў. (2022). Тоғ олди дарёлар ўзанидаги жараёнларни баҳолашда табиий дала тадқиқотлари таҳлили. *Строительство и образование*, (2), 109-113.
64. Kholmirezayev, S., Akhmedov, I., Khamidov, A., Yusupov, S., Umarov, I., & Nakimov, S. (2022). ANALYSIS OF THE EFFECT OF DRY HOT CLIMATE ON THE WORK OF REINFORCED CONCRETE ELEMENTS. *Science and innovation*, 1(A8), 1033-1039.
65. Akhmedov, I., Khamidov, A., Kholmirezayev, S., Yusupov, S., & Umarov, I. (2022). Improving river sediment distribution calculation in mountain rivers. *Science and innovation*, 1(A8), 1014-1019.
66. Khamidov, A., Akhmedov, I., Kholmirezayev, S., Jalalov, Z., Yusupov, S., & Umarov, I. (2022). EFFECTIVENESS OF MODERN METHODS OF TESTING BUILDING STRUCTURES. *Science and innovation*, 1(A8), 1046-1051.
67. Kholmirezayev, S., Akhmedov, I., Khamidov, A., Jalalov, Z., Yusupov, S., & Umarov, I. (2022). THE ROLE OF THE INTEGRATION OF SCIENCE, EDUCATION AND PRODUCTION IN THE TRAINING OF PERSONNEL FOR CONSTRUCTION EDUCATIONAL AREAS. *Science and innovation*, 1(A8), 1040-1045.
68. Хамидов, А. И., Ахмедов, И., Юсупов, Ш., & Кузибаев, Ш. (2021). Использование теплоизоляционного композиционного гипса в энергоэффективном строительстве.
69. Холмирзаев, С., Ахмедов, И., Адхамжон, Х., Ризаев, Б., Юсупов, Ш., & Умаров, И. (2022). СЕРА ХОМ АШЁСИНИ ҚАЙТА ИШЛАШ ВА СЕРОБЕТОН ТАЙЁРЛАШ УСУЛЛАРИНИНГ ТАҲЛИЛИ. *Journal of new century innovations*, 19(6), 248-255.
70. Холмирзаев, С., Ахмедов, И., Адхамжон, Х., Ризаев, Б., Юсупов, Ш., & Умаров, И. (2022). ТЕМИР БЕТОН ЭЛЕМЕНТЛАРИНИНГ

ДАРЗБАРДОШЛИГИГА МАРКАЗИЙ ОСИЁ ИҚЛИМИНИНГ
ТАЪСИРИ. *Journal of new century innovations*, 19(6), 232-239.

71. Холмирзаев, С., Ахмедов, И., Адхамжон, Х., Ризаев, Б., Юсупов, Ш., & Умаров, И. (2022). ТУРАР-ЖОЙ БИНОЛАРИ ҚУРИЛИШИДА МОНОЛИТ ТЕМИР БЕТОНДАН ФОЙДАЛАНИШ САМАРАДОРЛИГИ. *Journal of new century innovations*, 19(6), 277-286.
72. Ризаев, Б., Ахмедов, И., Хамидов, А., Холмирзаев, С., Юсупов, Ш., & Умаров, И. (2022). МЕРЫ ПО ПОВЫШЕНИЮ ЭНЕРГОЭФФЕКТИВНОСТИ ИСПОЛЬЗОВАНИЯ СОЛНЕЧНОЙ ЭНЕРГИИ В ОТОПЛЕНИИ ЗДАНИЙ. *Journal of new century innovations*, 19(8), 66-77.
73. Ризаев, Б., Ахмедов, И., Хамидов, А., Холмирзаев, С., Юсупов, Ш., & Умаров, И. (2022). ҚУЁШ ЭНЕРГИЯСИДАН ФОЙДАЛАНИБ БИНОЛАРНИ ЭНЕРГИЯ САМАРАДОРЛИГИНИ ОШИРИШ ТАДБИРЛАРИ ХАКИДА. *Journal of new century innovations*, 19(8), 173-186.
74. Ahmedov, I., Bahodir, R., Adhamjon, H., Sattor, K., Shavkat, Y., & Isroiljan, U. (2022). PHYSICAL AND MECHANICAL PROPERTIES OF CONCRETE UNDER CONDITIONS OF DRY HOT CLIMATE. *Journal of new century innovations*, 19(8), 131-142.
75. Холмирзаев, С., Ахмедов, И., Ризаев, Б., Юсупов, Ш., Умаров, И., & Фаррух, Д. (2022). РОЛЬ ИНТЕГРАЦИИ НАУКИ, ОБРАЗОВАНИЯ И РАЗВИТИЯ В ПОДГОТОВКЕ КАДРОВ ДЛЯ СТРОИТЕЛЬСТВА. *Journal of new century innovations*, 19(6), 12-19.
76. Хамидов, А., Ахмедов, И., Холмирзаев, С., Ризаев, Б., Юсупов, Ш., & Умаров, И. (2022). ЭФФЕКТИВНОСТЬ СОВРЕМЕННЫХ МЕТОДОВ ИСПЫТАНИЙ СТРОИТЕЛЬНЫХ КОНСТРУКЦИЙ. *Journal of new century innovations*, 19(6), 57-59.
77. Холмирзаев, С., Ахмедов, И., Ризаев, Б., Хамидов, А., & Юсупов, Ш. (2022). РОЛЬ ИНТЕГРАЦИИ НАУКИ, ОБРАЗОВАНИЯ И ПРОИЗВОДСТВА В ПОДГОТОВКЕ КАДРОВ ДЛЯ СТРОИТЕЛЬНЫХ ОБРАЗОВАТЕЛЬНЫХ НАПРАВЛЕНИЙ. *Journal of new century innovations*, 19(6), 49-57.
78. Ахмедов, И., Ризаев, Б., Хамидов, А., Холмирзаев, С., Юсупов, Ш., & Умаров, И. (2022). ПРИМЕНЕНИЕ ТЕПЛОИЗОЛЯЦИОННОГО КОМПОЗИТА ГИПСОВОГО ДЛЯ ЭНЕРГОЭФФЕКТИВНОГО СТРОИТЕЛЬСТВА КОНСТРУКЦИЯХ. *Journal of new century innovations*, 19(6), 113-122.
79. Ахмедов, И., Хамидов, А., Холмирзаев, С., Юсупов, Ш., Кодирова, Ф., & Умаров, И. (2022). СОВЕРШЕНСТВОВАНИЕ РАСЧЕТА РАСПРЕДЕЛЕНИЯ НАСАДОВ В ГОРНЫХ РЕКАХ. *Journal of new century innovations*, 19(6), 20-28.

80. Sattor, X., Islombek, A., Adhamjon, H., Bahodir, R., Shavkat, Y., & Isroiljon, U. (2022). TEMIR-BETON KONSTRUKSIYALARIDA SERABETONDAN FOYDALANISH. *Journal of new century innovations*, 19(6), 224-231.
81. Ризаев, Б., Ахмедов, И., Хамидов, А., Холмирзаев, С., Юсупов, Ш., & Умаров, И. (2022). РАСЧЕТ ЭНЕРГЕТИЧЕСКИХ ХАРАКТЕРИСТИК СИСТЕМЫ СОЛНЕЧНОГО ОТОПЛЕНИЯ. *Journal of new century innovations*, 19(8), 45-55.
82. Umarov, I. I. (2023). INSULATION COMPOSITE PLASTER FOR ENERGY-SAVING CONSTRUCTION. *Journal of new century innovations*, 43(1), 281-293.
83. Мухитдинов, М. Б. (2023). ТЎЛДИРУВЧИЛАРНИНГ КОМПОЗИТ ПОЛИМЕР ҚОПЛАМАЛАРНИНГ ЕЙИЛИШБАРДОШЛИГИ ВА АДГЕЗИОН ХОССАЛАРИГА ТАЪСИРИ. *Journal of new century innovations*, 43(1), 180-191.
84. Мухитдинов, М. Б. (2023). ҚУРИЛИШ МАТЕРИАЛЛАРИ ВА БУЮМЛАРИ ФАНИНИ ЯНГИ ПЕДАГОГИК ТЕХНОЛОГИЯЛАР АСОСИДА ЎҚИТИШ. *Journal of new century innovations*, 43(1), 166-179.
85. Шаропов, Б. Х., & Рахматиллаев, Ё. Н. (2023). ҚУЁШЛИ ИСИТИШ ТИЗИМИНИНГ ЭНЕРГЕТИК ХАРАКТЕРИСТИКАЛАРИ ХИСОБИ. *Journal of new century innovations*, 43(1), 192-204.
86. Umarov, I. I., & Nuritdinov, J. D. (2023). INCREASING THE RESISTANCE OF TEMPERATURE EFFECTS OF SULFUR-BASED CONCRETES. *Journal of new century innovations*, 43(1), 87-96.
87. Ахмедов, И., Умаров, И., & Нуритдинов, Ж. (2023). ЁҒОЧ МАТЕРИАЛЛАРИНИ ЁНҒИНБАРДОШЛИК ДАРАЖАСИНИ АНТИПИРЕНЛАР ЁРДАМИДА ОШИРИШ. *Journal of new century innovations*, 43(1), 255-268.
88. Ахмедов, И. Ғ., Умаров, И. И., & Дадаханов, Ф. А. (2023). ПРИНЦИПЫ ВЫБОРА ГАЗООЧИСТНОГО ОБОРУДОВАНИЯ. *Journal of new century innovations*, 43(1), 153-165.
89. Umarov, I. I. (2023). THE USE OF SLAG MIXTURES FOR THE MANUFACTURE OF BUILDING MATERIALS. *Journal of new century innovations*, 43(1), 269-280.
90. Ахмедов, И. Ғ., Умаров, И. И., & Дадаханов, Ф. А. (2023). ВЫБОР ЭФФЕКТИВНЫХ МЕТОДОВ И ОБОРУДОВАНИЯ ДЛЯ СУШКИ СЫПУЧИХ СТРОИТЕЛЬНЫХ МАТЕРИАЛОВ. *Journal of new century innovations*, 43(1), 140-152.
91. Umarov, I. I. (2023). STUDY OF THE PROPERTIES OF CONCRETE BASED ON ALKALINE BINDERS. *Journal of new century innovations*, 43(1), 51-64.

92. Umarov, I. I., & Sharopov, B. X. (2023). XORIJ VA RESPUBLIKAMIZ BINOLARIDA ENERGIYADAN SAMARALI FOYDALANISH USULLARINING TAHLILI. *Journal of new century innovations*, 43(1), 219-229.
93. Umarov, I. I. (2023). THE USE OF SULFUR CONCRETE IN REINFORCED CONCRETE STRUCTURES. *Journal of new century innovations*, 43(1), 65-75.
94. Umarov, I. I., & Sharopov, B. X. (2023). JAMOAT BINOLARINI ISITISHDA QUYOSH ENERGIYASIDAN FOYDALANISHNING SAMARADORLIGI. *Journal of new century innovations*, 43(1), 242-254.
95. Umarov, I. I., & Nuritdinov, D. (2023). SUPERPLASTIFIKATOR QO'SHILGAN GIPSOBETONNING FIZIK-MEXANIK XOSSALARI. *Journal of new century innovations*, 43(1), 76-86.
96. Мурадов, X. X. (2023). МАҲАЛЛИЙ ХОМ-АШЁ ЛОГОН БЕНТОНИТ ГИЛИНИНГ ФИЛЬТРАЦИЯ КОЭФФИЦИЕНТИНИ АНИҚЛАШ. *Journal of new century innovations*, 43(1), 97-106.
97. Мурадов, X. X. (2023). ФАРҒОНА ВИЛОЯТИ ЛОГОН БЕНТОНИТ ГИЛИНИНГ ХУСУСИЯТЛАРИ БЎЙИЧА ФОЙДАЛАНИШ САМАРАДОРЛИГИ. *Journal of new century innovations*, 43(1), 107-118.
98. Хамидов, А., Ахмедов, И., & Шаропов, Б. X. (2023). ИССЛЕДОВАНИЯ ЗОЛО-ШЛАКОВЫХ СМЕСЕЙ ДЛЯ ПРОИЗВОДСТВА СТРОИТЕЛЬНЫХ МАТЕРИАЛОВ. *Journal of new century innovations*, 43(1), 230-241.
99. Yosunbek Ne'matilla o'g, R. (2023). TURAR JOY BINOLARIDA QO'LLANILADIGAN ISSIQLIK TA'MINOTI TIZMLARINING HOZIRGI KUNDAGI TAHLILI. *Journal of new century innovations*, 43(1), 119-128.
100. Yosunbek Ne'matilla o'g, R. (2023). ANALYSIS OF GROUNDWATER SOFTENING METHODS. *Journal of new century innovations*, 43(1), 129-139.
101. Хакимов, С. (2023). ПОВТОРНОЕ ИСПОЛЬЗОВАНИЕ ВОДЫ В АВТОМОЙКАХ ПУТИ МАРШРУТИЗАЦИИ. *ТЕСНика*, (1 (10)), 1-5.
102. Khamidov, A., & Khakimov, S. (2023). MOISTURE LOSS FROM FRESHLY LAID CONCRETE DEPENDING ON THE TEMPERATURE AND HUMIDITY OF THE ENVIRONMENT. *Science and innovation*, 2(A4), 274-279.
103. Khamidov, A. I., & Khakimov, S. (2023). Study of the Properties of Concrete Based on Non-Fired Alkaline Binders. *European Journal of Geography, Regional Planning and Development*, 1(1), 33-39.
104. Rasuljon o'gli, K. S. (2023). The Importance of Didactics in Pedagogy and Stages of The Didactic Process. *Journal of Innovation in Education and Social Research*, 1(4), 1-6.
105. Muxitdinov, M. (2022). АНАЛИЗ ЭФФЕКТИВНОСТИ ИСПОЛЬЗОВАНИЯ ПОРЫСТЫХ ЗАПОЛНИТЕЛЕЙ ДЛЯ ЛЁГКИХ БЕТОНОВ. " *Экономика и социум*".

106. Ризаев, Б. Ш., & Мухитдинов, М. Б. (2023). ИЗУЧЕНИЕ ВЛИЯНИЯ КЛИМАТИЧЕСКИХ УСЛОВИЙ НАШЕЙ РЕСПУБЛИКИ НА РАБОТУ ЖЕЛЕЗОБЕТОННЫХ ЭЛЕМЕНТОВ. *Scientific Impulse*, 1(9), 186-195
107. Abdunazarov, A., & Soliev, N. (2020). STUDY OF THE PERFORMANCE OF FRAMELESS CONSTRUCTION STRUCTURES UNDER THE INFLUENCE OF VERTICAL STRESSES OF ULTRA-SUBMERGED THE LYOSS SOILS. *Студенческий вестник*, 28(126 часть 3), 39.
108. Khakimov, S. R., & Sharopov, B. K. (2023). Educational Quality Improvement Events Based on Exhibition Materials in Practical Training Lessons. *American Journal of Language, Literacy and Learning in STEM Education*, 1(2), 5-10
109. Abdunazarov, A. (2022). AVTOMOBILLAR HARAKATIDAN HOSIL BO'LADIGAN TEBRANISHLARNI BINOGA TA'SIRINI ANIQLASH VA KAMAYTIRISH CHORALARINI TAKOMILLASHTIRISH BO'YICHA TAHLILLAR. *Science and innovation*, 1(A5), 372-375.
110. Шаропов Б.Х., Хакимов С.Р., Рахимова С. Оптимизация режимов гелиотеплохимической обработки золоцементных композиций. //Матрица научного познания. – 2021 г. №12-1. С.115-123
111. Хакимов С., Шаропов Б., Абдуназаров А. Бино ва иншоотларнинг сейсмик мустаҳкамлиги бўйича хорижий давлатлар (россия, япония, хитой, ақш) меъёрий хужжатлари таҳлили //barqarorlik va yetakchi tadqiqotlar onlayn ilmiy jurnali. – 2022. – С. 806-809
112. Muxitdinov, M. (2022). ИССЛЕДОВАНИЕ ВЛИЯНИЯ РЕЖИМОВ ЭКСПЛУАТАЦИИ МЕТАЛЛИЧЕСКОЙ ОСНАСТКИ НА ИЗНОСОСТОЙКОСТЬ КОМПОЗИЦИОННЫХ ПОЛИМЕРНЫХ МАТЕРИАЛОВ. *UNIVERSUM: ТЕХНИЧЕСКИЕ НАУКИ*.
113. Shamsitdinovich, R. B., & Bakhtiyorovich, M. M. (2023). Air Temperature and Humidity in Experimental Testing of Building Materials Used in the Climate of the Republic of Uzbekistan. *Web of Synergy: International Interdisciplinary Research Journal*, 2(4), 591-598.
114. O'G'Li, A. A. S. (2023). Avtomobil yo'llaridagi lyossimon gruntlarning suv shimgan holda deformatsiyalanishi va seysmik to 'qinlarni tarqalishini tahlil qilish. *Строительство и образование*, 1(3), 60-65.
115. Abdunazarov, A. (2022). BO'LADIGAN TEBRANISHLARNI BINOGA TA'SIRINI ANIQLASH VA KAMAYTIRISH CHORALARINI TAKOMILLASHTIRISH. *Science and innovation*, 1(A5), 380-384.
116. Abdunazarov, A. S. (2022). AVTOMOBILLAR HARAKATIDAN HOSIL BO 'LGAN TEBRANISHLARNI KO 'P JINSLI GRUNTLARDA TARQALISH JARAYONIGA OID TADQIQOTLAR TAHLILI. *Scienceweb academic papers collection*.

117. Abdunazarov, A. (2022). AVTOMOBILLAR HARAKATIDAN HOSIL BO'LADIGAN TEBRANISHLARNI BINOGA TA'SIRINI ANIQLASH VA KAMAYTIRISH CHORALARINI TAKOMILLASHTIRISH BO'YICHA TAHLILLAR. *Science and innovation*, 1(A5), 372-375.
118. Abdunazarov, A. (2022). MAHALLIY HOM ASHYO TURI (QAMISH) DAN FOYDALANGAN HOLDA AVTOMOBILLAR HARAKATIDAN HOSIL BO'LADIGAN TEBRANISHLARNI BINOGA TA'SIRINI ANIQLASH VA KAMAYTIRISH CHORALARINI TAKOMILLASHTIRISH. *Science and innovation*, 1(A5), 380-385.
119. Muxitdinov, M. (2017). Future of using natural basalt stone in architecture. *Role of the using innovative teaching methods to improve the efficiency of education. Россия. Г. Москва-2017.*
120. Худайкулов С. И., Нишонов Ф. Х. Математические модели гидравлического удара в гидросооружениях и производственных комплексах. Издательство «Навруз //Тошкент-2017. Монография. – 2017.
121. Усмонова, Н. А., Негматуллоев, З. Т., Нишонов, Ф. Х., & Усмонов, А. А. (2019). Модели закрученных потоков в строительстве Каркидонского водохранилища. *Достижения науки и образования*, (12 (53)), 5-9.
122. Khudaykulov, S. I., Yakhshibaev, D. S., Usmonov, A. H., & Nishonov, K. (2019, November). Change in concentration of collector waters along the flow length taking into account the difference in densities. In *International Conference on Information Science and Communications Technologies (ICISCT)*.
123. Нишонов, Ф. Х. (2016). Способы понижения возникновений кавитации и гидравлического удара в гидротехнических сооружениях. *Пути повышения эффективности орошаемого земледелия Научно-практический журнал Выпуск*, 2016(4), 200.
124. Нишонов Ф. Х., Тулкинова А. М. Моделирование Течение Жидкости С Образованием И Распространением Волн //Central Asian Journal of Theoretical and Applied Science. – 2022. – Т. 3. – №. 10. – С. 223-228.
125. Khudaykulov, S. I., Kh, N. F., Sh, Z., & Madiyorova, M. (2021, June). SIMULATION OF FLOW OF A LIQUID WITH FORMATION AND PROPAGATION OF WAVES. In *Archive of Conferences* (pp. 165-170).
126. Abdullaev, B. H., Khudaykulov, S. I., Sadiqkova, U. A., & Nishonov, F. N. (2019). THE DOUBLE LAYER THICKNESS OF WATER-BEARING ROCKS UNDER RAPID CHANGE IN PERMEABILITY AND PRESENCE OF VERTICAL WATEREXCHANGE BETWEEN LAYERS. *Scientific-technical journal*, 23(4), 106-111.

127. Nishonov, F. X., & Xadaykulov, S. I. (2018). MODELING OF THE HYDRAULIC BLOW IN BUILDING COMPLEX. *Scientific-technical journal*, 1(2), 65-68.
128. Нишонов, Ф. Х. (2017). МОДЕЛИРОВАНИЕ ДВИЖЕНИЯ ЖИДКОСТИ, ПРИВОДЯЩЕГО К ГИДРАВЛИЧЕСКОМУ УДАРУ В ТРУБОПРОВОДАХ И ТУРБИНАХ ГИДРОТЕХНИЧЕСКИХ СООРУЖЕНИЙ. *Если*, 2, 1.
129. Нишонов, Ф. Х. (2016). МОДЕЛИРОВАНИЕ ГИДРАВЛИЧЕСКОГО УДАРА ПРИ ВНЕЗАПНОЙ ОСТАНОВКЕ НАСОСА В ГИДРОТЕХНИЧЕСКИХ СООРУЖЕНИЯХ. *Пути повышения эффективности орошаемого земледелия*, (4), 196-200.

TABLE OF CONTENTS / ОГЛАВЛЕНИЯ / MUNDARIJA

№	The subject of the article / Тема статьи / Maqola mavzusi	Page / Страница / Sahifa
1	ҚУРУҚ-ИССИҚ ИҚЛИМ ШАРОИТИДА ЯХЛИТ ВА ЙИГМА ТЕМИР-БЕТОН КОНСТРУКЦИЯЛАРДА БЕТОННИНГ ҚОТИШ ЖАРАЁНИ	3
2	TURAR JOY BINOLARIDA QO'LLANILADIGAN ISSIQLIK TA'MINOTI TIZMLARINING HOZIRGI KUNDAGI TAHLILI	18
3	ҚУРИЛИШ МАТЕРИАЛЛАРИ ВА БУЮМЛАРИ ФАНИНИ ЯНГИ ПЕДАГОГИК ТЕХНОЛОГИЯЛАР АСОСИДА ЎҚИТИШ	31
4	РОЛЬ СОВРЕМЕННЫХ ИНФОРМАЦИОННЫХ ТЕХНОЛОГИЙ В АРХИТЕКТУРЕ И СТРОИТЕЛЬСТВЕ И ИХ ЭФФЕКТИВНОЕ ИСПОЛЬЗОВАНИЕ	47
5	ОЦЕНКА ЭФФЕКТИВНОСТИ ПРОМЫШЛЕННЫХ АКТИВИРОВАННЫХ УГЛЕЙ ДЛЯ УДАЛЕНИЯ ФЕНОЛА ИЗ СТОЧНЫХ ВОД: КИНЕТИКА АДСОРБЦИИ И МОДЕЛИРОВАНИЕ ИЗОТЕРМЫ	64
6	ТЎЛДИРУВЧИЛАРНИНГ КОМПОЗИТ ПОЛИМЕР ҚОПЛАМАЛАРНИНГ ЕЙИЛИШБАРДОШЛИГИ ВА АДГЕЗИОН ХОССАЛАРИГА ТАЪСИРИ	83
7	ОБЗОР ОСНОВНЫХ МЕТОДОВ ОЧИСТКИ СТОЧНЫХ ВОД ОТ НЕФТЕПРОДУКТОВ	97
8	ОБЕСПЕЧЕНИЕ ЭКОЛОГИЧЕСКОЙ БЕЗОПАСНОСТИ ПРОИЗВОДСТВА И ИСПОЛЬЗОВАНИЯ МИНЕРАЛЬНОЙ ВАТЫ.	114
9	QURILISH MATERIALSHUNOSLIGIDA NANOTEKNOLOGIYALARDAN FOYDALANISH SAMARADORLIGI.	130
10	РЕШЕНИЯ ПРОБЛЕМ, ВОЗНИКАЮЩИХ ПРИ ИСПОЛЬЗОВАНИИ УСТАНОВОК ОБРАТНОГО ОСМОСА В ПИТЬЕВОМ ВОДОСНАБЖЕНИИ	146
11	ҚУРУҚ-ИССИҚ ИҚЛИМНИНГ БЕТОН ИШЛАРИ ТЕХНОЛОГИЯСИГА ТАЪСИРИ	165
12	ANALYSIS OF GROUNDWATER SOFTENING METHODS	179
13	БЕНЗИНОВЫЕ ТОПЛИВНЫЕ КОМПОЗИЦИИ	193
14	СОВРЕМЕННОЕ СОСТОЯНИЕ ТЕХНОЛОГИИ ГАЗИФИКАЦИИ УГЛЯ	208
15	ВОЗМОЖНОСТИ ЭФФЕКТИВНОЙ ЭКСПЛУАТАЦИИ КАТАЛИЗАТОРОВ И КАТАЛИТИЧЕСКИХ СИСТЕМ НЕФТЕПЕРЕРАБОТКИ	223
16	ПЕРСПЕКТИВНЫЕ ЭНЕРГОНОСИТЕЛИ БУДУЩЕГО	238
17	ПОЛУЧЕНИЕ СИНТЕЗ-ГАЗА КАТАЛИТИЧЕСКОЙ КОНВЕРСИЕЙ УГЛЕВОДОРОДОВ	253
18	ОЛТИНГУГУРТ БИЛАН МОДИФИКАЦИЯЛАНГАН БЕТОННИНГ ЁНУВЧАНЛИК ДАРАЖАСИНИ ОШИРИШ	268

19	ОЛТИНГУГУРТ БОҒЛОВЧИ АСОСИДАГИ БЕТОННИНГ ФИЗИК-МЕХАНИК ХОССАЛАРИНИ ЯХШИЛАШ	282
20	ИССЛЕДОВАНИЯ ЗОЛО-ШЛАКОВЫХ СМЕСЕЙ ДЛЯ ПРОИЗВОДСТВА СТРОИТЕЛЬНЫХ МАТЕРИАЛОВ.	297
21	PRODUCTION OF THERMAL INSULATION MATERIALS USING GYPSUM AND AGRICULTURAL WASTE	313
22	ҚУЁШ ЭНЕРГИЯСИДАН ФЙДАЛАНИБ БИНОЛАРНИ ЭНЕРГИЯ САМАРАДОРЛИГИНИ ОШИРИШ ТАДБИРЛАРИ	329
23	THE USE OF SULFUR-CONCRETE IN REINFORCED CONCRETE STRUCTURES	347
24	IMPROVEMENT OF SULFUR-BASED CONCRETES UNDER THE INFLUENCE OF TEMPERATURE	362
25	PROSPECTS FOR THE DEVELOPMENT OF REINFORCED CONCRETE STRUCTURES IN UZBEKISTAN	376
26	МЕТОДЫ КОНВЕРСИИ СИНТЕЗ-ГАЗА И ИХ СОВЕРШЕНСТВОВАНИЕ	391
27	ПЕРСПЕКТИВНЫЕ АСПЕКТЫ ПРИМЕНЕНИЯ ЦЕМЕНТОБЕТОНА В ЖЕЛЕЗОБЕТОННЫХ КОНСТРУКЦИЯХ	407
28	STUDY OF THE PHYSICAL AND MECHANICAL PROPERTIES OF THE MODIFIED ZERO STITCH	421
29	РАСПРЕДЕЛЕНИЕ ТЕМПЕРАТУРЫ В ЖЕЛЕЗОБЕТОННЫХ КОНСТРУКЦИЯХ ОТ ТЕМПЕРАТУРНЫХ КЛИМАТИЧЕСКИХ ВОЗДЕЙСТВИЙ	434
30	EFFICIENCY OF THE USE OF MONOLITHIC REINFORCED CONCRETE IN CONSTRUCTION RESIDENTIAL BUILDINGS	452
31	EFFICIENT LIGHTWEIGHT CONCRETE BASED ON POROUS AGGREGATES	467
32	WAYS TO INCREASE THE ENERGY EFFICIENCY OF NEW, RECONSTRUCTED AND EXISTING BUILDINGS.	480
33	USE OF MONOLITHIC REINFORCED CONCRETE STRUCTURES IN THE TERRITORY OF THE REPUBLIC OF UZBEKISTAN	495
34	ANALYSIS OF METHODS FOR PROCESSING SERA RAW MATERIALS AND PREPARATION OF SEROBETON	511
35	PRODUCTION OF THERMAL INSULATION MATERIALS USING GYPSUM AND AGRICULTURAL WASTE	524
36	INFLUENCE OF CENTRAL ASIAN CLIMATIC CONDITIONS ON THE COMPATIBILITY OF REINFORCED CONCRETE ELEMENTS	541
37	CALCULATION OF REINFORCED CONCRETE STRUCTURES OF BUILDINGS ON THE BASIS OF RELIABILITY THEORY	554
38	ANALYSIS OF THE EFFECT OF A DRY HOT CLIMATE ON THE WORK OF REINFORCED CONCRETE ELEMENTS	569

39	THE ROLE OF SCIENCE, EDUCATION AND PRODUCTION INTEGRATION IN THE TRAINING OF PERSONNEL FOR CONSTRUCTION EDUCATIONAL AREAS	586
40	ИССЛЕДОВАНИЕ ФИЗИКО-МЕХАНИЧЕСКИХ СВОЙСТВ ТЕПЛОВЫХ МАТЕРИАЛОВ	601

***Напоминание!** — Образование наука и инновационные идеи в мире || Авторы несут персональную ответственность за правильность цифр и данных в статьях и планах занятий, включенных в мировой научно-методический журнал, и за правильность приведенных цитат.*

**Главный редактор:
Семёнов Владимир Львович**

**Помощник редактора:
Абдурахманов Бобуржон**

**Подготовитель к публикации:
Халиков Тохирджон Шавкатжонович**

— Образование наука и инновационные идеи в мире всемирный научно-методический журнал, 2023-г.



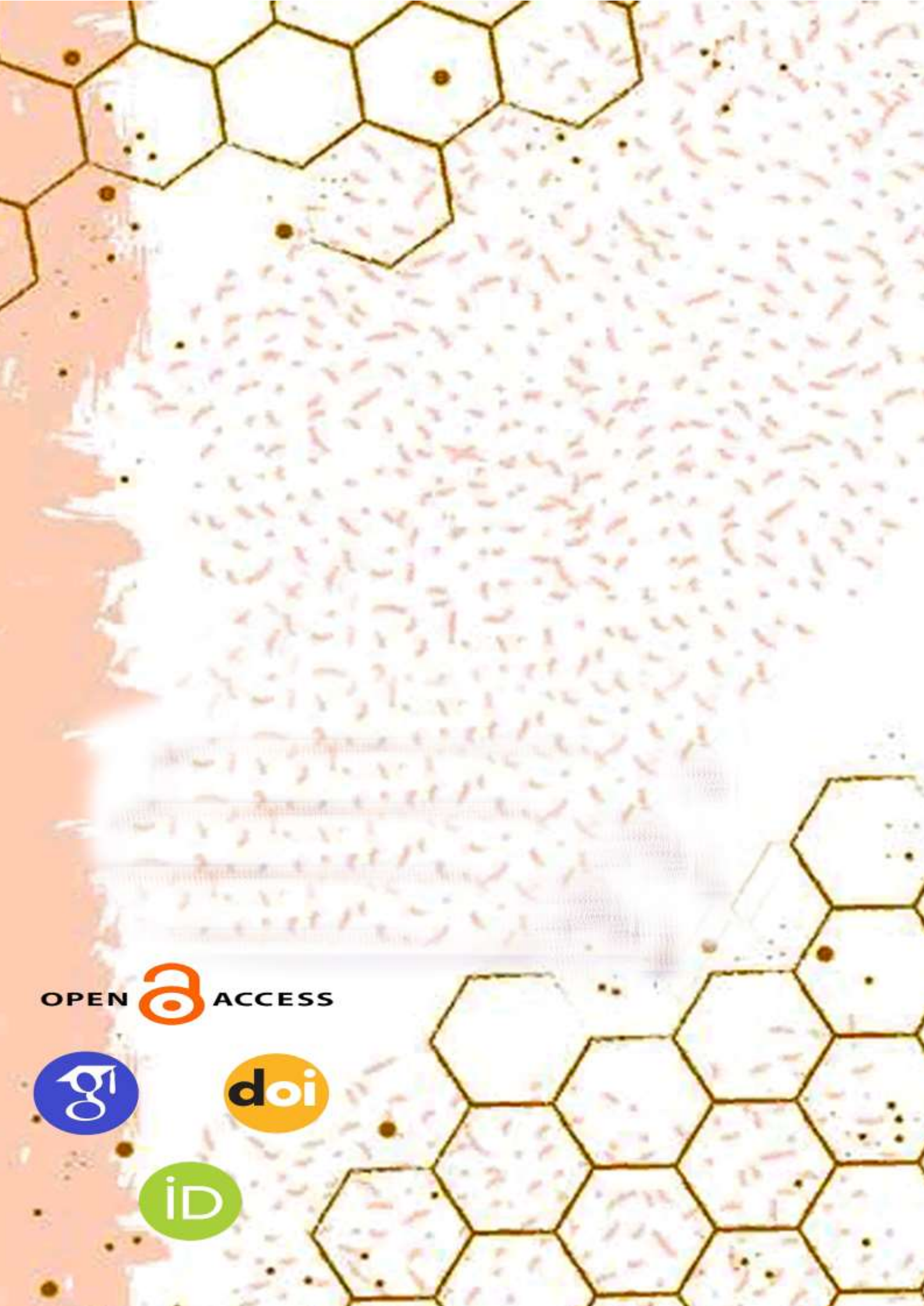

OPEN  ACCESS

