

ОБРАЗОВАНИЕ

**НАУКА И ИННОВАЦИОННЫЕ ИДЕИ
В МИРЕ**

международный научный электронный журнал

*Выпуск журнала № 37
Часть-1_Январь -2024*

OPEN  ACCESS



ОБРАЗОВАНИЕ НАУКА И ИННОВАЦИОННЫЕ ИДЕИ В МИРЕ

международный научный электронный журнал

Январь - 2024 год

ЧАСТЬ - 1



YAPON TILI

Alavxonova Gulnoza Solexon qizi
SamDCHTI o'qituvchisi

Annotatsiya: Ushbu ilmiy Yapon tili, uning grammatikasi, sohalarda qo'llanilishi, Yapon tili va tovushi Yaponiyaning rasmiy davlat tili. yapon tilining genetik aloqalari, ya'ni uning u yoki bu til oilasiga mansubligi uzoq vaqt aniqlanmagan: u goh oltoy tillariga, goh avstronez tillariga mansub deb kelingan.

Kalit so'zlar: Osiyo, Amerika, Yevropa, Kanada, Braziliya, g'arbiy (kioto) lahja, gayraygo, bungo, kansay, okinava,

KIRISH

Yaponiyaning rasmiy davlat tili. yapon tilining genetik aloqalari, ya'ni uning u yoki bu til oilasiga mansubligi uzoq vaqt aniqlanmagan: u goh oltoy tillariga, goh avstronez tillariga mansub deb kelingan. So'nggi o'nyilliklardagi tadqiqotlar yapon tilining oltoy tillari oilasiga mansubligini isbotlamoqda. Bu til, asosan, Yaponiyada, shuningdek, Osiyo, Amerika va Yevropaning bir qancha mamlakatlari (AQSH, Kanada, Braziliya va boshqalar) da, Avstraliyada tarqalgan. So'zlashuvchilarning umumiy soni 126 million (Yaponiyaning o'zida — 124 million) kishidan ortiqroq (2000). Yapon tilida, asosan, shimoliy, sharqiy, g'arbiy va janubiy lahja guruhlari farqlanadi. Fonologik tizimi avstronez tillarinikiga yaqin bo'lib, adabiy tilda 35 fonema (jumladan, 5 ta unli) mavjud.

Unlilar cho'ziqlik qisqalik, undoshlar esa yakka va qo'shaloq kelish xususiyatlariga ega bo'lib, bu xususiyatlar ko'pincha ma'no farqlash uchun xizmat qiladi. Grammatik tizimi oltoy, xususan, turkiy tillardagiga o'xshash: ot va fe'l turkumlaridagi ko'makchi, yuklama xarakteridagi so'zlar va qo'shimchalar, so'z tartibida aniqlovchining aniqlanmishdan oldin, kesimning hamma vaqt gap oxirida kelishi. Leksikasida asl yapon so'zlaridan tashqari xitoy tilidan o'zlashgan so'zlar ("kango") ko'p bo'lib, ular Yapon tiliga xitoy yozuvi bilan birga kirib kelgan. Zamonaviy o'zlashma so'zlar ("gayraygo") asosan ingliz tilidan kirib kelmoqda. Har ikkala turdagi o'zlashma so'zlar o'zining fonologik, morfologik va grammatik xususiyatlariga ega. Asl yaponcha so'zlar va grammatik ko'rsatkichlar yapon yozuvining xiragana shaklida, chet tillardan kirib kelgan so'zlar esa katakana shaklida yoziladi.

Hozirgi Yapon tili uslubiy jihatdan ham rangbarangdir: kitobiy va og'zaki nutq aniq chegaralanib turadi, turli funksional uslublar farqlanadi, nutqning odobhurmat darajasiga qarab tabaqalanishi, erkaklar va ayollar nutqidagi farqlanishlar va boshqalar

9—10 asrlarda gʻarbiy (kioto) lahja asosida adabiy til ("bungo" — yozma til) shakllangan. 13—14 asrlarda bungo meʼyorlari ogʻzaki nutqdan farqlana boshlagan.

1868-yil Meyji inqilobidan keyin sharqiy (tokio) lahjaga asoslangan adabiy til shakllangan. 20-asr oʻrtalarigacha har ikkala adabiy tildan foydalanib kelingan. Shundan keyingi davrda toʻliq shakllangan zamonaviy adabiy til, bungoning baʼzi elementlarini saqlab qolgan holda, uning oʻzini isteʼmoddan siqib chiqargan. Hoz. kunda adabiy Yapon tili ayrim oʻziga xos shevalarni ("kansay" — markaziy gʻarbiy, "okinava" — janubiy) hisoblamaganda, qolgan barcha shevalarni ham isteʼmoldan chetlashtirmoqda. Mahalliy lahja va shevalardan oila doirasidagina foydalanilmoqda.

ASOSIY QISM

Maʼlumotlarga koʻra Kanji birinchi marta Xitoydan Yaponiyaga taxminan 2400-1700 yil oldin kirib kelgan.

Dastlab, Xitoy va yapon tillari uslubiy tuzilish jihatidan jiddiy farq qilganligidan iyeroglifli matnlarni oʻqish ancha qiyin boʻlgan. Keyinchalik iyerogliflar bilan bir qatorda ularning xitoycha oʻqilishi "onyomi" ham muayyan fonetik oʻzgarishlarga uchragan holda oʻzlashtiriladi; ayni paytda iyerogliflarning maʼno jihatdan mos keladigan yaponcha oʻqilish shakli "kunyomi" ham paydo boʻladi. Yaponiyaning oʻzida ijod qilingan iyerogliflarning barchasi faqat "kunyomi" usulida, yaponcha oʻqiladi.

Yapon hiraganasi 46 harf, katatakana esa 50 ta tovushdan iborat. Hiragana va katakana Hean davri (794-1185) dan boshlab qoʻllanila boshlangan. Maʼlumotlarga koʻra Hiragana Kanjining soddalashtirigan versiyasi boʻlib, Kanjidan foydalanish murakkabligi sababli dastlab faqat ayollar tomonidan ishlatilgan. Katakana esa erkaklar tomonidan foydalanilgan. Katakana asosan chet eldan kirib kelgan soʻzlarni ifodalash uchun qoʻllaniladi. Hiragana va Katakana paydo boʻlishidan oldin faqat qiyin iyeroglifdan foydalanilganligi sababli oddiy aholi qatlami savodsiz boʻlib, asosan ziyoliy qatlam tushuna olgan.

Shu paytgacha Yaponiyada kanji ishlatishni bekor qilishga doir bahs va munozaralar uzoq davom etib keldi. Biroq, uzoq tarixda yapon xalqi foydalangan kanji "yaponiyaning ajralmas bir madaniyati" sifatida qadrlanib kelinganligi bois hanuzgacha kanjidan voz kechilmadi.

Ammo, Xitoydan kirib kelgan kanjilarning soni haddan ziyod koʻpligidan hammasini eslab qolish qiyinchilik tugʻdirar edi. Shu sababli Yaponiya hukumati barcha aholi qatlami uchun tushunarli boʻlgan iyeroglifni tanladi va ularning sonini taxminan 2000 tagacha qisqartirdi.

Maʼlumot oʻrnida. Yapon tilida bemalol gazeta va kitob oʻqish, yoki yangiliklarni tushuna olish uchun kamida 2000ta kanjini bilish talab etiladi.

XULOSA

Bugungi taraqqiyot har bir o'qituvchidan o'ziga xos ijodkorlik malaka va tajribani taqozo etmoqda. Bu o'z navbatida xorijiy tillar fani o'qituvchilari zimmasiga katta mas'uliyat yuklaydi. Boshlang'ich sinflarda xorijiy tilni, xususan, sharqiy tillarni o'quvchilarga o'rgatishdan maqsad ularning shu tilda so'zlash, yozish, tinglab va o'qib tushunish kabi ko'nikmalarni shakllantirish bilan bir qatorda bolalarning tafakkuri, muloqot madaniyati, bilim olishga, sharq mamlakatlarning madaniyati va qadriyatlarini o'rganishga bo'lgan ishtiyoqni uyg'otishga qaratiladi.

Bolalarning aqliy va nutqiy qobiliyatini muvaffaqiyatli o'stirish kelgusida fanlarni puxta o'zlashtirishga imkoniyat yaratadi. Sharqiy tillar misolida yapon tilini misol qilib oladigan bo'lsak o'quvchilarda yapon tili orqali mustaqil va ijodiy fikrlash ko'nikmalarini shakllantirishda ilg'or pedagogik texnologiyalar o'ziga xos ahamiyat kasb etadi. Bugungi kunda o'qituvchiga qo'yiladigan muhim talablardan biri ham ilg'or pedagogik texnologiyalar bilan tanishish, amalda qo'llash va shular orqali bolalarni mustaqil fikrlashga o'rgatishdan iborat.

O'zbekistonda o'zbek tilida o'qitiladigan maktablarda chet tili, xususan, yapon tili o'qitish xususiyatlarini hisobga olgan holda ilmiy ishlar, dissertatsiyalar, dasturlar, darsliklar yaratilgan.

Bitiruv malakaviy ishini aynan chet el texnologiyasiga asoslangan holda zamonaviy metodlardan foydalanib, yapon tili o'qitishda interfaol usullarning ahamiyatiga bag'ishlandi. Zamon bilan hamnafas holda ta'lim jarayonida o'quvchiga tilga nisbatan qiziqishni kuchliroq uyg'otadigan quvnoq interfaol usullardan foydalanib ta'lim berish ko'proq o'z samarasini beradi. Ta'lim sifatini oshirish masalasi barchaning diqqat markazida turgan holda turli axborot va telekommunikatsiya texnologiyalaridan foydalanib masofali o'qitish, elektron darsliklar tizimini yaratish hamda ularni qo'llash usullari ishlab chiqilmoqda.

Hozirgi kunda har bir sohada yangiliklar yaratilmoqda, shu jumladan ta'lim sohasi ham bundan mustasno emas. Respublikamizda uzluksiz ta'lim tizimini tubdan isloh qilish, yangi o'quv reja va fan dasturlarini xalqaro standartlar asosida tuzish, yetakchi xorijiy universitetlardan taniqli darsliklar va o'quv adabiyotlarini to'g'ridan-to'g'ri o'zbek tiliga tarjima qilish, professor-o'qituvchilarning uzluksiz malakasini oshirish, chet tillarini mukammal o'rganish, modul tizimiga asoslangan o'quv-uslubiy majmualarni yaratish, moddiy-texnik bazasini mustahkamlash, tayyorlanayotgan mutaxassislarni zamon talabiga mos raqobatbardosh qilib tarbiyalash vazifalari ilgari surilmoqda.

Chet tilini bilish har qanday kasb sirlarini o'zlashtirishda, malaka va mahoratga ega bo'lishda muhim omil hisoblanadi. Chet tilini bilish xalq xo'jaligining har qanday sohasida faoliyat yuritayotgan mutaxassisning yuqori darajali malakasini ifoda etadi. Shu sababli ham agar o'rta umumta'lim maktablari bitiruvchilari oliy o'quv

yurtiga o'qishga kirish maqsadini o'z oldilariga qo'ymagan bo'lsalar ham, chet tilini chuqur o'rganishlari va erkin so'zlashuv ko'nikmalarini egallashlari xalq xo'jaligi turli sohalarida faoliyat yuritishni maqsad qilgan bo'lajak mutaxassislar uchun juda zarurdir.

FOYDALANILGAN ADABIYOTLAR RO'YXATI

1. Pashkovskiy A.A Yapol tilidagi so'z .M.:Nauka, 2008 205-bet
2. Akimoto Mixaro.Yoku vakaro goi . Tokio:Aruka, 2012.199-bet
3. Moriti Yoshiyuki.Do:shi.keiyo:shi, fukushi no jiten. Tokio JASRAC.2008-yil.289-bet
4. Tagashira Yoshiko , Hoff.J Yaponcha qo'shma fe'llar qo'llanmasi. Tokio :The Hokuseido Press ,2016-yil.245-bet

РАХИТ У ДЕТЕЙ

*Косимова Ширин,**Андижанский техникум общественного
здравоохранения имени Абу Али Ибн Сины,
преподаватель*

Аннотация: В статье изложены современные взгляды на частоту и причины развития рахита у детей раннего возраста. Представлены клинические, рентгенологические и лабораторные признаки заболевания, классификация рахита, а также его основные формы — кальцийдефицитный, фосфатдефицитный и витамин D-дефицитный. Даны критерии диагностики и дифференциальной диагностики. Особое внимание уделено вопросам неспецифической и специфической профилактики, а также лечению.

Ключевые слова: дети раннего возраста, рахит, нарушения фосфорно-кальциевого обмена, роль витамина D, профилактика, лечение.

Рахит – заболевание быстрорастущего организма, характеризующееся нарушением минерального обмена и костеобразования. Рахит проявляется множественными изменениями со стороны опорно-двигательного аппарата (размягчением плоских костей черепа, уплощением затылка, деформацией грудной клетки, искривлением трубчатых костей и позвоночника, мышечной гипотонией и др.), нервной системы, внутренних органов. Диагноз устанавливается на основании выявления лабораторных и рентгенологических маркеров рахита. Специфическая терапия рахита предполагает назначение витамина D в комплексе с лечебными ваннами, массажем, гимнастикой, УФО.

Определяющая роль в развитии рахита принадлежит экзо- или эндогенному дефициту витамина D: недостаточному образованию холекальциферола в коже, недостаточному поступлению витамина D с пищей и нарушению его метаболизма, что приводит к расстройству фосфорно-кальциевого обмена в печени, почках, кишечнике. Кроме этого, развитию рахита способствуют и другие метаболические нарушения – расстройство обмена белка и микроэлементов (магния, железа, цинка, меди, кобальта и др.), активизация перекисного окисления липидов, поливитаминовая недостаточность (дефицит витаминов А, В1, В5, В6, С, Е) и пр.

Основными физиологическими функциями витамина D (точнее – его активных метаболитов 25-гидроксихолекальциферола и 1,25-дигидроксихолекальциферола) в организме служат: усиление всасывания солей кальция (Ca) и фосфора (P) в кишечнике; препятствие выведению Ca и P с мочой

за счет усиления их реабсорбции в канальцах почек; минерализация костной ткани; стимуляция образования эритроцитов и др. При гиповитаминозе D и рахите замедляются все вышеперечисленные процессы, что приводит к гипофосфатемии и гипокальциемии (пониженному содержанию P и Ca в крови).

Вследствие гипокальциемии по принципу обратной связи развивается вторичный гиперпаратиреоз. Увеличение продукции паратиреоидного гормона обуславливает выход Ca из костей и поддержание его достаточно высокого уровня в крови.

Изменение кислотно-щелочного равновесия в сторону ацидоза препятствует отложению соединений P и Ca в костях, что сопровождается нарушением обызвествления растущих костей, их размягчением и склонностью к деформации. Взамен полноценной костной ткани в зонах роста образуется остеоидная обызвествленная ткань, которая разрастается в виде утолщений, бугров и т. д.

Кроме минерального обмена, при рахите нарушаются и другие виды обмена (углеводный, белковый, жировой), развиваются расстройства функции нервной системы и внутренних органов.

Развитие рахита в большей степени связано не с экзогенным дефицитом витамина D, а с его недостаточным эндогенным синтезом. Известно, что более 90% витамина D образуется в коже вследствие инсоляции (УФО) и лишь 10% поступает извне с пищей. Всего 10-минутное локальное облучение лица или кистей рук способно обеспечить синтез необходимого организму уровня витамина D. Поэтому рахит чаще встречается у детей, рожденных осенью и зимой, когда солнечная активность крайне низка. Кроме этого, рахит наиболее распространен среди детей, проживающих в регионах с холодным климатом, недостаточным уровнем естественной инсоляции, частыми туманами и облачностью, неблагоприятной экологической обстановкой (смогом).

Этиологическая классификация предполагает выделение следующих форм рахита и рахитоподобных заболеваний:

1. Витамин-D-дефицитного рахита (кальцийпенического, фосфоропенического варианта)
2. Витамин-D-зависимого (псевдодефицитного) рахита при генетическом дефекте синтеза в почках 1,25-дигидроксихолекальциферола (тип 1) и при генетической резистентности рецепторов органов-мишеней к 1,25-дигидроксихолекальциферолу (тип 2).
3. Витамин D-резистентного рахита (врожденного гипофосфатемического рахита, болезни Дебре-де-Тони-Фанкони, гипофосфатазии, ренального тубулярного ацидоза).

4. Вторичного рахита при заболеваниях ЖКТ, почек, обмена веществ или индуцированного лекарственными препаратами.

Клиническое течение рахита может быть острым, подострым и рецидивирующим; степень тяжести – легкой (I), среднетяжелой (II) и тяжелой (III). В развитии заболевания выделяют периоды: начальный, разгара болезни, реконвалесценции, остаточных явлений.

Начальный период рахита приходится на 2-3-й месяц жизни, а у недоношенных на середину – конец 1-го месяца жизни. Ранними признаками рахита служат изменения со стороны нервной системы: плаксивость, пугливость, беспокойство, гипервозбудимость, поверхностный, тревожный сон, частые вздрагивания во сне. У ребенка усиливается потливость, особенно в области волосистой части головы и затылка. Клейкий, с кисловатым запахом пот раздражает кожу, вызывая появление стойких опрелостей. Трение головой о подушку приводит к образованию на затылке очагов облысения. Со стороны костно-мышечной системы характерно появление мышечной гипотонии (вместо физиологического гипертонуса мышц), податливости черепных швов и краев родничка, утолщений на ребрах («рахитических четок»). Продолжительность течения начального периода рахита составляет 1–3 месяца.

Диагноз рахита устанавливается на основании клинических признаков, подтвержденных лабораторными и рентгенологическими данными. Для уточнения степени нарушения минерального обмена проводится биохимическое исследование крови и мочи. Важнейшими лабораторными признаками, позволяющими думать о рахите, служат гипокальциемия и гипофосфатемия; увеличение активности щелочной фосфатазы; снижение уровня лимонной кислоты, кальцидиола и кальцитриола. При исследовании КОС крови выявляется ацидоз. Изменения в анализах мочи характеризуются гипераминоацидурией, гиперфосфатурией, гипокальциурией. Проба Сулковича при рахите отрицательная.

При рентгенографии трубчатых костей выявляются характерные для рахита изменения: бокаловидное расширение метафизов, нечеткость границ между метафизом и эпифизом, истончение коркового слоя диафизов, неотчетливая визуализация ядер окостенения, остеопороз. Для оценки состояния костной ткани может использоваться денситометрия и КТ трубчатых костей. Проведение рентгенографии позвоночника, ребер, черепа, нецелесообразно ввиду выраженности и специфичности в них клинических изменений.

Комплексная медицинская помощь ребенку с рахитом складывается из организации правильного режима дня, рационального питания, медикаментозной и немедикаментозной терапии. Детям, страдающим рахитом, необходимы ежедневное пребывание на свежем воздухе в течение 2-3 часов, достаточная инсоляция, более раннее введение прикорма, закаливающие

процедуры (воздушные ванны, обтирания). Важное значение имеет правильное питание кормящей мамы с приемом витаминно-минеральных комплексов.

Начальные стадии рахита хорошо поддаются лечению; после адекватной терапии отдаленные последствия не развиваются. Тяжелые формы рахита могут вызывать выраженные деформации скелета, замедление физического и нервно-психического развития ребенка. Наблюдение за детьми, перенесшими рахит, проводится ежеквартально, не менее 3 лет. Рахит не является противопоказанием для профилактической вакцинации детей: проведение прививок возможно уже через 2-3 недели после начала специфической терапии.

Профилактика рахита делится на антенатальную и постнатальную. Дородовая профилактика включает прием беременной специальных микронутриентных комплексов, достаточное пребывание на свежем воздухе, полноценное питание. После родов необходимо продолжать прием витаминов и минералов, осуществлять грудное вскармливание, придерживаться четкого распорядка дня, проводить ребенку профилактический массаж. Во время ежедневных прогулок личико ребенка следует оставлять открытым для доступа к коже солнечных лучей. Специфическая профилактика рахита новорожденным, находящимся на естественном вскармливании, осуществляется в осенне-зимне-весенний период с помощью витамина D и УФО.

Литература:

1. Алексеев М. Т. Рахит // Энциклопедический словарь Брокгауза и Ефрона : в 86 т. (82 т. и 4 доп.). — СПб., 1890—1907.
2. Святкина К. А., Хвуль А. М., Рассолова М. А. Рахит / Под ред. проф. П. А. Пономаревой. — М.: Медицина, 1964. — 224 с. — 14 000 экз.
3. Шабалов Н. П. Детские болезни: Учебник. 5-е изд. В двух томах. — СПб.: Питер, 2005. — Т. 1. С. 224—248. ISBN 5-272-00320-9
4. Майданник В. Г. Педиатрия: Учебник для студентов высших медицинских учебных заведений III—IV уровней аккредитации. 3-е изд. — Х.: Фолио, 2006. — С. 6—7. ISBN 966-03-3460-5

XORAZM MILLIY TAOMLARI

Xudayberganova Shohista

*Xorazm viloyati xiva shahri Ma'mun universiteti
filologiyasi fakulteti 2 –kurs talabasi*

Annotatsiya: Ushbu maqolada sogliqqa zarur taomlar haqida qadimda kelayotgan milliy taomlar. Tabiiy sog'liq uchun kerakli sabzavotlar tayyorlangan sogliq uchun kerakli ovqatlar.

Kalit so'zlar: Ovqat xilma xilligi, sogliqqa kerak mahsulot, Vitaminli taomlar tayyorlanadigan ovqatlar ro'yhati.

O'zbek milliy taomlarini tayyorlanishi jarayoni va ovqatlanish madaniyati juda uzoq tarixga ega va xalqning kop yillik tajribasiga asoslanadi. Urf–odat va An'analar hududning iqlim sharoitidan va mahalliy aholining turmush tarzidan kelib chiqqan holda shakllangan. Har bir hudud aholisi milliy taomlar tayyorlash borasida oz uslubiga ega. Ayniqsa Xorazm viloyati ozining taomlar va ularni tayyorlanishning maxsus uslubi bilan mashhur. Har bir taom ozining maxsus ta'miga ega ayniqsa Xorazm taomlar. Qovoqli barak, ijjon gomma, pomidor gomma, yengil taom Ijjon va boshqa Xorazm milliy taomlari. Ozbekistonning boshqa hududlarida tayyorlanadigan taomlardan farq qiladi. Agar siz faqat shu hududga xos xorazm milliy taomlarni tatib korishni istasangiz ozingiz to'xtagan mexmonxonaning restoranida yon atrofda joylashgan boshqa choyxonalarda va mahalliy aholini xonadonlarida tatib ko'rishingiz mumkin. Menyu odatda kora qadimiy retsept asosan tayyorlanadi milliy taomlardan iborat. Agar choy Ichishni istasangiz albatta choyning navini ayting chunki mahalliy aholi asosan ko'k choy istemol qiladi. Xorazm taomlar orasida qovoq barak ya'ni kadi barak deb aytiladi. Tantalarga aziz mehmonlarga ham atab pishiriladi. Bu taom vitamanga boydir. Ayniqsa kabziyat kasalikka foydasi bor. Ammo kadi barak yani qovoqli chuchvara deyiladi. Bu ovqat tuxum barakga o'xshab deyiladi. Kadi barak odatda asosiy qismi qovoqdan qilinadi. Vohada taom qattiq bilan istemol qilinadi. Suvda qaynatib olinib cholpida turgan joyidan ustidan sovuq suv otkaziladi. So'ng qatiqqa aralashtirib sovuq holda istemol qilinadi. Ushbu barak tayyorlash uchun kerakli masalliqlar.

Xamiriga. 500gr un, 1tuxum, 100gr suv tuz.

Qiymasiga. 500gr qovoq, 5tuxum, tuz, shaker, 1stakan osimlik yogi.

Tayyorlanishi

Idishga oldin tuxum, suv, tuz songra un solib xamir qilinadi. Xamir qattiq qilib tayyorlanadi. Songra uni zuvala qilib, sochiq yoki salafan paket bilan yopib 20-30minut tindirib qo'yiladi. Xamir tinguncha qiyma tayyorlanadi. Ichiga solinadigan

mahsulot tayyorlanadi. Ichiga solinadigan mahsulot tayyorlanadi. Uch to'rt bolakga bolinadi. So'ngra birma bir maydalagichdan chiqadi. Qovoq maydalab bolgach qo'limiz bilan tuz sepib siqib olinadi. Qovoq suvi chiqish shart keyin gazga tovon qoyib qovruladi qovoq qiymasi yogda yahshilab qovrulish kerak. Qovoq qiymasi katta tarelkaga yoyib sovitiladi. Biroz shakar solinadi mazza berish kerak qovoq bilan shaker bir biriga mos keladi. Bu taom shirin tam berish kerak shortak tam bolmasliki kerak. Sovigach tuxum chaqiladi. Qovoq qiyma suyulib ketmasliki kerak qarab tuxum solinadi. Xamir chuchvarani xamirdek katta qilib yoyilishi kerak ortacha qalinlikda bolish lozim juda yupqa bo'lmaslik kerak. Xamir yoyilib tortburchak shaklda kesiladi. Ichiga qiyma solib barmoqimiz siqib tugamiz xamir ustida barmoq izi qolish kerak. Agarda to'rtburchak emas yarim oy shaklda ham bukilsa boladi. Suvda qaynatilib olinadi suvda ezilib ketmasliki kerak. Kadi barak qattiq aralashtrib dasrurxonga tortiladi. Bu taom yozda mazza qilib yeyiladigan taom soglika foyda qon bosim oshirmaydi kabziyata yahshilaydi vazn tashashga yordam beradi.

Ijjon gomma [cheburgli taom]

Ijjon gomma Xorazmni quvvat beruvchi yani shevacha jonga jon beruvchi vitamanga boy tansiq taomdir. Qishni kunlari istemol qilinsa sogliqqa foyda goshtli yogli selli bo'lib pishadigan taomdir. Ayniqsa Xivaliklar sevib istemol qilishadi. Qorningiz umuman och bolmaydi. Quvvat beruvchi darmondorili ovqatdir. Marosimlarda mehmon kelganda tortiladi. Nimaga deganda xamir ichi tola gosht qiyma boladi. Bu ovqat tez tayyorlanadi. Gomma har hil turlari bor. Eng ongsont tayyorlanadi. Gomma ichidagi mahsulot [masalan pomidorli, qovoqli, kartoshkali, gosht qiymali va shivitdan bolgan gommalar mavjud.

Qiymasiga. 500gr mol yoki qoy gosht 5ta piyoz tuz 6Ta qoshiq osimlik yog'I Oldin xamir tayyorlanadi. Bunga suv tuz solib yumshoq xamir qilinadi. 20-30 minut tindirilib qouiladi. Qiyma tayyor bolgach xamir bolaklarga bolinib yoyiladi. Dumaloq shaklda yoyiladi. Kosani ogizidek kenglikda bolish kerak. Qiymasini ayniqsa chopqiga qoyib chopiladi. Shunday qilinsa gosht mazasi saqlanib qoladi. Gosht tami boshqacha bolib ketadi. Shu bilan selli shortak tamga ega boladi. Erinmay chopilishi kerak. Gosht bolaklarga bolinadi va chopiladi keyin qol yordamida qattiq aralashadi. Piyoz bilan birgalikda chopiladi va osimlik yogi ozgina suv solib aralashiraladi. Suv yarim payola suv solinadi chunki selli bolish uchun qiyma tami boshqacha boladi. Xamir bolaklari alohida yoyilgach qiyma surtiladi yarmiga va bukiladi yarim oy shaklida boladi. Gazga tovon qoyilib yogni qizdirib xamirlar qovruladi. Qizarib pishish kerak va dasturxonga tortiladi.

Pomidor gomma [yani pomidorli qiymali xamir taom]

Kerakli masalliq. 500gr dumba 5-6ta piyoz 5ta piyoz tuz va zirovar osimlik yogi.

Go'sht qiymali gommanikidek boladi. Xamiri esa yumshoq mayin bolishi lozim. Bu qiyma ichi gosht bomaydi. Pomidor piyoz dumba boladi. Qiymasini masalliqlari faqat tograladi. Pomidor 2sm qilib tograladi. Piyoz tozalanib yupqaroq qilib tograladi. Dumbalar ham yirik shaklda tograladi. Masalliqlar tuz ziravorlar sepib aralashadi. Sabzovatlar juda maydalanib ketsa suvi chiqib ketadi va yahshi qovrulmaydi. Xamir bolaklarga bolinadi yongoqdek shaklda bolinadi. Qiyma yirik qilib yoyiladi. Yarim oy shaklda bukiladi va yog qizdirib qovruladi. Issiq paytida istemol qilish kerak. Tamga boy ozgacha taomdir.

XULOSA

An'alarimizda qolib kelgan milliy taomlar yengil taomlarimiz sog'ligimiz quvvat beruvchi kerakli taomlarimiz bor. Shunday nozi nematlarga egamiz. Shu makondan rohatlanib togril soglom ovqatlanish kerak.

FOYDALANGAN ADABIYOTLAR

1. Milliy internet tanlovi soglom axborot muhit sari
2. W W W XORAZMIY .UZ Milliy internet tanlov ishtirokchisi
3. MIT UZ -2016 Sovrindori
4. MIT UZ -2015 Sovrindori
5. Saytdagi materiallardan foydalangan manba WWW XORAZMIY .UZ

АСТРОЛОГИЧЕСКИЕ И МЕТЕОРОЛОГИЧЕСКИЕ ПРИМЕТЫ О ПОГОДЕ

Рахманова Г.Г.

Преподаватель кафедры «Общественных дисциплин и физической культуры» Ангренского университета

Аннотация: в статье рассматриваются народные приметы о погоде, которые сохранились в народе и передаются из поколения в поколение. Приметы основаны на наблюдении человека за поведением животных, растений и их реакцией на изменения погоды.

Ключевые слова: приметы, погода, признаки, метеорология, температура, прогноз, климатический процесс, плотность, воздух, оттепель, морозный.

Народные приметы о погоде – сохраняющиеся в природе и передаваемые из поколения в поколение сведения о различных признаках, указывающих на предстоящие явления погоды.

Метеорологи, как правило, считают, что народные приметы ничего в себе не несут, кроме как юмор и фольклор: «Если собаки много спят и мало едят- будет дождь», «Собаки катаются по земле - быть дождю или снегу». Но такие приметы как: «Серёжки на клёнах- сей свёклу», «Зацвела фиалка- сей морковь и петрушку», «Если лист берёзы развернётся полностью- можно сажать картофель», являются обоснованными, так как растения реагируют на изменения температуры, влажности в окружающей среде и ведут себя соответствующим образом: начинают цвести деревья или же цветок раскрывается и начинает издавать более сильный запах и много других признаков, указывающих на изменения в погоде.

Людям приходилось уметь ориентироваться в погодных явлениях затем, чтобы вовремя собрать урожай или начать другие земледельческие работы.

Уже очень давно люди ориентируются на народные приметы, которые основаны на наблюдении человека за поведением животных и растений и их реакцией на изменения погоды. Эти сведения имеют большую научную ценность и помогают прогнозировать погоду.

По одной из версий, когда создавались народные приметы был совсем другой климат. Зимы были холоднее, лето не такое жаркое, то есть они создавались совсем для других времён, а точнее для других климатических эпох.

Однако основная причина несостоятельности народных примет о погоде заключается в глобальном характере климатических процессов и локальном характере наблюдений за ними. Тем не менее, для краткосрочных и оперативных

прогнозов, ряд народных примет вполне применим. И этим зависимостям есть научное обоснование. Например, известная примета «Дым столбом- к морозу, коромыслом – к оттепели» связана изменением плотности приземного воздуха при смене воздушных масс и, следовательно, изменения подъёмной силы дыма. Тоже относится и к низкому полёту насекомоядных птиц перед дождём: в менее плотном воздухе мелким насекомым сложно подняться на большую высоту. Закрытие некоторых цветков перед дождём связано с быстрым ростом влажности, растения таким образом защищают пыльцу от намокания.

Примеры погодных примет.

Приметы весной

Жаворонки летят – к теплу, зяблики – к стуже.

Гуси высоко летят – много воды будет.

Из берёзы течёт много сока- к дождливому лету.

Облака плывут высоко –к хорошей погоде.

Воробьи купаются в песке – к дождю.

Если кот спит на полу- к теплу.

Приметы летом

Перед ненастьем птицы звонко поют.

Перед дождём цветы обычно закрываются.

Лягушки квакают в пруду - к дождю.

Птицы низко летают-к дождю.

Приметы осенью

Гром в сентябре предвещает тёплую осень.

Осень будет тёплой, если до позднего лета цветут анютины глазки, лютики, маргаритки, тысячелистник, клевер.

Птица на крышу садится-к непогоде.

Домашняя птица прячет голову под крыло- к холоду.

Поздний листопад – к суровой и продолжительной зиме.

Появились комары поздней осенью – к суровой зиме.

Ласточки низко летают- к дождю.

Приметы зимой

Ворона купается в луже – к ненастью.

Воробьи громко кричат- к метели.

Ворона под крыло прячет голову – к холоду.

Если небо над лесом посинеет- к теплу.

Деревья покрылись инеем- к метели.

Кошка прячет нос – к метели.

На английском

Южный ветер несёт в зубах дождь.

(англ. A wind from the south has rain in its mouth)

Если в погоде с падающим барометром формируются перистые облака, то скорее всего будет дождь. (англ. If cirrus clouds form in weather with a falling barometer it is almost sure to rain).

Народные приметы, представляющие собой неотъемлемое звено национальной культуры, до сих пор остаются одним из наименее изученных в лингвистике фольклорных микрожанров.

Каким же образом в далёкие времена (да и сегодня) строились довольно правильные долговременные прогнозы погоды?

Люди, чтобы расширить диапазон своих ощущений, сделали многие растения своими «метеорологами». В народном «природоведении» растения с незапамятных времён служили людям «оракулами» погоды.

Народные приметы, относящиеся к временам года, метеорологические понятия занимали особое место, отражая донаучные представления о природе.

Литература:

1. Забылин М.М. Русский народ, его обычаи, обряды, предания, суеверия и поэзия.- М.: Издание книгопродавца М. Берёзина, 1880.- 607 с.
2. Агринский К.Ф. Русские народные приметы о погоде и их значение для практической метеорологии сельского хозяйства / К.Ф. Агринский.- Саратов, 1899.-347 с.
3. Сахаров И.П. «Сказания русского народа»

INTERYER DIZAYNI USLUBLARI

Abbosova Mehrigon

*Samarqand davlat arxitektura va qurilish universiteti,
Interyer dizayni kafedrası o'qituvchisi*

Annotatsiya: Ushbu maqolada interyer dizayn, uning uslublari, ahamiyati, xonalarni va xonalar, devorlarini o'ziga xos uslublar bilan bezatish haqida ma'lumotlar berilgan.

Kalit so'zlar: interyer dizayn, ichki dizayn, arxitektura, bezash, fotografiya, akustika, romanesk, modernizm, uyg'onish, barokko.

Interyer dizayn — atrof-muhit va odamlar o'rtasidagi qulaylik va estetik jihatdan yoqimli o'zaro ta'sirni ta'minlash uchun binolarning ichki qismiga qaratilgan dizayn sohasi. Ichki dizayn badiiy va sanoat dizaynini birlashtiradi. Dizayner xonadagi ishlarni optimallashtirishni amalga oshiradi, katta xonalarda navigatsiyani yaxshilaydi, mijozlarning talablariga muvofiq ixtisoslashtirilgan xonalarning dizaynini ishlab chiqadi (masalan, ovoz yozish studiyalari, filmlarni tahrirlash, fotografiya, akvaparklar). Dizayner xonaning tartibi, yorug'lik, shamollatish tizimlari, akustikadan boshlab, ichki dizaynning butun jarayonini boshqaradi; devorlarni bezash; va mebelni joylashtirish va navigatsiya belgilarini o'rnatish bilan yakunlanadi.

Ichki dizaynda, arxitekturada bo'lgani kabi, turli tarixiy davrlarda shakllangan juda ko'p turli xil uslublar mavjud. Xuddi shu xona, masalan, konferensiya xonasi, turli xil uslublarda bezatilgan bo'lishi mumkin: yuqori texnologiyali, romanesk, modernizm, uyg'onish, barokko va boshqalar. Ichki uslublar ro'yxati me'moriydan ko'ra kengroqdir.

Tarixiy uslublar:

Avangard „bezatishdagi yorqin ranglar palitrasini“ nazarda tutadi, devor qog'ozi va shlyapalardan voz kechish lakonik bo'yalgan yoki laminatlangan devorlar foydasiga, mebelning g'ayrioddiy shakli, avangard rasmlari bezak sifatida qabul qilinadi.

Empire klassitsizmning rivojlanishi bo'lib, harbiy mavzudagi devor bezaklari (gerblar, pichoqlar, zirhlar) bilan birgalikda ustunlar, pilasterlar, portiklar va shlyapalarning mavjudligini nazarda tutadi. Massiv mebellar asosan o'yilgan va quyuc ranglar, zarhal ramkadagi rasmlar. Yoritish uchun qandil ishlatiladi.

Art Deco ko'proq kontrast va dekordagi geometrik naqshlarga urg'u berilgan zamonaviy materiallardan foydalanish bilan ajralib turadi.

Barok massiv o'yma mebellari bilan ajralib turadi, ipak yoki atlasdan tayyorlangan to'qimachilik pardalari ko'p. Pardalarning qiymati juda katta. Barok

yotoqxonada odatda soyabon mavjud. Bezaklardan pol vazalari, katta nometall va yog'och ramkalardagi tegishli uslubdagi rasmlar ishlatiladi.

Viktoriya uslubini devor qog'ozisiz va devorlarning pastki qismidagi yog'och apronsiz tasavvur qilib bo'lmaydi. Oldingi uslublar bilan solishtirganda, Viktoriya uslubi yanada qattiqroq va shlyapa yoki ustunlar yo'q. Katta sandiqlar, kamin va katta bobo soatlari Viktoriya uslubining atributlaridir. Qandilga qo'shimcha ravishda abajurli lampalar ishlatiladi.

Arxitektura dizayni - bu xona yoki binoning ichki qismini loyihalash san'ati yoki jarayoni. Dizayn bir qator qoidalar va qat'iy tamoyillarni nazarda tutadi, ammo "san'at" tushunchasi ancha suyuq va sub'ektivdir. Dizayn uslubini tanlashda mijoz bilan umumiy ma'lumot doirasini o'rnatish muhimdir. Agar mijoz turar joy yoki tijorat maydoniga nisbatan o'z qarashlarini aniq ifodalay olmasa, bu dizayner uchun katta qiyinchilik tug'diradi. Professionallar bilan muzokarlarda o'zingizni qulay his qilishingiz uchun biz sizga asosiy uslublarni tushunishga yordam beramiz. Mana, eng mashhurlari bilan tanishing. Mavhum ekspressionistik san'atga o'xshab, mavhum interyer dizayni ham o'ziga xos me'moriy elementlarga e'tibor qaratadi. Ushbu uslub yorqin ranglar bilan ajralib turadi. Yorqin ko'rinish yaratish uchun qora rang kontrast element sifatida ishlatiladi. Mebel qismlari assimetrikdir, lekin ayni paytda aniq chiziqlarga ega. Yoritish zamonaviy estetikada amalga oshiriladi. Uslubning estetikasi 1700 va 1800 yillardagi tendentsiyalarga asoslangan. U o'chirilgan ranglar va moy bilan ishlangan bronza kabi vintage qoplamalari bilan ajralib turadi. Mebel ko'pincha qo'lda ishlangan, murakkab raqamlar va naqshlar bilan. Amaldagi keng tarqalgan o'rmonlar - chinor, qayrag'och, gilos va gilos. Qo'shimcha murakkablik uchun shkaflar va tortmalar odatda guruch tutqichlari bilan yakunlanadi. Mis chiroqlar, qandillar va devor lampalari ham Amerika mustamlakasi interyerlariga eski dunyo tuyg'usini beradi. 1920-yillardagi frantsuz san'ati va dizaynidan ilhomlangan Art Deco (arts decoratifs uchun qisqartma) zanglamaydigan po'lat, shisha va xrom kabi silliq metall qoplamalari bilan ajralib turadi. Gulli nashrlarga urg'u beradigan vintage uslubidan farqli o'laroq, Art Deco gilamchalar va choyshablarda grafik tazyiqlar (zigzaglar, quyosh nurlari, hayvonlar va geometrik shakllar) mavjud. Art Deco mebellari va devor rasmlari qirrali, uchli qirralarga ega. Katta o'rindiqlar, shkaflar, ko'rpa-to'shaklar 1920-yillarga xosdir. Art Nouveau Art Deco uslubiga o'xshaydi, chunki ikkala uslub ham dekorativ, lekin texnologik elementlarning uyg'unligi asosida qurilgan. Biroq, Art Nouveau estetikasi qat'iy geometrik shakllar emas, balki oqimli chiziqlar bilan belgilanadi. Eshik va deraza romlari va mebellari nozik to'lqinlardan tortib, bo'rttirilgan, fantastik konturlargacha bo'lgan nafis kavisli qirralarga ega. Art Nouveau shuningdek, gul naqshlari, vitraylar, sharqona gilamlar, ferforje lampalar va zinapoyalar panjaralari bilan ajralib turadi. Yoritgichlar odatda shishadan qo'lda puflanadi yoki yarim qimmatbaho toshlardan yasalgan, dekorativ tabiiy elementlar

bilan bezatilgan. Arts & Crafts turli uslublardan, jumladan Art Nouveau va Craftsmanshipdan chizilgan elementlarni o'z ichiga oladi. San'at va hunarmandchilik global sanoatlashuv sharoitida ommaviy ishlab chiqarishga javoban paydo bo'ldi. Qo'lda ishlangan mebellar, boy eman yoki maun yog'ochlari, vitraylar va keramik plitkalar ushbu uslubning bir qismidir. Palitra tabiiy soyalardan iborat. San'at va qo'l san'atidagi mebel ko'pincha atrofdagi makon bilan birlashtiriladi. Barokko boylik, ulug'vorlik va hashamat bilan bog'liq. Murakkab mebellar, zarhal aksessuarlar va marmar va granit kabi silliq materiallar bu Evropa uslubining o'ziga xos xususiyatlari hisoblanadi. Noto'g'ri egri chiziqlar, murakkab burilishlar, katta o'lchamdagi qoliplar va o'ralgan ustunlar harakat tuyg'usini yaratadi. Zamonaviy dizaynga o'xshab, nemis Bauhaus uslubi soddalikni ta'kidlaydi. Bu erda funktsionallik biomexanika bilan birlashtirilgan. Bauhaus mebellari insonga, uning o'ziga xos muhitiga va ehtiyojlariga moslashadi. Bauhaus dizayni bejirim va tabiiy materiallar, masalan, charm, shisha va laminatlangan yog'och kombinatsiyasi bilan oqadigan chiziq'larga ega. Konstruktivizmning asosiy xususiyatlari funktsionallik va amaliylikdir. Bu erda dekor yo'q, barcha dizayn qarorlari iloji boricha oqilona qabul qilinadi. Odatda uchta asosiy rang ishlatiladi, ular qarama-qarshi bo'lishi yaxshiroqdir. Bezatishda bir xil materiallardan foydalaniladi, bu bitta bo'shliqning taassurotini yaratadi. Derazalarda parda va boshqa to'qimachilikdan foydalanmasdan maksimal tabiiy yorug'lik afzalroqdir. Zamonaviy ko'pincha zamonaviy bilan taqqoslanadi, biroq bir nechta farqlar mavjud. Zamonaviydan farqi shundaki, zamonaviy turli uslublardan elementlarni olib, eklektik muhit yaratadi. Misol uchun, oqlangan, oddiy mebel va san'at devorlar va derazalar atrofida toj qoliplari bilan birlashtirilishi mumkin. Mebel odatda o'tkir burchaklarga ega va bezaksiz va naqshsiz tabiiy matolarda qoplangan. Zamonaviy lampalar shisha, keramika, sayqallangan nikel yoki zanglamaydigan po'lat kabi silliq materiallardan tayyorlanadi. Qo'shma Shtatlarda yirik sanoat mintaqalarida paydo bo'lgan shafqatsiz uslub. Loft uslubidagi xonalar juda keng bo'lib, xonalar orasidagi minimal bo'limlar mavjud. Oshxona va yashash xonasi birlashtirilgan. Muloqot maskalanmaydi, ichki qismda quyuc soyalarda metall va yog'ochdan foydalaniladi. Beton, gips, metall elementlar va g'ishtlar ochiladi. Fon rasmi yoki nashriyot yo'q, bezak zavod binolariga o'xshash bo'lishi kerak.

Xulosa: Ichki dizaynni ishlab chiqish dizayn loyihasini tayyorlashdan boshlanadi — funktsional va dizayn echimlarini tavsiflovchi hujjatlar to'plami, ular xonaning chizmalarini va kelajakdagi interyerining barcha tafsilotlari, shu jumladan pardoqlash materiallari va kommunikatsiyalarning joylashuvi tavsiflarini o'z ichiga oladi. Dizayner mavjud bo'sh joydan maksimal darajada foydalanishi kerakligi sababli, ko'p tafsilotlar uyning o'zi dizayniga bog'liq, dizayner qurilish muhandisi bilan tekshiradi. Loyiha ustida ishlayotganda, dizayner ko'pincha to'g'ridan-to'g'ri quruvchilar, pudratchilar va arxitektorlar bilan ishlaydi va kiritilgan barcha o'zgarishlar bino va

sanitariya me'yorlari doirasida bo'lishini ta'minlaydi. Loyiha o'z ichiga oladi texnik topshiriq, bu mijozning barcha talablari va istaklarini tavsiflaydi.

Foydalanilgan adabiyotlar:

1. Додсворт С.. Фундаментальные основы дизайна интерьеров: учебное пособие, Дизайн. М.: Тридэ Кукинг, 2011. ISBN 978-5-904011-05-5.

2. Змановских Э. В.. Художественные приемы и технологические средства в дизайне интерьера общественных зданий. СПб.: С.-Петербург. гос. ун-т технологии и дизайна, 2009.

3. Митрофанова Е. В.. Дизайн интерьера ресторанных заведений России конца XIX-начала XXI веков. Ярославль: Ярослав. гос. пед. ун-т имени К. Д. Ушинского, 2006.

4. Пайл Д.. 6000 лет истории архитектуры и дизайна. История дизайна интерьеров, 1250 экз, М.: Астрель, 2011. ISBN 978-5-271-38367-0.

5. Панкратова А. В.. Дизайн интерьера как семиотическая структура : диссертация... кандидата философских наук : 24.00.01. Смоленск: Нижегор. гос. архитектур.-строит. ун-т, 2007.

MARKAZIY OSIYODA MUSIQANING SHAKLLANIB KELISHI

Ahmadaliyev Muhriddin Asliddin o'g'li
O'zbekiston Davlat San'at Madaniyat Instituti
Farg'ona Mintaqaviy Filiyasi. Professional talim
Cholg'u ijrochilk va musiqiy nazariy fanlar
Kafedrası 4-kurs talabasi

Annotasiya. Mazkur maqolada Markaziy Osiyoda musiqaning shakllanishi, turlarining kelib chiqishi va rivojlanishi ko'rsatib o'tilgan.

Kalit so'zlar: musiqa, Markaziy Osiyo, O'zbekiston, tanbo'r, dutor, rivojlanish, fors, tojik, Xitoy

Musiqa – hech narsa bilan o'lchab, solishtirib bo'lmaydigan beqiyos ilohiy ta'sir kuchiga ega
Sh. Mirziyoyev

Musiqa san'ati eng qadimgi davrlardan Markaziy Osiyo hududlarida yashab kelgan xalqlar madaniyatining ajralmas qismi hisoblangan. musiqa turlarining rivojlanishiga Xitoyning shimoliy chegaralaridan to sharqiy Yevropagacha cho'zilgan ulkan mintaqaning dasht, o'rmon- dasht, tog'li o'lkalarida yashagan (skif, savromat-sarmat, sak- massaget) xalqlarning ta'siri ham nihoyatda katta bo'lganligini hisoblovchi dalillar yetarli. Musiqa san'atining tarixiy shakllanish jarayoni dastlab, tabiat hamda tevarak-atrofdan sodir bo'layotgan voqea-hodisalarni tushunishga harakat qilishga bo'lgan ehtiyoj sifatida ilk mifologik tasavvurlar ta'siri ostida kechib, keyinchalik koinlar boshchiligida o'tkaziladigan turli marosimlarning ruhiy- ma'naviy o'tkaziladigan turli marosimlarning ruhiy- ma'naviy oziq mazmuniga aylangan. Musiqa san'atini takomillashuvi shaharlar madaniy hayotining rivojlanishi bilan bog'liq bo'lib, uning ildizlari eramizdan avvalgi ikkinchi ming yillik oxiri va birinchi ming yillik boshlariga borib taqaladi. Ijtimoiy munosabatlarning rivojlanishi, turli xil kasb-hunarlamining pay do bo'lishi va taraqqiyoti, xalq bayramlari, diniy marosimlar, shuningdek, saroydagi har xil tadbirlarni o'tkazish uchun xizmat qiluvchi maxsus tayyorgarlikni o'tagan kishilar, ya'ni, musiqachilar qatlamining shakllanish jarayonini tezlashtiradi. Umumiy maqsad asosida birlashgan musiqachilar, sozandalar, raqqosalar qo'yinki, butun san'at ahli, ajdodlari tomonidan qoldirilgan musiqiy- ma'naviy merosni o'rganib, boyitib uni ustoz-shogird an'alarini davom ettirgan holda keyingi avlod vakillariga yetkazish yo'lida jonbozlik ko'rsatishgan. Bunday toifadagi kishilar faoliyatining dastlabki kurtaklari esa o'z davrining xususiyatlaridan kelib chiqqan holda koinlar jamoasi muhitida ildiz otdi.

Mazkaziyy Osiyoda musiqa turlari bo'yicha cholg'u asboblari shakllanishi Fors va O'rta Sharq xalqlari bilan chambarchas bog'liq, biroq o'ziga xos shakllar va o'ynash uslublari faqat mahalliydir. Shunday qilib, forscha uzun bo'yinli lutaning ko'plab variantlari mavjud bo'lib, nomlar forscha thanbo'r yoki dutar dan olingan; kichik boshqli skripkalar, ularda bo'yin tanani shishib, tagida boshqoq hosil qiladi; G'arb yozuvchisiga o'xshash havo kanallari bo'lgan turli xil blok yoki nayzalar; ko'ndalang (gorizontal tutilgan) naylar; qamish asboblari; metall yahudiy arfalari; va ikkita asosiy baraban turi, sopol yoki yog'ochdan yasalgan bir boshli qadah shaklidagi baraban va katta bir boshli ramka baraban yoki tambur - barcha cholg'u turlari Yaqin Sharq va Markaziy Osiyoda keng tarqalgan.

Stilistik jihatdan musiqa ham Yaqin Sharq, ham O'rta Osiyodagi ko'chmanchi turkiy xalqlar bilan bog'liq. Qo'shiqlar monofonik (ya'ni, bir qator kuydan iborat), lekin cholg'u musiqasi ko'pincha ikki qismli polifoniyani o'z ichiga oladi (bir vaqtning o'zida bir nechta qismlar yangraydigan musiqa). Polifoniya dron shaklida bo'lishi mumkin (barqaror nota) uning ustida ohang chalinishi yoki organum uslubi bo'lishi mumkin, ya'ni ikkinchi qism birinchisi bilan bir xil, lekin balandroq yoki pastroq tovushda ijro etiladi. Ikki qism orasidagi eng keng tarqalgan interval to'rtinchi yoki beshinchi (mos ravishda, asosiy shkalaning birinchi to'rt yoki besh notasi orasidagi masofa). Tuzilishi jihatidan musiqaning katta qismi kichik shakllarga asoslanadi, ko'pincha ikkilik (ikki qismli) yoki uchlik (uch qismli). Kichik musiqa birliklari ko'p marta takrorlanishi va har bir ko'rinishda biroz o'zgarishi mumkin. Ohangdor iboralarning takrorlanishi va belgilangan ritmlarga urg'u berish odatiy holdir va musiqaning raqs jo'rliqi sifatida tez-tez rol o'ynashi bilan bog'liq.

O'zbekiston, Qazog'istonning janubida yonma-yon yashaydigan o'zbeklar (turkiy xalq) va tojiklar (eron guruhi) ko'plab musiqa asboblari va asboblarini birlashtiradi. Aksincha, Afg'oniston va Pokistonning pushtunlari, xazarlari va balujlari kabi ko'pchilik guruhlar yoki o'ta og'ir holatda Afg'onistondagi Nuriston va Tojikiston va Afg'onistondagi Pomir tog'larining alohida tog'li xalqlari o'ziga xos musiqa uslublari saqlab qolishgan. Nuristoni vaj, kamon shaklidagi arfa (kamon shaklidagi tanasi, old suyagi yo'q) hozirda parchalanib ketgan madaniyat hududi chekkasida cholg'u turining saqlanib qolishi mumkinligining yorqin misolidir. Kavkaz va Myanma o'rtasida bugungi kunda boshqa arfa an'analari yo'q, garchi ikonografik dalillar qadimda O'rta Osiyo, Yaqin Sharq va Hindistonda arfalar keng tarqalganligini ko'rsatadi. Hazarlar musiqasi kuylash paytida tomoqqa urish natijasida hosil bo'lgan vokal effektlarni o'z ichiga oladi, bu esa ovozda uzilishga olib keladi va baluchi musiqasi ham buzilgan ovoz uslubiga ega.

Yuqorida ta'riflangan xalq musiqa uslublari farqli o'laroq, Buxoro va Samarqandning saroydan kelib chiqqan mumtoz uslubi o'ta tizimli, nazariy jihatdan asoslangan, kosmopolit musiqa an'anasini ifodalaydi. O'rta asrlar Ipak yo'li savdo

yo‘li bo‘ylab joylashgan Turkiston vohalari musiqiy oqimlar uchun ochiq edi. Bugungi musiqiy ildizlar Xitoydagi Tang sulolasi (618-907) saroylarida Markaziy Osiyo shahar musiqasi moda bo‘lgan davrga borib taqalishi mumkin. Musiqa asboblarining Yaqin Sharqdan Markaziy Osiyo orqali Xitoyga karvon yo‘li bo‘ylab harakatlanishi qadim zamonlardan beri yaxshi hujjatlashtirilgan. Asrlar davomida shahar musiqachilari mahalliy sudlar, xususan, Hirot (hozirgi Afg‘oniston) va Samarqandda Amir Temur va uning avlodlari (taxminan 1350–1500) davrida homiylik qilgan shahar uslubini rivojlantirdilar.

Foydalanilgan adabiyotlar:

1. O‘zbekiston Respublikasi Prezidentining 2017 yil 7 fevraldagi “O‘zbekiston PF-da harakatlanish harakati”F-4947-son Farmoni.
2. O‘zbekiston Respublikasi Prezidentining “Madaniyat va san’at sohasini yana yordam va takomil boshqarishga doir-tadbirlar” gi Qarori. 2017 yil 31-may №PQ-3022. “Xalq so‘zi” gazetasi 1 iyun, 2017 y.
3. Sh.M.Mirziyoev. huquq barqarorligi va inson manfaatlarini ta'minlash – yurt taraqqiyoti va xalq xalqligining garovi. T.: “O‘zbekiston”, 2017.
4. Tursunaliyevich, F. N. . and Sharofiddinovich, S. S. . (2023) “Barqaror Rivojlanishni Maktabgacha Ta’lim Yoshidagi Bolalarga Singdirish”, JOURNAL OF SCIENCE, RESEARCH AND TEACHING, 2(2), pp. 26–29. Available at: <https://jsrt.innovascience.uz/index.php/jsrt/article/view/45> (Accessed: 6 January 2024).
5. O’. Toshmatov, X. Beknazarov “Cholg‘ushunoslik” (Oliy ta’lim muassasalari uchun o‘quv qo‘llanma) Nasaf nashriyoti 2006 y.
6. G’.Ergashev “Afg‘on rubob” darsligi” Toshkent darslik 2004 362-bet.
7. R.Qosimov “An’anaviy tanbur ijrochiligi” T. O‘quv qo‘llanma, 2002 y.

«ФОРМИРОВАНИЕ ЭФФЕКТИВНОЙ СИСТЕМЫ СТРАТЕГИЧЕСКОГО УПРАВЛЕНИЯ ЗАТРАТАМИ НА ПРОИЗВОДСТВЕННЫХ ПРЕДПРИЯТИЯХ»

Норкobilова Феруза Абдухomidовна

*Каришинский инженерно-экономический институт,
Доктор философии по экономическим наукам (PhD)*

feruzanorqobilova9111@gmail.com

Бобажанов Шохзод Эгамберди угли

*Магистр факультета Менеджмент (по сферам и отраслям)
Каришинского инженерно-экономического института*

shakhzod.100794@gmail.com

Annotatsiya: Bugungi kunda ko'pgina korxonalarda qo'llaniladigan xarajatlarni boshqarish tizimlari tartibga soluvchi buxgalteriya hisobining tamoyillari va taxminlariga, shuningdek, strategik nuqtai nazardan, bugungi kun sharoitiga mos kelmaydigan munosabatlarga asoslanadi. Bu boshqaruv jarayonida katta axborot bo'shliqlarini keltirib chiqaradi va noto'g'ri baholash va qarorlar qabul qilinishiga olib keladi.

Maqolada xarajatlarni boshqarishning strategik tizimining ishlab chiqilgan ta'rifi, ishlab chiqilgan jarayonlar modellari va sanoat korxonasining xarajatlarni boshqarish tizimlari, shuningdek faoliyat samaradorligini baholash ko'rsatkichlari va xarajatlar monitoringi quyi tizimini joriy etishning asosiy bosqichlari ko'rib chiqiladi.

Kalit so'zlar: Xarajatlarni strategik boshqarish, xarajatlar modellari, boshqaruv tizimi, xarajatlar monitoringi, jarayon samaradorligi

Аннотация: Используемые на сегодняшний день системы управления затратами во многих предприятиях основаны на принципах и предпосылках нормативного учета, а в стратегическом плане — также на установках, которые не соответствуют сегодняшнему контексту. Это создает большие информационные пробелы в управленческом процессе, приводит к неверным оценкам и решениям.

В работе рассматриваются сформулированное определение системы стратегического управления затратами, разработанные модели процесса и системы управления затратами промышленного предприятия, а также показатели оценки эффективности функционирования и основные этапы внедрения подсистемы мониторинга затрат.

Ключевые слова: Стратегическое управление затратами, модели затрат, система управления, мониторинг затрат, эффективность процесса

Annotation: The cost management systems used today in many enterprises are based on the principles and assumptions of regulatory accounting, and, in strategic terms, also on attitudes that do not correspond to today's context. This creates large information gaps in the management process and leads to incorrect assessments and decisions.

The article discusses the formulated definition of a strategic cost management system, the developed process models and cost management systems of an industrial enterprise, as well as indicators for assessing the effectiveness of operation and the main stages of implementing a cost monitoring subsystem.

Key words: Strategic cost management, cost models, management system, cost monitoring, process efficiency

Любому перспективному промышленному предприятию сегодня приходится ориентироваться как на устойчивое и стабильное функционирование, так и на развитие в условиях современной инновационной экономики. Успех деятельности любого производителя, так или иначе, связан с тем, насколько предприятие может оценить важность этого баланса, и умеет управлять им. Одной из основных составляющих успешной инновационной и инвестиционной деятельности любого предприятия является формирование эффективной системы управления затратами.

Под терминологией «Управление затратами» понимается непрерывный во времени процесс комплексного воздействия на издержки предприятия на всех стадиях его хозяйственной деятельности, с целью обеспечения их оптимального уровня, структуры и динамики, а также на основе динамичной информационной системы анализа и диагностики объектов затрат, обеспечение оперативного и превентивного выявления возможностей для их оптимизации и снижения и принятие эффективных управленческих решений, как следствие - повышение конкурентоспособности предприятия. Управление затратами базируется (как, впрочем, и всякое управление) на понятиях «система» и «механизм» управления. Система управления затратами - система с характерными для неё свойствами, функциями и связями, в полной степени охватывающими процессы, явления, основные точки зрения, руководящую идею их освещения, ведущий замысел и конструктивные принципы деятельности предприятия, и адаптирующая последние достижения в теоретической и практической области знаний к реальным условиям функционирования предприятия. Система управления затратами должна соответствовать следующим требованиям:

- наличие эффективно функционирующих организационного и экономического механизмов управления затратами;
- определение и детализация показателей затрат;
- наличие иерархически организованной системы управленческой отчетности, ориентированной на конкретного пользователя;
- определение ответственности;
- система мотивации, ориентированная на результаты управления затратами;
- выполнение процессов планирования, учета, контроля и анализа затрат на систематической основе;
- наличие адекватной информационной системы, позволяющей получать информацию для целей управления;
- регламентация и стандартизация процессов управления затратами.

Формирование системы управления затратами на современном промышленном предприятии, мы считаем, должно ориентироваться на реализацию следующих принципов:

- системности в процессе управления затратами;
- гибкости и универсальности структуры механизма;
- методическое единство на разных уровнях управления затратами;
- управления затратами на всех стадиях жизненного цикла изделия от создания до утилизации;
- органическое сочетание снижения затрат с высоким качеством продукции (работ, услуг);
- недопущение излишних затрат; широкое внедрение эффективных методов снижения затрат;
- своевременное информационное обеспечение о величине затрат;
- повышение заинтересованности производственных подразделений предприятия в снижении затрат.

На рисунке 1 представлена трёхуровневая модель процесса управления затратами предприятия. Система управления затратами должна быть направлена на интеграцию существующих инструментов управления затратами для создания гибкого, эффективного процесса, направленного на изменение существующих норм и стандартов в направлении сокращения затрат на оперативном, тактическом и стратегическом уровнях соответственно. Основными результатами на соответствующих временных периодах служат:

- оперативный уровень – установление запланированной величины затрат;
- тактический уровень – экономия затрат;
- стратегический – обеспечение конкурентной величины затрат.



Рис.1. Уровни управления затратами



Рис. 2. Система управления затратами предприятия

стандартов (целей) Выполняемые процедуры:

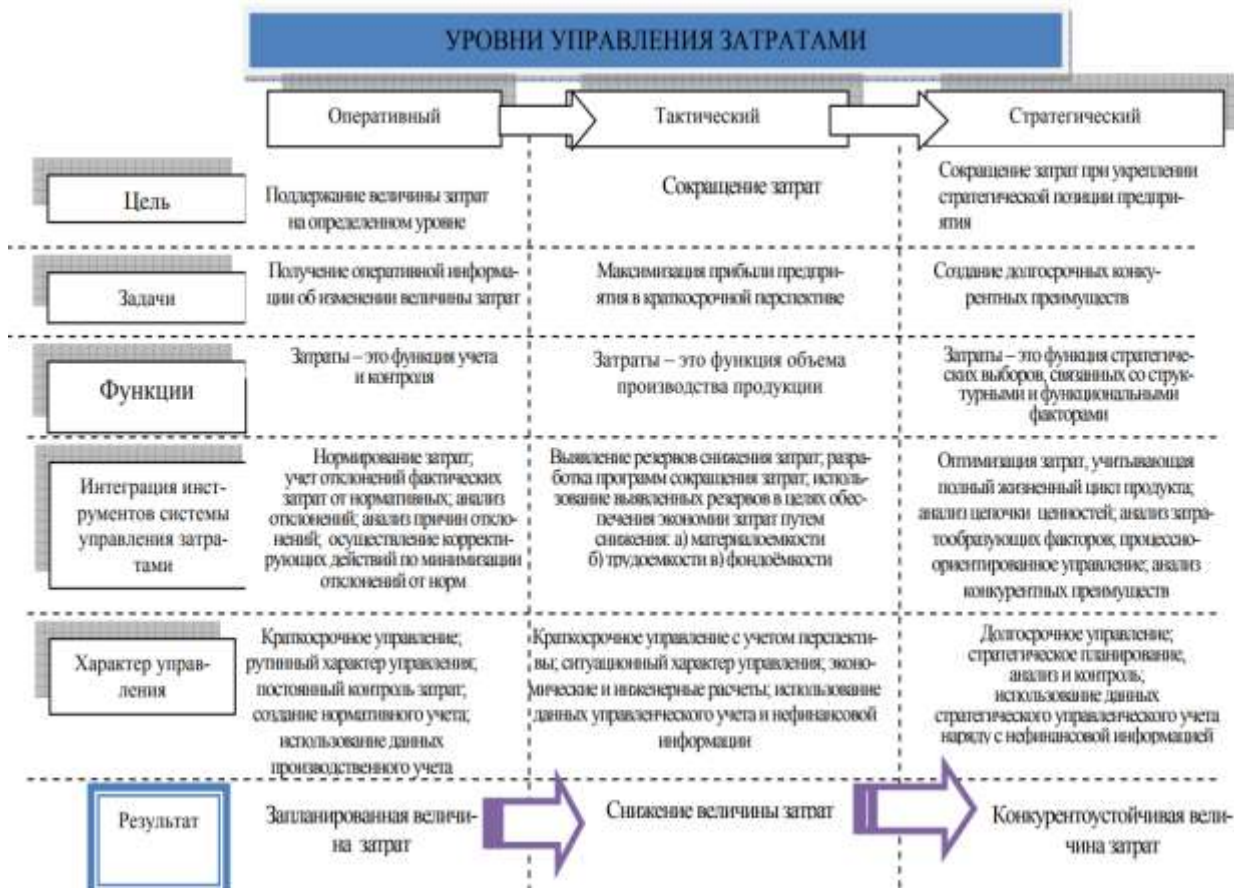
Способность системы управления затратами быть динамичной и эффективно функционировать обеспечивается наличием действующей информационной системы, одним из элементов которой является процесс мониторинга затрат. На рис. 2 представлена модель системы управления затратами предприятия. Одним из условий эффективного функционирования системы управления затратами является внедрение процесса мониторинга затрат, на рисунке 2 данный блок входит в информационную подсистему управления затратами.

Процесс мониторинга затрат включает в себя следующие этапы:
1 - Этап Установление

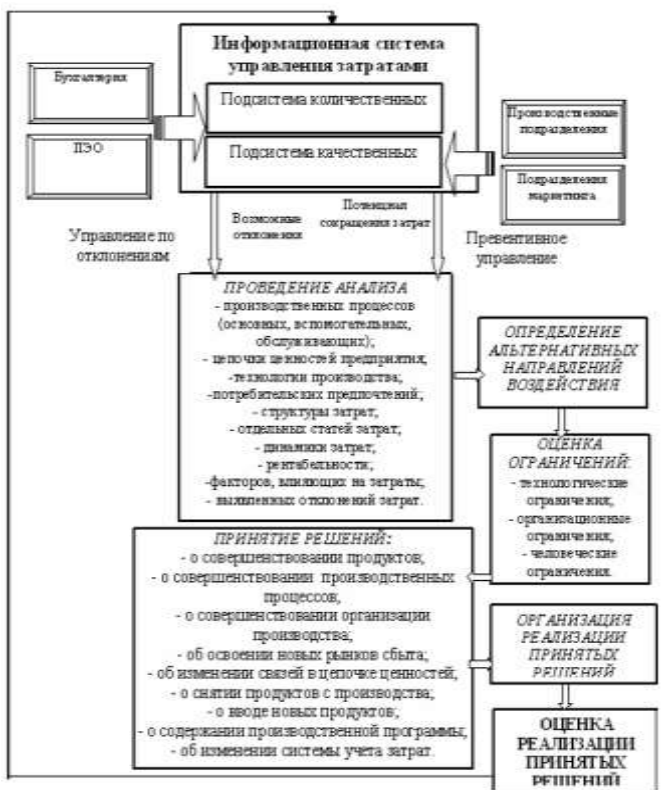
1.1 Определение временных рамок, в которых должна быть выполнена работа по мониторингу.

1.2 Определение конкретных критериев, по отношению которых можно оценить степень выполнения работ по мониторингу.

1.3 Установление показателей результативности, позволяющих сопоставить реально сделанную работу с запланированной и сделать соответствующие выводы.

2 - Этап Сопоставление достигнутых результатов с установленными стандартами (целями).

Выполняемые процедуры:

2.1. Установление масштабов достигнуты отклонений от поставленных целей, в пределах которых отклонения полученных результатов от намеченных не должны быть существенными.

2.2. Использование принципа исключения, состоящее в том, что система вторичного (дополнительного) мониторинга должна срабатывать в случае заметных (существенных) отклонений от поставленных целей. Основная задача при этом заключается в том, чтобы определить по настоящему важные отклонения от целей (курса) мониторинга.

2.3. Измерение результатов, позволяющих установить, насколько удалось соблюсти установленные стандарты.

2.4. Передача информации соответствующим работникам организации для принятия решений и исправления ошибок вовремя.

2.5. Оценка информации о результатах по степени важности.

Важная информация – это такая информация, которая адекватно описывает исследуемые факты хозяйственной жизни в процессах производства и существенно необходима для принятия правильного аудиторского решения.

3 - Этап Решения Выполняемые процедуры

3.1. Ничего не предпринимать, если сопоставление фактических результатов со стандартами говорит о том, что установленные цели достигаются.

3.2. Устранить отклонения, если они серьезные. Осуществление корректировки мониторинга и его процедур может быть проведено путем улучшения программы мониторинга, расширения информационной базы и применения прогрессивных приемов контроля.

3.3. Пересмотр программы и стандартов (целей), если их использование оказывается нереальным, потому что они основываются на допущениях и прогнозах будущего.

Оценку эффективности процесса мониторинга и СУЗ в целом предлагается проводить по абсолютным и относительным показателям оценки. Абсолютные показатели можно представить в виде формулы 1.

$$A_{сэ} = \sum P + \sum НП + \sum ВП, \quad (1)$$

где $A_{сэ}$ – абсолютная сумма эффекта; $\sum P$ – сумма выявленных резервов в процессе мониторинга по снижению затрат на производство и себестоимости продукции, сум; $\sum НП$ – сумма выявленных потерь, сум; $ВП$ – сумма потенциально упущенных выгод.

На основании полученного результата рассчитывается прибыль (финансовый результат):

$$Pr = Acэ - ЗП, \quad (2)$$

где Пр –прибыль; ЗП –расходы на организацию и осуществление процесса мониторинга затрат.

На основании полученных результатов абсолютных показателей можно рассчитать:

1. Коэффициент потенциальной экономической выгоды:

$$Kпэв = Acэ : CA, \quad (3)$$

где Кпэв – коэффициент потенциальной экономической выгоды; СА – стоимость услуг мониторинга

2. Рентабельность:

$$Pa = Pr / ЗП. \quad (4)$$

Процесс мониторинга и стратегического анализа затрат можно организовать и осуществлять с достаточной степенью эффективности, если оптимально связать этот процесс с производственными подразделениями организации, осуществлять по установленным объектам аудита и последовательно выполнять организационные условия. Таким образом, внедрение системы мониторинга затрат в рамках информационной системы управления затратами позволит повысить качество управленческой информации, что несомненно положительно скажется не только на эффективности работы системы управления затратами, но и предприятия в целом.

Литература:

1. Туманов К.М. Современные подходы к реализации стратегии качества на предприятии / К.М. Туманов // *Фундаментальные исследования*. – 2020. – № 2-10. – С. 2231-2235;

Кузнецова А.С. Теоретические основы совершенствования системы управления производственными затратами:-Уф-имск. Гос. Авиац. Техн. Ун-т - Уфа: 2022.– С. 28-30

2. Державцев М. А. Анализ показателей эффективности инвестиционного проекта / М.А. Державцев // *Молодой ученый*. — 2019. — №6. — С. 239- 242

3. Титоренко Г.А. Информационные системы в экономике: Учебник. - М.,2021, 463С.

4. 6 Ходоровский М. Я. Подходы к оценке эффективности стратегии организации / М. Я. Ходоровский, Е. В. Алексенко // *Вестник УГТУ– УПИ. Серия экономика и управление*. — 2020. — № 3. — С. 4-21.

ПРОБЛЕМА САМОРЕАЛИЗАЦИИ СТУДЕНТОВ В ВУЗЕ

Рахматова Мавзуна Махмуд кизи

*Филиал московского государственного университета
имени М.В.Ломоносова в городе ташкенте магистрантка
1 курса факультета педагогическое образование*

THE PROBLEM OF SELF-REALIZATION OF STUDENTS
AT THE UNIVERSITY

Abstract: This article examines the problem of student success, which is relevant for modern society. Particular attention is paid to the ways of self-realization of students in the educational process.

Key words: educated, creative, initiative-minded people, cognitive activity, independence, creativity and reflection, self-control and self-correction.

Аннотация: В данной статье рассматривается актуальная для современного общества проблема студенческой успешности. Особое внимание уделяется способам самореализации студентов в учебном процессе.

Ключевые слова: образованные, творческие, инициативно мыслящие люди, познавательная активность, самостоятельность, творчество и рефлексия, самоконтроль и самокоррекция.

Изменившиеся условия развития человеческого общества, прежде всего вступление России в мировое сообщество, процессы демократизации, интеграции вызвали изменение целей образования. Наметившиеся общемировые тенденции в образовании - создание единого образовательного и информационного пространства, переход к непрерывному образованию - выдвигают качественно иные требования к подготовке специалистов. Современному обществу нужны образованные, творческие, инициативные личности, способные к созидательной деятельности и берущие на себя ответственность за результаты этой деятельности. Приоритетные направления модели «Российское образование - 2020» связаны с формированием у обучающихся готовности конструировать и осуществлять собственную образовательную траекторию на протяжении всей жизни, обеспечивая успешность в социальной и профессиональной деятельности. В связи с тем, что в образовательном процессе на первый план выходит уникальная целостная личность обучающегося, стремящаяся максимально реализовать свои возможности, проблема успешности его учебной деятельности приобретает особое значение. В этой связи педагогикой признается тот факт, что в каждой

личности заложено позитивное начало, предназначение которого - направлять человека по пути его самореализации. Чем дальше он отклоняется от этого пути, тем интенсивнее испытываемое им чувство неудовлетворенности. Рассматривая учебно-профессиональную деятельность как важную сферу жизнедеятельности студента, следует отметить, что неудачи в учебе, разочарования содержат в себе внутреннюю причину - нереализованность студентом собственной индивидуальности, неповторимости, уникальности, что замедляет движение по пути саморазвития и самореализации в дальнейшей профессиональной деятельности.

Сущность академической успешности как качественной характеристики результативности и эффективности учебной деятельности студента, находит своё выражение в таких объективных показателях как академическая успеваемость, уровень развития познавательной активности, самостоятельности, креативности и рефлексии.

Рассматривая результативность учебной деятельности обучающихся как степень освоения студентами образовательных программ, а эффективность как показатель трудоёмкости и экономичности выбранных способов учения, в качестве главных субъективных предпосылок академической успешности студентов профессиональных учебных заведений, рассматривает интеллект, мотивационную направленность, индивидуальный стиль учебной деятельности, самооценку и волевые качества личности студента. Интеллект как способность к осуществлению процесса познания и к эффективному решению проблем, в частности при овладении новым кругом жизненных задач, по нашему мнению, является одной из основных предпосылок академической успешности студентов. Индивидуальный стиль находит своё выражение в системе наиболее рациональных приёмов и способов организации студентом своей учебной деятельности. Темп, напряжённость, степень прилежания и усилий, которые прилагает обучающийся для того, чтобы прийти к запланированным учебным результатам, определяются направленностью личности, которую мы рассматриваем как сложное мотивационное образование. Адекватная самооценка учебных достижений и учебного потенциала обеспечивает эффективную саморегуляцию в познавательной деятельности. Кроме того, высокая и адекватная самооценка студента позволяет ему чувствовать себя уверенно на пути достижения учебных целей, настраивает на позитивный результат. Успешность какой-либо деятельности, в том числе и учебной, зависит от волевых качеств личности.

Практически все авторы, исследующие феномен саморазвития, в качестве одного из его компонентов выделяют самореализацию. Под самореализацией в педагогике понимается осуществление себя, обнаружение и, вследствие этого,

развитие своих возможностей: предъявление и обогащение смыслов деятельности и поведения, осуществление спектра потребностей, углубление вкусов, усиление свободы индивидуального развития и творчества.

Самореализация личности – это наиболее полное выявление личностью своих индивидуальных и профессиональных возможностей. С точки зрения философии, самореализация – это осуществление смысла и реализация ценностей.

К сожалению, большая часть студентов не стремится обнаруживать свои способности, предпочитая действовать в рамках предъявляемых требований, считая для себя слишком многое невозможным. Ввиду этого актуален вопрос о создании условий, при которых обнаружение и развитие своих возможностей было бы для студента естественной потребностью, что в целом способствовало бы его личной самореализации.

Самореализацию как реализацию ценностей нельзя рассматривать без привязки к нравственным критериям личности. Чем продуктивнее человек, тем больше его ответственность за то, посвящены ли его усилия чему-то высокому, благородному, или им руководят эгоистические побуждения. Поэтому вузовский педагогический процесс должен максимально востребовать от будущего профессионала его личные потенциалы, пробуждать и акцентировать активность каждого.

Если самореализацию рассматривать как осуществление смысла, который человек находит во внешнем мире, то одним условием самореализации является конструктивное общение преподавателей и студентов на базе сотрудничества, эмпатийное взаимодействие. При таком общении у человека снимаются внутренние барьеры, что позволяет ему выйти за пределы самого себя и своего мира.

Особое внимание хотелось бы уделить внеаудиторной деятельности студентов. Она предоставляет большие возможности для самореализации.

Внеаудиторная работа может быть обязательной (самоподготовка к занятию) и необязательной, связанной с глубоким и всесторонним изучением какого-либо вопроса (самообразование).

Внеаудиторная обязательная работа является логическим завершением аудиторных занятий (проработка лекций, учебного материала, подготовка к семинару, лабораторной работе).

Затраты времени на неё не регламентируются расписанием. Режим и продолжительность работы выбирает сам студент в зависимости от своих способностей и конкретных условий. Преподаватель не принимает участия непосредственно в учебном процессе, но результаты работы студента анализируются и оцениваются преподавателем.

Внеаудиторная обязательная работа способствует формированию навыков самостоятельного получения новых знаний и их использования, развивает навыки самоконтроля и самооценки результатов своей работы, её положительных сторон и недостатков, воспитывает ответственное отношение к результатам выполнения заданий.

Внеаудиторная работа, связанная с углубленным изучением материала, не входит в учебный план, но расширяет кругозор и углубляет знания по предмету. Этот вид внеаудиторной работы включает участие в научно-исследовательской работе, чтение и проработку научной литературы в библиотеке, написание рефератов и курсовых работ, подготовку оригинальных выступлений на семинарах, умелое использование знаний при решении конкретных практических задач, при подготовке компьютерных презентаций и т. д. Так, например, при написании реферата или выполнении НИР студент обращается к научной литературе, прорабатывает её, анализирует, извлекает необходимые сведения, обобщает факты, учится логически рассуждать и т. д. Такая работа имеет ярко выраженный творческий характер и развивает потребность к будущему самообразованию. Студентам необходима разноплановая педагогическая поддержка в поиске и овладении ими приемами и способами эффективной самостоятельной учебной работы. Активизация учебного процесса начинается с диагностирования и целеполагания в педагогической деятельности. Это первый этап работы. При этом преподаватель должен помнить прежде всего о создании положительно-эмоционального отношения у студента к предмету, к себе и к своей деятельности.

Далее, на втором этапе, преподаватель создает условия для систематической, поисковой учебно-познавательной деятельности студентов, обеспечивая условия для адекватной самооценки учащихся в ходе процесса учения на основе самоконтроля и самокоррекции.

На третьем этапе преподаватель стремится создать условия для самостоятельной познавательности учащихся и для индивидуально-творческой деятельности с учетом сформированных интересов. При этом преподаватель проводит индивидуально-дифференцированную работу с учащимся с учетом его опыта отношений, способов мышления, ценностных ориентации.

Для того, чтобы студент мог качественно выполнить все вышеперечисленные работы должны быть созданы следующие минимально благоприятные условия:

- а) правильная учебная нагрузка по количеству рефератов, контрольных работ, расчетно-графических работ, курсовых работ и проектов и др.;
- б) наличие и правильный режим работы читальных залов и библиотек;
- в) наличие читальных залов в общежитиях;

г) достаточный фонд литературы в абонементных и читальных залах библиотек;

д) возможность использования компьютерных классов для выполнения курсовых работ и проектов.

Таким образом, обобщив все вышесказанное, можно сделать вывод, что личностные качества студентов, различные формы внеаудиторной деятельности, межличностное общение студентов, преподавателей способствуют обогащению, духовному самоукреплению, их самореализации и тем самым успешности их учебно-профессиональной деятельности.

Самозффективность, адаптация и приспособление: теория, исследование и применение. 347–375. Пленум Пресса. https://doi.org/10.1007/978-1-4419-6868-5_13

[org/10.1007/978-1-4419-6868-5_13](https://doi.org/10.1007/978-1-4419-6868-5_13)

Берзонский, доктор медицинских наук, & Папини, Д.Р. (2014). Стили обработки идентичности и ценностные ориентации: посредническая роль самости-

регулирование и приверженность идентичности. Идентичность. Международный журнал теории и исследований, 14(2), 96-112. <https://doi.org/10.1080/15283488.2013.858228>

doi.org/10.1080/15283488.2013.858228

Бохан, Т. Г., & Пешковская, А. Г. (2011). Трудности самореализации в субъективной картине жизненного пути

больных алкоголизмом. [Проблемы самореализации в субъективной картине продолжительности жизни пациентов с алкоголизмом].

Сибирский вестник психиатрии и наркологии, 2(65), 34-40. <https://elibrary.ru/item.asp?id=16209978>

<https://elibrary.ru/item.asp?id=16209978>

Денисова, Е. А., & Воробьева, Н. А. (2017). Гендерные различия в самоотношении современных подростков. Научный вектор

Государственный университет Тольятти. Серия: Педагогика, психология, 3(30), 48-53. [https://doi.org/10.18323/2221-5662-2017-3-48 -](https://doi.org/10.18323/2221-5662-2017-3-48-53)

[53](https://doi.org/10.18323/2221-5662-2017-3-48-53)

Чжан, Т.. (2013). Возрастные особенности профессиональной самореализации личности (на примере специалистов-

маркетологов из КНР). [Возрастные особенности профессиональной самореализации личности (на примере экспертов

в маркетинге из Китайской Народной Республики)]. Журнал психологии и педагогики , 3, 49-54

Самозффективность, адаптация и приспособление: теория, исследование и применение. 347–375. Пленум Пресса. https://doi.org/10.1007/978-1-4419-6868-5_13

[org/10.1007/978-1-4419-6868-5_13](https://doi.org/10.1007/978-1-4419-6868-5_13)

Берзонский, доктор медицинских наук, & Папини, Д.Р. (2014). Стили обработки идентичности и ценностные ориентации: посредническая роль самости-

регулирование и приверженность идентичности. Идентичность. Международный журнал теории и исследований, 14(2), 96-112. <https://doi.org/10.1080/15283488.2013.858228>

Бохан, Т. Г., & Пешковская, А. Г. (2011). Трудности самореализации в субъективной картине жизненного пути

больных алкоголизмом. [Проблемы самореализации в субъективной картине продолжительности жизни пациентов с алкоголизмом].

Сибирский вестник психиатрии и наркологии, 2(65), 34-40. <https://elibrary.ru/item.asp?id=16209978>

Денисова, Е. А., & Воробьева, Н. А. (2017). Гендерные различия в самоотношении современных подростков. Научный вектор

Государственный университет Тольятти. Серия: Педагогика, психология, 3(30), 48-53. [https://doi.org/10.18323/2221-5662-2017-3-48 - 53](https://doi.org/10.18323/2221-5662-2017-3-48-53)

Чжан, Т.. (2013). Возрастные особенности профессиональной самореализации личности (на примере специалистов-маркетологов из КНР). [Возрастные особенности профессиональной самореализации личности (на примере экспертов в маркетинге из Китайской Народной Республики)]. Журнал психологии и педагогики , 3, 49-54

Самоэффективность, адаптация и приспособление: теория, исследование и применение. 347–375. Пленум Пресса. https://doi.org/10.1007/978-1-4419-6868-5_13

Берзонский, доктор медицинских наук, & Папини, Д.Р. (2014). Стили обработки идентичности и ценностные ориентации: посредническая роль самости-

регулирование и приверженность идентичности. Идентичность. Международный журнал теории и исследований, 14(2), 96-112. <https://doi.org/10.1080/15283488.2013.858228>

Бохан, Т. Г., & Пешковская, А. Г. (2011). Трудности самореализации в субъективной картине жизненного пути

больных алкоголизмом. [Проблемы самореализации в субъективной картине продолжительности жизни пациентов с алкоголизмом].

Сибирский вестник психиатрии и наркологии, 2(65), 34-40. <https://elibrary.ru/item.asp?id=16209978>

Денисова, Е. А., & Воробьева, Н. А. (2017). Гендерные различия в самоотношении современных подростков. Научный вектор Государственный университет Тольятти. Серия: Педагогика, психология, 3(30), 48-53. [https://doi.org/10.18323/2221-5662-2017-3-48 -](https://doi.org/10.18323/2221-5662-2017-3-48-53)

53

Чжан, Т.. (2013). Возрастные особенности профессиональной самореализации личности (на примере специалистов-маркетологов из КНР).[Возрастные особенности профессиональной самореализации личности (на примере экспертов в маркетинге из Китайской Народной Республики)]. Журнал психологии и педагогики , 3, 49-54

References

Bandura, A. (1995). On rectifying conceptual ecumenism. In J. E. Maddux (Ed.), *The Plenum series in social/clinical psychology*.

Self-efficacy, adaptation, and adjustment: Theory, research, and application. 347–375. Plenum Press. https://doi.org/10.1007/978-1-4419-6868-5_13

Berzonsky, M.D., & Papini, D.R. (2014). Identity Processing Styles and Value Orientations: the mediational role of self-regulation and identity commitment. *Identity. An international journal of theory and research*, 14(2), 96 -112. <https://doi.org/10.1080/15283488.2013.858228>

Vokhan, T. G., & Peshkovskaya, A. G. (2011). Трудности самореализации в субъективной картине жизненного пути больных алкоголизмом. [Challenges of self-realization in subjective picture of life span of patients with alcoholism].

Siberian Journal of Psychiatry and Addiction Psychiatry, 2(65), 34-40. <https://elibrary.ru/item.asp?id=16209978>

Denisova, E. A., & Vorobyeva, N. A. (2017). Gender differences of self-attitude of today's adolescents. *Science Vector of Togliatti State University. Series: Pedagogy, Psychology*, 3(30)

ЛИТЕРАТУРА

1. Бауман З. Индивидуализированное общество. – М.: Логос, 2002.
2. Ильинский И.М. Образовательная революция. – М.: Изд-во Моск. гуманит.-социальн. академии, 2002.
3. Леонтьев Д.А. Самореализация и сущностные силы человека // Психология с человеческим лицом: гуманистическая перспектива в постсоветской психологии. – М.: Смысл, 1997.
4. Мудрик А.В. Социализация человека: учебное пособие. – М.: Академия, 2004

G'ULOM ZAFARIY SHE'RIYATIDA YOSHLAR MASALASI

Telmanova Durdona Ahmadjon qizi

Namangan davlat universiteti o'zbek adabiyotshunosligi

yo'nalishi 1-kurs magistranti

Tel: (+998935479296)

E-mail: durdona9296@gmail.com

Annotatsiya: Ushbu maqolada jadid adabiyotining yetuk namoyandalaridan biri, shoir, dramaturg va etnograf G'ulom Zafariyning jadid adabiyoti tarixidagi o'rni, yozgan asarlari hamda "Toshkent yoshlariga" she'rining mazmun-mohiyati haqida so'z yuritiladi.

Kalit so'zlar: G'ulom Zafariy, jadid, ma'rifatparvarlik, "Toshkent yoshlariga", Turkiston muxtoriyati, vatanparvarlik.

Аннотация: В данной статье говорится о месте одного из зрелых представителей современной литературы, поэта, драматурга и этнографа Гулама Зафари в истории современной литературы, его творчестве и сути поэмы «Юношеству Ташкента».

Ключевые слова: Гулам Зафари, Джадид, Просвещение, «Молодежи Ташкента», Туркестанская автономия, патриотизм.

Abstract: This article talks about the place of one of the mature representatives of modern literature, poet, playwright and ethnographer Ghulam Zafari in the history of modern literature, his works and the essence of the poem "To the Youth of Tashkent".

Key words: Gulam Zafari, Jadid, Enlightenment, "To the Youth of Tashkent", Turkestan autonomy, patriotism.

XIX asr oxiri – XX asr boshlarida ijtimoiy-tarixiy voqelik va jadid taraqqiyparvarlarining siyosiy va madaniy-ma'rifiy maslaklari taqozosi bilan jadid adabiyoti shakllandi. Bu davr adabiyotining Behbudiy, Siddiqiy-Ajziy, Abdulla Qodiriy, Hoji Mu'in, Abdulla Avloniy, Hamza Hakimzoda, Sidqiy Xondayliqiy, Fitrat, Sadriddin Ayniy, Tavallo, So'fizoda, Xurshid, Cho'lpon, G'ulom zafariy kabi o'nlab namoyandalari yetishib chiqdi. Bular taraqqiyparvar yoshlar qatori, ma'rifatparvarlik qarashlarini she'rga solib yoki maqola shaklida matbuot sahifalarida faol qatnashdilar. Shu o'rinda alohida ta'kidlash zarurki, jadid adabiyoti ushbu harakat g'oyalarini aks ettiruvchi badiiy hodisa bo'libgina qolmadi. Balki shu harakat zamirida tug'ildi, uning maqsad va vazifalari taqozosiga ko'ra maydonga keldi, o'sha davr ma'naviy hayotiga ta'sir ko'rsatdi.

Ushbu davr adabiyotining yetuk vakillaridan biri, shoir, etnograf va, ayniqsa, dramaturg sifatida nom qozongan ijodkor G'ulom Zafariy ham o'z she'rlari va pyesalari bilan xalqimizni ma'rifatga, bilim olishga chorladi.

Asli toshkentlik bo'lgan G'ulom Zafariy (1889-yilda Toshkentning Kattabog' mahallasida tug'ilgan) ijodiy faoliyatini Turkistonda jadidchilik harakati keng tomir ota boshlagan shiddatli bir davrda boshladi. Bir tomondan, o'z zamonasining yetuk ziyolilari bilan yaqindan tanishligi, ikkinchi tomondan, Bog'chasaroyda chiqadigan "Tarjumon", Ufada nashr etilgan "Vaqt" gazetalari, shuningdek, Turkistonda yangi paydo bo'la boshlagan mahalliy nashrlardagi ma'rifiy-inqilobiy ruhdagi asarlar bilan muntazam tanishib borishi, unda millat va Vatanga muhabbat, uning uchun kurashish tuyg'ularini uyg'otdi.¹

G'ulom Zafariy o'zining ma'rifatparvarlik ruhidagi she'rlari bilan o'sha davr yoshlarini uyg'onishga, bilim olib, har bir fursatdan unumli foydalanishga undaydi. "Ey ilm", "Jaholatdamiz", "Xolimiz", "Da'vat", "Toshkand yoshlariga" she'rlari shular jumlasidandir. Quyida biz uning "Toshkand yoshlariga" she'rini tahlil qilishga harakat qilamiz. Ushbu she'rning yaratilishi haqida "Qatag'on qurbonlari xotirasi" muzeyi katta ilmiy xodimi Bahrom Irzayev shunday deydi: "Ishchilar dunyosi"ning 4-sonida G'.Zafariyning "Toshkent yoshlariga" deb nomlangan she'riy murojaati bosildi. Qo'qondagi Turkiston muxtoriyati uchun bolsheviklar hukumati xavfi tobora oshayotgan bir paytda Zafariy barchani qo'lga qurol tutishga, soldatlikka yozilishga chorlab:

*Tong otdi yotma! Olam yorishdi
Tezdan tug'ar kun, g'aflatdan uyg'on!
Boshqalar endi ishga kirishdi,
Boshingni ko'targ'il ko'p yotma uyg'on!²*

Ushbu to'rtlikni bugungi kun nuqtayi nazaridan boshqacharoq talqin qilish ham mumkin. Jumladan, hozirgi yetishib kelayotgan yoshlarni g'aflat uyqusidan uyg'onishga, vaqtdan unumli foydalanib, umrimizni behuda ishlarga sarflamaslikka undaydi.

*Irg'itibdi tashla ko'rpangni ustdan
Silkinib turg'il olg'a yur endi.
San uchun hech kim ishlamas endi.
Zilyoli, olim, fidoiy yoshlar!*

¹ Xilola Abdujabborova. G'ulom Zafariy ijodining jadid dramasi rivojidadagi o'rni. // "Jadid dramalari poetikasi va sahnalashtirish masalalari: muammo va yechimlar" mavzusidagi respublika ilmiy-amaliy konferensiya materiallari. 2023-yil 18-aprel.

² Bahrom Irzayev. G'ulom Zafariy Turkiston Muxtoriyati ilhomchisi. // "O'zbek milliy davlatchiligi tarixida Turkiston Muxtoriyatining o'rni va roli" mavzuidagi Respublika ilmiy-amaliy anjumani materiallari. 2017-yil 12-oktyabr.

Berilgan misralarni bugungi kun yoshlari uchun ham chaqiriq sifatida talqin qilishimiz mumkin. Bu misralar orqali shoir yoshlarni shijoatli bo'lishga, umrimizni befoyda uyqu bilan o'tkazishning o'rniga shijoat bilan harakat qilib oldinga intilishga chaqiradi. Chindan ham, inson o'zgalardan yordam kutmay, o'zi uchun harakat qilib ishlashga, bilim olishga da'vat etadi, chunki voyaga yetgan yoshlar uchun ota-onasi "ishlab bermaydi", endi ular ham mustaqil shaxs va ushbu jamiyatning teng huquqli a'zolaridir. Shuning uchun ham o'qib, bilim olib, ziyoli, jamiyatga foydasi tegadigan olimlar bo'lib yetishish kerak ekanligi uqtiriladi.

*Bo'lsa vataning ko'nglingda ishq,
Olamga izhor ayla, yashirma.
Qaynarsa sanda turklikning qoni,
Kengdir bu maydon, chiq g'ayrat ila!*

Bu misralarni, shubhasiz, vatanparvarlik ruhida yozilgan deyishimiz mumkin. Chunki ko'nglida vatan ishq bo'lgan har bir inson o'z yurtining ravnaqi uchun harakat qiladi, ayniqsa, turkiy millat vakillarida vatanparvarlik ruhi kuchliroq ekanligini tariximiz ham tasdiqlaydi. O'tmishimizda yurt ozodligi, erki uchun jonini fido qilgan ulug' zotlar ko'plab topiladi. Shunday ekan, shoir Zafariy ham tomirida turklik qoni qaynab turgan yoshlarni g'ayrat bilan shu yurtning porloq istiqboli uchun harakat qilishga chaqiradi.

*Yurmoqda ko'pirib ish bitmas also,
Millatga xizmat etg'il taningla.
Bir ish qilib ol, vaqtdir g'animat,
Foydalanib qol shundog' zamondan.*

So'nggi misralarni esa bugungi kun yoshlari uchun shior sifatida olishimiz mumkin, chunki bu misralarda quruq so'z bilan ish bitmasligi, butun tan-u jon bilan millat uchun xizmat etish kerakligi, umrni o'tkinchi ishlarga sarflamasdan shunday yaxshi imkoniyatlardan unumli foydalanib el uchun nafi tegadigan ish qilish lozimligi haqida so'z ketadi.

Foydalanilgan adabiyotlar ro'yxati:

1. O'zgarishchi yoshlar. 1924, 2-son, 12-bet.
2. Jadidlar. G'ulom Zafariy: risola. O.Usmonov. Toshkent: Yoshlar nashriyot uyi, 2022, 18-20-betlar.
3. G'.Zafariy. Asarlar (so'zboshi muallifi va nashrga tayyorlovchi: Sirojiddin Ahmad). – Toshkent: Info Capital Group, 2018.
4. O. Usmonov. G'ulom Zafariy (Hayot va ijod yo'li). – Toshkent: Muharrir, 2020.
5. Bahrom Irzayev. G'ulom Zafariy Turkiston Muxtoriyati ilhomchisi. // "O'zbek milliy davlatchiligi tarixida Turkiston Muxtoriyatining o'rni va roli" mavzuidagi Respublika ilmiy-amaliy anjumani materiallari. 2017-yil 12-oktyabr.
6. Xilola Abdujabborova. G'ulom Zafariy ijodining jadid dramasi rivojidadagi o'rni.// "Jadid dramalari poetikasi va sahnalashtirish masalalari: muammo va yechimlar" mavzusidagi respublika ilmiy-amaliy konferensiya materiallari. 2023-yil 18-aprel.

OILA MUSTAHKAMLIGIDA OTA-ONANING ADOLAT TAMOYILLARI XUSUSIDA

E. Madrahimov

Furqat tuman Kasb-hunar maktabi Tarix fani o'qituvchisi

Annotatsiya: Oila barqarorligi, Xalqaro oila kuni, ma'naviy yetuklik, milliy qadriyat, oila birdamligi, sog'lom oila.

Mamlakatimizda oila barqarorligi - jamiyat barqarorligi sifatida e'tirof etilib, shaxsning oilada kamol topishi uchun barcha huquqiy asoslar yaratilgan. Jumladan, O'zbekiston Respublikasi Konstitutsiyasida "oila jamiyatning asosiy bo'g'inidir hamda jamiyat va davlat muhofazasida bo'lish huquqiga egadir", deb belgilab qo'yilgan.

Bugungi kunda oilani mustahkamlash dunyo miqyosida ham bosh masala darajasiga ko'tarilgan muammolardan biridir. Oilalar ahilligi, mustahkamligiga erishish maqsadida BMT Bosh Assambleyasi 1993-yil 20-sentyabrdagi yigilishida 15-mayni har yili "Xalqaro oila kuni" sifatida nishonlash to'g'risida qaror qabul qildi. SHundan buyon, butun dunyoda, jumladan, yurtimizda ham "Xalqaro Oila kuni" keng nishonlab kelinadi. Binobarin "oila — insonning o'zini takror ishlab chiqaruvchi muqaddas makon". U inson zotining, uning avlodining davom ettirish manbaidir.

Birinchi Prezidentimiz I.A.Karimov 2012 yilni "Mustahkam oila yili" deb atashni taklif etdi va bu taklif butun xalqimiz tomonidan qizg'in qo'llab-quvvatlandi. CHunki oila - jamiyat poydevoridir. Uning mustahkamligi, moddiy va ma'naviy barkamolligi esa davlat va jamiyat farovonligi negizidir. SHu jumladan, 2014-yilni mamlakatimizda "Sog'lom bola yili" deb e'lon qilinishi jamoatchiligimiz tomonidan keng qo'llab-quvvatlandi. Joriy yilning 19 fevral kuni O'zbekiston Respublikasi Prezidentining "Sog'lom bola yili" Davlat dasturi to'g'risida"gi qarori qabul qilindi.

Xususan, ta'kidlash zarurki, muqaddas qadriyatimiz bo'lmish oilani mustahkamlash, bu boradagi tariximizni o'rganish, uni targ'ib va tashviq qilish ishlarini muntazam davom ettirish, bunda esa asosan yoshlarimiz tarbiyasiga e'tiborni qaratishimiz zarur.

Oilada tug'ilgan farzandning yetuk inson bo'lib voyaga etishi, bola dunyoqarashining ota-ona ta'sirida shakllanishiga bog'liq bo'ladi. Agar oilada ota-ona vazifasi ijobiy bajarilsa, ya'ni, bolada oilaga, ota-onaga, keksalarga hurmat, o'zaro yordam xislatlari shakllansa, u kelajakda oila qurgach, o'zi ham farzandlarini xuddi shunday tarbiyalashga intiladi.

Oilada ajdodlardan meros bo'lib qolgan tarbiya mezonlari va an'analarini farzandlarga etkazish ota-ona zimmasida bo'ladi. Xususiyl mulkka ega bo'lish va

avlodga meros qilib koldirish vazifasi xam muxim bo'lib, u xar bir oilaning o'z jamg'armasi bo'lishini taqozo etadi, shuning uchun xam ota-ona va oila a'zolari «bir yoqadan bosh chiqarib», tinmay mexnat kiladi, orttirganiga tuy va oilaviy tadbirlar utkazadi, uy-joy, tomorqalarni farzandlariga meros. sifatida qoldiradi. Bu xam oila mustaxkamligiga, ota-onaning obro'-e'tiboriga xizmat qiladi.

Ota-ona vazifalarini bajarishida muxim omillaridan biri - bu etakchilik xislatidir. Munosib ota va ona fazilatlarini mujassamini topish xamma zamonlarda xam eng dolzarb bo'lib kelgan. Tarixda shunday ota-onalar bo'lganki, ularning sa'y-harakatlari, insoniy fazilatlarini, ishbilarmonligi bilan oilasi obod bo'lgan, ammo taraqqiyotga emas, aksincha, beqarorlikka sabab bo'lgan etakchi ota- onalar ham talaygina. Bulardan notinch va jinoyatchilikka sabab bo'luvchi oila yuzaga keladi.

Er va xotinning ma'naviy etukligi deganda ularning ma'naviy qadriyatdan boxabarligi, ularga berilgan maslahatlar, ibratli fikrlarni to'g'ri tahlil qilib, o'z hayot yo'llarida ulardan oqilona foydalanib, aql bilan ish tutishlari, yuzaga kelgan ayrim muammolarni hamfikrlilik bilan hal qila olishi tushuniladi. Bundan tashqari, ular "yozilmagan qonun"deb ataluvchi ahloq normalari soxibi bo'lishi zarur.

Shuning uchun ham ahloq insonning ichki dunyosini nomoyon qilib beradi. Insonning ahloqiy sifatlari asosan oilada shakllanadi. Misol uchun, oila a'zolari dasturxon boshida yig'ilganda bolalarga "Shoshma, ovqatni avval kattalar boshlaydi", "Qoshiqni o'ng qo'lingda ushla", "Ovqatlanayotganingda gaplashma" kabi ahloqning eng sodda ko'rinishlarini singdirib boriladi yoki bolalarni maktabga, o'qishga kuzatayotganimizda "O'zingdan kattalarga salom ber, avtobusda joy berishni unutma", - deb uqtirib qo'yamiz.

Adolat - ota-onalar shaxs ma'naviyatining asosiy fazilatlaridan biridir. Oilada ota-ona shaxsi oilani boshqarishda adolat tamoyiliga rioya qilmas ekan, uning tarbiya jarayonidagi ishlari talab darajasida bo'lmaydi. Milliy ma'naviyatimizning qadim odatiga ko'ra, ota-onalarning, oila boshqaruvining eng asosiy fazilati - adolat sanalgan. Bugungi kunda odil, adolatli ota-ona bo'lish uchun oilada bir gurux insonlar jamoasini boshqarib borishni o'z zimmasiga olgan odamdan ko'p narsa talab etiladi. Oila rahbari - ota-ona, avvalo, oila a'zolari dardi bilan yashashni, zimmasiga oilaning og'irini engil qilishdek mas'uliyat yuklanganligini teran xis etishi lozim. Zero, xalollik, adolatparvarlik, oilaparvarlik ota-onalarning ma'naviy qiyofasini belgilaydigan, uning obro'sini oshiradigan muhim omildir.

Binobarin, oila rahbarlari - ota-onaning ma'naviy fazilatlarida ham tashabbuskorlik muhim rol o'ynaydi. Tashabbuskor ota yonib, zavq bilan yashaydi va oila boshqaradi va uni moddiy va ma'naviy ta'minotini engillashtiradi, shunga yarasha mehnat qiladi. Ota-onaning tashabbuskorligi uch narsada bilinadi: oilani birlashtirish, ularni boshqarish va tarbiyasini ta'min etish. Birlilik yo'q joyda baraka va oilada tinchlik bo'lmaydi. Oila boshqaruvi (uyushtiruvchanlik) zaif bo'lsa, tartib va intizomga putur etadi. Tarbiya bo'lmasa, birlik yo'qoladi.

Oila a'zolari birlashsa, uyushsa va tarbiyasi mukammal bo'lsa, oila farovonlikka yuz tutadi. Oila a'zolarida yashash va ishlashga ishtiyoq ko'payaveradi. Ruxi oxorlanib, yangilanish ro'y beradi. Myammo va illatlar kamayadi. Bularning barchasi ota-onani oilani boshqarishiga, tashabbuskorligiga ham bog'liq.

Sog'lom bolani tarbiyalash ota-onadan ulkan ma'sulyatni talab qiladi. Bu boradagi ota-onaning burchi va vazifalarini qisqacha qilib quyidagicha ko'rsatish mumkin: ular oilada farzandlarga oila a'zolarining bir-biriga g'amxo'rliqi, mehnatda ixtiyoriyligi va majburiyligini tushuntirishi, intellektual salohiyatini rivojlantirishi, zaruriy shart-sharoitlarni yaratishi, salomatligini mustahkamlash masalasiga e'tiborni qaratishi, oilaviy marosimlarni kam xarajat qilib, isrofgarchilikka yo'l qo'ymaslikka o'rgatish, kasb-hunarga o'rgatish va bolani qo'llash, oiladagi mavjud iqtisodiy imkoniyatlardan o'rinli foydalanishni ong tafakkuriga singdirishi, mehnatni qadrlash kabi xususiyatlarni farzandlarida tarbiyalab borsagina, albatta ota-ona, el-yurt mahalla-ko'y oldida xijolat bo'lmaydi. Bunday oila farzandlari kelajakda ishbilarmon, mehnatsevarligi bilan ota-ona mehnatini qadrlab, oilada mo'tadil insoniy, ijtimoiy muhit yaratishda o'z xissalarini qo'shishlari mumkin. Zero, yurtboshimiz SH. M. Mirziyoyev aytganlaridek, - "Biz sog'lom bola deganda, nafaqat jismoniy, balki ma'naviy jihatdan ham sog'lom bolani o'zimizga tasavvur etamiz", "Farzandlari sog'lom yurt qudratli bo'lur, qudratli elning farzandlari sog'lom bo'lur" degan iborada katta xikmat bor.

МАҚСУД ШАЙХЗОДА ВА БОЛАЛАР АДАБИЁТИ (1908-1967)

Гофуров Воҳиджон Турдалиевич

Фаргона вилояти, Фуркат тумани касб хунар мактабининг

Она тили ва адабиети фани уқитувчиси

Аннотация:

Умрим бино бўлди Озарбайжонда,
Кенди болалигим у гул маконда.
Низомий Ватани, Ганжа ўлкаси
Упкамга тўлдирди шеър Хавастини,
Кур шаҳрим мулойим, тинч муз
Кунглимда уйготди куйлаш ҳавасин .

Калит сўзлар: Сўлим диёри Туғма шоир махорат таржимон жанр нажб Бадий асарларнинг болалар қалбига, руҳига, психологиясига курсатадиган эстетик таъсирини чуқур англаб етган.

Максуд Маъсумбек ўғли Шайхзода турли йиллар мобайнида даврнинг муҳим мавзулари билан ёш авлодни мустақил таништириб борган Бунинг натижасида болалар адабиёти хазинасига муносиб хисса бўлиб қўшилган "Шуъла" (1950). "Улғай авлод"(1960). "Буюк Октябрь" (1967). "Алвидо". "Шохан Искан дар"(1946) каби алоҳида тўпламлари майдонга келди. Шу вақтга қадар унинг болаларга атаб ёзган ва махсус тўплам ҳолида нашр этилган асарлари хусусида етарли фикр айтилмаган. Мазкур асарлар юзасидан олиб борилган текширишларда эса болалар адабиёти нуқтаи назаридан фикр билдирилган эмас.

1976 йилда "Ёш гвардия"нашриёти томонидан эълон қилинган "Ўзбек болалар адабиёти" номли маколалар, адабий портретлардан иборат тўпламдан ўрин олган Худойберган Эгамовнинг "Шайхзода -болалар шоири"деб номланган иши ҳамда Салоҳиддин Мамажоновнинг "Эзгу ният йўлида"(1978) номли китобига киритилган Шайхзода ҳақидаги портрет бундан мустасно.Шайхзоданинг болалар шоири сифатида яратган асарларига Диккатни қаратган тадқиқотчилар санъаткорнинг болалар адабиётига олибқирган мавзулари, образлари ҳақида қимматли фикрлар билдирганлар. Унинг болалар адабиёти хазинасига қўшган муносиб хиссаси ҳақида умумий маълумот берганлар. Шайхзода ижоди юзасидан яратилган тадқиқотлар қимматини чуқур ҳис қилганимиз ва маъқуллаб ўтганимиз ҳолда, бу ишимизда шоир ижодининг камроқ урганилган томонлари ҳақида фикр юритамиз.Умрим бино бўлди

Озарбайжонда, Кенди болалигим у гул маконда. Низомий Ватани, Ганжа ўлкаси Упкамга тўлдирли. шеър Хавастй, Кур шахрим мулойим, тинч музыкаси

Кунглимда уйготди куйлаш хавасин Лекин шоирикине позик телен Кулли Сирдарёнинг хавзаларида..."Ҳақиқатанҳам шеъриятнинг сўлим диёри, буюк Низомий Ганжавий, Фузулий, Мирза Фатали Охундов, Самад Вургунларнинг ватанида таваллуд топган Мақсуд Шайхзоданинг болалигиошик бахшиларнинг оташ нафаси билан йўғрилган Октош шаҳрида кечди. Ҳазар соҳилларида халқ донишмандлигининг бебаҳо дур-доналари билан танишиш бахтига, таҳсил кўриш шарафига муяс-сар бўлди. Бадий ижодга бўлган хавас Мақсуд Шайхзодада жуда эрта уйгонди. "Ҳали алифбени ёд олмасдан олдин шеър яратганман деб айтсам, —деб ёзади эсдаликларидан бирида, улар (китоб-хонлар) б алки, менинг бу гапимни ё ҳазил, ёхуд киноявий маънода бир муболағадир деб талқин этишлари мумкин. Аммо бу гап чин. Менинг отам раҳматлик (ўз замонасининг илгор зиёлиси -доктор) одатда болаларга шеър ўқиб берар ва айрим сўзларни айтиб бериб шу сузга мос кофия топишни бизлардан талаб килар эди. Кофия ва вазн оҳангига қулоғим ўрганиб кетиб, мен беш яшарлигимда 8-10 мисрадан иборат бир масал"тўқиганим эсимда" Кўринадики, оҳангдоши сўзларни қайтариб машк кила бериш борасида ҳали шеърият сирларини мушоҳада ёд қилиб улгурмаган бола қалбида тугилган кечинмалар уни нимадир айтишга ундаган. Узи "масал"деб номлаган бури билан олмахон ҳақида тўқилган бу асар «муайян фикр ва сюжет-дан холи бўлса-да 3 шеъриятга муҳаббат ҳаётининг илк дамлари-даёк кониға, фикрига сингиб кетганлигини шоир дадил Ҳамқалам дустлари, адабиётшунос олимлар томонидан Шайхзодага нисбатан "Туғма шоир" 'деган иборанинг қўлланишибоиси ҳам шундан айтади.

Адабиётлар:

1. Устоз ижодкор. Методик-библиографик қўлланма. Т. :Алишер Навоий номидаги Милий кутубхонаси нашриёти, 2008.
2. Мақсуд Шайхзода. Ҳаёти ва ижоди. Т.: Ўқитувчи, 1994.
3. Шайхзода Мақсуд. Мақсуд Шайхзода замондошлари хотирасида. Т.: Адабиёт ва санъат нашриёти, 1983.
4. Аҳмедов Ш. Шоирнинг икки тақризи.// Ўзбек тили ва адабиёти.-2001,-№1.
5. Зокиров М. Ҳамиша ёдланган шоир// Ўзбекистон овози.-1993.-8 январь

ENGLISH ACCENT PROBLEMS AND SOLUTIONS FOR LANGUAGE LEARNERS

G'oziyeva E'zozxon Sodiqjonovna

Farg'ona viloyati Furqat tuman kasb hunar maktabi

Ingliz tili fani o'qituvchisi

Abstract: Of course, every person aims to achieve a certain goal by doing something. Along with this, new language learners who have started to learn English, French, German or any other Eastern languages aim to achieve a certain goal and result by learning these languages. Unfortunately, some language learners make mistakes at this step and face a number of difficulties later in the language learning process.

Key words: English language, accent, problem, solution, language, teaching method, skill.

The fact is that nowadays, most of the young people who learn foreign languages try to achieve a one-sided result by learning this language, that is, by learning a new foreign language, they only want to achieve good results in entrance tests, the language they are learning. they aim to obtain a language certificate or simply to develop conversational skills in this language. This causes the formation of a superficial attitude to the language being studied. Instead, this superficial attitude towards the language they are learning prevents them from fully understanding the language, its idiosyncrasies and intricacies, and as a result, they do not succeed in learning the language as they had hoped. This has a negative effect on their desire to learn foreign languages, and they come to the conclusion that "this is not my mother tongue, I don't need to know this language completely." In fact, this view of the language learning process is completely wrong. Learning foreign languages and being able to speak fluently in the studied language requires a serious approach to learning this language.

Only a serious and not a superficial approach to learning a language opens the way to a full understanding of this language, its intricacies, and to communicate in this language without difficulties in the future. fear of making a mistake during acquisition and application. Of course, avoiding making mistakes in the process of language learning builds the ability of language learners to be responsible for the language, but this process slows down language learning and the learner gradually loses the ability to speak the language. may lead to difficulties in full development. Usually, a language learner tries to avoid making mistakes in grammatical rules during conversation in the language he is learning, which causes him to confuse the content of the thought being spoken. This causes the listener to not fully understand the idea. It

should not be forgotten that mistakes and shortcomings are natural in any newly started work.

Pronunciation disorders and grammatical errors in the speech of new language learners can be solved by constantly working on themselves and increasing the practice of speaking this language. Another mistake made by new learners of foreign languages is this is when learners become overly dependent on teacher support and avoid working on themselves. Of course, it is optimal to rely on the teacher's explanation and help in the process of language learning, but it is a solution to small complications related to language learning that occur in the process of independent work, when students avoid working on themselves or work less on themselves. Failure to find them will lead to slow learners' language learning skills and poor results. It should not be forgotten that foreign language skills cannot be built based on the speech of one person, because usually the speech of the teachers in that foreign language is quite different from the speech of the indigenous people who speak that foreign language. One of the best ways to avoid such problems is to watch movies and listen to podcasts and radio broadcasts in that language. is the overabundance of educational programs and the inability of young people to choose the most appropriate educational programs and then to adapt to them. What method is sometimes more effective in learning foreign languages? faceto-face learning with a teacher or in groups? This question arises in front of young people who have just started learning the language. Observations show that the above two methods of learning foreign languages have their own advantages and disadvantages. For example, by learning foreign languages in groups, it is possible to quickly develop the ability to speak a foreign language, and to strengthen the information learned in the lesson through mutual questions and answers.

However, during the study of foreign languages in groups, it is possible to face problems such as the fact that the time allotted is not enough to work with all the students, and that the information given in the lesson is not equally understandable to everyone. In the process of learning foreign languages alone with a teacher, the learner should have the opportunity to get answers to all the questions that arise in relation to the language, the subject should be relatively understandable and not be distracted by unnecessary things during the lesson. will have amenities. But language learning hinders the development of speaking skills in this language. Regarding this problem, Tony Robbins states that "The best methods and rules are only 20 percent of success, and the remaining 80 percent depends on human psychology". It should not be forgotten that the key to success is hard work and effort. Another problem that arises in the process of language learning is inability to adapt to a new language environment, difficulty in understanding that language. Usually such a problem is that there are no speakers of the language or those who know the language around the language learner. This problem can cause the language learner to quickly forget the

newly learned words and information. A good way to solve this problem is to create the environment of the language being studied by the learner. In this regard, it is very useful for the language learner to try to remember the names of the objects he uses most in his daily life and, if possible, to write down the names of these objects in the language he is learning.

This method helps the names of objects in a foreign language to be easily learned and kept in memory for a long time. In addition, listening to music in a foreign language and observing the pronunciation of words while listening to music with the text of this music helps to develop listening and pronunciation skills more successfully.

In conclusion, it can be said that in order not to make mistakes and face problems in the process of learning foreign languages, it is necessary to be more responsible for language learning, to work on oneself regularly. Not only learning a language, but in order to achieve success in any task, it is necessary to adhere to consistency. Only then can you achieve complete mastery of the language being studied.

Reference:

1. Jalolov J. "Methodology of reading English" (textbook) Toshent 2012[1]
2. Hoshimov O', Yakubov I. "METHODOLOGY OF TEACHING ENGLISH" (study guide) T.-., Sharq Publishing House. 2013[2]
3. Rakhmanova, M. K[^]. (2020). Pedagogical skills, creativity and activity of the teacher in organizing student discussions in the educational process. "Oriental Art and Culture" Scientific-Methodical Journal, 4(4), 68-73.[3]
4. Penny Ur "A Course in Language Teaching: Practice of Theory "Cambridge Teacher Training and Development. 2009[4]

JAMIYAT HAYOTIDA TADBIRKORLIK FAOLIYATINING O'RNI

Qayumova Nilufarxon Rasulovna
Furqat tumani kasb-hunar maktabining
Biznes asoslari fani o'qituvchisi

Annotatsiya: Ushbu maqolada tadbirkorlik tushunchasi va uning faoliyati hamda tadbirkorlik bilan shug'ullanish prinsiplari to'g'risida fikr yuritilgan

Kalit so'zlar: Tadbirkorlik tushunchasi, tadbirkorlikni o'rganish, tadbirkorlik faoliyati shakllari, tadbirkorlik jarayonlari, tadbirkorlik tadqiqotlari.

Tadbirkorlik (tadbirkorlik faoliyati bu- iqtisodiy foydadir) — o'z tavakkalchiligi ostida amalga oshiriladigan, mulkka egalik qilish, tovarlarni sotish, ishlarni bajarish yoki xizmatlar ko'rsatishdan muntazam ravishda daromad olishga qaratilgan mustaqil faoliyat sanaladi. Tadbirkorlik faoliyati bilan shug'ullanuvchi shaxslar, agar qonun hujjatlarida boshqacha tartib nazarda tutilgan bo'lmasa, qonun hujjatlarida belgilangan tartibda ushbu lavozimda ro'yxatdan o'tkazilishi kerak

Tadbirkorlik faoliyatini yuritish uchun tadbirkorning o'zi tomonidan, tashqaridan jalb qilingan mulklar ya'ni nomoddiy aktivlari va mehnat resurslari ham qo'llanilishi lozim. Sarflangan mablag'lar o'zini qoplashiga, ishlab chiqarilgan narsa foyda bilan sotilishiga kafolat yo'q. Bu mulkni to'liq yoki bir qismini yo'qotish xavfi bilan bog'liqdir.

Tadbirkorlik faoliyatining samaradorligi nafaqat foyda miqdori, balki korxonaning qiymatining o'zgarishi bilan ham baholanishi mumkin (korxonaning bozor qiymati, yaxshi niyatga ham bog'liq bo'ladi).

Odatda g'oyani shakllantir quyidagi bosqichlar bilan ajralib turadi:

1. Tadbirkorlik g'oyasini yaratish;
2. G'oyaning birinchi ekspert bahosi;
3. Bozor ma'lumotlarini olish (talab va taklif o'rtasidagi bog'liqlikni aniqlash, narxlarni aniqlash va boshqalar);
4. G'oyani amalga oshirish uchun xarajatlarni hisoblash;
5. G'oyani amalga oshirish uchun bozor ma'lumotlari va xarajatlarini ekspert baholash;
6. Tadbirkorlik qarorini qabul qilish, g'oyani amaliy amalga oshirishga tayyorgarlik ko'rish.

"Tadbirkor" so'zi fransuz tilidan olingan so'z sanaladi. Bu so'z birinchi marta Jak de Bruslon tomonidan tuzilgan va 1723-yilda nashr etilgan, Dictionnaire Universel de Commerce nomli fransuzcha lug'atda paydo bo'lganini bilishimiz mumkin^[4]. „Sarguzashtchi“^[5] atamasi ko'pincha Buyuk Britaniyada xuddi shu ma'noga ishora qilish uchun ishlatilgan. Dastlab, iqtisodchilar tadbirkorlik tushunchasini chuqur o'rganishga birinchi urinishdi^[10]. Alfred Marshall tadbirkorga ko'p vazifali kapitalist sifatida qaradi va to'liq raqobatbardosh bozor muvozanatida iqtisodiy faoliyat yaratuvchisi sifatida „tadbirkorlarga“ o'rin yo'qligini kuzatdi.

XX asrda tadbirkorlik 1930-yillarda Jozef Shumpeter va Karl Menger, Lyudvig fon Mizes va Fridrix fon Xayek kabi boshqa avstriyalik iqtisodchilar tomonidan o'rganilgan edi. Fransuz tilidan „tadbirkor“ so'zining o'zlashtirilishi 1850-yilga borib taqalsa, „tadbirkorlik“ atamasi 1920-yillarda paydo bo'lgan. Shumpeterning fikricha, tadbirkor yangi g'oya yoki ixtironi muvaffaqiyatli innovatsiyaga aylantirishga tayyor va qodirdir. Tadbirkorlar yangi mahsulotlar va yangi biznes modellarini yaratishda bozorlar va tarmoqlardagi past takliflarni to'liq yoki qisman almashtirish uchun Shumpeter „ijodiy halokat bo'roni“ deb atagan narsadan foydalanadi, shuning uchun ijodiy vayronagarchilik asosan uzoq muddatli iqtisodiy o'sish uchun javobgardir. Tadbirkor bo'lish iqtisodiy o'sishga olib keladi, degan g'oya endogen o'sish nazariyasining qoldiq talqini bo'lib, akademik iqtisodda muhokama qilinmoqda. Isroil Kirznerning muqobil tavsifi shuni ko'rsatadiki, aksariyat innovatsiyalar alohida sifatlarni talab qilmaydigan ichimlik somonlarini ishlab chiqarishda qog'ozni plastmassaga almashtirish kabi bosqichma-bosqich yaxshilanishlar bo'lishi mumkin.

Tadbirkorlik faoliyati shakllari

- Individual:
 - Yakka tartibdagi tadbirkor;
 - Yakka tartibdagi korxonalar;
- Kollektiv;
 - Korporativ;
 - Kompaniya;
 - Umumiy sheriklik;
 - Imon hamkorligi;
 - Mas'uliyati cheklangan jamiyat;
 - Qo'shimcha mas'uliyatli jamiyat;
 - Iqtisodiy hamkorlik;
 - Investitsion hamkorlik;
 - Nodavlat aksiyadorlik jamiyati;
 - Ommaviy aktsiyadorlik jamiyati;
 - Oilaviy biznes;
- Davlat.

Noqonuniy tadbirkorlikni alohida ajratishadi.

Faoliyat xarakteriga ko'ra ular ishlab chiqarish, savdo hamda tijorat, kredit va moliyaviy, xizmat ko'rsatish (xizmatlar) va boshqalarni alohida ajratadilar.

O'z manfaatlarini himoya qilish uchun Rossiya biznes hamjamiyati „Notijorat tashkilotlari to'g'risida“ gi qonunga muvofiq turli xil uyushmalar tuzishi mumkindir^[14].

Tadbirkorlik jarayoni

Biznesni boshlash uchun kapital manbalari quyidagilar bo'lishi mumkin:

- O'z mablag'lari:
 1. Yakka tartibdagi tadbirkor uchun — uning shaxsiy mablag'lari va jamg'armalari, o'z mulki (bino, jihoz, avtomobil).
 2. Yuridik shaxs uchun — ta'sischi tomonidan shakllantirilgan ustav kapitali ko'pincha o'z mablag'lari hisobidan moliyalashtiriladi.
- Investitsiyalarni jalb qilish:

1. Venchur fondlari va biznes farishtalar yangi loyihalarning faol ishtirokchilaridir.

2. Crowdfunding orqali mablag ' yig'ish. Mablag'lar kelajakdagi mahsulotlar evaziga ham, xayriya sifatida ham qabul qilinishi mumkin (bu, ayniqsa, bepul litsenziya ostida tarqatilgan holatda to'g'ri keladi).

- Bankdan yoki jismoniy shaxslardan olingan kreditlar (qarzlarni moliyalashtirish).

- Bepul yordam (grantlar yoki subsidiyalar).

Bundan tashqari, yangi ishini boshlovchi tadbirkorlarga yordam berish uchun davlat va jamoat tashkilotlari, texnoparklar va biznes-inkubatorlar mavjud bo'ladi.

Ro'yxatga olish va litsenziyalash[tahrir | manbasini tahrirlash]

Davlatdan faoliyat yuritish huquqi uchun litsenziya olish.

Reklama[tahrir | manbasini tahrirlash]

Reklama joylashtirish, aktsiyalar va kompaniyalar, maxsus takliflar.

Kengaytmalar[tahrir | manbasini tahrirlash]

Kengaytirish (ishlab chiqarish yoki taqdim etilayotgan xizmatlar ko'lamini), shuningdek, raqobatchilarning qo'shilishi va sotib olinishni ko'zda tutadi. Kapitalizatsiya.

Ulashish muammosi[tahrir | manbasini tahrirlash]

Birjada ro'yxatga olingan aktsiyalarni chiqarish.

Faoliyat sug'urtasi[tahrir | manbasini tahrirlash]

Tayyor biznesni sotish va sotib olish[tahrir | manbasini tahrirlash]

Biznes hayotidagi bosqich — bu hayotiy korxonaning shakllanishi va uni sotish imkoniyati hisoblanadi. Sotib olish va sotish mulkdorning o'zi tomonidan ham, tayyor biznesning ochiq bozorida ham (qo'shilgan qiymatga ega va aktivlar narxida korxonalar) amalga oshirilishi mumkin.

Tadbirkorlik tadqiqotlari

Lyudvig fon Mizes, Fridrix Avgust fon Xayek va Avstriya iqtisodchilar maktabining boshqa vakillari tomonidan tadbirkorlik mohiyatini tushunish uchun ko'p ishlar qilindi. Ular tadbirkorlikni tabiiy resurslar — yer, mehnat, kapital, axborot va vaqt bilan birga iqtisodiyotning asosiy resurslari (omillari) dan biri deb hisoblaganlar. Tadbirkorlik odatda tranzaksiya xarajatlarini kamaytirish orqali vaqtni tejashga qaratilgan.

Avstriyalik iqtisodchi - Jozef Shumpeter tadbirkorni yangi g'oya yoki tironi muvaffaqiyatli innovatsiyaga aylantirishga harakat qiladigan shaxs deb ta'riflab kelingan. Xususan, tadbirkorlik bozorlarda va ishlab chiqarishda faoliyat yurituvchi, bir vaqtning o'zida yangi mahsulotlar va tadbirkorlik modellarini yaratuvchi ijodiy halokat kuchidir. Ijodiy halokat dinamik va uzoq muddatli iqtisodiy o'sishni ta'minlaydi.

Frank Nayt va Piter Druker tavakkalchilikni tadbirkorlikning muhim (atributi) deb hisoblab, quyidagi xavf turlarini aniqladilar:

- statistik xavf;
- statistik hisoblab bo'lmaydigan noaniqlik;

• Ritsar noaniqligi yoki haqiqiy noaniqlik, uni nafaqat hisoblab bo‘lmaydi, balki oldindan aytib bo‘lmaydi.

Misol uchun internet paydo bo‘lishidan oldin, Google yoki YouTube kabi mavjud muvaffaqiyatli loyihalar bozorini taxmin qilish mumkin bo‘lmagan edi.

Uilyam Baumol innovatsion tadbirkorlik^[15] deb ataladigan an’anaviy bozorda nomutanosiblikni keltirib chiqaradigan va rad etishga olib keladigan tadbirkorning pozitsiyasini o‘rgandi.

Tadbirkorlik muammolarini zamonaviy tadqiq qilishda institutsional sharoitlarning biznes rivojlanishiga ta’siri^{[16][17][18]}, shuningdek, tadbirkorlikning o‘zini ijtimoiy-iqtisodiy jarayonlardagi o‘rni^{[19][20]} masalalariga katta ahamiyat beriladi^{[21][22]}. Kichik va o‘rta korxonalar yirik biznesga qaraganda tranzaksiya xarajatlariga ko‘proq duchor bo‘ladilar, shuning uchun ularga mamlakatlar va mintaqalarda biznes yuritish shart-sharoitlar muhimroqdir^[23]. Shu bilan birga, innovatsion tadbirkorlik g‘oyalar va texnologiyalarni tayyor mahsulotga aylantiruvchi transfer mexanizmi vazifasini bajaradi^[24]. Tadbirkorlarning yuqori zichligi inklyuziv institutlarning shakllanishi ehtimolini oshiradi^[25]. Kichik va o‘rta biznesning rivojlanishi ko‘p jihatdan hokimiyat organlarining bozorlarni tartibga solish, ma’muriy yukni kamaytirish, korrupsiyani nazorat qilish va boshqalar bo‘yicha harakatga bog‘liq^[26].

Foydalanilgan adabiyotlar:

1. Tadbirkorlik va biznes asoslari. I. Usmonov, N. Usmonova.
2. Tadbirkorlik. Sh. Odilov.
3. <https://kun.uz>

О‘ZBEKISTON RESPUBLIKASINING YO‘L HARAKATI QOIDALARI

Soliev Dilshodjon Otajonovich

Farg‘ona viloyati, Furqat tuman kasb hunar maktabi

„Yo‘l harakati qoidalarini va harakat xavfsizligi“ fani o‘qituvchisi

Annotatsiya: Yo‘l harakati qoidalarini o‘rganish, haydovchi, piyodalarni hatti harakatlari, yo‘l belgilari, yo‘l transport hodisalarini kelib chiqish sabablarini hamda uni oldini olish choralari haqida tushuncha beradi.

Kalit so‘z: transport, yo‘l, haydovchi, temir yo‘l, moped, velosipedchi, asosiy yo‘l, aholi punkti, ajratuvchi mintaqa.

Ushbu Yo‘l harakati qoidalarini (keyingi o‘rinlarda — Qoidalar) O‘zbekiston Respublikasi hududida yo‘l harakatining yagona tartibini belgilaydi. O‘zbekiston Respublikasi yo‘llarida transport vositalarining o‘ng tomonlama harakatlanish tartibi belgilangan.. Yo‘l harakati qatnashchilari “Yo‘l harakati xavfsizligi to‘g‘risida”gi O‘zbekiston Respublikasi Qonunini, ushbu Qoidalarini va unda keltirilgan svetofor ishoralari, yo‘l belgilari, yo‘l chiziqlarining talablarini bilishlari, ularga amal qilishlari, shuningdek, ularga berilgan vakolat doirasida yo‘llarda harakatni tartibga soluvchilarning ko‘rsatmalarini so‘zsiz bajarishlari shart. Yo‘l harakati qatnashchilari yo‘ldagi boshqa harakat qatnashchilarining harakatlanishiga to‘sqinlik qilmasligi va xavf tug‘dirmasliklari kerak.

Tegishli vakolatga ega bo‘lmagan yuridik va jismoniy shaxslarga yo‘l qoplamasini buzish, o‘zgartirish yoki zarar yetkazish, ifloslantirish, yo‘l belgilarini, svetoforlarni va harakatlanishni tashkil etishning boshqa texnik vositalarini o‘zboshimchalik bilan olib tashlash, o‘rnatish, to‘siq qo‘yish, shikastlantirish, yo‘llarda harakatlanishga to‘sqinlik qiluvchi narsalarni qoldirish, “sun‘iy notekislik” qurilmalarini o‘rnatish taqiqlanadi.

Harakatlanishga to‘sqinlik yuzaga keltiradigan shaxs uni tezda bartaraf qilish uchun imkoniyati darajasida barcha choralarni ko‘rishi, agar buning iloji bo‘lmasa, mavjud barcha vositalar bilan xavf-xatar haqida harakat qatnashchilarini ogohlantirishi va ichki ishlar organlariga (keyingi o‘rinlarda IIO) xabar berishi shart.

Mazkur Qoidalarini buzgan shaxslar O‘zbekiston Respublikasining qonun hujjatlariga muvofiq javob beradilar. Qoidalarda quyidagi asosiy tushuncha va atamalardan foydalaniladi: avtomagistral — 5.1. yo‘l belgisi bilan belgilangan, har bir yo‘nalishning qatnov qismlari ajratuvchi mintaqa bilan ajratilgan (u bo‘lmaganda yo‘l to‘siqlari bilan) hamda boshqa yo‘llar, tramvay va temir yo‘llari, piyoda va velosiped yo‘llari bilan bir sathda kesishmaydigan yo‘l. avtopoyezd — ulagich moslamalari bilan ulangan egarli shatakka oluvchi va yarim tirkama yoki yuk avtomobili va tirkama

(tirkamalar)dan iborat transport vositasi tarkibi.yo‘l harakati xavfsizligi — yo‘l harakati qatnashchilarining yo‘l-transport hodisalari va ularning oqibatlaridan himoyalanganlik darajasini aks ettiruvchi yo‘l harakati holati;velosiped — kamida ikkita g‘ildirakka ega bo‘lgan va odatda minib olgan shaxs(lar)ning muskul kuchi bilan, xususan, tepkilar yoki dastaklar yordamida harakatlantiriladigan transport vositasi (nogironligi bo‘lgan shaxslar kajavasidan tashqari). Velosiped nominal (belgilangan) quvvati 0,25 kilovattndan, tezligi soatiga 25 kilometrdan oshmaydigan dvigatelga ega bo‘lishi mumkin.

velosipedchi — velosipedni boshqaradigan shaxs;

velosiped yo‘lkasi — alohida yo‘l yoki konstruktiv jihatdan qatnov qismi va trotuardan ajratilgan yo‘lning tarkibiy qismi bo‘lib, tegishli yo‘l belgisi bilan belgilanadi;

velosipedchilar uchun tasma — yo‘lning boshqa qismlaridan yo‘l chizig‘i bilan ajratilgan, tegishli yo‘l belgisi bilan belgilangan yo‘l qismi bo‘lib, faqat velosiped harakatlanishi uchun mo‘ljallangan;

transport vositasi — odamlarni, yuklarni tashishga yoki maxsus ishlarni bajarishga mo‘ljallangan qurilma;

transport vositasining egasi — transport vositasiga mulk huquqi yoki boshqa ashyoviy huquqlar asosida egalik qiluvchi yuridik yoki jismoniy shaxs;

haydovchi — yo‘llarda transport vositasini boshqarib borayotgan shaxs. Boshqarishni o‘rgatuvchi, ot aravani boshqarayotgan, hayvonlarni minib harakatlanayotgan yoki ularni yetaklab borayotgan, chorva mollari (poda)ni haydab borayotgan shaxslar haydovchiga tenglashtiriladi;

majburiy to‘xtash — texnik nuqson, tashilayotgan yuk, haydovchi va yo‘lovchining holati, yo‘ldagi biror to‘siq tufayli xavf yuzaga kelganda yoxud ob-havo sharoitiga bog‘liq holda transport vositasi harakatini to‘xtatish. Haydovchining ushbu xatti-harakati oxirgi zarur chora bo‘lib, qoidabuzarlik deb e‘tirof etilmaydi;

asosiy yo‘l — tuproqli yoki shag‘alli yo‘lga nisbatan qattiq qoplamali (asfalt, sement-betonli va shunga o‘xshashlar yotqizilgan), kesishayotgan yoki tutashgan yo‘lga nisbatan 2.1, 2.3.1 — 2.3.3 yoki 5.1 yo‘l belgilari bilan belgilangan yoxud yondosh hududdan chiqadigan yo‘lga nisbatan har qanday yo‘l. Ikkinchi darajali yo‘lning bevosita chorrahaga tutash qismining qoplamali bo‘lishi uni asosiy yo‘l bilan teng huquqli qilmaydi;

arava — otga (yoki boshqa hayvonlarga) qo‘shib tortiladigan yoki odam mushak kuchi bilan harakatga keltiriladigan dvigatel bilan jihozlanmagan, yuk tashishga mo‘ljallangan qurilma;

yo‘l — transport vositalari va piyodalarning harakatlanishi uchun qurilgan yoki moslashtirilgan va foydalaniladigan yer polosasi yoxud sun‘iy inshoot yuzasi. Yo‘l

автомобил yo‘llarini, shahar elektr transporti yo‘llarini yo‘lkalarni va trotuarlarni o‘z ichiga oladi;

yo‘l-transport hodisasi — transport vositasining yo‘lda harakatlanish jarayonida ro‘y bergan, fuqarolarning halok bo‘lishiga yoki sog‘lig‘iga zarar yetishiga, transport vositalari, inshootlar, yuklarning shikastlanishi yoxud boshqa moddiy zarar yetishiga sabab bo‘lgan hodisa;

yo‘l harakati — odam va yuklarni transport vositalari yordamida yoki bunday vositalarsiz yo‘llar doirasida tashish yoxud yo‘l harakati qatnashchilarining yo‘llarda harakatlanishi jarayonida yuzaga keluvchi munosabatlar majmui; temir yo‘l kesishmasi — yo‘lning temir yo‘llar bilan bir sathda kesishgan joyi; yo‘nalishli transport vositasi — belgilangan yo‘nalishi va bekatlari bo‘lgan, yo‘lovchi tashish uchun mo‘ljallangan umumiy foydalanishdagi transport vositalari (trolleybus, tramvay, avtobus, yo‘nalishli taksi);

mexanik transport vositasi — dvigatel bilan harakatga keltiriladigan transport vositasi (mopeddan tashqari). Bu atama barcha traktor va o‘zi yurar moslamalarga ham taalluqlidir;

moped — eng yuqori konstruktiv tezligi soatiga 50 kilometr dan, ish hajmi 50 sm³ dan oshmaydigan ichki yonuv dvigateligaga ega bo‘lgan yoki nominal (belgilangan) quvvati 0,25 kilovatt dan ortiq va 4 kilovatt dan kam bo‘lgan elektr dvigatelli ikki yoki uch g‘ildirakli transport vositasi. Xuddi shunday tavsiflarga ega bo‘lgan kvadratsikl (kvadrotsikl), tritsikl, skuter hamda yo‘lning qatnov qismida harakatlanishiga moslashtirilgan boshqa mexanik moslamalar ham mopedlarga tenglashtiriladi; mototsikl — dvigatelining ish hajmi 50 sm³ dan (ichki yonuv dvigateli bo‘lganda) va har qanaqa dvigatelda eng yuqori konstruktiv tezligi soatiga 50 kilometr dan oshadigan ikki g‘ildirakli va yon tirkamali (kajavali) yoki yon tirkamasiz mexanik transport vositasi.

Tritsikllar, shuningdek, ruxsat etilgan to‘liq vazni 400 kilogrammdan (yuk tashish uchun mo‘ljallangan transport vositalari uchun 550 kilogrammdan) oshmaydigan, mototsiklga o‘xshash o‘rindiqqa va rulga ega bo‘lgan va dvigatelining eng yuqori quvvati 15 kilovatt dan oshmaydigan kvadratsikl (kvadrotsikl) hamda boshqa mexanik moslamalar ham mototsikllarga tenglashtiriladi;

aholi punkti — kirish va chiqish yo‘llari 5.22 — 5.25 yo‘l belgilari bilan belgilangan hudud;

yetarlicha ko‘rinmaslik — yomg‘ir, qor yog‘ishi, tuman tushishi va shunga o‘xshash sharoitlarda, shuningdek, kunning g‘ira-shira vaqtida yo‘lning ko‘rinish masofasi 300 metrdan kam bo‘lishi;

quvib o‘tish — bir yoki bir nechta transport vositalarini qarama-qarshi yo‘nalishda harakatlanish uchun mo‘ljallangan tasmaga chiqib, so‘ngra ilgari egallagan qatoriga qaytib o‘tish bilan bog‘liq bo‘lgan o‘zib ketish;

Yo'l chiziqlari bo'lmasa, piyodalar o'tish joyining kengligi 5.16.1 va 5.16.2 yo'l belgilari orasidagi masofa bilan aniqlanadi;

piyodalar yo'lkasi — piyodalar harakatlanishi uchun qurilgan yoki moslashtirilgan, tegishli yo'l belgisi bilan belgilangan alohida yo'l yoki sun'iy inshoot yuzasi. Transport vositalari harakati taqiqlangan qismi;

ko'rinishi cheklangan joylar — joylardagi past-balandliklar, burilishlar, o'simliklar, daraxtlar, qurilishlar, inshootlar yoki boshqa obyektlar, shu jumladan, transport vositalari tufayli harakatlanish yo'nalishida yo'l ko'rinishining cheklanishi;

yondosh hudud — bevosita yo'lga tutashgan va transport vositalari o'tib ketishi uchun mo'ljallanmagan hudud (hovlilar, mahallalar, turar joy dahalari, transport vositasi to'xtab turish joylari, yonilg'i quyish shoxobchalari, korxonalar va shunga o'xshashlar).

Yondosh hududdan chiqayotgan transport vositalari barcha yo'l harakati qatnashchilariga yo'l berishi shart;

qatnov qismlari kesishmasi — yo'llarning qatnov qismlari o'zaro kesishib o'tadigan va tasavvur qilinadigan chiziqlar bilan aniqlangan hudud;

qatnov qismi — yo'lning relssiz transport vositalari harakatlanishi uchun mo'ljallangan qismi;

sutkaning qorong'i vaqti — kechki g'ira-shiraning oxiridan tonggi g'ira-shiraning boshlanishigacha bo'lgan oraliqdagi vaqt;

harakatlanish tasmasi — avtomobillarning bir qator bo'lib harakatlanishi uchun yetarlicha keng bo'lgan, yo'l chiziqlari bilan belgilangan yoki belgilanmagan yo'l qatnov qismining har qanday bo'ylama tasmasi;

haqiqiy vazn — transport vositasining yuki, haydovchi va yo'lovchilari bilan birgalikdagi vazni;

yo'l berish (to'sqinlik qilmaslik) — yo'l harakati qatnashchilariga nisbatan imtiyozi bo'lgan boshqa yo'l harakati qatnashchisining harakat yo'nalishi yoki tezligini o'zgartirishga majbur etishi mumkin bo'lgan hollarda, harakatni davom ettirmasligini yoki boshlamasligini, biror-bir manyovr bajarishi mumkin emasligini bildiruvchi talab;

yo'l harakati qatnashchisi — yo'l harakati jarayonida transport vositasining haydovchisi, yo'lovchisi yoki piyoda tariqasida bevosita ishtirok etuvchi shaxs; imtiyoz — mo'ljallangan yo'nalishda boshqa yo'l harakati qatnashchilariga nisbatan oldin harakatlanish huquqi;

to'xtab turish joyi — transport vositalarini tashkiliy to'xtab turishi (joylashtirilishi) uchun mo'ljallangan, tegishli yo'l belgisi bilan belgilangan, qatnov qismining bir bo'lagi yoki qatnov qismiga, trotuarga, yo'l yoqasiga, ko'priikka, estakadaga va ko'cha-yo'l tarmog'ining boshqa obyektlariga tutashgan, maxsus jihozlangan joy;

pulli to‘xtab turish joyi — to‘lov asosda foydalaniladigan to‘xtab turish joyi;
harakatlanish uchun xavf — yo‘l harakati jarayonidan o‘sha yo‘nalishda va o‘sha tezlikda harakatlanishni davom ettirish yo‘l-transport hodisasi sodir bo‘lishiga tahdid qiladigan omil;

ajratuvchi mintqa — yo‘lning yonma-yon joylashgan qatnov qismlarini ajratuvchi, transport vositalari harakatlanishi yoki to‘xtashi uchun mo‘ljallanmagan, yo‘l sathidan ko‘tarilgan yoki maysazor, ariq, maxsus

Yo‘l harakati qoidalariga ilovalar / Yo‘l harakati qoidalarining belgilari



Foydalanilgan adabiyotlar:

1. Yo‘l harakati qoidalari va xavfsizligi J.R.Qulmuhammedov.
2. Yo‘l harakati qoidalari K.M.Nazarov.
3. Yo‘l harakati qoidalari va xavfsizligi R.S.Hikmatov, SH.A.Shoislomov.

INCURABLE DISEASES

*Mullajanova Gulnigor Ilhom kizi,
Andijan public health technical
school named Abu Ali ibn Sina*

Modern medicine has done a lot to eradicate and cure diseases, but unfortunately, there are still many horrific diseases for which there is no cure.

1. Ebola hemorrhagic fever.

Ebola is a virus of the filovirus family that causes severe and often fatal viral hemorrhagic fever. Outbreaks of this disease have been observed in primates such as gorillas and chimpanzees and in humans. The disease is characterized by high fever, rash, and excessive bleeding. In humans, the fatality rate is 50 to 90 percent.

The name of the virus comes from the Ebola River in the northern Congo Basin of central Africa, where it first appeared in 1976. That year, outbreaks in Zaire and Sudan led to hundreds of deaths. The Ebola virus is closely related to the Marburg virus, which was discovered in 1967, and both viruses are the only filoviruses that cause epidemics in humans.

The hemorrhagic virus spreads through bodily fluids and, just as patients often vomit blood, caregivers often contract the disease.

2. Poliomyelitis.

Polio or spinal palsy is an acute viral infectious disease of the nervous system that begins with general symptoms such as high fever, headache, nausea, fatigue, pain and muscle spasms, sometimes followed by more severe and permanent paralysis of the muscles of one or more limbs, throat or chest. More than half of all polio cases occur in children under 5 years of age. The paralysis that is so often associated with the disease actually affects less than one percent of people infected with the polio virus.

Only 5 to 10 percent of infected people show the above-mentioned common symptoms, and more than 90 percent of people show no signs of illness. There is no treatment for those infected with poliovirus. Since the mid-20th century, hundreds of thousands of children have suffered from this disease every year. Since the 1960s, thanks to the widespread distribution of the polio vaccine, polio has been eliminated from most countries in the world and is now endemic in only a few countries in Africa and South Asia. Every year, about 1,000-2,000 children are left paralyzed by polio.

3. Lupus erythematosus.

Lupus is an autoimmune disease that causes chronic inflammation in various parts of the body. There are three main forms of lupus: discoid lupus erythematosus, systemic lupus erythematosus and drug-induced lupus.

Discoid lupus affects only the skin and usually does not involve internal organs. It is characterized by a rash or various patches of redness covered in grayish-brown scales that may appear on the face, neck, and scalp. In about 10 percent of cases in people with discoid lupus, the disease will develop into the more severe systemic form of lupus.

Systemic lupus erythematosus is the most common form of this disease. It can affect almost any organ or structure of the body, especially the skin, kidneys, joints, heart, gastrointestinal tract, brain and serous membranes.

And while systemic lupus can affect any area of the body, most people experience symptoms in only a few organs. The skin rash may resemble that found in discoid lupus. It is also known that rarely do two people have the same symptoms. This disease is very varied in nature and is marked by periods when the disease becomes active and periods when symptoms are not so obvious.

4. Flu.

Influenza is an acute viral infection of the upper and lower respiratory tract, which is characterized by high fever, chills, a general feeling of weakness, muscle pain, and various types of soreness in the head and abdomen.

Influenza is caused by several strains of viruses in the Orthomyxoviridae family, which are divided into types A, B and C. The three main types tend to cause similar symptoms, although they are not antigenically related. So, if you are infected with one type, it does not provide immunity against other types. Type A viruses lead to large epidemics of influenza, and type B causes small localized outbreaks, while type C viruses generally do not cause illness in humans. Between periods of a pandemic, viruses undergo constant rapid evolution (a process called antigenic variation) in response to the onslaught of immunity in humans.

Periodically, influenza viruses undergo major evolutionary changes by acquiring new genome segments from another influenza virus, effectively becoming a new subtype from which there is no immunity.

5. Croitfeldt-Jakob disease.

Croitfeldt-Jakob disease is a rare fatal degenerative disease of the central nervous system. It occurs worldwide and occurs at a rate of one in a million, with slightly higher rates among certain populations such as Libyan Jews.

The disease most often occurs among adults aged 40 to 70 years, although there have been cases among younger people. Both men and women suffer from it equally.

The onset of the disease is usually characterized by vague psychiatric and behavioral changes, followed by progressive dementia accompanied by visual impairment and involuntary movements. There is no cure for the disease and it is usually fatal within a year of the onset of symptoms.

The disease was first described in 1920 by the German neurologist Hanz Gerhard Kreutfeld and Alfons Jacob. Croitfeldt-Jakob disease is similar to other neurodegenerative diseases such as kuru, which occurs in humans, and scabies, which occurs in sheep. All three diseases are types of transmitted spongiform encephalopathy due to the characteristic spongy pattern of neural destruction in which the brain tissue appears to be filled with holes.

6. Diabetes.

Diabetes mellitus is a disorder of carbohydrate metabolism, characterized by an impairment of the body's ability to produce or respond to insulin, and thereby maintain the desired blood sugar level.

There are two main forms of diabetes. Type 1 diabetes, formerly called insulin-dependent diabetes and juvenile diabetes, usually begins in childhood. This is an autoimmune disease in which the immune system of a person with diabetes produces antibodies that destroy the beta cells that produce insulin. Since the body can no longer produce insulin, daily injections of the hormone are required.

Type 2 diabetes, or non-insulin-dependent diabetes, usually appears after age 40 and becomes more common as people get older. It occurs due to sluggish insulin secretion from the pancreas or decreased response in the target cells that secrete insulin. It is associated with heredity and obesity, especially upper body obesity. People with type 2 diabetes can control their blood sugar levels through diet and exercise, as well as insulin injections and other medications.

7. AIDS (HIV).

AIDS, or acquired immunodeficiency syndrome, is a transmitted disease of the immune system that is caused by HIV (immunodeficiency virus). HIV attacks slowly, destroying the immune system, the body's defense system against infections, making a person susceptible to various infections and certain malignancies, ultimately leading to death. AIDS is the final stage of HIV infection, during which fatal infections and tumors occur.

HIV/AIDS spread in the 1980s, especially in Africa, where it is believed to have originated. Several factors contributed to the spread, including increased urbanization and long-distance travel to Africa, international travel, changing sexual morals, and intravenous drug use.

According to the 2006 UN report on HIV/AIDS, about 39.5 million people are living with HIV, about 5 million people become infected each year, and about 3 million die from AIDS each year.

8. Asthma.

Asthma is a chronic airway disease in which the inflamed airways tend to constrict, causing episodes of suffocation, difficulty breathing, coughing and chest tightness that range in severity from mild to life-threatening. Inflamed airways become

hypersensitive to a variety of stimuli, including dust mites, animal dander, pollen, air pollution, cigarette smoke, medications, weather conditions and exercise. However, stress can worsen symptoms.

Asthmatic episodes may begin suddenly or may take several days to develop. Although the first episode can occur at any age, half of cases occur in children under 10 years of age, and it occurs more often in boys than girls. Among adults, the incidence rate is approximately the same in women and men. When asthma develops in childhood, it is often associated with an inherited susceptibility to allergens such as pollen, dust mites, and animal dander, which cause an allergic reaction. In adults, asthma can also develop in response to allergens, but viral infections, aspirin and exercise can also trigger the disease. Polyps and sinusitis are also common in adults with asthma.

9. Cancer.

Cancer refers to a group of more than 100 different diseases characterized by the uncontrolled growth of abnormal cells in the body. Cancer affects one in three people born in developed countries and is a leading cause of illness and death worldwide. Although cancer has been known since ancient times, significant improvements in cancer treatment were made in the mid-20th century, mainly through timely and accurate diagnosis, surgery, radiation therapy and chemotherapy drugs.

Such advances have led to a decline in cancer mortality and have also led to optimism in laboratory research in elucidating the causes and mechanisms of the disease.

Thanks to ongoing advances in cell biology, genetics and biotechnology, researchers now have fundamental knowledge of what happens in cancer cells and in cancer patients, facilitating further progress in preventing, diagnosing and treating the disease.

10. Cold.

The common cold is an acute viral illness that begins in the upper respiratory tract, sometimes spreads to the lower respiratory tract, and can cause secondary infections in the eyes or middle ear. More than 100 viruses can cause a cold, including parainfluenza virus, influenza virus, respiratory syncytial virus, reoviruses and others. However, rhinoviruses are considered the most common cause.

The term cold is associated with the feeling of cold or exposure to a cold environment. It was originally thought that colds were caused by hypothermia, but research has shown that this is not the case. Colds are caught through contact with infected people, not from cold, cold wet feet, or drafts.

People can carry the virus and not experience symptoms. The incubation period is usually short, ranging from one to four days. Viruses begin to spread from an infected person before symptoms appear and spread peaks during the symptomatic phase.

There is such a variety of viruses that cause colds that it is practically impossible for a person to develop immunity to colds. To date, there are no medications that can significantly shorten the duration of the disease, and most treatment is aimed at mitigating symptoms.

Literature:

1. Vashchenko M. A., Anisimova Yu.N. Slow neuroviral infections. - Kyiv: Health, 1982. - 112 p.
1. Grigoriev Ya. A. Human prion diseases: symptoms and treatment prospects // Young scientist. - 2019. - No. 42 (280). — P. 39-44.
2. Human prion diseases: modern aspects / N. N. Zavadenko, G. Sh. Khondkaryan, R. Ts. Bembeeva, A. A. Kholin, E. N. Saverskaya; Federal State Budgetary Educational Institution of Higher Education "Russian National Research Medical University named after. N.I. Pirogov" of the Ministry of Health of Russia, Institute of Medical and Social Technologies of the Federal State Budgetary Educational Institution of Higher Education "Moscow State University of Food Production". (review).

ILM FAN VA TABIAT MARKAZIDA AMALIY TAJRIBALAR O'TKAZISHNI TASHKIL ETISH

Ro'ziyeva Nafisa Qurbonovna

Buxoro pedagogika kolleji "Maktabgacha ta'lim" kafedrası

Rivojlanish markazlarida bolalar faoliyatini tashkil etish

o'quv amaliyoti o'qituvchisi

Annotatsiya: Ushbu maqolada, maktabgacha ta'lim muassasalarida ilm fan va tabiat markazida amaliy tajribalar o'tkazishni turli yosh guruhlariga ahamiyati haqida so'z yuritilgan.

Kalit so'zlar: eksperiment, tajriba, sinov, yosh guruhlar, ko'rgazmalar tadqiqot, tarozi, lupa, akvareum, ob-havo, taqvim.

Zamonaviy maktabgacha ta'lim bolaning o'zini o'zi rivojlanishi va o'zini o'zi anglashini ta'minlashga tayanadi, bilimga bo'lgan ichki ehtiyojni uyg'otish, kognitiv qiziqishni faollashtirish muhimdir. Bolalar eksperimenti - bu atrofdagi dunyo hodisalarining qonuniyatlarini anglash, ufqlarini kengaytirish, mustaqil faoliyat tajribasini boyitishning eng samarali vositasi. Tajribalar nafaqat yangi faktlarni keltirib chiqaradi, balki sintez va tahlilning aqliy operatsiyalarini shakllantirishga ijobiy ta'sir ko'rsatadi, ijodiy salohiyatni ochib berishga, birlamchi matematik tushunchalarni shakllantirishga yordam beradi.

Kichkina "bolajon" har kuni ko'plab savollarni so'raydi. Nima uchun yomg'ir yog'adi, nega shamol esib turadi, nima uchun quyosh porlashi mumkin ... Tabiiy hodisalarning mohiyatini va kichik yoshdagi bolalarning qonuniyligini tushuntirish uchun nima bo'lishining sabablari va oqibatlari haqida gapirish oson ish emas. Albatta, siz aytishga yoki ko'rsatib berishga harakat qilishingiz mumkin va siz eksperiment o'tkazishingiz mumkin. Bunda bolalar "tajriba" burchagida bolalar bog'chalarida ishlaydilar

Ilm-fan va tabiat markazida bolalar ijodkorligini shakllantirishda kichik tajribalar ham muhim rol egallaydi. Maktabgacha yoshdagi bolalar uchun amaliy tajriba. Bizga oppoq rangli salfetka, flamaster, suv va idish kerak bo'ladi. Bunda oq rangli salfetkadan kapalakchalarni qirqib olamiz va uni bir qanotini o'zimizga yoqqan rangli flamaster bilan bo'yab olamiz. Uni yassi idishga solingan suvga solamiz natijada kapalak qanoti ochiladi, hamma qismini rang qoplab chiroyli tusga kiradi. Buni ko'rgan bolada albatta xursand bo'lish holati yuzaga keladi. Tajriba asosida bolada ijodkorlik ya'ni ranglardan foydalanishni bilishi va kapalaklarni chiroyli qilib qirqishi kabilar rivojlanadi. Tasavvuri shakllanib dunyoni badiiy tasavvur qiladi. Ikkinchi tajribamizda bizga ikkita tuxum, ikkita stakanda suv, tuz kerak bo'ladi. Bunda birinchi

stakandagi suvga tuxumni solamiz , natijada tuxum cho'kib ketdi. Endi ikkinchi stakanga bir choy qoshiq tuz solamiz. Aralashtirib unga tuxumni solamiz natijada tuxum cho'kib ketmadi. Buning sababi tuz suvni zichligini ko'paytirib yuborgani sabab bo'ladi. Bu tajribalardan keyin bolalarda tabiatga bo'lgan qiziqishi hamda kreativlik qobiliyati ham shaklanib borishi kuzatiladi. Ilm-fan va tabiat markazida tajriba sinov maydonchasida o'tkazilayotgan tajribalar bolalarda qiziqish uyg'otadi va ularni yangi ixtirolar qilishga undaydi. Bu markaz bolalarni tabiat va undagi hodisalarni bilish uchun eng katta imkoniyat markazi hamdir. Markaz faoliyati to'g'ri tashkil etilsa bolalar tabiat haqidagi bilimlarning 90%ini o'zlashtiradi. Markaz nafaqat bolalarda balki pedagoglarda ham qiziqish uyg'otadi. Hayotimiz davomida ishlatiladigan narsalarni qayerdan kelganligini, ulardan nimalar olinganligi haqidagi ma'lumotlar bolalarning o'z qo'llari bilan urug'larni tuvaklarga sepish orqali unga suv qo'yishi va urug'unib chiqishi bola uchun juda qiziqarli holatlar sanaldi

Markaz orqali juda ko'p tajribalarni o'tkazadilar,ularga ruxsat etilmagan ayrim tajribalarni tarbiyachi va kattalar yordamida o'tkazadilar va o'zlari qiziqayotgan narsalarni bilib oladilar. Bolalar tajribalardan juda ham shodlanadilar va o'zlari bajarib, ajoyib tabiat manzarasidan quv naydilar.Tajribalar o'tkazish jarayonida texnika xavfsizligi qoidalariga qat'iy rioya qilish talab qilinadi.Markazga qo'yilgan jihojlarning barchasi bola hayotiga xavf solishdan yiroq bo'lishi lozim.tajribalar o'tkazilgandan so'ng markazdan olib qo'yiladi

Tajriba – bu alohida tashkil etilgan sharoitlarda olib boriladigan kuzatish. U bolalarning tabiatga bo'lgan qiziqishini shakllantirishga yordam beradi, kuzatuvchanlikni, aqliy faoliyatni rivojlantiradi

Bolalar eksperimenti – maktabgacha yoshdagi bolalarning bilim olishini rivojlantiruvchi usullardan biri. Tajriba-eksperimental faoliyat barcha faoliyat turlarini va ta'limning barcha jihatlarini birlashtirishga imkon beradi, kuzatuvchanlikni, ongning izlanuvchanligini, dunyoni bilish istagini rivojlantiradi, barcha bilim olishga oid qobiliyatlarni, ixtiro qilish, qiyin vaziyatlarda nostandart yechimlardan foydalanish, ijodiy shaxsni yaratishga xizmat qiladi.

Tajriba-sinovlarni tashkil qilishda eksperiment o'tkazish mashg'ulotining taxminiy tuzilishiga rioya qilish tavsiya etiladi:

-Tadqiqot vazifasini u yoki bu shakldagi muammoli vaziyat ko'rinishida olib chiqish.

- Diqqat, xotira, fikrlash mantig'i treningi (mashg'ulotga qadar bo'lgan vaqtda tashkil etilishi mumkin.

-Eksperiment o'tkazish davomida hayot xavfsizligi qoidalarini tushuntirish.

- Tadqiqot rejasini aniqlashtirish.

- Uskunalarni tanlash, uning bolalar tomonidan tadqiqot hududida mustaqil joylashtirilishi (ehtiyojga ko'ra yordamchi bilan).

- Bolalarni kichik guruhlarga taqsimlash, bolalarning guruhlarda birgalikdagi faoliyati borishi va natijalarni sharhlaydigan, tengdoshlarini jamlashga va yo'naltirishga yordam beradigan taqdimotchilar, kapitanlarni tanlash (guruh yetakchilari, agar kerak bo'lsa, yordamchilarni tayinlash).

-Tajriba asnosida bolalar tomonidan olingan natijalarni tahlil qilish va umumlashtirish.

Maktabgacha yoshdagi bolalarda kuzatishlar, o'rganilayotgan obyektlar bilan bevosita aloqaga kirishish, sinov va eksperimentlar o'tkazish istagi kuchli bo'ladi.

Pedagoglarga maslahat: pedagoglar tajriba-sinov faoliyati bo'yicha mashg'ulotlarni shunday tashkil etishlari kerakki, tarbiyalanuvchilarda yangi ma'lumotlarga ega bo'lish istagi birinchi o'rinda tursin. Shuning uchun darslarning boshlanishini diqqatni faollashtirish va har qanday muammoli vaziyatni hal qilish uchun motivatsiyani oshirishga, berilgan savolga javob qidirishga bag'ishlash tavsiya etiladi. Ushbu maqsadlar uchun ko'rgazmali materiallardan foydalaniladi (plakatlar, kartochkalar va otkritkalar, kitobdagi rasmlar, ensiklopediya), harakatli va didaktik o'yinlar, tematik gimnastika va mashqlar, bolalarga shaxsiy tajribadan misollar keltirish imkoniyati beriladigan muzokaralar tashkil etiladi, ertak qahramonlari jalb qilinadi

MTTda tajriba-sinov yo'nalishidagi mashg'ulotlar bolalarning yosh xususiyatlarini hisobga olgan holda va sanitariya, gigiyena qoidalariga amal qilgan holga tashkil etiladi:

- kichik guruh - 15 daqiqa;
- o'rta guruh - 20 daqiqa;
- katta guruh - 25 daqiqa;
- tayyorlov guruhi - 30 daqiqa.

Sinov-tajribalarni o'tkazishda ma'lum bir ketma-ketlikka rioya qiling:

- pedagog harakatlarni ko'rsatadi

- • harakatlar bolalardan biri tomonidan takrorlanadi yoki ko'rsatiladi, e'tiborlisi, harakatlarni noto'g'ri bajarayotgan bola bo'lsin: bu odatiy xatoga diqqatni qaratishga imkon beradi;

- ba'zan pedagogning o'zi ataylab xato qiladi: shunday uslubiy texnika yordamida pedagog bolalar xato qilish ehtimoli yuqori bo'lgan harakatga e'tibor qaratishga imkon beradi;

- so'ngra harakatlar xato qilmaydigan bola tomonidan takrorlanadi;
 - harakatlarning hammasi birgalikda, sekin sur'atda amalga oshiriladi, shunda pedagogda har bir bolaning ishini nazorat qilish imkoniyati mavjud bo'ladi;
 - harakatlar tanish bo'lib qolgach, bolalar buni odatdagi sur'atda bajaradilar.
- Eksperimental faoliyat davomida xotirjam, tinch muhitni yarating

Tajriba o'tkazish davomida bolalar:

- moddalarning xossalari haqida tasavvurga ega bo'ladilar;
- materiallarning xossalari va ulardan foydalanish usullari o'rtasida sabab-oqibat aloqalarini o'rnatish ko'nikmasini shakllantirishadi;
- mustaqil xulosalar chiqarish, farazlarni ilgari surish, tahlil qilish kabi ilmiytadqiqot faoliyati ko'nikmalarini hosil qilishadi;
- obyektlar va ularning xossalari haqidagi bilimlarini kengaytirishadi.

Tajriba va sinovlarni o'tkazish bolaga "qanday qilib?" "nima uchun?" degan savollarga o'zi javob topishiga yordam beradi. Bolalar o'rganilayotgan obyektning turli qirralari, uning boshqa obyektlar va atrof-muhit bilan aloqasi haqida chinakam tasavvurga ega bo'ladilar, xotirasini va nutqini boyitadilar, fikrlash jarayonlarini faollashtiradilar, chunki tahlil va sintez, taqqoslash va tasniflash, umumlashtirish operatsiyalarini bajarishga doimiy ehtiyoj sezadilar. "Ilm-fan va tabiat markazi" bolani badiiy-ijodiy qobiliyatini shakllantirish bilan birga ijodkorlikni ham shakllantiradi. Ilm-fan va tabiat markazida bolalarga tabiat haqidagi ilk tushunchalar, tabiiy hodisalar, hayotimizda ishlatiladigan ko'plab narsalarni qanday hosil bo'lishi, tabiatni bizga bergan ne'matlarini ehtiyotkorlik bilan asrash ko'nikmalarini sodda ko'rinishda tushuntirib beradi. Shu bilan birga hayvonlar, qushlar, hasharotlar va mikroorganizmlar haqida ham ma'lumot beradi. Bu markazning maqsadi quyidagicha bo'ladi. Ilm-fan va tabiat markazining maqsadi bolalarda atrof-olam bo'yicha dastlabki ma'lumotlarni berish, dunyoni badiiy tasavvur ettirish, kreativlikni rivojlantirish va ularni markazda faol harakatini ta'minlashdir. Markaz esa kreativ, sog'lom fikrlovchi, mas'uliyatli, zamon bilan hamnafas tarbiyachini talab qiladi.

Xulosa:

Xulosa qilib aytganda, bolaning ijodkorligini rivojlantirish, uni kreativlik qobiliyatini shakllantirishda ilm-fan va tabiat markazining ahamiyati katta. Bolalar kichik tarjibalar, tabiiy hodisalar asosida uning dunyoqarashi, fikrlashi yanada oshib boradi. Dunyoga ijodkorlik qobiliyati bilan boqadi. Eksperiment qilish – maktabgacha yoshdagi bolalarning o'rganish faolligini oshirishdagi yetakchi uslublardan biri. Maktabgacha bo'lgan yoshda tajriba-sinov faoliyati bolaga o'zining o'rganish qobiliyatlarini yuzaga chiqarish, qiziquvchanlik, kuzatuvchanlik kabi xislatlarini rivojlantirish, yangiliklar qilish va atrof olam haqida ma'lumotlarga ega bo'lishga yordam beradi.

Foydalanilgan adabiyotlar:

1. "O'zbekiston Respublikasining ilk va maktabgacha yoshdagi bolalar rivojlanishiga qo'yiladigan davlat talablarini tasdiqlash haqida"gi O'zbekiston Respublikasi Maktabgacha Ta'lim Vazirining buyrug'i. Ro'yxat raqami № 3032. 03.07.2018-y.

2. Grosheva I., Yestafyeva L., Maxmudova D., Nabixanova Sh., Pak S., Nazarova V. G., Abdunazarova N., Isxakova M. “Ilk qadam” Maktabgacha ta’lim muassasalari uchun Davlat o’quv dasturi, to’ldirilgan ikkinchi nashr. Toshkent-2022.

3. Grosheva I., Shivaldova N., Rizayeva X., Kuryayeva I., Nekrasova Y., Xaziyeva L. Ekologik ta’lim va tarbiya bo’yicha Maktabgacha ta’lim muassasalari uchun “Yer sayyorasi – umumiy uyimiz” parsial dasturi. Toshkent-2022.

4. Yestafyeva L., Nabixanova Sh., Pak S., Usmonova D., Ashrabxo’jayeva M., Rizayeva X., Nuritdinova L., Karimova F., Nurmuhamedova G., Muhamadaliyeva M., Musayeva G., Gayfulina F. “Maktabgacha ta’lim tashkilotida ta’lim jarayonini mavzuli rejalashtirish (katta guruh)”. Toshkent-2018.

5. Yestafyeva L., Nabixanova Sh., Pak S., Isxakova M., Kim N., Rizayeva X., Kayalova Y., Nuritdinova L., Maxmudova V., Vlasova Y., Buyanova N., Daukayeva A., Karimova F. “Maktabgacha ta’lim tashkilotida ta’lim jarayonini mavzuli rejalashtirish”. Toshkent-2018.

TECHNIQUES USED FOR READING SKILL DEVELOPMENT

Nigora Qayumova - a teacher of Bukhara State University
Raxmatova Mohinur - a student of Bukhara State University

Annotation. In this article the techniques used for reading skill development are analyzed.

Annotatsiya. Ushbu maqolada o'qish ko'nikmalarini rivojlantirish uchun ishlatiladigan usullar tahlil qilinadi.

Аннотация. В этой статье анализируются методы, используемые для развития навыков чтения.

Key words: reading skill, language learning process, vocabulary, strategy, activity, context.

Kalit so'zlar: o'qib tushunish ko'nikmasi, tilni o'rganish jarayoni, lug'at, strategiya, faoliyat, kontekst.

Ключевые слова: навык чтения, процесс изучения языка, словарный запас, стратегия, деятельность, контекст.

Thinking happens both consciously and unconsciously when you read. The reader uses a variety of techniques to piece together the meaning that is presumed to have been intended by the author. The reader accomplishes this by contrasting textual information with prior experiences and background knowledge. Success in learning a second language requires proficient reading. Reading is, after all, the foundation for instruction in all facets of language learning, including using computer-assisted language learning programmes, writing, editing, and revising as well as using textbooks for language courses. [2;56].

The expectations placed on today's students to read and read well are constantly rising. It is crucial to teach reading as a process, and research shows that teaching strategies has an effect on students' understanding of reading as a process where the objective is to comprehend what is being read. However, the ultimate goal of comprehension training should be for students to take ownership of the techniques and abilities, to recognize when understanding falters and how to fix the issue. Encouraging learners to employ a variety of understanding techniques and abilities can firmly place them on the path to become lifelong readers. Students can start coordinating the methods they have learnt when they have a lot of opportunities to read independently. They can also tweak, adjust, and switch up their abilities and strategies until they can comprehend texts.

The four reading components described are integrated into a reading lesson, but they may not all be practiced in any one day. First is phonemic awareness which is

defined by the National Reading Panel as “recognizing and manipulating spoken words in language”. Next is phonics defined by the same group as “understanding letter-sound correspondences in reading and spelling” then oral reading fluency which is “reading text with speed, accuracy, and expression.” The fourth component is vocabulary defined as “understanding words read by linking the word to oral vocabulary” and lastly is comprehension defined as “directly teaching students to be aware of the cognitive processes involved in reading”[1;124]. Multiple class periods may be covered in a reading lesson. Throughout the session, the instructor should keep an eye out for any areas where the students' knowledge is lacking and design exercises that will fill in those gaps. For instance, if students are struggling to understand past tense verbs in a reading, the teacher could incorporate exercises that practise pronouncing verbs in the past tense with the suffix -ed. Similarly, if students show trouble pronouncing the past tense marker, the teacher could incorporate exercises that practise pronouncing the suffix -ed (phonological awareness). Examples of reading exercises that can be utilised with learners who are preliterate, who have some literacy in English, and who have minimal reading skills in any language are provided by the following activities. As usual, educators must modify the exercises to suit the students in their classes. Adult learners of the English language who are illiterate in the language may also be illiterate in their mother tongue. They could be from nations without written alphabets or those where alphabets are still being created, like Somali Bantu. If their nation has a written tradition, the writing may not follow an alphabetic system, as in the case of Chinese languages, or it may be written from right to left, as in the Arabic alphabet. This means that learners may need to build pre-literacy concepts and skills before they can receive instruction in alphabetic skills, such as phonological processing and decoding. These include distinguishing same and different objects and shapes, how to hold a pencil and paper, copying shapes and patterns, and understanding directionality[3;39]. There are additional obstacles to learning to read for beginning literacy learners whose native language is not English than for the majority of native speakers. Learners of the English language frequently have a little spoken vocabulary. Even if they do not know every letter in the alphabet, they still need to be able to read common words that they encounter on a daily basis or are studying in class. Every time a new vocabulary word is taught to a learner at this level, the teaching of sight words is a useful strategy. Teaching vocabulary by context clues has limited effectiveness with adult English language learners since a learner needs to know 95–98 percent of the words in a text to be able to anticipate from context. It is therefore advised to teach words before they appear in a text. Whenever new vocabulary words are introduced to literacy- and beginning-level learners, the following method might be applied. Students at the intermediate and advanced levels also require focused vocabulary education. Their oral vocabulary is below the level required to learn word meanings from context, just like

that of beginning-level learners. When working with learners that have varying levels of literacy, teachers frequently encounter difficulties.

Therefore, reading education is a crucial part of any curriculum for second languages. Giving reading instruction that works requires knowing a few key facts about literacy, reading, and teaching techniques.

References:

1. Burt, M., Peyton, J., & Adams, R. Reading and adult English language learners: A review of the research. 2003. 259 p.
2. Eskey, D. Reading in a second language. In E. Hinkel (Ed.), Handbook of research in second language teaching and learning. 2005. 127 p.
3. Hadley, A. O. Teaching language in context. 1993. 93 p.
4. Hood, S., Solomon, N., & Burns, A. Focus on reading. Sydney, Australia: National Centre for English Language Teaching and Research. 1996. 275 p.
5. Qayumova, Nigora. "The Poetics of Colors in English Poetry." Центр научных публикаций (buxdu. Uz) 40.40 (2023).
6. Qayumova, N. (2023). ВЗГЛЯД НА МИРОВОЕ СОНЕТНОЕ ИСКУССТВО. ЦЕНТР НАУЧНЫХ ПУБЛИКАЦИЙ (buxdu.Uz), 41(41). извлечено от https://journal.buxdu.uz/index.php/journals_buxdu/article/view/10829
7. kizi BURIYEVA, Qayumova Nigora Muxtor. "INGLIZ SHOIRLARI TALQINIDA SONET JANRI." Ustozlar uchun 43.3 (2023): 102-106.
8. Qayumova, Nigora. "The Genre Sonnet in the Poesis of Shakespeare." ЦЕНТР НАУЧНЫХ ПУБЛИКАЦИЙ (buxdu. uz) 32.32 (2023).
9. Qayumova, Nigora. "Formal and Contentual Coherence in the Sonnets of Rauf Parfi and Shakespeare." ЦЕНТР НАУЧНЫХ ПУБЛИКАЦИЙ (buxdu. uz) 33.33 (2023).
10. Qayumova, N. (2023). THE HARMONY OF FORM AND CONTENT IN THE SONNET. ЦЕНТР НАУЧНЫХ ПУБЛИКАЦИЙ (buxdu.Uz), 40(40). извлечено от https://journal.buxdu.uz/index.php/journals_buxdu/article/view/10560
11. Qayumova, N. (2023). ШЕКСПИР ВА РАУФ ПАРФИ СОНЕТЛАРИДА БАДИИЙ ТАСВИР ВОСИТАЛАРИНИНГ ҚЎЛЛАНИШИ. ЦЕНТР НАУЧНЫХ ПУБЛИКАЦИЙ (buxdu.Uz), 30(30). извлечено от https://journal.buxdu.uz/index.php/journals_buxdu/article/view/9194
12. Qayumova, N. (2023). IDEOLOGY AND ART OF WILLIAM SHAKESPEARE'S SONNETS. Theoretical Aspects in the Formation of Pedagogical Sciences, 2(8), 94–97. извлечено от <http://econferences.ru/index.php/tafps/article/view/5514>

ABDURAUFI FITRAT VA HUSAYN JOVID-JADID ADABIYOTINING YIRIK VAKILI

Qilicheva Go'zal Chorshanbiyevna

Termiz davlat universiteti Adabiyotshunoslik yo'nalishi

1-kurs magistri

Annotasiya: Ushbu maqolada -jadid adabiyotining yirik vakillari Abdurauf Fitrat va Husayn Jovidning hayot yo'llari hamd ijodi haqida ma'lumotlar berilgan.

Kalit so'zlar: yirik to'plami, bolaligi, hayot faoliyati, asarlari, jadidchilik, tadqiqotlari.

Abdurauf Fitrat 1886-yili Buxoroda ziyoli oilasida tug'ilgan. Dastlabki ta'limni Buxoro, Istanbul madrasalari va dorilfununlarida oldi. U arab, fors, turk tillarini mukammal bilganligi tufayli Sharqning buyuk allomalari ijodini yaxshi o'zlashtirdi. Adibning otasi savdo ishlari bilan shug'ullangan bo'lib, 1918-yilgacha Qashqarda turib qolgan. U asosan, onasi Mustafo bibi (Bibijon) tarbiyasida bo'lib, u tufayli Bedil, Navoiy, Fuzuliy, Zebuniso, Uvaysiy kabi ulkan shoirlarning g'azallaridan xabardor bo'ldi. Fitrat 1909-yili Turkiyaga o'qishga borib, 1913-yilgacha Istanbul dorilfununida tahsil ko'rdi. Turkiyada tashkil topgan "Buxoro ta'limi maorifi" uyushmasida faollik ko'rsatdi. Uning ilk to'plami 1911-yilda "Sayha" ("Chorlov") nomi bilan chop etildi. "Sayyohi hindi", "Munozara" kabi asarlari ham shu yillarda Turkiyada nashr etildi.

1909-1913 yillarda Turkiya dorilfununida o'qiyotganida jadidchilik g'oyalari bilan tanishib, shu g'oyalar bilan sug'orilgan asarlar yozdi. U Turkiyadagi tahsili davrida o'ziga Fitrat (tug'ma iste'dod egasi, zukko, dono, bilimdon) deb taxallus oldi. Fitrat 1917-yili fevral inqilobidan keyin "Hurriyat" gazetasini tashkil etdi, unda xalqni istiqloq uchun kurashga da'vat etuvchi she'r va maqolalarini e'lon qildi. Uning "Hurriyat" gazetasida bosilgan "Yurt qayg'usi" nomli she'r va sochmalarida Turkistonning hurligi uchun kurashga bel bog'lagan lirik qahramonning "Men sen uchun tug'ildim, sen uchun yasharman, sening uchun o'larman, ey turkning muqaddas o'chog'i!" degan da'vati baralla eshitiladi..

1922 yili nashr etilgan "O'zbek yosh shoirlari" to'plamida Cho'lpon, Elbek she'rlari bilan birga Fitratning she'riy asarlari ham ilk bor o'zbek o'quvchisiga havola etildi. U mazkur to'plamga kirgan "Mirrix yulduziga", "Behbudiyning sag'anasini izlab", "Sharq", "Shoir" kabi she'rlarida millatparvar va vatanparvarlik pozitsiyasiga qat'iy turganini yana bir bor namoyish etadi.

“Chin sevish” (1920), “Hind ixtilochilari” (1923), “Arslon” (1925), “Vos’e qo’zg’oloni” (1927), “Abulfayzxon” (1924), “Shaytonning tangriga isyoni”(1924) singari dramatik asarlari muallifiga katta shuhrat keltirdi.

Fitrat ijodida milliy uyg’onish g’oyalari, eng avvalo, shaxs erkinligi, ijtimoiy taraqqiyot muammolarini hal etishga qaratilganini ko’rishimiz mumkin. Jumladan,

“Shaytonning tangriga isyoni” nomli she’riy dramasida bu muammo yanada keskinroq qo’yildi. Go’yoki diniy xurofot tanqid qilinayotgan yo’sinda yozilgan dramada muallif o’zining asl g’oya va maqsadlarini tagzaminli, yashirin shaklda ifodalaydi. Tangri, Shayton, Malak, Odam aro bo’lib o’tgan o’tkir munozara, bahlar asosida Fitrat asar yozilgan davrda o’z xalqi uchun nihoyatda muhim bo’lgan Vatan erki va shaxs erkinligi muammolarni badiiy gavdalandirdi.

Fitratning eng buyuk orzusi Vatanni ozod, elini erkin ko’rish edi. U yirik olim, adabiyotshunos sifatida ham bir qancha asarlar yaratdi. Jumladan, “Adabiyot qoidalari”, “Eski o’zbek adabiyoti namunalari”, “Aruz haqida” kabi ilmiy kuzatuvlari o’zbek adabiyotshunoslik fanining shakllanishida muhim rol o’ynadi. Shuningdek, uning Umar Xayyom, Firdavsiy, Navoiy, Bedil haqidagi tadqiqotlari adabiyot tarixini o’rganishda muhim manba bo’lib xizmat etdi. U Ahmad Yassaviy, Sulaymon Boqirg’oniy kabi o’ndan ortiq mumtoz adabiyot vakillari haqida ham maqolalar yozdi. Fitrat ayni paytda tashkilotchilik faoliyati bilan ham shug’ullanib, 1921-1923 yillarda Buxoro Xalq Jumhuriyatida maorif xalq noziri bo’lib xizmat qilgan. 1923-1924 yillarda esa frunzechilar tomonidan quvg’in qilingan shoir Moskvadagi Sharq tillari institutida ilmiy faoliyat bilan shug’ullandi.

Fitrat 1921-yilda Sharq musiqa maktabini tashkil etgan. Maktabga mumtoz musiqa bilimdonlari bilan birga V. A. Uspenskiy singari musiqashunoslarni ham taklif etgan. Shuningdek, u "Shashmaqom" kuylarini to’plash va notaga yozib olish ishlariga ham rahbarlik qildi. Uning tashabbusi bilan Buxoro Shashmaqomi Uspenskiy tomonidan ilk bor notaga olinib nashr etildi. Fitratning o’zbek tili grammatikasiga oid darsliklari 1925-1930 yillarda besh marta chop etilgan. Tilshunoslik va adabiyotshunoslik bo’yicha olib borgan tadqiqotlari uchun Fitratga o’zbek olimlari orasida birinchilardan bo’lib professor unvoni berildi. Fitrat 1938-yil 4-oktabrda Abdulla Qodiriy, Cho’lpon singari yozuvchilar bilan birga otib tashlandi. 1991 yil 25-sentabrda Fitrat o’zbek adabiyotini rivojlantirishdagi xizmatlari uchun Alisher Navoiy nomidagi Respublika Davlat mukofoti bilan taqdirlandi.

Husayn Abdulla o’g’li Rasizoda 1882-yil 24-oktyabrda Naxichevan viloyatining hozirgi Kangarli tumanining Shohtaxti qishlog’ida dindor oilada tug’ilgan. Boshlang’ich ta’limini Naxichevanda mulla maktabida, o’rta ta’limni M.T.Sidqining „Maktabi-tarbiya“ nomli yangi uslubdagi maktabida olgan (1894-1898). 1899-1903-yillarda Janubiy Ozarbayjonda yashab, Tabrizning „Tolibiya“ madrasasida ta’limini davom ettirdi. Istanbul Universitetining adabiyot fakultetini tugatdi (1909),

Naxichevanda, soʻngra esa Ganja va Tbilisida, 1915-yildan esa Bokuda muallimlik qildi. Husayn Jovid klassik Ozarbayjon adabiyotining eng yaxshi anʼanalarini rivojlantirgan ijodkordir. U XX asr Ozarbayjon rivojlangan romantizmi asoschilaridan biri boʻlgan.

Husayn Jovid ijodi janr va forma jihatdan boydir. U lirik shoirlarning, lirik-epik, epik poemalarning, Ozarbayjon adabiyotida ilk lirik tragediya va dramalar muallifidir. „Oʻtgan kunlar“ nomli ilk sheʼriy kitobi 1913-yilda chop etildi. Husayn Jovid koʻproq dramaturg sifatida tanilgan. Uning falsafiy va tarixiy tragediyalari, oilaviy-maishiy dramalari uslub, yozish uslubi shakli yangiligi jihatdan Ozarbayjon dramaturgiyasida yangi bosqich yaratganidek, milliy teatr madaniyatining taraqqiyotiga ham kuchli taʼsir koʻrsatgan, „Jovid teatri“ sifatida xarakterlanadi. Dramaturgiyasida davrning umumbashariy, katta ijtimoiy-siyosiy va madaniy ahamiyatga molik muammolari oʻz aksini topgan. Ozarbayjon adabiyotida ilk lirik tragediya boʻlgan „Shayx Sanon“ (1914) asarida xalqlarni bir-biriga qovushtirish uchun umumbashariy din gʻoyasini oʻrtaga tashladi. Husayn Jovid bu davrda tadrijiy „haq berilmas, olinar“ gʻoyasiga kelib toʻxtalgan.[3]

Ijodida muhim oʻrin egallagan „Iblis“ (1918) lirik tragediyasida davrning barcha ratsion kuchlari — „Inson insonga boʻri“ falsafasi tarafdorlari, „Yigirmanchi asrning madaniy vahshiylari“ boʻlgan doiralarni Iblis qiyofasida umumiy lashtirib, ishgʻolchi urushlarga laʼnat oʻqidi.

1926-yilda muolaja uchun Germaniyaga ketgan va 7 oy Berlinda yashagan Husayn Jovid u yerdan ziyolilarning maʼnaviy iztiroblarini aks ettiruvchi bir qator siyosiy-lirik va lirik-epik sheʼrlar bilan qaytdi. 20-30-yillarda Husayn Jovid bir qator tarixiy dramalar yozgan. „Paygʻambar“ (1922) va „Temurlang“ asarlaridan keyin yozgan „Siyovush“ (1933), „Xayyom“ (1935) tarixiy dramalari Husayn Jovidning tarixga, tarixiy shaxslarga qarashida jiddiy burilish boʻldi. Janubiy Ozarbayjondagi Ozarbayjonlarning „shahanshohlik“ usuli-idorasi asorati ostida azob tortishi, eng oddiy inson huquqlaridan mahrum qilinishi ham vatanparvar shoir sifatida Husayn Jovidni oʻylantirardi. Sovetlar Birligida totalitarizmning dahshatli davrida Husayn Jovid sotsializm „yutuqlari“dan yozishni oʻziga ep bilmagan, Stalinni, Ozarbayjon mansabdorlarini madh etishdan oʻzini olib qochgan. Shu sababli ham bu jasur shaxs Sibir muzliklariga, Magadanga surgun qilindi va 1941-yil 5-dekabrda Irkutsk viloyatining Tayshet tumani Shevchenko qishlogʻida vafot etdi.

Ozarbayjon adabiyotining soʻz va fikr zodagonidir. Ichki layoqati ijod idealiga yuqori darajada mos kelardi. Balki bu sanʼat ideali uning ichki layoqatini yillab, oʻn yillab shakllantirgan edi. „Goʻzallik nomiga, sevgi nomiga“ deb yozgan buyuk ijodkor neft quvurlaridan va dengiz qahramonlaridan, dalada ertadan kechgacha mehnat qilgan mehnatkashlardan tarannum etgan sunʼiy misralar sonini orttirmadi. Ozarbayjonning ijodiy fikri bu sunʼiy misralar domida boʻgʻilgan bir vaqtda hayoti evaziga boʻlsa ham

Jovid o'z ijod idealiga xiyonat qilmadi, uni sotmadi. Go'zallik va sevgi shoiri edi, shunday bo'lib qoldi.

Keyingi yillarda Istanbulda tahsil olishi, turk poeziyasini chuqur o'rganishi uning she'r tilida Onado'li shevasiga maxsus ifodalarning faolligini birmuncha orttirgan. Shoirning ta'lim yillari vaqti qalamga olgan „Raqs“, „Pushti chorshaf“, „Uyquda“, „Oh faqat sen“ va boshqa she'rlari ham, 1913-yilda Tbilisida nashr qilingan „O'tgan kunlar“ she'r kitobida to'plangan boshqa namunalar ham Onado'li shevasining muayyan alomatlari ko'rinadi. Lekin Istanbul muhitidan ayrilgach, shoir asarlarida Onado'li shevasiga maxsus alomatlar asta-sekin kamaydi, nihoyat, uzoq jarayondan keyin deyarli yo'q bo'lib ketgan.

Husayn Jovid lirik ijodining ilk bosqichida janr jihatdan an'anaviy ikki uslublilik o'zini ko'rsatadi. Shoir ushbu yillarda ham klassik uslubda g'azallar, ham xalq-oshiq she'riyati ruhida qo'shma va geraylilar yozgan. Bu davr mahsuli bo'lgan „Ket“, „Ko'nglimni“ radifli she'rlari, shuningdek, „Barcha joy safoli, baxtli“ she'ri g'azal shaklida, „Nozlana-nozlana“ she'ri esa qo'shma shaklidir. „Raqs“, „Uyquda“ va boshqa she'rlarida muxammas va musaddaslarning muayyan alomatlari ko'zga tashlanadi. Ijodining ilk bosqichlarining o'zidayoq Jovidning yangi shakldagi she'rlar yozganini darhol farqlay olish mumkin. Turkiyadagi tahsil yillarida yozilgan „Yetti moziy“, „Bir oh mazlumona“ she'rlarining tuzilishida esa muayyan originallik bor. Bu she'rlar har ikki uslubning — klassik lirika va xalq-oshiq lirikasi uslublarining uyg'unlashishidan yaralgan. Quyidagi xalq-oshiq poeziyasida bo'lganidek, bu she'rlar asosan bandlardan iborat.

FOYDALANILGAN ADABIYOTLAR:

1. Aliyev A., Abdurauf Abdurahim o'g'li Fitrat, T., 1984;
2. Fidoyilar, T., 1990;
3. Qosimov B., Maslakdoshlar. Behbudiy. Ajziy. Fitrat, T., 1994;
4. Qosimov B., Milliy uyg'onish, T., 2002.
5. Qosimov B., Fitrat (chizgilar). Sharq yulduzi, 1992, 10-son, 170-bet.
6. Qosimov B., Inson fojealari. O'zbekiston adabiyoti va san'ati, 1990-yil 6-aprel.
7. Qosimov B., Fitrat. O'zbekiston adabiyoti va san'ati, 1991, 10-son.
8. G'aniyev I., Fitrat, e'tiqod, ijod, T., 1994;
9. G'aniyev I., Fitratshunoslik, Buxoro, 1994;
10. Ajdar Ismoilov — "Dunyo romantizm an'anasi va Husayn Jovid". Boku: Yozuvchi, 1982-yil, 220 b.
11. Ajdar Ismoilov — "Husayn Jovid ijodi va dunyo adabiyotida demonizm an'anasi". Boku: Fan, 1991, 224 b.
12. Gulbeniz Babaxanli — „Ozarbayjon adabiy fikri va Husayn Jovid“ (2010); "Haydar Aliyev va Husayn Jovid " (2013)
13. Husayn Hoshimli — Husayn Jovid lirikasi va Yevropa poetik an'analari. Boku: Fan va ta'lim, 2012

REANIMATSIYA VA INTENSIV TERAPIYA HAQIDA TUSHUNCHA

Mirzakarimov Rustamjon Umarjon o'g'li

RShTYOIM Namangan filiali Xirurgik reanimatsiya bo'limi.

Anesteziolog reanimatolog.

Eraliyev Muroddila Yigitaliyevich

RSHTYOIM Namangan filiali. Xirurgik reanimatsiya bo'limi.

Anesteziolog reanimatolog.

Rafiqov Mahmudjon Malik o'g'li

RSHTYOIM Namangan filiali. Xirurgik reanimatsiya bo'limi

Anesteziolog reanimatologi.

Annotatsiya: Ushbu maqolada reanimatsiya va intensiv terapiya haqida to'liq tushuncha berib o'tilgan. Reanimatsiya - bu favqulodda vaziyatda tanani hayotga qaytarish uchun tibbiy va apparat usullaridan foydalanish jarayoni.

Kalit So'zlari: dori vositalari, kimyoviy birikmalar, zaharlanish, kimyoviy birikmalar, zaharli moddalar.

Intensiv (shoshilinch) terapiya hayot uchun xavfli kasalliklarni davolash usulidir. Reanimatsiya - kasallik natijasida qisman yo'qolgan yoki bloklangan hayotiy (hayot) funksiyalarni tiklash jarayoni. Ushbu turdagi davolash funksiyalarni tiklash ustidan doimiy nazoratni o'rnatish va organlar va tizimlar faoliyatida tez buzilish holatlarida jarayonga aralashish imkonini beradi. Umuman olganda, reanimatsiya va intensiv terapiya og'ir (hayot uchun xavfli) kasalliklar, ularning asoratlari va jarohatlarida halokatli oqibatlarining rivojlanishining oldini olishning eng samarali va eng so'nggi usullari hisoblanadi.

Intensiv terapiya - bu hayotiy ko'rsatkichlarni doimiy nazorat qilgan holda infuziya yoki detoksifikatsiya usullarini talab qiladigan 24/7 davolash. Ular qon va tana suyuqligi testlari orqali aniqlanadi, ular tez-tez takrorlanadi, somatik sharoitlarning yomonlashuvi va yaxshilanishini tezda kuzatish uchun bemorning tanasining funksiyalari. Boshqarishning ikkinchi usuli - bu yurak monitorlari, gaz analizatorlari, elektroensefalograf va boshqa standart uskunalarda apparatda amalga oshiriladigan monitoring. Reanimatsiya - bu favqulodda vaziyatda tanani hayotga qaytarish uchun tibbiy va apparat usullaridan foydalanish jarayoni. Agar bemor kasallik yoki uning asoratlari tufayli hayotga tahdid soladigan holatda bo'lsa, uni barqarorlashtirish uchun intensiv terapiya o'tkaziladi. Agar bemor klinik o'lim holatida bo'lsa va yo'qolgan funksiyalarini erta tiklamasdan yashamasa, ularni qoplash va qaytarish jarayoni reanimatsiya deb ataladi.

Bu masalalarni hal qilish reanimatolog hisoblanadi. Bu tor mutaxassis bo'lib, uning ish joyi intensiv terapiya bo'limi va intensiv terapiya bo'limidir. Ko'pincha reanimatologning yagona kasbiga ega shifokorlar yo'q, chunki mutaxassis anesteziolog va reanimatolog diplomini oladi. Ish joyida, muassasaning profiliga qarab, u uch turdagi lavozimlarni egallashi mumkin: "anesteziolog-reanimatolog", shuningdek, alohida "reanimatolog" yoki "anesteziolog". Reanimatsiya shifokori anesteziolog-reanimatolog hisoblanadi. U operatsiyadan oldingi bemorlarda behushlik turini tanlash va operatsiyadan keyingi holatini kuzatish bilan shug'ullanadi. Bunday mutaxassis har qanday multidisipliner tibbiyotda ishlaydimarkaz (ko'pincha viloyat yoki tuman), bo'lim esa OITR deb ataladi. Funktsiyalari kompensatsiyalangan bemorlar bo'lishi mumkin, ammo hayotiy belgilarni kuzatish talab etiladi. Bundan tashqari, hayot uchun xavfli jarohatlar va kasalliklar, shuningdek, ularning asoratlari bo'lgan bemorlar ICUda. Operatsiyadan keyingi bemorlar ham xuddi shunday reanimatsiya bo'limida anesteziolog-reanimatolog tomonidan kuzatilishi mumkin.

Reanimatolog faqat hayotiy funktsiyalarni tiklash bilan shug'ullanadi va ko'pincha uning ish joyi tez yordam stantsiyasi yoki podstansiya hisoblanadi. Tez yordam mashinasi bilan birga keladigan asbob-uskunalariga ega bo'lgan holda, u bemorni yo'lda reanimatsiya qilishi mumkin, bu falokat tibbiyoti bilan bog'liq barcha holatlarda foydalidir. Ko'pincha reanimatolog intensiv terapiya bo'limida intensiv terapiya bilan shug'ullanmaydi, ammo tez yordam mashinasida bemorning hayotiy funktsiyalarini nazorat qilishni o'rnatadi. Ya'ni, u giyohvand moddalarni davolash va o'lim xavfi bo'lgan bemorning funktsiyalarini apparat nazorati bilan shug'ullanadi.

Anesteziolog - bu tor profilli tibbiyot markazida, masalan, onkologiya dispanserida yoki perinatal markazda mutaxassis lavozimiga misol. Bu erda mutaxassisning asosiy ishi operatsiya qilinadigan bemorlar uchun behushlik turini rejalashtirishdir. Perinatal markaz bo'lsa, anesteziologning vazifasi sezaryen o'tadigan bemorlar uchun behushlik turini tanlashdir. Bolalarda intensiv terapiya ham amalga oshirilishi muhimdirbu markazda. Shu bilan birga, bemorlar va yangi tug'ilgan chaqaloqlar uchun intensiv terapiya va intensiv terapiya bo'limlari tizimli ravishda ajratilgan. Neonatologlar bolalar (yangi tug'ilgan chaqaloqlar) reanimatsiya bo'limida ishlaydi, kattalarga esa anesteziolog-reanimatolog xizmat qiladi. Jarrohlik moyilligi bo'lgan shifoxonalarda reanimatsiya va intensiv terapiya bo'limi aralashuvni talab qiladigan bemorlar soni va operatsiyalarning og'irligiga qarab rejalashtirilgan. Onkologik dispanserlarda aralashuvlar paytida bemorning ICUda o'tkazgan o'rtacha vaqti umumiy jarrohlikdan ko'ra yuqori. Bu erda intensiv terapiya ko'proq vaqt talab etadi, chunki operatsiyalar paytida muhim anatomik tuzilmalar muqarrar ravishda shikastlanadi.

Agar onkojarrohlikni hisobga oladigan bo'lsak, aralashuvlarning aksariyati yuqori travma va katta hajmdagi rezektsiya qilingan tuzilmalar bilan tavsiflanadi. Bu

bemorning tiklanishi uchun uzoq vaqt talab qiladi, chunki operatsiyadan keyin ham sog'lig'ining yomonlashishi va hatto bir qator omillardan o'lim xavfi mavjud. Bu erda behushlik yoki aralashuvning asoratlarini oldini olish, hayotni qo'llab-quvvatlash va qon hajmini to'ldirish muhim ahamiyatga ega, uning bir qismi aralashuv vaqtida muqarrar ravishda yo'qoladi. Bu vazifalar operatsiyadan keyingi reabilitatsiya davrida eng muhim hisoblanadi. Kardiologiya va terapevtik shifoxonalar bu yerda kompensatsiya sifatida joylashganligi bilan farqlanadi hayotiga xavf tug'dirmaydigan bemorlar va beqaror bemorlar. Ularni kuzatib borish va saqlash kerak. Kardiologik profil kasalliklari bo'lsa, kardiogen shok yoki to'satdan yurak o'limi ko'rinishidagi asoratlari bilan miyokard infarkti eng yaqin e'tiborni talab qiladi. Miokard infarkti uchun intensiv terapiya qisqa muddatda o'lim xavfini kamaytiradi, infarkt bilan bog'liq arteriyaning o'tkazuvchanligini tiklash orqali lezyon darajasini cheklaydi va bemorning prognozini yaxshilaydi.

Sog'liqni saqlash vazirligi bayonnomalari va xalqaro tavsiyalarga ko'ra, o'tkir koronar patologiyada bemorni shoshilinch choralar ko'rish uchun reanimatsiya bo'limiga joylashtirish kerak. Yordam tug'ilish bosqichida tez yordam xodimi tomonidan ko'rsatiladi, shundan so'ng tromb bilan yopilgan koronar arteriyalarda o'tkazuvchanlikni tiklash talab qilinadi. Keyin reanimatolog bemorni barqarorlashgunga qadar davolash bilan shug'ullanadi: intensiv terapiya, dori-darmonlarni davolash, ahvolni apparat va laboratoriya monitoringi. Tomirlarda yoki yurak klapanlarida jarrohlik operatsiyalari o'tkaziladigan yurak reanimatsiya bo'limida bo'limning vazifasi operatsiyadan keyingi erta reabilitatsiya va holatni kuzatishdir. Ushbu operatsiyalar juda shikastli bo'lib, ular uzoq vaqt tiklanish va moslashish davri bilan birga keladi. Shu bilan birga, tomirlarni aylanib o'tish yoki stend, implantatsiya qilingan sun'iy yoki tabiiy qopqoq trombozi har doim yuqori ehtimoli bor.

Reanimatsiya va intensiv terapiya hisoblanadi bemorning hayotiga tahdidlarni bartaraf etishga qaratilgan amaliy tibbiyot sohalari. Ushbu tadbirlar yaxshi jihozlangan ixtisoslashtirilgan bo'limda o'tkaziladi. U texnologik jihatdan eng ilg'or hisoblanadi, chunki bemorning tanasining funktsiyalari har doim apparat va laboratoriya nazoratiga muhtoj. Bundan tashqari, intensiv terapiya doimiy yoki tez-tez tomir ichiga yuborishni o'z ichiga oladi.

Kasalliklar va favqulodda vaziyatlar uchun intensiv terapiyaning zamonaviy tamoyillari allaqachon o'rnatilgan va quyidagi qoidalarni ifodalaydi:

Davolashning birinchi maqsadi bemorni barqarorlashtirish va batafsil diagnostik qidiruvga urinishdir;

- yomonlashuvga olib keladigan va farovonlikka ta'sir qiluvchi, ehtimol o'limga olib keladigan oqibatni yaqinlashtiradigan asosiy kasallikni aniqlash;
- asosiy kasallikni davolash, simptomatik davolash orqali holatni barqarorlashtirish;

- hayotga xavf soladigan holatlar va simptomlarni bartaraf etish;
- laboratoriyani amalga oshirish va bemorning ahvolini instrumental kuzatish;
- bemorni ahvoli barqarorlashgandan va hayotga xavf tug'diruvchi omillar bartaraf etilgandan keyin ixtisoslashtirilgan bo'limga o'tkazish.

Bemorning ahvolini nazorat qilish uchta axborot manbasini baholashga asoslanadi. Birinchisi, bemorning so'rovi, shikoyatlar o'rnatilishi, farovonlik dinamikasini aniqlashtirish. Ikkinchisi - qabul qilishdan oldin va davolanish vaqtida o'tkazilgan laboratoriya tadqiqotlari ma'lumotlari, test natijalarini taqqoslash. Uchinchi manba - instrumental tadqiqotlar orqali olingan ma'lumotlar. Shuningdek, bemorning farovonligi va ahvoli haqidagi ma'lumotlarning ushbu turi puls, qonning kislorod bilan ta'minlanishi, yurak urishi tezligi va ritmi, qon bosimi, miya faoliyatini nazorat qilish tizimlarini o'z ichiga oladi.

Foydalanilgan adabiyotlar:

1. Obshaya vrachebnaya praktika. Klinicheskie rekomendatsii farmakologi-cheskiy spravochnik. Pod. Red. I.N. Denisova, YU.L. Shevchenko, F.G. Nazirova. - M.: GEOTAR-Media, 2005.
2. [2. //www.cibis.ru/catalogue/pharmacology_pharmacy_toxicology/a/sites/2185.html](http://www.cibis.ru/catalogue/pharmacology_pharmacy_toxicology/a/sites/2185.html);
3. [3. 2185.html; //medvedev-ma.narod.ru/farmakologia/0.htm](http://medvedev-ma.narod.ru/farmakologia/0.htm);
4. Артюшкевич А.С. Воспалительные заболевания и травмы челюстно-лицевой области. Минск, Беларусь, 2001 г.
5. Афанасьев В.В. Хирургическая стоматология.- Изд-во «ГЭОТАР-МЕДИА», 2015.-880с.
6. Безрукова В.М., Робустова Т.Г. Руководство по хирургической стоматологии и челюстно-лицевой хирургии, том 1. Москва, «Медицина», 2000 г.
7. Васильев Г.А., Робустова Т. Г. Хирургическая стоматология.-1981.

DEVELOPING STUDENTS' INTERCULTURAL COMMUNICATIVE COMPETENCE IN ENGLISH THROUGH SOCIAL NETWORK

Omonov Sobirjon Soli o'g'li

Toshkent ADJU universiteti, arxitektura fakulteti

Musulmonov Shabon Bahodir O'g'li

Termiz davlat universiteti, chet tillar fakulteti

Abstract: The possible uses of specialized social networks in English lessons are analyzed. One of these ways is the formation of foreign language communication skills. The typology of social networks and the advantages and disadvantages of their use in the process of teaching English are discovered. Depending on the desired goal, recommendations are given on the use of specialized social networks when learning English as a foreign language. The article contains a brief description of such networks.

Keywords: synchronous, asynchronous, social networks, Livemocha.com, Busuu.com, Italki.com, LingQ.com.

In the context of globalization, which is changing our world, intercultural communication is of great importance. To implement effective intercultural communication, it is necessary to develop students' communicative language competence and understanding of the cultural traditions of the countries of the studied language based on authentic materials, unlimited access to which is provided by Web 2.0 tools. Blogs, Twitter, social networks, forums, wiki, audio, and video casts have taken an important place in the process of teaching a foreign language due to their availability in synchronous and asynchronous modes from any mobile device. We will describe how the use of social networks, which provide students with the opportunity to interact with native speakers of the studied language and acquire practical language skills, is a factor in the development of intercultural communication. Among the Internet technologies related to communication and the exchange or transfer of information, social networks in general and social language networks, in particular, occupy a special place, as they are a tool of live communication, direct language contact with an interlocutor—a native speaker of another language, another culture, historical tradition, social environment. Currently, such social networks for language learning are gaining popularity in Uzbek as Livemocha.com, Busuu.com, Italki.com, LingQ.com, and LinguaLeo.ru. LinguaLeo is an Uzbek educational network for learning a foreign language (English) with the help of content and an auto designer.

Thanks to the game's modern design and original approach to language learning, LinguaLeo is an effective interactive textbook.

Livemocha.com – a social network for learning languages, which positions itself as a web service that connects educational materials posted on the network with the global Internet community of language learners. The basic principle laid down by the developers as the basis for teaching foreign languages is language learning, the development, and improvement of language skills and abilities, and the level of foreign language proficiency through joint communication and mutual assistance, in which native speakers act as expert consultants. Busuu.com – a social network offering free educational content, the ability to communicate with native speakers, and post texts for verification. The network is aimed at people who have basic knowledge of a foreign language but do not have enough free time to study languages due to their large professional employment. Busuu.com It can rightfully be called a linguistic network since one of its main goals is to establish intercultural communication with native speakers. Italki.com It is an educational social network aimed at the formation and development of writing skills, working with written materials – diaries, notes, catalogs, etc. LingQ.com – this is an educational social network working according to the method of the polyglot Steve Kaufman. His method of learning a foreign language is based on the following principle: first listening to the text, then reading the text, and finally "playing" with new words – vocabulary replenishment, and memorization of new words. Thanks to this sequence, the student begins to speak, write, think and communicate in a foreign language. The podcast texts are selected taking into account the degree of lexical and grammatical complexity and the level of foreign language proficiency from beginner to advanced. Social educational networks for learning foreign languages are constantly being updated and improved – their interface is changing, new services are being added, content is being updated, the quality of teaching methods is improving, and the circle of participants is expanding. The professional-pedagogical community of many countries is seriously thinking about integrating social language networks into the educational process to increase the motivation of students to study, and the formation and development of linguistic communicative competence, without which it is impossible to integrate into the modern information society. Scientific and technological progress opens up new opportunities, types, and forms of communication, the main condition for the effectiveness of which is mutual understanding, dialogue of cultures, tolerance, and respect for the culture of communication partners. Uzbek Facebook, LinkedIn, Twitter, Vkontakte, Odnoklassniki, etc. are currently associated with the concept of "social networks" by most people with such electronic resources of general or professional purpose as Facebook, LinkedIn, Twitter, in the Uzbek- and English-speaking community. The term "social network" itself came from sociology, it was introduced by James Barnes in the second half of the XX century and denoted a circle acquaintances of a person united in interest groups. With the development of information technology, this term

has been applied to online platforms that people use to communicate, meet, and create social connections based on common interests with other people. In the last 5-7 years, virtual communication has gained high popularity and has become especially in demand among young people. According to the Web Canape digital agency, 3.48 billion users were registered on social networks in 2019 [1]. Such a large audience reach, as well as the functions of social networks, primarily providing communication and interaction, searching for new social contacts, can be used as one of the effective means of forming intercultural competencies among students studying foreign languages, in particular English. Instagram Facebook, Twitter, MySpace, Google+), professional or thematic (Linkedin, Xing), photo-sharing networks (for example, Instagram), and networks in which audio messages are exchanged (Blaving, Voxopop) [2]. According to the functions performed, social networks are divided into general (Facebook, Twitter, MySpace, Google+), professional or thematic (Linkedin, Xing), photo-sharing networks (for example, Instagram), networks in which audio messages are exchanged (Blaving, Voxopop) [2,]. There are also specialized, in particular educational social networks (Busuu, Lingualia, Interpals, Conversationexchange, Italki, etc.). Let's look at them in more detail. There are a sufficient number of publications devoted to the problems of using educational social networks in teaching English [3], the advantages and disadvantages of their use in teaching foreign languages in general [4], the use of general-purpose social networks in teaching English [2], but there are no or fragmented materials devoted to the study and improvement of the English language through specialized (educational) social networks. Among them, we can distinguish, firstly, resources built on the principle of training courses, as well as containing exercises aimed at improving certain language skills. Secondly, social networks are used to improve the skills of oral and written speech in direct communication with native speakers. Such social networks are designed for users with different levels of language proficiency, they help to recreate the environment of foreign language communication, and allow communicating live, while either a native speaker or a teacher acts as a communication partner. The training resources that allow you to improve your English language skills include the following: Linq (<https://www.linq.com/>) is a resource for vocabulary replenishment, and for improving listening and reading skills. On the website, you need to choose a lesson that corresponds to your level of language proficiency. The lesson can listen to an unlimited number of times. Then you should proceed to reading the listened text, highlighting and saving unfamiliar words with translation in your profile. This is called creating "links". Having saved your dictionary for this lesson or your group of "links", you can listen to the text of the lesson again, memorizing unfamiliar words saved in the profile. The site also has the possibility of checking written papers by teachers, but this service is paid for. Lingual (<http://www.lingualia.com/>) is a resource aimed at the

systematic development of phonetic, lexical, and grammatical skills, as well as aimed at developing reading and text comprehension skills. After registering on the site, you need to choose a language (there are only two options: English or English) and indicate your level of language proficiency or take a test to determine it. Next, it is suggested to specify the number of hours per day that the listener is going to devote to learning the language. Each level consists of lessons. Each lesson has 5 sections: vocabulary, grammar, phonetics, dialogue, and writing. Without completing the first task (dictionary), there is no way to move on to the next one. After completing 5 lessons that form an educational unit, a control work is offered, based on the tasks performed in the lessons, but not copying them completely. After successful completion of the test work, the program admits the student to the next academic unit. Busuu (<https://www.busuu.com/>) is a social network that makes it possible to study according to the proposed program, taking into account the individual level of language proficiency. After registration, the user is invited to take a test to determine the level of knowledge of the language, then an individual program of classes is compiled. It is also possible to find a communication partner – a native speaker, to post texts for verification.

REFERENCES

1. Smart-технологии (вебинары и социальные сети) в преподавании иностранного языка в неязыковом вузе. / Т. Л. Герасименко [и др.]. – Экономика, статистика и информатика. Вестник УМО. – №5. – 2012. – с.9–12.
2. Развитие языковой компетенции у студентов неязыкового вуза с помощью смарт технологий в преподавании иностранного языка в неязыковом вузе. / Т. Л. Герасименко [и др.] – Экономика, статистика и информатика. Вестник УМО. – №1. – 2013. – С.3–6.
3. Герасименко Т.Л. Опыт использования подкастов и видеокстов при интегрированном обучении профессионально ориентированному деловому английскому языку / Т. Л. Герасименко, Т. Н. Гулая. – Открытое образование. – № 1. – 2013. – с. 73–76.
4. Тер-Минасова С.Г. Язык и межкультурная коммуникация/ С. Г. Тер-Минасова. – М.: СЛОВО, 2008. – 264 с.
5. Ataboyev, I. (2022). fazilatturgunova05@ gmail. com SEMANTIKMAYDONNI TASHKIL ETUVCHI UNSURLAR ORTASIDAGI ALOQA TURLARI: SEMANTIK MAYDONNI TASHKIL ETUVCHI UNSURLAR ORTASIDAGI ALOQA TURLARI. Журнал иностранных языков и лингвистики, 4(4).
6. Ataboyev Isroiljon Mirza o'g'li. (2022). RESPONDING TO A SPEECH REPROACH. British Journal of Global Ecology and Sustainable Development, 10, 161–167. Retrieved from <https://journalzone.org/index.php/bjgesd/article/view/157>

7. Ataboyev, I. (2022). isroilataboyev2@ gmail. com TANA-DASHNOMA KONSEPTINING LINGVISTIK CHEGARALARI TO'G'RISIDA: TANADASHNOM KONSEPTINING LINGVISTIK CHEGARALARI TO'G'RISIDA. Журнал иностранных языков и лингвистики, 4(4).

8. Ataboyev, I. (2020). Funktsional semantik maydonlarning qiyosiy tahlil.

9. Ataboyev, I. (2022). FANTASTIK JANR ASARLARIDA XAYOLIY TILNING SIRLI VAZIFASI. ЧЕТ ТИЛЛАРНИЎҚИТИШНИНГ ИННОВАЦИОН УСУЛЛАРИ, ТАРЖИМАШУНОСЛИК ВА ФИЛОЛОГИК ТАДҚИҚОТЛАРДА ЗАМОНАВИЙ ЁНДАШУВ.

10. Ataboyev, I. (2022). TANBEHNING LINGVISTIK CHEGARALARI HAQIDA VA TIL HODISASI SIFATIDA TANBEHGA LUG'AT TAMONDAN YONDASHUV. ОБРАЗОВАНИЕ НАУКА И ИННОВАЦИОННЫЕ ИДЕИ В МИРЕ международный научный электронный журнал.

11. Turgunova, F. (2022). fazilatturgunova05@ gmail. com TILDA KOMPRESSIYA HODISASI: TILDA KOMPRESSIYA HODISASI. Журнал иностранных языков и лингвистики, 4(4).
12. Turgunova, F. (2022). fazilatturgunova05@ gmail. com YANGILIK SARLAVHALARINI TARJIMA QILISHNING LEKSIK XUSUSIYATLARI: YANGILIK SARLAVHALARINI TARJIMA QILISHNING LEKSIK XUSUSIYATLARI. Журнал иностранных языков и лингвистики, 4(4).

13. Turgunova, F. (2022). fazilatturgunova05@ gmail. com YANGILIK SARLAVHALARDAGI QISQARTMALAR VA ULARNING TARJIMA XUSUSIYATLARI: YANGILIK SARLAVHALARDAGI QISQARTMALAR VA ULARNING TARJIMA XUSUSIYATLARI. Журнал иностранных языков и лингвистики, 4(4).

14. Turgunova, F. (2022). fazilatturgunova05@ gmail. com FRAZELOGIYANI O'RGANISHNING ETNOLINGVISTIK ASPEKTI: FRAZELOGIYANI O'RGANISHNING ETNOLINGVISTIK ASPEKTI. Журнал иностранных языков и лингвистики, 4(4).

15. Turgunova, F. (2022). fazilatturgunova05@ gmail. com MATNINI SIQISHNI O'RGANISH UCHUN NAZARIY SHARTLAR. MATNNI SIQISH: MATNINI SIQISHNI O'RGANISH UCHUN NAZARIY SHARTLAR. MATNNI SIQISH. Журнал иностранных языков и лингвистики, 4(4).

16. Turgunova, F. (2022). INGLIZ TILIDAGI MAQOLALAR SARLAVHALARINI LEKSIK VA GRAMMATIK JIHATDAN TARJIMA QILISHDA XATOLARNING SABABI (Tarjima xatolarining ta'rifi va tasnifi). ОБРАЗОВАНИЕ НАУКА И ИННОВАЦИОННЫЕ ИДЕИ В МИРЕ.

OZIQ-OVQAT TARKIBIDA SUMBULA O'SIMLIGINING AHAMIYATI

Xolmurodov Bahodir

Toshkent kimyo-texnologiya instituti Shahrisabz filiali

katta o'qituvchisi

Axmedova Muxlisa Qodir qizi

Toshkent kimyo-texnologiya instituti Shahrisabz filiali talabasi

E-mail: Muxlisa2023@mail.ru

Abdinazarova Muhlisa

Toshkent kimyo-texnologiya instituti Shahrisabz filiali talabasi

E-mail: muhlisaabdinarova125@gmail.com

Annotatsiya: Ferule Sumbul tarkibida sirka kislotasi betain kelechatka ham uchraydi. Bundan tashqari smolali qismida vanil kislotasi va fitosterol mavjudligi aniqlangan. Alkoloidlar topilmagan uchuvchi oltin gugurt borligi aniqlanmagan. Efir moyi yalpizga o'xshash achchiq tamga ega.

Kalit so'zlar: ferula sumbul, betain kislotasi, fitosterol, alkoloidlar, efir moyi, bronxid, mushk ildizi, ferula moschata.

O'simlik dastlab 1869 - yilda rus olimi Fedshchenko tomonidan Samarqandning janubi-sharqidagi tog'larda yani Zarafshon daryosi bo'yida joylashgan kichik Pentshakent shahrida kashf etilgan.

Shifokorlar tomonidan ko'pincha sumbula bo'g'ilish, bronxid, mushaklarning spazimlari va tinchlantiruvchi dori vositasi sifatida buyuriladi. Albatta sumbul nafaqat asab bilan bog'liq bo'lgan kassaliklarda balki u metiorizmdan tortib ovqat hazm qilish tizimining turli kasalliklarni davolashda qo'llaniladi. Ba'zida to'g'ridan to'g'ri qorin bo'shlig'idagi og'riqni yo'qotish uchun ildizining kukunidan mahalliy vosita tayyorlanadi. Bu spazmlardan og'riqni mukammal darajada kamaytiradi va ovqat hazm qilishni yaxshilaydi. Bundan tashqari u pnevmoniya uchun yaxshi xalq tabobati vositasi bo'lib o'pkani tozalaydi va nafas olishni yaxshilaydi. Olimlar uni turli gripp turlariga qarshi kurashishda samarali ekanligini aniqlashgan va hozirda uni cho'chqa grippi virusiga qarshi kurashda qo'llanganligi aytilmoqda [1].

Bundan tashqari mazkur o'simlik juda kam uchraydigan o'simlik hisoblanadi. Uning sobiq nomi ferula sumbul hisoblanadi. Hozirgi kunda bu o'simlik "ferula moschata" yoki "mushk ildizi", "mush ferula" deb nomlanadi.

Ferula eng kam o'rganilgan dorivor o'simliklardan hisoblanadi. U asosan sharqiy Yevropa, O'zbekiston va Shimoliy va Sharqiy Hindistonda (Nepal va Butan) o'sadi. Bundan tashqari Rossiyaning uzoq shimolida ham uchratish mumkin. U Petrograd orqali Yevropaning qolgan qismiga ham yetib borgan.

Uni birinchi bo'lib Yevropa qit'asida tibbiyotda qo'llashni boshlagan Moskva va Petrograd shifokorlari edi. Sumbula Hindiston, Fors va Sharqning boshqa hududlarida azaldan ishlatilgan [2]. Avvaliga, diniy marosimlar uchun ildizidan turli xil atir va isiriqlar tayyorlangan va shu bilan birga dorivor maqsadlarda ham ishlatilgan.



a)

b)

1-rasm.

Ferula sumbul (1-rasm, a) barglarning shakli uchburchakdir. Gullar murakkab shingillito'p (har bir novdaning oxirida joylashgan). Tashqi ko'rinishida ular arpabodiyonni biroz eslatadi. Vaqt o'tishi bilan ulardan kichik mevalar hosil bo'ladi. Sumbulning o'sishdan to'xtab qurish davridagi holati (1-rasm, b). Ildizlari quritiladi va ovqat hazm qilish uchun yordamchi sifatida foydalanish uchun qayta ishlanadi. Garchi sumbulning ajoyib uyqu dori ekanligi haqida juda ko'p dalillar mavjud. Bundan tashqari, u nafaqat uyqusizlik bilan, balki ortiqcha asabiylashishga ham yordam beradi. Ko'pchilik sumbul preparatlari quritilgan ildiz kukunidan tayyorlanadi. Rangida u bir xil ildizga o'xshaydi, ya'ni kulrang-jigarrang. Mikroskop ostida tekshirilganda juda ko'p jigarrang-qora bo'laklarni ko'rish mumkin [3].

Sumbul ildizni tahlil qilinganda quyidagi natijalar hosil bo'lgan:

namlik	kraxmal	efir moyi	tola	oqsil	dekstrin	kul	saxaroza	smolalar
10,17%	7,70%	1,10%	17,15%	5,50%	1,40%	6,50%	1,64%	17,1%

1.1-jadval

Ta'kidlash joizki, alkaloidlar topilmagan. Uchuvchi moy oltingugurt borligini ko'rsatmagan. Hidi balzamik smolalar bilan bog'liqqa o'xshash bo'lgan. Ulardan

biri spirtda, ikkinchisi esa efirda eriydi. Efir moyi yalpizga o'xshash achchiq ta'mga ega. Ammo quruq distillanganda, u Umbelliferon (Umbelliferon) o'z ichiga olgan mavsumiy moyga aylangan. Xuddi shunday, betain ham topilgan. Bundan tashqari, smolali qismida vanil kislotasi ($C_8H_8O_4$) aniqlangan. Bundan tashqari, fitosterol mavjudligi tan olingan [4].

O'simlikning eng qimmatli qismi ildizidir. Undan turli xil damlamalar va suyuq ekstraktlar tayyorlanadi. Sumbula asab tizimi uchun sitimullashtiruvchi va tonizasiyalashtirivchi vosita hisoblanadi. U asosan asablar bilan bog'liq har qanday muammolar uchun ishlatiladi. Masalan asteniya va asabiy tushkunlikda. Ayniqsa uni asabi charchagan ayollarga tavsiya qiladilar. Bularning barchasi bitta sababga ko'ra: asabiy taranaglikni bartaraf etish va tanaga tonus berishdir. Garchi ba'zi shifokorlar uchun bu uzoq davom etgan kassalikdan keyin tanani tiklash uchun oddiy tonik vosita hisoblanadi [5].

Xulosa: Xulosa o'rnida shuni aytishimiz mumkinki, mazkur o'simlik dunyoda kamyob hamda shifobaxsh hisoblanganligi sababli undan nafaqat tibbiyotda balki xalq tabobatida ham keng foydalanib kelmoqdamiz. Shunga ko'ra sumbula o'simligi inson salomatligi uchun foydali bo'lgan o'simlik bo'lib hisoblanadi.

Foydalanilgan adabiyotlar ro'yxati:

1. N.O'ljaboyeva. Xalq tabobati xazinasidan javohirlar. Toshkent, "Yangi asr avlodi" 2009 yil. 1135 bet.
2. S. Muhammad. Tabiat ne'matlarining shifobaxsh xususiyatlari. Toshkent, "Istiqlol", 2007 yil.
3. Ergashev SH. Yuz dardga yuz davo – shifobaxsh giyohlar, tabiiy ne'matlar va turli beozor omillar bilan davolash. Toshkent, "istiqlol", 1999 yil.
4. O'zbekiston Respublikasi Prezidentining 2020 yil 27 oktyabrsagi PF-6096-son farmoni URL: [http:// https://lex.uz](http://https://lex.uz)
5. Колмаков, Ю.В. Потенциал качества зерна в селекции СибНИИСХ / Ю.В. Колмаков, Л.А. Зелова, И.В. Пахотина, Е.Ю. Игнатъева // Вестник Алтайского государственного аграрного университета. – 2015. - № 11 (133). – С. 19 – 23.

HOSILANING FIZIKADA QO'LLANILISHI

Yaxshiyev Nu'monjon Asatilloevich - Matematika

Xamrayev Almos Amonovich - Matematika

Aliyev Nu'rjahon To'xtamurod O'g'li - Fizika

+998971278189

ANNOTATSIYA

Respublikamizda matematika sohasidagi ta'lim sifatini oshirish, ilmiytadqiqotlarni rivojlantirish va ilmiy ishlanmalarni amaliyotga joriy qilishning ustuvor yo'nalishlari etib bir qancha vazifalar e'tirof etilgan. Maktabgacha, umumiy o'rta, o'rta maxsus, professional, oliy ta'lim tashkilotlari va ilmiy muassasalar o'rtasidagi yaqin hamkorlikni ta'minlovchi yaxlit tizimni shakllantirish va ta'lim berishning onlayn platformasini yaratish va amaliyotga tatbiq etish, masofadan o'qitish tizimi samaradorligini oshirish, baholash tizimining shaffofligini ta'minlash mexanizmlarini joriy qilish shular jumlasidandir.

Biz matematika ilm-fani va ta'limini yangi sifat bosqichiga olib chiqish uchun amaliy masalalar yordamida nazariy bilimlarni egalash usullarini keng joriy etamiz. Bu uslubda o'qituvchi tomonidan aniq bir amaliy masala qo'yiladi. Bu amaliy masalani yechish jarayonida o'quvchilar qo'llanilishi lozim bo'lgan nazariy matematik bilimlarga duch keladilar. O'quvchilar o'ziga zarur nazariy ma'lumot (formula, teorema, tariflar va hk.)larni o'qituvchining bevosita yoki bilvosita ko'magi bilan egallashga yo'naltiriladi.

Biz na'muna sifatida quyidagi amaliy masalani ko'rib o'tamiz (bu kabi ko'plab namunaviy masalalar Milliy matematika platformasining Sh. Ahmedov sahifasida <http://mathnet.uz/Profile?q=sherdor> berilgan) Masala. V0 hajmga ega bo'lgan silindrik ko'rinishda ochiq idish qurish kerak bo'lsin. Uning materiali d qalinlikka ega.

Ushbu idishni qurishda eng kam material ketishi uchun uning o'lchovlari, ya'ni asosining radiusi va balandligi qanday bo'lishi kerak?

O'qituvchi tomonidan o'quvchilarga masalaning yechimini topishda hajm funksiyasining eng kichik qiymati topilishi zarurligi to'la tushuntirilishi kerak. Funksiyaning eng katta va eng kichik qiymatlarini esa, funksiya hosilasi yordamida tekshirish qoidalarini tushuntirilib, ularga yangi nazariy tushunchalar sifatida tanishtirish lozim. Yechish: Bizga 1-rasmdagi kabi shakl berilgan bo'lsin. Ichki silindr asosining radiusini x , balandligini h orqali belgilaymiz.

U holda ishlatiladigan material hajmi quyidagiga teng bo'ladi: $V = \pi(x + d)^2 h + \pi[(x + d)^2 - x^2]h = \pi d(x + d)^2 + \pi h(2xd + d^2)$

2- tomondan, shartga ko'ra $V_0 = \pi x^2 h$, $h = \frac{V_0}{\pi x^2}$ U holda sarflanadigan material hajmi quyidagi funksiya ko'rinishiga ega bo'ladi: $V = \pi d^2 (x + d)^2 + \pi V_0 \pi x^2 \cdot (2xd + d^2) = \pi d(x + d)^2 + 2V_0 d x + V_0 d^2 x^2$ Bu funksiyaning $x > 0$ ga ekstremumga tekshiramiz. Buning uchun hosila olamiz. $V'(x) = 2\pi d(x + d) - 2V_0 d x + 2V_0 d^2 x^2 = 2d(x + d)(\pi x^3 - V_0) x^3$ $V'(x) = 0 \Rightarrow 2d(x + d)(\pi x^3 - V_0) = 0$ Bu tenglamaning yagona musbat yechimi bor $x = \sqrt[3]{\frac{V_0}{\pi}}$ Endi h ning qiymatini aniqlaymiz.

$$h = \frac{V_0}{\pi x^2} = \frac{V_0}{\pi \sqrt[3]{\frac{V_0}{\pi}}} = \sqrt[3]{\frac{V_0}{\pi}}$$

Demak, $x = h = \sqrt[3]{\frac{V_0}{\pi}}$. Demak, ichki slindrning asosining radiusi uning balandligiga teng bo'lganda sarflanadigan material hajmi eng kam miqdorda bo'ladi.

Bizning xulosamizga ko'ra, bu kabi amaliy masalalar o'quvchining nazariy bilimlarni egallashga undaydi, mantiqiy fikrlashini to'la rivojlantiradi va matematikaning boshqa fanlar bilan o'zaro aloqasini tushunib yetadilar. Natijada o'quvchi amaliy masalaning nazariy–matematik asosini tushunib yetadi.

Har qanday funksiyaning hosilasini hosilani hisoblash algoritmi bo'yicha aniqlash har doim ham oson emas va ancha murakkab hisoblashlarni talab etadi. Shu sababli amalda funksiyaning hosilasi quyidagi qoidalarni qo'llash yordamida topiladi. Bu yerda va lar x nuqtada hosilaga ega bo'lgan funksiyalardir. Egri chiziqning nuqtasiga o'tkazilgan normal tenglamasi dan iborat bo'ladi.

Kesmalar mos ravishda urinma osti va normal osti deyiladi. Ularning uzunliklari urinma va normal uzunliklari deyiladi. Agar $()$ funksiyaning hosilasi $()$ o'z navbatida hosilaga ega bo'lgan funksiya bo'lsa, u holda uning hosilasi ikkinchi tartibli hosila deyiladi va $()$ deb belgilanadi. Agar $()$ ikkinchi tartibli hosila yana hosilaga ega bo'lgan funksiya bo'lsa, u holda uning hosilasi uchunchi tartibli hosila deyiladi va $()$ kabi yoziladi. Xuddi shunday to'rtinchi, beshinchi va xakazo tartibli hosilalarga ta'rif berish mumkin.

FOYDALANILGAN ADABIYOTLAR:

1. “Matematika sohasidagi ta'lim sifatini oshirish va ilmiy-tadqiqotlarni rivojlantirish chora tadbirlari to'g'risida”gi O'zbekiston Respublikasi Prezidentining PQ-4708- son 07.05.2020 qarori.
2. Dr Michael Evans, AMSI. Supporting Australian Mathematics Project module// Applications of differentiation//Education Services Australia,2019 y.
3. <http://Skillgrower.com> - Finlyandiya matematika online platformasi.
4. <https://mathnet.uz> – Milliy matematika online platformasi.
5. А.Ж. Сейтов, Ф.Х. Абдумавлонова. Решение геометрических задач с помощью математического пакета MAPLE. Academic research in educational sciences, 2021. Т.2 №6 Pp.933-941.
6. S.Kh.Khasanova A.J.Seytov, A.J. Khurramov, S.N.Azimkulov, M.R.Sherbaev, A.A.Kudaybergenov. Optimal control of pumping station operation modes by

cascades of the Karshi main canal. International Journal of Advanced Research in Science, Engineering and Technology, 2021. Том

7. №4. Рр. 17177-17185. 1. Азларов Т.А., Мансуров Х. Математик анализ. Тошкент 2000 й. 2. Агальцева Н.А Долгосрочные прогнозы стока малых рек // Тр. САНИГМИ. - 2001. – вып.163(244), стр. 113-122.
8. Агальцева Н.А Долгосрочный прогноз притока в Нурекское водохранилище на реке Вахш // САНИГМИ,- 1996. Вып. 149 (230),стр. 101-108.
9. Агальцева Н.А., Василина Л.Ю. Долгосрочный прогноз притока воды в Чарвакское водохранилище // Тр. САНИГМИ. - 1992. - Вып. 145, стр. 52-58
10. Мягков С.В. Метод долгосрочного прогноза стока реки Амударьи в створах п.Керки и п.Дарганата с учетом хозяйственной деятельности // Руководящий документ. Методические указания. РН 68.02.07:2001. - Ташкент: САНИГМИ. - 2001г.,стр. 15

INTEGRALNING FIZIKAGA TADBIQI

Yaxshiyev Nu'monjon Asatilloevich - Matematika

Xamrayev Almos Amonovich - Matematika

Aliyev Nu'rjahon To'xtamurod o'g'li - Fizika

+998971278189

Annotatsiya: Ushbu maqolada matematikaning eng qiziq mavzularidan biri bo'lgan Ikki karrali integralning tatbiqlari. Ikki karrali integral yordamida yuza va jism hajmini hisoblash. Massa, o'rta qiymat va inersiya momentini topish haqida ma'lumotlar berib o'tildi va mavjud muanmolarga ilmiy yondashildi. Ikki karrali integral aniq integralning ikki o'zgaruvchili(argumentli) funktsiya uchun umumlashgan holdir. Ikki karrali integral ham aniq integralning asosiy xossalariga ega. Aniq integralning xossalarini takrorlashni tavsiya etamiz.

Kalit so'zlar: *Ikki karrali integralning ta'rif, Ikki karrali integralni hisoblash, Ikki karrali integralning tatbiqlari.*

Aniq integral, uning geometrik ma'nosi. Aniq integral - matematik analizning eng muhim tushunchalaridan biridir. Egri chiziq bilan chegaralangan yuzalarni, egri chizikli yo'ylar uzunliklarini, hajmlarni, bajarilgan ishlarni, yo'llarni, inersiya momentlarini va hokazolarni hisoblash masalasi shu tushuncha bilan bog'liq. $[a, b]$ kesmada $y = f(x)$ uzluksiz funktsiya berilgan bo'lsin. Quyidagi amallarni bajaramiz: 1. $[a, b]$ kesmani qo'yidagi nuqtalar bilan ixtiyoriy n ta qismga bo'lamiz, va ularni qismaniy intervallar deb ataymiz: $a = x_0 < x_1 < x_2 < x_3 < x_i \dots < x_n = b$ 2. Qismaniy intervallarning uzunliklarini bunday belgilaymiz: $1 \Delta x_1 = x_1 - a \Delta x_2 = x_2 - x_1 \dots \Delta x_i = x_i - x_{i-1} \dots \Delta x_n = b - x_{n-1}$ σ_n yig'indi $f(x)$ funktsiya uchun $[a, b]$ kesmada tuzilgan integral yig'indi deb ataladi.

Integral yig'indining geometric ma'nosi ravshan: Agar $f(x) \geq 0$ bo'lsa, u holda σ_n – asoslari $\Delta x_1, \Delta x_2, \dots, \Delta x_i, \dots, \Delta x_n$ va balandliklari mos ravishda $f(c_1), f(c_2), \dots, f(c_i), \dots, f(c_n)$ bo'lgan to'g'ri to'rtburchak yuzlarining yig'indisidan iborat (1- rasm). Endi bo'lishlar soni n ni orttira boramiz ($n \rightarrow \infty$) va bunda eng katta intervalning uzunligi nolga intilishini, ya'ni $\max \Delta x_i \rightarrow 0$ deb faraz qilamiz. Ushbu ta'rifni beramiz. Ta'rif. Agar σ_n integral yig'indi $[a, b]$ kesmani qismaniy $[x_i, x_{i-1}]$ kesmalarga ajratish usuliga va ularning har biridan c_i nuqtani tanlash usuliga bog'liq bo'lmaydigan chekli songa intilsa, u holda shu son $[a, b]$ kesmada $f(x)$ funktsiyadan olingan aniq integral deyiladi.

Teorema. Agar $u=f(x)$ funktsiya $[a, b]$ kesmada uzluksiz bo'lsa, u integrallanuvchidir, ya'ni bunday funktsiyaning aniq integrali mavjuddir.4 Agar

yuqoridan $y=f(x)\geq 0$ funksiyaning grafigi, qo'yidan OX o'qi, yon tomonlaridan esa $x=a$, $x=b$ to'g'ri chiziqlar bilan chegaralangan sohani egri chizikli trapetsiya.

Nyuton-Leybnits formulasi. Aniq integrallarni integral yig'indining limiti sifatida bevosita hisoblash ko'p hollarda juda qiyin, uzoq hisoblashlarni talab qiladi va amalda juda kam qo'llaniladi. Integrallarni topish formulasi Nyuton-Leybnits teoremasi bilan beriladi. Teorema. Agar $F(x)$ funksiya $f(x)$ funksiyaning $[a, b]$ kesmadagi boshlang'ich funksiyasi bo'lsa, u holda aniq integral boshlang'ich funksiyaning integrallash oralig'idagi orttirmasiga teng.

Integral ostidagi funksiyaning boshlang'ich funksiyasi ma'lum bo'lsa, u holda Nyuton-Leybnits formulasi aniq integrallarni hisoblash uchun amalda qulay usulni beradi. Faqat shu formulaning kashf etilishi aniq integralni hozirgi zamonda matematik analizda tutgan o'rnini olishga imkon bergan. Nyuton-Leybnits formulasi aniq integralning tatbiqi sohasini ancha kengaytirdi, chunki matematika bu formula yordamida xususiy ko'rinishdagi turli masalalarni yechish uchun umumiy usulga ega bo'ldi.

Aniq integralning tatbiqlari. Figuralar yuzlarini dekart koordinatalar sistemasida hisoblash a) Avvalgi o'tilgan mavzulardan ma'lumki, agar $[a, b]$ kesmada funksiya $f(x)\geq 0$ bo'lsa, u holda $y=f(x)$ egri chiziq, OX o'qi va $x=a$ hamda $x=b$ to'g'ri chiziqlar bilan chegaralangan egri chizikli trapetsiyaning yuzi ga teng bo'ladi. Agar $[a, b]$ kesmada $f(x)\leq 0$ bo'lsa, u holda aniq integral.

Agar $f(x)$ funksiya $[a, b]$ kesmada ishorasini chekli son marta o'zgartirsa, u holda integralni butun $[a, b]$ kesmada qisman kesmachalar bo'yicha integrallar yig'indisiga ajratamiz. $f(x)>0$ bo'lgan kesmalarda integral musbat, $f(x)$.

FOYDALANILGAN ADABIYOTLAR:

1. S.Kh.Khasanova A.J.Seytov, A.J. Khurramov, S.N.Azimkulov, M.R.Sherbaev, A.A.Kudaybergenov. Optimal control of pumping station operation modes by cascades of the Karshi main canal. International Journal of Advanced Research in Science, Engineering and Technology, 2021. Tom №4. Pp. 17177-17185. 1. Азларов Т.А., Мансуров Х. Математик анализ. Тошкент 2000 й. 2. Агальцева Н.А Долгосрочные прогнозы стока малых рек // Тр. САНИГМИ. - 2001. – вып.163(244), стр. 113-122.
3. Агальцева Н.А Долгосрочный прогноз притока в Нурекское водохранилище на реке Вахш // САНИГМИ,- 1996. Вып. 149 (230),стр. 101-108.
4. Агальцева Н.А., Василина Л.Ю. Долгосрочный прогноз притока воды в Чарвакское водохранилище // Тр. САНИГМИ. - 1992. - Вып. 145, стр. 52-58
5. Мягков С.В. Метод долгосрочного прогноза стока реки Амударьи в створах п.Керки и п.Дарганата с учетом хозяйственной деятельности // Руководящий документ. Методические указания. РН 68.02.07:2001. - Ташкент: САНИГМИ. - 2001г.,стр. 15

TEZLIKKA OID MASALALAR

Yaxshiyev Nu'monjon Asatilloevich - Matematika

Xamrayev Almos Amonovich - Matematika

Aliyev Nu'rjahon To'xtamurod o'g'li - Fizika

+998971278189

Annotatsiya - Jisrming aylana bo'ylab harakati egri chiziqli harakatning xususiy holi hisoblanadi. Kinematikada harakatning bunday ko'rinishi ham ko'rib chiqiladi. Egri chiziqli harakatda jism tezlik vektorining yo'nalishi hamma vaqt trayektoriyaga urinma bo'ladi. Xuddi shunday hol aylanma bo'ylab harakatda ham sodir bo'ladi. Aylana bo'ylab tekis harakatda nuqtaning harakatini tavsiflash uchun quyidagi kattaliklar kiritilgan: chastota ν , aylanish davri T va burchak chastota.

1-masala. Samolyot yerga nisbatan 48 m/s tezlik bilan shimolga uchib bormoqda. Agar g'arbdan tezligi 14 m/s bo'lgan shamol esa boshlagan bo'lsa, samolyot yerga nisbatan qanday tezlik bilan harakatlanadi? Berilgan: $\nu_i = 48$ m/s; $\nu_i = 14$ m/s.

2-masala. Shamol tezligi 10 m/s ga teng bo'lganda yomg'ir tomchisi vertikalga nisbatan 30° burchak ostida tushmoqda. Shamolning tezligi qanday bo'lganda tomchi vertikalga nisbatan 60° burchak ostida tushadi? Berilgan: m/s; $\alpha = 30^\circ$; $\alpha = 60^\circ$. Topish kerak: ν_{tomchi} - ? Yechilish. Tomchining harakatdagi havo bilan bog'liq bo'lgan sanoq sistemadagi tezligi ν_{tomchi} bu shamol bo'lmagandagi yomg'ir tomchisining tushish tezligi.

Ushbu tezlik vertikal pastga yo'nalgan bo'lib, u faqat yomg'ir turi (tomchi o'lchami) bo'yicha aniqlaniladi. Tomchi uchun tezliklarni qo'shish qonuni, ya'ni:

3-masala. Avtomobil yo'lining birinchi yarmini ν_i m 36 km/soat, ikkinchi yarmini esa $\nu_r = 54$ km/soat tezlik bilan o'tdi. Butun yo'l davomi-dagi o'rtacha tezlikni toping. O'rtacha tezlik ν_i va ν_r ning o'rtacha arifmetik qiymatidan kichik ekanligini isbotlang. Berilgan: $\nu_i = 36$ km/soat = 10 m/s; $\nu_r \sim 54$ km/soat = 15 m/s. Topish kerak: $\nu_{\text{o'rtacha}}$ - ?

ν_i va ν_r esa shu yo'llarni bosib o'tish uchun ketgan vaqt. Butun yo'lning S bilan, esa t bilan belgilab olamiz

O'rtacha tezlik ν_t va ν_j ning o'rtacha arifmetik qiymatidan kichik.

4-masala. Tezligi 100 m/s bo'lgan samolyot qo'nish yo'liga kelib tushdi. U 20 s vaqt davomida to'xtaydi. Tezlanish va tormozlanish yo'lining uzunligi topilsin. Berilgan: $\nu = 100$ m/s, $t = 20$ s. Topish kerak: a - ? S - ?

5-masala. Velosipedchi tinch holatidan boshlab birinchi 4 s davomida 1 m/s² tezlanish bilan o'tdi, so'ngra 0,1 min davomida tekis harakatlandi va oxirgi 20 m davomida to'xtagunicha tekis sekinlanuvchan harakat qildi. Butun harakatlanish vaqtidagi o'rtacha tezlikni toping. Berilgan: $t_1 = 4$ s; $a = 1$ m/s²; $t_2 = 0,1$ min = 6 s. Topish kerak: $\nu_{\text{o'rtacha}}$, S , t - ?

Автомобил текис тезланувчан ҳаракат қилиб, ҳаракат бoshlangandan 5 s вақт оʻtgandan keyin 36 km/soat тезликка еришган. Ҳаракатнинг учинчи секундida автомобил қанча yoʻl bosib oʻtadi? Берилган: $t_s = 5$ s; $9s = 36$ км/soat = 10м/s.

Ushbu formulaga $t_s = 5$ s; $9s = 10$ м/s қийматлами қоʻyamiz va тезlanish-ni topamiz: $a = 2$ м/s². Uchinchi sekundda bosib oʻtilgan yoʻl, uch sekund davomida bosib oʻtilgan yoʻldan ikki sekund davomida bosib oʻtilgan yoʻllar farqiga teng.

Fizikadan qiyin masalalarni yoki olimpiada masalalarini yechish oʻquvchilarning ilmiy dunyoga kirishdagi dastlabki qadami hisoblanadi. Har bir masala mustaqil ravishda hal qilinishi lozim boʻlgan kichik ilmiy muammodir. Olimpiada masalalari - bu olimlarning ilmiy-tadqiqot faoliyatlarida uchraydigan ilmiy muammolarning bir turidir [3]. Fan va texnikaning bugungi taraqqiyoti tabiiy va texnika sohalarida koʻproq yuqori malakali mutaxassislar tayyorlashni taqozo etadi. Buning uchun fizika fanini oʻqitish samaradorligini oshirish, iqtidorli yoshlarni aniqlash va ularning ijodkorlik qobiliyatlarini rivojlantirish shu kunning dolzarb muammolaridan biridir. Fizikadan masalalarni yechish oʻquvchilarning ilmiy dunyoga kirishdagi dastlabki qadami hisoblanadi. Har bir masala mustaqil ravishda hal qilinishi lozim boʻlgan kichik ilmiy muammodir. Ammo hozirgi kunda fizikadan masala yechish kitoblari sanoqlidir, ayniqsa uzluksiz taʼlimning asosiy bosqichi boʻlmish Oliy taʼlim dargohlariga tayyorlab beruvchi akademik litseylarda masala yechish naqadar muhim boʻlishiga qaramasdan oʻzbek tilidagi adabiyotlar soni cheklangan. Ayniqsa masalalar yechish usullari koʻrsatib oʻtilgan darsliklar juda kam. Masala yechish - fizika oʻqitish jarayonining ajralmas qismi boʻlib, u fizik tushunchalarni shakllantirishga katta xissa qoʻshadi, fizik fikrlarni rivojlantiradi, bilimni amalda qoʻllash malakasini orttiradi. Fizika masalalarini yechish quyidagi hollarda keng qoʻllaniladi:

- a) yangi axborotlar berishda;
- b) muammoli vaziyat hosil qilish va oʻquvchilarga muammo qoʻyishda;
- d) amaliy malaka va koʻnikmani shakllantirishda;
- e) oʻquvchilar bilimining mustaxkamligi va chuqurligini sinashda;
- f) materialni mustaxkamlash, umumlashtirish va takrorlashda;
- g) texnika yutuqlari bilan tanishtirishda va politexnik taʼlim berishda;
- h) oʻquvchilarning ijodiy qobiliyatlarini rivojlantirishda.

Moddiy nuqta toʻgʻri chiziq boʻyicha harakatlanmoqda.

Uning harakat tenglamasi $S = t^4 + 2t^2 + 5$. Moddiy nuqtaning harakat boshlanganidan ikkinchi sekundi oxiridagi oniy tezligi va tezlanishi, shuningdek ushbu vaqt davomida bosib oʻtgan yoʻli va oʻrtacha tezligi topilsin. Берилган: $S = (t^4 + 2t^2 + 5)$; $t = 2$ s. Topish kerak: 9 — ?; a — ?;

Oniv tezlik bu yoʻldan vaqt boʻyicha olingan birinchi tartibli hosiladir, ya ni

Oniv tezlanish bu tezlikdan vaqt boʻyicha olingan birinchi tartibli hosiladir.

At — t — to vaqt davomidagi moddiy nuqtaning o'rtacha tezligi quyidagi formula bo'yicha aniqlaniladi:

$$S = S(t), 9(0) = t^4 + 1t^2 + 5 = 24.$$

FOYDALANILGAN ADABIYOTLAR

1. M.Nosirov, O.Bozarov, Sh.Yulchiev. Fizikadan olimpiada masalalari. Toshkent: 2012.
2. А.Г.Чертов, А.А.Воробьев. Физикадан масалалар туплами. Тошкент: «Узбекистон», 1997.
3. T.Rizayev. B.Ibragimov. Fizikadan masalalar yechish metodikasi. Toshkent: 2015.
4. Raxmatullayeva G. N. V. Q., Atajanov E. Y., Sotivoldiyeva M. I. Q. QATTIQ JISMLAR FIZIKASIGA OID MASALALAR YECHISH ORQALI O'QUVCHILARNI FAN OLIMPIADALARIGA TAYYORLASH METODIKASI //Oriental renaissance: Innovative, educational, natural and social sciences. – 2021. – T. 1. – №. 11. – C. 160-165.
5. Qizi R. G. N. V. ANIQ FANLARGA IXTISOSLASHTIRILGAN AKADEMIK LITSEYLARDA FIZIKADAN MASALA YECHISH DARSLARINI TAKOMILLASHTIRISH //Science and innovation. – 2022. – T. 1. – №. B3. – C. 1012-1016.
6. Qizi R. G. V. OLIMPIADA MASALALARI ORQALI O'QUVCHILARNING FIZIKA FANIGA QIZIQISHINI ORTTIRISH METODIKASI //Science and innovation. – 2022. – T. 1. – №. 1. – C. 7-12.
7. Rakhmatullayeva G. METHODOLOGY FOR SOLVING OLYMPIAD TASKS IN KINEMATICS //Science and innovation. – 2022. – T. 1. – №. B4. – C. 115-118.

BOSHLANG'ICH TA'LIMDA INTERFAOL METODLAR VA AXBOROT TEXNOLOGIYALARINI AHAMIYATI

Qo'chqarova Feruza Tursunboyevna

Namangan viloyati To'raqo'rg'on tumani

36-sonli umumiy o'rta ta'lim maktabi o'qituvchisi

Annotatsiya: Ushbu maqolada boshlang'ich ta'limda ishlatiladigan zamonaviy interfaol metodlar, boshlang'ich sinflarni o'qitishda axborot texnologiyalari ahamiyati va foydali tomonlari hamda boshlang'ich sinf o'quvchilarini ilmiy dunyoqarashlarini shakllantirishda va ijodiy tafakkurlarini rivojlantirishda interfaol metodlarning ahamiyati haqida ma'lumotlar berilgan.

Kalit so'zlar: interfaol metodlar, axborot texnologiyalari, unlilar metodi, kompyuter dasturlari yordamida o'qitish, mantiqiy fikrlash.

Ta'lim o'qituvchi va o'quvchilarning hamkorlikdagi faoliyati bo'lib, shu jarayonda shaxsning taraqqiyoti, uning ma'lumoti va tarbiyasi ham amalga oshadi. Ulug' donishmandlardan biri «... kelajak tashvishi bilan yashasang, farzandlaringga yaxshi bilim ber, o'qit», degan ekan. Yurtimizda ta'lim-tarbiya tizimida amalga oshirilayotgan islohotlar haqiqiy ma'noda bir-ikki yillik yoki qisqa davrda samaraga erishishga qaratilgan ish emas, balki chin ma'noda bir necha yuz yillarga tatiydigan o'zgarish bo'ldi, desak xato bo'lmaydi. Bu prezidentimizning kelajagimiz, kelajak avlodimiz haqida qayg'urib, yurtimizning barcha farzandlari – mening farzandlarim, ular bizlardan ko'ra kuchli, bilimli va albatta baxtli bo'lishlari kerak, degan g'oyasi zamirida donishmandlarcha siyosat yotganini ko'rsatadi. Ma'lumki, ta'limda ilg'or pedagogik va yangi axborotlar texnologiyalarini tatbiq etish o'quv mashg'ulotlarining samaradorligini oshiribgina qolmay, ilm-fan yutuqlarini amaliyotda qo'llash orqali mustaqil va mantiqiy fikrlaydigan, har tomonlama barkamol yuksak ma'naviyatli shaxsni tarbiyalashda muhim ahamiyat kasb etadi.

Hozirgi kunda ta'lim jarayonida interfaol metodlar va axborot texnologiyalarini o'quv jarayonida qo'llashga bo'lgan qiziqish kundan-kunga ortib bormoqda. Interfaol metodlarning bosh maqsadi-o'quv jarayoni uchun eng qulay muhit va vaziyat yaratish orqali o'quvchining faol, erkin, ijodiy fikr yuritish, uni ehtiyoj, qiziqishlari, ichki imkoniyatlarini ishga solishga muhit yaratish. Bunday darslar shunday kechadiki, bu jarayonda bironta ham o'quvchi chetda qolmay, eshitgan, o'qigan, ko'rgan bilgan fikr mulohazalarini ochiq oydin bildirish imkoniyatlariga ega bo'ladilar. O'zaro fikr almashish jarayoni hosil bo'ladi. Bolalarda bilim olishga havas, qiziqish ortadi, o'zaro do'stona munosabatlar shakllanadi. Interfaol ta'lim o'z xususiyatiga ko'ra didaktik o'yinlar orqali evristik suhbat-dars jarayonini loyihalash orqali muammoli vaziyatni

hosil qilish va yechish orqali kreativ-ijodkorlik asosida axborot kommunikatsion texnologiyalar yordamida amalga oshirish metodlarini o'z ichiga oladi.

Axborot kommunikatsion texnologiyalar asosida ta'lim o'z navbatida kompyuter dasturlari yordamida o'qitish, masofadan o'qitish, internet tarmoqlari asosida o'qitish, media-ta'lim metodlaridan iborat. Boshlang'ich ta'limda o'quvchilarning yosh hususiyatlari, savodxonlik darajalari, shaxsiy tabiatlariga ko'ra didaktik o'yinlar orqali evristik suhbatlar loyihalashtirish asosidagi metodlar keng qo'llanilmoqda. Agar o'qitish jarayonida har bir o'quvchi o'zining o'zlashtirish imkoniyati darajasida topshiriqlar olib ishlaganida u yuqori sifat va samaradorlikni ta'minlagan bo'lar edi. Bunday holatni faqat tabaqalashtirgan ta'lim orqaligina amalga oshirish mumkin. Endi ta'lim jarayonlarini didaktik o'yinlar orqali amalga oshirish haqida fikr yuritamiz. Interfaol o'yinli metodlar o'quvchi faoliyatini faollashtirish va jadallashtirishga asoslangan. Ular o'quvchi shaxsidagi ijodiy imkoniyatlarini ro'yobga chiqarish va rivojlantirishning amaliy yechimlarini aniqlash va amalga oshirishda katta ahamiyatga ega. Interfaol o'yinlarning asosiy turlari: intellektual (aqlli) va harakatli hamda aralash o'yinlardan iborat. Bular o'quvchilarda aqliy, jismoniy, axloqiy, ma'naviy, ma'rifiy, psixologik, estetik, badiiy, tadbirkorlik, bunyodkorlik, mehnat, kasbiy ko'nikmalarni rivojlanishiga yordam beradi. Bu metod o'quvchini ichki imkoniyatlarini ishga tushishiga, o'ylashga, erkin fikr yuritishga, muloqotga, ijodkorlikga yetaklaydi. Ayniqsa, unda atrof-muhit, hayotni bilishga qiziqish ortadi, uchragan qiyinchilik, to'siqlarni qanday yengish va tanqidiy fikrlash ko'nikmalarini shakllantiradi. Ta'lim - tarbiya jarayonida asosan o'quvchilarda ta'lim olish motivlarini, ularni turi yo'lanishlardagi qobiliyat va qiziqishlarini oshiradigan, biror kasbga moyilliklarini ko'rsatadigan, interfaollikka asoslangan didaktik o'yinlardan foydalanish maqsadga muvofiqdir. Interfaol o'yinlar nazariy, amaliy, jismoniy, rolli, ishchanlik va boshqa yo'nalishdagi turlarga ajratiladi. Ular o'quvchilarda tahlil qilish, hisoblash, o'lchash, yasash, sinash, kuzatish, solishtirish, xulosa chiqarish, mustaqil qaror qabul qilish, guruh yoki mustaqil jamoa tarkibida ishlash, nutq o'stirish, til o'rgatish yangi bilimlar olish faoliyatlarini rivojlantiradi. Umumiy o'yinlar nazariyasiga ko'ra, mavjud barcha o'yin turlarini tasniflashga ularni funksional, mavzuli, konstruktiv, didaktik, sport va harbiy o'yinlarga ajratiladi. Interfaol o'yin turlarini tanlashda quyidagi mezonlarga rioya qilish yaxshi natijalar beradi. - ishtirokchilarni tarkibi bo'yicha, ya'ni o'g'il bolalar, qiz bolalar yoki aralash guruhlar uchun o'yinlar :

- ishtirokchilarning soni bo'yicha -yakka, juftlikda, kichik guruh, katta guruh, sinf jamoasi, sinflararo va ommaviy tarzidagi o'yinlar :

- o'yin jarayoni bo'yicha fikrlash, o'ylash, topag'onlik, harakatlarga asoslangan, musobaqa va boshqalarga yo'naltirilgan;

- vaqt me'yori bo'yicha -dars, mashg'ulot vaqtining reja bo'yicha ajratilgan qismi, o'yin maqsadiga erishguncha, g'oliblar aniqlanguncha davom etadigan o'yinlar.

Bularning bari o'quvchilarga fanlararo bog'liqlikni o'rgatish orqali ularda olam tuzilishini ilmiy asoslarini to'liq idrok etish va ilmiy dunyoqarashlarini shakllantirish, ijodiy tafakkurlarini rivojlantirishga xizmat qiladi. Boshlang'ich sinflarning o'qish darslari o'z mohiyati, maqsad va vazifalariga ko'ra ta'lim tizimida alohida o'rin tutadi. Negaki uning zaminida savodxonlik va axloqiy-ta'limiy tarbiya asoslari turadi. Shuning uchun ham boshqa predmetlar ta'limini o'qish ta'limisiz tasavvur qilib bo'lmaydi.

Boshlang'ich ta'limda quyidagi metodlardan foydalaniladi.

Unlilar metodi.

Bu metodda o'quvchilar 3 ta guruhga bo'linadi hamda har bir guruhdan bir nafardan o'quvchi sinf taxtasiga chiqadi. Unli harflarga bittadan misol tariqasida meva va sabzavotlar nomini yozishadi. Eng ko'p meva va sabzavot yozgan o'quvchi g'olib boladi hamda jamoasiga 1 ball olib beradi. Unlilar metodi yordamida o'quvchilarni mantiqiy fikrlashi va nutqi yaxshi rivojlanadi.

Videotopishmoq metodi.

Videotopishmoq metodidan foydalanishda quyidagi harakatlar amalga oshiriladi: o'quvchilar e'tiboriga o'rganilayotgan mavzu mohiyatini tasviriy yoritishga yordam beruvchi izohlarsiz bir nechta videolavha namoyish etiladi;

o'quvchilar har bir lavhada qanday jarayon aks ettirilganini izohlashadi;

jarayonlarning mohiyatini daftarlariga qayd etishadi;

o'qituvchi tomonidan berilgan savollarga javob qaytarishadi.

Mazkur metod asosida mavzuga doir kompyuter orqali videolavha namoyish etiladi. O'quvchilar videolavha mavzusi, unda ifodalangan mavzu haqida o'z fikr-mulohazalarini bildirishadi.

Oxirgi so'zni men aytay metodi.

Bu metodda o'qituvchi she'r, hikoya yoki topishmoqlardan dastlabki matnni o'qib beradi. O'quvchilarni vazifasi shu she'r, hikoya yoki topishmoqlarni qolgan qismini davom ettirish kerak bo'ladi. Oxirgi so'zni men aytay metodida ham o'quvchilar guruhlarga bo'lingan holatda ishtirok etadilar. Eng ko'p so'zlarni topgan guruhlar g'olib hisoblanadi.

Xulosa qilib aytganda boshlang'ich sinflarda interfaol va zamonaviy metodlardan foydalanish o'quv jarayonini samarali tashkil etishning asosidir. Zamonaviy axborot kommunikatsiya texnologiyalaridan foydalanish esa o'quvchilarni mustaqil fikrlashga ijodiy izlanish va mantiqiy fikrlashni kengaytirish bilan birga ularni mdarslarda o'rganganlarini hayot bilan bog'lash hamda darsga qiziqishlarini oshirishga yordam beradi.

Foydalanilgan adabiyotlar:

1. Tolipov U.K., Sharipov Sh.S. O'quvchi shaxsi ijodkorlik faoliyatini rivojlantirishning pedagogik asoslari. - T., Fan, 2012.
2. Yo'ldashev J. G., Usmonov S.A. Zamonaviy pedagogik texnologiyalarni amaliyotga joriy qilish. - T: Fan va texnologiya, 2008
3. Mirziyoyev Sh.M. (2017). Buyuk kelajagimizni mard va oliyanob xalqimiz bilan birga quramiz. O'zbekiston.
4. A.Musurmanova va boshqalar. Umumiy pedagogika - Toshkent. Innovatsiya - Ziyo.2020.-194-bet
5. O'. Q. Tolipov va M. Usmonboyeva .Pedagogik texnologiyalarning tatbiqiy asoslari - Toshkent.Fan. 2006.-260bet

IMOM AT-TERMIZIYNING HAYOTI VA MEROSI

Ilmiy raxbar: Samatov. X

TATU Samarqand Filiali Kompyuer Injineriing

Fakulteti KI23-02 guruh talabasi

Saydullayev. X

Annotatsiya: ushbu maqola Imom Termiziy hayoti va ijodi. Jamlagan hadislarini islom diniga qoshgan hissasi haqida ma'lumot berib o'tilgan. Imom Termiziyning sahih hadislaridan ham misollar keltirilgan.

Kalit so'zlar: hadis, iso, sahih, muallif, qator, saxiy, ramazon, g'azab, ma'lumot, iroq, ilm, tarix.

Termiziy Abu Iso arabcha: — Termiziy Abu Iso — To'liq ismi: Abu Iso Muhammad ibn Iso ibn Savra ibn Muso ibn Zahhoq Sullamiy Zariyr Bug'iy Termiziy — muhaddis, faqh va hofiz.

Hayoti: Termiziy Abu Iso, Imom Termiziy (824, Termiz — 892, Bug' qishlog'i, hozirgi Sherobod tumani) — buyuk muhaddis. Sullamiy deb nisbat berilishiga sabab bobolaridan biri sullam degan arab qabilasiga do'st tutingan, Bug'iy deyilishiga sabab o'sha vaqtdagi But nomli qishloqda vafot etib, shu yerga dafn qilingan. Umrining oxirida ko'zi ojiz bo'lib qolgani uchun adDarir taxallusi bilan ham atalgan. Termiziyning yoshlik yillari Termiz shahrida o'tgan, dastlabki ma'lumotni ham shu yerda olgan. Termiziy Abu Isoning oilasi va ota-onasi haqida manbalarda aniq ma'lumotlar keltirilmagan, faqat tarixchilar uning: "Bobom asli marvlik edi, u kishi Lays ibn Sayyor zamonida yashagan, so'ng u yerdan Termizga ko'chib kelganlar", — degan fikrini keltirish bilan chegaralanadilar. Bolaligidan o'ta ziyrakligi, xotirasining kuchliligi, noyob qobiliyati bilan o'z tengqurlaridan ajralib turgan. Diniy va dunyoviy fanlarni, ayniqsa, hadis ilmini alohida qiziqish bilan o'rgangan, bu boradagi bilimlarini yanada oshirish uchun ko'pgina Sharq mamlakatlariga borgan. Uzoq yillar Iroq, Isfahon, Xuroson, Makka va Madinada yashagan. Uzoq davom etgan safarlari chog'ida qiroat ilmi, bayon, fikd, tarix, ayniqsa, o'zi yoshlikdan qiziqqan hadis ilmi bo'yicha o'sha davrning yirik olimlarndan ta'lim oladi. Mashhur muhaddislardan Imom Buxoriy, Imom Muslim, Imom Abu Dovud, Qutayba ibn Sayd, Ishoq ibn Muso, Maxmud ibn G'aylon va boshqa uning ustozlari edi.

Termiziy Imom Buxoriy bilan uchrashganida (bu uchrashuv Nishopurda bo'lgan va ikki alloma 5 yil birgalikda yashashgan) hadisning matnigina emas, uning hikmati va falsafasini tushunib yetganini e'tirof etadi. O'z navbatida Imom Buxoriy o'z shogirdini maqtab, kamtarinlik bilan: "Sen mendan bahra

topganingdan ko'ra men sendan ko'proq bahra topdim", degan. Bu Termiziyga berilgan juda katta baho edi.

Termiziy yo'lda, safarda bo'lganda ham, yoki bir joyda muqim turganda ham ustozlaridan, uchratgan roviylardan eshitgan hadislarini yozib olar, ularni tartibli ravishda alohida-alohida qayd qilib borardi. 868-yil xorij safaridan o'z yurtiga qaytgan Termiziy ilmiy-ijodiy ish, shogirdlar tayyorlash bilan mashg'ul bo'ldi va yirik muhaddis olim, imom sifatida shuhrat qozondi. Taqvodorlik, islom dini va o'z obro'siga gard yuqtirmaslikka intilish, dunyo molmatosi va boylikka beparvo qarash, oxiratning g'amini yeyish Termiziyning hayoti tarzi edi. Termiziyning shogirdlari uning ishlarini davom ettirdi. Ular ichida Makhul ibn alFadl, Muhammad ibn Mahmud Anbar, Hamod ibn Shokir, Abd ibn Muhammad Nasafiy, Haysam ibn Kulayb Shoshiy, Ahmad ibn Yusuf Nasafiy va boshqalarni ko'rsatish mumkin.

Faoliyat: Termiziy qalamiga mansub asarlarning aksariyati bizgacha yetib kelgan. "Al-jome' as-sahih" ("Ishonarli to'plam"), "ashShamoil annabaviya" yoki "AshShamoil annabiy sallolohu alayhi va sallam" ("Payg'ambar alayhissalomning shakl va sifatleri"), "alIlal filhadis" ("Hadislardagi illatlar"), "Risola filxilof valjadal" ("Hadislardagi ixtilof va bahslar haqida risola"), "atTa'rix" ("Tarix"), "Kitob uzzuhd" ("Zohidlik kitobi"), "Kitob ulasmo valkuno" ("Ismlar va kunyalar kitobi") va boshqa Termiziyning asarlari ichida eng mashhuri, shubhasiz, "Al-jome' as-sahih" bo'lib, 6 ta ishonchli hadislar to'plamidan biridir. Ushbu asar ilmiy manbalarda "Jome' at-Termiziy", "Sahihi Termiziy", "Sunani Termiziy" nomi bilan ham ataladi. Termiziyning muhim asarlaridan yana biri "ash-Shamoil an-nabaviya" Muhammad (alayhi sallom)ning shaxsiy hayoti, u zotning suvrat va siyrati, ajoyib fazilatleri, odatlariga oid 408 hadisi sharifni o'z ichiga qamragan manbadir. Bu kitob azaldan islomshunos olimlar, tadqiqotchilarning diqqatini o'ziga tortib keladi. Arab tilida bitilgan ushbu asarga bir qancha sharhlar ham yozilgan. Uning tili ravon, uslubi g'oyatda oddiy. Asar fors va turk tillariga tarjima qilingan. "Ash-Shamoil an nabaviya"ning 1-qismida keltirilgan hadisi shariflar payg'ambarning suvrat (tashqi qiyofasi) iga, 2-qismida keltirilgan hadisi shariflar esa ichki dunyosiya, axloqiy fazilatlarini bayon qilishga, ya'ni siyratga bag'ishlangan. Kitobning 16-asrga oid bir qo'lyozmasi Toshkentda, O'zbekiston musulmonlari idorasi kutubxonasida saqlanadi. "Ash-Shamoil an-nabaviya" o'zbek tiliga o'girilib so'nggi yillarda Toshkentda bir necha bor nashr etildi. 1990-yil Termiziy tavalludining 1200-yilligi yurtimizda keng nishonlandi. Mustaqillik yillarida Termiziyning yodgorlik majmuasi 2016-2017-yillari qaytadan ta'mirlanib, qutlug' ziyoratgohga aylantirildi.

Hadis haqida tushuncha: Hadis - islom dinida Qur'ondan keyin turadigan ikkinchi muqaddas manba bo'lib, Muhammad alayhissalomning hayoti va faoliyati, uning diniy va axloqiy ko'rsatmalarini o'z ichiga oladi. Muhammad payg'ambar biror gap aytgan, biror ish qilib ko'rsatgan yoki boshqalar qilgan biron-bir ishni ko'rib turib,

uni man etmagan bo'lsa, ana shu uch holat sunnat hisoblanadi. Ana shunday xatti-harakatlar yoki ko'rsatmalar hadis deb yuritiladi. Hadislarda islom dinining qonun-qoidalari bilan birgalikda insoniy fazilatlar ham keng tashviq qilinadi, insoniylik sha'niga dog' tushiradigan yomon sifatlar qoralanadi. Ya'ni, hadislarda o'zaro do'stona munosabatlar, qarindosh, ota-ona va farzandlarning haq-huquqlari, mehr-oqibat, halollik, poklik, adolat, insof-tavfiqli bo'lish targ'ib qilingan. Razolat, kibr-u havo, ado vat, hasad, xiyonat, yolg'onchilik, fitna-fasod, zulm kabi illatlarga nafrat tuyg'ulari ifodalangan.

Vaqt o'tishi bilan turli ijtimoiy ziddiyatlar, dindagi ichki g'oyaviy kurashlar natijasida soxta hadislar ham paydo bo'la boshlagan. Natijada hadis ilmi bilan shug'ullanuvchi olimlar - muhaddislar hadislarni ishonchli manbalar asosida qayta ko'rib chiqishga, ularning haqiqiyliklarini soxtalaridan ajratishga kirishganlar. Shunday qilib, islom olamining turli yerlarida hadis ilmining yirik targ'ibotchilari va mualliflari paydo bo'la boshladi.

Hadis ilmining rivojlanishiga, ayniqsa, bizning yurtimizdan yetishib chiqqan muhaddislar ulkan hissa qo'shishgan. Abu Abdulloh Muhammad ibn Ismoil al-Buxoriy, Abu Iso Muhammad ibn Iso at-Termiziy, Abu Muhammad Abdulloh ibn Abd ar-Rahmon ad-Dorimiy as-Samarqandiy o'z umrlarini hadis to'plash va ularni o'rganishdek muqaddas ishga bag'ishlaganlar. Mashhur muhaddislar orasida Imom Buxoriy eng oldingi o'rinda turadi. Uning yozgan kitoblari ichida eng mashhuri «Al-jome' as-sahih» (bu asar «Sahih al-Buxoriy» nomi bilan ham mashhur) asaridir. Imom Buxoriygacha o'tgan muhaddislar hadis kitoblariga barcha eshitgan hadislarini kiritar edilar. Hadislarni barcha shartlari bilan tekshirib, ularni sahih (ishonchli) yoki g'ayrisahih (ishonarsiz) qismlarga ajratmas edilar. Birinchi bo'lib bu uslubni Imom Buxoriy joriy etgan. Hadislar tuzilishiga ko'ra, yuqorida ta'kidlanganidek, ikki qismdan hadisning mazmuni (matni) va uning sanadi (Kim tomonidan aytilganligi)dan iborat. Hadislarni bir-biridan eshitib, rivoyat qilib, avloddan avlodga qoldirib kelgan roviylar ro'yxati hadisning musnadi deyiladi. Muhammad payg'ambardan so'ng biron-bir hadis yozib olingunga qadar o'tgan vaqt ichida ushbu hadisni bir-biriga naql qilib kelgan roviylar tartibida (musnadda) uzilish bo'lmasa, bunday hadislar ishonchli hisoblangan.

Imom-at Termiziyning hadislari va ularning ahamiyati. Mashhur muhaddislardan yana biri vatandoshimiz Abu Iso at-Termiziy bo'lib, u 824 yilda Termiz yaqinidagi Bug' (hozirgi Surxonlaryo viloyatining Sherobod tumanida) qishlog'ida to'g'ilgan. Uning oilasi va ota-onasi haqida ma'lumotlar yo'q. Ba'zi tadqiqotchilar uning asli marvlik bo'lgan deb qayd etadilar.

U bolaligidan ilmga qiziqqan bo'lib, ayniqsa hadis ilmini chuqur egallagan. At-Termiziy 950 yildan qator mamlakatlarga safar qiladi. Hijozda bo'lib, Makka va Madinani ziyorat qiladi, Iroq, Xurosonda hadis ilmi, fiqh, ilmi al-qiroat, bayon, tarix

va boshqa ilmlarni o'rganadi. Mana shu safarda at-Termiziy hadislarni to'play boshlaydi. Hadis ilmini o'rganishda mashhur muhaddis at-Termiziy ustoz al-Buxoriyni alohida hurmat qiladi. Hatto manbalarda at-Termiziy ustozining vafoti tufayli ko'p yig'laganidan ko'zi ko'r bo'lib qolgan, degan fikrlar ham mavjud. At-Termiziyning o'tkir zehni, xotirasi, yodlash qobiliyatining kuchliligi tufayli al-Buxoriy ham uni faqat shogird sifatida emas, o'ziga hamkor do'st sifatida ham hurmat qilgan. At-Termiziy uzoq safarida hadislarni to'plab, kitoblar ta'lif qilishga boshladi.

U 863 yilda o'z vataniga qaytdi va o'zi ham shogirdlarga ta'lim berib, xam kitoblar yozdi. At-Termiziyning o'ndan ortiq asarlar yaratganligi ma'lum. Bular "Al-Jom'e as-sahih" ("Ishonchli to'plam"), "Ash-Shamoil an-Nabaviya" ("Payg'ambarning alohida fazilatlarini"), "Al-ilal fi-l-hadiys" ("Hadislardagi illatlar va og'ishlar haqida") asarlari mashhurdir. At-Termiziyning yozib qoldirgan asarlaridagi hadislar ham al-Buxoriy hadislari kabi insonni halollik, adolat, e'tiqod, diyonat, poklik, mehnatsevarlik, muruvvatlilik, mehr-shafkat, kattalarga, ota-ona va qarindoshlarga hurmat ruhida tarbiyalashda katta ahamiyatga ega.

Imom Termiziy saxovat haqida: O'zbekistondagi Buxoro, Samarqand, Nasaf (Qarshi), Xiva, Shosh (Toshkent), Termiz va boshqa shaharlar butun musulmon Sharqidagi ilmiy-madaniy markazlar qatorida mashhur bo'lgani o'rta asr tarixiy manbalarida bayon etilgan. Ayniqsa, ko'hna Surxon diyori ham tabarruk go'sha bo'lib, bu erdan Abu Iso Termiziy, Hakim Termiziy, Varroq Termiziy kabi buyuk allomalar, avliyolar, olimlar etishib chiqqan.

Shuningdek, Surxon zaminida Sulton Saodat maqbarasi, Kokildor ota, Xoja Samandar Termiziy, So'fi Olloyor, Xoja Alouddin Attor kabi ulug' zotlarning ziyoratgohlari joylashgan.

Termiz mamlakatimizdagi eng ko'hna shaharlardan biri bo'lib, bu erda ilk o'rta asrlardan boshlab ilm-fan va madaniyat rivojlangan. O'rta asr manbalarida bu erdan etishib chiqqan yuzdan ortiq olimlar haqida ma'lumotlar mavjud. Ular ilm-fanning turli sohalarida, jumladan, islom ilmlari, tabiiy va aniq fanlar, tarix, adabiyot sohalarida faoliyat olib borishgan. Olimlar va valiyalar ko'pligi bois Termiz shahriga "Madinat ur-rijol" – "Avliyolar shahri" deb nom berishgan.

Termiz shahridan etishib chiqqan allomalar at-Termiziy nisbasi bilan butun dunyoda mashhur bo'lganlar. Ana shunday zotlardan biri – hadis ilmining "oltin asri"da faoliyat yuritgan "Sihohi sitta" ("Oltita ishonchli muhaddis") vakillaridan biri, buyuk muhaddis – Imom Termiziydir.

Imom Termiziyning to'liq nomlari – Muhammad ibn Iso ibn Savra ibn Muso ibn Zahhok as-Sullamiy az-Zariyr al-Bug'iy at-Termiziy bo'lib, kunyalarn Abu Isodir. Hijriy 209 (melodiy 824) yili Termiz yaqinidagi Bug' qishlog'ida o'rta hol bir oilada tavallud topganlar.

O'rta asr muarrixi Abu Sa'd Abdulkarim as-Sam'oniy Imom at-Termiziyning Bug' qishlog'ida tug'ilib, faoliyat ko'rsatgani uchun Bug'iy nisbasi bilan ham atalgani hamda ustozlari Imom al-Buxoriyning vafoti tufayli ko'p yig'laganlaridan umrlarining oxirida ko'zlari ojiz bo'lib qolgani tufayli “Zariyr” laqabini olganlarini qayd etgan.

“Sunani Termiziy” (“Jomi' at-Termiziy”), “Ash-Shamoil an-nabaviyya” (“Ash-Shamoil al-Muhammadiyya”) – Imom at-Termiziyning shoh asarlaridan sanaladi. Ushbu asarlarda saxiylik go'zal xulqlardan hisoblanib, saxiylik – payg'ambarlar sifati ekani alohida ta'kidlangan. Jumladan, Imom Termiziy “Sunani Termiziy” asarida “Saxiylik” deb nomlangan alohida bob ajratgan va mazkur bobda saxovatga oid quyidagi hadisni keltirgan: “Saxiy Allohga yaqin, jannatga yaqin, insonlarga yaqin va jahannam olovidan uzoqdir. Baxil esa, Allohdan uzoq, jannatdan uzoq, odamlardan uzoq va jahannam oloviga yaqindir. Albatta, johil saxiy Alloh taolaga baxil obiddan ko'ra suyuqliroqdir”.

“Saxiy” molni sarflashda Allohning roziligini o'z boyligidan ustun qo'ya oladigan kimsadir. Odamlar saxiy insonlarni yaxshi ko'radilar, undan foyda ko'rmasalar ham, uning saxiyligini hurmat qiladilar. “Baxil” o'z zimmasidagi farz va vojib sadaqalarni berishdan bosh tortadigan insondir.

“Sunani Termiziy” asarida sadaqa, ehson, xayr-saxovat, zakot va ko'mak berishga doir hadislar keltirilgan.

657-hadis: “Anas ibn Molik (roziyallohu anhu) dan rivoyat qilindi: “Nabiy sallollohu alayhi va sallamdan: “Ramazon ro'zasidan keyin qaysi ro'za afzalroq?” deb so'raldi. Aytidilar: “Ramazon ta'zimi (hurmati) uchun SHa'bon ro'zasi afzalroq!”. Keyin: “Qaysi sadaqa (ehson) afzalroq?” deyildi. “Ramazonda berilgan sadaqa (ehson)!” dedilar.

658-hadis: “Sadaqa Rahmonning g'azabini so'ndirgay va yomon(xunuk) o'limni daf etgay”.

664-hadis: “Odamlardan biri aytdiki: “Yo, Rasululloh! Mening onam vafot qildi. Uning (ruhi) uchun sadaqa (ehson) qilsam, unga foydasi tegadimi?”. Rasuli Akram sallollohu alayhi va sallam: “Ha” dedilar. Kishi aytdi: “Mening bir mevazor bog'im bor. Sizni shohid qilgaymanki, uni onam (ruhi) uchun sadaqa qilib berdim!”.

Imom Termiziy “Ash-Shamoil al-Muhammadiyya” asarida payg'ambarimiz alayhissalomni shunday ta'riflaganlar: “...hammadan ziyoda saxiy zot edilar, hammadan ziyoda rost so'zlaguvchi va muloyim tabiatli, sharaflilik xonadonlik zot edilar...”.

ADABIYOTLAR

1. Buyuk muhaddislar (Imom alBuxoriy, Imom Muslim, Imom atTermiziy), T., 1998;
2. Buyuk allomalarimiz, T., 2002;
3. Uvatov U., Donolardan saboklar, T., 1994.

4. Karimov I.A. Inson, uning huquq va erkinliklari hamda manfaatlari-eng oliy qadriyat.-T.: O'zbekiston, 2005.
5. Al-Buxoriy, Abu Abdulloh muhammad ibn Ismoil, al-Jome' as-Sahih (ishonchli to'plam). 4 jildlik.-T.: Qomuslar bosh tahririyati, 1991-1999.
6. At-Termiziy. Sahih at-Termiziy, A.Abdullo tarjimasini.-T.: G'ofur G'ulom nomidagi Adabiyot va san'at nashriyoti, 1993.
7. Imom al-Buxoriy, al-Adab al-mufrad.-T.: O'zbekiston, 1990.
8. <https://yuz.uz/uz/news/imom-termiziy-saxovat-haqida>
9. <https://ok.ru/group/54330306593007/topic/67298729268719>
10. Samatov K. *Issues Naqshbandi teaching peace and harmony in society //Theoretical & Applied Science. – 2016. – №. 2. – C. 175-179.*
11. *Ulmasjonovich K. S. Mystical and philosophical foundations of human interaction. – 2021.*
12. *Ulmasjonovich, Khurshid Samatov. "Mystical and philosophical foundations of human interaction (based on the teachings of makhdumi Azami Kasani)." European Scholar Journal 2.11 (2021): 45-48.13:08*

О'ZGARUVCHAN TOKLAR ZANJIRINING ASOSIY TENGLAMASIGA OID SHARHLAR

Eshonkulova Matluba Erkinovna

Ohangaron tuman 1-son kasb- hunar maktabi

Fizika fani o'qituvchisi

Annotatsiya. O'zgaruvchan tok zanjiri qonunlarini o'rganishga kirishganimizda ma'lum bir o'ziga xos qiyinchiliklarga duch kelamiz. Birinchidan, o'zgaruvchan tok doimiy tokdan farqli ravishda yopiq bo'lmagan zanjirda ham hosil bo'ladi, bunga kondensatorli zanjir misol bo'la oladi. Ikkinchidan, o'zgaruvchan tok zanjirida o'zinduksiya EYuK hosil bo'ladi, bu holat doimiy tokda yo'q edi. O'zinduksiya EYuK katta bo'lishi uchun zanjirga yana g'altak ulash kerak.

Kalit so'zlar: O'zgaruvchan tok, zanjir, metod, formula.

KIRISH

Ketma-ket ulagan o'zgaruvchan tok manbai $\varepsilon(t)$, qarshilik R , kondensator C va Induktiv g'altagi L dan iborat tarmoqlanmagan eng sodda zanjirni qaraymiz (1-chizma).

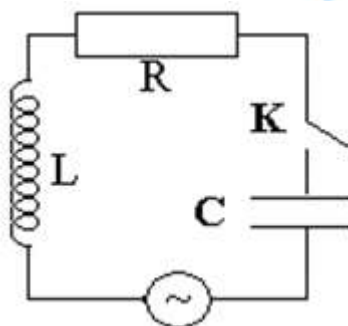

1-chizma

Kvazistatsionarlik sharti (1) bajarilgan deb, tok kuchi va kuchlanishning oniy qiymati uchun Om qonunini yozamiz. Qaralayotgan zanjir ochiq bo'lgani uchun (kondensator qoplamalari) zanjirning bir qismi uchun Om qonunini quyidagicha yozish mumkin:

$$IR = \varphi_2 - \varphi_1 + \varepsilon, \quad (3)$$

bu yerda $\varphi_2 - \varphi_1 = U_C$ kondensator qoplamalari orasidagi potentsiallar ayirmasi. Undan tashqari zanjirdan tok o'tganda o'zinduksiya EYuK hosil bo'ladi. (3) qonundagi yig'indi EYuK manba EYuK $\varepsilon(t)$ va o'zinduksiya EYuK dan iborat bo'ladi:

$$\varepsilon = \varepsilon_{o'z} + \varepsilon(t).$$

Odatda o'zinduksiyani chapga o'tkaziladi va $U_L = \mathcal{E}_{o'z}$ ifoda induktivlikdagi kuchlanish deb yuritiladi. R qarshilikdagi kuchlanish IR ni U_R bilan belgilab, quyidagiga ega bo'lamiz:

$$U_R + U_L + U_C = \mathcal{E}(t). \quad (4)$$

Shunday qilib, kvazistatsionar tok zanjiri, doimiy tok zanjiri singari yopiq konturning barcha qiymatlaridagi kuchlanishlar yig'indisi shu konturdagi EYuK ga teng (Kirxgofning 2 qoidasi). Lekin doimiy tokdan farqli o'laroq, bu yerda zanjir qismlaridagi kuchlanishlar U_R dan tashqari, boshqalari tok kuchi I ga proporsional emasdir:

$$U_R = IR, \quad U_L = -\mathcal{E}_{y3} = -L \frac{dI}{dt}, \quad U_C = \frac{q}{C}. \quad (5)$$

Shuning uchun Kirxgofning ikkinchi qoidasi bu yerda tok kuchi va EYuK o'rtasidagi algebraik munosabatga olib kelmaydi, balki differensial tenglamaga olib keladi. Haqiqatda ham formula (4) ga kuchlanishlarning ifodalarini qo'ysak quyidagiga ega bo'lamiz:

$$L \frac{dI}{dt} + RI + \frac{q}{C} = \mathcal{E}(t). \quad (6)$$

yoki $I = \frac{dq}{dt}$ ekanligini hisobga olsak, demak: $\frac{dI}{dt} = \frac{d^2q}{dt^2}$,

$$L \frac{d^2q}{dt^2} + R \frac{dq}{dt} + \frac{q}{C} = \mathcal{E}(t). \quad (7)$$

Bu o'zgaruvchan tok zanjiri uchun asosiy differensial tenglama bo'lib, uning yechimi orqali zanjirda ro'y berayotgan barcha jarayon haqida axborot olish mumkin. Bu umumiy holat bir necha konkret masalalarda namoyish qilinadi.

Sinusoidal tok haqida tushuncha. Faradeyning elektromagnit induksiya qonuniga asosan, aylanuvchan ramkadan o'tuvchi ($abcd$) magnit oqimi vaqt bo'yicha o'zgaradi va o'zgaruvchan EYuK hosil qiladi (2-chizma).

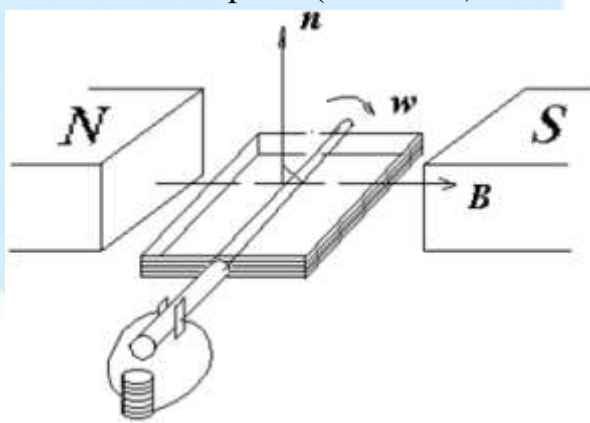

2-chizma

Agar ramka tekis aylansa, vektor **B** bilan normal o'rtasidagi burchak α (2-chizma) vaqt bo'yicha chiziqli o'zgaradi.

XULOSA VA MUNOZARA

Shunday qilib, ramkadagi tok vaqt bo'yicha sinusoidal o'zgaradi. Texnikada o'zgaruvchan tok deganda sinusoidal qonun bo'yicha o'zgaradigan tokka aytiladi. Fizikada esa, o'zgaruvchan tok deb, istalgan vaqt bo'yicha o'zgaruvchan tokka aytiladi.

ADABIYOTLAR RO'YXATI:

1. Majidov S., Ibodullayev M., Yo'idosheva O., Berdiyev U., To'xtamishev B., Sattorov X. Elektr mashina va elektr yuritmalardan praktikum: Oliy o'quv yurtlari uchun o'quv qo'llanma/ O'zbekiston Respublikasi Oliy va o'rta maxsus ta'lim vazirligi. —T., „Q'ituvchi“ NMIU, 2015. —176 bet.
2. <https://fayllar.org/mavzu-ozgaruvchan-va-ozgarmas-tok-elekt-mashinalari-reja.html>
3. Goldberg O.D., Helemskaya S.P. Elektromexanika: talabalar uchun darslik. yuqoriroq darslik muassasalar / Ed. O.D. Golberg. -M.: nashriyot uyi. "Akademiya" markazi, 2017 yil.

ENG KATTA MEROS BU- YAXSHI TARBIYA

Tarbiya fani o'qituvchisi:

Egamberdiyeva Shoxsanam Anvarovna

Ohangaron tuman 1 son kasb-hunar maktabi

Annotatsiya. Ushbu maqolada tarbiya metodlari va ularni umumiy o'rta ta'lim tizimida qo'llash metodikasiga qisqacha tavsif berilgan va shu asosda xulolsalar qilingan.

Kalit so'zlar: Tarbiya, talim, obekt, o'quvchi, sinf, maktab, metod.

KIRISH

Bugungi kunda mamlakatimizda tarbiya jarayonlariga har qachongidan ham ko'proq e'ibor qaratilmoqda. Bunga misol qilib, 2020-yil 6-iyundagi Vazirlar Mahkamasining 422-son qarori asosida "Tarbiya" fani konsepsiyasi ishlab chiqilganini, Xalq ta'limi vazirining 2020-yil 10-iyuldagi 161-son buyrug'i asosida maktablarda tarbiya fanining o'qilishi joriy etilganini aytishimiz mumkin¹.

O'qitish jarayonida tarbiya metodlarining ahamiyati juda kata. Chunki, mana shu metodlardan foydalangan holda ta'lim va tarbiya jarayonini birgalikda olib boorish mumkin. Metodning ijobiy va salbiysi bo'lmaydi, tarbiya jarayonida ma'lum yo'lni yuqori darajadagi samarali va samarasiz deya baholash mumkin emas. Metodning samaradorligini u qo'llanilayotgan sharoit nuqtai nazaridan baholash mumkin.

ADABIYOTLAR SHARHI

Tarbiya masalasi qadimdan eng muhim ahamiyatga ega bo'lib kelgan. Ota-bobolarimizning tarbiya haqidagi qarashlari va axloqiy boyliklari juda katta.

Agar tarbiya metodlari bo'lmaganida ta'lim jarayonini to'g'ri amalga oshirish, o'qituvchi pedagogik qobiliyatini shakllantirish, tarbiyalovchi va tarbiyalanuvchi o'rtasida to'g'ri munosabatlarni yo'lga qo'yishning imkoniyati bo'lmasdi.

Har bir tarbiyalovchi ta'lim jarayonida yangi metod yaratishga harakat qiladi. Ammo, tarbiyaning mutlaqo yangi metodlarini yaratishga bironta tarbiyachining kuchi yetmaydi. Metodlarni takomillashtirish muammosi doimo mavjud, har bir tarbiyachi o'zining imkoniyatiga ko'ra uni hal qiladi, tarbiya jarayonining aniq shart-sharoitlariga mos ravishda o'zining xususiy qarashlarini ifoda etish asosida umumiy metodikani boyitadi.

TADQIQOT METODOLOGIYASI VA EMPIRIK TAHLIL

Tarbiya jarayonining mazmuni shaxsning shakllanishiga qo'yiluvchi ijtimoiy talablar mohiyatidan iborat. Unutmaslik kerakki, aynan bitta mazmun turli xil fikrlar

¹ I.B. O'razova Tarbiya jarayonining mazmun mohiyati 1-b

bilan to'ldirilgan bo'lishi mumkin. Shu bois metodlarni umuman mazmun bilan emas, balki aniq fikrlar bilan bog'lash g'oyat muhimdir. Tarbiya jarayonida tarbiyalanuvchilarning yosh xususiyatlarini inobatga olish maqsadga muvofiqdir.

Muayyan bir yosh davriga xos bo'lgan anatomik, fiziologik va psixologik xususiyatlar yoshga xosdir. Masalan, shijoat va mas'uliyat tuyg'usini boshlang'ich ta'lim, o'rta ta'lim va o'rta maxsus kasb-hunar ta'limi muassasalarida ta'lim olayotgan o'quvchilarda ham shakllantirish mumkin. Biroq, har bir bosqichda mazkur sifatni shakllantirish borasida metodlarni maqsadga muvofiq qo'llay olish zarur.

NATIJALAR

Ayni damda tarbiya metodlaridagi yagona maqsad, mazmun, tartiblilkn aks ettiruvchi obektiv va mutanosib metodlar qo'llaniladi. Ana shunday tavsif bilan bog'liqlikda tarbiya metodlari uch guruhga bo'linadi²:

1. Shaxs ongini shakllantiruvchi metodlar
2. Faoliyatni tashkil etish va xulq-atvor tajribalarini shakllantirish metodlari
3. Xulq-atvorni va faoliyatni rag'batlantirish metodlari.

Shaxs ongini shakllantirish (ishontirish) metodlariga quyidagilar kiradi:hikoya, tushuntirish, izohlash, maruza, etik suhbat, nasihat, o'git, ko'rsatma, munozara, namuna. Bu guruhga mansub metodlarning vazifasi asosan, o'quvchilar ongida milliy g'oyani shakllantirish, davlatning ichki va xalqaro siyosatining mazmunini tushuntirishdan iboratdir. Bulardan eng ahamiyatlisi-bu hikoya metodidir.

Ushbu muammoning boshqa bir jihatini olib qaraganda ijtimoiy tarmoqlarda tarqalgan har qanday voqeani kuzatish, yangiliklarni eshitish ular ongiga salbiy ta'sir ko'rsatishi va buning natijasida esa o'qishga qiziqishning susayishi, tarbiyasining buzilishi kabi holatlarga olib kelishi mumkin. Shuning sababdan o'qituvchilar ta'lim jarayonida shaxs ongini shakllantiruvchi suhbat, hikoya kabi metodlardan foydalanib o'quvchilarga yuqorida aytilgan vaziyatlarning salbiy taraflarini ularga o'rnak bo'ladigandek voqealar asosida yoritib berishlari, natijada ularda ijobiy tassurotlar uyg'otish, ta'lim olishga qiziqishni orttirish va albatta insoniy yuksak fazilatlarni shakllantirishga erishishlari lozimdir.

Tarbiya jarayonida rag'batlantirish obekt ya'ni tarbiyalanuvchining xatti-harakatga ijobiy baho berish asosida unga ishonch bildirish, ko'nglini ko'tarish va uni qo'llab-quvvatlash usulidir. Bu metodni 5-8 sinflarda qo'llash maqsadga muvofiqdir. Chunki, ushbu sinflarga o'smirlik davri to'g'ri keladi. O'smirlik ya'ni inqiroz davrida o'quvchilarda qarama-qarshi vaziyatlar masalan:ota-onalari, o'qituvchilari bilan ziddiyatlarning yuzaga kelishi, do'stlari bilan kelisha olmaslik, o'qishga bo'lgan qiziqishning pasayishi kabilar yuzaga kelishi mumkin

² X. Xodjaev "Umumiy pedagogika nazariyasi va amaliyoti" T. :-2017

XULOSA VA MUNOZARA

Tarbiya metodlarini to'g'ri qo'llash va yosh darajasi va aqliy-ruhiy holatni hisobga olish lozim, shundagina o'quvchi o'zining kamolga yetayotganligini his qiladi, unda o'z kuchiga ishonch, mas'uliyat hissi paydo bo'ladi. Uni hurmat qilishadi, unga ishonishadi, uning fikrlari bilan qiziqishadi, unga quloq solishadi, demak, u jamoada o'z o'rniga ega bo'ladi.

Bir so'z bilan aytganda, metodni tanlayotganda tarbiyachida muvaffaqiyatga erishishga nisbatan ishonch bo'lishi kerak. Buning uchun qo'llanilayotgan metod qanday natijaga olib kelishini oldindan ko'ra bilish lozimdir.

FOYDALANILGAN ADABIYOTLAR

1. O'zbekiston Respublikasining Konstitutsiyasi. T.: «O'zbekiston», 2015 yi
2. B. X. Xodjaev "Umumiy pedagogika nazariyasi va amaliyoti" T. :-2017
3. <https://hozir.org> internet sayti
3. <https://ziyonet.uz> internet sayti

INGLIZ TILINI O'QITISHDA LOYIHAGA ASOSLANGAN YONDASHUVNING AHAMIYATI

Suvanova Oydin

O'ZDJTU, ingliz tili 2-fakulteti,

2304-guruh talabasi

77-270-99-00

Ilmiy rahbar: Mamatkulova Nilufar

O'ZDJTU, ingliz tili 2-fakulteti,

Ingliz tili amaliy fanlar kafedrasini mudiri

Annotatsiya: Ushbu maqolada dars mashg'ulotlari davomida o'quvchilarga ingliz tilini o'qitishda qo'llanilayotgan zamonaviy metodlardan biri bo'lgan loyiha asosida o'qitish hamda ulardan foydalanishning ahamiyati yoritilgan.

Kalit so'zlar: chet tili, innovatsion, zamonaviy metodlar, kommunikatsion usullar, loyihaga asoslangan yondashuv(PBL), oila daraxti, (Family tree), ommaviy presentatsiya

Kirish: Bugungi kundan kunga rivojlanayotgan davrda har bir sohada, xususan, ilm-fan sohasida yutuqlarga erishish zamon talabiga aylanmoqda. Bu ko'zlangan maqsadni amalga oshirish uchun avvalambor darslar sifatini yaxshilash, ulardagi har bir vazifa ustida ishlash, rivojlantirish va jarayonda qatnashayotgan talabalar bilan alohida shug'ullanish zarur. Shu sababli hozirgi kunda mas'ullar tomonidan ishlab chiqilgan hamda o'qituvchilar tomonidan takomillashtirilgan interfaol metodlar o'quvchilar bilimi hamda salohiyatini yaxshilash, ularning diqqatini darsga ko'proq jalb qilish, uni saqlab qolish uchun shu bilan birgalikda mashg'ulotlarni samarali va foydali tashkil qilish uchun deyarli barcha ta'lim muassasalarida qo'llanilib kelmoqda. Aqliy hujum, Venn diagram, loyihaga asoslangan o'qitish tizimi(Project-based learning) kabi uslublar shular jumlasidandir. Biz quyida ulardan ba'zilarining qulaylikari, elementlari hamda natijalari haqida so'z yuritimiz.

Asosiy qism: Hozirgi kunda chet tillarini, xususan, ingliz tilini o'rganish har taraflama insonni foyda tomon yetaklamoqda, unga dunyoni yanada yaxshiroq anglash, integratsion tajribalarini oshirish, shu bilan birgalikda xorijiy yoki nufuzli universitetlarda kengroq ko'lamda ta'lim olish kabi imkoniyatlarni yaratmoqda. Yosh avlod o'rtasida ingliz tilini rivojlantirish uchun, shuningdek, ulardagi chet tili savodxonligini oshirish uchun Prezidentimiz tashabbusi bilan turli amaliy ishlar olib borilmoqda, o'qituvchilar tomonidan turli xil metodlar qo'llanmoqda. Ulardan biri loyiha asosida ta'lim berish (PBL) ya'ni tizimli o'qitish metodlaridan biri bo'lib, o'quvchi, talabalarni murakkab hamda kengaytirilgan savol va amaliy topshiriqlar, shuningdek, ularni ko'proq izlanishga, o'z ustida ishlash orqali hayotiy situatsiyalarda boshqalar bilan muloqot qilishiga asos bo'ladigan hamda rivojlantiradigan innovatsion metodlardan biridir. Ushbu metodning foydali taraflaridan yana biri bu o'quvchining ham shaxsiy, ham jamoaviy uslubda ishlashini rivojlantirishni qamrab olganidir. Bundan tashqari, biz ushbu proyekt ishlar asosidagi metodini talabalarining mustaqil

fikrlay olish qobiliyatini o'stira oladi deymiz. Nega? Sababi shundaki, agar siz o'qituvchi bo'lsangiz darslar davomida ma'ruza qilasiz hamda keyin o'quvchi uchun uyga vazifa sifatida biror dolzarb muammoga yechim topish uchun mavzu biriktirasiz. Natijada, talaba uyda yoki kutubxonada mustaqil izlanish olib boradi, internet saytlardan, turli ilmiy kitob va manbalardan ma'lumotlar izlay boshlaydi, xilma-xil bir-biriga zid faktlarga duch kelgandan so'ng miyasida ularni bir joyga to'playdi, sintez qiladi, shuningdek, o'z fikrini ham bildiradi. Har bir hodisa haqida tasavvur paydo qila olgandan so'ng, ularni tafakkuriga singdiradi keyinchalik darslar davomidagi mustaqil fikrlarini jamoa oldida ham bildira oladi. Shularga asoslangan holda 15 yillik adabiyotlarga nazar tashlaydigan bo'lsak, Buck Institute for Education loyihaga asoslangan o'qitishning yetti asosiy elementini sanab keltirgan hamda ularni "Gold Standart PBL" ya'ni "Loyihalar asosidagi ta'limning oltin standartlari" deb nomlagan. Quyida biz ularning ba'zilarini keltirishimiz mumkin:

- *mulohaza va takrorlash
- *21-asr tajribalari
- *talabalarning mustaqil ovozlari va tanlovlari
- *fikrlashga undovchi savollar va topshiriqlar
- *jamoaviy tajriba
- *ommaviy prezentatsiya

Taniqli pedagog Jon Dewey aytganlaridek "Give the pupils something to do, not something to learn" ya'ni "O'quvchilarga o'qish uchun emas, balki bajarish uchun nimadir bering" shubhasiz, bu ularda ta'limga bo'lgan qiziqishni yanada orttiradi. Chet tillarni o'qitish metodikalarida eng asosiy jihatlardan yana biri shuki, o'quvchilarning mustaqil shug'ullanishi uchun odatiy tarzda "Poster presentations" ya'ni qo'l mehnati bilan bajarilgan ko'rgazmali qurollarning berilishidir. Bular birinchi navbatda talabalarni amaliy mashqlar bilan ishlash tajribalarini oshiradi va dunyoqarashlarini ham boyita oladi, ikkinchidan esa ularning yashirin yaratuvchanlik qobiliyatlarini ochadi hamda ko'paytiradi. Masalan, ingliz tili darslarida Oila (Family) mavzusida Oila daraxti (Family tree) yasashni oladigan bo'lsak, har bir o'quvchi uni o'zining dunyoqarashiga mos tarzda yaratadi, dizaynlashtiradi hamda an'anaviy tarzda 'daraxt'ga yangiliklar kiritadi. Qaysidir o'quvchi uni bunday tarzda yaratsa:



O'quvchilar yaratgan bunday oila daraxtidagi oddiygina bir oila a'zolarining qay tartirda joylashubidan, shoxlar shakli, rangidan yoki boshqa kiritgan noodatiy yangiliklardan ularning qay darajada kreativligini, e'tiborini baholash mumkin.

Guruhdagi boshqa bir o'quvchi ayni shu vazifani mana bunday usulda ham bajarishi mumkin:

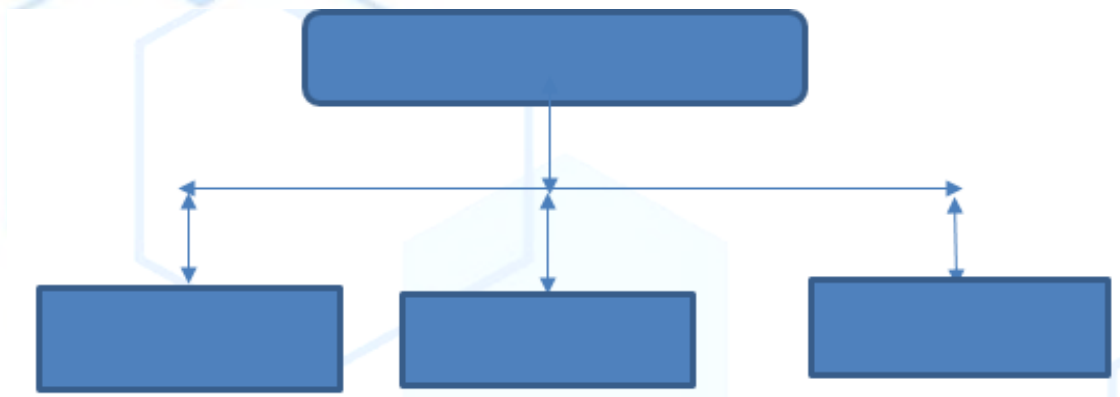

Bularning barchasi aslini olganda faqatgina bir maqsadga xizmat qilishini inobatga oladigan bo'lsak, bu amaliy ishlar o'quvchining darsga qay darajada yondashuvini ko'rsatadi va turli loyihalar asosida o'qitish metodining talaba uchun ham qanchalik foydali bo'lganligini asoslaydi, uning miya faoliyati, yaratuvchanligiga ham ma'lum miqdorda samarali hissa qo'shadi.

Xulosa: Ingliz tilini o'qitish metodikasida qo'llaniladigan innovatsion metodlardan biri bo'lgan turli amaliy proyektlar asosida ta'lim berish metodini darslar davomida samarali qo'llash o'quvchilar hamda butun ingliz tili qiziquvchilarini akademik dunyoni oddiy real hayotga tadbiiq etgan holda va bir-biriga bog'lagan holda tushunishga, o'rganishga imkon yaratadi. Shuningdek, barchamizga ma'lumki, 21-asr ta'limda tobora tanqidiy o'ylashni, kommunikatsiya, hamkorlikni va kreativlikni talab qilmoqda. Biz yuqorida tasniflagan PBL metodi esa aynan mana shu elementlarni barchasini o'z ichiga olganligi uchun ko'pchilik talaba hamda o'qituvchilarga ma'qul bo'lmoqda ya'ni ushbu metod o'quvchilarga o'z xato va kamchiliklarini to'g'rilash uchun, reviziyalar kiritish uchun imkoniyat yaratgan holda ularning ingliz tili darajasini oshiradi. Shuningdek, PBL metodi modellari asrimiz talablariga mos ravishda talabalarlarning texnologik qobiliyatlarini ham kuchaytira oladi ya'ni ommaviy prezentatsiya tayyorlash jarayoni, uning uchun olib borilgan izlanishlar va so'ngida uni barchaga taqdim etish ham ularning texnologiyalar bilan ishlashini shu bilan birgalikda, oddiy talabalarni malakali o'qituvchi, yaxshi notiq bo'lib rivojlanishiga alohida ko'mak beradi. Aynan shu sabablar tufayli ham innovatsion metodlardan biri bo'lgan PBL bugungi kunda dunyo standartlariga javob bera oladigan metod sifatida talqin qilinmoqda.

Foydalanilgan adabiyotlar:

pblworks.org
powerschool.com
structural-learning.com
chet tili o'qitish metodikasi

GLOBALLASHUV SHAROITIDA MILLIY MA`NAVIYATGA QARSHI TAHDIDLAR

Jabborov Elbek Eshpo`latovich

O`zbekiston Respublikasi Ichki ishlar vazirligi

Qashqadaryo akademik litseyi o`qituvchisi

Annotatsiya. Ushbu maqolada globallashuvning milliy ma`naviyatimizga qanday tahdid solayotganligi haqida so'z borgan.

Kalit so'zlar: globallashuv, integratsiya, fundamentalizm, shovinizm, fashizm.

Bugungi globallashuv sharoitida mamlakatimiz milliy manfaatlarini himoya qilish, xavfsizligi va barqarorligini ta'minlash, mustaqillikni mustahkamlash har qachongidan ham muhim ahamiyat kasb etib bormoqda. Bunday sharoitda davlatning ma'naviy-axloqiy negizlari, milliy va umuminsoniy qadriyatlar, ma'naviy merosining mavqeyini saqlab qolishga erishish lozim. Zero, milliy davlatchiligimiz asoslarida milliy va umumbashariy qadriyatlar asosida shakllantirilgan fuqarolik jamiyatini rivojlantirish yotadi.

Globallashuv (lot. globus — shar, yer sayyorasi) — XX asrning ikkinchi yarmi — XXI asr boshida jahon taraqqiyotida shakllangan yangi umumsayyoraviy tartibotlar, davlatlar va kishilar o`rtasida o`zaro aloqalarning kengayishi, dunyo miqyosida axborot makoni, kapital, tovar hamda ishchi kuchi bozoridagi integratsiyalashuv, ommaviy madaniyat namunalari keng tarqalishi, axborot-mafkuraviy va diniy-ekstremistik xurujlar xavfining ortib borishini ifoda etuvchi tushuncha.

Shuningdek, bu tushuncha jahondagi mamlakatlarning ijtimoiy-iqtisodiy, siyosiy va madaniy sohada o`zaro yaqinlashuvi, birlashuvi, voqea-hodisalarning bir mamlakat doirasidan chiqib, umuminsoniy miqyosga ega bo`lishi, butun yer sharini qamrab olishi bilan xarakterlanadi.

O`zbekistonning birinchi Prezidenti Islom Karimov globallashuv atamasiga quyidagicha ta`rif beradi: «Bugungi kunda har qaysi davlatning taraqqiyoti va ravnaqi nafaqat yaqin va uzoq qo`shnilar, balki jahon miqyosida boshqa mintaqa va hududlar bilan shunday chambarchas bog`lanib borayaptiki, biron mamlakatning bu jarayondan chetda turishi ijobiy natijalarga olib kelmasligini tushunish, anglash qiyin emas. Shu ma`noda, globallashuv bu — avvalo hayot sur`atlarining beqiyos darajada tezlashuvi demakdir».

Milliy ma`naviyatga qarshi tahdidlarning negizini umuminsoniy va milliy axloq, qadriyat, madaniyat, din va tarbiya asoslariga zid bo`lgan, inson shaxsining tubanlashuvi, ijtimoiy, ma'naviy-axloqiy me`yorlarga rioya etmaslik bilan bog`liq jarayonlar tashkil qiladi.

D.Vilkersonning fikricha, G'arb jamiyatida axloqiy buzuvchilik avj olib borayotganiga sabab kabel televideniyesi orqali g'ayriinsoniy illatlarning keng targ'ib etilayotganligida. Eng xatarlisi shundaki, G'arb mamlakatlari o'z dunyoqarashi, andozalari va hayot tarzini turli-tuman vositalar, xususan, g'oyaviy-mafkuraviy ta'sir orqali o'zga millat va xalqlar turmushiga tiqishtirishga urinmoqda.

Dunyo davlatlari, muayyan kuchlar, markazlar, shaxslar tomonidan o'z manfaatlarini g'oyaviy-mafkuraviy jihatdan ta'minlash, g'arazli maqsadlarni ko'zlab, mamlakati va o'zga davlat xalqi, ayniqsa, yoshlarini chalg'itish, ularning ongiga g'ayriinsoniy va g'ayriaxloqiy g'oya va qarashlarni singdirishga xizmat qiladigan usul va texnologiyalardan foydalangan holda turli tahdidlarni amalga oshiradi.

Shu bois g'oyaviy-mafkuraviy tahdidlarga nisbatan sergak, ogoh va hushyor bo'lib yashash mamlakatimiz manfaatlarini, milliy an'ana va qadriyatlarimizga yot g'oya va qarashlarning maqsad-muddaolarini teran anglash imkonini beradi, ayniqsa, yoshlarimizni bu kabi xavf-xatarlardan himoya qilish, ma'naviy tarbiya tizimini yanada takomillashtirish ma'naviy tahdidlarga qarshi kurashda hal qiluvchi ahamiyat kasb etadi.

Ma'naviy tahdidlar deganda tili, dini, e'tiqodidan qat'i nazar, har qaysi insonning erkin bo'lib yashashiga qarshi qaratilgan, uning aynan ruhiy dunyosini izdan chiqarish maqsadini ko'zda tutadigan mafkuraviy, g'oyaviy va information xurujlarni tushunamiz.

Shuningdek, ma'naviy tahdidlar vayronkor kuchlarning o'z moddiy, siyosiy manfaatlarini ko'zlagan holda har xil markazlar tomonidan biron bir mamlakatga nisbatan ichkaridan yoki tashqaridan turib bevosita amalga oshiriladigan ma'naviy buzg'unchilikning muayyan shaklidir. Ular o'z maqsadlariga erishish uchun har qanday usullardan, odamlarning ma'naviy-ruhiy hissiyotlari, milliy tuyg'ulari, har qanday jamiyatda mavjud ijtimoiy-iqtisodiy, ma'naviy muammolardan, shuningdek, zamonaviy texnologiya, telekommunikatsiya, OAV, Internetdan ustalik, g'irromlik, noxolislik bilan foydalanishga harakat qiladi.

Ma'naviyatga qarshi qaratilgan har qanday tajovuz, tahdid o'z-o'zidan mamlakat xavfsizligi, uning milliy manfaatlarini, jismonan va ma'nan sog'lom avlod kelajagini ta'minlash yo'lidagi jiddiy xatarlardan biriga aylanishi va oxir-oqibatda jamiyatni inqirozga olib kelishi mumkin.

TAHDIDLAR:

1) **ICHKI TAHDIDLAR:** Loqaydlik, qonunga rioya etmaslik, sotqinlik, mahalliychilik, korrupsiya, boshqalarni mensimaslik, xasad, sotqinlik, befarqlik, mas'uliyatsizlik va h.k.

2) **TASHQI TAHDIDLAR:** Fundamentalizm, shovinizm, fashizm, «ommaviy madaniyat», yot g'oya va mafkuralar, g'oyaviy bo'shliq, ma'naviy va

axloqiy tubanlik, axloqiy buzuqlik va zo‘ravonlik, egotsentrizim, narkobiznes, separatizm, irqchilik, milliy-ma’naviy qadriyatlarga bepisandlik bilan qarash va h.k.

Globalashuv jarayonlari ilm, fan-texnika, iqtisodiyot va boshqa sohalar bilan bir qatorda, davlat boshqaruvini demokratlashtirish masalasiga ham katta ta’sir ko‘rsatadi. Globalashuv jarayonlari natijasida milliy o‘zlikka xavf soluvchi multimadaniyat kirib keldi. Endilikda uning ta’siri ostida har bir millatga xos bo‘lgan xususiyatlar umumiy madaniyat bilan qorishib ketmoqda. Eng achinarlisi, uning ta’siriga yoshlar tushib qolmoqda.

Bugungi kunda mamlakatimizda jamiyatning ma’naviy-axloqiy yuksalishi, fuqarolar, xususan, yosh avlodning ma’naviy-axloqiy kamoloti masalasiga katta e’tibor qaratilib, bu yo‘nalishdagi ishlarning ko‘lamini yanada kengaytirishda aniq maqsad va vazifalar belgilandi. Davlat va jamiyatning uzviy hamkorligida ishlab chiqilgan bu yo‘nalishdagi dasturlar, chora-tadbirlar natijasida, avvalo, o‘zlikni anglash, tarixiy va milliy qadriyatlar, qadimiy urf-odat va an’analarimizni tiklash va ularni yanada boyitish, ajdodlarimiz ruhiga hurmat va ehtirom ko‘rsatish, tarixiy obidalar va qadamjolarining qayta tiklanishi va, eng muhimi, milliy istiqloq g‘oyasiga asos solinishidek qator ijobiy ishlar amalga oshirildi.

Globalashuvning ijobiy va salbiy tomonlari:

1) **Globalashuvning ijobiy tomoni:** Davlatlar va xalqlar o‘rtasida integratsiya va hamkorlik aloqalari kuchaymoqda, kapital, tovarlar erkin harakati uchun katta qulayliklar yaratib berilmoqda, zamonaviy kommunikatsiya va axborot texnologiyalari, ilm-fan yutuqlari tezlik bilan tarqalmoqda, qadriyatlar umuminsoniy negizda uyg‘unlashmoqda. Shu bilan birga, sivilizatsiyalararo muloqot yangicha sifat kasb etmoqdaki, buning natijasida ekologik ofatlar paytida o‘zaro yordam ko‘rsatish imkoniyatlari ortib bormoqda va h.k.

2) **Globalashuvning salbiy tomoni:** Insoniyatni o‘zaro ziddiyatlar girdobiga olib boruvchi, ma’naviyatni qashshoqlashtiruvchi, oxir-oqibatda uni og‘ir fojialarga olib boruvchi yangi «qadriyatlar» shakllanishiga olib kelmoqda. Bugungi kunda dunyodagi turli mintaqa alqlarining ongi va qalbi turli g‘oyalarni singdirish maydoniga, mafkuraviy poligonga aylantirilmoqda. Markaziy Osiyoda diniy ekstremizm va fundamentalizmni keng tarqatish borasida olib borilayotgan qo‘poruvchilik harakatlari kuchayishiga olib keldi va h.k.

Adabiyotlar:

1. I.A.Karimov “Yuksak ma’naviyat – yengilmas kuch” T.: “Ma’naviyat”, 2008.
2. Sayfiyeva. S “Globalashuv jarayonining ijtimoiy hayot sohalariga ta’siri”. T.: “Falsafa va huquq”, 2006.

QASHQADARYO VILOYATI LANDSHAFTNING O`ZIGA XOSLIGI HAMDA UNING XARITADA NAMOYON BO`LISHI

Yahshiboyev Barot Abdulhaqovich
IIV Qashqadaryo akademik litseyi
Umumta'lim fanlar kafedrasida boshlig'i

Annotatsiya: Mazkur maqolada landshaft ta'limotining shakllanishi va uni ekologik muammolarni bartaraf etishdagi roli va ahamiyati atroflicha yoritilgan. Shuningdek, Qashqadaryo viloyati landshaftlarini tavsiflash va xaritaga olish masalalari haqida fikr, mulohaza yuritilgan.

Kalit so'zlar: Landshaft ta'limoti, landshaft turlari, geologik jarayonlar, ekologik muammolar.

KIRISH

Geografiyaga oid adabiyotlardan ma'lumki, landshaft nemischa so'z bo'lib, ("land" – "yer" va "shaft" – "manzara" degan ma'noni bildiradi [2]. Garchi landshaft ta'limotining paydo bo'lish tarixi nemis olimlariga borib taqalsada, landshaft konsepsiyasi hamda nazariyasi umuman landshaftshunoslik fanining shakllanishi va rivojlanishida rus olimlarning ulkan mehnatlarini alohida qayd etish lozim. Landshaft haqidagi g'oya va ta'limotni vujudga kelishida V.V.Dokuchaev va uning ilmiymaktabi namoyondalarining xizmatlari katta bo'lgan. O'zbekistonda ham bu borada salmoqli ishlar amalga oshirilgan. Jumladan, landshaftshunoslik borasida ulkan tajribaga ega Sh.S.Zokirov va X.R.Toshovlarning [3] ta'kidlashlariga ko'ra, mamlakatimizda landshaftshunoslikka oid dastlabki ilmiy izlanishlar o'tgan XX asrning 50-yillari oxirida L.N.Babushkin va N.A.Kogay tomonidan O'zbekiston hududini qishloq xo'jaligi maqsadlarida tabiiy geografik rayonlashtirish mavzuida amalga oshirilgan tadqiqotlari bilan boshlangan. L.N.Babushkin va N.A.Kogaydan so'ng mamlakatimizda landshaftshunoslik ta'limoti asosidagi ilmiy faoliyatni rivojlantirish bilan L.Alibekov, P.G'ulomov, A.Rafikov, A.Abulqosimov, M.Umarov, Sh.S.Zokirov, X.R.Toshov va boshqalar shug'ullanganlar va bu boradagi izlanishlar hozirda ham jadal davom ettirilib kelinmoqda [1-4].

ASOSIY QISM

Markaziy Osiyo mintaqasi geologik jihatdan uzoq o'tmishlarda murakkab rivojlanish jarayonlarini boshdan kechirganligi uchun o'ziga xos turli landshaftlardan tarkib topgan [2]. Xususan, resublikamizning janubiy-g'arbida joylashgan Qashqadaryo viloyati landshaftlarning strukturali-dinamik holati va qiyofasining o'zgachaligi ayrim geografik rayonlar tomonidan e'tirof etilgan. Qashqadaryo landshaftlarining o'ziga xosligi va turli-tumanligining asosiy sababi geologik davrlarda

geologik, geomorfologik hodisalar va inson faoliyatining ta'siri hisoblanadi. Qashqadaryo zamini tekislik, tog' oldi va tog'li hududlaridan iborat bo'lib, ularda respublikaning boshqa yerlarida uchramaydigan Kichik Osiyo, Eron, Afg'oniston va boshqa sharq mamlakatlariga xos bo'lgan ayrim landshaft turlari tarqalgan [4]. Viloyatning landshaft strukturasi murakkab bo'lganligi sababli bu yerdagi tabiiy geografik sharoitlar ham shunga monand xilma-xillik kasb etgan. Qashqadaryo viloyatining shimoli-sharqi tog' va tog' oldi, sharq va shimoli-g'arbiy qismlari tekisliklardan (asosan cho'llar dan) tashkil topgan.

Qashqadaryo viloyatining tog'li mintaqalarida nival, o'tloqi dasht, o'rmon landshaftlari keng tarqalgan bo'lsa, tog' oldi hududlarida lyosli va chala cho'li landshaftlar uchraydi shuningdek, tekislik qismlari asosan cho'l (gipsli, gilli, sho'rxoksimon va boshqa.) landshaftdani bilan qoplangan. Viloyatda tarqalgan landshaftlarni tasvirlash va ular haqida kengroq tasavvur hosil qilish maqsadida O'zbekiston Respublikasi Yer resurslari, geodeziya, kartografiya va davlat kadastri davlat qo'mitasi tasarrufidagi "Kartografiya" ilmiy-ishlab chiqarish davlat korxonasi 2016-yili nashr etilgan Qashqadaryo viloyati o'lkashunoslik atlasidagi ayrim ma'lumotlaridan foydalangan holda, hududning aerokosmik suratlarini deshifrovka qilish orqali Qashqadaryo viloyatining landshaft xaritasi tuzildi. Zero, V.G.Isachenko ta'kidlaganidek [1] landshaftlardagi o'zgarishlarni va yuzaga kelgan muammolarni yaqqol namoyon etishda, ularni tahlil qilish va ilmiy xulosalarni chiqarishda kartografik asarlar (xarita, atlas va boshq.) ustuvor hisoblanadi.

1-rasm. Qashqadaryo viloyati landshaft xaritasi

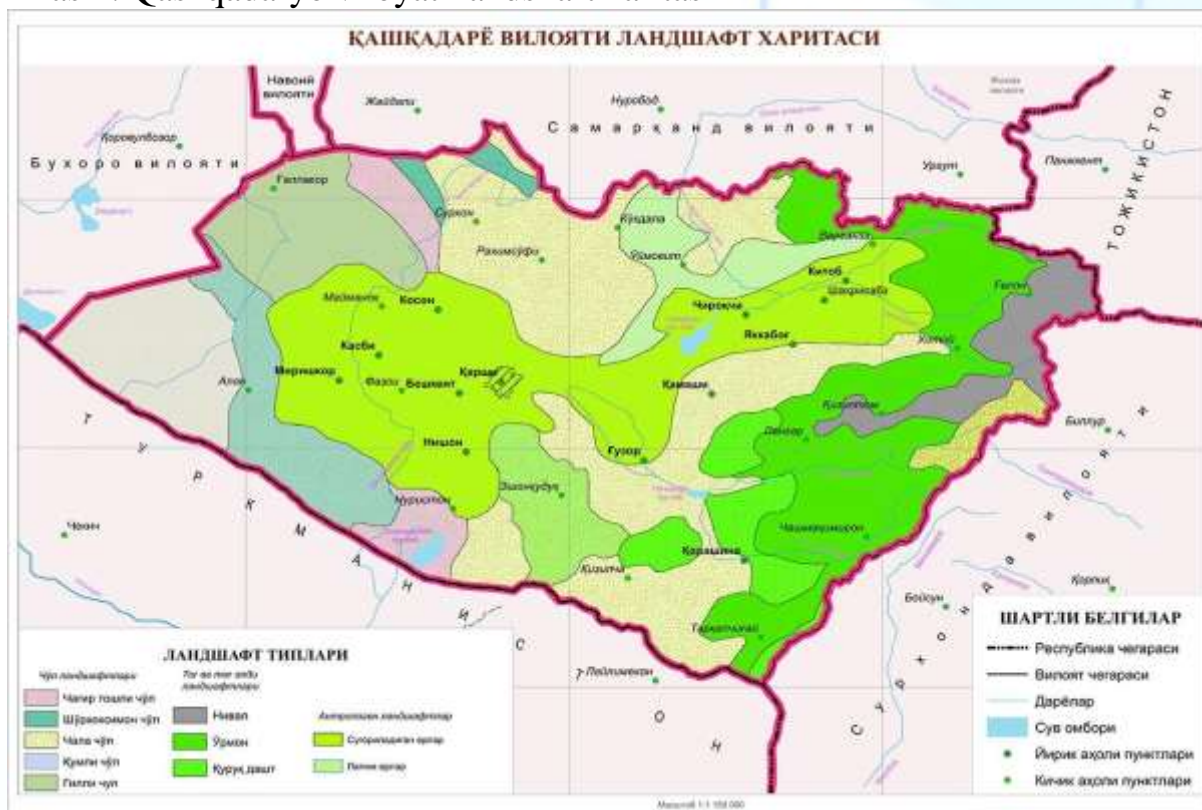

XULOSA VA MUNOZARA

Jahon miqyosida kechayotgan hozirgi globallashuv va ilmiy- texnik taraqqiyot o'zining yuqori cho'qqisiga chiqqan va inson manfaatlari o'z ifodasini topib borayotgan davrda tabiat va jamiyat o'rtasidagi munosabatlar har qachongidan ham keskinlashgan, hamda buning oqibatida landshaftlarda turli salbiy o'zgarishlar yuz berib, ulardagi ekologik muammolar tobora jiddiy tus olayotgani hech kimga sir emas. Mazkur ekologik muammolar xususan, tabiat resurslarning qashshoqlanishi va landshaftlarida kechayotgan salbiy o'zgarishlar respublikamiz uchun ham halokatli oqibatlarni keltirib chiqarishi va ekologik tanazzulga olib kelishi mumkin. Mavjud salbiy jarayonlar tarqalishini inobatga olsak, muammoga landshaft ta'limoti yuzasidan yondashish hamda vaziyatni barqarorlashtirish yo'lida ilmiy yechimlarni izlash, ularni amalda qo'llash, bugungi kunning dolzarb va ustuvor vazifasi hisoblanadi.

ADABIYOTLAR RO'YXATI

1. Nazarov I.Q. Geografiya fanining asosiy muammolari - Toshkent: "Muharrir", 2013 y. 106-110 b.
2. Zokirov SH.S., Toshov X.R. Landshaftshunoslik. O'quv qo'llanma. Toshkent. "Turon zamin ziyo" nashriyoti. 2016 y. 200 b.
3. Murodova D.S. Qashqadaryo viloyati iqtisodiy geografiyasi – Qarshi: 2017 y. 4-18 b.
4. Qashqadaryo viloyati o'lkashunoslik atlas. O'zbekiston Respublikasi Yer resurslari, geodeziya, kartografiya va davlat kadastri davlat qo'mitasi. Toshkent, 2016 y

IJODIY RIVOJLANISH FAOLIYATI ORQALI BOLALARDA BADIY IJODIY QOBILIYATLARNI SHAKILLANTIRISH

Ortiqova Gulshan Toshpo'latovna

*Buxoro pedagogika kolleji "Maktabgacha ta'lim"
Kafedrası "Bolalarni maktab ta'limiga tayyorlash"
o'quv amaliyoti o'qituvchisi*

Annotatsiya. Ushbu maqolda maktabgacha yoshidagi bolalarda ijodiy qobiliyat xususiyatlarini rivojlantirish muhim ahamiyat kasb etishi, ijodiy qobiliyatlar rivojlanishi uchun zamin bo'lgan sifatlarning mavjudligi va mustaqil fikrlash ko'nikmasining taraqqiyoti bolaga ta'lim jarayonidagi turli vaziyatlarga muvaffaqiyatli moslashish, o'zgargan holatlarni anglay olish hamda o'zining bilish jarayonlari va xulq-atvorini unga mos tarzda yo'naltira olish imkoniyatlari haqida fikr yuritilgan.

Kalit so'zlar: Ijodiy qobiliyat, pedagogik faoliyat, kreativ shaxs, ijodiy, mustaqil fikrlash, ijodkor ijodiy qobiliyatlar, maktabgacha ta'lim tashkiloti.

Annotation: In this article, the importance of developing creative abilities in preschoolers, the presence of qualities that underlie the development of creative abilities and the development of independent thinking skills, help the child to successfully adapt to various situations of the educational process. about the possibilities of managing Zina's cognitive processes and behavior in the way that suits him.

Keywords: Creative ability, pedagogical activity, creative personality, creative, independent thinking, creative creative abilities, preschool organization

Maktabgacha ta'lim uzluksiz ta'limning boshlang'ich qismi hisoblanadi. U bolaning sog'lom va rivojlangan shaxs bo'lib shakllanishini ta'minlab, o'qishga bo'lgan ishtiyoqini uyg'otib, tizimli o'qitishga tayyorlab boradi. Bugungi kunda maktabgacha yoshdagi bolalarga ta'lim-tarbiya berish jarayonida tarbiyachilarning oldiga yangicha kasbiy va shaxsiy sifatga ega bo'lish vazifasi qo'yilmoqda

Bolaning ijodiy qobiliyatlarini rivojlantirish va yaxshilash hammaga ma'lum narsalarni o'zgartira olishi va ijodiy foydalana bilish, sifat jihatdan yangiliklarni yaratish juda katta ahamiyatga ega bo'lib bormoqda. Bolaning ijodiy qobiliyatlarini shakllantirish, albatta, uning bevosita faoliyatida namoyon bo'ladi va rivojlanadi. Maktabgacha yoshdagi bolalarning **ijodiy qobiliyatlarini rivojlantirish bo'yicha mashg'ulotlar** bolaning shaxsini shakllantirishda muhim ahamiyat kasb etadi. Ushbu sohada olimlar va psixologlar tomonidan olib borilgan barcha tadqiqotlar, ijod qobiliyatiga ega bo'lgan bolalarning yanada barqaror ruhga ega ekanligi, ular bilan muloqot qilish va do'stona munosabatda bo'lishlarini isbotlaydi. Kichik yoshda,

kompleks rivojlanishga, ya'ni maktabgacha yoshdagi bolalarning adabiy, badiiy va musiqiy qobiliyatlarini rivojlantirishga alohida e'tibor berish tavsiya etiladi. O'yin orqali ijodiy qobiliyatlarni rivojlantirish eng yaxshisidir.

Mutaxassislarining fikricha, bolalar ijodiy qobiliyatlarning rivojlanishiga quyidagi omillar ta'sir ko'rsatishi mumkin:

- ijodkor kishilar bilan muloqot ko'lamining kengligi;
- taqlid uchun namuna bo'la oladigan kattalar olamining mavjudligi;
- ota-ona va bolalar o'rtasidagi o'zaro munosabatlarning demokratik uslubga ega ekanligi;
- bolaga hissiy jihatdan o'zini namoyon etish uchun imkoniyat berilishi;
- kattalarning faol va arboblarga xos maqomi;
- bolalarni mustaqil mehnatga erta jalb qilinishi;
- turli to'garaklarga jalb qilish orqali ijodiy faoliyatga yo'naltirish;
- o'z tajribasidagi yangi ma'lumotlarni bilishdan quvonishi;
- bolalarning tadqiqotchilik ishiga ijobiy munosabatda bo'lishi;
- bolalar faoliyatidagi yutuqlarni o'z vaqtida rag'batlantirish;
- intellektual imkoniyatlarini rivojlantirish bo'yicha tegishli mashqlar bilan shug'ullanishi uchun zarur shart-sharoit yaratish va boshqalar.

Ijodiy qobiliyatning rivojlanishiga ijobiy ta'sir etuvchi omillar bilan bir qatorda uning taraqqiyotiga salbiy ta'sir etuvchi holatlar ham mavjud.

Ota- onalarga tavsiyalar:

- bolangizning dunyoqarashini boyitish, ijodiy rivojlantirish maqsadida ko'proq har xil voqealarga boy kitoblarni o'qib bering;
- o'zingizning kasbingiz haqida gapirib bering va ishxonangizga sayrga olib boring, kasb tanlash ehtiyoji tug'iladi;
- bolangizni tez-tez sayrlarga olib chiqing, ijodiy rivojlanadi;
- sayr vaqtida tabiatdagi ranglar, predmetlar va hayvonot dunyosi haqida to'liq tushuncha bering, ekologik tarbiyasi oshadi;
- bolangiz savol bersa urushmang, savollariga to'liq javob bering, ongi o'sadi;
- bolangizni mustaqil ish qilishga o'rgating, u katta bo'layotganini his qilsin;
- bolangizga oilasini sevishga, ardoqlashga o'rgating, zero Vatan ostonadan boshlanadi;

Shunday qilib, bolalar ijodiy qobiliyatlarini uning ijtimoiy-psixologik taraqqiyoti mahsuli bo'lib, muntazam o'zaro ta'sir etib boruvchi ko'plab omillarning inson ruhiyatiga ta'siri natijasi hamda ta'limga pedagogikpsixologik tayyorlikning eng muhim ko'rsatikichidir. Ijodiy rivojlantirish omillari bolaning ijodiy faoliyatida ijodiy intilishi, ijodiy qobiliyati, ijodiy qobiliyat maqsadi, yo'nalishi va o'zini boshqara olishida ko'rinadi va uni o'zining faolligi, o'zini-o'zi boshqara olishi bilan yetuk rivojlanayotgan, o'sayotgan shaxsga aylanayotganini bildiradi.

Qobiliyatlarni shakllantirish haqida gapirganda, bolalarning ijodiy qobiliyatlarini qaysi yoshda rivojlantirish kerakligi masalasiga to'xtalib o'tish kerak. Psixologlarda ijodiy qobiliyatlarni juda erta yoshdan boshlab rivojlantirish kerak degan faraz mavjud. Bu gipoteza fiziologiyada o'z tasdig'ini topadi. Bolaning miyasi ayniqsa tez o'sadi va hayotining birinchi yillarida "pishadi". Bu kamolot, ya'ni miya hujayralari sonining o'sishi va ular orasidagi anatomik bog'lanishlar mavjud tuzilmalar ishining xilma-xilligi va intensivligiga ham, yangilarining shakllanishiga atrof-muhit tomonidan qanchalik rag'batlantirilishiga bog'liq. Psixologik nuqtai- nazardan, maktabgacha yoshdagi bolalik ijodiy qobiliyatlarni rivojlantirish uchun qulay davr hisoblanadi, chunki bu yoshda bolalar o'ta izlanuvchan, ularda atrofdagi dunyoni o'rganishga intilish kata bo'ladi. Bolalar ijodiy qobiliyatini rivojlantirish uchun asos - bu birinchi navbatda erkinlikdir.

Ota-onalar bolani majburlamasliklari kerak. Bu borada muvaffaqiyatga erishish uchun sabrtoqat va muayyan taktika talab etiladi - ota-ona bolaning fikrini tinglashi, har qanday ijodiy faoliyatga bo'lgan qiziqishini rag'batlantirishi kerak. Ota-onalar va o'qituvchilar qiziquvchanlikni rag'batlantirish, ularga bilim berish, turli tadbirlarga jalb qilish orqali bolalar tajribasini kengaytirishga hissa qo'shadilar. Tajriba va bilimlarni to'plash kelajakdagi ijodiy faoliyat uchun zaruriy shartdir. Bundan tashqari, maktabgacha yoshdagi bolalarning fikrlashlari katta yoshdagi bolalarnikiga qaraganda ancha erkindir. Bolalar ijodkorlikni namoyon qilishi uchun ularga ushbu xususiyatlarning barchasi birlashtirilishi kerak. Bizga ma'lumki maktabgacha ta'lim tashkilotlarida bolalar ijodkorligini rivojlantirish bo'yicha turli mashg'ulotlar tashkil qilinib bolalar ijodiy fikrlashga yo'naltiriladi. Ota-onalar bolani majburlash va majburlamasliklari kerak. Bu borada muvaffaqiyatga erishish uchun sabr-toqat va muayyan taktika talab etiladi. Ota-ona bolaning fikrini tinglashi, har qanday ijodiy faoliyatga bo'lgan qiziqishini rag'batlantirib borish kerak.

Xulosa

Xulosa qilib aytganda, ta'limda ijodiy qobiliyat shunchaki bir ehtiyoj emas, balki uning avangardidir: Bolalar ijodiy qobiliyatini rivojlantirish uchun asos - bu birinchi navbatda erkinlikdir. Bolalarning ijodiy rivojlanishining muhim sabablaridan biri ularning ijodiy qobiliyatlarini shakllantirish uchun qulay shart-sharoitlarni yaratishdir.

Foydalanilgan adabiyotlar:

1. O'zbekiston Respublikasi Prezidentining 2017-yil 30-sentabrdagi PQ-3305-son "O'zbekiston Respublikasi Maktabgacha ta'lim vazirligi faoliyatini tashkil etish to'g'risida"gi qarori.
2. O'zbekiston Respublikasi Prezidentining 2016-yil 29-dekabrdagi PQ-2707-son "2017-2021-yillarda maktabgacha ta'lim tizimini yanada takomillashtirish chora-tadbirlari to'g'risida"gi [qarori](#).

3. “O‘zbekiston Respublikasining ilk va maktabgacha yoshdagi bolalar rivojlanishiga qo‘yiladigan davlat talablarini tasdiqlash haqida”gi O‘zbekiston Respublikasi Maktabgacha Ta’lim Vazirining buyrug‘i. Ro‘yxat raqami № 3032. 03.07.2018-y.
4. Grosheva I., Yestafyeva L., Maxmudova D., Nabixanova Sh., Pak S., Nazarova V. G., Abdunazarova N., Isxakova M. “Ilk qadam” Maktabgacha ta’lim muassasalari uchun Davlat o‘quv dasturi, to‘ldirilgan ikkinchi nashr. Toshkent-2022.
5. Grosheva I., Shivaldova N., Rizayeva X., Kuryayeva I., Nekrasova Y., Xaziyeva L. Ekologik ta’lim va tarbiya bo‘yicha Maktabgacha ta’lim muassasalari uchun “Yer sayyorasi – umumiy uyimiz” parsial dasturi. Toshkent-2022.
4. Yestafyeva L., Nabixanova Sh., Pak S., Usmonova D., Ashrabxo‘jayeva M., Rizayeva X., Nuritdinova L., Karimova F., Nurmuhamedova G., Muhamadaliyeva M., Musayeva G., Gayfulina F. “Maktabgacha ta’lim tashkilotida ta’lim jarayonini mavzuli rejalashtirish (katta guruh)”. Toshkent-2018.
6. Yestafyeva L., Nabixanova Sh., Pak S., Isxakova M., Kim N., Rizayeva X., Kayalova Y., Nuritdinova L., Maxmudova V., Vlasova Y., Buyanova N., Daukayeva A., Karimova F. “Maktabgacha ta’lim tashkilotida ta’lim jarayonini mavzuli rejalashtirish”. Toshkent-2018.
7. O‘.Q.Tolipov, M.Usmonboyeva. Pedagogik texnologiyalarning tatbiqiy asoslari.-T.: «Fan»2006 yil, 298b. 2. Egamnazarova Sh. M. “Tarbiyaviy ishlar metodikasi” Ilim ziyo T.: 2016y.
8. Sodiqova SH.A. Maktabgacha ta’limda markazlar faoliyati va uslubiyoti. T.: 2022yil.
9. Alieva E.G. Ijodiy qobiliyat va uning rivojlanish shartlari // Ta’lim faoliyatini psixologik tahlil qilish M.: IPRAN. 1991.
10. Ponomarev Ya.A. Ijodiy fikrlash psixologiyasi.- M., 1960
11. Vygotskiy L.S. Ta’lim psixologiyasi // Psixologiya: klassik asarlar. № 3. - M., 1996.
12. Azarova L.N. Boshlang‘ich maktab o‘quvchilarining ijodiy individualligini qanday rivojlantirish kerak // Boshlang‘ich maktab, 1998 yil, 4-son 80-81 betlar.

ANALYSIS OF MAIN THEMES IN SHAKESPEARE'S TRAGEDY HAMLET

Umaraliyeva Munojat Mashrabovna

*A senior teacher of English language and literature faculty of
Ferghana State University*

Rahmonova Dilyoraxon Baxodir qizi

*4 th -year student of English language and literature faculty of
Ferghana State University*

Abstract: Hamlet is a complex and multi-layered work that explores a variety of themes. This article provides an analysis of the main themes present in the play, including revenge, madness, morality, and the complexity of human nature. It examines how these themes are developed throughout the play and how they contribute to the overall meaning and impact of the work. Through this analysis, we gain a deeper understanding of the enduring relevance and power of Hamlet as a work of literature.

Keywords: madness, morality, revenge, tragedy, Shakespearean tragedy, Hamlet, sense, death, human nature

Annotatsiya: “Gamlet” murakkab va ko‘p qatlamli asar bo‘lib, turli mavzularni o‘rganadi. Ushbu maqolada asarda mavjud bo‘lgan asosiy mavzular, jumladan qasos, jinnilik, axloq va inson tabiatining murakkabligi tahlil qilinadi. Bu mavzular asar davomida qanday ishlab chiqilganligi va ular asarning umumiy ma‘nosi va ta‘siriga qanday hissa qo‘shishini o‘rganadi. Ushbu tahlil orqali biz Gamletning adabiyot asari sifatidagi abadiy dolzarbligi va qudratini chuqurroq anglaymiz.

Kalit so‘zlar: jinnilik, axloq, qasos, fojia, Shekspir tragediyasi, Gamlet, his, o‘lim, inson tabiati

Описание: «Гамлет» — сложная и многоплановая пьеса, раскрывающая различные темы. В данной статье анализируются основные темы, присутствующие в пьесе, включая месть, безумие, мораль и сложность человеческой природы. В нем рассматривается, как эти темы развиваются на протяжении всей работы и как они способствуют общему смыслу и воздействию работы. Благодаря этому анализу мы получаем более глубокое понимание вечной актуальности и силы «Гамлета» как литературного произведения.

Ключевые слова: безумие, мораль, месть, трагедия, трагедия Шекспира, Гамлет, смысл, смерть, человеческая природа.

INTRODUCTION

William Shakespeare was an English playwright, poet and actor. He is widely regarded as the greatest writer in the English language and the world's pre-eminent

dramatist. He is often called England's national poet and the "Bard of Avon" (or simply "the Bard"). His extant works, including collaborations, consist of some 39 plays, 154 sonnets, three long narrative poems, and a few other verses, some of uncertain authorship. His plays have been translated into every major living language and are performed more often than those of any other playwright. Shakespeare remains arguably the most influential writer in the English language, and his works continue to be studied and reinterpreted. Shakespeare produced most of his known works between 1589 and 1613. His early plays were primarily comedies and histories and are regarded as some of the best works produced in these genres. He then wrote mainly tragedies until 1608, among them *Hamlet*, *Romeo and Juliet*, *Othello*, *King Lear*, and *Macbeth*, all considered to be among the finest works in the English language. In the last phase of his life, he wrote tragicomedies (also known as romances) and collaborated with other playwrights.

Literature Review

Hamlet by William Shakespeare, i.e. the Bard of Avon has been diversely constructed by researchers and scholars belonging to manifold schools of theories, manners, and thoughts, as *Hamlet* is flooded with dramatic, social, personal, political, and historical issues. From a critical study of *Hamlet*, P. Madhan, (2020) traces the life of Shakespeare pre and post being a famous dramatist in London, covering his life as a bachelor, married, actor, and a sonnet and play writer. Through the analysis done to Shakespeare's life, it is demonstrated that the plays of Shakespeare's time have not impacted Shakespeare, as he leans on his hand to writing various plays, catapulting the Bard of Avon to boundless fame. Viewing *Hamlet* within a comparative analysis, the study by Al-Lami et al. (2020) reveals that enormous directors have adapted Shakespeare's plays to movies across the globe. Among these adaptations *Kadin Hamlet* of 1977 which is regarded as a contemporary adaptation of *Hamlet*. With the use of the adaptation theory, an analysis constructed on comparing *Hamlet* and its Turkish movie adaptation with an eye on differences and similarities is presented. A framework based on the 3-question adaptation theory gives an insight into the new meanings of *Hamlet* and the movie, as the three questions of „What“, „Where“, and „When“ play a key role in identifying the changes occurring in the transfer process from narrating to showing style. The findings gleaned from this study indicate that the movie is fine-tuned to fit with the culture and traditions of Turkish society in the twentieth century. From another angle, Hassan (2019) clarifies *Hamlet*'s tragic aspect embodied by Prince *Hamlet*'s father's death. Of the most notable images of the tragic aspect in the drama is *Hamlet*, the young Prince, envisaging how revenge for his father can be fulfilled, and this poses the overriding theme relating to the nature of people's reaction to death. It is also shown that although the core revenge story of *Hamlet* for the death of his father is incorporated into every version of the play, a less

or more different narrative is inevitably presented in each version, as some versions omit the entire scenes and even the basic story threads. Accordingly, this expounds why Hamlet the play and Hamlet the character are exceptionally interpreted, focusing on one of the protagonists' tragic situations; the father is murdered by his mother and uncle. A related study conducted by Wagiyo (2021) investigates Hamlet's tragedy from an intrinsic analysis by tracing the structure of the play starting from the exposition of the characters, the prevailing political situation, and the death of the Prince's father to show the modern audience's drama-based attraction. She has also highlighted other rising actions, conflicts, and complications occurring among the main characters such as the fencing match held between Laertes and Hamlet based on the proposal by the king. On the subject of the falling actions, it is represented by Fortinbras's arrival with the ambassadors and the army to speak of the death of Rosencrantz, Hamlet's friend. Another related article by Al-Ghammaz et al. (2021) demonstrates that social power, distinction, and freedom are simply attainable under the prevalent social and moral standards, leading to the distinction and triumph of a person, and thus the characters differently respond to the established social traditions and norms. Prince Hamlet, therefore, shall face his destiny to avenge his father, King Hamlet so that he is psychologically, personally, politically, and socially stabilized. On a parallel line, Kubresli (2013) addresses Shakespeare's Hamlet from a death and psychological perspective, demonstrating the extraordinariness of the play as the play's structure is swamped with drama, melancholia, deception, and intrigue. The study also shows why and how the Hamlet-death relationship has changed throughout the play. The findings reveal that Hamlet's association with death is primarily a haven from continuous pains, but that it sequentially associates with honor.

Discussion

There are a number of prominent themes of William Shakespeare's Hamlet. Each of the key themes we have identified in the following article, though, throws out some surprising details and interpretations, so it's worth probing some of the play's most important themes and subjects in more detail.

Revenge is obviously an important theme in Hamlet, if not the most important theme of all. Indeed, Hamlet is not just a tragedy but an example of a 'revenge tragedy', a subgenre of play which was already established when Shakespeare wrote Hamlet. Revenge has multiple resources and motivations, represented in personal, social, religious, and political conflicts. It is a living human feeling, which never fade. The theme of revenge is a good dramatic stuff that tempts many writers to employ it in their works. The concept of revenge was widely used by the Greek, and the Elizabethan playwrights inherited this concept as a part of literary inheritance. He run his plays in a completely different way, adding terror, scenes of blood, and screaming in his plays Doubtless, when Shakespeare wrote Hamlet he follows the dramatic tradition in writing

revenge tragedy. Shakespeare had previous experiences in writing such kind of tragedies, so Hamlet was clearly written in the same way of writing the previous plays. In fact, choosing the theme of revenge is very important; it gives the writer a wide area to show emotional feeling, rhetorical questions, and act of violence. Moreover, revenge tragedy provokes emotional irritations more than regular plays. Shakespearean tragedies, almost all dealing with a great man of high standing falls in an unusual ordeal leading to his death. The man must be of a high rank and the ordeal must be extraordinary in order to provoke a case of pity, terror, and emotional irritation, so the play of „Hamlet“ is of such kind. Hamlet was a beloved prince who hold a prominent in political life of Denmark at that time, found himself in a big problem because of his mother's misconduct and her quick marriage within two months after the death of his father, king Hamlet. She married a man of lesser rank than her first husband. Worst of all he discovers that his uncle, the new king, is the one who killed his father.

Madness is a central theme in William Shakespeare's play Hamlet. The character of Hamlet himself feigns madness to disguise his true intentions and to gather information about his father's murder. However, there are also other characters who display signs of madness, such as Ophelia, who descends into actual madness after the death of her father. The theme of madness in Hamlet serves multiple purposes in the play. It adds an element of psychological depth to the characters and creates a sense of uncertainty and instability. It also raises questions about the nature of sanity and insanity, and how they are perceived by society. Hamlet's own "madness" is often debated by scholars and audiences alike. Some believe that he truly becomes unstable as he grapples with his grief and seeks revenge for his father's death. Others argue that his madness is simply a ploy to achieve his goals.

Morality is explored through the actions and decisions of the characters. The play delves into questions of right and wrong, justice, and the consequences of immoral behavior. One of the most prominent examples of morality in Hamlet is the question of revenge. Hamlet struggles with the idea of avenging his father's murder, and whether it is moral to seek revenge. His internal conflict over whether to kill Claudius highlights the complexities of moral decision-making. Additionally, the characters in Hamlet often grapple with ethical dilemmas. For instance, Claudius's guilt over his immoral actions is evident when he tries to pray for forgiveness but ultimately cannot repent. This reflects how morality can weigh heavily on an individual's conscience. Hamlet's indecisiveness and internal conflict reflect the complexities of human nature. His struggle with avenging his father's death and his contemplation of mortality are universal experiences that resonate with audiences. Additionally, his descent into madness and his complex relationships with those around him further illustrate the intricacies of human emotions and behaviors. The other characters in the play also exhibit various aspects of human nature. Claudius's ambition and deceit, Gertrude's

loyalty and guilt, Ophelia's innocence and vulnerability, and Laertes' thirst for revenge all offer insights into different facets of human nature. Furthermore, the play's exploration of betrayal, love, and loyalty highlights the complexities of human relationships. The actions and choices of the characters in Hamlet reveal their inner desires, fears, and motivations – all of which are deeply rooted in human nature.

Conclusion

In conclusion, Shakespeare's tragedy Hamlet explores a variety of themes, including revenge, madness, mortality, and the complexity of human nature. The play delves into the psychological and emotional turmoil of its characters as they grapple with these themes, ultimately leading to their downfall. Through intricate character development and rich symbolism, Shakespeare prompts the audience to contemplate the consequences of seeking revenge, the fragility of sanity, and the inevitability of death. Hamlet stands as a timeless exploration of the human condition and continues to captivate audiences with its profound themes and thought-provoking insights.

REFERENCES

1. Bradley, A. C. (1905). *Shakespearean Tragedy: Lectures on Hamlet, Othello, King Lear, Macbeth* (2nd ed.). London: Macmillan.
2. Madhan, P. (2020). A critical study of Shakespeare's Hamlet. *UGC Approved Quarterly Refereed Journal of English Language, Literature, and Criticism*, 9(1), 204-206.
4. Umaraliyeva, M. M., & kizi O'ktamova, M. J. (2023). DIFFERENCE BETWEEN IDIOM AND PHRASE AND THEIR USAGE IN ENGLISH AND UZBEK LANGUAGES. *GOLDEN BRAIN*, 1(13), 381-385.
4. Umaraliyeva, M., Abdurahimzoda, S. H., & Umarova, S. (2022). THE SIGNIFICANCE OF USING SCIENTIFIC TERMS IN ENGLISH AND UZBEKI SOCIAL NETWORKS. *Science and Innovation*, 1(7), 622-624.
5. Shakespeare, W. (2000). *Hamlet*. Ed. Philip Edwards. New Delhi: Cambridge University Press.
6. Shakespeare, William. *Hamlet*. Edited by Barbara A. Mowat and Paul Werstine, Folger Shakespeare Library, 2003.
7. Showalter, Elaine. "Representing Ophelia: Women, Madness, and the Responsibilities of Feminist Criticism." *Hamlet: New Critical Essays* edited by Arthur F. Kinney, Routledge, 2002.

SARCASM AND IRONY IN ENGLISH AND UZBEK LITERATURE

Umaraliyeva Munojotxon Mashrabovna

*A senior teacher of English language and literature of faculty of
Fergana state university*

Anvarova Mushtariybonu Mirzohidjon qizi

*A student of English language and literature of faculty of
Fergana state university*

Abstract: The article presents the utilization of irony and sarcasm, as well as some examples of them in Uzbek and English literary works. Irony is a methodological tool; as if you approved or gave an agreement, rejection, sarcastic laughter. In irony, a word or expression acquires in speech the opposite of its original meaning, even the content that refutes it. Philosophers, literary critics, and linguists study this subject. The term that is called ironology is also a field of science and study of irony.

Keywords: sarcasm, irony, literary, ironology, philosophy,

Introduction

Sarcasm is a form of verbal irony that mocks, ridicules, or expresses contempt. It's really more a tone of voice than a rhetorical device. You're saying the opposite of what you mean (verbal irony) and doing it in a particularly hostile tone.

Sarcasm comes from the Greek words "sark" meaning "flesh," and "asmos" meaning "to tear or rip." So it literally means "ripping flesh" – a pretty bloody image for a type of speech that we use all the time!

Sarcasm can say many different things about a character, depending on the way they use it, but most often sarcastic characters are cynical, slightly bitter, solitary, and perhaps arrogant. Verbal irony is one of the components of sarcasm. It just means saying the opposite of what one means. Verbal irony is always a feature of sarcasm.

There is another type of irony, situational irony, which refers to situations that violate our expectations in a humorous or striking way. This is quite different from sarcasm, and only tangentially related to verbal irony.

Irony is traditionally regarded as a category of the comic. Literary criticism has long dealt with the problem of the comic and its types. According to researchers, the underestimation of irony as an artistic form of critical assimilation of reality originates "in the indefinite status of irony, primarily in the system of the aesthetic category of the comic".

Irony is a figure of speech or a rhetorical device where the intended meaning is different from the literal or surface meaning. It often involves a contrast between what is expected or intended and what actually happens or is said. Irony can be used to create

humor, convey sarcasm, or express a deeper meaning. There are several types of irony, including situational irony, verbal irony, and dramatic irony.

Literature review

“Sarcasm is the lowest form of wit but the highest form of intelligence,” wrote that connoisseur of wit, Oscar Wilde. Sarcasm detection plays an indispensable role in applications like online review summarizers, dialog systems, recommendation systems and sentiment analyzers. This makes automatic detection of sarcasm an important problem. However, it has been quite difficult to solve such a problem with traditional NLP tools and techniques. This is apparent from the results reported by the survey from Joshi et al. (2016) Sarcasm, in general, has been the focus of research for quite some time. In one of the pioneering works Jorgensen et al. (1984) explained how sarcasm arises when a figurative meaning is used opposite to the literal meaning of the utterance. In the word of Clark and Gerrig (1984), sarcasm processing involves canceling the indirectly negated message and replacing it with the implicated one. Giora (1995), on the other hand, define sarcasm as a mode of indirect negation that requires processing of both negated and implicated messages. Ivanko and Pexman (2003) define sarcasm as a six tuple entity consisting of a speaker, a listener, Context, Utterance, Literal Proposition and Intended Proposition and study the cognitive aspects of sarcasm processing. Computational linguists have previously addressed this problem using rule based and statistical techniques, that make use of : (a) Unigrams and Pragmatic features (Carvalho et al., 2009; Gonzalez-Ibanez et al., 2011; Barbieri et al., 2014; Joshi et al., 2015) (b) Stylistic patterns (Davidov et al., 2010) and patterns related to situational disparity (Riloff et al., 2013) and (c) Hastag interpretations (Liebrecht et al., 2013; Maynard and Greenwood, 2014).

Main part

There are some types of sarcasm that one of them is dramatic sarcasm. Dramatic sarcasm occurs when a character in a play, movie, or other form of entertainment expresses something with an evident contrast between their words and the circumstances or the audience's knowledge. Here's an example: In a suspenseful movie, a character is desperately searching for their lost keys. After a long and intense search, the character finally spots the keys lying right in front of them. The audience, aware of the situation, knows where the keys are even before the character finds them.

Character: "Oh, wow! Look what I found! My keys were right under my nose the whole time!"

In this example, the character's statement is dramatically sarcastic because the audience knows that the character's initial panic and search were unnecessary, making their discovery somewhat ironic and sarcastic.

Another type of sarcasm is Self-Deprecating Sarcasm Self-deprecating humor or self-deprecation is a form of humor where individuals make jokes or critical remarks

about themselves in a lighthearted or humorous way. This type of humor often involves highlighting one's flaws, mistakes, or shortcomings for comedic effect. Here's an example:

Person A: "I can never remember where I put my keys. I'm so forgetful!"

Person B: "Don't worry, you're not alone. If forgetfulness were an Olympic sport, I'd definitely win the gold medal!"

In this example, Person A is using self-deprecating humor by making light of their forgetfulness. By acknowledging a perceived flaw and joking about it, they use self-deprecation to create a humorous situation and not take themselves too seriously. Other type of sarcasm is Brooding Sarcasm that is a form of sarcasm that carries a dark or moody tone, often accompanied by a sense of bitterness or resentment. It is characterized by the use of biting remarks or cynical comments. Here's an example:

Person A: "I see you're in a great mood again today."

Person B (with a brooding tone): "Oh, absolutely. Just thrilled to be surrounded by sunshine and rainbows."

In this example, Person B's response is sarcastic with a touch of bitterness. They use brooding sarcasm to convey their negative emotions and imply that they are not actually happy despite the seemingly positive situation described by Person A.

Deadpan sarcasm is a form of sarcasm delivered with a straight and expressionless face or tone, deliberately lacking any emotional or comedic delivery. It relies on the contrast between the literal meaning of the words spoken and the intended sarcastic meaning. Here's an example:

Person A: "I really enjoyed sitting in traffic for two hours. It was a fantastic experience."

Person B (deadpan): "Oh yes, absolutely thrilling. The highlight of my day."

In this example, Person B's response is delivered with a deadpan tone, completely devoid of emotion or enthusiasm. Their sarcastic reply highlights the ironic statement made by Person A, expressing indifference or mocking the idea that sitting in traffic could be enjoyable.

Polite sarcasm is a type of sarcasm used to be funny or make a point without offending the other person. This type of sarcasm is often used in social situations where it would be considered rude to speak bluntly.

There are so-called types of irony antiphrase (mockery, denial of this or that positive feature through laughter) and sarcasm (bitter sneering, sarcastic mocking, hinting) differs from each other. Rare examples of irony can be found in the works of Abdullah Qahhor, a master of words and a respected writer of our people. In his comic stories and feuilletons, such as **"Mayiz yemagan khotin" (The Woman Who Didn't Eat Raisins)**, **"Adabiyot muallimi" (The Teacher of Literature)** and **"Nutq" (Speech)** he created unique images using various forms of irony. For example, the

image of Mulla Norkuzi, depicted in ironic colors in the author's story “Mayiz yemagan khotin”, is one of such characters: “Ayol kishi erkakka qo’l berib so’rashdimi, bas!.. Ro’za tutgan kishi og’zini chayqasa, suv tomog’iga ketmasa hamki, ro’zasi ochiladi – shu og’iz chayqashdan bahra oladi-da! Abdulhakimning qiziga usta Mavlonning o’g’li bir hovuch mayiz berganini o’z ko’zim bilan ko’rganman. Hayo bormi shularda? Shariat yo’li – xo’p yo’l. O’n bir yasharida paranji yopinmagan qizdan qo’lni yuvib qo’ltiqqa ura bering. Paranji hayoning pardasida!” example 1: the Catcher in the Rye by J.D.Salinger: when I was all set to go when I had my hags and all I stood for a while next to the stairs and took a last look down the goddam corridor. I was sort of crying. I don’t know why. I put my red hunting hat on and turned the peak around to the back, the way I liked it, and then I yelled at the top of my doddoam voice, “**Sleep tight, ya morons**”. In this passage, Salinger utilizes sarcasm to express the main character Holden’s feelings of frustration, loneliness, and isolation as he is leaving preparatory school. Of course, the fact that Holden yells “**sleep tight**” indicates that he does not wish his fellow students good sleep, but rather the oppsite. In addition, Holden refers to his peers as morons, which is a sarcastic way of indicating that feels isolated and apart from them. Though the line is humorous to most readers. Holden’s remark reveals through sarcasm how much pain he is in and his inability to express it without the intention of verbally hurting others as well.

President Barack Obama used sarcasm to mock the rapper Kanye West’s announcement that he wants to run for president. However, he didn’t just mock Kanye; in the following joke, his sarcasm is targeted only at those who said Obama could never be president:

Do you really think this country is going to elect a black guy from the south side of Chicago with a funny name to be president of the US?

“Would you tell me, please, which way I ought to go from here?”

“That depends a good deal on where you want to go,” said the Cat.

“I don’t much care where—” said Alice.

“Then it doesn’t much matter which way you go,” said the Cat.

“—so long as I get somewhere,” Alice added as an explanation.

“Oh, you’re sure to do that,” said the Cat, “if you only walk long enough.”

(Alice in Wonderland by Lewis Carroll)

This is an interesting example of sarcasm, because a reader may choose to believe that the Cheshire Cat is being perfectly genuine or being sarcastic. Alice is traveling through Wonderland, and the Cat gives her answers that, while being true, are not necessarily helpful. However, they could be read as quite profound because indeed it’s true that you will get somewhere if you “walk long enough.”

Conclusion

Literature gives splendidly crafted sarcastic retorts and jokes for readers to experience. It is clear from the article that a work produced without stylistic devices and means of expression will stay a straightforward text. In this article, it was given some examples that indicates sarcasm and irony in Uzbek and English language.

References

1. American Journal of Interdisciplinary Research and Development ISSN Online: 2771-8948 Website: www.ajird.journalspark.org Volume 12, Jan., 2023 M.K. THE INTRODUCTION OF IRONY IN ENGLISH AND UZBEK LITERATURE
2. Mashraboyna, U. M., & Mohichehra, S. (2023). OZBEK VA INGLIZ TILLARIDA LINGVOKULTUROLOGIK XODISALARNING QIYOSIY TAHLILI. TA'LIM VA RIVOJLANISH TAHLILI ONLAYN ILMIY JURNALI, 3(5), 186-190.
3. Munajat, U., Maftuna, A., & Abdulkhay, K. (2022, December). HOW HOMONYMS ARE CREATED IN ENGLISH COMPARED TO UZBEK LANGUAGE. In " ONLINE-CONFERENCES" PLATFORM (pp. 195-198).
4. Umaraliyeva, M. M., & G'anijon qizi Sabirova, X. (2023). INGILIZ VA RUS TILLARIDA FE'LLARNING O'RTASIDAGI TIPOLOGIK O'XSHASHLIK VA FARQLAR. ILM FAN TARAQQIYOTIDA ZAMONAVIY METODLARNING QO'LLANILISHI, 3(6), 54-57.
5. Mavlonova U.K., Maxmurovna International Engineering Journal For Research & Development, 2020.
6. Mavlonova Ugiyoy Khamdamovna. THE ROLE OF IRONY IN UZBEK LITERATURE
7. Umaraliyeva, M. M., & kizi O'ktamova, M. J. (2023). DIFFERENCE BETWEEN IDIOM AND PHRASE AND THEIR USAGE IN ENGLISH AND UZBEK LANGUAGES. GOLDEN BRAIN, 1(13), 381-385.
8. Umaraliyeva, M. M., & Bozorboyeva, O. A. (2023). ENHANCING LISTENING SKILLS OF EFL LEARNERS BY MEANS OF PODCASTS. Educational Research in Universal Sciences, 2(6), 526–529.

ENGAGING PUPILS TO SPEAK IN ENGLISH DURING THE LESSON

Mo'minjonova Shukuronabonu Dilshodjon qizi
Fergana State University, English Language and
Literature Faculty, 4th year student
shukronabonu46@gmail.com

Kosimova Mukammalxon Umaraliyevna
Fergana State University, Department of English
Language teaching methodology, teacher

Annotation: This article analyses some communicative problems of pupils which teachers may face during the lessons and suggests effective ways to overcome these issues.

Key words: Speaking competence, effective communication, oral fluency, accuracy, conversation, pronunciation.

English is recognized as the most valued and widely spoken language in the world today. Many methods are being used to teach this language to learners easily and effectively. It is admitted that four skills, reading, listening, speaking and writing, are equally important in learning English. But the most important for understanding and using the language is communication competence.

The ability to communicate verbally facilitates building relationships with others. Strong speaking skills enable individuals to establish rapport, interact, and connect with people from diverse backgrounds, fostering social bonds and a sense of belonging. Additionally, effective speaking allows individuals to articulate complex thoughts, apply critical thinking skills, and engage in problem-solving discussions. It accelerates the exchange of ideas, constructive feedback, and collaboration, leading to innovative solutions and intellectual growth. When it comes to the beginner level learners, developing speaking competence is essential as it lays the foundation for effective communication in a foreign language. Developing speaking competence helps learners build confidence in using the foreign language. By practicing speaking and actively participating in language activities, learners overcome language barriers, enhance their oral fluency, and gain the self-assurance needed to engage in conversations. This confidence boost fuels motivation, encouraging learners to continue their language learning journey. Communication competence focuses on developing accurate pronunciation and the ability to produce sounds and intonation patterns specific to the target language.

When aiming to develop pupils' speaking skill, it's essential to focus on building their confidence and providing ample opportunities for practice. Many effective ways

can be used to achieve this goal. The most widely distributed example of this is dialogue and role-plays. This engages students in simple dialogues and role-play activities that simulate real-life situations. For example, create dialogues for ordering food at a restaurant or asking for directions. This helps students practice using the target language in context. Furthermore, using vocabulary and basic expressions in a daily basis can result productively. Teacher might begin the lesson by introducing and practicing basic vocabulary related to everyday topics such as greetings, introducing oneself, family, hobbies, food, daily routines. Flashcards, image-based activities, and role-playing exercises to reinforce vocabulary retention might also be useful.

Methodology.

My survey focuses on identifying common speaking issues of learners during English lessons. I organised face to face interview and asked some questions from 5 respondents with different teaching experiences.

Research method: interview

Data collecting tool: interview

Date : 17.10.2023

Place: School and University

Questions: 1. Do you have a problem with communication skills of your pupils?

2. What ways can you suggest for improving pupils' speaking ability?

3. How can we attract pupils who are not interested in the lessons?

Participants:

I. M . She works at school as a English teacher. She has been working 6 years.

A. M. She is student and now she is working school. She has 2 months of experience .

A. O'. She is English teacher at school. She has been working 3 months.

A. D. She works at school as English teacher. She has 4 month of experience.

R. D. She works at school as English teacher. She has been working 1 year.

Data analysis and discussion

According to the first question, two of respondents answered the same that their pupils have speaking problems because of lack of vocabulary. Another respondents have faced some problem is how to use tenses with an effective way. And others said that they could not explain their ideas in once.

When it comes to the second questions answer, two of respondents thought that the most effective method to improve speaking skill is pair or group work. This activity encourages students to interact with their peers through pair or group work. This allows for more speaking opportunities and boosts confidence. Others said that CLT method is more important than other methods since according to these participants, it helps to learner to enhance their speaking skills with grammar.

If they think that some students are not interested in their lessons. How do they find ways to attract? It was my last question. A. M and I. M said pupils are interested in different topics. For example, most girls keen on fashion, but boys like watching individually when their pupil was struggling, because most pupils are shy and can not ask questions in front of everyone what they did not understand. One of respondents think that pupils should be assigned the task of re- examining this topic and also explaining it to students football matches. So they choose a topic according to their interests. Since pupils want to share their internation to others. It means they are active during the lesson. However 2 participants prefer using handauts, cards, pictures and videos. The last participant has own method, she works individually with pupils and give them easy tasks to motivate.

Overall, the importance of speaking skill cannot be overstated, as it plays a crucial role in effective communication. Forming speaking competence requires a combination of effective strategies and approaches that foster confidence, fluency, and accuracy. By creating a supportive learning environment, providing ample speaking opportunities, and incorporating various interactive activities, educators can help pupils develop their speaking skills and set them on the path to linguistic proficiency.

References:

1. Nunan David. Designing Tasks for the Communicative Classroom, Cambridge University Press, Cambridge (1989)
2. Ken Lackman. Teaching speaking sub-skills: Activities for improving speaking., Lackman & Associates, Toronto, Canada (2010)
3. Harmer Jeremy. Practice of English Language Teaching., Pearson Longman, England (2001)
4. Bygate Martin. Speaking., Oxford University Press, Oxford (1987)
5. <https://www.sciencedirect.com/science/article/pii/S1877050920313326>
6. <https://www.twinkl.com/teaching-wiki/speaking-skills>

GOOGLE SINFXONASIDAN FOYDALANIB TA'LIMNI O'RGANISH

Ulug'murodov Elshod Abdusalim o'g'li

Toshkent irrigatsiya va qishloq xo'jaligini mexanizatsiyalash

muhandislari instituti Milliy tadqiqot universitutining

Qarshi irrigatsiya va agrotexnologiyalar instituti talabasi

ulugmurodovelshod2001@mail.ru

Annotatsiya. Ushbu texno davrda samarali va keng qo'llaniladigan o'rganish modellaridan biri an'anaviy o'quv jarayonini o'zgartiradigan Flipped Classroom bo'ldi. Talabalar materialni sinfdan tashqarida o'rganadilar, avval o'qituvchi bilan birgalikda o'z qobiliyatlarini rivojlantirish uchun sinfda o'rganadilar. Ushbu model turli xil zamonaviy ilovalarni optimallashtirish yordamida amalga oshirilishi mumkin. Ushbu maqolada Google Classroom ilovasidagi xususiyatlardan foydalangan holda amalga oshiriladigan ushbu yondashuvlardan biri tasvirlangan. Ushbu platforma orqali o'qituvchi o'quv videolari va materiallarini Power Points, elektron kitoblar va boshqalar ko'rinishida yuboradi. Google Classroom'da o'rganish talabalarining ta'lim natijalarini optimallashtirish uchun muammoli o'rganish modellarini qo'llash orqali o'quvchilarning fikrlash qobiliyatini yaxshilashga yordam beradi.

Kalit so'zlar: aylantirilgan sinf, Google Classroom, o'quv natijalari.

Abstract: In this techno era, one of the effective and widely used learning models has become Flipped Classroom that reverses the traditional learning process. Students study material outside the classroom, first and then joint the learning in class to develop their abilities together with their instructor. This model can be implemented with the help of optimizing various modern applications. This article depicts one of these approaches which is done by using features in the Google Classroom application. Through this platform, teacher sends learning videos and material in the form of Power Points, e-books and more. Learning in the Google Classroom is helpful to improve students' thinking abilities by applying problem based learning models to optimize student learning outcomes.

Key words: flipped classroom, Google Classroom, learning outcomes.

Аннотация. В эпоху техно одной из эффективных и широко используемых моделей обучения стал «перевернутый класс», который меняет традиционный процесс обучения. Студенты сначала изучают материал вне класса, а затем присоединяются к обучению в классе, чтобы развивать свои способности вместе со своим преподавателем. Эту модель можно реализовать с помощью оптимизации различных современных приложений. В этой статье описан один из таких подходов, реализованный с помощью функций приложения Google

Classroom. Через эту платформу учитель отправляет обучающие видео и материалы в виде Power Points, электронных книг и т. д. Обучение в Google Classroom помогает улучшить мыслительные способности учащихся за счет применения моделей проблемного обучения для оптимизации результатов обучения учащихся.

Ключевые слова: перевернутый класс, Google Classroom, результаты обучения.

Ta'limdagi texnologiya bu ming yillik davrda o'qituvchilar uchun asosiy vositadir. Ta'limning barcha darajalaridagi (boshlang'ich, o'rta va oliy ta'lim) talabalar endi raqamli texnologiyalar bilan tanish bo'lgan raqamli tug'ilgan avlodlardir. Bundan tashqari, texnologiyadan foydalanish ularni tajribali o'quvchiga aylantiradi [6]. Ta'lim paradigmasining o'zgarishi sodir bo'lganligi sababli, dastlab o'rganishning yagona manbai bo'lgan o'qituvchi endi talabalarni o'rganishga yordam beruvchiga aylandi. 21-asrning o'rganishdagi yangi roli bilan o'qituvchilar tomonidan ba'zi ta'lim xususiyatlari ishlab chiqilishi kerak, bunda o'qituvchilar o'quvchilarni o'ylaydi, harakat qiladi va biror narsaga aylanadi [3]. Bundan tashqari, yuqori raqobatbardosh bitiruvchilarni etishtirish uchun to'g'ri strategiyani tanlash orqali ta'limda texnologiyadan foydalanishni yo'lga qo'yish kerak. Turli mamlakatlardagi ta'lim sohasidagi tadqiqotchilar texnologiyaga asoslangan ta'lim orqali o'quvchilarning qobiliyatini yaxshilash strategiyasini ishlab chiqdilar, deb nomlanuvchi teskari ta'lim [7]. Bergmann va Sams [3] teskari ta'limni an'anaviy ta'limda uyda qilingan narsalarni teskari o'zgartirishga urinish sifatida talqin qiladi, keyin esa u maktabda amalga oshiriladi, maktabda esa an'anaviy ravishda uyda amalga oshiriladi. An'anaviy ta'limdan o'zgarishlarni amalga oshirish kerak, chunki an'anaviy ta'limda talabalar sinfda o'rganishni boshlashdan oldin turli xil bilimlarga ega bo'ladilar va sinfga kelgan barcha talabalar o'rganishga tayyor emas. Qayta o'qitishdan foydalanish orqali talabalar darsga kelishdan oldin tayyorgarlik ko'rishadi. Flipped learning innovatsion ta'lim modellaridan biridir.

Ushbu model talabalarga mo'ljallangan bo'lib, talabalar uchun faol o'rganishni o'z ichiga oladi va bu ularning ta'lim natijalarini yaxshilashi mumkin. Sinfda o'qitish jarayoni amalga oshirilishidan oldin, o'quvchilar sinfdan tashqarida oldindan o'rganishadi. Sinfdan tashqarida olingan bilimlarni baham ko'rishning turli usullari mavjud, ular videolarni tomosha qilish va ba'zi ma'lumotlarni Internetda izlash. Uyda materialni o'rgangandan so'ng, talabalar sinfda o'qituvchilardan ko'proq tushunish va o'rganishni mustahkamlashadi [1]. Shu sababli, tadqiqotchilar Google Classroom-dan foydalangan holda teskari ta'limni amalga oshirishning talabalarning ta'lim natijalarini yaxshilashga ta'sirini aniqlashga qiziqishmoqda [7].

Yuqorida ta'kidlanganidek, zamonaviy texnologiyalar insoniyatga barcha sohalarda xizmat qiladi, shuning uchun ta'lim ham bundan mustasno emas. Eng yirik texnologiya kompaniyalaridan biri Google turli xil vositalarga ega - Gmail, Google Taqvim va Google Docs - tartibga solish va ishlarni bajarish uchun asosiy vositalardir. Hamkorlik uchun qulay bo'lgan ushbu vositalar bizning muloqot qilish, birgalikda ishlash va onlayn ma'lumotlarni saqlash uslubimizda inqilob qildi. O'qituvchilar va talabalar uchun Google Classroom ta'limga qulay platformasi sinflarga qog'ozsiz almashish, baholash va raqamli hamkorlik afzalliklarini olib keladi. O'n millionlab o'qituvchilar va talabalar butun dunyo bo'ylab minglab maktablarda Google Classroom-dan foydalanishadi va bu uni eng mashhur edtech vositalaridan biriga aylantiradi. O'qituvchilar sinf materiallarini saqlashi va ularni talabalar bilan bo'lishishi mumkin. Bu juda moslashuvchan platforma; O'qituvchilar uning xususiyatlaridan juda ko'p turli xil usullarda foydalanadilar. Google Classroom yordamida o'qituvchilar:

- Ularning darslarni boshqarish usulini soddalashtiring. Platforma Google-ning Docs, Drive, Forms, Meet va Calendar kabi boshqa vositalari bilan integratsiyalashgan, shuning uchun sinfni boshqarish vazifalari uchun ko'plab o'rnatilgan "yorliqlar" mavjud. Misol uchun, agar siz topshiriqni muddati ko'rsatilgan holda joylashtirsangiz, ular ko'rishlari uchun u avtomatik ravishda o'quvchilaringizning sinf taqvimiga qo'shiladi.

- Topshiriqlar, kurs materiallari (o'ylab ko'ring: videolar, veb-saytlar, PDF-fayllar va boshqalar) va talabalar ishini raqamli ravishda tashkil qilish, tarqatish va to'plash. O'qituvchilar, shuningdek, bir nechta sinflarga topshiriq yuborishlari yoki topshiriqlarni yildan-yilga o'zgartirishlari va qayta ishlatishlari mumkin. Agar o'quvchilaringiz qurilmalarga muntazam kirish imkoniga ega bo'lsa, Google Classroom sizga nusxa ko'chirish mashinasiga borishdan qochishga va o'qitish va o'rganish bilan bog'liq bo'lgan qog'oz aralashuvini kamaytirishga yordam beradi.

- Talabalar bilan ularning sinf ishlari haqida muloqot qilish. Siz platformadan topshiriqlar haqida e'lonlar va eslatmalarni joylashtirish uchun foydalanishingiz mumkin va kim o'z ishini bajargan yoki bajarmaganligini ko'rish oson. Siz ham ro'yxatdan o'tishingiz mumkin individual talabalar bilan alohida suhbatlashing, ularning savollariga javob bering va yordam taklif qiling.

- Talabalarga topshiriqlari va baholari bo'yicha o'z vaqtida fikr bildirish. Google Classroom ichida siz o'quvchilar topshirganida avtomatik ravishda baholanadigan viktorinalarni yaratish va almashish uchun Google Formsdan foydalanish mumkin. Baholash uchun nafaqat vaqtingiz kam bo'ladi, balki o'quvchilaringiz ham o'z ishlari bo'yicha tezkor fikr-mulohazalarga ega bo'ladi. O'qituvchilar shaxsiy va sinf ma'lumotlarini Shakllar yoki avtomatik ravishda yaratilgan Google Sheet orqali ko'rishlari mumkin.

Bundan tashqari, Google Classroom o'qituvchilarga o'z xususiyatlari va uchinchi tomon integratsiyalashgan vositalari orqali summativ va formativ baholashni soddalashtirishga yordam beradi va plagiatni tekshirishi mumkin. Qaytarilgan o'rganish modeli Google Classroom-da material taqdim etish va muammoli o'rganish modelini sinfda amalga oshirish mumkin. O'quv faoliyati bosqichlarini teskari ta'lim modelidan foydalangan holda o'rganish tartib-qoidalarini joriy etish, sinfda Google classroom ko'rsatish, Google classroomdan foydalanish bosqichlarini tushuntirish va yuklanadigan materialni taqdim etishdan boshlash yaxshiroqdir. Talabalardan uyda mustaqil ravishda o'rganish so'raladi, ular tomosha qilishlari kerak bo'lgan materialni o'rganishlari va materialning dastlabki tushunchasi sifatida tushunishlari kerak. Keyin talabalarga har bir guruhga berilgan amaliy vaziyatni muhokama qilishlari aytiladi. Va nihoyat, material keyingi yig'ilishda muhokama qilinadi va keyingi vazifa video va power point orqali mustaqil ravishda o'rganish va Google sinfiga yuklangan viktorinani bajarishdir. Google classroom bilan teskari ta'limni amalga oshirish o'quvchilarning ta'lim natijalarini yaxshilashi mumkin. Bu faollik, faollik va o'quvchilarning o'qishga bo'lgan qiziqishi ortishi tufayli sodir bo'ladi. Sinfdan tashqari ta'lim jarayonida o'qituvchi talabalar uchun foydali bo'lgan interaktiv videolarni yuklaydi. Bundan tashqari, talabalar videolarni tomosha qilish, onlayn kitoblar yoki modullarni o'qish va o'rgangan materialni tushunishni rivojlantirish orqali mustaqil ravishda o'rganishlari kerak. Bundan tashqari, Flipped Learning dasturida talabalar uy vazifasini ham bajaradilar. Google classroom-da material berishdan tashqari, o'qituvchilar topshiriqlar, viktorinalar yoki o'z olganlarini amalga oshirishga yordam beradigan muammolarni taqdim etishlari mumkin. Shuningdek, ular sinfda passiv o'quvchilar bo'lmasliklari uchun o'rganishga da'vat etiladi [2]. Sinfga kelishdan oldin material bilan bog'liq ma'lumot va muammoni hal qilish o'quvchilarni o'rganishga majbur qiladi; aslida ular faqat o'qituvchining tushuntirishini tinglashmaydi. Flipped Learning to'rta amalga oshirish ustuniga ega, ular moslashuvchan muhit, o'rganish madaniyati, qasddan tarkib va professional o'qituvchilardir. Google Classroom bilan o'zgaruvchan o'rganish talabalarga sinf ichida va tashqarisida o'rganish imkonini beradi. Sinfdan tashqarida o'rganishda Google classroom-dan foydalanish orqali o'quvchilar o'rganish madaniyatini rivojlantiradi, shuning uchun o'quvchilar fikrlashga va muammolarni hal qilishga o'rganadilar. Bundan tashqari, teskari ta'lim o'qituvchilardan o'qituvchining shaxsiy video yozuvlari, interaktiv quvvat nuqtalari, motivatsion videolar va boshqa o'quv materiallari ko'rinishidagi o'quv videolarini taqdim etish orqali yaxshi tayyorgarlik ko'rishni talab qiladi. O'quv maqsadlariga erishish uchun o'qituvchilardan ta'limni tashkil etishda professional bo'lish ham talab qilinadi. Agar o'qituvchi teskari ta'limda ularning muhim rolini to'liq anglamasa, o'qituvchi butun o'quv jarayonini olib borolmaydi. Flipped o'rganish nafaqat ma'lumotni uzatishni, balki bilimlarni ichkilashtirishni ham o'z ichiga oladi. Bilimlarni ichkilashtirishga erishish uchun

o'qituvchi o'quvchilarning muammolarni topish, hamkorlik qilish, loyihalash, muammoni hal qilish, guruhlarda ishlash, tadqiqot qilish va o'qituvchilar yordamida bilimlarni shakllantirish kabi yuqori darajadagi fikrlash ko'nikmalarini oshirishga ko'proq vaqt ajratishi kerak. tengdoshlar. Qaytarilgan o'rganishni amalga oshirish cheklovlarsiz emas [5]. Qaytarilgan ta'limda duch keladigan muammolar talabalarning o'rganish mustaqilligini o'z ichiga oladi, bunda ular o'rganish vaqtini, makonini va taraqqiyotini nazorat qiladi, bu ularning motivatsiyasini oshirishi mumkin. Shu bilan birga, ba'zi talabalar motivatsiyasi va o'z-o'zini intizomi yo'qligi, ular berilgan videolarni ko'rmasliklari va o'quv materiallaridan foydalanmasliklari ham uchraydi. Shuning uchun ular bilimlarni o'zlashtirishni mustahkamlashga qaratilgan sinf mashg'ulotlarida to'liq ishtirok eta olmaydilar, berilgan vazifalarni muvaffaqiyatli bajara olmaydilar.

Ko'plab tadqiqotchilar ushbu sohada tadqiqotlar olib borishdi va muvaffaqiyatli natijalarni ko'rsatdilar. Ushbu o'quv modeli o'quvchilarning o'z-o'zini boshqarish qobiliyatini oshirishga, mustaqil ta'lim olishda talabalar motivatsiyasini rag'batlantirishga va o'quvchilarning o'z-o'zini o'rganish xatti-harakatlarini faollashtirishga qodir [8]. Qayta o'qitishni amalga oshirish o'quvchilarning o'rganish qobiliyatini va natijalarini yaxshilashi mumkin. O'z-o'zidan teskari ta'limni amalga oshirish XXI asrda talabalarning ehtiyojlariga mos ravishda o'rganishni amalga oshirishga qaratilgan harakatdir. Talabalar sinfda o'rganishdan oldin sinfdan tashqarida o'rganadigan ikki bosqichda amalga oshirilgan an'anaviy o'quv jarayonini bekor qilish. Sinfdan tashqari o'quv jarayoni Google classroom yordamida o'quv videolari, quvvat nuqtalari va boshqa o'quv resurslarini taqdim etish orqali amalga oshiriladi. Sinfdan tashqari materiallarga kirish va topshiriqlarni bajarish orqali talabalarning fikrlash qobiliyatini oshirish uchun talabalarning faol roli talab qilinadi. The

Ta'limni sinfda amalga oshirish muammolarni topish, hamkorlik qilish, loyihalash va muammolarni hal qilish, guruhlarda ishlash, tadqiqot va o'qituvchilar va tengdoshlar yordamida bilimlarni shakllantirish faoliyatiga qaratilgan. Joriy tadqiqot natijalari shuni ko'rsatadiki, teskari ta'limni amalga oshirish talabalarning iqtisodiy fanlar bo'yicha o'quv natijalarini yaxshilashi mumkin.

Adabiyotlar:

1. Ash, K. (2012) O'qituvchilar "aylantirilgan" modelga ko'proq tanqidiy ko'z bilan qarashadi. Ta'lim haftaligi, pS6-S7
2. Aşıksoy, G. L. M., & Özdamlı, F. (2016). Motivatsiyaning ARCS modeliga moslashtirilgan va fizika kursiga qo'llaniladigan o'zgartirilgan sinf xonasi. Matematik, fan va texnologiya ta'limi Evrasia jurnali, 12(6), 1589-1603.
3. Bergmann, J. va Sams, A. (2014). Flipped learning: yuz vaqtini maksimal darajada oshirish. Ta'lim va rivojlanish, 68(2), 28–31

4. Gardner, H. (2008). Kelajak uchun beshta fikr. Boston, MA: Garvard Business Press.
5. JiaSuo&XiuyingHou (2017). Kollejning ingliz tilini o'g'irgan sinfida motivatsion strategiyalar bo'yicha tadqiqot. Ingliz tilini o'rgatish. 10(5) 62-67v
6. Oblinger, D. (2004). Ta'lim bilan shug'ullanishning keyingi avlodi. Ta'limda interaktiv ommaviy axborot vositalari jurnali, 2004 (1).
7. Rani Sofiya, Rani Sahara. (2020) O'quvchilarning ta'lim natijalarini yaxshilash uchun Google Classroom'dan foydalangan holda "Flipped Classroom"ni optimallashtirish. Iqtisodiyot, biznes va boshqaruv tadqiqotlaridagi yutuqlar, v 152. Atlantis Press
8. Yanxia Du (2020). Flipped Classroom Modeli ostida kollej talabalarining ingliz tilini avtonom o'rganish qobiliyatini rivojlantirish bo'yicha o'rganish. Ingliz tilini o'rgatish 13 (6), 13-19

ГРАММАТИЧЕСКИЕ АСПЕКТЫ РУССКОГО ЯЗЫКА: АНАЛИЗ И ПРЕДУПРЕЖДЕНИЕ РАСПРОСТРАНЕННЫХ ОШИБОК

Исамова Гульназа Бахтияровна
Асатуллаев Рустамжон Бахтиярович
Rustam.asatullaev2702@gmail.com

Введение

Русский язык известен своей сложной грамматической системой с многочисленными грамматическими аспектами, которые могут быть сложными для изучающих. Цель этого эссе - проанализировать и устранить распространенные ошибки в русской грамматике, сосредоточив внимание на наиболее распространенных ошибках, допускаемых не носителями языка. Выявляя эти ошибки и предлагая стратегии их предотвращения, данное исследование призвано улучшить изучение языка и способствовать правильному использованию русского языка. Благодаря всестороннему анализу грамматических аспектов это эссе прольет свет на проблемные области, с которыми сталкиваются учащиеся, и предложит практические решения для улучшения. Понимание этих распространенных ошибок и устранение их может способствовать общей эффективности языкового образования и способствовать лучшему общению на русском языке.

II. Распространенные грамматические ошибки в русском языке

Одной из распространенных грамматических ошибок в русском языке является неправильное использование падежей при склонении существительных.

1. Использование падежей при склонении существительных.

Русские существительные имеют шесть падежей, каждый из которых указывает на роль существительного в предложении. Однако учащиеся часто испытывают трудности с правильным назначением соответствующего падежа существительному в данном предложении. Например, когда существительное является прямым объектом глагола, оно должно быть в винительном падеже, но учащиеся могут ошибочно использовать именительный падеж. Эта ошибка может повлиять на ясность и точность предложения. Другой распространенной ошибкой является неправильное использование спряжения глаголов. Спряжение русских глаголов сложное, включающее изменения основы и суффикса глагола в зависимости от подлежащего, времени, вида и наклонения. Учащиеся часто испытывают трудности с запоминанием различных форм, что приводит к неправильному спряжению глаголов.

2. Правописание после предлога "в" или "на":

Ошибка в использовании падежей после предлогов "в" и "на" часто происходит из недостаточного осознания контекста. Описывая различные сценарии, авторы выделяют ключевые моменты согласования, помогая читателю лучше понять, почему "в театре" и "на работе" – правильные конструкции.

3. Согласование прилагательных с существительными:

Детальное рассмотрение правил согласования прилагательных с существительными, включая род, число и падеж, подчеркивает важность точного сочетания слов в предложении. Приводятся примеры правильных и неправильных конструкций для наглядности.

4. Использование "что" вместо "который":

Ошибка в замене относительного местоимения "который" на "что" может привести к потере ясности и логической связности в предложении. Путеводитель по различиям между этими местоимениями предоставляет ясные примеры и контексты использования.

5. Путаница между "есть" и "есть у":

Исследование различий между "есть" и "есть у" помогает разъяснить, когда и как правильно применять эти конструкции. Описываются сценарии, в которых каждая из них наиболее уместна, предупреждая от частых недоразумений.

6. Различие между "чем" и "чем-то":

Подробное описание различий между "чем" и "чем-то" освещает тонкости их использования. Авторы предоставляют контексты, где каждая из форм является наиболее подходящей, и подчеркивают важность точности в выборе.

Из-за этих грамматических ошибок предложения на русском языке могут звучать неуклюже или сбивать с толку носителей языка и препятствовать навыкам эффективного общения. Понимание и устранение этих распространенных ошибок может значительно повысить уровень владения русским языком и помочь им более эффективно общаться на этом языке.

iii. Анализ грамматических ошибок в русском языке

Анализ грамматических ошибок в русском языке выявляет несколько распространенных ошибок, допускаемых учащимися. Одной из распространенных ошибок является неправильное использование спряжения глаголов. Русские глаголы имеют сложную систему спряжений, основанную на лице, числе и роде, освоить которую не носителям языка может быть непросто. Еще одна распространенная ошибка - неправильное использование падежей. В русском языке есть шесть падежей, каждый из которых выполняет определенные грамматические функции, и правильное их использование имеет решающее значение для точной коммуникации. Кроме того, неправильное использование порядка слов, особенно в сложных предложениях, может привести к

грамматическим ошибкам. Понимание этих распространенных ошибок и их избежание необходимы для достижения свободного владения русским языком.

IV. Предотвращение распространенных грамматических ошибок в русском языке

Чтобы предотвратить распространенные грамматические ошибки в русском языке, важно сосредоточиться на определенных ключевых областях, вызывающих трудности. Одной из таких областей является правильное использование падежей, поскольку русский язык с высокой степенью склонения имеет шесть грамматических падежей. Склонение существительных - один из аспектов, требующий пристального внимания, особенно при определении подходящего падежа для существительных в различных грамматических контекстах. Еще одна распространенная ошибка возникает из-за путаницы между формами существительных мужского и женского рода, что приводит к неправильному согласованию с прилагательными и глаголами. Кроме того, спряжение глаголов является серьезной проблемой, поскольку русские глаголы спрягаются в соответствии с временем, видом и наклонением. Осознание этих специфических областей и последовательная практика могут помочь изучающим русский язык избежать распространенных грамматических ошибок и развить более точные языковые навыки.

V. Заключение

В заключении, анализ грамматических аспектов русского языка и предотвращение распространенных ошибок имеют решающее значение для достижения высокого уровня владения языком. Понимая различные грамматические правила и структуры, учащиеся могут улучшить свои коммуникативные навыки и избежать совершения ошибок. Кроме того, знание распространенных ошибок позволяет учащимся проактивно выявлять и исправлять свои собственные ошибки. В этом эссе были рассмотрены несколько ключевых аспектов русской грамматики, таких как склонение существительных, спряжение глаголов и порядок слов, и выявлены наиболее частые ошибки, допускаемые учащимися. Благодаря такому анализу учащиеся могут лучше понять и преодолеть эти трудности, что приведет к более точному и эффективному общению на русском языке. Продолжение изучения и практики этих грамматических аспектов будет способствовать более высокому уровню беглости и владения русским языком.

Использованные литературы:

- Фаина Ивановна Карташкова. "Междисциплинарная лексикография". Традиции и вызовы XXI века, Ольга М. Карпова, издательство Cambridge Scholars, 8/11/2014
- Зита РГер. "Детский язык". Том 8, Кейт Э. Нельсон, издательство "Психология Пресс", 24.10.2018
- Дж. Л. Лайд. "Русско-английский частотный словарь - необходимая лексика". 2500 наиболее употребляемых слов и 520 наиболее распространенных глаголов + грамматика, Независимая издательская платформа CreateSpace, 3/5/2017

SOLIQQA TORTISHNING EKOLOGIK YO‘NALTIRILGANLIGINI KUCHAYTIRISHNING XORIJ TAJRIBASI TAHLILI

Turanboyev Boburjon

Qo‘qon universiteti “Xalqaro turizm va iqtisodiyot” kafedrasida o‘qituvchisi.

e-mail: boburturonboyev@gmail.com

Annotatsiya

Ilmiy tadqiqotimizda ishlab chiqarish faoliyatida insonlar atrof muhitga zarar yetkazishlari keskinlashuvi oqibatida, ya'ni suv va havoning ifloslanishi, qayta tiklanmaydigan tabiiy resurslarni hisobsiz va samarasiz foydalanish oqibatida, ularning yo'qolib ketish xatarlari oshib, natijada qayta tiklanmaydigan tabiiy resurslarning yo'qolib ketish ehtimoli yuqorilab ketayotgan davrda ushbu tabiiy resurslardan oqilona va samaraliroq foydalanishni soliqlar vositasida nazorat qilish kerakligi ilmiy asoslantirilgan. Bugungi kunda soliqqa tortish siyosatimizda mavjud bo'lgan, resurs soliqlari: suv resurslaridan foydalanganlik uchun soliq, yer qaridan foydalanganlik uchun soliq va yer soliqlarining amaldagi holati tahlil etilgan. Tadbirkorlarni tabiiy resurslardan unumli va tejamkorona foydalanishga undash uchun soliq siyosatida resurs soliqlarining ta'sirchanligini yanada oshirish va takomillashtirish uchun ilmiy amaliy takliflar ishlab chiqilgan.

Kalit so‘zlar: ekologik soliqlar, resurs soliqlari, suv resurslaridan foydalanganlik uchun soliq, yer qaridan foydalanganlik uchun soliq, yer solig‘i, soliq stavkasi, soliq tushumi, soliq tushumlardagi ulushi.

Kirish.

Jamiyatda insonlarning ehtiyojlari cheksizligi va tabiiy resurslarning cheklanganligi, ular ko'pchiligining qayta tiklanmasligi mavjud tabiiy resurslardan samarali va oqilona foydalanish evaziga jamiyatning cheksiz ehtiyojlarini to'liqroq qondirishga erishish zaruratini taqozo etadi. Hamda iqtisodiy o'sishning tezligi hisobiga sanoatning rivoji ekologiyaga salbiy ta'sir ko'rsatishini oldini olish zaruriyati yuzaga keladi. Musaffo tabiatni himoyalash hamda tabiiy resurslardan unumli foydalanish va tejamkorlikni kuchaytirish uchun ekologik soliq siyosatini olib borish samaraliroqdir.

Mustaqil O'zbekiston yirik sanoat va agrar mintaqaga bo'lib, kelajakda dunyoga yuz tutgan mashina sozlik, energetika, kimyo, oziq – ovqat sanoati, transport majmuyini yanada rivojlantirish ko'zda tutilgan. Bunday ishlab chiqaruvchi kuchlarning rivojlanishi Respublikada ijtimoiy – ekotizimlarning holatiga muayyan darajada salbiy ta'sir ko'rsatadi (Shodimetov 1991).

O'zbekiston Respublikasi Statistika davlat qo'mitasi rasmiy saytidan olingan ma'lumotlarda qayd etilishicha Respublikamizda atmosferaga chiqarilgan zararli moddalar miqdori oz emas, bu ifloslanish keskin pasaymagan. Yurtimizda o'rtacha xisobida yiliga 900 ming tonna zararli moddalar ishlab chiqarilmoqda. Bunday zaharli moddalarni kamaytirish va tartibga solish uchun ekologik soliqqa tortishni yanada rivojlantirishimiz zarurdir.

Adabiyotlar sharhi.

Amundsen va Schblar (1999) qayta tiklanmaydigan tabiiy resurslarni isrof qilmaslik va tejash uchun ekologik soliqni joriy qilish kerakligini o'z ilmiy tadqiqotlarida asoslashgan. Shuningdek ekologik soliqlar resurslarning tiklanishiga ta'sir etuvchi omil ekanligini e'tirof etib, garchi ekologik soliq siyosati yuqori darajada amalga oshirilayotgan davlatlar resurslarning tiklanish darajasi unchalik yuqori bo'lmasa xam, ekologik soliq tabiiy resurslarni qayta ishlashni rag'batlantirishi mumkinligini va u Yevropada ekologik siyosatning muhim qismi sifatida resurslarni tejashni rag'batlantirishning eng samarali yo'li ekanligini qayd etishgan. Ekologik soliqlarni amalda qo'llash va undirish tabiiy resurslari tugab borayotgan mamlakatlar uchun qulayligi haqida xulosalar qayd etishgan.

Har doim resurslar cheklanganligi sababli ularni tejash davlatning asosiy maqsadi bo'ladi. Hukumatlar buning uchun ko'plab chor-tadbirlar qo'llab kelmoqdalar. Shu asnoda Aksel, Greenelar (2011) tomonidan qayd etilishicha, xukumat atrof muhit bilan bog'liq muammolarni kamaytirish choralari doimiy izlaydi. Bunda hukumat bir qator vositalarga ega, masalan axborot dasturlari, innovatsion siyosat, atrof muhit uchun subsidiyalar va atrof muhit solig'i. Xususan soliqlar ushbu vositalarning eng muximi xisoblanishi haqida ko'plab ijobiy fikrlar bildirishgan.

Atrof muhit solig'i orqali ekologik va iqtisodiy samaradorlikka erishish mumkin. Ya'ni davlat daromadini oshirish va chiqindilarni yo'q qilish, suv va havo ifloslanishi kabi ko'plab muommolarini hal etishda muvaffaqiyatli foydalanish kerak. Siyosat sohasidan qat'iy nazar ekologik soliqlar, mamlakat iqtisodiyotini loyihalashda va uni amalga oshirishda umumiy muvaffaqiyatning hal etuvchi omili hisoblanadi.

Tadqiqot metodologiyasi.

Dissertatsiya ishi ilmiy izlanish jarayonida muommoni keng ko'lamda yuzaga chiqarishga doir ko'plab xorijiy adabiyotlar hamda rasmiy ma'lumotlardan foydalanilgan holda mazmunan boyitildi. Mahalliy va xorijiy rasmiy saytlari hamda xorijiy ilmiy maqolalar manbalaridan olingan ma'lumotlar miqdor ko'rsatkichlari tahlil qilinib, sifat ko'rsatkichlari baholandi. Hamda ushbu ma'lumotlar jadvallar va rasmi diagrammalarda tasvirlanib, taqqoslash orqali ilmiy xulosalar ishlab chiqildi.

Tadqiqot paradigmasi sifatida positivistik yo'nalish tanlanib, unda soliqqa tortishning ekologiyaga yo'naltirilganligini yanada kuchaytirish bo'yicha xorijiy amaliyotini chuqurroq izohlab tahlil qilishga ustuvorligini o'zida ifoda etadi.

Tahlil va natijalar muhokamasi.

Ekologik soliqlarni joriy etish va ulardan samarali yo‘l bilan ko‘plab maqsadlarda foydalanayotgan davlatlar kundan-kunga ko‘payib ketmoqda. Bunday davlatlarning aksariyati iqtisodiy jihat gigant davlatlar va ular rivojlangan davlatlardir. Yevropa Ittifoqi davlatlari, Xitoy xalq respublikasi, Kanada va boshqa ko‘plab davlatlarda mana shunday ekologik soliqlarni ham byudjet tushumlarini oshirishda ham ekologiyani himoyalash, tabiiy resurslardan oqilona va samarali foydalanish maqsadida rivojlantirayotganliklariga guvoh bo‘lishimiz mumkin. Ushbu paragrifimizda, yetuk rivojlangan Xitoy Xalq Respublikasi hamda Yevropa Ittifoqi davlatlarining tajribalari tahliliy natijalarini o‘rganamiz.

1960-yillarda sanoatning jadal rivojlanishi oqibatida, ko‘plab mamlakatlarda atrof muhitning ifloslanishi keskinlashib ketdi va tabiiy resurslardan foydalanishda tejamkorlikka e‘tibor qaratilmadi. Ishlab chiqarish faoliyatida insonlar atrof muhitga zarar yetkazishi keskinlashdi, ya‘ni suv va havoning ifloslanishi, qayta tiklanmaydigan tabiiy resurlarning yo‘qolib ketish hatarlari oshib bordi. Bularning natijasida insoniyat katta va hal etib bo‘lmas ekologik muommalarga duch kelish ehtimoli judayam kuchaydi. Bunday holatni yumshatish va atrof muhitni ekologiyani himoya qilish maqsadida, ayrim davlatlar tomonidan atrof muhitni himoyalash va qayta tiklanmaydigan resurslardan samarali foydalanishni nazorat qilishda – soliq vositasidan foydalanishga ko‘proq e‘tibor qaratildi.

Bunday davrda yetakchi sanoatlashgan davlatlardan bo‘lgan Xitoy Xalq Respublikasi va Buyuk Britaniya davlatlarining markaziy hukumati ham atrof muhit himoyasi va iqtisodiy yuksalish siyosatini qo‘llab-quvvatlovchi dasturlar ishlab chiqa boshladi. Dastlab, ekologik soliqlarni joriy etilmagan, lekin ekologik xususiyatga ega bo‘lgan yig‘imlar va jarimalar joriy etgan holda ekologiyani asrash va tabiiy resurslarni tejamkorlik bilan hamda samarali foydalanilishi ustidan nazorat o‘rnatdilar. Bu jarayonlar ekologik soliqqa tortish siyosatini boshlanishiga va rivojlanishiga mustahkam asos bo‘lib hizmat qildi.

So‘nggi yillar davomida Xitoy o‘z iqtisodiyotini kengaytirishi va iqtisodiy o‘sish suratlarning judayam tezligi Xitoy ekologiyasiga katta salbiy bosimni keltirib chiqardi. Bu ekologik muommolar sog‘liqni saqlash sohasining faoliyatini bir muncha qiyinlashtirib kelmoqda.

O‘lkadagi tadbirkorlik faoliyatidan xosil bo‘layotgan zaxarli moddalar va tutunlar, havoning zaharlanishi sezilarli ta‘sir ko‘rsatib borishi 2010-2013 yillarda jamoatchilikning haqli e‘tiroziga sababchi bo‘ldi va Xitoy hukumati atrof-muhit zaralanishiga qarshi “urush“ e‘lon qildi. Ekologik tozalikning barqarorligini ta‘minlash uchun ishlab chiqarishda toza manbalardan foydalanishni tezlashtirish bo‘yicha qat‘iy choralar ko‘rish maqsadi bilan keskin qarorlar qabul qilindi va ekologik soliqlarni joriy etishni rivojlantirdi.

Xitoy Xalq Respublikasining soliqqa tortish siyosatida mavjud bo'lgan, ekologik jihatdan bog'liq bo'lgan soliqlar quydagilardan iborat (1-jadval).

Xitoy hukumati tomonidan 1979-yildan shu bugungi kungacha, tadrijiy ravishda ekologiyani himoya qiluvchi vazirliklar va agentliklar tashkil etib, ko'gina hukumat qarorlarini qabul qilindi. Shu bilan birgalikda ekologik harakterga ega bo'lgan soliqlar ham bosqichma-bosqich joriy etildi (1-jadval). Ushbu soliqlar ekologiya, suv va havoning ifloslanishi hamda tabiiy resurslardan unumli foydalanishga tadbirkorlarni undashi bilan boshqa soliq turlaridan ajralib turadi. Masalan, quruqlikdagi va suvdagi transportlar uchun joriy etilgan soliqlar ularni sotib olishdan tortib, qay maqsadda foydalanishga qarab soliqqa tortiladi.

1-jadval**Xitoy Xalq Respublikasida ekologik soliqqa tortish xususiyatiga ega bo'lgan soliqlar.**

№	Soliq turlari	Soliq solish obyekti
1	Resurs solig'i	Mineral resurslar (xom neft, tabiiy gaz, ko'mir, boshqa metall rudalari, qora metall rudalari va rangli metall rudalari); Tuz (qattiq va suyuq tuz)
2	Iste'mol solig'i	Benzin, dizel yoqilg'isi, aviatsiya kerosini, avtomobil shinalar, mototsikllar, avtomobillar, yaxtalar, bir martalik yog'och tayoqchalar va tamaki, vino va suyuqlik
3	Shahar qurilishi va texnik xizmatlar uchun soliq	Qo'shilgan qiymat solig'iga tortiladigan narsalar (QQS), iste'mol solig'i va / yoki biznes solig'i
4	Shahar va shahar yerlaridan foydalanganlik uchun	Davlatga tegishli bo'lgan yerlar yoki egalik qilinadigan yerlar
5	Yerdan unumli foydalanish uchun soliq	30% dan 60% gacha bo'lgan progressiv stavkalar bo'yicha ko'chmas mulk o'eratsiyalaridan olingan ma'lum daromadlar uchun undiriladi
6	Avto Transport vositalarini harid qilganlik uchun soliq	150 mililitrdan ortiq gaz sarflaydigan har qanday xarid, sovg'a, almashinuv va boshqa holatlarda undiriladi
7	Transport vositalari va kemalar solig'i	XXR doirasidagi barcha Transport vositalari va kemalardan olinadigan soliq. Odatda o'z vazniga qarab belgilangan miqdordagi soliq solinadi.
8	Kemalarning yuk sig'imiga soliqlar	Kemalardan olinadigan yuk solig'i XXR hududidagi portga xorijdan kiradigan har qanday kemadan olinadi
9	Qishloq xo'jaligi yerlarini o'zlashtirganlik uchun soliq	XXR doirasida haydaladigan yerlarda binolar, inshootlar quradigan yoki qishloq xo'jaligidan tashqari rivojlanish bilan shug'ullanadigan kompaniyalar va jismoniy shaxslardan olinadi.

10	Atrof muhitni muhofaza qilish to'g'risidagi soliq	Soliq solinadigan ifloslantiruvchi moddalarni (ya'ni havoni ifloslantiruvchi moddalar, suvni ifloslantiruvchi moddalar,) to'g'ridan-to'g'ri Xitoy hududida chiqaradigan korxonalaridan olinadi.
11	Tamaki solig'i	XXR hududida tamaki barglarini sotib olgan soliq to'lovchilardan undiriladi.

Manba: Muallif tomonidan "The People's Republic of China Tax Facts and Figures 2019" jurnali ma'lumotlari asosida tayyorlandi.

Ekologik soliqlar joriy etilgandan keyin ham Xitoy Xalq Respublikasi iqtisodiyoti o'sishda davom etmoqda, mos ravishda ekologik soliqqa tortishni ham Xitoy hukumati isloh etib, ularning ta'sirini kuchaytirmoqda. Boshqa rivojlangan davlatlar tajribasida ham shuni kuzatishimiz mumkin ya'ni, birinchi navbatda ekologik harakterga ega bo'lgan soliqlarni joriy etib, keyinchalik butun soliq siyosatini "Green tax" (Yashil soliq) siyosatiga aylantirish orqali, atrof-muhit himoyasi va davlat daromadlarining barqarorligini parallel ravishda ta'minlamoqdalar.

Ekologik soliqlarni joriy etib o'z soliq siyosatida ustuvorlik berayotgan davlatlar o'z tanlovlaridan voz kechishmagan aksincha ular bu siyosatni yanada barqarorlashtirish va yuqori cho'qqilarga olib chiqish uchun turli chora-tadbirlar ishlab chiqmoqdalar. Ekologik soliqlar mamlakat byudjeti tushumlarini keskin oshirmasada uning o'sishini to'xtatib qo'ymasligi nazariyalariga yana bir tasdiq deb hisoblasak bo'ladi.

Xulosa va takliflar.

O'zbekistonda soliqqa tortishning ekologik yo'naltirilganligini yanada rivojlantirish uchun samaradorligi amalda isbotlangan ilg'or xorijiy tajribalardan andoza olgan holda hamda yurtimizdagi iqtisodiy va ijtimoiy holatlarni inobatga olib, bosqichma-bosqich ekologik harakterga ega bo'lgan soliqlarni joriy etish zarur deb hisoblaymiz.

Rivojlangan va iqtisodiy jihatdan barqaror davlatlarning ekologik soliqqa tortish siyosatida sinalgan ekologik toza texnologiyalardan foydalanishga undovchi va tabiiy atrof muhitga zararli chiqindi hamda moddalarni qisqartiruvchi harakteriga ega bo'lgan soliq imtiyozlarini soliq to'lovchilarga rag'bat tariqasida joriy etishimiz va takomillashtirishimiz maqsadga muvofiqdir.

Foydalanilgan adabiyotlar ro'yxati:

1. Shodimetov Y.Sh. Sog'lom turmush tarzi: ijtimoiy-gigiyenik va ekologik muammolar. - T.: Ibn Sino, 1991 31-sahifa;
2. "The People's Republic of China Tax Facts and Figures 2019" jurnali;

3. Ogli, T. B. Q. (2021). XO'JALIK YURITUVCHI SUB'EKTLARNING TABIIY RESURLARDAN SAMARALI FOYDALANISHGA ERISHISHLARIDA SOLIQLARNING TA'SIRCHANLIGINI OSHIRISHNING AHAMIYATI. *Oriental renaissance: Innovative, educational, natural and social sciences*, 1(1), 246-250.
4. Boburmirzo, K., & Boburjon, T. (2022). EXCHANGE RATE INFLUENCE ON FOREIGN DIRECT INVESTMENT: EMPIRICAL EVIDENCE FROM CIS COUNTRIES. *International Journal Of Management And Economics Fundamental*, 2(04), 19-28.;
5. Turanboyev, B., Abdupattayev, A., & Abdullaev, A. (2023). INFLYATSIYANING QIMMATLI QOG'OZLAR DAROMADIGA TA'SIRI. *Yosh Tadqiqotchi Jurnali*, 2(2), 88-100.
6. Qodirjon o'g'li, B. T., & Nazarali o'g'li, M. S. (2023). FISCAL POLICY AS THE PRIMARY TOOL TO AFFECT THE STRENGTH OF THE CAPITAL MARKETS. *QO 'QON UNIVERSITETI XABARNOMASI*, 8, 32-35;

SUV RESURLARIDAN FOYDALANGANLIK UCHUN SOLIQ TA'SIRCHANLIGINI OSHIRISHNING AHAMIYATI

Turanboyev Boburjon Qodirjon o'g'li

Qo'qon universiteti "Xalqaro turizm va iqtisodiyot" kafedrasi o'qituvchisi.

e-mail: boburturonboyev@gmail.com

Annotatsiya: To'laqonli soliq siyosati olib boradigan xar qanday davlatda tabiatdan oqilona foydalanishni soliq vositasida tartibga solish muommosi dolzarb ahamiyat kasb etadi. Zero, soliq siyosatini yuritishda davlat fiskal, iqtisodiy, ijtimoiy maqsadlar qatorida ekologik maqsadni xam ko'zlaydi. O'zbekiston soliq tizimini tubdan islox qilishda soliqqa tortishning ekologik yo'naltirilganligini kuchaytirish lozim.

Kalit so'zlar: ekologik soliqlar, resurs soliqlari, suv resurslaridan foydalanganlik uchun soliq, soliq stavkasi, soliq tushumi.

Kirish.

Respublikada keskin bo'lib turgan ekologik va tabiatni muhofaza qilishga oid muammolar quyidagilardir (Ziyomammedov 1997):

1. Yirik hududiy – sanoat majmualari joylashgan rayonlarda ya'ni Angiren-Olmaliq Chirchiqlarda, Farg'ona-Marg'ilonda, Navoiy va boshqa rayonlardagi tabiatni muhofaza qilish muammolari. Bu rayonlarda ijtimoiy-ekotizim holati yaxshi emas. Chunki sanoat markazlarida chiqayotgan turli-xil gazlar va chiqindilar atrof-muhitni ekologik holatini buzilishiga olib kelmoqda.

2. Agrosanoat majmuyidagi ekologik muammolar.

3. Tabiatdagi suvlarning sanoat chiqindilari pestisedlar va mineral o'g'itlar bilan ifloslanishi ham muammolardan biridir.

Ushbu muammolarni hal etish chora tadbirlarining ta'sirchanligini oshirish uchun ko'rilayotgan ko'plab chora tadbirlardan tashqari, albatta soliq vositasidan samarali foydalanish dolzarbdir.

Yurtimizda ekologik harakteriga ega bo'lgan soliqlardan faqat resurs soliqlarining mavjudligi va atrof-muhitga nisbatan ishlab-chiqarish sanoati faoliyatida salbiy tahdidning yuqoriligini inobatga olsak, Ekologik soliqlarni rivojlantirish uchun ilmiy tadqiqot qilish dolzarbligini asoslaydi.

Tadqiqot metodologiyasi.

Ushbu ilmiy tadqiqotimizda asosan, biz ilmiy mushohada, abstraksiya, mantiqiy, qiyosiy, asosli tahlil, dinamik o'zgarish va tasviriy statistika ilmiy uslublaridan foydalandik.

Tasviriy statistikada ma'lumotlar yanada ixcham ko'rinishga keltirish uchun umumlashtiriladi va asosan jadval hamda grafiklar ko'rinishlarida bo'ladi. Ushbu usul mavzuni bayon etish hamda to'plangan ma'lumotlarni tushunarli va sodda qilib taqdim etish uchun qulaydir.

O'zbekiston Respublikasi Davlat soliq qo'mitasining rasmiy sayti (soliq.uz) va Davlat statistika qo'mitasining rasmiy saytidan (stat.uz) byudjetga soliq tushumlari, resurs soliqlarining byudjetdagi ulushi va ekologik zaralanish to'g'risidagi ma'lumotlarni olinib, jadval va grafiklar ko'rinishida foydalanildi.

Tahlil va natijalar muhokamasi.

Niyazmetov (2018) fikrlariga ko'ra, to'laqonli soliq siyosati olib boradigan xar qanday davlatda tabiatdan oqilona foydalanishni soliq vositasida tartibga solish muommosi dolzarb ahamiyat kasb etadi. Zero, soliq siyosatini yuritishda davlat fiskal, iqtisodiy, ijtimoiy maqsadlar qatorida ekologik maqsadni xam ko'zlaydi.

O'zbekiston soliq tizimini tubdan islox qilishda soliqqa tortishning ekologik yo'naltirilganligini kuchaytirish lozim. Shu sababli, suvdan oqilona va samarali foydalanishni nazoratga olish xamda suv solig'ining fiskal ahamiyatini oshirish maqsadida, uni suvdan foydalanuvchi barcha tadbirkorlik sub'ektlariga tatbiq etish va soliq stavkasini oshirib borish zarur.

O'zbekistonda ekologik soliqqa tortishni kuchaytirish uchun, ayrim soliq turlarini ekologik soliqlar bilan almashtirish takliflari xam berilagan. Misol uchun, Malikovning (2002) qayd etishiga ko'ra, soliq tizimining zamonaviy konseptsiyalarida tabiiy resurs soliqlari davlat byudjeti daromadlarini shakllantirishda asosiy maydonga chiqadi. "Foyda yoki daromaddan olinadigan soliqni keskin kamaytirish yoki ularni umuman bekor qilish, bu soliqlarni mol-mulkdan, yerdan va resurslardan olinadigan soliqlar va to'lovlar bilan almashtirish" yoki "...foyda solig'ini pasaytirish va ularni tabiiy resurslardan foydalanganlik uchun olinadigan renta to'lovlari bilan almashtirish, sanoatni qazib chiqaruvchi tarmoqlarini yuqori darajada soliqqa tortish" masalalariga e'tibor qaratmoqlik zarurdir.

Yuridik shaxslar – O'zbekiston respublikasining rezidentlari xamda faoliyatini doimiy muassasa orqali amalga oshirayotgan O'zbekiston Respublikasi norezidentlari, yer osti va yer usti manbalaridan olib foydalaniladigan suv resurslaridan foydalanishgan taqdirda suv solig'i to'lashliklari Soliq kodelsidan belgilab qo'yilgan. Bunda, suv resurslarining yer usti va yer osti manbalaridan olingan suv hajmi o'lhagich asboblari ko'rsatkichi asosida aniqlanadi. Suvdan o'lhagich asboblarsiz foydalanilgan taqdirda, uning hajmi suv obhektlaridan suv olish limitlaridan, suv iste'molining texnologik va sanitariya normalaridan yoki mahlumotlarning to'g'riligini tahminlovchi boshqa usullardan kelib chiqqan holda aniqlanadi. Suv resurslaridan foydalanish hisobini yuritish talablari to'xtaladigan bo'lsak, yer usti va yer osti manbalaridan olib foydalanilgan suv resurslari hajmlari hisobi alohida-alohida

yuritiladi. Ikkita manba - yer usti va yer ostidan suv keladigan vodoprovod tarmog'idagi suvdan foydalanilgan taqdirda, soliq solinadigan baza manbaning har bir turi bo'yicha alohida-alohida aniqlanadi. Binolarning bir qismi, alohida joylar ijaraga topshirilganda (olinganda) soliq solinadigan baza suv yetkazib beruvchi yuridik shaxs bilan shartnoma tuzgan ijaraga beruvchi (ijaraga oluvchi) tomonidan aniqlanadi.

Suv solig'i bo'yicha ishlatilgan suv hajmini aniqlash ham biroz murakkab, uning aniq xisobini olishda bir qator muommolar mavjud, xususan Respublikamizda yer usti va yer osti manbalarining xisobini olish talab darajasida emas. Eng avvalo foydalanilgan suv xisobini olishning zamonaviy uslublarini o'rganib joriy etish talab etiladi.

Xulosa va takliflar.

Respublikamiz davlat byudjeti daromadlarida soliq tushumlari tarkibida tabiiy resurs soliqlari, ayniqsa atrof tabiiy muxitni ifloslantirish bilan bog'liq soliq'larga ustuvor ahamiyat qaratilishi, ularni davlat byudjeti daromadlarini shakillantirishdagi ahamiyatini oshirishga qaratilgan islohotlar mamlakat soliq tizimini takomillashtirishdagi ustuvor yo'nalish sifatida qaralishi lozim.

Foydalanilgan adabiyotlar ro'yxati.

1. Shodimetov Y.Sh. Sog'lom turmush tarzi: ijtimoiy-gigiyenik va ekologik muammolar. - T.: Ibn Sino, 1991 31-sahifa;
2. Ziyomammedov B. Ekologiya va ma'naviyat. - T.: Mehnat. 1997 43-sahifa;
3. Malikov T.S. Soliqlar va soliqqa tortishning dolzarb masalalari. -T.: Adliya. 2002. 116-bet
4. Ниязметов И., (2018) “Солиққа тортиш механизмларини такомиллаштириш орқали солиқ тизими барқарорлигини таъминлаш” докторлик диссертацияси.
5. Ogli, T. B. Q. (2021). XO'JALIK YURITUVCHI SUB'EKTLARNING TABIIY RESURLARDAN SAMARALI FOYDALANISHGA ERISHISHLARIDA SOLIQLARNING TA'SIRCHANLIGINI OSHIRISHNING AHAMIYATI. Oriental renaissance: Innovative, educational, natural and social sciences, 1(1), 246-250.
6. Boburmirzo, K., & Boburjon, T. (2022). EXCHANGE RATE INFLUENCE ON FOREIGN DIRECT INVESTMENT: EMPIRICAL EVIDENCE FROM CIS COUNTRIES. International Journal Of Management And Economics Fundamental, 2(04), 19-28.;
7. Turanboyev, B., Abdupattayev, A., & Abdullaev, A. (2023). INFLYATSIYANING QIMMATLI QOG'OZLAR DAROMADIGA TA'SIRI. Yosh Tadqiqotchi Jurnali, 2(2), 88-100.
8. Qodirjon o'g'li, B. T., & Nazarali o'g'li, M. S. (2023). FISCAL POLICY AS THE PRIMARY TOOL TO AFFECT THE STRENGTH OF THE CAPITAL MARKETS. QO 'QON UNIVERSITETI XABARNOMASI, 8, 32-35.

ONA TILI VA O'QISH SAVONXONLIGIDA SINFDAN TASHQARI ISHLAR DARSLARIDA BOSHLANG'ICH SINF O'QUVCHILARINING MUSTAQIL ISHLASH KO'NIKMALARINI SHAKLLANTIRISH

Uzoqov Asomiddin Shoymardon o'g'li
Termiz davlat pedagogika instituti talabasi
BT 2-bosqich talabasi
Ilmiy rahbar: Xurramova Sanobar

Annotatsiya: Ushbu maqolada Ona tili va o'qish savonxonligida sinfdan tashqari ishlar fanidan o'quvchilarning bilim va ko'nikmalarini boshlang'ich sinfdan shakllantirish, darsda turli metodlardan foydalanish haqida alohida to'xtalib o'tamiz.

Kalit so'zlar: nutq, o'quvchilar, til, metodlar, lug'at boyligi, rivojlantirish, BBB metodi.

Ona tili va o'qish savodxonligi fanini o'qitishda asosiy e'tibor o'quvchida tilga doir to'rt ko'nikma: o'qib tushunish, tinglab tushunish, nutq so'zlar va yozish hamda grammatik savodxonlikni shakllantirishga qaratiladi. Shu jumladan ta'lim berishda kommunikativ yondashuvga asoslaniladi, ya'ni tilning muloqot vazifasi birlamchidir. Shuningdek faoliyatga yo'nalgan yondashuv, ongli yondashuv, kashfiyotchilik yondashuvi farqli va tanqidiy yondashuv kabilar e'tiborda bo'lishi lozim. O'quvchilarning ijodiy tafakkurini mustaqil fikrlash darajasi va nutqini o'stirishning zaruriy omillaridan biri lug'atlar ustida ishlashdir. Agar o'quvchi va uning tildan bajargan ishlari ko'zda tutilsa, nutq o'stirish deganda tilni har tomonlama (talaffuzi, lug'ati, sintaktik qurilishini, bog'lanishli nutqni) faol amaliy o'zlashtirish tushuniladi.

Agar o'qituvchi nazarda tutilsa, nutqni rivojlantirish deganda, o'quvchilarning talaffuzi, lug'at boyligi, sintaktik qurilishi va bog'lanishli nutqni faol egallashlariga yordam beradigan metod va usullarni qo'llash tushuniladi. Shuning uchun ham milliy o'quv dasturiga ko'ra o'quvchilarda nutqiy kompetensiyani shakllantirishga e'tibor beriladi va sinflar kesimida amalga oshiriladi.

Tilning rivojlanishi deganda biz lug'at boyligimizning oshishi, so'zlarni o'z o'rnida qo'llay olishimiz kabi tushunchalar tushuniladi. „Amalga oshirilayotgan islohotlarning asosiy maqsadi har bir fuqaroning shaxs sifatida shakllanishi uchun, o'z qobiliyatini, o'z talantini ishga solib hayotini yanada yaxshilanishi, ma'nan boyitishi uchun barcha imkoniyatni yaratib berishdan iboratdir”

Birinchi prezidentimiz I.A.Karimovning bu so'zlaridan mustaqillikka erishganimizdan buyon yoshlarga qanday e'tibor berilayotganligi qanday imkoniyatlar eshigi ochib berilayotganligini ko'rsak bo'ladi. Shuningdek boshlang'ich sinflarda

qo'llaydigan metodlarga alohida to'xtalib o'tamiz. Darsning innovatsion texnologiyalar asosida olib borilishi dars samaradorligini yanada oshiradi. Shuningdek, bir qator metodlar, jumladan:

- “Aqliy hujum” metodi;
- “Kalaster” metodi;
- “Ven diagrammasi” metodi;
- “Qora quti” metodi;
- “B B B” metodi

Klaster - (tutam, bog'lam) - axborot xaritasini tuzish yo'li - barcha tuzilmaning mohiyatini markazlashtirish va aniqlash uchun qandaydir biror asosiy omil atrofida g'oyalarni yig'ish.

“Klaster” metodi yordamida o'zlashtirilgan bilimlarni mustahkamlash quyidagicha amalga oshiriladi:

Ta'lim oluvchilar guruhlarga bo'linadilar va ularga belgilangan vaqt ichida mavzu bo'yicha qanday tushunchalarni o'zlashtirgan bo'lsalar, ularni qog'ozga yozish vazifasi topshiriladi.

Vazifani bajarish jarayonida fikrlarning to'g'ri yoki noto'g'riligiga ahamiyat bermaslik, nimani o'ylagan bo'lsa, shuni yozib berish talab etiladi.

Yozuvning texnik (orfografik, mantiqiy va h.k.) jihatlariga e'tibor berilmaydi. Fikrlar tugagandan keyin guruh a'zolari tushunchalarni mantiqiy jihatdan bir-birlariga bog'lab chiqadilar.

Ushbu metodlar boshlang'ich sinf o'quvchilarini mustaqil ravishda bfiukrlay olish qobiliyatini rivojlantiradi. Bu metodlarni biz pedagoglar maktabda qo'llasak darsimiz ancha samarali va namunali tarz o'tadi. Ushbu metodlardan “BBB” (Bilaman –Bilib oldim –Bilishni xohlayman) metodini oladigan bo'lsak, o'quvchilar egallagan bilimlarini hisobga olgan holda ularni kengaytirish va chuqurlashtirishda qo'llaniladi. Bu metod Blum taksonomiyasi deb ham yuritiladi. Usul va metodlar o'quv jarayoni sifatini hal qilib beradi. O'quvchilarning mavzuni sifatli va namunali tarzda o'zlashtirishida, fikrlash qobiliyatining rivojlanishiga ham ta'sirini o'tkazmay qo'ymaydi.

Xulosa qilib aytganda, hozirgi zamon o'qituvchidan ijodkorlikni, o'z fikrini o'quvchilarga yetkaza olishni talab qiladi. Unda pedagogik tajribaning yuqori bo'lishi, muloqot madaniyati, nutq madaniyatining shakllangan bo'lishi, o'z-o'zini boshqarish qobiliyatining mavjudligi, bilim, ko'nikma va malakaning namoyon bo'lishi, uning pedagogik mahoratga ega ekanligini ko'rsatadi. Zero, darsning samaradorligi o'qituvchining mahoratiga bog'liqdir. malakaning bo'lishi, uning pedagogik mahoratga ega ekanligini ko'rsatadi.

Foydalanilgan adabiyotlar ro‘yxati:

1. A'zam Xoliqov „Pedagogik mahorat” „Tafakkur-Bo‘stoni” Toshkent- 2011, 124-bet
2. Karimov I.A. Barkamol Avlod-O‘zbekiston taraqqiyotining poydevori Toshkent, Sharq nashriyoti-matbaa konserni 1997 4. Xalqaro tadqiqotlarda boshlang‘ich sinf o‘quvchilarining o‘qish savodxonligini baholash (Boshlang‘ich sinf o‘qituvchilari, metodistlar va soha mutaxassisleri uchun metodik qo‘llanma). Ta’lim inspeksiyasi huzuridagi Ta’lim sifatini baholash bo‘yicha xalqaro tadqiqotlarni amalga oshirish milliy markazi. Toshkent, 2019-yil, 92 bet. 16-bet.
3. Ona tili va o‘qish savodxonligi [Matn]: 1-sinf o‘qituvchilari uchun metodik qo‘llanma / I. Azimova [va boshq.]. – Toshkent: Respublika ta’lim markazi, 2021. – 128 b.
4. Ona tili va o‘qish savodxonligi. 1-qism [Matn]: darslik 1-sinf uchun / K. Mavlonova [va boshq.]. – Toshkent: Respublika ta’lim markazi, 2021. – 104 b.
5. “Ona tili va o‘qish savodxonligi”.1-qism B-37: darslik 2-sinfi uchun/ Iroda Azimova, Klaraxon Mavlonova, Sa’dullo Quronov, Shokir Tursun. - Toshkent: Respublika ta’lim markazi, 2021.- 118b.

TABLE OF CONTENTS / ОГЛАВЛЕНИЯ / MUNDARIJA

№	The subject of the article / Тема статьи / Maqola mavzusi	Page / Страница / Sahifa
1	YAPON TILI	3
2	РАХИТ У ДЕТЕЙ	7
3	XORAZM MILLIY TAOMLARI	11
4	АСТРОЛОГИЧЕСКИЕ И МЕТЕОРОЛОГИЧЕСКИЕ ПРИМЕТЫ О ПОГОДЕ	14
5	INTERYER DIZAYNI USLUBLARI	17
6	MARKAZIY OSIYODA MUSIQANING SHAKLLANIB KELISHI	21
7	«ФОРМИРОВАНИЕ ЭФФЕКТИВНОЙ СИСТЕМЫ СТРАТЕГИЧЕСКОГО УПРАВЛЕНИЯ ЗАТРАТАМИ НА ПРОИЗВОДСТВЕННЫХ ПРЕДПРИЯТИЯХ»	24
8	ПРОБЛЕМА САМОРЕАЛИЗАЦИИ СТУДЕНТОВ В ВУЗЕ	30
9	G'ULOM ZAFARIY SHE'RIYATIDA YOSHLAR MASALASI	37
10	OILA MUSTAHKAMLIGIDA OTA-ONANING ADOLAT TAMOYILLARI XUSUSIDA	40
11	МАҚСУД ШАЙХЗОДА ВА БОЛАЛАР АДАБИЁТИ (1908-1967)	43
12	ENGLISH ACCENT PROBLEMS AND SOLUTIONS FOR LANGUAGE LEARNERS	45
13	AMIYAT HAYOTIDA TADBIRKORLIK FAOLIYATINING O'RNI	48
14	O'ZBEKISTON RESPUBLIKASINING YO'L HARAKATI QOIDALARI	52
15	INCURABLE DISEASES	57
16	ILM FAN VA TABIAT MARKAZIDA AMALIY TAJRIBALAR O'TKAZISHNI TASHKIL ETISH	62
17	TECHNIQUES USED FOR READING SKILL DEVELOPMENT	67
18	ABDURAUFI FITRAT VA HUSAYN JOVID-JADID ADABIYOTINING YIRIK VAKILI	70
19	REANIMATSIYA VA INTENSIV TERAPIYA HAQIDA TUSHUNCHA	74
20	DEVELOPING STUDENTS' INTERCULTURAL COMMUNICATIVE COMPETENCE IN ENGLISH THROUGH SOCIAL NETWORK	78
21	OZIQ-OVQAT TARKIBIDA SUMBULA O'SIMLIGINING AHAMIYATI	83
22	HOSILANING FIZIKADA QO'LLANILISHI	86
23	INTEGRALNING FIZIKAGA TADBIQI	89
24	TEZLIKKA OID MASALALAR	91
25	BOSHLANG'ICH TA'LIMDA INTERFAOL METODLAR VA AXBOROT TEXNOLOGIYALARINI AHAMIYATI	94
26	IMOM AT-TERMIZIYNING HAYOTI VA MEROSI	98
27	O'ZGARUVCHAN TOKLAR ZANJIRINING ASOSIY TENGLAMASIGA OID SHARHLAR	104
28	ENG KATTA MEROS BU- YAXSHI TARBIYA	107

29	INGLIZ TILINI O'QITISHDA LOYIHAGA ASOSLANGAN YONDASHUVNING AHAMIYATI	110
30	GLOBALLASHUV SHAROITIDA MILLIY MA'NAVIYATGA QARSHI TAHDIDLAR	113
31	QASHQADARYO VILOYATI LANDSHAFTNING O'ZIGA XOSLIGI HAMDA UNING XARITADA NAMOYON BO'LISHI	116
32	IJODIY RIVOJLANISH FAOLIYATI ORQALI BOLALARDA BADIY IJODIY QOBILIYATLARNI SHAKILLANTIRISH	119
33	ANALYSIS OF MAIN THEMES IN SHAKESPEARE'S TRAGEDY HAMLET	123
34	SARCASM AND IRONY IN ENGLISH AND UZBEK LITERATURE	128
35	ENGAGING PUPILS TO SPEAK IN ENGLISH DURING THE LESSON	133
36	GOOGLE SINFXONASIDAN FOYDALANIB TA'LIMNI O'RGANISH	136
37	ГРАММАТИЧЕСКИЕ АСПЕКТЫ РУССКОГО ЯЗЫКА: АНАЛИЗ И ПРЕДУПРЕЖДЕНИЕ РАСПРОСТРАНЕННЫХ ОШИБОК	142
38	SOLIQQA TORTISHNING EKOLOGIK YO'NALTIRILGANLIGINI KUCHAYTIRISHNING XORIJ TAJRIBASI TAHLILI	145
39	SUV RESURSLARIDAN FOYDALANGANLIK UCHUN SOLIQ TA'SIRCHANLIGINI OSHIRISHNING AHAMIYATI	151
40	ONA TILI VA O'QISH SAVONXONLIGIDA SINFDAN TASHQARI ISHLAR DARSLARIDA BOSHLANG'ICH SINIF O'QUVCHILARINING MUSTAQIL ISHLASH KO'NIKMALARINI SHAKLLANTIRISH	154

***Напоминание!** — Образование наука и инновационные идеи в мире || Авторы несут персональную ответственность за правильность цифр и данных в статьях и планах занятий, включенных в мировой научно-методический журнал, и за правильность приведенных цитат.*

**Главный редактор:
Семёнов Владимир Львович**

**Помощник редактора:
Абдурахманов Бобуржон**

**Подготовитель к публикации:
Халиков Тохирджон Шавкатжонович**

— Образование наука и инновационные идеи в мире всемирный научно-методический журнал, 2023-г.



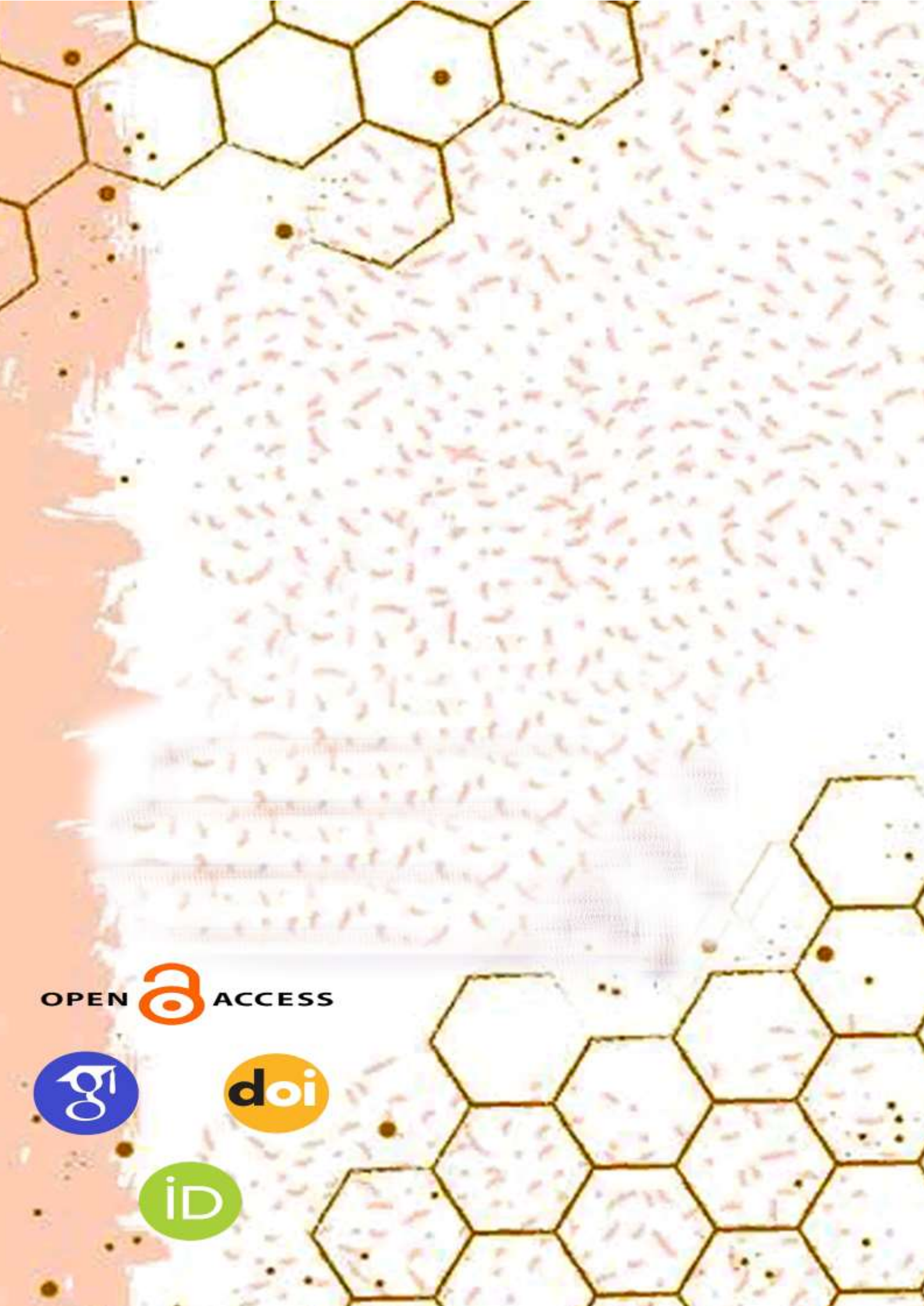

OPEN  ACCESS

