

**ОБРАЗОВАНИЕ,**

**НАУКА И ИННОВАЦИОННЫЕ ИДЕИ  
В МИРЕ**

**международный научный электронный журнал**

*Выпуск журнала № 45  
Часть-8\_ Май -2024*

OPEN  ACCESS



# ОБРАЗОВАНИЕ НАУКА И ИННОВАЦИОННЫЕ ИДЕИ В МИРЕ

*международный научный электронный журнал*

Май - 2024 год

ЧАСТЬ - 8





## СПЕЦИФИКА ИММУННОГО СТАТУСА И ВОЗМОЖНОСТИ ИММУННОЙ КОРРЕКЦИИ ПРИ ПОСТТРАВМАТИЧЕСКИХ ВОСПАЛИТЕЛЬНЫХ ОСЛОЖНЕНИЯХ У ПАЦИЕНТОВ С ПЕРЕЛОМАМИ НИЖНЕЙ ЧЕЛЮСТИ

*Рахимов З.К.*

*Бухарский государственный медицинский институт*

**Аннотация.** Цель - изучить влияние местной иммунокорригирующей терапии на некоторые показатели иммунного статуса у пациентов с переломами нижней челюсти. **Материал и методы.** На стационарном лечении находились 93 пациента с ПНЧ (с 17 до 62 лет). Пострадавшие были разделены на две группы: I - я – 42 больных, получавших традиционную терапию, II - я – 51 пациент, дополнительно принимавший иммунокорригирующий препарат «Имудон». Показатели неспецифической резистентности (содержание компонента комплемента С3 и концентрация церулоплазмينا) оценивали иммунохимическими методами, концентрацию циркулирующего иммунного комплекса (ЦИК), среднемолекулярного пептида (СМП) в крови по методу А.И.Габриеляна (1981) и фагоцитарную активность нейтрофилов (ФАН) по методу А.И. Габриеляна (1981). **Результаты и обсуждение.** Комплексное лечение с применением иммунокорригирующего препарата «Имудон» позволило снизить концентрацию СМП с  $0,58 \pm 0,06$  до  $0,28 \pm 0,02$  усл. ед. ( $p < 0,05$ ), ЦИК – с  $78,1 \pm 5,12$  до  $34,8 \pm 3,12$  усл. ед. ( $p < 0,05$ ), церулоплазмينا – с  $39,6 \pm 0,52$  до  $25,2 \pm 0,22$  мг/дл. Уровень комплемента С3 после лечения достоверно повысился по сравнению с исходным с  $68,8 \pm 2,15$  до  $101,6 \pm 5,62$  мг/дл ( $p < 0,05$ ). **Заключение.** Полученные данные свидетельствуют о возможности использования в лечении больных с ПНЧ препарата «Имудон», усиливающего действие факторов иммунной защиты.

**Ключевые слова:** переломы нижней челюсти, травматический остеомиелит, терапия, имудон.

**Актуальность.** В настоящее время количество пациентов с травматическими повреждениями челюстно-лицевой области (ЧЛЮ) продолжает оставаться высоким. Развитие деструктивного процесса в кости и его распространенность тесно связаны с состоянием врожденного и адаптивного иммунитета [2, 4, 7]. Воспаление характеризуется нарушением микроциркуляции, венозного и лимфатического оттока, что способствует снижению регенерации кости, удлинению сроков консолидации отломков и создает благоприятные условия для развития остеомиелита. Развивающаяся при этом хроническая гипоксия служит дополнительным фактором системной

воспалительной реакции и иммунной супрессии, способствуя, таким образом, вторичному инфицированию [5, 3, 11,12].

На сегодняшний день иммунологические аспекты посттравматических осложнений челюстно-лицевой области остаются малоизучены, нет однозначных и систематизированных исследований иммунных механизмов в патогенезе посттравматического остеомиелита челюсти. Механизмы резорбции костной ткани и характер их изменений при развитии остеомиелита челюсти остаются не до конца выясненными. Не найдено данных об изучении системы протеолиз-антипротеолиз у пациентов с посттравматическим остеомиелитом челюсти [1, 3, 6, 9,12].

Частота послеоперационных осложнений при ПНЧ, несмотря на применение современных мер профилактики, не уменьшается, составляя 5,5–14,1% от всех осложнений данного заболевания [1, 4, 12, ]. Показано, что травматический остеомиелит нижней челюсти развивается при низкой иммунологической реактивности организма [1, 2, 4, 5, 7, 8, 10]. Актуальной остается разработка новых эффективных способов воздействия на инфекционный процесс, в частности методов стимуляции местного и общего иммунитета.

**Цель настоящего исследования** – изучить влияние иммунокорректирующей терапии на некоторые показатели иммунного статуса у пострадавших с ПНЧ. Исследование выполнено на базе отделения челюстно-лицевой хирургии Бухарского многопрофильного медицинского центра и на кафедре челюстно-лицевой хирургии и хирургической стоматологии Бухарского государственного медицинского института.

За пять лет на стационарном лечении находились 93 пострадавших с ПНЧ в возрасте от 17 до 62 лет, 67 мужчин и 26 женщин. Преобладали лица молодого возраста, только 8 мужчин были старше 50 лет. Односторонний ПНЧ имели 57 пациентов, двухсторонний – 36. Контрольную группу составил 31 практически здоровый человек.

В первые сутки заболевания поступили в стационар 68,3% наблюдаемых, до трех суток – 24,5%, остальные – позднее трех суток. По причине поздней иммобилизации отломков нижней челюсти у пострадавших в щели перелома развился гнойно-воспалительный процесс. Источником гнойной инфекции являлся зуб с некротизированной пульпой или патологическим процессом в периапикальных тканях. В случаях быстрого устранения очага инфекции, адекватной антимикробной терапии и надёжной фиксации отломков воспалительный процесс был купирован. При задержке экстракции зуба и отсутствии надёжной иммобилизации костных отломков произошел переход острого травматического остеомиелита в гнойно-деструктивный процесс.

Традиционно выполняли ортопедическую иммобилизацию при помощи различных модификаций, индивидуально изогнутых проволочных либо стандартных ленточных шин с зацепными петлями. Медикаментозная терапия включала антибактериальные (цефтриаксон, сульфаниламидные), десенсибилизирующие, обезболивающие препараты.

Все больные были разделены на две группы: I - я – 42 пациента, получавших традиционную терапию, II – я – 51 пострадавший, дополнительно принимавший иммунокорректирующий препарат «Имудон» (перед операцией).

Оценивали показатели неспецифической резистентности (содержание компонентов комплемента С3 и уровень церулоплазмينا) иммунохимическим методом, концентрацию ЦИК, СПМ в крови по методу А. И. Габриэляна (1981), ФАН (табл.).

Исходно все исследуемые показатели в обеих группах достоверно отличались от значений контроля. Высокий уровень СПМ у больных с ПНЧ свидетельствовал о неблагоприятном клиническом течении воспалительного процесса, так как СПМ обладают токсичностью и тем самым снижают местную резистентность.

ФАН у наблюдаемых нами пациентов статистически достоверно (в 1,4 раза) превышала уровень у здоровых лиц и практически не изменялась в динамике в I - й группе.

Уровень ЦИК исходно был выше более чем в 2 раза, под их влиянием происходило высвобождение лизосомальных ферментов из нейтрофилов, активизировались клетки – носители медиаторов, индуцируя острый воспалительный процесс.

Наблюдалось снижение уровня комплемента С3 у больных с ПНЧ почти в 2 раза по сравнению с контролем, что, по-видимому, происходило вследствие «усиленного их потребления» ЦИК на фоне гнойно-воспалительного процесса. Низкие значения комплемента С3, отвечающего за иммунное прилипание ЦИК и хемотаксис, способствуют экзоцитозу гранул нейтрофилов и секреции лизосомальных гидролаз.

Альтерация тканей с распадом клеток в процессе воспаления приводит к возрастанию уровня церулоплазмينا, который усиливает активацию лизосомального комплекса нейтрофилов.

После курса терапии в течение 14 дней все исследуемые показатели в I - й группе не менялись по сравнению с исходными и достоверно превышали аналогичные значения в контрольной группе.

Во II - й группе комплексное лечение с применением иммунокорректирующего препарата «Имудон» позволило достоверно и значительно снизить концентрацию СПМ в 2 раза, уровень ЦИК – в 2,3 раза.



После проведенной терапии эти показатели приблизились к значениям в контрольной группе. Уровень комплемента С3 после лечения повысился, однако остался ниже контрольных значений ( $101,6 \pm 5,62$  мг/дл, в контроле –  $124,7 \pm 8,9$  мг/дл;  $p < 0,05$ ).

Концентрация церулоплазмينا после лечения снизилась на 64%, и оба показателя (уровень церулоплазмينا и ФАН) во 2-й группе не отличались от аналогичных значений контроля.

Таким образом, полученные данные свидетельствуют о возможности использования в лечении больных ПНЧ препарата «Имудон», усиливающего действие факторов иммунной защиты.

Таблица. Динамика показателей неспецифической резистентности у больных с переломами нижней челюсти

Показатель	Контроль	I - я группа		II - я группа	
		исходно	14-е сутки	исходно	14-е сутки
МП, усл. ед.	$0,28 \pm 0,06$	$0,58 \pm 0,06^*$	$0,58 \pm 0,06^*$	$0,58 \pm 0,06^*$	$0,28 \pm 0,02^{**}$
ЦИК, усл. ед.	$39,2 \pm 2,4$	$78,1 \pm 5,11^*$	$78,1 \pm 5,12^*$	$78,1 \pm 5,12^*$	$34,8 \pm 3,12^{**}$
Комплемент С3, мг/дл	$124,7 \pm 8,9$	$68,9 \pm 2,13^*$	$68,8 \pm 2,15^*$	$68,8 \pm 2,15^*$	$101,9 \pm 5,64^*$
Церулоплазмин, мг/дл	$24,6 \pm 0,41$	$39,6 \pm 0,51^*$	$39,6 \pm 0,52^*$	$39,6 \pm 0,52^*$	$25,2 \pm 0,22$
ФАН, %	$27,7 \pm 0,61$	$38,4 \pm 1,38^*$	$38,6 \pm 1,37^*$	$38,6 \pm 1,37^*$	$28,8 \pm 0,52$

Примечание. \* – статистическая значимость различий по сравнению с контролем ( $p < 0,05$ ); \*\* – статистическая значимость различий по сравнению с исходным значением в той же группе ( $p < 0,05$ ).

## ЛИТЕРАТУРА

1. Математическое прогнозирование развития флегмон при остром одонтогенном остеомиелите челюсти по показателям крови и системного иммунитета / Н. М. Агарков [и др.] // Медицинский вестн. Северного Кавказа. – 2018. – № 1. – С. 62–65.
2. Беловолова, Р. А. Особенности иммунного статуса и возможности иммунокоррекции при посттравматических воспалительных осложнениях у больных с открытыми переломами нижней челюсти / Р. А. Беловолова, Н. В. Новосядлая, С. В. Новгородский // Иммунология. – 2002. – № 5. – С. 287–293.
3. Боймурадов, Ш. А. Динамика иммунных показателей при применении иммуномодулина у больных с переломом нижней челюсти / Ш. А. Боймурадов, М. Б. Убайдуллаев // Стоматология. – 2000. – № 4. – С. 34–37.

4. Современные методы диагностики и лечения одонтогенных медиастинитов / А. А. Никитин [и др.] // Российская оториноларингология. – 2004. – № 5. – С. 15–18.
5. Робустова, Т. Г. Новые тенденции в течении одонтогенных остеомиелитов челюстей // Т. Г. Робустова // Российский стоматологический журн. – 2006. – № 5. – С. 32–34.
6. Федотов, С. Н. Иммунокорригирующее лечение при переломах нижней челюсти у жителей европейского Севера / С. Н. Федотов, В. А. Лызганов // Стоматология. – 2000. – № 3. – С. 26–29.
7. Assessment of predictors of treatment outcome among patients with bacterial odontogenic infection / O. Adamson Olawale [et al.] // Saudi Dent J. – 2018. – Oct., № 30(4). – P. 337–341.
8. Kumar Bali Rishi [et al.] A review of complications of odontogenic infections // Natl. J. Maxillofac. Surg. – 2015. – Jul-Dec, № 6(2). – P. 136–143.
9. Рахимов З.К., Ш. К. Пулатова., Ф. А. Хамитова. Особенности иммунного фактора и возможности иммунокоррекции при посттравматических воспалительных мероприятиях у больных с переломами нижней челюсти // «Фундаментальная медицина» Вестник Ивановской медицинской академии Т. 24, № 2, 2019. С
10. Rakhimov Z.K. Nazarov J. S. E. «Immunocorrection of Post-traumatic inflammatory complications in patients with fractures of the lower jaw»// "World Journal of Pharmaceutical Research" (WJPR) Volume 9, Issue 9, pages I 05- 1 66 (ISSN 2277-7 I 05) DOI : 2018. | 0.209 59 | w1pr 20209-18037
11. Rakhimov Z.K. Purulent-inflammatory complications of mandibular fractures (monograph) Uzbekistan, Bukhara 2019. С.123.
12. Rokhimov Z. K., Khomitova F.A., Kambarova Sh. A. YnovnoClinical feature,s at mandible fractures. // Acaedemicia. doi number: 10.5958/22 49-7137.2019.00013-2

## МЕСТНОЕ ПРИМЕНЕНИЕ ВЫСОКОЧАСТОТНОГО ЛАЗЕРНОГО УЛЬТРАЗВУКА В КОМПЛЕКСНОМ ЛЕЧЕНИИ ПАЦИЕНТОВ С ГНОЙНЫМ ВОСПАЛЕНИЕМ ЛИЦО-ЧЕЛЮСНОЙ ОБЛАСТИ

*Мухаммедов Зариф Зойир оглы*

*Бухарский государственный медицинский институт*

**Абстрактный.** Это остро гнойный воспаление болезни эффект широкий круговой комбинированный антибактериальный препарат - амоксициллин и клавуланат кислота в хлопьях сложный лечения индикаторы данный. Эффект широкий круговой комбинированный антибактериальный препарат - амоксициллин и клавуланат кислота много п многочисленными аэробный и анаэробный микроорганизмам эффект что он сделал из- за него успех с в области лица и челюсти острый гнойный воспаление болезни на лечении применять может

**Ключ слова** лицо-челюстная область, гнойно-воспалительный процесс, сепсис, флегмона, ротовая полость полость, хирургия .

Следующий годами Флегмональный в развитие анаэробный инфекции роль размер они идентифицированы внутри спора урожай которых нет - бактероиды еще, клостридии пока меньше встреча определенный. Инспекции как результат аэробный и анаэробный бактерии вместе За встречей также наблюдали. одонтогенный абсцессы и Флегмональный по этиологии смешанный происходящий стафилококки , стрептококки и другой в симбиозе происходящий микрофлора из раны полученный при разводах нашел Абсцессы и флегмоны 86,6-95% одонтогенности в период развития инфекционное заболевание причина есть [18].

Лицо – это область челюсти воспаление болезни мы сделали операцию метод с поддающийся лечению болезни между большинство большой часть организовать достаточно Это болезни формы Они разные один зуб пародонт с ограниченное и беспокоить кто не от болезни челюстная кость и вокруг мягкий ткани гнойный разложить к жизни риск компьютер в формах даже имеет место . Это болезни у детей и у взрослых встретился , стоматологический отделы пациенты между большинство организовать делает Стоматология отдела много ежегодно отчеты анализ когда закончишь , это болезнь с те, кого лечили что кафедра забронировала 50% мест определенный . Последний десять год внутри лекарство в поле достигнуто большой достижения , вот и все включая стоматология в поле к достижениям несмотря на это индикатор уменьшился нет , наоборот воспаление болезней тяжелый , для жизни риск компьютер формы



много встреча. Стоит Этого причина большинство ученые воспаление звонящий инфекции антибиотик относительно застой они объясняют , что оно возросло (М.И. Азимов 2009).

Лицо находится в области челюсти гнойно-воспаление процессы анализ делать этот болезней высокий распространение , клинический прохождения масса и жизнь для Опасный осложнения вероятность из-за стоматологии текущий от проблем это один Набор местный и иностранный авторов к его мыслям хирургия лица и челюсти отделы пациенты между лицо -челюстная область острый гнойно-воспаление болезни с повредить пациентов доля составляет 60% и от него более организовать делает и рост в тренде имеет ( Бажанов Х.Х., 2002).

Лицо – это область челюсти гнойный воспаление болезней этиология и патогенез , их профилактика получать и лечения много проблемы подарок до времени достаточно неизведанное , это исследователей постоянный интерес и внимание в центре существование приближается [2]. Конец годами лицо – область челюсти острый гнойный воспаление болезни на лечении антибиотики широкий применять микрофлоры качество содержание изменить брать пришел [12].

новый бактерицид и бактериостатический препаратов активный текущий нужно сделать независимо от площади лица и челюсти гнойно-воспаление болезни с повредить пациенты номер повысился собирается Из этого кроме лица - область челюсти гнойный воспаление острые заболевания (ЮЮС), одонтогенный медиастинит , менингит , сепсис, головной мозг жесткий занавес пазухи тромбоз такой как Опасный осложнений разработка брать приходящий возможно [3].

Цитируется к информации на основе этот 75 мест в статье Поликлиника и хирургический стационарный в данных обстоятельствах стоматологическим пациентам проведенный физиотерапевтический лечения Результаты показано . 391 пациент от проверки проведено : пульпит -317 ( 13,17 %)), острый и хронический пародонтит - 416 (17,27%), пародонтит - 312 (12,96%), кариес - 509 (21,15%), глоссалгия - 54 (2,2%), альвеолит - 147 (6,4%), трое рогатый нервный невралгия - 21 (0,88%), эпюлис - 12 (0,49%), синусит - 34 (1,4%) и другой заболеваний - 193. Перенесено физиотерапевтический процедуры короткий в перспективе позитивный к результату достигнуто ( Исомов М. , Шомуродов К. , Олимжонов К. 2020).

Авторы данный информация в соответствии с этот в статье уход в динамике анаэробный микроорганизмов стационарный в данных обстоятельствах лицо -челюстная область гнойно-воспаление болезни в развитие роль изучал. Из исследования затем анаэробный микроорганизмы есть

когда , это в полях воспаление болезней разработка молния на скорости дело в том, что был определен . Такое отношение с гнойное воспаление болезни клиника тела высокий интоксикация , септик состояние с сложный лицо некоторый анатомический места гнойно-некротический процесса распространение с пройдет Полученные результаты наш из нашего исследования в соответствии с высокий является эндогенным анаэробом лицево-челюстной области . гнойно-воспаление болезни сложный уход и Дантист к собственный вовремя высокий квалифицированный общий срочный операция помощь показывать требует . Это в свою очередь , без осложнений быстрый восстановление брать приходит [7].

**Цель исследования:** комплексный подход к комплексному лечению гнойно-воспалительных заболеваний лицезелюстной области.

**Материал и метод исследования.** В период 2021-2024 годов в отделении челюстно-лицевой хирургии Бухарского областного многопрофильного медицинского центра изучены гнойно-воспалительные заболевания челюстно-лицевой области, из них 67 пациентов в возрасте 17-55 лет с одонтогенными флегмонами челюстно-лицевой области были больными. выбирают и лечат в стационаре. Со дня поступления больных в отделение проводились клинические обследования, а для повышения эффективности лечения - рентгенография для точной диагностики микробиолого-иммунологических и одонтогенных флегмон, при лечении одонтогенных флегмон лица. -области челюсти, а для ускорения регенеративных процессов в ранах применяли гель Тирозур с антибактериальным эффектом и препараты Эксудализа. Уход эффективность увеличивать и этот уход метод Эффект оправдание с целью инструментального обследования методы широкий был использован . При осмотре ортопантограмма , правильно и боковая проекция рентген , стоматологический контакт рентген , компьютер томография и другой методы применяемый . И это собственный по очереди в исследованиях участие достиг пациентам точнее диагноз класть давать возможность лечение лечение день сокращать брать пришел

**Исследовать результат** Пациенты в больницу срочный соответственно положил , вот и все момента в себе диагноз надеть ножницы направленный сложный уход лечение был проведен . В исследованиях каждый пациентам хирургический излечивать лечение был проведен . Хирургический сложный уход следующее гнойный воспаление очаг расширяя открыть и гнойный выделять экссудат вне вне Покинуть предоставить , зубы в строках патологический карманы и их коллекционный микроорганизмы собственный вовремя устранять рост , некроз ткани брать метание , травма

восстановительный регенеративный процессы несложный быть собственный в занимает

1 - Таблица

**Лицо – это область челюсти абсцессов-флегмон анатомо-топографический расположение место**

Гнойный воспаление заметное лицо поле	Мужской	Девушка	Общий
Область под глазами	2 ( 5,1%)	1 ( 4,5%)	3 ( 4,9%)
Щека поле	3 ( 7,7%)	3 (13,6%)	6 ( 9,8%)
Глаз чашка поле	2 ( 5,1%)	1 ( 4,5%)	3 ( 4,9%)
Выпад поле	3 ( 7,7%)	2 ( 9,1%)	5 ( 8,2%)
Подвисочная ямка поле	4 ( 10,2%)	2 ( 9,1%)	6 ( 9,8%)
Чакка поле	3 ( 7,7%)	4 ( 18,1%)	7 ( 11,5%)
Ухо взял жевать поле	1 ( 2,5%)	2 ( 9,1%)	3 ( 4,9%)
челюсть назад поле	3 ( 7,7%)	2 ( 9,1%)	5 ( 8,2%)
Крылатый нижний челюсть космос	2 ( 5,1%)	1 ( 4,5%)	2 ( 3,3%)
Подъязычное пространство	1 ( 2,5%)	0	1 ( 1,6%)
челюсть язык яма	1 ( 2,5%)	0	1 ( 1,6%)
Достижение рядом с поле	2 ( 5,1%)	1 ( 4,5%)	2 ( 3,3%)
Область подмышек	3 ( 7,7%)	1 ( 4,5%)	4 ( 6,5%)
Подчелюстная область	4 ( 10,2%)	1 ( 4,5%)	8 ( 13,1%)
Рот космос нижний	3 ( 7,7%)	1 ( 4,5%)	3 ( 4,9%)
Язык корень основа	2 ( 5,1%)	0	2 ( 3,3%)
Общий	39	22	67

Абсцессы и Флегмональный триггеры смешанный микрофлора . Они есть между кишечник и другой палочки , прочее вроде кокки с в симбиозе стафилококки и стрептококки много имеет место . Микрофлора внутри большинство много курок как белый и золото стафилококк разделен . Текущий в то время Флегмональный в развитие анаэробный инфекции роль основной из мест один занимая их внутри спора урожай которых нет - бактероиды еще, клостридии пока меньше встреча место занимает Инспекции как результат аэробный и анаэробный бактерии вместе За встречей также наблюдали .

сто - область челюсти одонтогенный абсцесс и флегмоны поверхность расположение верхняя челюсть у мужчин : глаза 3, выпад 7, крыло небо ямочка 6, щека 3. Абсцесс. и флегмоны глубокий место : под храмом поле 4, глаз поле 3, вторичное - храм участок 2, Дахан под 8 треугольников , 5 сторон .

сто - область челюсти одонтогенный абсцесс и флегмоны поверхность расположение верхняя челюсть у женщин : лунка 1, выпад 2, крыло. небо



ямочка 2, щека 2. Абсцесс и флегмоны глубокий место : под храмом зона 3, глаз поле 2, вторичное - храм участок 2, Дахан под треугольники 3.

сто - область челюсти одонтогенный абсцесс и флегмоны поверхность расположение нижняя челюсть у мужчин : подчелюстная 3 , передние области шеи . и полости 2. Абсцесс и флегмоны нижний в челюсть глубокий место : крылатое мандибулы 3 , вторичные - нижняя челюсть 1 , тилости головы 1.

сто - область челюсти одонтогенный абсцесс и флегмоны поверхность расположение высокий нижняя челюсть у мужчин : глаз суб5 , передние области шеи и полости 2. Абсцесс и флегмоны нижний в челюсть глубокий место : крылатое нижняя челюсть 9 , вторичная - нижняя челюсть 5 , язык под пространства 3.

сто - область челюсти одонтогенный абсцесс и флегмоны у мужчин высокий челюсти поверхность расположение встречаются уровень большинство много легкое , крыло выбирать яма и вторичный приходиться выход от под в треугольнике победы на территории под храмом у женщин и вторичный от под в треугольнике , внизу челюсти поверхность расположение встречаются уровень большинство много под нижней челюстью , глубоко расположение этот крылатый нижний в поле и вторичный подчелюстной в поле , у женщин глубокий и поверхность в полях наблюдаемый . Высокий в челюсть гнойный инфекционное заболевание распространение большую часть времени верхний моляр и примолары , глаза под в поле куча и премолары , нижние в челюсть гнойный воспаление инфекции хвост находится под челюстью , передние участки шеи крыловидные . нижняя челюсть и язык под своему начальству коренной зуб и коренные зубы , резцы передних зубов распространение наблюдаемый .

Пациентам диагноз класть клинический , лабораторный , рентген- КТ, обследование информация на основе диагноз класть критерии в соответствии с сделанный увеличился

**Заключение.** Ткани глубокий повреждать УЗИ с уход аутодермопластика время на 7+2,4 дня укорачивать ткань заканчивать процесс колодец (9-17 процентов ) , лечение время на 5+2,4 дня сокращать помощь дам . в среднем 6-8 дней ( $p<0,05$ ).

УЗИ кавитация с гнойный воспаление сложный уход метод ему самому типичный алгоритм ( сила , эффект сделать , лечить номер , контакт или бесконтактный эффект делать ) , антисептик растворы , антибиотики , в воде растворимый мазей местный использовать собственный в занимает.

## ЛИТЕРАТУРА

1. Робустова, Т. Г. Новые тенденции в течении одонтогенных остеомиелитов челюстей // Т. Г. Робустова // Российский стоматологический журн. – 2006. – № 5. – С. 32–34.
2. Федотов, С. Н. Иммунокорректирующее лечение при переломах нижней челюсти у жителей европейского Севера / С. Н. Федотов, В. А. Лызганов // Стоматология. – 2000. – № 3. – С. 26–29.
3. Assessment of predictors of treatment outcome among patients with bacterial odontogenic infection / O. Adamson Olawale [et al.] // Saudi Dent J. – 2018. – Oct., № 30(4).P. 337–341.
4. Kumar Bali Rishi [et al.] A review of complications of odontogenic infections // Natl. J. Maxillofac. Surg. – 2015. – Jul-Dec, № 6(2). – P. 136–143.
5. Рахимов З.К., Ш. К. Пулатова., Ф. А. Хамитова. Особенности иммунного фактора и возможности иммунокоррекции при посттравматических воспалительных мероприятиях у больных с переломами нижней челюсти // «Фундаментальная медицина» Вестник Ивановской медицинской академии Т. 24, № 2, 2019. С
6. Rakhimov Z.K. Nazarov J. S. E. «Immunocorrection of Post-traumatic inflammatory complications in patients with fractures of the lower jaw»// "World Journal of Pharmaceutical Research" (WJPR) Volume 9, Issue 9, pages I 05- 1 66 (ISSN 2277-7 I 05) DOI : 2018. | 0.209 59 | w1pr 20209-18037
7. Rakhimov Z.K. Purulent-inflammatory complications of mandibular fractures (monograph) Uzbekistan, Bukhara 2019. С.123.
8. Rokhimov Z. K., Khomitova F.A., Kambarova Sh. A. YnovnoClinical feature,s at mandible fractures. // Acaedemicia. doi number: 10.5958/22 49-7137.2019.00013-2

## ДИФФЕРЕНЦИАЛЬНАЯ ДИАГНОСТИКА И ОПТИМИЗАЦИЯ ЛЕЧЕНИЯ ТОНИЧЕСКОГО СИНДРОМА МЫШЦ ШЕИ И КОРЕШКОВОГО БОЛЕВОГО СИНДРОМА

*Якубова Мархамат Миракрамовна.  
Парнибаева Дурдона Икром кизи  
Ташкентская медицинская академия*

**Аннотация.** В настоящее время на основании этиопатогенеза болевые синдромы подразделяются на три основные группы: соматогенные (ноцицептивные), неврогенные (невропатические) и психогенные болевые. Болевые синдромы, возникающие вследствие активации ноцицепторов при травме, воспалении, ишемии, повреждении тканей (кожа, кости, суставы, мышцы и т.д.), относят к ноцицептивной боли. Невропатическая боль возникает вследствие повреждения или дисфункции структур периферической и/или центральной нервной систем на различных уровнях, что поддерживается нарушениями обработки сенсорной информации в нервной системе.

**Ключевые слова.** Боль, вертеброневрологические синдромы, сегмент.

Боль — неприятное, затрагивающее сферу ощущений и эмоций переживание, связанное с реальным или предполагаемым повреждением тканей, и одновременно реакция организма, мобилизующая функциональные системы для его защиты от воздействия патогенного фактора.

Боль — это не только симптом различных острых и хронических патологических процессов, но и сложный психофизиологический феномен, включающий механизмы регуляций и формирования эмоций, моторные, гуморальные и гемодинамические проявления. Нейрофизиологические механизмы боли включают в свою очередь участие периферических, сегментарных и супрасегментарных структур [2, 4, 14].

Особую группу составляют психогенные боли, которые могут возникать вне зависимости от соматических, висцеральных или нейрональных повреждений и в большей степени определяются психологическими и социальными факторами. Одним из механизмов формирования такого типа болей является обусловленное эмоциональными факторами рефлекторное напряжение мышц, приводящее к развитию болезненного дискомфорта [4, 8].

Боли в шее и спине могут быть острыми и хроническими. Острая боль является нормальной реакцией на повреждение тканей и обычно проходит по мере их заживления. Хроническая боль может быть обусловлена постоянным раздражением ноцицепторов в области повреждения тканей. Она постепенно



утрачивает присущую физиологической боли защитную функцию, сигнальное значение и активирующее воздействие на механизмы устранения альгогенного фактора. По выражению М.Л. Кукушкина [8], боль, оказывающая патогенное воздействие и вызывающая дезадаптацию, называется «патологической болью».

Боли в шее и спине относятся к наиболее важным и практически значимым проблемам современной неврологии, что определяется рядом факторов. Во-первых, эта группа заболеваний является наиболее частой неинфекционной патологией человека — по данным отечественных и зарубежных исследователей, их распространенность в общей популяции достигает 30-40%. Во-вторых, боли в шее и спине обладают выраженной склонностью к хроническому и рецидивирующему течению, часто приводя к временной и стойкой утрате трудоспособности. Эти два фактора объясняют огромные первичные и вторичные затраты, а также медико-социальную значимость проблемы, поскольку она приводит к выраженному снижению качества жизни пациентов [10, 13].

Причины болей в шее и спине весьма разнообразны и многочисленны. Как правило, их делят на две большие группы — вертеброгенного и невертеброгенного происхождения. Боли в шее и спине и клинические проявления, возникающие при дегенеративно-дистрофических изменениях позвоночника, обозначаются в отечественной литературе как вертеброневрологические синдромы [1, 10, 13]. Зарубежными авторами подобные нарушения описываются как доброкачественные мышечно-скелетные боли в спине, дорсалгии и дорсопатии [21, 22].

Боли в шее и спине вертеброгенного характера

В подавляющем большинстве случаев боли в шее и спине этиологически связаны с дегенеративно-дистрофическими поражениями позвоночника, к которым относят остеохондроз (про-трузия или пролапс межпозвоночного диска, дистрофическое поражение межпозвоночного диска и прилежащих к нему тел позвонков), спондилоартроз (артроз дугоотростчатых суставов) и спондилез, проявляющийся костеобразованием под передней продольной связкой. Не следует забывать о более редких, но практически очень важных (в силу серьезности прогноза при отсутствии адекватного лечения) таких заболеваниях позвоночника, как инфекционные поражения (туберкулез, бруцеллез, эпидуральный абсцесс), аутоиммунная патология (анкилози-рующий спондилоартрит, синдром Рейтера, ревматоидный артрит), метаболические поражения (остеопороз, остеомалация), новообразования и травмы, а также заболевания внутренних органов, сопровождающиеся отраженными болями.

С точки зрения современной патогенетической классификации боли, учитывающей ведущий механизм ее формирования, вертеброгенные болевые

синдромы следует отнести к имеющим смешанный характер (по крайней мере, в большинстве случаев). Действительно, боли при вертеброгенной патологии включают как ноцицептивный (ирритация болевых рецепторов, расположенных в фиброзном кольце межпозвоночного диска, задней продольной связке, участках твердой мозговой оболочки, дугоотростчатых суставах, мышцах, фасциях и др.), так и нейропатический компонент (воздействие на корешок, спинномозговой нерв или спинальный ганглий). Кроме того, поскольку вертеброгенные боли склонны к хроническому течению, неудивительно, что на определенном этапе заболевания присоединяется и психогенный компонент, который в дальнейшем нередко становится доминирующим.

Важно отметить, что источником болей при вертеброгенной патологии могут быть как элементы позвоночно-двигательного сегмента, так и невральные структуры, а также экстравертебральные образования, в первую очередь мышцы; причем при поражении тех или иных структур болевой синдром будет иметь свои особенности. С этой точки зрения в структуре вертеброгенных болевых синдромов следует выделить: 1) миогенные; 2) артрогенные; 3) дискогенные; 4) спондилогенные; 5) нейропатические (радикулярные) боли. Естественно, такое деление болей условно, так как у одного и того же больного они обычно сочетаются; вместе с тем выделение доминирующей формы необходимо для дифференцированного подхода к терапии [1, 13, 14].

К особенностям миогенной боли, неизменно сопровождающей мышечно-тонические и нейродистрофические синдромы остеохондроза позвоночника, следует отнести усиление при напряжении мышцы, особенно в укороченном состоянии, при пассивном растяжении мышцы, при сдавлении триггерной зоны, при длительном нахождении пораженной мышцы в укороченном состоянии. В связи с последним в клинике часто наблюдается патогномичный феномен усиления боли при первых движениях после покоя, а при продолжении двигательной активности боль значительно уменьшается или исчезает. Боль усиливается при локальном легком охлаждении, что нередко сказывается на следующий день и квалифицируется пациентом как «продуло шею, поясницу и т.д.». Миогенная боль уменьшается после кратковременного отдыха, медленного пассивного растяжения пораженной мышцы, при использовании локального тепла, после легких движений [12, 7].

Дискогенная боль также имеет свои клинические особенности. Первый характерный признак — усиление боли при движениях, уменьшение в покое. Наиболее демонстративно это прослеживается при патологии поясничных дисков. По мере продолжения ходьбы (движений) пациент отмечает прогрессивное усиление боли, локализующейся чаще по средней линии или с незначительной латерализацией, появление сколиоза (или усугубление

имеющегося сколиоза). Характер боли давящий, распирающий или мозжащий. Но если при протрузии поясничных дисков горизонтальное положение является оптимальным, то пациенты с шейной дискогенной болью нередко испытывают усиление боли в положении лежа, что вынуждает их спать полусидя. Характерным признаком также может быть склеротомная иррадиация боли [10, 24, 20].

Спондилогенная боль возникает при повреждении тел позвонков и их отростков. Причинами спондилогенной боли могут быть как дистрофические изменения, приводящие к повышению внутрикостного давления и раздражению внутрикостных рецепторов, так и опухоли позвонков (первичные и метастатические), туберкулез, ангиомы, остеомиелит.

Артрогенная боль в шее и спине — следствие поражения межпозвоночных суставов. Межпозвоночные суставы не несут опорной нагрузки, они являются направляющими при движениях. При снижении высоты диска суставные поверхности межпозвоночных суставов могут начать контактировать друг с другом, следствием чего является возникновение спондилоартроза. Альгический синдром при спондилоартрозе не имеет характерной клинической картины. Как правило, артрогенный компонент формирования болевого синдрома устанавливается на основании характерных изменений суставов, обнаруживаемых при рентгеновской компьютерной томографии (РКТ). Острая артрогенная боль может возникать при ущемлении менискоида сустава, с развитием блокирования в суставе. Разрешение суставной блокады возможно посредством мобилизационной или манипуляционной техники [18, 16, 19, 23].

Наиболее частой причиной невропатической боли является компрессия корешка или спинномозгового нерва. Компрессия, как правило, сопровождается болью, иррадиирующей по соответствующему дерматому или склеротому. Причинами компрессии чаще всего являются грыжи межпозвоночных дисков и гипертрофия желтой связки. Реже причиной радикулопатии является истинный или ложный спондилолистез. Для выявления причины пациенту обязательно следует провести магнитнорезонансную томографию (МРТ) позвоночника и спинного мозга, при необходимости — РКТ. Как правило, усиление боли отмечается при движениях и уменьшение — в покое. Нарушение чувствительности в дерматоме возникает при компрессии двух и более корешков из-за зон перекрытия, которые «маскируют» сенсорные расстройства при монорадикулопатии.

Боли в шее и спине невертеброгенного характера

В настоящее время структура болей в шее и спине невертеброгенного характера представлена следующими формами: миофасциальные болевые синдромы, фибромиалгия, психогенные боли, отраженные боли при болезнях



висцеральных органов (сердца, легких, желудочно-кишечного тракта, мочеполовой сферы), опухолях интра- и экстракраниальных, эпидуральном абсцессе, метастатических опухолях, сирингомиелии, ретроперитонеальных опухолях, остеоартритах. Наиболее актуальными для общей практики врача являются следующие две первые формы невертеброгенных болей в спине как наиболее часто встречающиеся в клинической практике [5, 7, 11, 12].

Миофасциальный болевой синдром (МБС) — одна из самых частых причин хронических болей, однако его реальность (из-за отсутствия объективных признаков) по-прежнему вызывает споры. В основе МБС лежит формирование в мышцах триггерных точек (это участок локального продольного уплотнения размером от 2 до 5 мм, располагающийся по направлению мышечных волокон), раздражение которых вызывает не только локальную, но и отраженную боль (в удаленной от этой точки зоне). Триггерной точке (ТТ) соответствует зона локального мышечного уплотнения, пальпация которой не только воспроизводит боль, которую испытывает больной, но и вызывает локальное мышечное сокращение. ТТ могут быть активными и латентными. Активные точки вызывают спонтанную боль, часто в отраженной зоне, и ограничивают сократительные возможности мышцы, в которой они сформировались. Латентные точки вызывают локальное мышечное напряжение и дисфункцию мышцы, но не болевой синдром. Хотя очаговой неврологической симптоматики не выявляется, больные часто испытывают «онемение», связанное с ограничением подвижности, повышенную утомляемость, мышечное напряжение. Активные ТТ могут «метастазировать», способствуя образованию вторичных ТТ и превращению регионального болевого синдрома в более диффузный.

Причиной формирования ТТ могут быть травма, перегрузка мышц (например, при длительном пребывании в неудобной позе, при асимметрии скелета, сколиозе), метаболические расстройства, нарушение питания, ревматологические заболевания (остеоартроз, ревматоидный артрит, СКВ), неврологические заболевания (радикулопатии, туннельные невропатии, полиневропатии, плексопатии, рассеянный склероз). Важную роль играют вертеброгенные воздействия и особенно психологические факторы (эмоциональный стресс, тревога, депрессия, сознательное или неосознанное стремление получить моральную или материальную выгоду от своего заболевания).

Клинические проявления МБС зависят от локализации точки, например, головная боль может быть связана с ТТ в грудиноключично-сосцевидной, подзатылочной, височной, лестничных мышцах, задних мышцах шеи, а лицевая

боль, имитирующая синдром височно-челюстного сустава, может быть вызвана триггерными точками в жевательных мышцах [11, 12, 14].

Проблема диагностики МБС состоит в том, что относительно большое количество мышц потенциально может принимать участие в развитии МБС, и, соответственно, врач должен владеть методикой мануального исследования различных мышц. Трудности связаны с различной конституцией пациентов, толщиной подкожной жировой клетчатки, глубиной залегания мышц, особенно труднодоступных для пальпации мышц ног и ягодичной области (глубокозалегающая грушевидная мышца).

Фибромиалгия характеризуется хроническим распространенным болевым синдромом, симметрично вовлекающим различные зоны в верхней и нижней половине тела. Боль усиливается под действием различных факторов (изменения погоды, физическая нагрузка, стресс). У женщин встречается в 10 раз чаще, чем у мужчин. Клинические критерии фибромиалгии включают: 1) наличие хронической боли в различных зонах на туловище и конечностях с обеих сторон выше и ниже пояса; 2) выявление при умеренной пальпации множественных болезненных триггерных точек не менее чем в 11 из 18 стандартных зон: затылочная область (в месте прикрепления под-затылочных мышц); шея (передние отделы промежутков между поперечными отростками (Суи)); трапециевидная мышца (середина верхнего края); грудино-реберное сочленение на уровне II ребра; область угла лопатки (место прикрепления надкостной мышцы); наружные надмыщелки плеча (2 см дистальнее); верхний наружный квадрант ягодицы (по переднему краю мышцы); большой вертел; внутренняя поверхность коленного сустава (медиальная жировая подушка).

В отличие от МБС при фибромиалгии стимуляция болезненных точек не вызывает локального мышечного сокращения или иррадиации болей (поэтому эти точки не являются триггерными), а сам болевой синдром является диффузным, а не фокальным. Кроме того, болевой синдром при фибромиалгии носит двусторонний, часто симметричный характер, тогда как при МБС боль нередко бывает односторонней. В то же время МБС может со временем трансформироваться в фибромиалгию, поэтому четко разделить два указанных состояния удастся не всегда.

Периферическому болевому синдрому при фибромиалгии часто сопутствуют головные боли напряжения, нарушения сна, постоянная дневная усталость, эмоциональные расстройства, прежде всего депрессия, гипервентиляционный синдром, вегетативные кризы, синдром раздраженного кишечника и другие психовегетативные расстройства.

Патогенез остается неясным. В значительной части случаев можно обнаружить детренированность мышц, депрессию, нейроэндокринные

изменения, а также своеобразные изменения на ЭЭГ во время сна (альфа-ритм, характерный для расслабленного бодрствования, появляется у больных данной категории в глубоком медленном сне). Все эти изменения свидетельствуют о дисфункции центральных нейромедиаторных систем.

Таким образом, фибромиалгия может быть результатом взаимодействия психологических и органических факторов. Однако отсутствие объективных клинических или лабораторных признаков, которые могли бы подтвердить диагноз, служит основанием для сомнений в реальности данного заболевания. Иногда синдром фибромиалгии возникает при ревматоидном артрите, СКВ или других заболеваниях соединительной ткани — вторичная фибромиалгия [6].

Психогенную боль (психалгию) диагностируют в отсутствие органического заболевания или в том случае, когда последнее не может объяснить характер и выраженность болевого синдрома. Психогенная боль всегда имеет хронический характер и возникает на фоне психических расстройств: депрессии, тревоги, ипохондрии, истерии, фобии. У значительной части больных важную роль играют психосоциальные факторы (неудовлетворенность работой, стремление получить моральную или материальную выгоду). Особенно тесные связи существуют между хронической болью и депрессией. Дифференциация чисто психогенной боли от хронической ноцицептивной или невропатической боли бывает сложной, так как и при этих вариантах боли психогенные факторы играют существенную (хотя и не доминирующую) роль. В диагностике важно учитывать несоответствие жалоб больного стандартным болевым синдромам, отсутствие объективных признаков боли, ее нелока-лизованный характер («болит вся спина, вся нога, все тело»), постоянную миграцию боли, неэффективность или плохую переносимость лечения, наличие многочисленных «кризов», причудливость или аморфность в описании характера и локализации боли. Существенную роль в диагностике психогенной боли играет выявление других симптомов заболевания, например, демонстративных черт личности, рентных установок, функциональных неврологических нарушений — при истерии, тоске, тревоге и колебаний настроения — при депрессии. Изредка психогенная боль бывает проявлением сенестопатических расстройств при шизофрении. Некоторые случаи психогенной боли сопровождаются выраженными вегетативными нарушениями (например, вазомоторного характера) в зоне боли, что служит поводом для ошибочной диагностики рефлекторной симпатической дистрофии [3, 9, 15, 22].

Хорошая реакция на плацебо не может быть отличительным признаком психогенной боли — она наблюдается примерно у трети больных, страдающих от боли любого происхождения. Тем не менее стойкая реакция на плацебо или психотерапию является весомым аргументом в пользу психогенности боли.



### Комплексный подход к лечению боли в шее и спине

Прежде чем перейти к обсуждению методов терапии болевых синдромов в шее и спине, целесообразно кратко остановиться на вопросе об оперативном лечении. По данным Я.Ю. Попелянского, лишь 0,3% больных с грыжами межпозвоночного диска нуждаются в оперативном вмешательстве. Абсолютными показаниями для оперативного лечения является острое сдавление конского хвоста и спинного мозга, проявляющееся тазовыми нарушениями, двусторонними болями и парезами. Кроме того, оперативное лечение, вероятно, оправдано при наличии крупных секвестрированных грыж межпозвоночного диска. Относительными показаниями считают выраженность и стойкость корешковых симптомов при отсутствии эффекта адекватной консервативной терапии, проводимой на протяжении более чем 3-4 мес., однако и в этом случае вопрос об оперативном вмешательстве должен решаться строго индивидуально и предпочтение следует отдавать консервативным методам лечения.

### Медикаментозная терапия

В настоящее время доступно множество анальгетиков, нестероидных противовоспалительных средства (НПВС) и лекарственных препаратов других групп для купирования болевого синдрома, что нередко приводит к полипрагмазии со всеми вытекающими неблагоприятными последствиями. В этой связи следует еще раз подчеркнуть, что лекарственная терапия должна быть строго индивидуальной и дифференцированной. Важно учитывать выраженность, течение и основные патогенетические механизмы болевого синдрома. Как уже упоминалось, в большинстве случаев болевые синдромы в шее и спине имеют смешанный характер, тем не менее всегда следует стараться выделить доминирующий компонент (ноци-цептивный, невропатический или психогенный).

При острых, преимущественно ноцицептивных, болях препаратами выбора являются НПВС — диклофенак, кетопрофен (кеторол), декскетопрофен (дексалгин). Курс терапии не должен быть длительным, желательно ограничить его 5-7 днями. При необходимости более длительной терапии целесообразно использовать селективные ингибиторы ЦОГ-2, такие как мелок-сикам (мовалис, мирлокс, артрозан), целекоксиб (целебрекс), артрозан, нимесулид (нимесил, найз). При выраженном болевом синдроме эффекта НПВС может оказаться недостаточно, в таких случаях целесообразно использовать более мощные анальгетики, из которых хорошо зарекомендовал себе комбинированный препарат парацетамола и трамадола — залдиар. Обычно достаточно короткого курса терапии залдиаром (1-3 дня) с последующим назначением НПВС. Как при острых, так и при хронических болях эффективен селективный активатор

нейрональных калиевых каналов флупиртин (катадолон), обладающий и миорелаксирующим действием; препарат применяют в виде монотерапии или в комбинации с НПВС.

При выраженных мышечно-тонических реакциях и наличии болезненных мышечных спазмов НПВС и анальгетики следует комбинировать с миорелаксантами центрального действия, такими как толперизон (мидокалм), тизанидин (сирдалуд), баклофен (баклосан).

В дополнение к системной терапии можно использовать местные средства — мази с местно-раздражающим, отвлекающим и противовоспалительным действием. Высокой эффективностью при болях в шее и спине обладает трансдермальная терапевтическая система с лидокаином — версатис, особенно целесообразно его применение в тех случаях, когда имеется невропатический компонент боли, даже при отсутствии явных признаков корешкового синдрома.

При острых болях с выраженным невропатическим компонентом (вертеброгенные радикулопатии) назначения только НПВС или анальгетиков недостаточно, необходимо использование препаратов, устраняющих центральную сенситизацию. Высокой эффективностью при корешковых болях вертеброгенной этиологии обладает ряд антиконвульсантов, таких как габапентин (нейронтин, тебантин), прегабалин (лирика), топирамат (топамакс). Для уменьшения ирритации пораженного корешка (которая помимо механического сдавления может быть обусловлена и отеком вследствие местного воспалительного процесса) можно использовать дегидратирующую терапию (петлевые или осмотические диуретики коротким курсом) или перидуральные блокады с использованием смеси растворов местного анестетика и глюкокортикоида.

Важное значение имеет терапия, направленная на восстановление функции пораженного корешка (или спинномозгового нерва). С этой целью оправдано назначение вазоактивных [эуфиллин, пентоксифиллин (трентал), винпоцетин (кавинтон)], а также метаболических [витамины группы В (милгамма), тиоктовая кислота (тиогама, берлитион, тиоктацид)] и нейропротективных препаратов (актовегин, церебролизин).

Общие принципы лечения хронической боли

При хронической боли любого происхождения важно воздействовать на все возможные факторы боли с помощью физических, медикаментозных, психотерапевтических средств. Например, в лечении страдающего больного, с вертеброгенной люмбаишиалгией, целесообразно локальное воздействие на измененные структуры позвоночника, рефлекторный мышечнотонический синдром, невропатическую боль, связанную со сдавлением корешка, но не менее важна попытка изменить его двигательный стереотип и психологический

настрой. Медикаментозная терапия хронических болевых синдромов помимо анальгетиков и НПВС включает ряд дополнительных средств, особенно эффективных при невропатической боли.

Антидепрессанты оказывают умеренный эффект при хронической боли любого происхождения, который не связан непосредственно с их антидепрессивным действием и проявляется при более низких дозах. Антидепрессанты более эффективны при постоянных жгучих болях, чем при пароксизмальных. Наиболее широко применяют amitriptilin (начальная доза 10 мг на ночь, затем дозу постепенно увеличивают до 50-100 мг на ночь), однако излишний седативный эффект, выраженное антихолинергическое действие, неблагоприятное влияние на сердце ограничивают применение препарата. Больные подчас лучше переносят другие трициклические или тетрациклические антидепрессанты, в частности доксепин, 25-100 мг на ночь, дезипрамин, 50-100 мг/сут, миансерин (леривон), 30-90 мг/сут. По-видимому, более эффективны антидепрессанты, блокирующие обратный захват не только серотонина, но и норадреналина. Селективные ингибиторы обратного захвата серотонина (например, флуоксетин, 10-40 мг/сут, или сертралин, 25-100 мг/сут), хотя и вызывают меньше побочных действий, оказывают менее отчетливый и противоболевой эффект и показаны главным образом в тех случаях, когда боль связана с депрессией, а больной плохо переносит трициклические антидепрессанты. В некоторых ситуациях возможна комбинация малых доз трициклических антидепрессантов с селективными ингибиторами обратного захвата серотонина, имеющими относительно короткий период полужизни (например, сертралином).

### ЛИТЕРАТУРА

1. Алексеев В.В. Диагностика и лечение острых поясничных болей // *Consilium Medicum*. — 2009. — Том 11, № 2. — С. 42-46.
2. Алексеев В.В., Баринов А.Н., Кукушкин М.Л. и др. Боль: руководство для врачей и студентов // под ред. акад. РАМН Н.Н. Яхно. — М.: МЕДпресс-информ, 2009. — 303 с.
3. Вознесенская Т.Г., Леонова А.Р., Каверина И.В. Хронические боли в нижней части спины. Опыт применения симбалты // *Журнал неврологии и психиатрии им. С.С. Корсакова*. — 2007. — Т. 107, № 7. — С. 20-24.
4. Данилов А.Б., Давыдов О.С. Нейропатическая боль. — М.: БОРГЕС, 2007. — 191 с.
5. Fozilov U. A. Prevention of caries development during orthodontic treatment // *World Bulletin of Social Sciences*. — 2021. — Т. 3. — №. 10. — С. 61-66.
6. Abdurazzakovich F. U. The Role and Importance of Obturators in the Optimization of the Treatment of Dental Caries // *European Journal of Research*



- Development and Sustainability. – 2021. – Т. 2. – №. 6. – С. 84-86.
7. Fozilov, U. A., and Olimov S. Sh. "Improving The Treatment of Abnormal Bite Caused by Severe Damage To The Jaw." *Journal of Advanced Zoology* 44.S-5 (2023): 370-378.
  8. Abdurazzakovich F. U. Development of innovative diagnostic and prophylactic dental obturators aimed at preventing the development of caries and its complications in the orthodontic treatment of patients. – 2021.
  9. Fozilov U. A. Evaluation of the efficiency of Demineralizing Agents in Treatment with Removable and Fixed Orthodontic Equipment in Children // *International Journal on integrated Education*. – 2020. – Т. 3. – №. 7. – С. 141-145.
  10. Есин Р.Г. Миогенная боль, центральные и периферические механизмы, терапия: Казань, 2006, дис. д-ра мед. наук. — 224 с.
  11. Иваничев Г.А., Старосельцева Н.Г. Фибромиалгия (генерализованная тендомиопатия) — дефект программы построения
  12. Yakubova M. M., Mukhiddinova M. A. Change in lipoprotein with multiple sclerosis in the proces of demyelination : дис. – Tashkent Medical Academy, 2018.
  13. Yakubova M. M., Rakhimova S. E., Kushaeva D. S. Presentation of the intestinal microbiota as an independent organ // *Original medicine*. – 2023. – Т. 2. – №. 1.

## BOSHLANG'ICH SINFLAR O'QUVCHILARINI KREATIVLIK XUSUSIYATLARINI RIVOJLANTIRISH

*DTPI Boshlang'ich ta'lim yo'nalishi 1-bosqich talabasi*

*Shomaxmatova Sabrina Rashid qizi*

*DTPI Boshlang'ich ta'lim yo'nalishi 1-bosqich talabasi*

*Sharipova Manija Izbullozoda*

**Annotasiya:** Mazkur maqolada boshlang'ich sinflarda kreativlikni rivojlantirish ko'zda tutilgan. Maqolada keltirilgan ma'lumotlarni o'qituvchi va ota-onalariga o'zlariga kerakli ma'lumotlarini olishlari mumkin. O'quvchilar kreativ fikrlarini motivatsiyalarini rivojlantirishga o'ziga xos xususiyatlari haqida fikr yuritilgan. O'quvchilarni kreativ qobiliyatni oshirishda an'anaviy va no'an'anaviy usullardan foydalanish maqsadga mofiqdir.

**Kalit so'zlar:** Kreativlik, o'quvchi, rivojlanish, fikrlar, boshlang'ich, sinflar, qobiliyat, ma'lumotlar.

**Аннотация:** Данная статья направлена на развитие творческих способностей в начальных классах. Учителя и родители могут получить необходимую информацию из информации, представленной в статье. Обсуждались творческие мысли и мотивационные особенности студентов. Для совершенствования творческих способностей учащихся целесообразно использовать традиционные и нетрадиционные методы.

**Ключевые слова:** Творчество, обучающийся, развитие, мысли, начало, занятия, способности, информация.

**Abstract:** This article aims to develop creativity in primary classes. Teachers and parents can get the necessary information from the information provided in the article. Students' creative thoughts and motivational features were discussed. It is appropriate to use traditional and non-traditional methods to improve students' creative abilities.

**Keywords:** Creativity, learner, development, thoughts, beginning, classes, abilities, information.

Hozirgi zamon ta'limining bosh va asosiy vazifasi – o'quvchining intellektual darajasini, yaratuvchanligini, ijodkorligini, izlanuvchanligini takomillashtirish orqali yangi bilimlarni olish, yaratishga, ruhlantirishga qaratilgan bo'lib, bunda kreativlik o'ziga xos o'rinni egallaydi. Kreativlik so'zi "Creato"-lotincha so'zdan olingan bo'lib, ijodiy fikr, texnik loyiha, ijodkorlikka moyillik, o'quv – biluv jarayonida mas'uliyat, yaratuvchanlik kabi ma'nolarni anglatadi. Bizning ta'lim tizimimizda ta'lim berishning an'anaviy hamda no'an'anaviy usullari mavjud. An'anaviy ta'lim asosan ilgari mavjud bo'lgan didaktikaga asoslangan, ya'ni

o'quv jarayoniga ilgaridan fanga ma'lum bo'lgan bilimlarni o'qitish, o'rgatish, yetkazish bilan xarakterlanadi.

Boshlang'ich sinf o'quvchilarning kreativ qobiliyatini rivojlantirish usullari va vositalariga ta'sir qiluvchi muhim omillardan biri o'qituvchi-o'quvchilar hamkorligi ekanligiga alohida e'tibor qaratildi. Ma'lumki, ta'lim jarayoni ikki yoqlama xarakterga ega bo'lib, o'qituvchi va o'quvchilarning teng munosabatlaridan tashkil topadi. Bu jarayonga rahbarlik qiluvchi o'qituvchi ta'lim jarayonining to'g'ri tashkil etilishi, ta'lim maqsadlarining to'g'ri amalga oshirilishi va ta'lim natijalari uchun javobgar shaxs hisoblanadi. Ammo bu, ta'lim jarayoni o'qituvchining to'liq hukmronligi ostida amalga oshadigan jarayon, degan noto'g'ri fikrning tug'ilishiga asos bo'la olmaydi.

Kreativ fikrlashni baholash xalqaro dasturini rivojlantirish ta'lim siyosati va pedagogikasida ijobiy o'zgarishlarga sabab bo'lishi mumkin. Xalqaro PISA baholash dasturi bo'yicha olib boriladigan tadqiqotlardagi kreativ fikrlash yo'nalishining baholashi mutasaddilarga dalillarga asoslangan to'xtamga kelishda ko'maklashuvchi aniq, ishonchli va amalga oshirish mumkin bo'lgan baholash vositasini taqdim etadi.

Yuqoridagi fikrlarni umumlashtirgan holda kreativlik va ijodkorlik aynan bir xil ma'no anglatmaydi degan fikrga keldik. Chunki, ijodkorlik deganda barchaning ko'z o'ngiga ma'lum bir narsani ixtirosi, chizmasi va hokazolar kelishi mumkin. Ya'ni biz tadqiqotimizda ta'lim sohasiga oid kreativlikni ya'ni boshlang'ich sinf o'quvchilarining kreativ qobiliyatlarni rivojlantirish metodikasini ko'rib chiqamiz. Kreativlik ijodkorlikka nisbatan kengroq tushuncha degan fikrga keldik. Shuning uchun yurtboshimiz Shavkat Mirziyoyev 2020 yili 24 yanvarda Oliy majlisda murojaatnomasida ham ta'lim - tarbiyaning uzviy bog'liqligini yanada kuchaytirish maqsadida " sharqona qarashlarimizga ta'limni tarbiyadan, tarbiyani esa ta'limdan ajratib bo'lmaydi . Bu esa bugungi kun o'qituvchilaridan katta mas'uliyatni talab qiladi " deb takidladilar yurtboshimiz. Shuningdek ham sharqona qarashlarimiz, ananaviy va noan'anaviy usullardan biri xil yani bir-birni ajralmagan holda dars o'tish maqsadga muvofiqdir.

"Kreativ" so'zing ma'nosi yangilik yaratish ijod qilish degan ma'noni anglatadi. Shunday ekan ijodkorlik hisini yosh kelajak avlodda uyg'otish albatta ularni tarbiyalayotgan, ta'lim berayotgan insonga bog'liq. Ijodiy maqsadlarni ro'yobga chiqarish kreativ fikrlashni taqozo etadi, lekin shu bilan birga aqliy salohiyat, soha borasidagi bilim va san'atkorlik talanti kabi kengroq va maxsus ko'nikma va qobiliyatlar ham zarur bo'ladi. Masalan, san'at durdonalari yoki texnologik kashfiyotlarni yaratish bilan bog'lik buyuk ijodkorlikda kreativ fikrlashdan tashqari salmoqli talant, chuqur bilim, muayyan sohada tinimsiz mehnat hamda jamiyat tomonidan ushbu mahsulot qiymatga ega ekanligi haqida e'tirof ham talab etiladi. Aksincha, kichik yoxud kundalik kreativlik (masalan, fotojurnalda rasmlarni mahorat bilan joylashtirish; oziq-ovqat qoldiqlaridan yangi taomni hosil qilish yoki ishxonadagi



murakkab muammoga ijodiy yechim topish kabi) ijodiy fikrlashga qodir deyarli barcha insonlarga zarur. Kreativ fikrlash ta'siri butun jamiyatga sezilarli innovatsiya turlarining ortiga tushishi rost, lekin u ayni damda universal va fenomen hamdir, ya'ni har qanday shaxs, u yoki bu darajada, kreativ fikrlash qobiliyatiga ega. Kreativ fikrlash testlarining birinchi avlodi domenning umumiyligi, ya'ni har qanday sohadagi ijodkorlikning umumiy xususiyatlari mavjudligi haqidagi g'oyaga asoslangani kabi tadqiqotchilar ijodkorlikni baholaydigan sinovlarda shaxsning natijalari umumiyashtirilishi mumkinligini, bir sohadagi kreativlik ikkinchi sohaga ham o'tkazilishi mumkinligini taxmin qilganlar. Ushbu tadqiqotlar yo ijodkorlik uchun zarur bo'lgan qobiliyat va ko'nikmalar domenga bog'liq bo'lib, domendan domenga ajralib turishini ta'kidlamoqda, yoki ikki yondashuvning qisman jamlagan ijodkorlik modellarini taqdim etmoqda. "Domen" deganda san'at, adabiyot, tarix yoki astronomiya kabi ilmning har qanday muayyan sohasi yoki muayyan ilm sohasi asosida yotadigan va uni qo'llab-quvvatlaydigan reprezentatsiyalar turkumi tushuniladi. Tadqiqotchilar tomonidan kreativ yondashuvning quyidagi domenlari sanab o'tilgan: kundalik, ta'limga oid, harakatga oid, ilm-fanga oid va san'atga oid sohalar. Ijodiy faoliyat "San'atkorlik" va "Ilmiy" sohalariga ajratilgan. Ijodiy faoliyat uch umumiy sohaga bo'linishi mumkin: verbal, san'atkorlik va muammoni hal qilish. Kreativlik sohalarini o'rgangan amaliy tadqiqotlarning batafsil tahliliga ko'ra, matematika ilmiy sohasi doimo boshqa ijodkorlik sohalardan yaqqol ajralib turadi. Har qanday shaxsning ijodiy faolligi uchun to'rt zaruriy qismi sanab o'tiladi: sohaga bog'liq qobiliyatlari; kreativlikka bog'liq jarayonlar; vazifa borasidagi ishtiyoq (motivatsiya); mos, qulay sharoit.

Xulosa qilib shuni aytish mumkinki, boshlang'ich sinflarda kreativlikni rivojlantirishdan maqsad ta'lim sifatini oshirish ularni va darslarda faol ishtirok etishga o'quvchilarni jalb etishdir. boshlang'ich ta'limning o'ziga xos xususiyatlaridan biri bu -bolalarning maktabga tayyorgarlik darajasi, ijtimoiy tajribasi, psixofiziologik rivojlanishi bir xil emasligidadir. Shuningdek, o'quvchilarning kreativ qobiliyatlari rag'batlantirilsa va samimiy muhit yaratilsagina, kreativ fikrlashni odatga aylantira oladilar. Kreativlik uchun tug'ma qobiliyat bo'lishi kerakmi degan savol tug'iladi o'z-o'zidan. Qaysidir ma'noda shunday lekin bizdan shu narsa talab qilingandan so'ng unga ma'sulyat bilan yondashishimiz kerak. Ko'proq mehnat, o'z ustida ishlashga bog'liq. O'qituvchining ijodkor va kreativ bo'lish yoki bo'lmasligi emas, balki darslarni ijodkorlik, 4 kreativlik ruhida tashkil etish, yangi g'oyalarni ta'lim jarayonida sinab ko'rishga intilishi zarur. Shaxsning kreativligi uning tafakkurida, muloqotida, his-tuyg'ularida, muayyan faoliyat turlarida namayon bo'ladi. Kreativlik iqtidorning muhim omili sifatida aks etadi, zehni o'tkirlikni belgilab beradi. Biz qay yo'nalishda ish tutsak bizdan ko'rgan o'quvchilar ham shu tomondan ketadi. Agarda yangi g'oyalar bilan ularni shu tarzda o'stirsak demak kreativlik ularda asta sekin uyg'ona boshlaydi.

Daslarda kreativlikni oshirish kerak avvalgi o'tiladigan dars usullariga yangilik kiritgan holda o'tilsa ko'zlagan natijaga erishish mumkin.

### **Foydalangan adabiyotlar.**

- 1.Mirziyoyev SH.M. Buyuk kelajagimizni mard va olijanob xalqimiz bilan birga quramiz. - T.: "O'zbekiston", 2017 yil, 488 bet.
- 2.Axmedova M.E. Pedagogika. Darslik. "Tibbiyot nashriyoti matbaa uyi", MCHJ. Toshkent - 2022. 223 bet
- 3..Pedagogik kompetentlilik va kreativlik asoslari" moduli bo'yicha o'quv-uslubiy qo'llanma. :- Toshkent 2015,40 bet

## BOSHLANG'ICH SINIF O'QUVCHILARIGA BADIY ASARLARNI O'QITISH ORQALI NUTQLARINI O'STIRISH USULLARI

*DTPI Boshlang'ich ta'lim yo'nalishi 1-bosqich talabasi*

***Rahmatboyeva Farishta Anvarovna***

*DTPI Boshlang'ich ta'lim yo'nalishi 1-bosqich talabasi*

***Boborajabova Xaticha Izzatullozoda***

**Annotatsiya:** Ushbu maqolada boshlang'ich sinf o'quvchilariga ona tili-o'qish darslarida nutq o'stirishda badiiy asarlarning o'qitish metodologiyasi, o'ziga xos xususiyatlari, o'quvchilarning og'zaki nutqini o'stirishida ularning nutqidagi kamchiliklar sabablarini aniqlash, uni bartaraf etish yo'llari, sifatli ta'lim berish jarayonida nutq o'stirishga erishish orqali o'quvchilarda shakllantirilishi lozim bo'lgan kommunikativ ko'nikmalar haqida so'z boradi.

**Kalit so'zlar:** nutq, badiiy asarlar, hikoya, ertak, ta'lim va tarbiya, tafakkur.

**Аннотация:** В данной статье рассмотрена методика обучения художественным произведениям по развитию речи на уроках чтения на родном языке для учащихся младших классов, их особенности, а также выявление причин недостатков в их речи при развитии устной речи. Обсуждаются пути его устранения, коммуникативные навыки, которые следует формировать у студентов путем достижения речевого развития в процессе качественного образования.

**Ключевые слова:** речь, художественные произведения, рассказ, сказка, обучение и воспитание, мышление.

**Abstract:** In this article, the methodology of teaching works of art in the development of speech in native language-reading classes for elementary school students, their characteristics, and the identification of the reasons for the shortcomings in their speech in the development of oral speech of students, ways to eliminate it, communication skills that should be formed in students by achieving speech development in the process of quality education are discussed.

**Key words:** speech, works of art, story, fairy tale, education and upbringing, thinking.

Ta'lim o'qituvchi va o'quvchilarning hamkorlikdagi faoliyati bo'lib, shu jarayonda shaxsning taraqqiyoti, uning ma'lumoti va tarbiyasi ham amalga oshadi. Darslarda o'qituvchi o'z bilimi, ko'nikma va malakalarini mashg'ulotlar vositasida o'quvchilarga yetkazadi, o'quvchilar esa uni o'zlashtirib borishi natijasida undan foydalanish qobiliyatiga ega bo'ladi. O'rganish jarayonida o'quvchilar o'zlashtirishning turli ko'rinishlaridan foydalanishadi, ya'ni o'zlashtirilayotgan ma'lumotlarni qabul qilish, qayta ishlash hamda amaliyotga tatbiq etishda o'ziga xos tafovutlarga tayanadi. Ta'lim jarayonida o'qituvchi va o'quvchilarning dars paytidagi hamkorligi, o'quvchilarning mustaqil ishlashi, sinfdan tashqari ishlar shaklida ta'lim va tarbiya masalalari hal etiladi.

Boshlang'ich sinflarning o'qish darslarida garchi ilmiy jihatdan bo'lmasa-da, amaliy jihatdan turli janrga mansub asarlar o'qib o'rganiladi. O'qish darsliklariga,



asosan, hikoya, she'r, ertak, masal, maqol, doston, rivoyat va topishmoq kabi janrdagi asarlar kiritilgan. Bulardan tashqari, ilmiy-ommabop asarlar ham o'qitiladi. Turli janrdagi badiiy asarlar qurilishi, uslubi jihatidan o'ziga xos xususiyatlarga ega bo'lib, ularning o'quvchilarga ta'siri ham har xil bo'ladi. Tabiiyki, har bir janrga oid asar matni lingvistik jihatdan ham o'ziga xos xususiyatlarga ega. Masalan, she'riy asarlar matni hikoya matnidan, ertak matni she'r matnidan, ilmiy-ommabop maqola matni masal janriga taaluqli asarlar matnidan tubdan farq qiladi. Topishmoqlar predmet, voqea-hodisalar o'rtasidagi o'xshashlikni taqqoslash orqali o'zlashtirilsa, maqollar mazmuni hayotiy misollar vositasida sharhlashni taqozo etadi.

SHunga ko'ra, turli janrdagi badiiy asarlarni o'qishda o'qituvchidan unga mos usullar tanlash talab etiladi. O'qilgan asar mazmunini izchil ravishda qayta hikoyalash uning rejasini tuzishga yordam beradi. Reja tuzishda o'quvchi hikoyani tarkibiy qismlarga bo'ladi va har qaysi qismdagi asosiy fikrni aniqlaydi. Bularning hammasi analitik ish hisoblanadi. Keyin sintetik ishga o'tiladi, ya'ni bolalar hikoya qismlariga sarlavha topadilar. O'quvchilar o'qituvchi rahbarligida reja tuzish jarayonida o'qilgan hikoyaning har bir qismida bosh va ikkinchi darajali masala nimalardan iboratligi haqida, qanday qilib fikrni qisqa va aniq ifodalash haqida o'ylaydilar. Sarlavha topish ustida ishlash, o'quvchilar topgan sarlavhani jamoa bo'lib muhokama qilish, reja tuzish jarayonining o'zi bolaning fikrlash qobiliyatini faollashtirishi, unda o'z mulohazasini isbotlash, asoslash odatlarini tarbiyalashi lozim. Asarni o'qish va tahlil qilish jarayonida tuzilgan reja doskaga yozilsa, hikoya mazmunini izchil qayta hikoya qilishga yordam beradi. Reja asosida hikoya qilishning vazifasi mazmunni berilgan izchillikda o'zlashtirishdir. Reja asosida qayta hikoyalash o'qituvchi savoligi javob berishga nisbatan asar mazmunini aytib berishning hiyla mustaqil formasidir. O'qilgan asar mazmunini o'zlashtirish ustida ishlashdagi keyingi bosqich, qisqartirib hikoyalash hisoblanadi. Qisqartirib hikoyalash uchun 2-3 qismga bo'linadigan, bu bo'limlar yaqqol ajralib turadigan, mazmuni sodda asarlar tanlanadi. Qisqartirib hikoyalashga o'rgatish quyidagicha uyushtiriladi: o'qituvchi hikoyaning oldindan belgilab qo'yilgan birinchi qismini o'qiydi va o'quvchilar bilan birgalikda eng muhim, asosiy fikr aniqlanadi.

Bunda o'quvchilar ba'zan asardagi so'zlardan foydalanadilar. Bu o'quvchilarga qiyinlik qilsa, bo'limdagi asosiy fikrni o'z so'zlari bilan aytib berishlari mumkin. Keyin o'quvchilar o'qituvchi bilan bu qismni qisqartirib hikoyalashda nimalar haqida gapirmaslik kerakligini, qaysilar ikkinchi darajali yoki kam ahamiyatli fikr ekanini aniqlaydilar. Asarning boshqa qismlari yuzasidan ham shunday ish olib boriladi va o'quvchilar asarni qisqartirib qayta hikoya qiladilar. O'qilgan asarni qisqartirib hikoya qilishga 3- sinfdan boshlab o'rgatiladi. Tanlab hikoyalash ham bolalarning tafakkuri va nutqini o'stirish vositalaridan biridir. Tanlab hikoyalashda o'quvchi:

1) o'qigan matndan bir qismini, uning chegarasini ongli ravishda ajratib so'zlab beradi;

2) hikoyadan faqat bir voqeani aytib beradi;

3) hikoya mazmunini faqat bir syujet yo'nalishida so'zlab beradi.

Bolalar tanlab qayta hikoyalash malakasini hosil qilishga boshlang'ich sinf izohli o'qish darsida keng qo'llanadigan metodik usullar yordam beradi:

1) hikoya qismiga chizilgan rasm asosida hikoyalash;

- 2) hikoyadagi bir voqeani tasvirlovchi rasm asosida hikoyalash;
- 3) tanlab qayta hikoyalashni talab etadigan savollarga javob berish.

O'quvchi tanlab hikoya qilishga tayyorlanganda o'qilgan matnni tahlil qiladi. Bunday tahlil bolalar tafakkurini, ular nutqidagi mustaqillikni o'stiradi va o'qilgan matn mazmunini o'zlashtirishga yordam beradi. Hikoyani o'qish bilan bog'liq holda o'tkaziladigan ijodiy ishlar ham o'quvchilar nutqini, tafakkurini o'stiradi. Bular:

- 1) ijodiy qayta hikoyalash;
- 2) inssenirovka qilish;
- 3) o'qilgan asarga rasm chizish; hikoyani davom ettirish.

1. Ijodiy qayta hikoyalashda o'qilgan hikoyaning sharoitini, yo formasini o'zgartirib hikoya qilinadi, yoki hikoyani yangi epizodlar bilan to'ldirib hikoya qilinadi.

2. Inssenirovka yoki sahnalashtirishda o'quvchilar o'qilgan hikoyani sahnabop qilib o'zgartiradilar. Buning uchun ular hikoyaga ssenariy haqida, kostyum, qatnashuvchilarning imo-ishorasi haqida o'ylaydilar, monologik nutqni dialogik nutqqa aylantiradilar (bu tilni o'rgatish nuqtai nazaridan eng muhim ish hisoblanadi).

3. O'qilgan hikoyaga rasm chizishda o'quvchi rassomlar tomonidan chizilgan rasmlardan o'qilgan asarning mazmuniga mos rasm tanlaydi yoki o'zi rasm chizadi. Agar o'quvchi rasmni yaxshi chiza olmasa, o'zi chizmoqchi bo'lgan rasmni og'zaki tasvirlab beradi, ya'ni so'z bilan rasm chizadi.

4. O'qilgan hikoyani davom ettirish usuli maktab tajribasida keng qo'llanadi. Bu usul hikoyaning mazmuni uni davom ettirishga imkon beradigan asarlarda qo'llanadi. Boshlang'ich sinflarda hikoya syujeti, kompozitsiyasi, qahramonlarini o'rganish bo'yicha turli tahlillar matn ustida ishlash asosida olib boriladi. Bunda o'quvchining ijodiy faolligi ortadi, ijodiy fikrlash doirasi kengayadi.

Hikoya mazmunini o'zlashtirish bo'yicha matn asosida quyidagicha ishlar amalga oshiriladi:

1. Matn mazmuni yuzasidan o'qituvchi savollariga javob berish.
2. Hikoya matni asosidagi savol-topshiriqlarni bajarish.
3. Hikoya mazmuni yuzasidan o'quvchilarning savollar tuzishi.
4. Hikoya mazmuniga mos rasmlar chizish.
5. Hikoya matnini qismlarga bo'lish.
6. Har bir qismga sarlavha topish.
7. Hikoyaga reja tuzish.
8. Reja asosida qayta hikoyalash (to'liq, qisqartirib va ijodiy qayta hikoyalash).

9. Reja asosida bayon yozish. Tahlilda o'qilayotgan hikoya matnining tushunarligi hal qiluvchi ahamiyatga ega. Tushunarlik deganda yozuvchi yaratgan badiiy olamning o'ziga xosligi, obrazli tasvirning o'quvchi hayotiy tajribasi, bilim darajasiga muvofiqligi nazarda tutiladi. Hikoyani o'rganishda savollarni, odatda, o'qituvchi beradi, ammo asar mazmuni, qatnashuvchi shaxslarning xulq-atvorini ochish yuzasidan o'quvchilarga ham savol tuzdirish juda foydali. Bu usul bolalarga juda yoqadi va ishni jonlantiradi, asar mazmunini yaxshi tushunish, o'z fikrini izchil bayon qilish malakasini egallash, mazmun va voqealar orasidagi bog'lanishni to'liq esda saqlab qolishda o'quvchilarga yordam beradi. Ertak ustida ishlashda bolalarni

ertakni o'qishgagina emas, balki uni aytib berishga o'rgatish ham muhimdir. Ertak aytish og'zaki nutqni o'stiradi, bolalar nutqini yangi so'z va iboralar bilan boyitadi.

Xulosa o'rnida shuni ta'kidlab o'tish kerakki, nutq o'stirish mashg'ulotlarida, ayniqsa, bolalarning badiiy asarlarni o'qib, hikoya qilib berishlariga katta ahamiyat beriladi. Badiiy asarlarni qayta hikoya qilib berishga o'rgatish va ularni sahnalashtirish, she'rni yod oldirish o'qituvchiga katta mahorat va mas'uliyat yuklaydi. Muallif tomonidan badiiy asar mazmuni qanchalik yorqin ifodalangan bo'lsa, unda ishtirok etuvchilarning nutqlari (gaplari) bolalarga ifodali, mazmunli yetkazilsa, u bolalarni hayajonlantiradi, his-tuyg'ularining rivojlanishiga, asar qahramonlari bilan bo'ladigan voqealarning uzoq esda saqlanishiga, lug'atining boyishiga hamda nutqining grammatik jihatdan to'g'ri shakllanib borishiga ijobiy ta'sir ko'rsatadi. Bolalar hech qanday qiyinchiliksiz o'qituvchining asar yuzasidan bergan savollariga javob bera oladilar, ayrim so'zlarni, jummalarni takrorlaydilar, qahramonlarning ijobiy va salbiy tomonlarini xarakterlab beradilar, o'qituvchiga taqlid qilib, ularning ovozi o'xshatishga harakat qiladilar.

#### **Foydalanilgan adabiyotlar:**

1. F.Umarova va boshqalar. Bola shaxsini rivojlantirishga yo'naltirilgan ta'lim.2-modul. T.:2011 4.
2. L.Mirjalolova. Bolalarni gapirtirib o'ynaladigan o'yinlarga nutqiy jihatdan tayyorlash. T.:2015
3. M.Asqarova, G'.Qodirova —Kichik yoshdagi bolalar nutqini o'stirish T.:—O'qituvchi2011 y
4. Genis Aleksandr. Qalb fotografiyasi// Jahon adiblari adabiyot haqida- T:Ma'naviyat 2010.
5. Nurqulova, G., & Saydaliyeva, M. (2023). PSYCHOLOGICAL METHODS OF EDUCATION AND DEVELOPMENT ACCORDING TO THE CHILD'S TEMPERAMENT. International Bulletin of Engineering and Technology, 3(10), 92-95.



## BOSHLANG‘ICH SINIF O‘QUVCHILARIGA SIFAT SO‘Z TURKUMINI O‘QITISH METODIKASI

*DTPI Boshlang‘ich ta‘lim yo‘nalishi 1-bosqich talabasi*

*Murodulloeva Dilfuza Abdullayevna*

*DTPI Boshlang‘ich ta‘lim yo‘nalishi 1-bosqich talabasi*

*Xasanova Gulruxsor Nizomiddin qizi*

**Annotatsiya:** Ushbu maqolada zamonaviy ta‘lim berish jarayonida Ona tili fanining “Sifat so‘z turkumi” ni o‘qitish metodikasi yoritilgan. Boshlang‘ich sinflarda sifat turkumini o‘rganish tizimi o‘quv materialini leksik va grammatik tomondan izchillik keltirilib o‘tilgan.

**Kalit so‘zlar:** pedagogik, ta‘lim, boshlang‘ich sinf, ta‘lim texnologiyalari.

**Аннотация:** В данной статье описана методика преподавания «Группы прилагательных слов» науки о родном языке в курсе современного образования. В начальных классах система изучения категории качества привнесла системность учебного материала с лексической и грамматической стороны.

**Ключевые слова:** педагогика, образование, начальный класс, образовательные технологии.

**Abstract:** This article describes the methodology of teaching the "Adjective word group" of the mother tongue science in the course of modern education. In the elementary grades, the system of learning the quality category has brought consistency to the educational material from the lexical and grammatical side.

**Key words:** pedagogy, education, primary class, educational technologies.

Bugungi kunda ta‘lim-tarbiya jarayonida ta‘limning turli o‘qitish metodlaridan unumli foydalanish muhim ahamiyatga ega. Ona tili darslari innovatsion texnologiya asosida tashkil qilinganda, asosan, o‘quvchilarda hamkorlikda ishlash ko‘nikmasi shakllanadi, umumiy vazifalar yechimini topishda bir-birlariga ko‘mak beradilar, o‘quvchilarda ijodiy va mustaqil fikrlash malakalari tarkib topadi, o‘quvchilar o‘z ishlari natijasiga, o‘qishga, ta‘lim olishga shaxsan mas‘ullikni his qiladilar. Ayni paytda har qanday o‘quv maskanlarida muammoli o‘qitish texnologiyasi samarador hisoblanadi. Uning vazifasi faol bilish jarayoniga undash va tafakkurda ilmiy-tadqiqot uslubini shakllantirish bo‘lib u ijodiy, faol shaxs tarbiyasi maqsadlariga mos keladi.

Muammoli o‘qitishning mohiyatini o‘qituvchi tomonidan o‘quvchilarning o‘quv ishlarida muammoli vaziyatni vujudga keltirish va o‘quv vazifalarini, muammolarini hamda savollarini hal qilish orqali yangi bilimlarni o‘zlashtirish bo‘yicha ularning bilish faoliyatini boshqarish tashkil etadi. Muammoli vaziyatning belgilari quyidagilar:

– o‘quvchida notanish faktning mavjud bo‘lishi;

– vazifalarni bajarish uchun o‘quvchiga beriladigan ko‘rsatmalar, yuzaga kelgan bilish mashaqqatini hal qilishda ularning shaxsiy manfaatdorligi. Muammoli vaziyatdan chiqq olish hamma vaqt muammoni, ya'ni nima noma'lum ekanligini, uning nutqiy ifodasi va yechimini anglash bilan bog‘langan. Muammoli vaziyatni fikriy tahlil qiladigan bo‘lsak, u, avvalombor, o‘quvchilarning mustaqil aqliy faoliyatidir. U o‘quvchini intellektual mashaqqat keltirib chiqargan sabablarni tushunishga, unga kirish, muammoni so‘z bilan ifodalash, ya'ni faol fikr yuritishni belgilashga olib keladi. Bu o‘rinda izchillik yorqin ko‘rinadi: avvalo, muammoli vaziyat yuzaga keladi, so‘ng o‘quv muammosi shakllanadi. O‘qitish jarayonida o‘quv muammosining muhim belgilari ham mavjud. O‘quv muammosining muhim belgilari quyidagilar:

- yangi bilimlarni shakllantirishga olib keladigan noma'lumning qo‘shilishi;
- o‘quvchilarda noma'lumni topish yo‘lida izlanishni amalga oshirish uchun zarur bo‘lgan muayyan bilim zahirasi bo‘lishi.

O‘quv muammosini yechish jarayonida o‘quvchilar aqliy faoliyatining muhim bosqichi uning yechilish usulini o‘ylab topishga oid farazlar, g‘oyalar qo‘yish hamda uni asoslashdir. O‘quv muammosi muammoli savollar bilan izchil rivojlantirib boriladi va bunda har bir savol uning hal qilinishida bir bosqich bo‘lib xizmat qiladi. Muammoli o‘qitishda o‘qituvchi o‘quvchilarning bilish faoliyatini tashkil etadi, shundagina o‘quvchilar fanlarni tahlil qilish asosida mustaqil ravishda intellektual mashaqqatlarni hal qilish, xulosa chiqarish va umumlashirish, qonuniyatlarni shakllantirish, qo‘lga kiritilgan bilimlarni yangi vaziyatga tatbiq etishga intiladi. Muammoli o‘qitish natijasida o‘quvchilarda bilimlarga mustaqil erishish qobiliyati shakllanadi hamda mavzu bo‘yicha turli g‘oyalar topish, uni isbotlash orqali yangi aqliy harakat usullarini topish va bilimlarni bir muammodan boshqasiga ko‘chirish ko‘nikmasi hosil bo‘ladi. O‘quvchilarda diqqat va tasavvurlari rivojlanadi, o‘quv materiallarini idrok qilish orqali ularning bilish faolligi oshadi.

Boshlang‘ich sinflarda sifat turkumini o‘rganish tizimi o‘quv materialini leksik va grammatik tomondan izchillik bilan boyitib, murakkablashtirib borishni ko‘zda tutadi. O‘quvchilar savod o‘rgatish davridan boshlab, to 4- sinfga qadar belgi bildiruvchi so‘zlarning — sifatning leksik va grammatik ma'nolarini boshlang‘ich sinf ona tili dasturi hajmida o‘rganadilar. Savod o‘rgatish davrida belgi bildirgan so‘zlarning ma'nolarini o‘qituvchining “Mazasi qanday olma? Rangi qanday olma? Hajmi qanday olma?” kabi savollari asosida kuzatish orqali amaliy bilib boradilar. 1- sinfda va 2- sinfda “Shaxs va narsaning belgisini bildirgan so‘zlar” mavzusi o‘rgatilayotganda o‘quvchilar belgi bildirgan so‘zlarni ma'nolariga ko‘ra guruhlash ishlarini bajaradilar, ya'ni - ularni so‘roqlar yordamida gap va matnda shaxs, narsa, harakat, miqdor bildirgan so‘zlardan farqlash ko‘nikmasini egallaydilar. Bunda o‘qituvchi oldida turgan muhim vazifa o‘quvchilarning narsa va shaxsning belgilari xilma-xil bo‘lishini, ya'ni narsa rangi, mazasi, shakli, hidi, hajmi, xususiyatlariga ko‘ra

farqlanishini, bular narsa va shaxsning belgilari ekanini anglashlariga erishish, nutqda ulardan samarali foydalanish orqali o'quvchilar nutqini belgi bildirgan so'zlar bilan boyitish va nutqini o'stirishdir. Ayniqsa, o'quvchilarga narsa va shaxslarni belgilariga ko'ra tavsiflashga doir mashqlarga va bunga oid o'quv topshiriqlariga katta ahamiyat berish lozim. 3-4-sinflarda esa sifat atamasi bilan tanishtirilgach, mazkur atama bilan elementar nazariy ma'lumotlarga ega bo'ladilar. 3-4-sinfda o'quvchilarning sifatlarining o'ziga xos leksik-grammatik xususiyatlari haqidagi bilimlari va ko'nikmalariga asoslanib, og'zaki va yozma ijodiy ishlar — maktab bog'i yoki istirohat bog'iga sayohat uyushtirib, u yerda kuzatilgan daraxt, qushlar, hayvonlarni tasvirlab, kichik hikoya tuzish kabilarga alohida o'rin beriladi. Buni muvaffaqiyatli amalga oshirish uchun ona tili va o'qish darslarida ma'nodosh va zid ma'noli sifatlar, sifatning o'z va ko'chma ma'nolarda ishlatilishini kuzatishga, sifat yasashga doir leksik-semantik va grammatik mashqlarni tashkil etish maqsadga muvofiqdir. Ona tili va o'qish darslarida o'quvchilar nutqi yangi-yangi sifatlar bilan boyitiladi, ularga oldindan ma'lum bo'lgan sifatlarining ma'nosiga aniqlik kiritiladi. Sifatlar bolalar nutqini va tasavvurini boyitishga xizmat qiladi. Sifatlar narsa va hodisalarni aniq tasvirlash, ifodalash imkonini beradi. Bu imkoniyatdan foydalanib, ijodiy matn tuzishga o'rgatish o'quvchilarning fikrini aniqlashtiradi, nutqining ta'sirchanligini oshiradi.

Sifatni o'rgatishda yana rangli rasmlardan foydalanish juda katta samara beradi. Rasm bolalar sezgisiga ta'sir etib, uning hayot tajribasida hali uchramagan tomonlarini ochadi, ularga tanish bo'lgan hodisalarni chuqur anglashga ham yordam beradi. Masalan, tabiat tasvirlangan rangli rasm o'quvchilar diqqatiga havola etilib, quyidagi:

1. Rasmda rassom qaysi ranglardan foydalangan? Daftaringizga ranglar deb ikki nuqta qo'ying va ranglarni ifodalovchi so'zlarni yozing

2. Osmon qanday tasvirlangan? Uni tasvirlovchi so'zlarni "osmon" so'zi bilan birga qo'llab yozing.

3. Tog' qanday tasvirlangan? Uni tasvirlovchi so'zlarni "tog'" so'zi bilan birga qo'llab yozing.

4. Rasmda qaysi hayvonni ko'ryapsiz? Hayvonning sifatlarini uning nomi bilan birga yozing.

5. Daraxtlarni kuzating. Unda nimani sezyapsiz?

Shamolning xususiyatlarini qaysi so'zlar bilan ifodalash mumkin? kabi topshiriqlar berilsa, bolalar ko'rsatilgan rasmlar asosida sifatlar to'plamini yaratadi. Masalan:

1-topshiriq asosida o'quvchilar quyidagi sifatlar to'plamini yaratishi mumkin. Ranglar: oppoq, ko'k, ko'm-ko'k, jigar rang, sariq, sap-sariq, qizg'ish, qora, yashil.

2- topshiriq asosida esa: tiniq osmon, bulutli osmon, ko'm-kok osmon, musaffo osmon, qora bulutli osmon, oq bulutli osmon, tinch osmon.



3- topshiriq: baland tog‘, qorli tog‘, archali tog‘, qoyali tog‘, qorsiz tog‘, cho‘qqili tog‘.

4- topshiriq: yirtqich ayiq, qo‘ng‘ir ayiq, beso‘naqay ayiq, oq ayiq, beozor ayiq, masxaraboz ayiq va nihoyat,

5- topshiriq asosida: yoqimli shamol, sovuq shamol, qattiq shamol, mayin shamol, iliq shamol, tonggi shamol, kechki shamol, tog‘ shamoli.

Bir so‘z asosida bir necha sifatli birikmalar tuzdirish o‘quvchilar so‘z boyligining qay darajada ekanligini ko‘rsatib beradi. Ular tuzgan birikmalar asosida “Sifat - so‘z turkumi” tushuntiriladi: – Rasm asosida to‘plagan rang bildiruvchi so‘zlarni qanday so‘zlar degan edik? – Osmon, tog‘, shamol, ayiq so‘zlari qaysi turkumga kiradi? – Shu so‘zlar orqali oldingi so‘zlarga so‘roq bering. Ular 1-2- sinflarda qanday so‘zlar deb o‘rganilgan? – Belgi bildirgan so‘zlarni bir so‘z bilan nima deb nomlash mumkin? Bu savollar o‘quvchilarni muammoli vaziyatga soladi va ularda muammoni hal qilishga qiziqish uyg‘otadi va intilishni yuzaga keltiradi. Asosiysi, o‘quvchilar mustaqil va amaliy izlanadilar. Til birliklarini o‘zlari qidiradilar, topadilar va o‘zlashtiradilar. Natijada, “Sifatlar nimaning belgisini bildiradi? Ular qaysi so‘zlar bilan bog‘lanib keladi?” kabi savollarga bemaolol javob beradilar.

**XULOSA.** O‘quvchilar matn yaratishga bosqichma-bosqich: so‘z ustida ishlash, gap va uning mantiqiy bog‘lanishi ustida ishlash, og‘zaki hikoya tuzish va uni yozma shakllantirish tarzida maxsus tayyorlab boriladi. Shunday qilib, muammoli o‘qitishning vazifasi o‘quvchilar tomonidan bilimlarni puxta o‘zlashtirish va aqliy hamda amaliy, mustaqil faoliyatlarini samarali bo‘lishiga hamkorlik qilish, ularda yangi vaziyatda olingan bilimlarni ijodiy qo‘llash malakasini shakllantirishdan iborat.

#### Foydalanilgan adabiyotlar:

1. Avliyakov N.X., Namozova N.J. Muammoli o‘qitish texnologiyalari. – T.: “Fan va texnologiyalar” nashriyoti, 2008. – 80 b.
2. G‘afforova T. Boshlang‘ich ta’limda zamonaviy pedagogik texnologiyalar: O‘quv qo‘llanma. Toshkent. Tafakkur, 2011.
3. Muslimov N. va boshqalar. Innovatsion ta’lim texnologiyalari – Toshkent: 2015. – 208 bet.
4. Qosimova K. va boshq. Ona tili o‘qitish metodikasi. Toshkent-2009.
5. Saidaxmedov N. Yangi pedagogik texnologiyalar. Toshkent, 2003.

## BOSHLANG'ICH SINIF O'QUVCHILARIGA FE'L SO'Z TURKUMINI O'QITISH METODIKASI

*DTPI Boshlang'ich ta'lim yo'nalishi 1-bosqich talabasi*  
*Qodirov Salim Normo'imin o'g'li*

**Annotatsiya:** Boshlang'ich sinf o'quvchilariga fe'l turkumiga oid so'zlarni o'qitish usullari bilan tanishish. Maqollar orqali so'zlarni mazmunini tushuntirish. Boshlang'ich sinf darsliklaridagi fe'lga oid mashlarni tahlil etish.

**Kalit so'zlar:** So'z, gap, fe'l, vosita, vazifa, so'roq, til, tahlil, izoh, ibora.

**Аннотация:** Знакомство с методами обучения учащихся начальных классов словам, относящимся к группе глаголов. Объяснение значения слов через пословицы. Анализ времен глаголов в учебниках для начальной школы.

**Ключевые слова:** Слово, предложение, глагол, орудие, задача, вопрос, язык, анализ, комментарий, выражение.

**Abstract:** Getting to know the methods of teaching words related to the verb group to primary school students. Explaining the meaning of words through proverbs. Analysis of verb tenses in elementary school textbooks.

**Key words:** Word, sentence, verb, tool, task, question, language, analysis, comment, expression.

Fe'l ustida ishlashda izchillik, bo'limlar orasidagi bog'lanish, dastur materialining hajmi, uni har bir sinfda o'rganish usullari va vositalari shu so'z turkumini o'rganish vazifasi, uning lingvistik xususiyatlari va kichik yoshdagi o'quvchilarning bilish imkoniyatlariga qarab belgilanadi. „Fe'l“ mavzusini o'rganishda asosiy vazifalar: so'z turkumi sifatida fe'l haqida dastlabki tushunchani shakllantirish, o'quvchilar nutqini fe'llar bilan boyitish hamda og'zaki va yozma nutqda fe'ldan to'g'ri foydalanish ko'nikmasini o'stirish, o'quvchilarning aqliy faoliyatini rivojlantirish, grammatik mavzu bilan bog'liq holda ayrim imloviy qoidalarni o'zlashtirish hisoblanadi. Bu vazifalar bir-biri bilan bog'liq holda hal etiladi. O'quvchi so'zlarni ma'nosini tushunmasa ham nutqida qo'llay oladilar.

Fe'lning lingvistik xususiyatlari xiyla murakkab, shuning uchun boshlang'ich sinf o'quvchilari faqat uning muhim nazariyalari bilan tanishtiriladi. Material tanlashda shu materialning nutq va imloga oid vazifalarni hal qilishda qanchalik zarurligi hisobga olinadi. Fe'lni o'rganishda izchillik. 1-sinfda fe'l ustida ishlash. Fe'l ustida ishlashga tayyorgarlik savodga o'rgatish davrida boshlanadi. Bu davrda o'quvchilarning diqqati fe'lning leksik ma'nosiga qaratiladi; fe'l uchun tipik hisoblangan leksik ma'nosiga qaratiladi; fe'l uchun tipik hisoblangan leksik-grammatik ma'noni, ya'ni predmetning harakatini bildirishni umumlashtirish imkonini beradigan aniq material yig'iladi.

Fe'l ustida ishlash mashqlarini, „Alifbe“dagi soʻz va mashqlarni oʻqish, rasmga qarab gap tuzish bilan bogʻlab oʻtkaziladi. Bunda oʻqituvchi oʻquvchilar gap tuzishda mazmunga mos fe'lni topishga, soʻz nimani bildirishini va qanday soʻroqqa javob boʻlishini aniqlashga yordam beradigan sharoit yaratadi. Masalan, bolalar kuzda meva va sabzavotlarni, nkutubxonasi daraxtlarni kuzatib yoki rasmlarni koʻrib, gapni mazmunga mos soʻzlar bilan toʻldiradilar: Kuzda mevalar nima. qiladi?... (pishadi), sabzavotlar nima qiladi?... (yetiladi), daraxt baiglari nima qiladi?... (sargʻayadi).

Harakatni ifodalovchi soʻzlarga nima qildi? Nima qilyapti? nima qilmoqchi? Kabi soʻroqlarni beramiz. Masalan: nima qildi? – uchib keldi.23 Bolalar nima qilyaptilar?... (dam olyaptilar),...(oʻynayaptilar),... (ishlayaptilar).Fe'lni oʻrganishda maqsadga qaratilgan ishlar harakatni bildirgan soʻzlar mavzusini oʻrganishdan boshlanadi (1-sinf, oʻquv yilining 2-yarmi). Fe'l leksik maʼnosi bilan grammatik maʼnosi (harakat bildirishi) mos keladigan (nima qilyapti?) yugurayapti, arralayapti, sakrayapti, (nima qildi?) yugurdi, arraladi, sakradi, (nima qiladi?) yuguradi, arralaydi, sakraydi kabi misollardan foydalanish bilan, oʻquvchilar oʻzlari bajargan harakatlarni aytishni soʻrab, ular bergan javobini (fe'lni) soʻroqlari bilan xattaxtaga yozib, suhbat oʻtkazish bilan tushuntiriladi. Oʻquvchilarni soʻroq berish bilan holat bildiradigan uxlayapti, oʻynayapti, faxrlanadi kabi fe'llarni ham tanlashga oʻrgatib borish muhim ahamiyatga ega. Bunday mashqlar oʻquvchilarda predmet harakatini keng maʼnoda tushunish koʻnikmasining shakllana borishiga yordam beradi.1-sinfda morfologik soʻroq soʻz nimani bildirishini aniqlash maqsadida beriladi.

Oʻquvchilarni soʻzga soʻroq berishga, oʻqituvchi bergan soʻroqʻiga javob boʻladigan soʻzlarni tanlashga, soʻzni soʻroqʻiga mos ravishda oʻzgartirishga (nima qildi?

—qildi, nima qilamiz? ~ oʻqiyamiz, nima qilmoqchi?

— oʻqimoqchi kabi) oʻrgatiladi.

2—3-sinflarda fe'lni oʻrganish. Bu bosqichning asosiy vazifasi „Fe'l — soʻz turkumi" degan tushunchani shakllantirish, boʻlishli va boʻlishsiz fe'llarning maʼnosi va shakliga qarab farqlash koʻnikmasini hosil qilish, boʻlishsizlik qoʻshimchasi (-ma) ning talaffuzi va imlosini oʻrgatish hisoblanadi24

#### Foydalanilgan adabiyotlar:

1. K. Qosimova, S.M atchonov, X. Gʻulom ova, Sh. Yoʻldosheva, Sh. Sariyev.Ona tili oʻqitish metodikasi — T.: «NOSHIR», - 2009. 314 b.
2. I.Azimova va voshqalar Ona tili va oʻqish savodxonligi 1-qism. 1-sinf uchun darslik Toshkent: Respublika taʼlim markazi, 2021. -21 b
3. S. Matchonov, A. Shojalilov, X. Gʻulomova [va boshq.]. - Oʻqish kitobi: Umumiy oʻrta taʼlim maktablarining 4-sinfi uchun darslik Qayta ishlangan va toʻldirilgan 6-nashri. - Yangiyoʻl: 2020 – 195 b
4. K. Mavlonova [va boshq.]. Ona tili va oʻqish savodxonligi. 1-qism [Matn]: darslik 2-sinf uchun – Toshkent: Respublika taʼlim markazi, 2021. – 66 b.



## TASHKILOTLARDA RAG‘BATLANTIRISH TIZIMINI TASHKIL QILISHNING MEHNAT NATIJALARIGA

*Najmiddinov Oybek Nabijon o‘g‘li*

*Menejment yo‘nalishi 4 – kurs talabasi  
Andijon Mashinasozlik Instituti talabasi*

Mavzuning mavzusining dolzarbligi. Boshqaruv tizimida xodimlarni rag‘batlantirish mehnat samaradorligini oshirishning asosiy omillaridan hisoblanadi. Xodimlarni rag‘batlantirishning turli xil shakllari mavjud bo‘lib, rahbar shaxs ularni o‘z o‘rnida va to‘g‘ri qo‘llay bilsagina natija va samaraga erishadi, aks holda bunday harakatlar tashkilot boshqaruv tizimida kutilmagan holatlarga va oqibatlariga olib kelishi mumkin.

Insonning mehnatga va munosib hayot sharoitlariga, ishsizlikdan himoyalanihga bo‘lgan huquqlarining ishonchli himoyasini ta‘minlash, kambag‘allikni qisqartirish – konstitutsiyaviy islohotlarning muhim maqsadidir.

Zamonaviy menejmentda rag‘batlantirish omilidan faol foydalanib kelinadi. Ma‘lumki, tashkilot tarkibida turlicha shaxsiy va kasbiy xususiyatga ega individlar mehnat faoliyatini olib borishadilar. Mazkur individlar o‘rtasidagihar doim yuzaga kelib turuvchi turlicha ziddiyatlarni bartarf etib borish, ularni jiplashib faoliyat ko‘rsatishga undaydigan muhitni yaratish menementdagi asosiy vazifalardan hisoblanadi. Shu maqsadda, tashkilot samaradorligini oshirishda ijobiy natija beruvchi rag‘batlantirish masalalari bugungi kunda mamlakatimiz tashkilotlari faoliyatidagi muhim va dolzarb yo‘nalishlardan hisoblanadi va mazkur jarayonlarni yanada jadallashtirishga qaratilgan tadqiqotlar muhim ahamiyat kasb etadi va ushbu holat mavzuni tanlashga muhim turtki bo‘ldi deyish mumkin.

Zamonaviy menejmentda inson - boshqaruvning bosh subyektidir. Ushbu yondashuvga muvofiq inson tashkilot uchun emas, balki tashkilot inson uchun zarurdir. Inson qobiliyati uning jismoniy va bilim imkoniyatlari bilan belgilanadi. Bu imkoniyatlar bilan birga mehnat sharoiti hamda ishlashga tayyorgarlik ham samaradorlikni ta‘minlaydi. Ishlashga tayyorlik esa shaxsning ishga qiziqishi va undan qanoatlanishi, ehtiyojlari, mehnat natijalariga muvofiq rag‘batlantirilishi bilan belgilanadi. Ishga qiziqishni tahlil etishda qiziqtirish omillari - ehtiyoj, qiziqish sabablari (motivlari) va rag‘batiga alohida e‘tibor qaratish lozim.

Tashkilot maqsadiga erishish - ishlab chiqarishda yuqori samaradorlikni ta‘minlash personal o‘z xizmat vazifasini sidqidildan, tashabbuskorlik ko‘rsatib bajarishiga bog‘liq. Buning uchun xodimlarni o‘z ishlariga chinakamiga qiziqtirish kerak. Qiziqtirish (motiv) - -motiv fransuzcha atama hisoblanib, lotincha -moveo

(– harakat qildiraman ) so‘zidan olingan. Bu insonni muayyan faoliyatga undovchi ichki va tashqi harakatlantiruvchi kuchlardir. Qiziqish insonga uning ehtiyojlarini qondirish uchun nima qilish va buni qanday qilish kerakligini belgilaydi.

Rag‘bat - insonga uning mehnat faoliyati natijalarini munosib ko‘rish sifatida taklif etiladi. «Rag‘bat – bu tashkilot maqsadlariga erishishning umumiyrejasiga binoan tashkilot xodimlarida ularga topshirilgan vazifalarga muvofiq holda harakat qilishga intilish yaratishdir».

Rag‘bat - insonga uning mehnat faoliyati natijalarini munosib baholash sifatida taklif etiladi. Inson ko‘pgina rag‘batlarni ularning mohiyatini anglab etmasdan, ya‘ni beixtiyor qabul qiladi. Turli insonlarda aniq rag‘batlarga munosabat bir xil emas.

Ko‘pgina tadqiqotlarda rag‘batlar faoliyat uchun tashqi da‘vat, qiziqish sabablari esa ichki da‘vat deb ta‘riflanadi. Shunday ekan rag‘bat va qiziqish

sabablarini, eng avvalo, ularning insonni faoliyat ko‘rsatishiga undashi birlashtirib turadi. Biroq agar rag‘bat manfaat (moddiy, ma‘naviy, guruhiy, shaxsiy) orqali faoliyat ko‘rsatishga undasa, qiziqish asosida esa ham manfaat (mukofotlash, lavozimda ko‘tarilish), ham shaxsiy sabab (burch, qo‘rqish, mas‘uliyat hissi va hokazolar) yotadi. Shuning uchun qiziqish sabablari (motiv) rag‘batga nisbatan kengroq ma‘noga ega.

Rag‘batlantirish chora - tadbirlari muayyan shaxslar ehtiyojlarini hisobga olgan holda ishlab chiqilishi darkor. Xodimning ishga qiziqishini tegishli rag‘batlantirish usuli orqali o‘zgartirish mumkin. Rahbarlar uchun bu rag‘batlantirishlar bir xil shaklda emas, balki xodimlarning shaxsiy ehtiyojlariga muvofiq ishlatilishi kerak, degan ma‘noni anglatadi. Mehnatni rag‘batlantirish - oldindan belgilab qo‘yilgan natijalarga erishish imkonini beradigan jo‘shqin mehnat faoliyati xodimning muhim ijtimoiy ehtiyojlarini qondirish, unda mehnatga qiziqish (motiv)ni shakllantirish uchun zarur shart-sharoitlarni yaratishni ko‘zda tutadi. Mehnatga qiziqtirish va rag‘batlantirish tizimi muayyan asos — mehnat faoliyatining me‘yoriy darajasiga tayanishi kerak. Xodimning mehnat munosabatlariga jalb etilishining o‘zi uning oldindan kelishilgan, muayyan ish haqi hisobiga muayyan vazifalarni bajarishini nazarda tutadi.

Mehnatni rag‘batlantirish tizimi boshqaruvning ma‘muriy-huquqiy uslubidan kelib chiqadigan bo‘lsa, bu uslub o‘rnini egallamaydi. Mehnatni rag‘batlantirish boshqaruv organlari o‘zlari haq to‘layotgan ish darajasiga erishib, uni shu me‘yordaushlab tura olsalargina, samarali bo‘ladi. Rag‘batlantirishning maqsadi -insonni mehnat qilishga undab qolmasdan, balki uni mehnat munosabatlarida belgilab qo‘yilganidan samaraliroq mehnat qilishga undashdir.

Mehnatni rag‘batlantirishning bir necha funksiyalari mavjud:

-Iqisodiy funksiya. U, eng avvalo, mehnatni rag‘batlantirish, ishlab chiqarish samaradorligini oshirishga ko‘maqlashishda namoyon bo‘ladi. Bu mehnat

unumdorligining oshishi va mahsulot sifatining yaxshilanishida o'z ifodasini topadi.

-Axloqiy funktsiya. U mehnatni rag'batlantirish, faol hayotiy pozitsiyani, jamiyatda sog'lom axloqiy-ijtimoiy muhitni shakllantiradi. Bunda rag'batlantirish tizimini an'analar va tarixiy tajribani hisobga olgan holda shakllantirish katta ahamiyatga ega.

Ijtimoiy funktsiya. U jamiyatning ijtimoiy tizimini daromadlarning turli darajasini hisobga olgan holda shakllantirish bilan ta'minlanadi. Ushbu daromadlar esa rag'batlantirish omillarining turli insonlarga ta'siriga ko'p jihatdan bog'liqdir. Umuman olganda ehtiyojlarni shakllantirish pirovarddarajada shaxsni rivojlantirish, jamiyatda mehnatni tashkil etish va rag'batlantirishga bog'liqligi yaxshi ma'lum.

Komplektlilik - axloqiy va moddiy, jamoa va shaxsiy rag'batlar mushtarakligini anglatadi. Komplektlik aksirag'batlar (antistimullar) mavjud bo'lishini ham taqozoetadi. Inson mehnat faoliyatiga kirishar ekan, unda yoshligidan egallagan muayyan qadriyatlar, tamoyillar mavjud bo'lib, ularga oila va maktabda asos solingan bo'ladi. Qiziqtirish tarkibini tushunish menejerlarga xodimlarning qaysi birlarini maqsadga erishish uchun o'z-o'zlarini qiziqtirish olishlari, qaysilari uchun esa tashqi ta'sir talab qilinishini farqlay olishlariga imkon beradi. Amalda ichki - introvert va tashqi - ekstrovert qiziqtirishlar o'rtasida aniq chegara bo'lmaydi. Ba'zi hollarda ichki, boshqa hollarda tashqi, yana bir vaziyatda har ikki tur qiziqtirishga duch kelinadi. Faqat personalga samarali rahbarlik qilish uchun qiziqtirishning ushbu turlari mavjud ekanligini bilish darkor.

Qiziqtirish (motiv) sabablari darajasiga ko'ra ko'p yoki kam bo'lib, shaxsiy qiziqtirish va guruhii qiziqtirishga bo'linadi.

Shaxsiy qiziqtirish quyidagilar:

-O'zini namoyon etish maqsadi

-Mavqe, nufuz, g'urur

-Aloqa qilishga, o'zaro tenglik asosida munosabat o'rnatishga entilish

-Barqarorlikka intilish, tavakkalchilikdan himoyalaniish kabilar ikkilamchi ehtiyojlar tarkibiga kiradi.

-Fiziologik ehtiyojlar: suvga tashnalik, ochlik, nafas olishkiyim-kechak va

h.k. birlamchi ehtiyojlar tarkibiga kiradi.

Guruhii qiziqtirish quyidagilar :

-Jamoaga uchun faxrlanish, guruhii takabburlik, javobgarlik ruhi, raqobatda g'alabaga erishishga intilish

-Guruhii muhit, guruhii nafarat, guruhii qiziqishlar, yetakchilarga ergashish hamfikrlik



-Jamoaning tashkil etilishi Manfaatlarning mosligi, bosim, ikkilamchi guruhlar va hokazolar

Shaxsiy qiziqishlar inson bajarishi kerak bo'lgan ishga to'la-to'kis mos bo'lishi maqsadga muvofiqdir. Jumladan, insonni samarali mehnat qilishga quyidagi asosiy qiziqishlar undaydi:

- kasbga qiziqish;
- iloji boricha ko'proq moddiy. rag'bat olishga intilish;

xodim bajarayotgan ishining uni bu ish moddiy jihatdan uncha qiziqirtirasaham muhimligi va zarurligini anglab etishi. Shaxs uchun biror narsa yetishmasa, u shu ehtiyojni qondirishga qaratilgan aniq maqsadli harakatlar qiladi. Shuning uchun ehtiyojlar insonni faollashtiruvchi manba vazifasini o'taydi. Ehtiyojlarni faqat maqsadga erishish orqali qondirish mumkin. Bunda birlamchi va ikkilamchi ehtiyojlar farqlanadi. Birlamchi ehtiyojlar fiziologik tabiatga ega. Bu ovqatlanish, tashnalikni qondirish, uxlash va hokazo tug'ma ehtiyojlardir. Ikkilamchi ehtiyojlar psixologik xarakterga ega va tajriba orqali anglanadi. Bu muvaffaqiyatga erishish, hurmatga sazovor bo'lish, rahbarlik qilish, biror narsaga o'zini daxldor deb his etish ehtiyojlaridir. Insonlar orttiradigan tajriba turlicha bo'lishi sababli ularning ikkilamchi ehtiyojlari bir-birlarinikidan ko'proq darajada farqlanadi. Ehtiyojlar rag'batlantirishlar orqali qondiriladi. Ishga qiziqtirish nazariyalarida rag'batlantirish shunchaki pul va imtiyozlardan ancha kengroq ma'no kasb etadi. Rag'batlantirish inson o'zi uchun qadrli deb hisoblaydigan hamma narsani qamrab oladi. Hozirgi davrda insonning mehnat faoliyati bilan shug'ullanishga qiziqishi sabablari ancha murakkab, odatda ularni tushunib yetish qiyin, demakki bu qiziqishga ta'sir o'tkazish ham oson emas. Insonning qiziqishi tarkibiga uning xatti-harakatlari asosi, deb qarash mumkin va bu tarzda o'zini tutishga da'vat qiluvchi ichki kuch sifatida qaraladi. Bu tarkib muayyan barqarorlikka ega. Shunga qaramasdan, insonni tarbiyalash jarayonida, uning ta'lim saviyasi oshishi bilan qiziqish tarkibi ham o'zgarib boradi.

Hozirgi vaqtda personalga ma'muriyat tomonidan qo'shimcha imtiyozlar berish tajribasi keng yoyilmoqda. Ular quyidagilardan iboratdir:

- xodim maqomi nufuzini belgilovchi;
- xodim ijtimoiy himoyalanganligini ko'rsatuvchi;
- bevosita bajarilgan ish va ishlab chiqarish vazifasi uchun belgilangan imtiyozlar. Mukofotlash tariqasida u yoki bu imtiyozni tanlash ma'muriyat vakolati hisoblanadi.

A. Maslou piramidasi nazariyasi qiziqtirishning eng mashhur nazariyasi hisoblanadi. Bu nazariyaga binoan insonlar hamisha qandaydir narsaga ehtiyoj sezadilar. Ehtiyojlar birlamchi va ikkilamchi, besh darajali bo'ladi. Bu ehtiyoj

darajalari ustuvorligi bo'yicha bosqichma-bosqich joylashadi.

1- daraja. O'zini namoyon etish ehtiyoji qobiliyatni namoyon qilish bilimlarni ko'paytirish, vakolatni kengaytirish.

2- daraja. Hurmat va e'tirofga erishish ehtiyoji – kasbiy malaka, ishda mustaqillik.

3- daraja. Ijtimoiy guruhga mansublik ehtiyoji – jamiyat tomondan e'tirof etish, odamlar bilan aloqa, jamoa hurmati.

4- daraja. Barqarorlik ehtiyoji – kafolatli ish, barqaror ish haqi, pensiya taminoti.

5- daraja. Fiziologik ehtiyojlar – oziq-ovqat, uy-joy, ro'zg'or buyumlari va hakazolar.

6- Ehtiyojlar qondirilmagan bo'lsa insonni faoliyatga undaydi. Qondirilgan ehtiyojlar insonlarda qiziqishni so'ndiradi. Birorta ehtiyoj qondirilgan bo'lsa, uning o'rnini boshqa ehtiyoj egallaydi. Odatda inson birdaniga bir necha narsaga ehtiyoj sezadi. Piramidaning pastki qismidagi ehtiyoj birinchi navbatda qondirilishi talab etiladi. Quyi darajadagi ehtiyojlar qondirilgandan so'ng yuqori

7- darajadagi ehtiyojlar insonga kuchliroq ta'sir ko'rsata boshlaydi. Yuqori darajadagi ehtiyojlarni quyi darajadagi ehtiyojlarga qaraganda ko'proq vositalar orqali qondirish mumkin.

8- D. Mak-Klelland nazariyasi insonning uch ehtiyojiga asoslangan:

9- Maqsadga erishish ehtiyoji. Bu insonning o'z oldida turgan maqsadga avvaldagiga qaraganda samaraliroq erishishga intilishini anglatadi.

10- Hokimiyatga ehtiyoj insonlarning jamoaga rahbarlik qilish, resurslarni taqsimlash va hukmronlik qilishning boshqa vositalariga intilishlarida seziladi.

F. Gertsberg nazariyasi. U firmalardan birining 200 nafar xodimi o'rtasida so'rovnoma o'tkazib, ushbu tadqiqotlari natijasida o'z qiziqtirish nazariyasini yaratgan. Bu nazariya F. Gertsbergning ikki omil nazariyasi ham deb ataladi.

F. Gertsbergning qiziqtirishning barcha omillarini ikki guruhga ajratishni ko'zda tutadi.

Mazkur nazariyaga ko'ra mehnat sharoiti omillari inson mehnat qiladigan muhit, qiziqtiruvchi omillar esa mehnat xususiyatlari va mohiyati bilan bog'liqdir. F. Gertsberg fikricha, mehnat sharoiti omillarining mavjudligi xodimlarni ishga qiziqtirmaydi. Bu omillar faqat ishdan qoniqmaslik hissini uyg'otmaslikka xizmat qiladi. Faoliyat samaradorligini oshirishga qiziqtirish uchun qiziqtiruvchi omillar mavjud bo'lishi kerak. Ushbu nazariyadan samarali foydalanish uchun mehnat sharoiti va qiziqtiruvchi omillar ro'yxatini tuzish hamda xodimlarning o'zlariga ular nimani xoxlashlarini tanlab olish imkonini berish kerak. F. Gertsberg nazariyasi kamchiliklardan xoli emasligini ham ko'rsatish lozim. Insonlarning ehtiyojlari turlicha

bo'lishi sababli muayyan bir omil bir xodimda ishdan qanoatlantirish, boshqasida esa qoniqmaslik hissini uyg'otishi mumkin. Shu sababli omillarni ikki guruhga bo'lishni shartli deb qabul qilish darkor. Mohiyat bo'yicha qiziqtirish nazariyalarida ehtiyojlar guruhlari va ular darajalari keltirilgan.

Mohiyat bo'yicha qiziqtirish nazariyalari insonlar faoliyatini belgilovchi ehtiyojlar va ular bilan bog'liq omillarga asoslangan.

Jarayon nazariyalari esa inson turli maqsadlarga erishish uchun kuch- g'ayratini qanday taqsimlashi hamda faoliyat turini qanday tanlashini tahlil etadi. Jarayon nazariyalariga muvofiq insonning faoliyati faqatgina ehtiyojlar bilan belgilanmaydi. Shaxsning faoliyati shuningdek, uning umid qilishi(mazkursharoitda) hamda tanlagan faoliyatining ehtimol tutiladigan oqibatlari bilan ham belgilanadi.

Qiziqtirish jarayoni negizida qiziqishning moddiy, ijtimoiy-psixologik, ma'naviy, ijodiy va boshqa omillari yotadi.

Rag'batlantirish - bu faqat bir xodimning ishini bajara olish darajasiga ta'sir qilish emas, balki tashkilotning barcha xodimlariga ta'sir qilishidir. Rag'batlantirishning ikkita omili mavjud bo'lib, -iste'dod va o'zini qanday tutish orqali yuqori darajaga erishish, ya'ni -qobiliyat omillaridir. Rag'batlantirish, iste'dod va qobiliyat omillari doimo o'zaro bog'lanishda amalga oshiriladi. Chunki qobiliyatli iste'dodli ishchi xodimlar rag'batlantiriladi. Agar bu uchala omillardanbirortasi sust bo'lsa, ishni amalga oshishi ham sust bo'ladi va aksincha.

#### **Foydalanilgan adabiyotlar ro'yxati:**

- 1.Xodimlarni boshqarish: ensiklopediya / ed. Kibanova A.Ya. - M.: INFRA-M,
- 2.Maslov E.V. Korxonada xodimlarini boshqarish / E.V. Maslov. - M.: Infra-M, -
- 3.Magura M.I., Kurbatova M.B. Zamonaviy kadrlar texnologiyalari.-M.:  
Nashriyot: INTEL-SINTEZ biznes maktabi.
- 4.Bazarov T. Yu. Xodimlarni boshqarish / T. Yu. Bazarov. - M.: "Akademiya"  
nashriyot markazi.
- 5.www.wikipedi.org
6. lex.uz



## МАКТАБГАЧА ТА'ЛИМ TASHKILOTLARI BOSHQARUV TIZIMI SAMARADORLIGINI OSHRISH YO'LLARI

*Toshtonov Mirsalim Ziyodjon o'g'li*

*Andijon Mashinasozlik institute, Iqtisodiyot fakulteti,*

*Menejment yo'nalishi 4-bosqich talabasi*

*Ilmiy rahbar:*

*Sotvoldiyev Alisher Abdumuhtarovich dotsent, i.f.n.,*

*Andijon mashinasozlik instituti, O'zbekiston*

**Annotatsiya:** Maktabgacha ta'lim tashkilotlari bolaning butun umri davomida ta'lim olish yo'lining poydevorini yaratishda hal qiluvchi rol o'ynaydi. Ushbu muassasalarni samarali boshqarish yosh bolalar uchun optimal rivojlanish va ta'lim natijalarini ta'minlash uchun muhim ahamiyatga ega. Ushbu maqola maktabgacha ta'lim tashkilotlarida qo'llaniladigan turli xil boshqaruv strategiyalarini o'rganishga qaratilgan bo'lib, ularning erta yoshdagi sifatli ta'limni rag'batlantirishdagi ahamiyatini ta'kidlaydi. Adabiyotlarni har tomonlama ko'rib chiqish va ilg'or tajribalarni tahlil qilish orqali ushbu maqola etakchilik uslublari, o'quv dasturlarini ishlab chiqish, xodimlarni o'qitish, ota-onalar ishtiroki va tashkilot madaniyati kabi asosiy jihatlarni ta'kidlaydi. Ushbu tadqiqotdan olingan tushunchalar siyosatchilar, o'qituvchilar va ma'murlarga maktabgacha yoshdagi bolalarning har tomonlama rivojlanishiga yordam beradigan muhitni tarbiyalashda yo'l-yo'riq berishi mumkin.

**Kalit so'zlar:** Maktabgacha ta'lim, boshqaruv strategiyalari, etakchilik, o'quv dasturlarini ishlab chiqish, xodimlarni tayyorlash, ota-onalarning ishtiroki, tashkiliy madaniyat.

**Kirish.** Maktabgacha ta'lim tashkilotlari ko'plab bolalar uchun birinchi rasmiy ta'lim tajribasi bo'lib xizmat qiladi, ularga kelajakdagi ta'lim uchun asos bo'ladigan muhim ko'nikma va bilimlarni beradi. Bu muassasalarni samarali boshqarish bolalarning shakllanish davrida yuqori sifatli ta'lim va g'amxo'rlik ko'rsatishini ta'minlashda muhim ahamiyat kasb etadi. Ushbu maqola maktabgacha ta'lim tashkilotlarida qo'llaniladigan turli xil boshqaruv strategiyalarini ko'rib chiqadi, ularning ta'lim natijalarini yaxshilash va bolalarning umumiy rivojlanishini rag'batlantirishdagi rolga e'tibor qaratadi. Maktabgacha ta'lim muassasalari bolaning kelajakdagi ta'lim va rivojlanishi uchun poydevor yaratishda hal qiluvchi rol o'ynaydi. Ushbu tashkilotlarni samarali boshqarish ularning yosh bolalarga yuqori sifatli ta'lim va g'amxo'rlik ko'rsatishini ta'minlashda muhim ahamiyatga ega. Ushbu akademik maqolada biz maktabgacha ta'lim muassasalarini erta yoshdagi ta'lim sektoridagi

noyob muammolar va imkoniyatlarni hisobga olgan holda boshqarishning turli usullarini o'rganamiz.

**Maktabgacha ta'lim muassasalarini boshqarishda etakchilik uslublari:** Maktabgacha ta'lim muassasalarini boshqarishda etakchilikning roli yani maktabgacha ta'lim tashkilotlarini muvaffaqiyatli boshqarish uchun samarali rahbarlik zarur. Ushbu kontekstdagi rahbarlar bolalar va xodimlar uchun ijobiy va tarbiyalovchi muhit yaratish uchun bilim va ko'nikmalarga ega bo'lishi kerak. Shuningdek, ular tartibga soluvchi talablarga rioya qilgan holda tashkilotning ta'lim maqsadlarini qo'llab-quvvatlovchi strategiyalarni ishlab chiqish va amalga oshirish imkoniyatiga ega bo'lishlari kerak. Samarali rahbarlik maktabgacha ta'lim tashkilotlarini yuqori sifatli ta'lim va parvarish bilan ta'minlash maqsadlariga yo'naltirishda muhim ahamiyatga ega. Transformatsion, demokratik va ta'limga asoslangan etakchilik kabi turli xil etakchilik uslublari tashkilot muhitiga, xodimlarning ruhiy holatiga va oxir-oqibat, erta bolalik dasturlari sifatiga ta'sir qilishi mumkin. Vizyon, ilhom va intellektual rag'batlantirish bilan ajralib turadigan transformatsion etakchilik maktabgacha ta'lim muassasalarida innovatsiyalar madaniyatini rivojlantirish va doimiy takomillashtirishda ijobiy natijalar bilan bog'liq.

**O'quv dasturlarini ishlab chiqish va amalga oshirish:** O'quv dasturi maktabgacha ta'limning asosini tashkil etadi, yosh bolalarning o'quv tajribasini shakllantiradi. Rivojlanish bosqichlariga mos keladigan va erta bolalik davridagi ta'limning ilg'or tajribalarini o'z ichiga olgan yaxshi ishlab chiqilgan o'quv dasturi optimal ta'lim natijalarini rag'batlantirish uchun muhim ahamiyatga ega. O'quv dasturlarini ishlab chiqish bolalar va oilalarning turli ehtiyojlarini qondirish uchun o'yinga asoslangan ta'lim, yangi o'quv dasturlari va madaniy jihatdan sezgir o'qitish kabi tadqiqotga asoslangan yondashuvlar bilan ta'minlanishi kerak. Maktabgacha ta'lim muassasalarini boshqarishning yana bir muhim jihati kadrlar va inson resurslarini boshqarishdir. Yuqori sifatli ta'lim muhitini yaratish uchun malakali o'qituvchilar va yordamchi xodimlarni yollash, o'qitish va saqlab qolish muhim ahamiyatga ega. Bundan tashqari, samarali inson resurslarini boshqarish amaliyoti xodimlarning qoniqishi, kasbiy rivojlanishi va umumiy tashkilot faoliyatiga hissa qo'shishi mumkin.

**Xodimlarni tayyorlash va malakasini oshirish:** Maktabgacha ta'lim tashkilotlari barqarorlikni ta'minlash va yuqori sifatli xizmatlar ko'rsatish uchun to'g'ri moliyaviy boshqaruvni talab qiladi. Bunga o'quv materiallari, xodimlar soni va ob'ektni ta'mirlash kabi resurslarni byudjetlashtirish kiradi. Bundan tashqari, samarali moliyaviy boshqaruv strategiyalari tashkilotlarga iqtisodiy muammolarni hal qilishda va bolalar uchun ta'lim natijalarini maksimal darajada oshirish uchun resurslarni taqsimlashda yordam beradi. Maktabgacha ta'lim muassasalari xodimlarining malakasi va fidoyiligi bolalarga ko'rsatiladigan ta'lim va g'amxo'rlik sifatiga sezilarli darajada ta'sir qiladi. Xodimlarni tayyorlash va malaka oshirish dasturlariga sarmoya kiritish

ularning bilimi, malakasi va pedagogik amaliyotini oshirish uchun zarurdir. Bola rivojlanishi, sinfni boshqarish va madaniy kompetentsiya kabi mavzular bo'yicha uzluksiz treninglar o'qituvchilarni boyitish muhitini yaratish va bolalarning har tomonlama rivojlanishini qo'llab-quvvatlash uchun zarur vositalar bilan jihozlaydi. Maktabgacha ta'lim muassasalarini boshqarishda me'yoriy me'yorlar va sifatni ta'minlash choralari rioya qilish muhim ahamiyatga ega. Ta'lim tashkilotlari bolalar xavfsizligi, salomatligi va farovonligini ta'minlash uchun mahalliy va milliy qoidalarga rioya qilishlari kerak. Doimiy baholash va takomillashtirish jarayonlari kabi sifatni ta'minlash amaliyotlari maktabgacha ta'limning umumiy mukammalligiga hissa qo'shadi.

**Ota-onalar ishtiroki va jamoatchilik ishtiroki:** Maktabgacha ta'lim muassasalari, oilalar va jamoalar o'rtasidagi hamkorlik bolalarning bilim olishi va farovonligini oshirish uchun muhim ahamiyatga ega. Muntazam muloqot, oilani jalb qilish tadbirlari va ota-onalarning ta'lim dasturlari orqali ota-onalar bilan mustahkam hamkorlikni yo'lga qo'yish uy va maktab o'rtasidagi qo'llab-quvvatlovchi aloqani rivojlantiradi. Bundan tashqari, maktabgacha ta'lim tashabbuslariga jamoatchilik resurslari va manfaatdor tomonlarni jalb qilish bolalarning o'rganish tajribasini boyitadi va ta'lim hamjamiyatining umumiy tuzilishini mustahkamlaydi. Maktabgacha ta'lim tashkilotlari ishlab chiqishga mos o'quv rejalari va ta'lim dasturlarini amalga oshirishlari kerak. Ular tan olingan erta bolalik ta'lim standartlariga mos kelishi va yosh o'quvchilarning turli ehtiyojlarini hisobga olishi kerak. Samarali o'quv dasturlarini ishlab chiqish va dasturlash orqali maktabgacha ta'lim muassasalari kognitiv, ijtimoiy va hissiy rivojlanishga yordam beradigan rag'batlantiruvchi ta'lim tajribasini taqdim etishi mumkin.

**Tashkiliy madaniyat va iqlim:** Maktabgacha ta'lim tashkilotlarining tashkiliy madaniyati muassasadagi munosabatlar, qadriyatlar va amaliyotlarga chuqur ta'sir qiladi. Hamkorlikni, hurmatni va doimiy takomillashtirishni birinchi o'ringa qo'yadigan ijobiy va inklyuziv tashkiliy madaniyat bolalar va xodimlar uchun qulay muhit yaratadi. Umumiy fikrlash madaniyati, shaffof muloqot va mulohaza yuritish amaliyotini rivojlantirish maktabgacha ta'lim muassasalariga o'zgaruvchan ehtiyojlar va muammolarga moslashishga imkon beradi, shu bilan birga erta yoshdagi ta'limda mukammallikka e'tibor qaratadi. Maktabgacha ta'lim tashkilotlarini samarali boshqarish ota-onalar va keng jamoatchilik bilan mustahkam munosabatlarni rivojlantirishni nazarda tutadi. Ochiq muloqot, oilani jalb qilish strategiyalari va jamiyat hamkorligi yosh bolalar uchun ta'lim tajribasini oshirishi va ijobiy tashkilot madaniyatiga hissa qo'shishi mumkin.

**Xulosa.** Maktabgacha ta'lim muassasalarining yosh bolalarga yuqori sifatli ta'lim va g'amxo'rlik ko'rsatishda muvaffaqiyat qozonishi uchun samarali boshqaruv muhim ahamiyatga ega. Transformatsion etakchilik, tadqiqotga asoslangan o'quv dasturlarini



ishlab chiqish, doimiy xodimlarni o'qitish, ota-onalarning mazmunli ishtiroki va ijobiy tashkiliy madaniyatni rivojlantirish kabi strategiyalarni amalga oshirish orqali maktabgacha ta'lim muassasalari bolalarning har tomonlama rivojlanishini qo'llab-quvvatlaydigan va umrbod ta'lim uchun poydevor qo'yadigan muhitlarni yaratishi mumkin. Maktabgacha ta'lim muassasalarini boshqarish bo'yicha doimiy izlanishlar, hamkorlik va innovatsiyalar erta yoshdagi ta'lim sohasini rivojlantirish va har bir bolaning salohiyatini maksimal darajada oshirish uchun muhim ahamiyatga ega. Xulosa qilib aytadigan bo'lsak, maktabgacha ta'lim tashkilotlarini boshqarish yetakchilik, moliyaviy menejment, kadrlar bilan ta'minlash, o'quv dasturlarini ishlab chiqish, me'yoriy-huquqiy hujjatlarga rioya qilish va jamoatchilik ishtirokini qamrab oluvchi ko'p qirrali yondashuvni talab qiladi. Samarali boshqaruv strategiyalarini tushunish va amalga oshirish orqali maktabgacha ta'lim muassasalari yosh bolalarning har tomonlama rivojlanishini qo'llab-quvvatlovchi yuqori sifatli ta'lim muhitini yaratishi mumkin. Uzluksiz izlanish, o'rganish va moslashish erta bolalik ta'limining o'zgaruvchan ehtiyojlarini qondirish va sohaning doimiy rivojlanishiga hissa qo'shish uchun muhim ahamiyatga ega.

#### **Foydalanilgan adabiyotlar va internet saytlari ro'yhati:**

1. B.A.Abdullaev, A.Abdullaev, S.Nematova, P.Rahmonnazarov Tizimli tahlil fanidan o'quv qo'llanma Farg'ona
2. Ta'lim menejmenti jurnali. – Toshkent: Sharq, 2005. № 1-2.-218 b.
3. Xo'jaev A.A., Xeyki Lentinin. O'zbekison o'rta maxsus, kasb-hunar ta'limi tizimida boshqarish samaradorligini oshirish yo'llari. – Toshkent, 2001. – 126 b.
4. Makarov S. Menedjer za rabotoy. – M.: Molodaya gvardiya, 1989. – 239 s.

## ZAMONAVIY TO‘QIMACHILIK MATOLARI UCHUN BO‘YOQLARNI TAHLIL QILISH

*Xalimjonov Muzaffar Jumaniyoz o‘gli*

*Andijon Mashinasozlik instituti, Iqtisodiyot fakulteti,*

*Menejment yo‘nalishi 4-bosqich talabasi*

*Ilmiy rahbar:*

*Sarimsaqov Doniyorbek Xamidovich dotsent, i.f.n.,*

*Andijon mashinasozlik instituti, O‘zbekiston*

**Annotatsiya:** Bugungi kunda dunyoda to‘qimachilik sanoati bo‘yoqlari uchun 1000 ga yaqin kimyoviy rangli organik birikmalar hamda 35000 dan ortiq bo‘yoq turlari ishlab chiqarilmoqda. Bo‘yoqlarni tanlash, birinchi navbatda, bo‘yalgan tolani tabiatiga, shuningdek to‘qimachilik matolarining maqsadiga, korxonaning texnologik imkoniyatlariga va iqtisodiy mulohazalarga bog‘liq. Bo‘yoqlar bilan ishlash qulayligi uchun to‘qimachilik sanoati xodimlari bo‘yoqlarning texnologik xususiyatlarini, ularning turli xil tolalarga bo‘lgan munosabatini hisobga olgan holda texnik tasnifdan foydalanadilar. Ushbu maqolada ishlab chiqarishda bo‘yoqlarning texnik tasnifini yaratishning bir nechta yondashuvlari yoritiladi.

**Kalit so‘zlar:** to‘qimachilik matolari, bo‘yoqlar, sanoat.

Ma‘lumki, bo‘yash san‘ati dastlab Osiyo mamlakatlarida rivojlangan bo‘lib, buyumlarni bo‘yash uchun mineral va organik kelib chiqadigan moddalar: rangli loylar, metall oksidlari, o‘simliklarning turli qismlarida va ba‘zi hayvonlarning organizmlarida mavjud bo‘lgan moddalar ishlatilganligini ko‘rsatadi. Tolali mahsulotlarni bo‘yash uchun asosan o‘simlik materiallari ishlatilgan: daraxt po‘stlog‘i, barglari, mevalari, gullari, ildizlari va h.k. Antik davrda bo‘yash ko‘pincha ko‘p bosqichlardan iborat bo‘lib, kerakli rangni olish uchun matoni bir necha hafta davomida bo‘yash mumkin edi. XIX asr oxiri va XX asr boshlarida tabiiy bo‘yoqlar bilan bo‘yash san‘ati deyarli yo‘qoldi. Globallashuv davrida kimyo sanoati rivojlanib, birinchi sintetik bo‘yoqlar paydo bo‘ldi. Ular tabiiy bo‘yoqlarni mato va iplarni bo‘yash amaliyotidan siqib chiqaradigan yorqin va nisbatan oson qo‘llanildi.

Hozirgi vaqtda to‘qimachilik sanoatida bo‘yoqlarni rivojlantirishning ikki yo‘nalishi mavjud bo‘lib, ular:

- 1) ommaviy iste‘mol bo‘yoqlari yoki ko‘plab yirik korxonalar tomonidan bir necha tonnadan bir necha ming tonnagacha ishlab chiqarilgan katta tonali bo‘yoqlar;
- 2) cheklangan miqdordagi iste‘molchilar uchun bir yoki ikkita ishlab chiqaruvchiga ega bo‘lgan maxsus yoki funksional bo‘yoqlar, bunday bo‘yoqlar kichik hajmda ishlab chiqariladi.

Butun assortiment texnologik xususiyatlarga ko'ra guruhlarga bo'linadi va har bir guruh ichida bo'yoqlar turli tolalarga bo'lgan munosabatiga yoki foydalanish sharoitlariga, bo'yoqning tola bilan bog'lanish xususiyatiga qarab sinflarga bo'linadi.

Hozirgi kunga qadar bo'yash suvli muhitda amalga oshirilganligi sababli, bo'yoqlarning suvda erishi yoki erimasligi qobiliyati ushbu mahsulotlarning asosiy texnologik xususiyatlaridan biridir va shuning uchun bo'yoqlarni guruhlarga bo'lish birinchi navbatda ushbu belgi bo'yicha amalga oshiriladi.

To'qimachilik sanoati uchun bo'yoqlarning asosiy texnik tasnifi quyidagi guruhlarini o'z ichiga oladi:

1. To'g'ridan-to'g'ri suvda eriydigan, kislotali, xrom, kislotali metall kompleks, katyonik, faol.

2. Suvda erimaydigan - kubli, oltingugurt, dispers, dispers faol, pigmentlar.

3. Tolada hosil bo'ladigan - azoidli, azinoli.

4. Erimaydigan bo'yoqlarning eruvchan hosilalari - kubozollar, alsyanlardir.

Bugungi kunda bir nechta bo'yash texnikasi mavjud bo'lib, ular: issiq, tugunli, sovuq, erkin bo'yash, shtamplash, shibori texnikasi va boshqalardir. To'qimachilik matolarini qo'lda bo'yash uchun suvda va spirtida yaxshi eriydigan bo'yoqlar qo'llaniladi, ular tarkibiga quyidagilar kiradi: faol, to'g'ridan-to'g'ri, kislotali, xrom, asosiy va dispers bo'yoqlar. Ushbu bo'yoqlar toza va yorqin ranglarning keng doirasiga ega, yaxshi qoplama xususiyatlariga ega, ular yaxshi tarqaladi va to'qimachilik matolarini singdiradi. Sovuq va issiq batik uchun bo'yoqlar ishlab chiqarish jarayonida faol bo'yoqlar qo'llaniladi - bu material bilan kimyoviy ta'sir o'tkazadigan bo'yoqlarning yagona sinfi hisoblanadi. Faol bo'yoq guruhlarini va tolalar o'rtasida kovalent bog'lanishlar hosil bo'lganligi sababli, bu bo'yoqlar tolalarga mahkam o'rnashgan va shuning uchun yuvish va boshqa suv bilan ishlov berish paytida rangning chidamliligi juda yuqori. Shuningdek, ularning ishqalanishga, organik erituvchilarning ta'siriga, yorug'likka yuqori qarshiligi mavjud. Bunday bo'yoqlar paxta, viskoza, neylon, jun to'qimachilik materiallari va tabiiy ipaklarni bo'yash uchun keng qo'llaniladi. Sellyuloza tolalari uchun faol bo'yoqlar assortimenti uchta guruhdan iborat bo'lib, ular:

1) sovuq bo'yoqlar; ularning nomida X indeksi mavjud (bular: M prosionlari, F gelaktinlari, ksironlar);

2) iliq bo'yoqlar, ularning nomida T indeksi mavjud (bular ostazinlar, gelaktinlar);

3) qaynoq bo'yoqlar, ularning nomida maxsus indeks yo'q (N prosionlari, N ostazinlari, N ksironlari, D gelaktinlari, sibokronlar).

Bo'yash uchun uchta bo'yoq guruhidan foydalanish mumkin. Shu bilan birga, X indeksli bo'yoqlar bilan bo'yalgan to'qimachilik matolari, mahsulotlarni yuvish jarayonida nam issiqlik bilan ishlov berishdan so'ng, matoning fonini istalmagan joyga



tegizishi mumkin. Shuning uchun, bo'yash uchun T indeksli va indekssiz bo'yoqlar eng yaxshisidir. Bunday bo'yoqlarning tarkibi bo'yoq, karbamid, natriy bikarbonat (ichimlik soda) ni o'z ichiga oladi. Bo'yoqning eruvchanligini oshirish va matoga mahkamlash darajasini oshirish uchun bo'yoqqa karbamid kiritiladi. Natriy bikarbonat - bu faol bo'yoq kirib, tola bilan kimyoviy aloqani faollashtiradigan va shu bilan bo'yashning barqarorligini ta'minlaydi. Ammo shuni ta'kidlash kerakki, soda eritmasini o'z ichiga olgan bo'yoqlar uzoq davom etmaydi, shuning uchun uni bo'yashdan oldin bo'yoqqa qo'shish kerak.

Qo'llash usuli va markalar soni bo'yicha eng ko'p qirrali bo'yoqlardan biri bu to'g'ridan-to'g'ri bo'yoqdir. To'g'ridan-to'g'ri bo'yoqlar suvda juda yaxshi eriydi va mato tolalari to'g'ridan-to'g'ri suvli eritmada bo'yaladi. To'g'ridan-to'g'ri bo'yoqlar bir-biri bilan yaxshi aralashadi, bu esa texnologiya universitetining xabarchisiga imkon beradi. ranglar sxemasini sezilarli darajada kengaytiradi. Bo'yash uchun bo'yoq ishlab chiqarishda to'g'ridan-to'g'ri oddiy va to'g'ridan-to'g'ri nurga chidamli bo'yoqlardan foydalanish tavsiya etiladi. Ular paxta, viskoza, neylon matolar va tabiiy ipaklarni bo'yashlari mumkin. Shu bilan birga, to'g'ridan-to'g'ri bo'yoqlar asosida tayyorlangan bo'yoqlar ham bir qator kamchiliklarga ega: matolarni xona haroratidagi eritmalar bilan bo'yashda ular ranglarning yetarlicha yorqinligini bermasligi, juda yomon tekislanishi va matoga tarqalishi mumkin, shuningdek, ba'zi bo'yoqlarning konsentrlangan eritmaları sovganida yoki uzoq vaqt davomida so'rilganda qalinlashishi mumkin. Biroq, qizdirilganda, bu bo'yoqlar yana eritmaga o'tadi va bo'yash uchun ishlatilishi mumkin. Sovuq bo'yoq texnikasidan foydalangan holda jun, neylon to'qimachilik matolari va tabiiy ipaklarni bo'yash uchun kislotali oddiy va kislotali metall o'z ichiga olgan bo'yoqlar qo'llaniladi. Ko'pgina kislotali bo'yoqlar matoga yaxshi tarqaladigan bo'yoqlarni beradi, yaxshi tekislash xususiyatlariga ega, yorqin, toza ranglarga ega. Ushbu bo'yoqlarning xona haroratidagi eritmaları to'g'ridan-to'g'ri bo'yoq eritmalariga qaraganda ancha chidamlidir. Xrom bo'yoqlari tabiiy ipak va junni bo'yash uchun ishlatiladi. Ushbu bo'yoqlarga asoslangan bo'yoqlar xona haroratidagi eritmalariga chidamli yorqin ranglarni beradi va bir-biri bilan yaxshi aralashadi. Biroq, xrom bo'yoqlarining aksariyati mahsulotlarni issiq temir bilan qayta ishlagandan so'ng asl rangini o'zgartiradi.

### **Foydalanilgan adabiyotlar va internet saytlari ro'yhati**

1. Mavlanova, Y., Sabirova, D., & Artikboyev, X. (2023). WASTEWATER FROM INDUSTRIAL ENTERPRISES OF THE REPUBLIC OF UZBEKISTAN. Interpretation and researches, 2(3).

2. Mavlanova, Y., Sabirova, D., & Djamankulov, S. (2023). TECHNOLOGY METHODS OF PURIFICATION OF ARTESIAN WATERS ULTRAFILTRATION

AND REVERSE OSMOSIS. Innovative Development in Educational Activities, 2(9), 37-39.

3. Mavlanova, Y. I., & Ibragimova, A. X. (2023). SANOAT KORXONALARINING AYLANMA SUVINI TOZALASH VA QAYTA ISHLATISH. Innovative Development in Educational Activities, 2(9), 54-56.

4. Mavlanova, Y., Sabirova, D., & Axmedova, F. (2023). REQUIREMENTS FOR THE DEGREE OF WASTEWATER TREATMENT OF TEXTILE ENTERPRISES OF THE REPUBLIC OF UZBEKISTAN. Innovative Development in Educational Activities, 2(8), 99-101.

5. Sabirova, D., Ibragimova, A., & Mavlanova, Y. (2023). ADVANTAGES OF CLOSED WATER SUPPLY SYSTEMS OF INDUSTRIAL ENTERPRISES. Innovative Development in Educational Activities, 2(7), 512-514.

6. Aslievich, Y. K., & Ilkhomovna, M. Y. (2023). STUDY OF DYED WASTEWATER TREATMENT OF TEXTILE ENTERPRISES. International Journal of Early Childhood Special Education, 15(2).

7. Yulduz, M., Aziza, I., & Dildora, S. ADVANTAGES OF CLOSED WATER SUPPLY SYSTEMS OF INDUSTRIAL ENTERPRISES. Innovative Development in Educational Activities: 2 pp. 512-514 (7).

8. Aslievich, Y. K. Mavlanova Yulduz Ilkhomovna STUDY OF DYED WASTEWATER TREATMENT OF TEXTILE ENTERPRISES. International Journal of Early Childhood Special Education (INT-JECSE).

## PROTON VA FOTON TERAPIYASINING ZAMONAVIY TIBBIYOT VA DAVOLASHDAGI O'RNI

*B.A. Bahridinov*

*Samarqand davlat universiteti*

*e-mail:bahridinovbobosher@gmail.com*

### Annotatsiya

Nurlanish dozasini oshirish nafaqat muolaja jarayonini mahalliy darajada boshqarishni balki zararlanish darajasini oshiradi. Proton nurlanishlari saraton o'simtasi uchun bemorga nurlanish intensivligini oshirish bilan yetkazish orqali hosil qilinadi. Foton terapiyasi bilan taqqoslaganda proton terapiyasi o'zining fizik jihatda yagonaligi bilan ustunlik qiladi. Proton nurlarining fizik xususiyatlari uni klinik amaliyot uchun ideal holatda hosil qiladi. Protonlarning energiya va vaqt bo'yicha Bragg cho'qqisini modulyatsiya qilish orqali sog'lom to'qimalarni aylanib o'tkan holda nishonga yetkaziladi.

### Abstract

Radiation dose escalation and acceleration improves local control but also increases toxicity. Proton radiation is an emerging therapy for localized cancers that is being sought with increasing frequency by patients. Compared with photon therapy, proton therapy spares more critical structures due to its unique physics. The physical properties of a proton beam make it ideal for clinical applications. By modulating the Bragg peak of protons in energy and time, a conformal radiation dose with or without intensity modulation can be delivered to the target while sparing the surrounding normal tissues.

**Kalit so'zlar:** Proton nurlanishlari, foton nurlanishlari, radioterapiya, Bragg cho'qqisi, sochilgan Bragg cho'qqisi, sinxrotron va siklotron.

**Keywords:** Proton beams, photon beams, radiotherapy, Bragg peak Cyclotrons and synchrotrons and spread-out Bragg peak.

Protonlar nurlanishlar va rentgen nurlari orasidagi asosiy farq protonlarning fizik xossaligidir. Protonlar o'zining musbat zaryadi bilan yirik zarra hisoblanadi va asosiy masala protonlar o'z energiyasining katta qismini nurlanish oxirida sarflashidir. Protonlar nurlanish dozasining oshib borishi maxsus maydonda sodir bo'ladi va bu shu maydonda Bragg cho'qqisini anglatadi. Protonlarning ushbu xarakteristikasi proton terapiyasiga sog'lom to'qimalarni ajratib olish va mos doza taqsimotiga ega bo'lish imkoniyatini beradi.[1]



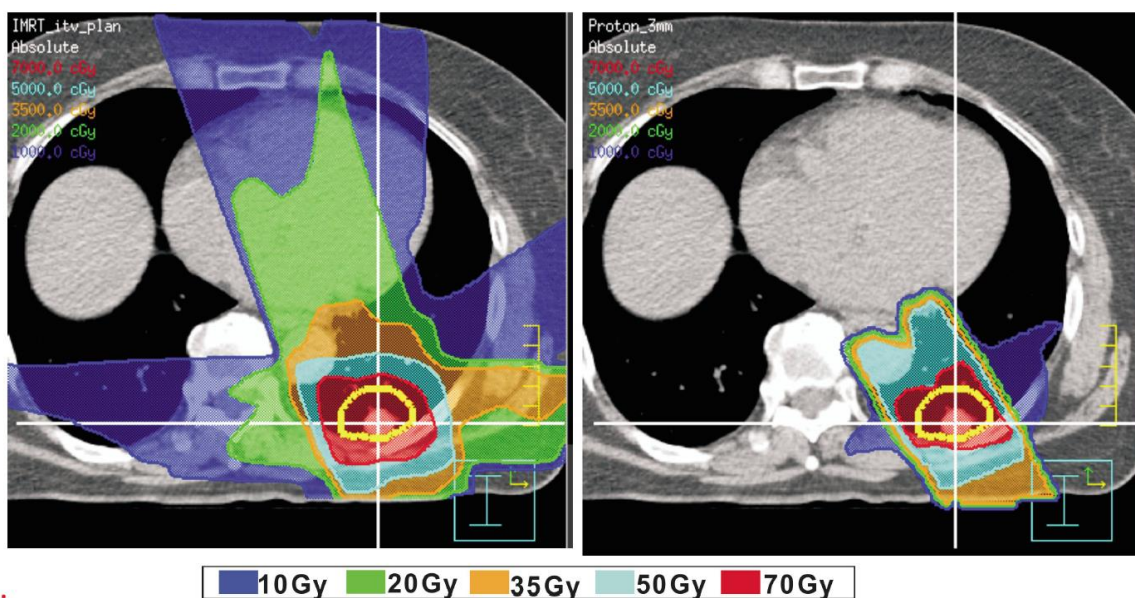

[2]

Rasmdan ko'rinib turibdiki foton nurlanishlari sog'lom to'qimalarning katta qismini zararlashiga olib keladi, proton terapiyasi esa sog'lom to'qimalarning o'ta kam zararlanishiga olib keladi. Yuqorida effektiv doza Greyda hisoblangan fizik dozaning nisbiy biologik samaradorlikga ko'paytmasiga teng. Protonlarning nisbiy biologik samaradorligi deyarli fotonlarnikidekdir. Fotonning NBSi 1 ga teng bo'lsa protonlar 1.08 dan 1.15 largacha yetadi. Nisbiy biologik samaradorlik fotonlar va protonlar dozasi taqqoslashga yordam beradi. Proton nurlanishining Nisbiy Biologik Samaradorligi to'qimaning turiga, doza miqdoriga va zararlangan to'qima chuqurligiga bog'liq bo'ladi. Nisbiy Biologik Samaradorlik Bregg cho'qqisining oxirida 2.05 gacha ko'tariladi. Kasallangan to'qimadagi saraton hujayralari muolaja jarayonida klinik muommolarga olib boradi. Ammo aynan zararlangan hujayrani nishonga olish orqali sog'lom to'qimalarning tirik qolish darajasini oshirish mumkin. Asosiy muommolardan biri shuki haligacha to'qima va hujayralarning Nisbiy Biologik Samaradorligi va muolajaga qarshilik qiluvchi saraton hujayralarining molekular mexanizmi yaxshi tushunilmagan. Shunday qilib so'nggi tadqiqotlarga ko'ra proton terapiyasi saraton hujayralarini zararsizlantirishda foton terapiyasi va yoki boshqa kimyoviy terapiyalardan ko'ra samaradorroqdir.[3]

Proton nurlanishining birinchi bosqichida protonlar energiyasi muolaja uchun yetarli bo'lguncha tezlashtiriladi. Dastlab elektr maydonida vodorod atomlaridan elektronlar ajratib olinadi. Hosil bo'lgan har bir protonning energiyasi o'simtaning markazigacha yetib borishi uchun kerak bo'lgan kattaligacha tezlashtiriladi. Hozirgi kunda protonlarni tezlashtirish uchun siklotron va sinxotoron kabi qurilmalardan foydalaniladi. Protonlarning spiralsimon harakati magnit maydon orqali boshqariladi. Protonlarning aylana bo'ylab harakatlanish siklida magnit maydon va qo'yilgan kuchlanish o'zgarish saqlansa protonlarning energiyasi oshib boraveradi. Siklotron yuqori energiyali protonlarning uzliksiz oqimini hosil qiladi, ammo u faqatgina

ma'lum bir energiyagacha tezlashtira oladi. Sinxrotron bilan ham protonlar tezlashtirilgan holda ularga qo'yilgan magnit maydon protonlarning oqimini uzluksizligini ta'minlash uchun modulyatsiyalab turadi. Sinxrotronning afzalligi shundaki u turli xil elektromagnit maydonlarda turli xil energiyali protonlar oqimini hosil qila oladi. Yuqori energiyali protonlar oqimi bemorga yetkazish uchun maxsus bo'linga yo'naltiriladi. Protonlarni turli xil energiyalargacha tezlashtirishga mo'ljallangan Sinxrotron kabi tezlatkichlarda protonlar muolaja uchun kera kli bo'lgan energiyaning aniq qiymatigacha tezlashtiriladi. Ammo monoenergetik nurlar hosil qiladigan Siklotron kabi tezlatkichlarda nur degredatori protonlar oqimi energiyasini kerakli energiyalarga o'zgartiradi. Ushbu energiya tanlash sistemasi siklotron tomonidan hosil qilingan past energiyali proton nurlari oqimi energiyasini o'zgartiradi. Bu jarayon turli xil chuqurlikdagi kasallangan to'qimalarni davolashda protonlar energiyasini modulyatsiya qilish imkonini beradi. Hosil qilingan proton nurlari sochilgan ya'ni butun o'simta yuzasi bo'ylab qoplangan bo'lishi kerak. Monoenergetik proton nurlari Bregg cho'qqisi tufayli o'simtaning kichik bir yuzasiga yetkaziladi. Proton nurlarining ta'sir maydonini oshirish uchun Bregg cho'qqilari yoyib yuboriladi va bu Sochilgan Bregg cho'qqisi deb ataladi.[4]

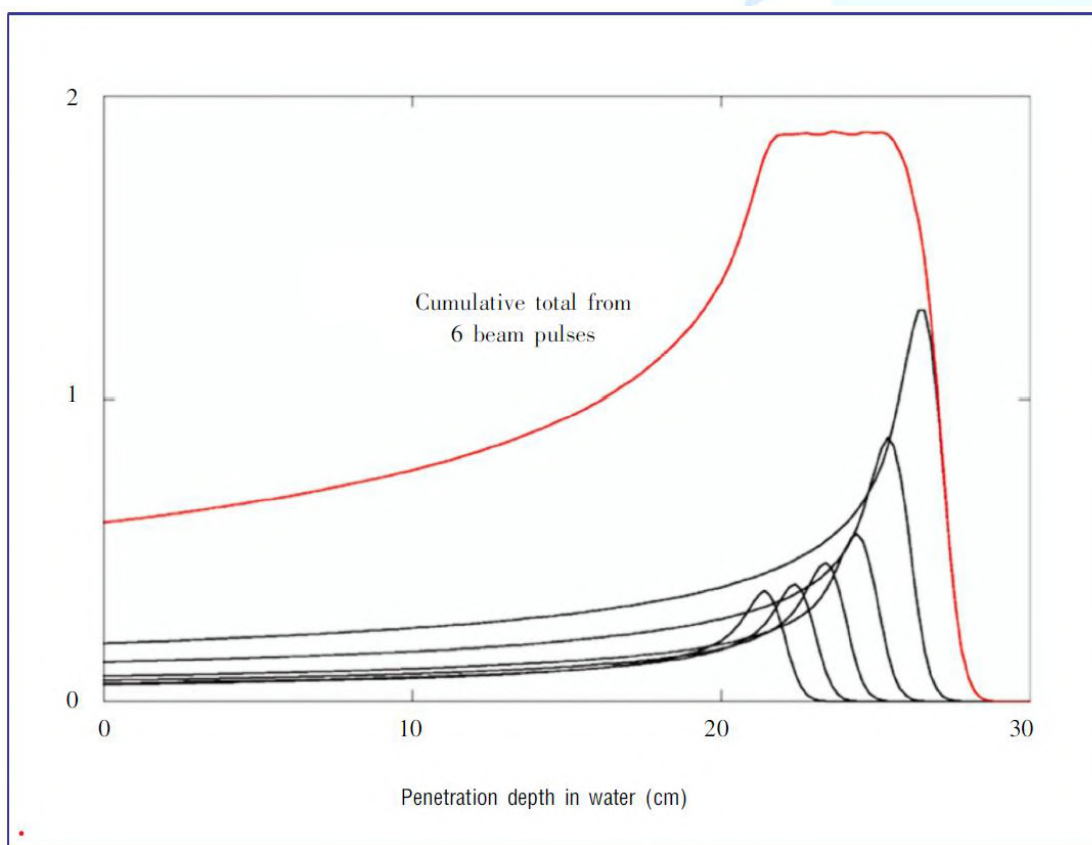



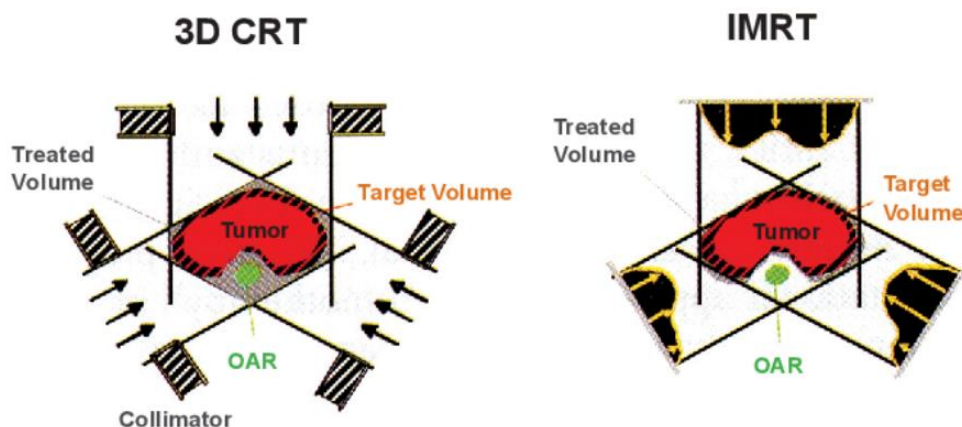

Intensiv modulyatsiyalangan proton terapiyasi va 3D CRT orqali davolash jarayonida sog'lom hujayralarning zararlanish ko'lami.

### Xulosa

Bugungi kunda Onkologik sohada saraton o'simtasini davolash dolzarb muommoga aylanib bormoqda. Proton terapiyasini davolashda turli xil metodlar qo'llaniladi. Bular foton terapiyasi va proton terapiyasi kabilardir. Ushbu maqolada Proton terapiyasi va foton terapiyasi taqqoslangan, proton terapiyasining xususiyatlaridan kelib chiqib shuni aytish mumkinki bugungi kunda proton terapiyasi saraton o'simtasini davolashda boshqa usullardan ko'ra samaralidir. Ya'ni saraton hujayralarini davolash jarayonida muolajaning boshqa turlarida sog'lom hujayralarga yetkaziladigan zarar proton terapiyasi tomonidan yetkaziladigan sog'lom hujayralarning zararlanishidan birmuncha ko'p bo'lib ketadi va bu proton terapiyasiga qo'llanish sohasidagi yana bir ustunlikni beradi. Ikkinchi tomondan qaraganda esa proton terapiyasining qo'llanilishi nafaqat zararlanish darajasini minimallashtirishga balki nurlanish jarayonida zararlangan hujayralarni qayta tiklash uchun muolaja jarayonini boshlashga ham imkoniyat beradi.

### Foydalanilgan adabiyotlar:

1. Delaney TF, Kooy HM, eds. Proton and charged particle radiotherapy [M]. Philadelphia: Lippincott Williams and Wilkins, 2008.
2. Wilson RR. Radiological use of fast protons [J]. Radiology, 1946,47(5):487-491.
3. Lawrence JH, Tobias CA, Born JL, et al. Pituitary irradiation with high energy proton beams: a preliminary report [J]. Cancer Res, 1958,18(2):121-134.
4. Falkmer S, Fors B, Larsson B, et al. Pilot study on proton irradiation of human carcinoma [J]. Acta Radiol, 1962,58 (1): 33-51.
5. Kjellberg RN, Shintani A, Frantz AG, et al. Proton beam therapy in acromegaly [J]. N Engl J Med, 1968,278(13):689 - 695.



## ТЕНДЕНЦИИ РАЗВИТИЯ ЦИФРОВОЙ ЭКОНОМИКИ В УЗБЕКИСТАНЕ

*Камбарова Лилия Руслановна*

*ТГЭУ И УрГЭУ, г. Ташкент*

*Преподаватель кафедры «Общественно-гуманитарных и точных наук»*

*Хамидов Фаррухбек Фахриддинович*

*ТГЭУ И УрГЭУ, г. Ташкент Студент факультета СМОП*

*Гр. USE-01*

**Аннотация:** Статья посвящена рассмотрению важности перехода к зеленой экономике для улучшения качества жизни и сохранения окружающей среды. В ней подчеркивается необходимость совместных усилий общества и государства для успешной реализации зеленой экономики. Рассматриваются различные аспекты этого перехода, такие как значение качества жизни и окружающей среды, роль зеленой экономики в достижении устойчивого развития.

**Ключевые слова:** Зеленая экономика, устойчивое развитие, качество жизни, окружающая среда, энергоэффективность.

### Введение

В эпоху, где технологические прорывы и экономический рост переплетаются с глобальными вызовами, вопросы качества жизни и состояния окружающей среды становятся неотъемлемой частью нашего бытия. Каждый день мы сталкиваемся с последствиями наших действий на планете: изменения климата, загрязнение водных ресурсов, вымирание видов. Эти проблемы не только угрожают нашему благополучию, но и затрагивают будущие поколения.

Качество жизни тесно связано с окружающей средой. Загрязнение воздуха и воды, вырубка лесов, изменение климата - все это влияет на наше здоровье и благополучие. С другой стороны, забота о окружающей среде может принести плоды в виде чистого воздуха, питательной пищи и здоровой среды для жизни.

Понимание взаимосвязи между качеством жизни и окружающей средой побуждает нас к действию. Мы начинаем задумываться о своем потребительском поведении, выборе транспорта, энергии и продуктов. Мы стремимся к устойчивому образу жизни, который будет способствовать не только нашему благополучию, но и сохранению планеты для будущих поколений.

Соответственно, качество жизни и состояние окружающей среды становятся неотъемлемой частью современной действительности, требующей внимания и ответственного отношения каждого из нас.

В процессе технологического прогресса и расширения мировой экономики, зеленая экономика становится ключевым инструментом для достижения устойчивого развития. Она предлагает инновационные подходы к использованию ресурсов, способствует сокращению выбросов и повышению эффективности производства, что в свою очередь благотворно сказывается на окружающей среде и качестве жизни.

Основная идея зеленой экономики заключается в том, чтобы создать экономику, которая бы учитывала и ценила природные ресурсы и экосистемные услуги. Она ставит перед собой задачу сделать производство и потребление более эффективными и экологически безопасными. Зеленая экономика поддерживает переход к чистым источникам энергии, стимулирует развитие экологически чистых технологий и инфраструктуры, а также способствует созданию экологически чистых рабочих мест.

Применение принципов зеленой экономики позволяет достичь баланса между экономическими, социальными и экологическими аспектами развития. Она способствует сокращению негативного воздействия на окружающую среду, улучшению качества жизни и созданию новых возможностей для экономического роста. Таким образом, зеленая экономика является необходимым инструментом для обеспечения устойчивого развития общества в целом.

### **Основная часть**

Повышение энергоэффективности играет ключевую роль в устойчивом развитии, оказывая значительное влияние на окружающую среду и повышение качества жизни. Энергоэффективные технологии и практики позволяют сократить потребление энергии, что снижает выбросы парниковых газов и другие формы загрязнения, такие как выбросы оксидов азота и серы, улучшая тем самым качество атмосферного воздуха и снижая уровень загрязнения.

Повышение энергоэффективности также способствует сокращению использования природных ресурсов, таких как уголь, нефть и природный газ, что помогает сохранить природные экосистемы и биоразнообразие. Это особенно важно в контексте изменения климата, когда необходимо снизить зависимость от источников энергии, вносящих большой вклад в выбросы парниковых газов.

Помимо позитивного воздействия на окружающую среду, повышение энергоэффективности имеет прямое влияние на качество жизни. Экономия энергии снижает расходы на коммунальные услуги, что позволяет семьям и бизнесам экономить деньги. Более эффективное использование энергии также способствует улучшению условий жизни через повышение доступности энергоэффективных технологий и улучшение качества жилищных условий.

В связи с этим, повышение энергоэффективности играет важную роль в устойчивом развитии, способствуя сохранению окружающей среды и улучшению качества жизни. Это один из ключевых элементов перехода к зеленой экономике, который требует совместных усилий общества и правительственных организаций для его успешной реализации.

Переход на чистые источники энергии, такие как солнечная, ветровая, гидроэнергия и другие, имеет множество преимуществ для общества и окружающей среды. Это способствует снижению выбросов парниковых газов и загрязняющих веществ: использование чистых источников энергии позволяет сократить выбросы углекислого газа, оксидов азота и других загрязняющих веществ, что способствует борьбе с изменением климата и улучшению качества воздуха. Другим преимуществом перехода на чистые источники энергии является сокращение зависимости от нестабильных поставок ископаемых топлив, таких как нефть и уголь, что способствует диверсификации энергетического баланса.

Создание новых рабочих мест и повышение экономического роста может стимулировать развитие отрасли чистой энергетики, создает новые рабочие места в сферах производства, инженерии, обслуживания и дистрибуции, способствуя экономическому росту и развитию регионов.

Переход на чистые источники энергии требует значительных инвестиций и усилий, но принесет огромные выгоды для общества и окружающей среды, способствуя устойчивому развитию и сохранению планеты для будущих поколений.

### **Устойчивое использование природных ресурсов**

Устойчивое использование природных ресурсов является необходимым условием для сохранения экосистем и биоразнообразия. Экосистемы играют важную роль в поддержании жизни на Земле, обеспечивая пищу, воду, чистый воздух и другие экосистемные услуги, необходимые для жизни людей и других видов.

1. *Сохранение биоразнообразия:* Устойчивое использование природных ресурсов помогает сохранить разнообразие видов и экосистем, что является основой для стабильности и устойчивости экосистем.

2. *Поддержание здоровья экосистем:* Экосистемы, в которых устойчиво используются природные ресурсы, обладают высокой устойчивостью к изменениям и способны самостоятельно восстанавливаться после возмущений.

3. *Предотвращение заболачивания и опустынивания:* Устойчивое использование природных ресурсов способствует сохранению почвенного плодородия, предотвращая заболачивание и опустынивание.



4. *Сохранение водных ресурсов:* Эффективное использование водных ресурсов помогает избежать истощения водных запасов и сохранить их качество для будущих поколений.

5. *Поддержание экосистемных услуг:* Устойчивое использование природных ресурсов обеспечивает сохранение экосистемных услуг, таких как регулирование климата, очистка воздуха и воды, обеспечение пищей и лекарствами.

6. *Уменьшение отходов и загрязнений:* Эффективное использование природных ресурсов способствует сокращению объемов отходов и загрязнений, что в свою очередь снижает негативное воздействие на экосистемы.

В этой связи, устойчивое использование природных ресурсов является важным аспектом сохранения экосистем и биоразнообразия, что имеет решающее значение для благополучия нашей планеты и будущих поколений.

Неустойчивое использование природных ресурсов приводит к серьезным последствиям для качества жизни на Земле. Оно угрожает экосистемам, здоровью людей и благосостоянию общества в целом.

1. *Ухудшение качества воздуха и воды:* Выбросы в атмосферу от сжигания ископаемого топлива и различных производств, а также сбросы водных стоков загрязняют окружающую среду, что негативно сказывается на здоровье людей и животных.

2. *Уменьшение доступности питьевой воды:* Избыточное использование водных ресурсов и загрязнение водоемов приводят к уменьшению количества доступной питьевой воды, что становится серьезной угрозой для здоровья и жизни людей.

3. *Ухудшение почвенного плодородия:* Неустойчивое сельское хозяйство, вырубка лесов и неумеренная застройка приводят к деградации почв, что уменьшает урожайность и ухудшает условия для сельского хозяйства.

4. *Угроза биоразнообразию:* Избыточная добыча ресурсов, вырубка лесов и загрязнение окружающей среды угрожают многим видам животных и растений, что приводит к уменьшению биоразнообразия.

5. *Увеличение природных катастроф:* Неустойчивое использование природных ресурсов способствует изменению климата, что увеличивает частоту и масштаб природных катастроф, таких как наводнения, засухи и ураганы.

6. *Экономические потери:* Неустойчивое использование природных ресурсов приводит к убыткам в экономике из-за ухудшения здоровья людей, снижения продуктивности сельского хозяйства, увеличения расходов на очистку воды и воздуха и т. д.

Эти последствия неустойчивого использования природных ресурсов подчеркивают важность принятия мер для устойчивого управления ресурсами и

перехода к более устойчивым и эффективным способам использования природных ресурсов.

Развитие зеленых технологий имеет существенное воздействие на создание экологически чистых рабочих мест, способствуя переходу к устойчивой экономике и улучшению качества жизни. Этот процесс охватывает широкий спектр секторов, включая производство, строительство, транспорт и энергетику.

### **Заключение**

Переход к зеленой экономике представляет собой необходимый шаг для улучшения качества жизни людей и сохранения окружающей среды. Этот процесс требует изменений в производственных и потребительских практиках, направленных на сокращение негативного воздействия на окружающую среду и эффективное использование природных ресурсов. Необходимо обратить внимание на улучшение качества воздуха и воды: зеленая экономика способствует снижению выбросов вредных веществ в атмосферу и водные источники, что улучшает качество воздуха и воды и снижает риск заболеваний у людей. В то же время зеленая экономика способствует созданию рабочих мест и увеличению экономического роста страны, стимулирует создание новых рабочих мест в области возобновляемой энергетики, экологически чистых технологий и устойчивого строительства, что способствует экономическому росту и улучшению благосостояния общества. Одновременно вопрос сохранения биоразнообразия является неотъемлемой частью деятельности зеленой экономики, обеспечивая устойчивость экосистем и сохранение видов, что важно для поддержания экологического равновесия.

Реализация зеленой экономики требует совместных усилий общества и государства для достижения успеха и устойчивого развития. Оба субъекта играют ключевую роль в принятии решений, разработке политики и внедрении практических мер, необходимых для перехода к устойчивому образу жизни и экономической системе. Совместные усилия общества и государства являются необходимыми для успешной реализации зеленой экономики, что позволит обеспечить устойчивое развитие и сохранение окружающей среды для будущих поколений. Таким образом, переход к зеленой экономике является ключевым элементом для улучшения качества жизни людей и сохранения окружающей среды, что делает его необходимым для устойчивого развития общества.

### **Список литературы:**

1. World Bank Group. (2012). Inclusive Green Growth: The Pathway to Sustainable Development. Retrieved from [\[https://openknowledge.worldbank.org/handle/10986/6058\]](https://openknowledge.worldbank.org/handle/10986/6058)(<https://openknowledge.worldbank.org/handle/10986/6058>)

2. United Nations Environment Programme. (2011). Towards a Green Economy: Pathways to Sustainable Development and Poverty Eradication. Retrieved from [<https://www.unep.org/resources/report/towards-green-economy-pathways-sustainable-development-and-poverty-eradication>](<https://www.unep.org/resources/report/towards-green-economy-pathways-sustainable-development-and-poverty-eradication>)
3. European Commission. (2014). Greening the Economy: Resource-Efficient Production and Sustainable Consumption. Retrieved from [[https://ec.europa.eu/environment/resource\\_efficiency/studies/documents/GreenEconomyEEA.pdf](https://ec.europa.eu/environment/resource_efficiency/studies/documents/GreenEconomyEEA.pdf)]([https://ec.europa.eu/environment/resource\\_efficiency/studies/documents/GreenEconomyEEA.pdf](https://ec.europa.eu/environment/resource_efficiency/studies/documents/GreenEconomyEEA.pdf))
4. Organisation for Economic Co-operation and Development (OECD). (2011). Towards Green Growth. Retrieved from [<https://www.oecd.org/greengrowth/48012535.pdf>](<https://www.oecd.org/greengrowth/48012535.pdf>)
5. Rockström, J., Steffen, W., Noone, K., Persson, Å., Chapin, F. S. III, Lambin, E. F., ... & Foley, J. (2009). A safe operating space for humanity. *Nature*, 461(7263), 472-475. doi: [10.1038/461472a](<https://doi.org/10.1038/461472a>)



## TOVUQ FERMALARIDA OМУХТА YEM TAYYORLASH JARAYONINI AVTOMATLASHTIRISH

*Adaxamov Izzatbek G'ayratjon o'g'li*

*Andijon mashinasozlik instituti, Andijon, O'zbekiston*

[\*adaxamovizzatbek@gmail.com\*](mailto:adaxamovizzatbek@gmail.com)

Ozuqa tayyorlash jarayoni parrandachilikning asosiy jihati bo'lib, suruvning salomatligi, o'sishi va mahsuldorligiga bevosita ta'sir qiladi. An'anaga ko'ra, bu jarayon ko'p mehnat talab qiladigan va nomuvofiqlikka moyil bo'lgan, chunki qo'lda bajarish ko'pincha ozuqa sifati va ozuqa tarkibidagi o'zgarishlarga olib keladi. Bundan tashqari, parrandachilik mahsulotlariga bo'lgan talab ortib borayotgani resurs iste'moli va atrof-muhitga ta'sirni minimallashtirish bilan birga ishlab chiqarish maqsadlariga javob beradigan kengaytiriladigan va barqaror echimlarni talab qiladi.

Avtomatlashtirish ozuqa tayyorlash jarayonini soddalashtirish va optimallashtirish orqali ushbu muammolarni hal qilish uchun ishonchli echimni taqdim etadi. Sensorlar, aktuatorlar va boshqaruv tizimlari kabi ilg'or texnologiyalarni integratsiyalashgan holda fermerlar ingredientlarni tanlash, tortish, aralashtirish va tarqatish kabi asosiy vazifalarni avtomatlashtirishi mumkin. Ushbu avtomatlashtirish nafaqat qo'l mehnatiga bog'liqlikni kamaytiradi, balki ozuqa ishlab chiqarish jarayonining aniqligi, izchilligi va nazoratini ham ta'minlaydi.[1]

Tovuq fermalarida ozuqa tayyorlash jarayoni ko'p qirrali operatsiya bo'lib, parranda go'shti uchun ozuqaviy muvozanatli ozuqa ishlab chiqarishga qaratilgan bir necha ketma-ket bosqichlarni o'z ichiga oladi. Bu jarayondagi har bir qadam suruvning salomatligi, o'sishi va mahsuldorligini ta'minlash uchun juda muhimdir. Quyida ozuqa tayyorlash jarayonining asosiy bosqichlari batafsil tavsiflangan.

### Ingredient tanlash:

Ozuqa tayyorlash parrandalar suruvining ozuqaviy talablaridan kelib chiqqan holda ingredientlarni sinchkovlik bilan tanlashdan boshlanadi. Umumiy tarkibiy qismlarga donalar (masalan, makkajo'xori, bug'doy va arpa), oqsil manbalari (soya, baliq uni va go'sht uni), yog'lar, vitaminlar, minerallar va qo'shimchalar kiradi. Ingredientlarni tanlashda parranda go'shtining ozuqaviy tarkibi, mavjudligi, narxi va parhez afzalliklari kabi omillar boshqariladi.

### Taroziga solish va yig'ish:

Ozuqa partiyasini tayyorlash vaqti kelganida, har bir ingredientning kerakli miqdori oldindan belgilangan formulaga muvofiq tortiladi va tarqatiladi. Nozik tortish tizimlari ingredientlar nisbatida aniqlik va izchillikni ta'minlaydi, ozuqa sifatidagi o'zgarishlarni minimallashtiradi.

**Aralashtirish:**

Taroziga solingandan so'ng, ingredientlar aralashtirish kamerasiga yoki idishga o'tkaziladi, ular bir hil aralashmani hosil qilish uchun aralashtiriladi. Aralashtirish jarayoni ozuqalar va qo'shimchalarning ozuqa partiyasi bo'ylab bir xil taqsimlanishiga erishish uchun juda muhimdir. Operatsiyaning miqyosi va talablariga qarab turli xil aralashtirish texnologiyalari, jumladan vertikal mikserlar, gorizontallik mikserlar va eshkakli mikserlar qo'llanilishi mumkin.[2]

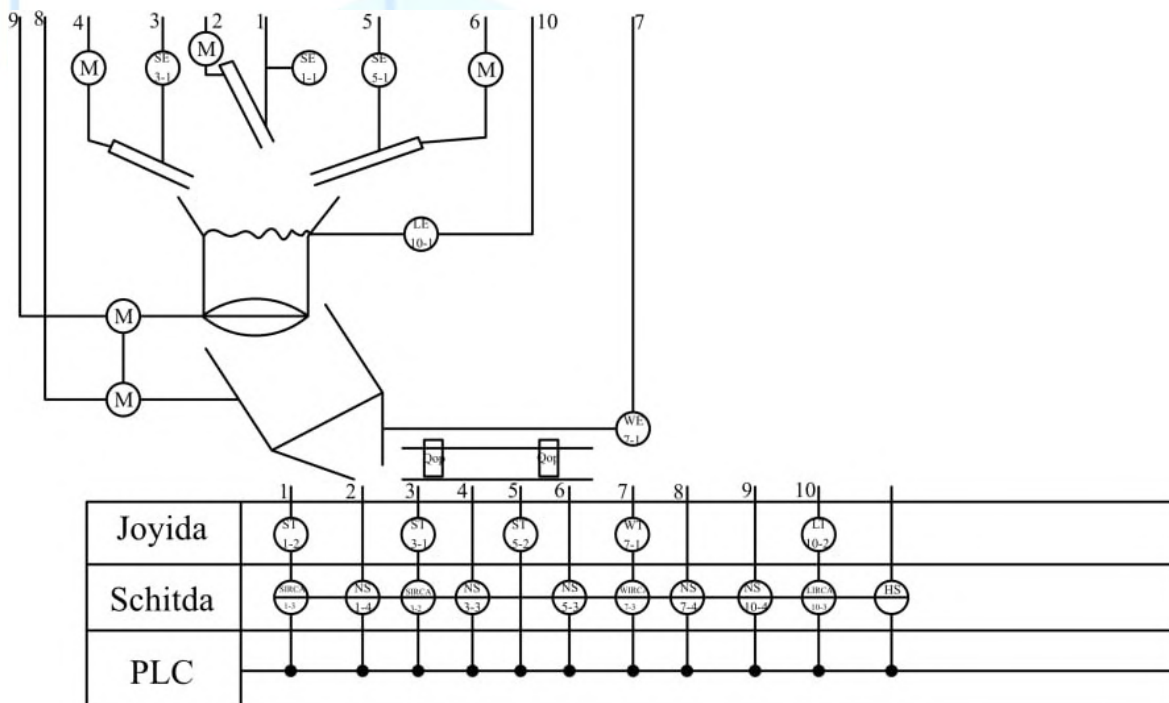

**1-rasm. Tovuq fermalarida omuxta yem tayyorlash jarayonini avtomatlashtirish funksional sxemasi.**

ST- tezlik o'lash, M- motor, SIRCA- tezlikni o'qishni ro'yxatga olishni tartibga solish signali, SE- tezlik o'lash asbobi sezgir element, LE- joyida o'rnatilgan, sathni o'lchovchi birlamchi o'zgartirgich (sezgir element) (masalan elektr yoki hajmli urovnometr), WE- elektro vakuumli asbob, NS- Elektr dvigatelini boshqarish uchun ishga tushirish uskunasi (nasosni yoqish va o'chirish; valfni ochish va yopish va boshqalar), LC- sathni nazorat qiluvchi asbob, LT- joyida o'rnatilgan, shkalasiz, ko'rsatgichlarni masofadan uzatuvchi sath o'lchash asbobi (masalan, pnevma yoki elektr uzatuvchisi shkalasiz urovnometr), WT- transformator, faza va aylantirgich, WIRCA- og'irlikni ro'yhatga oluvchi nazorat qiluvchi qurilma.

**WIRCA** - Og'irlikni qayd etishni nazorat qilish moslamasi odatda vazn o'lchovlarini yozish uchun tashqi apparat bilan o'zaro ta'sir qilishni o'z ichiga oladi.

Бироқ, Sxema birinchi navbatda ramziy hisoblash uchun dasturlash tili bo'lganligi va apparat o'zaro ta'siri uchun o'rnatilgan yordamga ega bo'lmaganligi sababli, bunday qurilmani to'g'ridan-to'g'ri Sxemada amalga oshirish mumkin emas.

### Adabiyotlar

1. Rodrigues, C. va Ernandes, P. (2022). "Ozuqa sifati va xavfsizligida haroratni nazorat qilishning o'rni". Oziq-ovqat va ozuqa xavfsizligi jurnali, 15 (4), 345-359. <https://doi.org/10.1016/j.ffsj.2022.345359>
2. Liu, F., Chjan, Y. va Vang, J. (2021). "Sanoat jarayonlarini avtomatlashtirishda PID nazorati strategiyalari". Nazorat muhandislik amaliyoti, 29, 104-116. <https://doi.org/10.1016/j.conengprac.2020.104116>



## O'ZBEKISTONDA MADANIY TURIZM

*Xasanova Nargiza Athamovna*

*Ilmiy rahbar: Toshkent Xalqaro Kimyo universiteti*

*"Turizm kafedrasi" katta o'qituvchisi*

*Gmail: hasanova190382@gmail.com*

*Abdullayev Mansurbek Orazboy o'g'li*

*Toshkent Xalqaro Kimyo universitet Turizm yo'nalishi*

*TOUP-503U guruhi talabasi*

**Anotatsiya:** Ushbu maqolada O'zbekistonning madaniy turizmi haqida ma'lumot berilgan. Unda O'zbekiston hududidagi madaniy turizm ob'ektlari bo'lgan muzeylar haqida ham ma'lumotlar mavjud.

**Kalit so'zlar:** Madaniy turizm, sayyohlik, YUNESKO, meros, madaniy ob'ektlar, tarix, muzeylar, san'at, an'analar, buyuk Ipak yo'li, muzeylar.

**Annotation:** This article provides information about the cultural tourism of Uzbekistan. It also contains information about cultural tourism objects and museums in the territory of Uzbekistan.

**Key words:** Cultural tourism, tourist, UNESCO, heritage, cultural objects, history, museums, art, traditions, the great Silk Road, museums.

**Аннотация:** В данной статье представлена информация о культурном туризме Узбекистана. Также содержит информацию об объектах культурного туризма, бычьих музеях на территории Узбекистана.

**Ключевые слова:** Культурный туризм, турист, ЮНЕСКО, наследие, культурные объекты, история, музеи, искусство, традиции, Великий Шелковый путь, музеи.

**Madaniy turizm** - bu sayohatchilar mamlakat yoki din madaniyati, ayniqsa turmush tarzi va odamlar hayotini shakllantiradigan boshqa elementlar bilan shug'ullanadigan joy. Turistlar marosimlar va festivallar kabi tegishli tadbirlarga sho'ng'ishadi. Dunyodagi mashhur madaniy turizm yo'nalishlaridan ba'zilari Madagaskardir; Lombok, Indoneziya; Latviya; Haida Gvayi, Britaniya Kolumbiyasi; Shimoliy Shri-Lanka; Chiang May, Tailand; Aristi, Gretsiya; G'arbiy Keyp, Janubiy Afrika va Tamilnadu, Hindiston.

O'zbekistonning o'ziga xos boy madaniy-tarixiy merosi, betakror me'morchiligi va san'ati borligi hech kimga sir emas. Toshkent, Samarqand, Buxoro, Shahrisabz, Xiva, Urganch, Termiz, Qoraqalpog'istonning qadimiy tarixiy obidalari O'zbekiston tarixiy-ma'rifiy turizmining asosiy poydevori hisoblanadi. Mamlakatimizda 7000 dan ortiq madaniy meros obyektlari mavjudligini va ularning aksariyati YuNESKOning

Butunjahon merosi ro'yxatiga kiritilganini bilasizmi? Samarqand, Buxoro, Shahrisabz va Xivaning tarixiy markazlari O'zbekistonning jahon sayyohlik bozorida salohiyati yuksakligidan dalolatdir.

O'zining betakror me'morchiligi, madaniy meros obidalari, antiqa do'konlari va hunarmandchilik ustaxonalari bilan o'ziga jalb etuvchi mamlakatimizning eng qadimiy shaharlariga sayohat har bir sayohatchida yorqin va unutilmas taassurotlarni qoldirishi shubhasiz.

**Muzeylar** . O'zbekistonning ko'p asrlik tarixini his qilish va yangi madaniyatni kashf etishning eng yaxshi yo'llaridan biri mamlakatimizning barcha hududlarida joylashgan turli muzeylarga tashrif buyurishdir. Mamlakatimizda 400 dan ortiq turli muzeylar mavjud bo'lib, ulardan 155 tasi davlatga tegishli. Ularning asosiy yo'nalishi tarix, o'lkashunoslik, tasviriy va amaliy san'at, shuningdek, mashhur madaniyat va san'at namoyandalarining memorial uy-muzeylariga qaratilgan. Mamlakatimizdagi eng mashhur, yirik va muhim muzeylar qatoriga O'zbekiston tarixi davlat muzeyi, O'zbekiston davlat san'at muzeyi, Temuriylar tarixi davlat muzeyi, O'zbekiston Davlat amaliy san'at muzeyi, Davlat I.V.Savitskiy nomidagi Qoraqalpog'iston Respublikasi san'at muzeyi, O'zbekiston davlat tabiat muzeyi va boshqalarni kiritish mumkin.

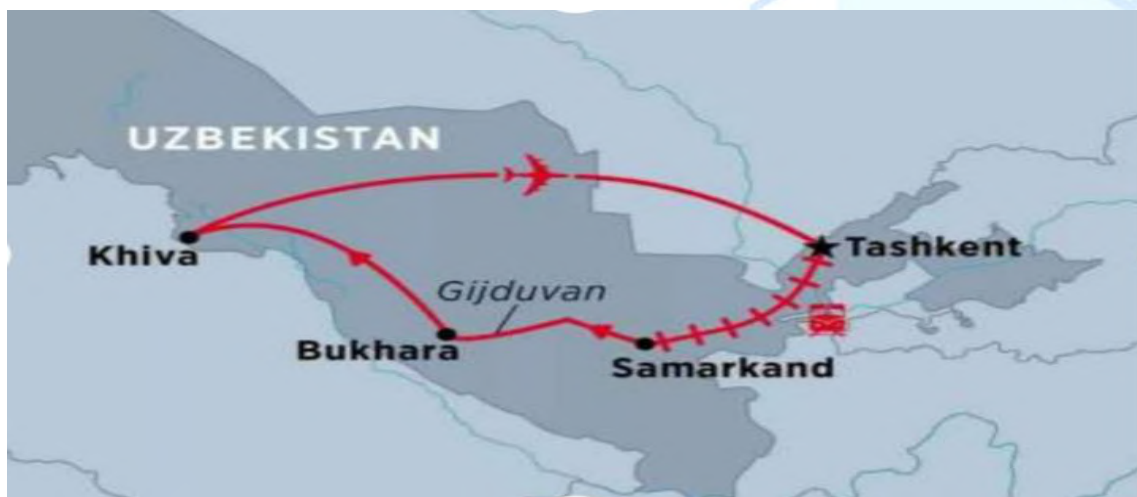

**Respublikamizdagi asosiy sayyohlik yo'nalishi**

O'zbekistondagi yo'l va infratuzilma muammolari mamlakat turizm sanoatiga jiddiy ta'sir ko'rsatishi mumkin. Tarixiy joylar, muzeylar va madaniy yodgorliklar kabi mamlakatning turistik diqqatga sazovor joylari mamlakatning turli burchaklarida tarqalgan. Shuning uchun sayohatchilar O'zbekiston bo'ylab muammosiz harakatlanishlari uchun yaxshi infratuzilma tarmog'iga muhtoj. Yo'lning yomon sharoitlari uzoq sayohat vaqtlarini, yoqimsiz sayohatlarni keltirib chiqarishi va sayyohlarning mamlakatning barcha tarixiy joylarini o'rganishiga to'sqinlik qilishi mumkin. Sayyohlar, shuningdek, agar mamlakat infratuzilmasi xavfli ekanligini his qilsalar, O'zbekistonga tashrif buyurishdan ikkilanishlari mumkin. Yaxshi infratuzilma

va yo'l tarmoqlarining rivojlanishi O'zbekistonda turizmni rivojlantirishga, tashrif buyuruvchilar sonini ko'paytirishga yordam beradi va mamlakat turizm sektorining o'sishiga olib keladi.

O'zbekiston madaniyati Markaziy Osiyo xalqlarining ko'p asrlik an'analari va turmush tarzi bilan chambarchas bog'liq bo'lgan boy tarixga ega. Buyuk Ipak yo'li chorrahasida joylashgan O'zbekiston hududida ko'plab me'moriy yodgorliklar, qadimiy qasr va saroylar, sirli va betakror tabiat yodgorliklari va folklor unsurlari joylashgan bo'lib, ularning aksariyati hozirda YUNESKONing Butunjahon merosi ob'ektlari tomonidan muhofaza qilinadi. Bugungi kunda 4 ta me'moriy majmua YUNESKONing Butunjahon merosi ob'yektlari Reprezentativ ro'yxatiga kiritilgan – Xivadagi Ichan qal'a muzey-qo'riqxonasi (1990), Buxoroning tarixiy markazi (1993), Samarqandning tarixiy markazi "Samarqand – madaniyatlar chorrahasi". . (2001), Shahrisabzning tarixiy markazi, shuningdek, Ugom-Chotqol milliy bog'i (2016) va 9 nomoddiy meros ob'ektlari. Uning mustahkamlanishi va jahon madaniyatida e'tirof etilishiga ham katta e'tibor qaratilmoqda. Ming yillar davomida minoralar va qadimiy gumbazlar ko'plab shaharlarning tashrif qog'ozlari, shahar manzaralari, ulardagi diniy-ma'rifiy muassasalar – masjid va madrasalarning go'zal ko'zgasiga aylandi.

Mustaqil O'zbekistonda qadimiy me'morlarning bu noyob asarlari bebaho madaniy meros ob'yektlari sifatida alohida mavqega ega bo'lib, davlatimiz tomonidan alohida muhofazaga olingan.

### **Foydalanilgan adabiyotlar ro'yxati:**

- 1.<https://uzbekistan.travel/uz/v/madaniy-turizm/>
- 2.[https://iqtisodiyot.tsue.uz/sites/default/files/maqolalar/49\\_Erkayeva.pdf](https://iqtisodiyot.tsue.uz/sites/default/files/maqolalar/49_Erkayeva.pdf)
- 3.<https://uzbekistan.travel/uz/madaniy-meros/>
- 4.<https://farspublishers.org/index.php/ijessh/article/download/1306/1846/1302>
- 5.[https://uz.m.wikipedia.org/wiki/Turizm\\_turlari](https://uz.m.wikipedia.org/wiki/Turizm_turlari)



## ZAMONAVIY DUNYODA YOSHLARNING MUAMMOLARNI DOLZARBLIGINI O`RGANISH

***Aktimirov Sunnatulo Damir o`gli***

*Samarqand davlat universitetining Kattaqo`rg`on filiali Ijtimoiy ish  
ta`lim yo`nalishi talabasi; e-mail: aktimirovsunnat@gmail.com*

***Hasanova Qunduzoy Baxtiyor qizi***

*Samarqand davlat universitetining Kattaqo`rg`on filiali Ijtimoiy ish  
ta`lim yo`nalishi talabasi; e-mail: xasanovaqunduz60@gmail.com*

***Ilmiy rahbar: Ishmurodov Bunyodjon Farxodvich***

*Samarqand davlat universitetining Kattaqo`rg`on filiali o`qituvchisi*

**Annotatsiya.** Ushbu maqola zamonaviy dunyodagi yoshlarning asosiy muammolarini tahlil qiladi va ularni hal qilish yo'llarini taklif qiladi, shuningdek, zamonaviy jamiyatda muvaffaqiyatli moslashish uchun yoshlarning ko'nikmalari, qadriyatlari va qo'llab-quvvatlashini rivojlantirish muhimligini ta'kidlaydi. Ijtimoiy muammo sifatida yoshlarning ishsizligi, Yoshlarni axloqiy tarbiyalash muammolari, Aynan maktab yoshidagi bolalar orasida chekish muammolari haqida ham ma'lumotlar keltirib o'tilgan.yana Temur tuzuklarida yosh avlodni tarbiyasi bilan bog`liq o`gitlar ham keltirib o'tilgan.

**Kalit so`zlar.** Zmonaviy, yoshlar, oila, ishsizlik, jinoyat, axloq, maktab yoshdagi bolalar,Indoniziya, texnologiyalar, ijtimoiy tarmoqlar.

### KIRISH

Zamonaviy yoshlar hayoti va kelajagiga salbiy ta'sir ko'rsatuvchi qator qiyinchilik va muammolarga duch kelmoqda. Ushbu maqolada biz bir nechta bunday muammolarni ko'rib chiqamiz va ularni hal qilish yo'llarini taklif qilamiz. Ko'pchilik yoshlar duch keladigan birinchi muammo - bu ishsizlik. Zamonaviy mehnat bozori yuqori malakali va tajribali ishchilarni talab qiladi, ta'lim muassasalarini endigina tamomlagan yoshlar ko'pincha zarur malakaga ega emas. Bu muammoni maxsus ta'lim va kadrlar tayyorlashni oshirish orqali hal qilish mumkin. Davlat yosh mutaxassislarni qo'llab-quvvatlashga e'tiborni kuchaytirishi, yangi ko'nikmalarni egallash uchun stajirovka dasturlari va maxsus kurslar tashkil etishi kerak. Aytish kerak bo'lgan ikkinchi muammo - bu ijtimoiy tarmoqlar va Internetga qaramlik. Yoshlar Internetda juda ko'p vaqt o'tkazishadi, bu esa izolyatsiya va shaxsiy muloqotning etishmasligiga olib kelishi mumkin. Chakana savdo terapiyasi va onlayn vaqtni cheklash bu muammo bilan kurashishga yordam beradi.<sup>1</sup>

<sup>1</sup> LEX.uz

Shuningdek, yoshlarning virtual olamga butunlay sho'ng'ib ketishining oldini olish uchun sport, sevimli mashg'ulotlar va boshqa faol vaqtni rag'batlantirish kerak.

Ta'kidlash joizki uchinchi masala - moliyaviy ta'limning etishmasligi. Ko'pgina yoshlarda o'z moliyasini boshqarish uchun etarli ko'nikmalar mavjud emas, bu esa kelajakda qarz va moliyaviy qiyinchiliklarga olib kelishi mumkin. Maktab va universitet o'quv dasturlari moliyaviy savodxonlik bo'yicha ta'limni o'z ichiga olishi kerak, moliyaviy rejalashtirish bo'yicha muntazam seminarlar va maslahatlar vaziyatni yaxshilashga yordam beradi. Zamonaviy yoshlar hayotining ajralmas qismi ularning salomatligidir. Biroq, yoshlar orasida sog'liq muammolari ko'proq uchraydi. Jismoniy faollikning etishmasligi, noto'g'ri ovqatlanish va stress salomatlikka salbiy ta'sir qiladi. Bu muammoni hal etish uchun yoshlar o'rtasida sog'lom turmush tarzi va jismoniy faollikni ommalashtirish zarur. Hukumat va ta'lim muassasalari foydalanish uchun qulay sport inshootlarini yaratishi va to'g'ri ovqatlanish bo'yicha ma'lumotlarni taqdim etishi kerak. Zamonaviy yoshlar ko'plab muammolarga duch kelishmoqda, ammo ularni hal qilish yo'llari mavjud. Jamiyat yoshlarga bilim olish, rivojlanish va qo'llab-quvvatlash imkoniyatlarini yaratishi kerak. Bu muammolarni hal etishda yoshlarning individual sa'y-harakatlari ham muhim o'rin tutishini unutmaslik kerak.

Yoshlar shaxsiy va kasbiy o'sish uchun faol harakat qilishga tayyor bo'lishi kerak, shuning uchun davlat tomonidan qo'llab-quvvatlangan holda, ularning o'zini o'zi tashkil etish va o'z-o'zini anglash qobiliyatini rivojlantirish muhimdir.

Zamonaviy dunyo juda faol va tez o'zgarib turadi. O'zgarishlar odamlar, ayniqsa, yoshlar sodir bo'ladi. Yoshlarning dolzarb muammolari butun jamiyatning kamchiliklari va kamchiliklarini aks ettiradi. Shuning uchun bu qiyinchiliklarni hal qilish butun jamiyatning farovonligiga ta'sir qiladi.

### Asosiy qism

Hozirgi kunda aynan yoshlar o'rtasidagi muammolarga axloqiy ruxiy, ijtimoiy muammolaridan misollardan ishsizlik muammolari, muloqot madaniyatidagi muammolar va boshqa muammolarni zamonaviy dunyoda yoshlarning dolzarb muammolari hisoblanadi.

Yoshlarni axloqiy tarbiyalash muammolari, ko'pgina yoshlar va qizlar jinoyat dunyosiga kirib qolishmoqda. Shu tariqa yoshlarda turli xil axloqiy muammolar kelib chiqishiga guvox bo'lmoqdamiz. Bularidan biri Yoshlar orasida chekish muammosi ham katta. Aynan maktab yoshidagi bolalar orasida chekish juda ko'pdir. Axir, yoshlar orasida chekishning noqonuniy obro'si bor, ularning fikriga ko'ra, chekish bir obro' sifatida deb baxolashadi. Ruhiy qashshoqlik zamonaviy yoshlarning nutq madaniyati masalasida o'z aksini topdi. Ta'limning past darajasi, Internetda muloqot qilish, yoshlarning subkulturalarini yaratish odob-axloq me'yorlariga mos kelmaydigan jarlikni rivojlantirishga yordam berdi. Modaga rioya qilib, yosh avlod so'zlashuvda,

so'zlarda sjuda xunuk so`zlar bilan so`zlashishlar, o`zlaricha bu so`zlarni moda deb xisoblashishadi.

Zamonaviy dunyoda yoshlarning muamolarini o'rganish uchun bir necha yo'llar mavjud. Birinchi navbatda, ularning o'zlariga xos bilimlarini o'rganish yoki ularning istaklarini va qobiliyatlarini aniqlash yordam beradi. Bu, ularning qanday muammolarga duch kelishlarini va ularni qanday hal qilishlari kerakligini aniqlashga yordam beradi. Keyin, ularning psixologik va jismoniy holatlarini tushunish ham muhimdir. Bu, ularning stres, anxietet, yoki depressiya kabi muammolari bo'lishi mumkinligini tushuntirish uchun yordam beradi. Jismoniy holatlarni tushunish, ularning sog'lom turmush tarzini ta'minlashga va o'zlarini qo'llab-quvvatlashga yordam beradi.

Boshqa bir qadam esa, ularning ta'lim yo'nalishlarini aniqlash va ularni maqsadlari yo'nalishida yo'lga qo'yishga yordam beradi. Bu, ularning o'zlarini rivojlantirish uchun zarur bilim va ko'nikmalarini olishlari uchun muhimdir.

Yoshlar bilan ishlash va ularning fikrini eshitish, ularning muammolarini tushunishning yaxshi usulidir. Bu, ularning hayotda o'z joylarini topishlariga va o'zlarini o'zlashtirishlariga yordam beradi. Yana, yangi texnologiyalar va media vositalari orqali ularni kuchaytirishlari va jamiyatga qo'shishlari, ularni o'zlarini dunyo bilan bog'lab borishlari va dunyodagi muammolarga qarshi turishlari uchun keng imkoniyatlar yaratishlari mumkin. Bu, ularning dunyo bilan bog'liqlik hissini oshirish va ularning o'zlarini qanday muammolarga duch kelishlari mumkinligini tushuntirish uchun muhimdir. Yana bunday muammolarga duch kelganlarida o`zlari bemalol hal qilo olishlari va bu muammolarga tez yechim topgan xolda boshqalarga xam o`rnak bo`lishlariga yordam beradi.

Yoshlarning yana bir asosiy muammolaridan biri yoshlarimizda bilimiy darajaning pastligidir.

Yoshlarning bilim darajasi haqida muammoni haqiqatdan ham keng tarqalgan bir muammoga aylandi. Bir qancha sabablarga ko'ra, yoshlar o'rtasida bilim farq qiladi va bu masala uchun bir nechta misollar keltirishimiz mumkin.

Birinchi sabab - ta'lim tizimi. Yoshlarning ko'p qismi uchun, ta'lim tizimi ularning bilim olishini rag'batlantirmaydi yoki ularning xayollari bilim olishga qiziqishi past darajada. Bu, darsda qatnashishga motivatsiyani pasaytiradi va o'rganish jarayonini susatytiradi.

Ikkinchi sabab - resurslar va imkoniyatlar. Bir qancha oilalarda, yoshlar ta'lim uchun zarur imkoniyatlardanfoydalana olishmasliklari. Bu ya`ni darsliklar, kompyuterlar, internet ulushi, ilmiy kutubxonalardan foydalanish imkoniyati yo'qligini anglatadi.

Uchunchi sabab - ma'rifatni qo'llab-quvvatlash. Bir qancha oilalarda, ota-onalar yoki o'qituvchilar o'zgaruvchan qaror qabul qiladi. Ularning bilimni rag'batlantirish,



kitoblar o'qish, tadqiqot qilish, yoshlarning qiziqishini yoritish va ularni rivojlantirish maqsadida katta ahamiyatga ega.

Bunday muammolarga chiqish uchun, ota-onalar, o'qituvchilar, va jamiyat birligida ish olib borishi kerak. Yoshlarga ta'lim berishda ularning qiziqishlariga va istaklariga yo'l qo'yish zarur. Buning bilan birga, ta'lim tizimini yanada mukammal qilish, yangi texnologiyalar va yangiliklarga oid ko'nikmalarni qo'llab-quvvatlash muhimdir.

Har birdavirning o'z muammolari bo'lgan tarixda bu kabi muammolarni bartaraf etish uchun texnologiyalar ishlab chiqishgan. Misol uchun aynan Amir Temurning "Temur tuzuklari" da yosh avlodning tarbiyasi bilan bog'liq o'gitlarini yozib ketganlar.

Amir Temur jang-u jadallikda kechgan umri davomida yosh avlodga turmush odobi, hulq-odob qoidalari, ma'naviyat-madaniyat haqida takrorlanmas o'gitlar meros qilib qoldirgan va bu o'gitlarni pedagogika jarayonida qo'llash ta'limda ko'zlangan maqsadga yo'l ochadi. Amir Temurning ma'naviy merosida insonparvarlik, adolatlilik, mehnatsevarlik, vatanga sadoqat, to'g'rilik, do'stlikhamkorlik, mehr-muruvvat ko'rsatish, yaxshilik, sabr-qanoat kabi xislatlar ulug'lanib, xiyonat, bevafoqlik, sotqinlik, yolg'onchilik qoralanadi<sup>2</sup>. Hayotda "rosti-rusti" qoidasiga rioya etgan Amir Temurning o'zi naqshbandiylik tariqatidagi "Dil ba yoru, dast ba kor" tamoyiliga ko'ra ish tutib, Yusuf Xos Hojib, Abu Nasr Farobiy, Jaloliddin Davoniy va boshqalar tomonidan targ'ib etilgan va haqiqiy komil inson, adolatli hukmdor uchun zarur bo'lgan quydagi o'n ikki qoidani o'ziga yo'riq qilib olganini ko'ramiz:

1. Har yerda va har vaqtda Islom dinini quvatlash; 2. Davlat va saltanatni boshqarishda o'n ikki tabaqa; 3. Toifadagi kishilarga tayanish; 4. Dushman bilan kurashda maslahat; 5. Kengash; 6. Tadbirkorlik bilan ish ko'rish; 7. Faollik; 8. Hushyorlik ko'rsatish; 9. Ehtiyotkorlik ko'rsatish; 10. Saltanat ishini yurgizishda murosayu madora; 11. Muruvvat bilan ish ko'rish; 12. Sabr-toqat bilan ish ko'rish.<sup>3</sup>

Aynan Amir Temur o'zlariga bu yo'riqnomaga amal qilganlar aynan bizning yoshlar xam mana shu kabi bizning davrimizga hos o'z yo'riqnomalarini tuzib olishlari zarurdir. Shundagina ular mana shu yurt ravnaqi uchun o'z xissalarini qo'shuvchi shaxs bo'lib ulg'ayadilar. Haqiqatdan ham har bir yosh ongida odob-axloq, ma'naviy bilimlarni oshirish zarurdir.

Boshqa mamlakatlarda ham yoshlar muammolari va yoshlarga qaratilayotgan imkoniyatlar haqida va bu imkoniyatlarni bizning O'zbekistonda qo'llasak qay tariqa yoshlar muammolariga yechim topa olishimiz haqida ma'lumotlar bilan tanishib chiqamiz.

<sup>2</sup> AMIR TEMUR O'GITLARINING TARBIYAVIY AHAMIYATI Najmiddinova Durdon Salimjon qizi Andijon davlat chet tillar insituti talabasi <https://doi.org/10.5281/zenodo.7376482>

<sup>3</sup> "Temur tuzuklari" [forschadan Alixonto'ra Sog'uniy va Habibulla Karomatov tarjimas], 1991, 1996;

Indoneziyada yoshlar muammolari ham ko'p. Ko'p yoshlar ish-ta'lim olishda va ijtimoiy sohada qiyinliklarga uchrashadi. Qo'shimcha masalalar, madaniy va siyosiy ko'rsatkichlar, kasalliklar, ta'lim tizimi va ish tartiboti mavjud muammolar qatorida.

Iqtisodiy tinchlik va ish imkoniyatlari yetarli darajada o'zaro farq qiladi. Qishloqda yashovchi yoshlar uchun ta'lim va sohani rivojlantirishga yondashuvlar ko'p. Shuningdek, keng ko'lamli ijtimoiy ta'lim va yangi texnologiyalarni qo'llash yoshlar uchun muhimdir. Boshqa muammolar esa narkotik moddiyatlarga qarshi kurash, inson haqiqatini va haq-huquqni o'zlashtirishga qarshi kurash, ish bilan bog'liq narxlarning oshib ketishiga qarshi kurash kabi jihatlar bilan bog'liq muammolardir, lekin har biri hal qilinishi mumkin bo'lgan vaziyatlardir.

Endi Indoneziyada yoshlarga qaratilgan imkoniyatlar<sup>4</sup>.

Indoneziyada yoshlarga qaratilgan imkoniyatlar o'zining keng qamrovi mavjudligi va mamlakatning ko'plab sohalarida paydo bo'lgan iste'moliyatlaridan kelsa, juda turli xil. Quyidagi yo'nalishlarda yoshlar uchun imkoniyatlar mavjud:

1. "Ta'lim va O'qish:" Indoneziyada ta'lim tizimi, umumiy o'quv dasturlaridan o'zini rivojlantirayotgan madaniy, yuridik, va siyosiy muammolarga qarshi ta'sir ko'rsatishi mumkin bo'lgan eng muhim boshqa tizimlariga qaraganda qiyinliklar bilan birlashgan. Bunday ko'plab muammolar ortidan o'tkazilgan keyin ta'limni yaxshilash, boshqa sohalar uchun mutaxassislar va mutaxassisliklarga tayyorlash uchun keng imkoniyatlar mavjud.

2. "Ish O'rinlari:" Indoneziyada xalqaro kompaniyalar, texnologiyaviy sohasi va boshqa sohalarida ommalashtirilgan korxonalar va bizneslarning keng sohalarida taklif etadi. Yashirin sohalar, texnologiyalar va inovatsiyalar yoshlar uchun ish imkoniyatlarini yanada oshiradi.

3. "Ijtimoiy faoliyatlar va Kengayish:" Yoshlar uchun ijtimoiy va madaniy faoliyatlar, sport va san'at tadbirlari, ijtimoiy tashkilotlar va jamoat guruhlari orqali o'zlarini rivojlantirish va jamiyatga xizmat qilish imkoniyatlarini o'zlariga egallab oladigan oson yo'lda qo'yadilar.

4. "Texnologiyalar va Ijtimoiy Tarmoqlar:" Indoneziyada internet va ijtimoiy tarmoqlar keng qamrovi boyicha oson foydalanish uchun imkoniyatlarini taklif etadi. Bu platformalar yoshlar uchun o'zlarining fikrlarini bildirishlari, yangiliklarini, va tajribalarini bo'lishadi va ularga ijtimoiy tarzda bog'liqlik qilish imkoniyatlarini ta'minlaydi.

5. "Turli o'yinlar va internet o'yinlari" internet o'yinlarida ham Indoneziya yoshlariga keng imkoniyatlar mavjud. Bu, o'yinlar va o'yin sohasida o'zlarini rivojlantirish, komandasini yaratish, strategiya va jamoat tuzilishini o'rganish uchun imkoniyatlarni taqdim etadi.

<sup>4</sup> "Muqaddas yurt" - William Faulkner

Indoneziyadagi yoshlar uchun imkoniyatlar va o'zni o'zaro farq qiladi, ammo yuqorida keltirilgan yo'nalishlar umumiy ravishda yoshlar uchun keng o'zgaruvchanliklarni taqdim etadi.

### **XULOSA**

Yosh avlod muammolari va istiqbollarni o'rganar ekanmiz, yoshlar tanqidga juda moyil, degan xulosaga kelish mumkin. Eng kichik xato ularning hayotini tubdan o'zgartirishi mumkin. Zamonaviy jamiyatda yoshlar mehnat, psixologik, ijtimoiy, axloqiy, tarbiyaviy, siyosiy, iqtisodiy muammolar, shuningdek, axloqsiz xatti-harakatlar, yomon odatlarni suiiste'mol qilish va jinoiy faoliyat bilan bog'liq muammolarga duch kelmoqdalar. Hozirgi kunda eng keng tarqalgan muammolardan, internet ham yoshlar orasida eng dolzarb muammolardan biri hisoblanadi. Agar siz Internetdan oqilona foydalansangiz, undan faqat foyda ko'rishingiz mumkin. Ammo boshqa tomondan, ko'pchilik shunchaki Internetga qaram bo'lib, umrining ko'p qismini Internetga sarflaydi. Yoshlar hayotda do'stlar bilan muloqot qilish o'rniga, ijtimoiy tarmoqlarda muloqot qilishadi. Odamlar sayr qilish va toza havodan nafas olish o'rniga Internetda o'tirishadi, bu yaxshi emas. Internetga qaramlik ba'zan alkogol yoki giyohvand moddalarga bo'lgan qaramlikdan ko'ra ko'proq halokatli bo'lishi mumkin. Bu muammo tajovuzkorlik, depressiyaga moyillik, asta-sekin voqelikdan ajralish, sotsializatsiya muammolari, ruxsat berish va jazosizlik illyuziyalarining paydo bo'lishi kabi psixologik muammolarga olib keladi. Bundan tashqari, Internetga qaramlik boshqa bir qator giyohvandliklarga aylanishi mumkin. Shu boisdan xam hamma qaratilayotgan imkoniyatlardan oqilona foydalanish zarur.

### **FOYDALANGAN ADABIYOTLAR**

1. AMIR TEMUR O'GITLARINING TARBIYAVIY AHAMIYATI Najmiddinova Durdon Salimjon qizi Andijon davlat chet tillar insituti talabasi <https://doi.org/10.5281/zenodo.7376482>
2. "Temur tuzuklari" [forschadan Alixonto'ra Sog'unuy va Habibulla Karomatov tarjimas], 1991,1996;
3. "Muqaddas yurt" - William Faulkner
4. O'zME. Birinchi jild. Toshkent, 2000-yil
5. K6ul Muhsin Muhammad Boqir ibn Muhammad Ali, Bahruddin Balogardon, T., 1993; Idris shoh, Na-qshbandiy tariqati, T., 1993; Nasafiy, Hazrat
6. LEX.uz



**BOLALAR VA YOSHLARGA OID DAVLAT SIYOSATI  
USTUVOR YO`NALISHLARI TAHLILI VA YOSHLAR  
IJTIMOIYLAISHUVIDAGI O`RNI**

**АНАЛИЗ ПРИОРИТЕТНЫХ НАПРАВЛЕНИЙ ГОСУДАРСТВЕННОЙ  
ПОЛИТИКИ В ОТНОШЕНИИ ДЕТЕЙ И МОЛОДЕЖИ И ИХ МЕСТА  
МОЛОДЕЖИ В СОЦИАЛИЗМЕ**

***Aktimirov Sunnatulo Damir õgli***

*Samarqand davlat universitetining Kattaqo'rg'on filiali Ijtimoiy ish  
ta'lim yo'nalishi talabasi; e-mail: aktimirovsunnat@gmail.com*

***Hasanova Qunduzoy Baxtiyor qizi***

*Samarqand davlat universitetining Kattaqo'rg'on filiali Ijtimoiy ish  
ta'lim yo'nalishi talabasi; e-mail: xasanovaqunduz60@gmail.com*

***Ilmiy rahbar: Ishmurodov Bunyodjon Farxodvich***

*Samarqand davlat universitetining Kattaqo'rg'on filiali o'qituvchisi*

**Аннотация.** Hozirgi kunda bolalarga va yoshlarga bo'lgan imkoniyatlar kuchayib bormoqda. 1989 yil 20 noyabr sanasi BMTning Bola huquqlari to'g'risidagi Konvensiyasi qabul qilingan kun hisoblanadi. Ushbu Konvensiya inson huquqlari tarixidagi eng muhim hujjatlardan biridir. Butun dunyoda bolalar himoyasi, parvarishiga alohida e'tibor qaratilib, 1 iyun — Xalqaro bolalarni himoya qilish kuni katta shodiyona sifatida nishonlanadi. Mamlakatimizda yoshlarning huquq va manfaatlarini himoya qilish borasida mustahkam huquqiy baza yaratilgan. Xususan, yoshlar masalasiga doir juda ko'p qonun va qonunosti hujjatlari qabul qilindi. O'zbekiston yoshlarning huquq va erkinliklarini ta'minlashga qaratilgan xalqaro huquqiy hujjatni ratifikasiya qilgan. Donolarning shunday hikmati bor, agar mamlakat 1 yil rivojlanaman desa — bug'doy eksin, agar mamlakat 10 yil rivojlanaman desa — daraxt eksin, agar mamlakat 100 yil ravnaq topaman desa — o'z yoshlarini o'stirsin.

**Калит so'zlar.** Bolalar, yoshlar, konvensiya, BMTning Bola huquqlari to'g'risidagi Konvensiyasi, O'zbekiston, President,

**Аннотация.** Сегодня возможности для детей и молодежи увеличиваются. 20 ноября 1989 года – дата принятия Конвенции ООН о правах ребенка. Эта Конвенция является одним из важнейших документов в истории прав человека. Во всем мире защите и заботе о детях уделяется особое внимание, и 1 июня – Международный день защиты детей отмечается с большой радостью. В нашей стране создана прочная правовая база для защиты прав и интересов молодежи. В частности, принято множество законов и подзаконных актов по вопросам молодежи. Узбекистан ратифицировал международно-правовой документ, направленный на обеспечение прав и свобод молодежи. У мудрых людей есть

такая мудрость: если страна говорит, что будет развиваться в течение 1 года, сажайте пшеницу, если страна говорит, что она будет развиваться в течение 10 лет, сажайте деревья, если страна говорит, что она будет процветать в течение 100 лет, пусть она вырастит свою молодость. .

**Ключевые слова.** Дети, молодежь, конвенция, Конвенция ООН о правах ребенка, Узбекистан, Президент.

## ANALYSIS OF PRIORITY AREAS OF STATE POLICY IN RELATION TO CHILDREN AND YOUTH AND THEIR PLACE OF YOUTH IN SOCIALISM

**Annotation.** Today, opportunities for children and youth are increasing. November 20, 1989 is the date of adoption of the UN Convention on the Rights of the Child. This Convention is one of the most important documents in the history of human rights. Throughout the world, special attention is paid to the protection and care of children, and June 1, International Children's Day, is celebrated with great joy. Our country has created a strong legal framework to protect the rights and interests of young people. In particular, many laws and regulations on youth issues have been adopted. Uzbekistan has ratified an international legal document aimed at ensuring the rights and freedoms of young people. Wise people have this wisdom: if a country says it will develop within 1 year, plant wheat, if the country says it will develop within 10 years, plant trees if the country says it will prosper within 100 years , let her grow her youth. .

**Keywords.** Children, youth, convention, UN Convention on the Rights of the Child, Uzbekistan, President.

## KIRISH

1989 yil 20 noyabr sanasi BMTning Bola huquqlari to'g'risidagi Konvensiyasi qabul qilingan kun hisoblanadi. Ushbu Konvensiya inson huquqlari tarixidagi eng muhim hujjatlardan biridir. Zero, mazkur sanadan e'tiboran bola huquqlari dunyoning qaysi mintaqasida buzilmasin, uni himoya qilish borasida xalqaro imkoniyat vujudga keldi. Konvensiya bola huquqlarini himoya qilishning kafolatlari mustahkamlangan birinchi xalqaro huquqiy hujjat hisoblanadi. Konvensiya bir qancha jihatlari bilan muhim ahamiyat kasb etadi. Birinchidan, Konvensiyada ilk bor bola tushunchasi huquq sub'ekti sifatida tan olingan. Bu huquq sub'ektiga bolalardan tashqari voyaga yetmaganlar ham kiradi. Ikkinchidan, Konvensiya voyaga yetmaganlarning xalqaro huquqiy maqomini shakllantirdi. Shunga ko'ra, bolaning huquq va erkinlik doirasi kengaytirildi. Uchinchidan, ushbu hujjatda shafqatsiz qiynoq va qurolli to'qnashuvlar qurboni bo'lgan, shuningdek, qonuni buzgan va muomalaga layoqatsiz bolalarning yuridik himoyasi nazarda tutilgan. To'rtinchidan, unda bolalarni ba'zi bir salbiy hodisalar (giyoxvantlik va ruhiy ta'sir etuvchi moddalarni noqonuniy iste'mol qilish, bolalarni sotish va g'ayriqonuniy maqsadlarga jalb etib, ulardan foydalanish) kabi

ta'sirlardan himoya qilish masalalari ham alohida qayd etilgan.<sup>1</sup> Beshinchidan, bola yoki o'smir huquqlarini himoya qilishda kamsitmaslik tamoyili e'tirof etilgan.

Bola huquqlari to'g'risidagi Konvensiyada to'rt asosiy yo'nalish belgilangan bo'lib, bular yashash, rivojlanish, himoyalanih hamda bolalarning o'zlariga bevosita tegishli qaror qabul qilinishida qatnashish huquqlarini ta'minlashni o'z ichiga oladi.

### ASOSIY QISM

Butun dunyoda bolalar himoyasi, parvarishiga alohida e'tibor qaratilib, 1 iyun — Xalqaro bolalarni himoya qilish kuni katta shodiyona sifatida nishonlanadi. Ammo bir paytlar — insoniyat boshiga og'ir kulfatlar solgan Ikkinchi jahon urushida murg'ak jonlarni himoya qiladigan kishilar nihoyatda sanoqli edi. Dahshatli urush oqibatida etim qolgan millionlab bolalarning aksariyati ko'chada yashashga, omon qolish uchun tilanchilik va o'g'rilik qilishga majbur bo'ldi. Hatto iqtisodiy farovonligini nisbatan saqlab qolgan mamlakatlarda ham qanchadan-qancha bolalar ko'cha-ko'yda tentirab, ochlik va kasallikdan halok bo'ldi. Bunday og'ir vaziyatga befarq qarab turolmagan BMT yordamga muhtoj bolalarga ko'mak berish maqsadida 1946 yil 11 dekabrda Xalqaro favqulodda bolalar jamg'armasi — YUNISEFga asos soldi.

Dunyo aholisining qariyb 20 foizini yoshlar tashkil qiladi. O'zbekistonda esa bu ko'rsatkich 60 foizdan oshadi. Yoshlar xalqimiz, davlatimizning bebaho boyligi. Ular uchun barcha shart-sharoit yaratilgan, imkoniyatlar eshigi keng ochilgan. Davlatimiz rahbarining 2017 yil 5 iyuldagi «Yoshlarga oid davlat siyosati samaradorligini oshirish va O'zbekiston yoshlar ittifoqi faoliyatini qo'llab-quvvatlash to'g'risida»gi farmoni bu boradagi ishlarni yangi bosqichga olib chiqdi.<sup>2</sup>

Yoshlarga oid davlat siyosatining asosiy printsiplari quyidagilardan iborat:

- ochiqlik va shaffoflik;
- yoshlarga oid davlat siyosatini ro'yobga chiqarishda yoshlarning ishtirok etishi;
- yoshlar tashabbuslarini qo'llab-quvvatlash va rag'batlantirish;
- ma'naviy, axloqiy va madaniy qadriyatlarning ustuvorligi;
- yoshlarning kamsitilishiga yo'l qo'yilmasligi.

Yoshlarga oid davlat siyosatining asosiy yo'nalishlari quyidagilardan iborat:

- yoshlarning huquqlari, erkinliklari va qonuniy manfaatlarini ta'minlash;
- yoshlarning hayoti va sog'lig'ini saqlash;
- yoshlarning ma'naviy, intellektual, jismoniy va axloqiy jihatdan kamol topishiga ko'maklashish;
- yoshlar uchun ochiq va sifatli ta'limni ta'minlash;
- yoshlarni ishga joylashtirish va ularning bandligi uchun shart-sharoitlar yaratish;
- yoshlarni vatanparvarlik, fuqarolik tuyg'usi, bag'rikenglik, qonunlarga, milliy va

<sup>1</sup> Mo'minov Abdulxay Rashidovich Tillabayev Mirzatillo Alishirovich BOLA HUQUQLARI TOSHKENT - 2014

<sup>2</sup> O'ZBEKISTONDA YOSHLARGA OID DAVLAT SIYOSATINI 2025-YILGACHA RIVOJLANTIRISH KONSEPSIYASINI TASDIQLASH TO'G'RISIDA QONUN



umuminsoniy qadriyatlarga hurmat ruhida, zararli ta'sirlar va oqimlarga qarshi tura oladigan, hayotga bo'lgan qat'iy ishonch va qarashlarga ega qilib tarbiyalash;

- yoshlarni axloqiy negizlarni buzishga olib keladigan xatti-harakatlardan, terrorizm va diniy ekstremizm, separatizm, fundamentalizm, zo'ravonlik va shafqatsizlik g'oyalaridan himoya qilish;
- yoshlarning huquqiy ongi va huquqiy madaniyati darajasini yuksaltirish;
- iqtidorli va iste'dodli yoshlarni qo'llab-quvvatlash hamda rag'batlantirish;
- yoshlar tadbirkorligini rivojlantirish uchun shart-sharoitlar yaratish;
- yoshlarda sog'lom turmush tarziga intilishni shakllantirish, shuningdek yoshlarning bo'sh vaqtlarini mazmunli tashkil etish va yoshlar sportini ommaviy rivojlantirish uchun shart-sharoitlar yaratish;
- yosh oilalarni ma'naviy va moddiy jihatdan qo'llab-quvvatlash, ular uchun munosib uy-joy va ijtimoiy-maishiy sharoitlarni yaratish bo'yicha kompleks chora-tadbirlar tizimini amalga oshirish;
- yoshlarning huquqlari va erkinliklarini ro'yobga chiqarish sohasida faoliyatni amalga oshiruvchi xalqaro tashkilotlar bilan hamkorlikni rivojlantirish.<sup>3</sup>

Donolarning shunday hikmati bor, agar mamlakat 1 yil rivojlanaman desa — bug`doy eksin, agar mamlakat 10 yil rivojlanaman desa — daraxt eksin, agar mamlakat 100 yil ravnaq topaman desa — o`z yoshlarini o`stirsin.

Bu hikmatlar ham bejizga aytib o'tilmagan har bir mamlakat kelajagi yoshlarimiz qo`lidir. Mamlakatimiz rahbari yoshlarga bo`lgan imkoniyatlarni yildan yilga oshirib bormoqdalar.

Yoshlarga oid davlat siyosati samaradorligini oshirish maqsadi juda ko`p chora tadbirlar ishlab chiqilmoqda bularga misollar.

Mamlakatimizda yoshlarning huquq va manfaatlarini himoya qilish borasida mustahkam huquqiy baza yaratilgan. Xususan, yoshlar masalasiga doir juda ko`p qonun va qonunosti hujjatlari qabul qilindi. O`zbekiston yoshlarning huquq va erkinliklarini ta`minlashga qaratilgan xalqaro huquqiy hujjatni ratifikasiya qilgan.

Davlatimiz tarixida ilk bora 30 iyun – “Yoshlar kuni” sifatida nishonlana boshlandi. Shu ma`noda, Yurtboshimiz tashabbusi bilan 30 iyun – “Yoshlar kuni” etib belgilangani yoshlar uchun o`ziga xos quvonchli bayram bo`lish bilan birga, ularni yangi, yuksak marralarga chorlovchi, jonajon vatanimizga sadoqatini yanada kuchaytiruvchi beqiyos rag`bat hamdir.

Vatan kelajagini bunyod etishga bel bog`lagan, yurtimizda amalga oshirilayotgan ishlarga nisbatan daxldorlik hissini tuygan, jamiyatimizning turli sohalarida o`z mehnati bilan samarali xizmat qilib kelayotgan, fidoiy yoshlarimizni rag`batlantirish

<sup>3</sup>O`ZBEKISTON RESPUBLIKASIDA YOSHLARGA OID DAVLAT SIYOSATINING ASOSLARI

maqsadida "**Kelajak bunyodkori**" medali ta`sis etilgan va bu yutuqlarga juda ko`p yoshlarimiz erishishmoqdalar.

Yigitlarimiz qalbida vatanparvarlik tuyg`ularini yanada yuksaltirish, ularda mardlik, jasorat, sadoqat kabi fazilatlarni shakllantirish, o`z xalqining mard o`g`loni bo`lgan yigitlarni munosib taqdirlash maqsadida "**Mard o`g`lon**" Davlat mukofati ta`sis etildi. Yana Yoshlar o`rtasida mutolaa madaniyati, kitobxonlikni keng targ`ib etish, yuksak intellektual salohiyatli, kitobga oshno, bilimli avlodni voyaga etkazish maqsadida, Prezidentimiz tashabbusi bilan "**Yosh kitobxon**" ko`rik-tanlovi tashkil etildi va respublikamiz bo`ylab, eng ommalashgan tanlovga aylandi. Mamlakatimizda yoshlarga qaratilgan davlat siyosati tarixida ilk bora, O`zbekiston Respublikasi Prezidenti huzuridagi Davlat boshqaruvi akademiyasi qoshida **Yoshlar muammolarini o`rganish va istiqbolli kadrlarni tayyorlash instituti** tashkil etildi. Shu vatanning ertangi kuni hisoblanmish yoshlar siyosati doirasida xalqaro aloqalar yo`nalishidagi ishlar ham tizimli yo`lga qo`yildi. **O`zbekiston yoshlari umumjahon assosiasiyasi** tashkil etilib, xorijda ishlab yurgan yoki tahsil olayotgan yoshlarimizni ijtimoiy himoyalashga ham alohida e`tibor qaratildi. Shu kunga qadar, o`zbekistonlik yoshlardan iborat delegasiyalarning Xitoy, Germaniya, Rossiya, Hindiston, Turkiya kabi 10 dan ortiq davlatlarga tajriba almashish hamda xorijiy davlatlarda yoshlarga doir dasturlarni amalda o`rganish maqsadida safarlar uyushtirildi. Bir necha bora yoshlar o`rtasida xalqaro forumlar, festival va konferensiyalar tashkil etildi. <sup>4</sup>Albatta bunday misollarni va raqamlarni yana ko`plab keltirish mumkin. Lekin eng muhimi, bizda otaboblarimizdan qolgan meros — farzand tarbiyasiga katta e`tibor qaratish, kasb-korli, hunarli qilish, qadriyatlarimizga hurmat ruhida tarbiyalash, qalbida vatanparvarlik tuyg`ularini yuksaltirish kabi eng muhim masalalar aynan davlat siyosati darajasida ko`tarilgani bugun mamlakatimizda amalga oshirilayotgan har bir ishda namoyon bo`lib kelmoqda.

## XULOSA

Xulosa qilib shuni aytishimiz mumkinki hozirgi kunda mamlakatimizda bolalarga oilalarga, yoshlarga bo`lgan e`tiborlar kuchayib bormoqda.

Aytish joizki, so`nggi yillarda O'zbekistonda ona va bola salomatligiga qaratilayotgan e'tibor, bu borada olib borilayotgan aniq chora-tadbirlar natijasida mamlakatda bolalarning omon qolishi va sog'lom rivojlanishi bo'yicha yuqori natijalar qayd etilmoqda. Ammo ayrim muammolar ham yo'q emas. Xususan, 5 yoshgacha bo'lgan bolalar o'limining 50 foizi ular hayotining dastlabki 28 kunida ro'y beradi.

Yana yoshlarga berilayotgan imkoniyatlarning kuchayishining yaqqol misoli O`zbekistonda 2024-yilning "Yoshlar va biznesni qo`llab-quvvatlash yili" deb e`lon qilinishidir. Aynan mana shu yildan boshlab yanada yoshlarga va ularning bantligiga,

---

<sup>4</sup> LEX.UZ

yoshlarning muammolarini oldini olish bo'yicha ham chora-tadbirlarning kuchayib boradi. Bu olib borilayotgan barcha ishlar yoshlarning bua jamiyatda ijtimoiylashishiga ijobiy ta'sir ko'rsatadi.

**FOYDALANGAN ADABIYOTLAR:**

1. Karimov I.A. Bizdan ozod va obod Vatan qolsin. T.2. – T.: “O‘zbekiston”, 1996.
2. ISLOM KARIMOV “BIZ KELAJAGIMIZNI O‘Z QO‘LIMIZ BILAN QURAMIZ” Toshkent «O‘zbekiston» 1999
3. Erkin va farovon, demokratik O‘zbekiston davlatini birgalikda barpo etamiz. Sh.M. Mirziyoyev. — Toshkent : O‘zbekiston, 2016.
4. Buyuk kelajagimizni mard va olijanob xalqimiz bilan birga quramiz. Sh.M.Mirziyoev. — Toshkent: : „O‘zbekiston“, 2017
5. Mo‘minov Abdulxay Rashidovich Tillabayev Mirzatillo Alishjrovich BOLA HUQUQLARI TOSHKENT – 2014
6. O‘ZBEKISTONDA YOSHLARGA OID DAVLAT SIYOSATINI 2025-YILGACHA RIVOJLANTIRISH KONSEPSIYASINI TASDIQLASH TO‘G‘RISIDA QONUNI.
7. O‘ZBEKISTON RESPUBLIKASIDA YOSHLARGA OID DAVLAT SIYOSATINING ASOSLARI.
8. LEX.UZ



## HOZIRGI KUNDA KEKSALARGA E`TIBOR VA ULARGA KO`RSATILAYOTGAN IJTIMOY YORDAMLAR

*Ergasheva Durdona Kenjaboy qizi*

*Samarqand davlat universitetining Kattaqo`rg`on filiali Ijtimoiy ish  
ta`lim yo`nalishi talabasi;*

*e-mail: [ergashevadurdona443@gmail.com](mailto:ergashevadurdona443@gmail.com)*

*Ilmiy raxbar: **Abbosova Maftuna Subxonovna***

*Raqamli texnologiyalar va iqtisodiyot kafedrasi o`qituvchisi, P.H.D*

*e-mail: [maftuna08011993@gmail.com](mailto:maftuna08011993@gmail.com)*

**Annotatsiya.** Ushbu maqolada keksalarga bo`lgan e`tiborlar va ularga ko`rsatilayotgan ijtimoiy yordamlar, O`zbekistonda va butun dunyoda keksalarga bo`lgan e`tiborlar, keksalar haqida olimlarning fikrlari haqida ham yoritib berilgan.

Yana keksalarga va imkoniyatlari cheklanganlarni hayotini yaxshilash uchun ishlab chiqilayotgan qaror, farmonlardan ham misollar keltirilgan.

**Kalit so`zlar:** Keksalar, Muruvvat, Saxovat, protez-ortopediya, imkoniyatlari cheklanganlar, BMT Bosh Assambleyasi

**Abstract.** This article outlines the attention to older people and the social assistance provided to them, attention to older people in Uzbekistan and around the world, as well as the opinions of scientists about older people.

There are also examples of decrees and regulations that are being developed to improve the lives of older people and people with disabilities.

**Key words:** Elderly people, Kindness, Generosity, prosthetic and orthopedic treatment, disabled people, UN General Assembly.

**Абстрактный.** В данной статье изложено внимание к пожилым людям и оказываемая им социальная помощь, внимание к пожилым людям в Узбекистане и во всем мире, а также мнения ученых о пожилых людях.

Также есть примеры указов и постановлений, которые разрабатываются для улучшения жизни пожилых людей и людей с ограниченными возможностями.

**Ключевые слова:** Пожилые люди, Доброта, Щедрость, протезно-ортопедическое лечение, инвалиды, Генеральная Ассамблея ООН.

### KIRISH

“Mamlakatimizda o`zgarlar parvarishiga muhtoj hamda yolg`iz yashaydigan keksalar va nogironligi bo`lgan shaxslarga xonadonida, shuningdek, “Muruvvat” va “Saxovat” internat uylarida statsionar sharoitlarda qator tibbiy-ijtimoiy xizmatlar ko`rsatilmoqda. Jumladan, reabilitatsiya markazlarida tibbiy-ijtimoiy reabilitatsiya va abilitatsiya choralari ko`rilmoqda, ehtiyojmand keksalar va nogironligi bo`lgan

shaxslar protez-ortopediya moslamalari hamda rehabilitatsiya qilishning texnik vositalari bilan ta'minlanyapti, sihatgohlarda bepul yo'llanmalar asosida sog'lomlashtirilmoqda, tibbiy-ijtimoiy ekspert komissiyalari tomonidan fuqarolar ko'rikdan o'tkazilib, ularga tibbiy, ijtimoiy, kasbiy rehabilitatsiya choralari belgilanmoqda”

Barchangizga ma'lumki, mamlakatimizda olib borilayotgan ijtimoiy siyosatning asosiy maqsadlaridan biri keksa avlod vakillarini ijtimoiy qo'llab-quvvatlash, ularning ijtimoiy faolligini oshirish, ularda sog'lom turmush tarzini shakllantirish hisoblanadi. Keksalarni e'zozlash, ularga munosib hurmat ko'rsatish masalasi Yangi O'zbekistonda davlat siyosatining ustuvor yo'nalishi sifatida qaralmoqda. Keyingi yillarda amalga oshirilgan o'zgarishlar natijasida keksa avlod vakillarining moddiy va maishiy sharoitlari yaxshilandi, ularning jamiyatdagi nufuzi oshdi. Ijtimoiy barqarorlikni ta'minlashda nuroniy otaxon va onaxonlarimizning ulkan tajribasidan unumli foydalanib, ma'naviy muhit barqarorligida hamda yosh avlodni tarbiyalashda ularning ishtiroki ortib bormoqda.<sup>1</sup>

Prezidentning 27.12.2023 yildagi 410-son «O'zgaralar parvarishiga muhtoj keksalar va nogironligi bo'lgan shaxslarga ijtimoiy xizmat va yordam ko'rsatish tizimini takomillashtirish chora-tadbirlari to'g'risida»gi qarori qabul qilindi. Hujjat bilan ushbu yo'nalishda ijtimoiy xizmatlar ko'rsatishning ustuvor yo'nalishlari belgilab qo'yildi:

- o'zgaralar parvarishiga muhtoj bo'lgan yolg'iz yashovchi hamda yolg'iz keksalar va nogironligi bo'lgan shaxslarni aniqlash tartib-taomillarini optimallashtirish va raqamlashtirish;
- ijtimoiy xizmatlarni mahalla darajasida tashkil etish;
- o'zgaralar parvarishiga muhtoj bo'lgan shaxslarning salomatligi va turmush sifatini yaxshilash orqali ularning ijtimoiylashuvini ta'minlash;
- ijtimoiy himoya tizimida xususiy sektor ishtirokini kengaytirish;
- yolg'iz keksalar va nogironligi bo'lgan shaxslarning ijtimoiy ahvolidan kelib chiqib tabaqalashtirilgan ijtimoiy xizmatlar ko'rsatish tizimini joriy etish.

Xalqimizda keksalar haqida “Qarisi bor uyning – parisi bor”, “Qari kelsa oshga, yosh kelsa ishga”, “Qarilikni donolik bezar”, “Keksalar izzatda, yoshlar xizmatda”, “Qariyalar – xonadonlarimizning fayzi va farishtasi”, “Qari bilganini pari bilmas”, “Har keksada bir naql” kabi hikmatli iboralar ko'p uchraydi. Mana shu iboralarning hayotimizda keng tarqalganligi azal-azaldan O'zbekistonda jamiyat hayotida aholining bu yoshi ulug' qismi katta obro'-e'tiborga sazovor bo'lganligi, ijtimoiy hayotdagi ularning tutgan o'rni naqadar salmoqli ekanligidan dalolat beradi.

<sup>1</sup> O'zbekiston Respublikasining “Keksalar, nogironligi bo'lgan shaxslar va aholining boshqa ijtimoiy ehtiyojmand toifalari uchun ijtimoiy xizmatlar to'g'risida”gi Qonuni

XX asr oxirlaridan boshlab dunyoda keksalik muammolariga qiziqish kuchaydi. Bu albatta yer yuzida aholi sonining jadal o'sishi bilan bog'liq edi. Hozirgi zamonda yoshi 60 dan oshgan aholi soning o'sish tendesiyasi kuzatilmoqda. Birlashgan Millatlar Tashkilotining prognozlari bo'yicha 2050-yilga kelib er yuzi aholisining 20 foizdan ko'prog'ini pensionerlar tashkil qiladi. Bundan ko'rinib turibdiki barcha mamlakatlarda keksalarga bo'lgan e'tabor kuchaymoqda, shu qatori O'zbekistonda ham.

### ASOSIY QISM

Keksalik va unga munosabat jamiyat taraqqiyotining turli davrlarida o'zgarib borgan. Masalan, amerikalik asteklarda "Keksalari yo'q xalqning ahvoliga voy!", - degan maqol qadim davrlardayoq keksalarga bo'lgan munosabatni belgilab beradi. Ammo asteklarda 30 dan oshgan kishi keksa hisoblangan. Bunga boshqa xalqlarda ham misollar ko'p, masalan, ko'pchilik rus shoiri A.S. Pushkinning "xonaga 30 yoshlardagi qariya kirib keldi" degan gapini misol qilib keltiradi. Bunga, albatta, tarixiy asos bor. 1896–1897-yillari Rossiyada o'rtacha umr davomiyligi erkaklarda – 29,4 yosh, ayollarda – 31,7 yoshni tashkil qilgan.<sup>2</sup>

Keksalarni e'zozlash dunyo hamjamiyatida ham ahamiyatli mavzu bo'lib, BMT Bosh Assambleyasining 1990-yil 14-dekabrda rezolyutsiyasi bilan 1-oktabrning "Xalqaro keksalar kuni" sifatida belgilanishi buning dalilidir. Misol uchun, Yaponiya, Koreya, Xitoy va Hindiston davlatlarida keksa odamlarni hurmat qilish an'anasi mavjud bo'lib, farzandlar keksa ota-onalariga g'amxo'rlik qilishga burchli hisoblanadi. Ammo, bugungi kunda dunyoning ko'pgina mamlakatlarida globallashuv jarayonlari ta'sirida qadimiy qadriyatlar emirilayotganligi sababli, farzandlarning o'z ota-onasidan doimiy hol-ahvol so'rab turishga, ularni muntazam ravishda borib ko'rishga vaqt topishi amri mahol bo'lib borayapti.<sup>3</sup>

2024 yil 1 fevraldan boshlab reyestrda kiritilgan yolg'iz keksalar va nogironligi bo'lgan shaxslarga davlat tomonidan kafolatlangan ijtimoiy xizmatlar va yordam ijtimoiy xizmat ko'rsatish shartnomasi asosida ko'rsatiladi. 2024 yil 1 martdan boshlab yolg'iz keksalar va nogironligi bo'lgan shaxslarga ijtimoiy xodimlar assistentlarining «soatbay» asosida haftaning barcha kunlari xizmat ko'rsatishi uchun moslashuvchan ish tartibi joriy etiladi. Vasiylikdagi shaxsning mol-mulkini taqsimlash va uning taqdirini hal etishga qaratilgan boshqa bitimlar notarial tasdiqlashdan avval «Inson» ijtimoiy xizmatlar markazlari bilan kelishiladi. 2024 yil 1 apreldan boshlab «Inson» ijtimoiy xizmatlar markazlari hamda Ijtimoiy himoya milliy agentligi tizimidagi tibbiy-ijtimoiy muassasalarda shartnoma asosida pullik xizmat ko'rsatish tartibi joriy etiladi. Reyestrda kiritilgan yolg'iz keksalar va nogironligi bo'lgan va ularni kuzatuvchi

<sup>2</sup> Водарский Я.Е. Население России за 400 лет (XVI – начало XX вв.) – М.: «Просвещение», 1973. С. 89.

<sup>3</sup> To'liqin Tog'ayqulov, Mahalla va nuroniylarni qo'llab-quvvatlash vazirligi Nuroniy va faxriylarni qo'llab-quvvatlash, ularning ijtimoiy faolligini rivojlantirish boshqarmasi boshlig'i o'rinbosari maqolasidan



shaxsga bir yilda bir marotaba temir yo‘l yoki shaharlararo avtobus uchun bepul chiptalar (borish va qaytish uchun) ajratiladi.

Ijtimoiy xizmatlarning ishini baholay boshlashadi

2024 yil 1 martdan boshlab har oyda bir marotaba ijtimoiy xodim assistentlarining faoliyati yolg‘iz keksalarning o‘zlari, mahalladagi ijtimoiy xodimlar va maxsus dastur tomonidan baholanadi. Baholash natijalaridan kelib chiqib «Inson» ijtimoiy xizmatlar markazlari ijtimoiy xodim assistentlarini rag‘batlantiradi.

### XULOSA

Xulosa qilib aytadigan bo‘lsak, «keksalik» tushunchasi davrga qarab o‘zgaruvchan bo‘lib, uning chegarasi jamiyatning rivojlanganlik darajasi bilan bog‘liq. Masalan, O‘zbekiston mustaqillikka erishgandan so‘ng o‘tgan davr mobaynida keksalarga alohida g‘amxo‘rlik qilish davlat siyosati darajasiga ko‘tarildi. Mamlakatimizda 1997-yil – “Inson manfaatlar yili”, 2002-yil – “Qariyalarni qadrlash yili”, 2007-yil – “Ijtimoiy himoya yili”, 2015-yil – “Keksalarni e‘zozlash yil”, 2022-yil – “Inson qadrini ulug‘lash va faol mahalla yili” deb e‘lon qilinishi davlatning xalq, ayniqsa keksa avlodga g‘amxo‘rliги kuchayib borayotganidan dalolat beradi. Bu esa respublikamizda keksalar sonining ortishi, ayni paytda «keksalik» yoshi va tushunchasining o‘zgarishiga olib keladi.

BMTning mezonlari bo‘yicha 65 va undan katta yoshdagi kishilarning ulushi 7 foizdan oshganda aholi «demografik keksa» hisolanadi<sup>78</sup>. Biroq keksalik – faqat biopsixologik emas, ijtimoiy-tarixiy tushuncha ham bo‘lib, uning davriy chegarasi shartli va turli jamiyat, ijtimoiy guruh va tarixiy bosqichlarda o‘zgarib boradi. Amalda pensiyaga chiqqan kishi keksa hisoblanadi, ammo pensiya yoshi gender va kasbiy cheklovlarga ega, ya‘ni turli jins va kasbdagi kishilar har xil yoshda pensiyaga chiqadi.<sup>4</sup>

### FOYDALANGAN ADABIYOTLAR

1. O‘zbekiston Respublikasining “Keksalar, nogironligi bo‘lgan shaxslar va aholining boshqa ijtimoiy ehtiyojmand toifalari uchun ijtimoiy xizmatlar to‘g‘risida”gi Qonuni
2. Водарский Я.Е. Население России за 400 лет (XVI – начало XX вв.) – М.: «Просвещение», 1973. С. 89.
3. То‘lqin Tog‘ayqulov, Mahalla va nuroniy larni qo‘llab-quvvatlash vazirligi Nuroniy va faxriylarni qo‘llab-quvvatlash, ularning ijtimoiy faolligini rivojlantirish boshqarmasi boshlig‘i o‘rinbosari maqolasi
4. Демографический энциклопедический словарь. – Москва: Советская энциклопедия, 1985. – С. 117.
5. O‘zbekiston Respublikasi Prezidentining 28.01.2022dagi “2022–2026-yillarga mo‘ljallangan Yangi O‘zbekistonning Taraqqiyot Strategiyasi to‘g‘risida”gi PF-60-sonli Farmoni

<sup>4</sup> Демографический энциклопедический словарь. – Москва: Советская энциклопедия, 1985. – С. 117.

**YOSHLARNING IJTIMOIYLASHUVIDA ZAMONAVIY OILA  
VA JAMIYAT O`RTASIDAGI ZIDDIYATLAR**

CONFLICTS BETWEEN MODERN FAMILY AND SOCIETY IN THE  
SOCIALIZATION OF YOUTH  
КОНФЛИКТЫ МЕЖДУ СОВРЕМЕННОЙ СЕМЬЕЙ И ОБЩЕСТВОМ В  
СОЦИАЛИЗАЦИИ МОЛОДЕЖИ

***Ro`ziyeva Malika Ilyos qizi***

*Samarqand davlat universitetining Kattaqo`rg`on filiali Ijtimoiy ish  
ta`lim yo`nalishi talabasi; e-mail: malikaroziyeva7716@gmail.com*

***Hasanova Shaxinabonu Alisher qizi***

*Samarqand davlat universitetining Kattaqo`rg`on filiali Ijtimoiy ish  
ta`lim yo`nalishi talabasi; e-mail: [shaxinabonuhasanova@gmail.com](mailto:shaxinabonuhasanova@gmail.com)*

***Ilmiy rahbar: Ishmurodov Bunyodjon Farxodvich***

*Samarqand davlat universitetining Kattaqo`rg`on filiali o`qituvchisi*

**Annotatsiya:** Ushbu maqolada hozirgi kunda yoshlarning ijtimoiylashuvida zamonaviy oilaning ta`siri va yoshlarga ijtimoiylashuvida ta`sir ko`rsatayotgan omillar, bu omillar yoshlarga qay daraja ta`sir qilayotganligi, bu omillar natijasida yoshlarimizda ijobiy va salbiy xolatlar haqida keltirib o`tilgan. Hamda jamiyat o`rtasidagi ziddiyatlarning xam yoshlar ongiga ta`siri haqida keltirib o`tilgan.

Bu maqolada o`zbekistonda va jaxonda yoshlarga ta`sir qilayotgan omillar haqida ham aytib o`tilgan va o`quvchilar ruhiy ahvolini ruhiy ahvolining rivojlanishiga oid xorij tajribasi haqida ham gap borgan.

**Kalit so`zlar.** Yoshlar, zamon, psixolog, stress, bilim,oila, zamonaviy oila, ziddiyatlar,siyosiy faollik, qonunlar, ijtimoiylashuv, pisixologiya.

**Annotation:** In this article, the influence of the modern family on the socialization of young people and the factors that affect the socialization of young people, the degree to which these factors affect young people, and the positive and negative situations of our young people as a result of these factors are mentioned. It was also mentioned about the influence of conflicts between the society and the minds of young people.

This article also mentions the factors that affect young people in Uzbekistan and the world, and also talks about foreign experience on the development of the mental state of students.

**Key words.** Youth, time, psychologist, stress, knowledge, family, modern family, conflicts, political activity, laws, socialization, psychology.

**Аннотация:** В данной статье рассматривается влияние современной семьи на социализацию молодежи и факторы, влияющие на социализацию молодежи, степень влияния этих факторов на молодежь, а также положительные и

отрицательные ситуации нашей молодежи как в результате этих факторов упоминаются. Также было упомянуто о влиянии конфликтов между обществом и сознанием молодежи.

В данной статье также упоминаются факторы, влияющие на молодежь в Узбекистане и мире, а также рассказывается о зарубежном опыте по развитию психического состояния студентов.

**Ключевые слова.** Молодость, время, психолог, стресс, знания, семья, современная семья, конфликты, политическая деятельность, законы, социализация, психология.

## KIRISH

Inson - ijtimoiy, ammo jamiyatda tug'ilib, jamiyatning to'la va to'liq a'zosi bo'lish uchun uzoq vaqt davomida unga qo'shilishi kerak. Shu maqsadda jamiyat yosh avlod uchun - bolalar bog'chalari, maktablar, oliy o'quv yurtlari, armiya uchun ta'lim muassasalarini yaratildi. Yoshlarni ijtimoiylashuvining mohiyati umumiy qabul qilingan me'yor va qoidalarni o'zlashtirish, shuningdek, faollik orqali o'zlari, shaxslararo munosabatlar va munosabatlarni o'rnatish orqali jamiyatga integratsiyalashdir. Bu jarayonda insonning asosiy vazifasi - bu butun jamiyatning bir qismi bo'lish, ajralmas bir shaxs bo'lib qolmoqda.

1990-yillarning boshidan beri yoshlarning ijtimoiylashuvi sezilarli darajada o'zgardi. Ushbu o'zgarishlar jamiyat rivojlanishi, iqtisodiy inqirozlar, qadimgi qadriyatlarni yo'q qilish va yetarli yangiliklarni yaratishga qodir emasligi bilan izohlandi. Jamiyatimiz hali-hanuz davom etayotgan o'tish davrida yoshlarni ijtimoiylashuvi o'ziga xos jihatlari bilan yagona yo'nalish bo'lib turibdi. Ushbu noaniqlik ichida yoshlarning ijtimoiylashuvining asosiy muammolari ham mavjud.

Yoshlar tug'ilganidan oilada tarbiyalanadi. Oila so'ziga ta'rif beradigan bo'lsak, Oila - bu inson hayotidagi birinchi ijtimoiy guruh yoki jamoa. Aynan uning yordami bilan u madaniyat qadriyatlari bilan tanishdi, birinchi ijtimoiy rollarni egalladi, jamiyatdagi o'zini tutish tajribasini egalladi. Aynan oilada birinchi qadamlar qo'yiladi, birinchi quvonch va umidsizliklarni boshdan kechiradi. Ushbu ijtimoiy guruhdan odam katta dunyoga chiqadi va har doim oilasiga qaytib kelishi mumkin, agar bu dunyoda biron sababga ko'ra u uzini noqulay his qilgan holatda albatta u oilasiga qaytadi.

### Asosiy qism

Prezidentimiz Sh. Mirziyoyev to'g'ri ta'kidlaganidek, "Bugungi kunda axborot-kommunikatsiya texnologiyalari, Internet tizimini keng rivojlantirmasdan turib, mamlakatimizni modernizatsiya qilish va yangilash, barqaror taraqqiyotga erishish haqida so'z yuritish mumkin emas. Hayotimizning eng muhim jabhalari uchun yuksak texnologiyalar, ilmiy ishlanmalar yaratish, malakali mutaxassislar tayyorlash, jahon axborot texnologiyalari bozorida munosib o'rin egallash masalasiga ustvor ahamiyatga



ega vazifa sifatda qarashimiz zarur”<sup>1</sup> Shu sababdan xam yoshlarimizga hozirgi zamonaviy oilalarning ham ijobiy ta`sirlari bor.

Har bir yosh oila davrasida shakillanadi va kamol topadi. Yoshlarimizni bugungi kunda madaniyatini oshirish va ularni yetuk farzand bo`lib yetishishida faqat oila davrasida emas qo`ni- qo`shni, mahalla va jamiyat ham chetdan qarab turmasligi kerak. Har bir yosh agarda bilimli va izlanuvchan bo`lib voyaga yetsa shundagina vatani, millati uchun xizmat qiladigan, vatanini muammosini o`zini muammosi deb biladigan shaxs bo`lib yetishadilar. Hozirda zamonaviy oilalarda tarbiyalanayotgan bolalar va oldingi oddiy oilada tarbiyalangan bolalarning farqi juda ko`p misol uchun oldingi davrlarda telvezor, telefon va boshqa shunga o`xshash elektron qurilmalar bo`lmagan. Shu boisdan ham hozirgi va oldingi davrdagi yoshlarimizning dunyo qarashida katta farq bor.

Aksariyat ekspertlarning fikriga ko`ra, zamonaviy oilaning mavjud muammolari va zamonaviy oilaning o`ziga xos xususiyatlari jamiyatning kichik birligida haqiqiy inqiroz mavjudligini ko`rsatadi. Bundan tashqari, bunday inqiroz jamiyatning ijtimoiy-iqtisodiy rivojlanishining o`sishi bilan yanada ravshanroq va yorqinroq bo`lib bormoqda. Yosh oilalar alohida qiyinchiliklarga duch kelmoqdalar. Aynan ular bugun nafaqat davlat tomonidan, balki ijtimoiy va psixologik amaliyot va fan tomonidan ham qo`llab-quvvatlash va e`tiborga muhtoj.

Bunday zamonaviy oiladagi ba`zi bir muammolar jamiyatimizdagi muammolar bilan o`rtasida turli xil ziddiyatlar kelib chiqmoqda va bu yoshlarning ijtimoiylashuviga katta ta`sir ko`rsatmoqda.

Biz hammamiz jamiyatning kichik birligining an'anaviy gender stereotipini yaxshi bilamiz. Uning so`zlariga ko`ra, erkak oila boquvchisi va boshlig`i, ayol esa o`choq saqlovchisi, xotini, onasi va bolalarning o`qituvchisi. Biroq, zamonaviy oilaning o`ziga xos xususiyatlari shundaki, u bu idealdan uzoqdir. Bugungi kunda jamiyatda jinslar o`rtasidagi munosabatlarga nisbatan istalmagan tendentsiyalar mavjudligini ta`kidlash mumkin. Bundan tashqari, ular maktab yillaridan boshlanadi. Mutaxassislarining fikricha, hamkorlikda o`rganish printsipi jiddiy kamchiliklarga ega. Bu ayollar va erkaklar ruhiyatidagi sezilarli farqlarga bog`liq. Shaxs sifatida qiz bola xarakteriga qaraganda ancha oldin shakllangan. Va allaqachon birinchi sinfda u yetukroq bo`lib boradi. Insoniyatning ayol umrining yarmi katta rivojlanish o`rganish va axloqiy jihatdan birinchi o`ringa chiqadi. O`qituvchilarning asosiy kontingenti ayollar ekanligi ham ma`lum rol o`ynaydi. Bu ularni o`quvchilariga yanada yaqinlashtiradi. Natijada, insonda ayolning muhiti yaratiladi. Uning tarkibiga ona, buvi, enaga, o`qituvchi, sinfdoshlar va o`qituvchilar kiradi. Bir xil burilish hosil bo`ladi. Ayollar yetuk erkaklarga doimiy bosim o`tkazadilar. Buning natijasida oilalarning

<sup>1</sup> Sh. Mirziyoev. Milliy taraqqiyot yo`limizni qat`iyat bilan davom ettirib, yangi bosqichga ko`taramiz. "O`zbekiston" NMIU, 2018, 86-bet.

to'liqsizligi, ota-onalarga nisbatan hurmatsizlik, qarindoshlari va aka-ukalari bilan oilaviy aloqalarini yo'qotish va h.k

Bunday oilada shakllangan yosh qanday shakllanadi va bu qanday muammolarga olib keladi bu haqida to'xtaladigan bo'lsak.

Zamonaviy dunyo juda faol va tez o'zgarib turadi. O'zgarishlar odamlar, ayniqsa, yoshlar sodir bo'ladi. Yoshlarning dolzarb muammolari butun jamiyatning kamchiliklari aks ettiradi. Shuning uchun bu qiyinchiliklarni hal qilish butun jamiyatning farovonligiga ta'sir qiladi. Yashash uchun kurashishga majbur qilingan hayot istiqbollari yo'q, ko'pgina yoshlar va qizlar jinoyat dunyosiga aylanadi. Oilalarning ijtimoiy xavfsizligi, pul izlashni zarurati yoshlarning madaniyati va ta'limiga ta'sir qiladi: ular o'qishdan, ma'naviy g'oyalarni tark etishadi. Zamonaviy oilada tarbiyalanayotgan bolaning tarbiyasida ba'zi xollarda salbiy ta'sir ko'rsatmoqda. Kam yashash sharoitlari, noaniqlik, bajarilishning etishmasligi yoshlarni alkogol va giyohvand moddalarni sinab ko'rishga majbur qiladi. Yoshlar orasida alkogolizm muammosi juda jirkanchdir. Aytishga hojat yo'q: har bir ikkinchi o'rta o'quvchi spirtli ichimliklarni haftasiga ikki marta ichishadi. Yoshlar o'rtasida giyohvandlik muammosi ham dolzarbdir. Aytgancha, bunday qaramlik nafaqat kam ta'minlangan oilalar farzandlari orasida ham paydo bo'ladi: giyohvandlar ko'pchiligi boy ota-onalarning bolalari.

Yoshlar orasida chekish muammosi ham katta. Har uchinchi o'rta maktab o'quvchisi doimiy ravishda sigareta chekishi kuzatiladi. Axir, yoshlar orasida chekishning noqonuniy obro'si bor, ularning fikriga ko'ra, "moda" ko'rinishida va ozod bo'lishadi.

“Haqiqatdan ham ta'lim muassasalarida,- deb yozadi pedagogika fanlari doktori, professor M. Quronov,- bolalar va o'quvchilarning yoshiga mos ravishda milliy g'oyani singdirishning differentsial pedagogik-psixologik dasturlarini va yangi pedagogik texnologiyalarni yaratish yoshlarda: mustaqil fikrlash malakalarini shakllantirish; yon atrofdagi voqelarga daxldorlik to'yg'usini rivojlantirish; faol grajdanlik pozitsiyasini shakllantirish; o'ziga ishonchni mustahkamlash; tarixiy tafakkurni boyitish; milliy g'ururimiz manbai bo'lgan intellektual salohiyatni shakllantirish, G'arb ommaviy axbrot vositalaridagi axloqsizlik targ'iboti, o'zining demokratiya modelini olg'a siljitishning asl maqsad-muddaolarini tushuntirish, mafkuraviy immunitetni mustahkamlash; ongli yashashga – o'z aqli va fikriga, ezgu, insoniy mafkuraga, aniq milliy g'oyaga suyanib yashashga o'rgatish; milliy g'oyaga qiziqishlarini oshirish; milliy g'oya yoshlarimizning maqsadi, xatti-harakatlarining ma'naviy asosiga aylantirilgandagina samarali bo'ladi”<sup>2</sup> .

<sup>2</sup> O'zbekistondagi ijtimoiy-falsafiy fikrlar taraqqiyoti: muammo va echimlar. Mirzo O'lug'bek nomidagi O'zbekiston Milliy universitetining 95 yilligiga bag'ishlangan Respublika ilmiy-amaliy konferentsiya materiallari. T, 2013 yil 3 may. 10-bet.

Ammo bugungi kunda anashu yuksak texnologiyalardan hamisha ham ijobiy, yaratuvchilik va bunyodkorlik yo'lida foydalanmaslik holatlari kuzatilmoqda. “Milliy ma`naviyatimizga mutlaqo begona bo'lgan zararli g'oyalari, tushuncha va qarashlar chegarani buzmasdan, bildirmasdan, ta'bir joiz bo'lsa, “chaqirilmagan mehmon” bo'lib xonadonimizga, jamiyatimizga, eng yomoni, murg'ak bolalarimizning pokiza qalbi va ongiga kirib kelayotganidan ham ko'z yuma olmaymiz”<sup>3</sup>

### XULOSA

Barcha jamiyatlarda davlatlarda bo'lganidek zamonaviy oila va jamiyat o`rtasida ba`zi bir ziddiyatlar kelib chiqmoqda. Bu ziddiyatlar yoshlarimizga ham ta`sir ko`rsatmoqda.

O'z vaqtida Birinchi prezidentimiz I. Karimov ham har tomonlama barkamollashib borayotgan yoshlarga qarab, qanday millatga, qanday avlodga egamiz, deb hayratda qolishimiz mumkinligi haqida gapirib bunday degan edi:

“Yoshlarimizni o'z mustaqil fikriga ega bo'lgan, barcha sohalarida dunyodagi tengdoshlari bilan bellasha oladigan, biz boshlagan ishlarning munosib davomchilari, mard va jasur, komil insonlar qilib tarbiyalash – bu nafaqat baxt, ayni paytda bu avvalo o'zbek xalqining qadimiy shuhratini qayta tiklash, uning xalqaro maydondagi obro'-e'tiborini yanada yuksaltirish, rivojlangan davlatlar safidan munosib o'rin egallashining asosiy sharti va garovidir”<sup>4</sup>

Shu uchun xam barcha yoshlarimizni rivojlanishida zamon bilan hamnafas bo`lib yuksalishi zarur. Shundagina boshqa mamlakat yoshlari bilan bemalol bellasha oladilar.

### ADABIYOTLAR

1. Sh. Mirziyoev. Milliy taraqqiyot yo'limizni qat'iyat bilan davom ettirib, yangi bosqichga ko'taramiz.”O'zbekiston” NMIU, 2018.
2. Sh. Mirziyoev. Yangi O'zbekiston strategiyasi. – Toshkent; “O`zbekiston” nashriyoti, 2021.
3. O'zbekistondagi ijtimoiy-falsafiy fikrlar taraqqiyoti: muammo va echimlar. Mirzo O'lug'bek nomidagi O'zbekiston Milliy universitetining 95 yilligiga bag'ishlangan Respublika ilmiy-amaliy konferentsiya materiallari. T, 2013 yil 3 may.
4. I. Karimov. Jamiyatimizni erkinlashtirish, islohatlarni chuqurlashtirish, ma`naviyatimizni yuksaltirish va xalqimizning hayot darajasini oshirish – barcha ishlarimizning mezoni va maqsadidir. 15- tom. – Toshkent. “O'zbekiston”, 2007.

<sup>3</sup> Sh. Mirziyoev. Yangi O'zbekiston strategiyasi. – Toshkent; “O`zbekiston” nashriyoti, 2021, 268-bet.

<sup>4</sup> I. Karimov. Jamiyatimizni erkinlashtirish, islohatlarni chuqurlashtirish ma`naviyatimizni yuksaltirish va xalqimizning hayot darajasini oshirish – barcha ishlarimizning mezoni va maqsadidir. 15- tom. – Toshkent. “O'zbekiston”, 2007, 250-bet.



## SPORT TURIZIM

**Orifov Akrom Ikrom og'li**

*Toshkent Kimyo Xalqaro Universiteti Turizim fakulteti.*

*TOUP 502 guruh talabalasi*

**Buriboyev Faruxjon Farxod og'li**

*Toshkent Kimyo Xalqaro Universiteti Turizim fakulteti.*

*TOUP 502 guruh talabalasi*

**Anotatsiya:** Mazkur maqolada O'zbekiston amalga oshirilayotgan sport turizimi haqida so'z yuritiladi. Bundan tashqari O'zbekistonda sport turizimiga oyid qanday imkoniyatlar va davlat rahbarimiz tomondan chiqarilayotgan qonunlar haqida ma'lumot berilgan

**Kalit so'zlar:** Sport turiz, strategik tarmoqlar, videselektor, iqlim, sarguzasht, landshaft.

**Annotation:** This article talks about sports tourism in Uzbekistan. In addition, information is given about the opportunities for sports tourism in Uzbekistan and the laws issued by our head of state.

**Key words:** Sports tourism, strategic networks, video selector, climate, adventure, landscape.

**Аннотация:** В данной статье рассказывается о спортивном туризме в Узбекистане. Кроме того, представлена информация о возможностях спортивного туризма в Узбекистане и законах, изданных главой нашего государства.

**Ключевые слова:** Спортивный туризм, стратегические сети, видеоселектор, климат, приключения, пейзаж.

**Kirish.** O'zbekistonda turizm iqtisodiyotning strategik tarmoqlaridan biri sifatida rivojlantirilayotgan sport turizimi bulim. Bunda sport turizming yanada O'zbekistonda rivojlanayotganligidan darak berida. 2020 yil 9 dekabr kuni Prezident Shavkat Mirziyoyev raisligida turizm va sport sohalarida amalga oshirilayotgan ishlar hamda kelgusi yildagi vazifalar muhokamasi yuzasidan videselektor yig'ilishi o'tkazildi. Bunda sport turiziminiham rivojlanishi tug'risida so'z yuritildi.

**Sport turizmi** - bu tabiiy to'siqlarni engib o'tishda odamni sport bilan takomillashtirishga qaratilgan sport turi. Sport turizmi tarixan SSSRda rivojlangan. Turizmning sport mahorati tabiiy to'siqlarni engib o'tish, to'siqlarni engib o'tishning turli taktikasi va usullarini qo'llashdan iborat.



Toza havoda va katta shaharlardan olisda sport bilan shug‘ullanishni xush ko‘ruvchilar uchn O‘zbekiston ayni muddao hisoblanadi. Yumshoq iqlimi tufayli mamlakatimiz sizga deyarli butun yil davomida imkoni bo‘lgan sarguzasht turizmining har xil turlarini taklif qilishi mumkin. Klassik qishki sport ixlosmandlari uchun to‘rtta yaxshi jihozlangan tog‘ kurortlari mavjud: Chimyon, Bildirsoy, Amirsoy va Yangiobod. Tez orada ularning soni ko‘payadi.

O‘zbekiston o‘zining keng va xilma-xil landshaftlari tufayli ekstremal sport turlari uchun ko‘plab imkoniyatlarni taqdim etadi, garchi bu sport turlari mamlakatda hali ham yangi hisoblansada. Bularga quyidagilar kiradi:

- ekstremal chang‘i, snoubord;
- mototsikl poygalari (Motorcycle racing), rally (Rallying), motokross;
- skeytbording, tog‘ velosipedi, toqqa chiqish, kanyonning va paraplanerizm.

Mamlakatning ulkan tog‘li hududlari ayniqsa maftunkor.

O‘zbekistonda tog‘ turizmi kichik, ammo faol rivojlanayotgan sohadir. Bu go‘zal tog‘ manzaralari bo‘ylab piyoda yurish, alpinizm, tog‘dagi g‘orlarga tashriflar, to‘rtta zamonaviy kurort majmualaridan birida qishki chang‘i sportidan iborat. Bu Ahamoniylar (miloddan avvalgi VI-IV asrlar) va Buyuk Aleksandr Makedonskiy (miloddan avvalgi IV asr) davridagi qadimiy tog‘ qal‘alari, ko‘p ming yillik qoyatosh surtlari. Bu 3000 dan 4000 metrgacha bo‘lgan tog‘ balandliklarining hayratga soluvchi jozibali manzaralari. Bu samimiy va mehmondo‘st odamlar yashaydigan olis an‘naviy tog‘ qishloqlaridagi osoyishtalikdir. Bu noyob o‘simliklar olami, yo‘qolib ketish xavfi ostida bo‘lgan endemik va kamyob hayvonlar, go‘zal sharsharalar, tog‘ ko‘llari va hayqirayotgan tog‘ daryolaridir.

So‘nggi yillarda respublikamizda jismoniy tarbiya va sport sohasini rivojlantirishga ham katta e‘tibor berilmoqda. Aholi salomatligini mustahkamlash, yosh avlodning sog‘lom va barkamol bo‘lib voyaga yetishini ta‘minlash davlat siyosati darajasiga ko‘tarilgan. Prezidentimizning “Sog‘lom turmush tarzini keng tatbiq etish va ommaviy sportni yana-da rivojlantirish chora-tadbirlari to‘g‘risida”gi farmoni



ijrosini ta'minlash yuzasidan samarali ishlar amalga oshirilmoqda. Yoshlar orasida sog'lom turmush tarzini targ'ib qilish, qolaversa, davlatimiz rahbari tomonidan ilgari surilgan 5 ta muhim tashabbusning ikkinchi yo'nalishi ijrosini ta'minlash maqsadida tizimli ravishda sport tadbirlari va musobaqalar o'tkazib kelinyapti. Mamlakatni dunyoga tez tanitadigan soha, bu — sport. Sport millat va irq tanlamaydi, u barchani o'z atrofida birlashtirishga qodir vosita, deyish mumkin. Sport tufayli ko'p mamlakatlarga boramiz, musobaqalardan so'ng boshqalarga o'z yurtimiz, xalqimizning urf-odatlarini, an'analari, qolaversa, tarixi necha asrlarga borib taqaladigan qadimiy obidalarimiz haqida so'zlab beramiz. Tabiiyki, shu suhbatlar jarayonida chet ellik hamkasblarimizda O'zbekistonga bo'lgan qiziqish ortadi. Bir so'z bilan aytganda, sport orqali turizm, turizm vositasida sport rivojlanadi. Kuni kecha davlatimiz rahbarining "Turizm, sport va madaniy meros sohalarida davlat boshqaruvi tizimini yana-da takomillashtirish chora-tadbirlari to'g'risida"gi farmoni e'lon qilindi. Farmon o'z ichiga turizm, sport va madaniy meros sohalarida zamonaviy boshqaruv mexanizmlarini joriy etish, ilg'or xorijiy tajribaga tayanib ushbu yo'nalishlarda infratuzilmani jadal rivojlantirish, obyektlardan samarali foydalanish, aholiga yetarli shart-sharoitlar yaratishga qaratilgan.

Bundan tashqari, mamlakatimizda turizm, sport sohalarini yana-da rivojlantirish, aholini jismoniy tarbiya va sportga keng jalb etish, infratuzilmani yaxshilash, turizm salohiyati yuqori bo'lgan hududlarning o'zaro bog'liqligini ta'minlash orqali turistlar sayohati uchun qulay shart-sharoitlar yaratish, madaniy merosni muhofaza qilishga qaratilgan kompleks chora-tadbirlar bosqichma-bosqich amalga oshirilishi belgilandi. Shuningdek, «Turizm, sport va madaniy meros sohalarida davlat boshqaruvi tizimini yana-da takomillashtirish chora-tadbirlari to'g'risida»gi Prezident farmoniga muvofiq Jismoniy tarbiya va sport vazirligi hamda Turizmni rivojlantirish davlat qo'mitasi negizida Turizm va sport vazirligi tashkil topdi. Bu rivojlangan xorijiy mamlakatlarning tajribasini chuqur o'rganib, tahlillar asosida chiqarilgan qarordir.

**Xulosa:** Mazkur maqolada shuni takidlashimiz munkunli O'zbekistonda sport turizmini rivojlantirish davlat ustuvor yo'nalishlaridan birigan aylangandir. Davlar rahbarimiz tomonidan sport turizimiga ajratilayotgan imkoniyatlar judaham kub va bisyordir. Undan to'g'ri foydalanishimiz faqatgina bizning qo'larimizdadir

Yana shuni bilishimiz joizki murakkab yo'nalishdagi safarlar davomida, tabiiy ofatlar natijasida ko'plab jarohatlanishlar sodir bo'lishi mumkin. Bunday jarohatlanishlar aksariyati tayanch harakat apparati, muskul tizimi hamda bosh miya jarohatlari bo'ladi. Bunda muskul tizimi lat yeyishi, suyakning ochiq va yopiq sinishi, bosh miyaning jarohatlanishi, yumshoq to'qimalarning ochiq jarohatlari bo'lishi mumkin. Shuningdek, quyosh va issiq urishi, sovuq yeyish, hushdan ketish, nafas olish va yurak urishining bexos to'xtashi, zaharli o'simliklar va mevalar iste'mol qilganda, zaharli hashorotlar, ilon va yirtqich hayvonlar hujumida, suvda va ko'chkida



cho'kkanda, qor ostida qolganda, yashin urganda, kuyganda jarohatlanish va zaharlanish mumkin. Tunash joylarini albatta tekshirish va tozalash zarur. Tunda navbatchilik tashkil etish kerak. Safar davomida kundalik yuritish, bo'lib o'tgan hodisalar va voqealarni qayd etib borish kerak. Sayohatchilar shaxsiy gigiyena va jamoat gigiyena talablariga rioya qilishlari, o'z vaqtida dam olishlari va ovqatlanishlari zarur. O'simliklar va hayvonot dunyosiga, ekologiyaga zarar yetkazmaslik, ruxsatsiz ov qilmaslik, o'simliklarni nazoratsiz iste'mol qilmaslik kerak. Aloqa vositalari yordamida sayohatchilar kayfiyati, tadbirlar, o'tkazilgan masofa xaqida doimo ma'lumot berib borish kerak.

### **Foydalanilgan adabiyotlar ro'yxati:**

- 1.[https://uz.m.wikipedia.org/wiki/Sport\\_turizmi](https://uz.m.wikipedia.org/wiki/Sport_turizmi)
- 2.<https://uzbekistan.travel/uz/v/sport-turizmi/>
- 3.<https://yuz.uz/uz/news/turizmni-rivojlantirish-va-sportni-ommalashtirish-masalalari-muhokama-qilindi>
- 4.<https://yuz.uz/uz/news/turizm-va-sport-uygunlikda-rivojlanadi>
- 5.<https://cyberleninka.ru/article/n/sport-turizmi-mashg-ulotlarini-tashkil-etishdagi-yondoshuvlar>

## FEATURES OF USE OF IRONY IN PROSE

*Woomee Kim*

*Postdoctoral fellow, project coordinator of George Mason University*

*Saydalieva Aziza Ergashevna*

*Teacher of Karshi Irrigation and Agrotechnologies Institute*

**Annotation:** This article delves into the intricate realm of irony within prose, aiming to unravel its multifaceted features and shed light on its significance in literary narratives. Drawing from a wide range of literary works, the author examines various types of irony, including verbal irony, situational irony, and dramatic irony, highlighting their distinct characteristics and mechanisms.

**Keywords:** irony, prose, literary devices, verbal irony, situational irony, dramatic irony, storytelling, symbolism, narrative impact.

Irony, a powerful and captivating literary device, has long held a prominent place in the realm of literature. Its nuanced and multifaceted nature has intrigued readers and scholars alike, offering a rich tapestry of meaning and challenging conventional modes of storytelling. From ancient Greek dramas to modern works of fiction, irony has permeated literature across cultures and time periods, leaving an indelible mark on literary traditions.

The use of irony in literature has a rich and varied historical background, dating back to ancient civilizations and continuing to evolve through different literary movements and periods. Irony has been a fundamental tool for writers to convey complex meanings, critique societal norms, and engage readers in deeper contemplation of the human condition.

This is a comprehensive and insightful overview of the theoretical perspectives on irony and its functions. It effectively captures the multidisciplinary nature of the study of irony, highlighting its philosophical, literary, linguistic, and psychological dimensions. The inclusion of historical perspectives, such as Socratic irony, and its connection to existentialist philosophy provides a rich context for understanding the deep roots of irony in Western thought.

The exploration of irony within rhetorical theory, pragmatics, and semiotics underscores its communicative and contextual nature, emphasizing the importance of situational and cultural factors in shaping the meaning and impact of ironic expressions. Furthermore, the discussion of irony in literary criticism and cultural studies demonstrates its role as a critical tool for challenging dominant discourses and engaging with complex socio-cultural dynamics.

Irony is a powerful literary device that authors use to add depth and complexity to their prose. Here are some key features of the use of irony in prose:

**1. Verbal Irony:** This occurs when a character says something but means the opposite. It can be used to create humor, sarcasm, or to highlight contradictions.

**2. Dramatic Irony:** This is when the audience knows something that the characters do not. It creates tension and suspense in the narrative.

**3. Situation Irony:** This type of irony happens when there is a discrepancy between what is expected to happen and what actually happens. It can lead to surprising or unexpected outcomes.

**4. Satire:** Irony is often used in satire to criticize or mock societal issues, behaviors, or institutions. Satirical prose uses irony to expose flaws and provoke thought.

**5. Character Irony:** Characters themselves can be ironic. For example, a character who is a doctor but constantly falls ill can be ironic, highlighting a contradiction in their identity.

**6. Tone and Mood:** Irony can affect the overall tone and mood of a piece of prose. It can add layers of complexity, ambiguity, or dark humor.

**7. Theme Reinforcement:** Irony can be used to reinforce or emphasize themes in a story. It can challenge the reader's assumptions and provoke deeper reflection on the text's underlying messages.

**8. Foreshadowing:** Irony can also be used as a form of foreshadowing, hinting at future events or outcomes in a subtle and indirect way.

**9. Cultural Context:** Irony can be culturally specific, as what may be considered ironic in one culture may not be perceived as such in another. Understanding the cultural context is important when analyzing irony in prose.

Overall, the use of irony in prose adds richness and complexity to the narrative, engaging readers on multiple levels and encouraging them to think critically about the text and its underlying messages.

Irony is a literary device that involves a contrast between what is expected and what actually occurs. In prose, the use of irony adds depth, complexity, and layers of meaning to the narrative. Here are some detailed features of the use of irony in prose:

**1. Verbal Irony:** Verbal irony occurs when a character says one thing but means another, often for humorous or sarcastic effect.

- Example: In Mark Twain's "The Adventures of Huckleberry Finn," Huck says, "All right, then, I'll go to hell," when he decides to help Jim escape slavery, which is morally right but socially condemned.

**2. Dramatic Irony:** Dramatic irony happens when the audience knows something that the characters do not, creating tension and suspense.



- Example: In Shakespeare's "Romeo and Juliet," the audience knows that Juliet is not actually dead, but Romeo believes she is, leading to tragic consequences.

**3. Situation Irony:** Situation irony occurs when there is a discrepancy between what is expected to happen and what actually happens.

- Example: In O. Henry's "The Gift of the Magi," a couple each sacrifices their most prized possession to buy a gift for the other person, only to find out that the gifts are now useless.

**4. Satire:** Satire uses irony to criticize or mock societal issues, behaviors, or institutions. It often employs humor or exaggeration to make a point.

- Example: Jonathan Swift's "Gulliver's Travels" uses satire to critique human nature and society through fantastical and ironic situations.

**5. Character Irony:** Characters themselves can embody irony through contradictions in their actions, beliefs, or circumstances.

- Example: The character of Dr. Frankenstein in Mary Shelley's "Frankenstein" creates life but ultimately destroys it, showcasing the irony of his ambitions.

**6. Tone and Mood:** Irony can shape the overall tone and mood of a piece of prose, adding layers of complexity, ambiguity, or dark humor that engage readers and provoke thought.

**7. Theme Reinforcement:** Irony can reinforce or emphasize themes in a story by challenging assumptions, highlighting contradictions, and prompting deeper reflection on the text's underlying messages.

**8. Foreshadowing:** Irony can be used as a form of foreshadowing, subtly hinting at future events or outcomes in a way that engages readers and builds anticipation.

In conclusion, irony has a rich history in literature and has evolved alongside different literary periods. Its enduring presence in literature demonstrates its effectiveness as a tool for engaging readers, challenging conventions, and conveying deeper meaning. Understanding these features of irony in prose can enhance your appreciation of literature and help you analyze how authors use this powerful literary device to convey deeper meanings and provoke thought.

### Reference:

1. Behler, Ernst. "Irony and the Discourse of Modernity." (1990)
2. Baguley, David. "Irony and Meaning in the French Realist Novel." (2008)
3. Byron, Glennis. "Irony and the Logic of the Romantic Imagination." (2002)
4. Das, Santanu. "Irony and the Poetry of the First World War." (2009)
5. Gruss, Susanne. "Irony and Idyll: Jane Austen's *Pride and Prejudice* and *Mansfield Park* on Screen." (2018)
6. Heller, Agnes. "Irony and Ethics in Narrative: From Schlegel to Lacan." (2016)
7. Hutcheon, Linda. "Irony's Edge: The Theory and Politics of Irony." (1995)

## ЎЗБЕКИСТОННИНГ ИККИНЧИ ЖАҲОН УРУШИДА МУДОФААГА ҚЎШГАН ҲИССАСИ

*Усаров Равшан Худаярович*

*ТерДПИ рус тили ва адабиёти кафедраси ўқитувчиси*

*Рўзиев Абдураим*

*Олтинсой тумани 14-умумтаълим мактаби директори*

*Абдураззоқов Нормамат*

*Олтинсой тумани педагогика коллежи директорининг*

*ўқув ва тарбиявий ишлар ўринбосари*

**Аннотация:**Мақола иккинчи жаҳон уруши даврида фронт ортида мардоновор меҳнат қилган ва жанг майдонида қаҳрамонлик кўрсатган Ўзбекистонликлар ва жумладан Ўзбекларга бағишланади

**Калит сўзлар:**фашистлар,моддий эҳтиёжи,мудофаа жамғармаси,фронт учун, ҳар бир вилояти, кийим-бош ва озиқ-овқат маҳсулотларини, иккинчи жаҳон урушини, жангчилардан ҳеч нимани аямадилар, Ўзбекистон аҳолиси, урушнинг тўрт йили давомида, ишчи батальони.

XX аср 30-йилларида Олмонияда ҳокимиятни эгаллаган фашистларнинг ғояси ҳам улғу миллатчилик ва салтанатпарастлик асосига қурилган эди. Уларнинг ирқчилик назарияси инсоният бошига не-не қирғин-баротларни келтирмади, дейсиз. Фашистлар 1939 йилда Иккинчи жаҳон урушини бошлаб юбордилар. 1941 йил 22 июнда эса собиқ Совет Иттифоқига ҳужум қилдилар.

Ушбу уруш бир халқ ва бир мамлакатнинг бошига тушган офат бўлмай, умумжаҳон ҳаёти ва келажагини барбод этувчи даҳшатли ҳодиса эди. Шу муносабат билан Ўзбекистоннинг бу урушдаги иштироки қандай бўлган, деган савол туғилиши табиийдир.

Ўзбекистон мудофаанинг моддий эҳтиёжини таъминлашда олдинги сафларда туриб, нимаики зарур бўлса, барчасини аямай сарфлади. Чунончи, уруш йилларида аҳоли томонидан мудофаа жамғармасига 649,9 миллион сўм нақд пул, 4 миллиард 226 милён сўм заём пули, 52,9 кило олтин ва кумуш топширилди. Армияга 7 518 800 гимнастёрка, 2 636 700 пахталик, 2 221 200 этик ва қўнжли ботинка юборилди. Енгил саноат вазирлиги корхоналари томонидан фронтга 246 918 700 сўмлик маҳсулот жўнатилган.

Қийинчилик ва хомашё етишмаслигига қарамадан, Тошкент тўқимачилик комбинати фронт учун 410 миллион метр газлама ишлаб чиқарди. Шунингдек, кўп миқдорда озиқ-овқат маҳсулотлари жўнатилди. Чунончи, 1 282 000 тонна ғалла, 482 000 тонна картошка ва сабзавот, 1000 тонна полиз маҳсулоти, қуруқ ва ҳўл мевалар шулар

жумласидандир. Фақат 1941 йилнинг иккинчи ярмида 59 минг бош от фронтга олиб кетилди. Республиканинг ҳар бир вилояти, шаҳар ва тумани ҳамда айрим шахслар жангчиларга ёрдам қўлларини чўздилар. Масалан, 1942 йилнинг бошларида Бухоро вилоятидан 4059 жуфт иссиқ кийим, 9380 жуфт жун пайпоқ ва қўлқоп, 5660 қалпоқ, 2750 шим, 3000 пўстин, 18,5 минг литр вино, куруқ мевалар олинди. 1943 йилнинг бошларида Ленинградга Андижон вилоятидан 7884 кило ун ва буғдой, 5496 кило ёрма буғдой, 1160 кило гуруч, 418 бош қўй, 8510 кило куруқ мева, Қорақалпоғистондан 224916 сўм нақд пул, 21614 кило буғдой, 5819 кило гўшт, 3700 кило гуруч жўнатилди. Қорақалпоғистондаги Мўйноқ балиқ комбинатидан 20 миллион банка гўшт ва балиқ консерваси олинган эди. Сурхондарё ва Тошкент вилоятлари ҳам жангчилардан ҳеч нимани аямадилар. 1942 йилнинг кузида Сурхондарёдан 5998 бош қорамол, 18 тонна асал, 28 тонна ёғ, 31 тонна куруқ мева, 3000 литр вино олинди. Тошкентдан 52 вагонда озиқ-овқат маҳсулотлари юборилди. 1943 йили Сурхондарё вилояти фронт эҳтиёжлари учун 14 миллион сўм нақд пул, 330 тонна гўшт ва ёғ, 530 тонна буғдой, 180 тонна куруқ мева, 33168 дона тери топширди.

Кийим-бош ва озиқ-овқат маҳсулотларини Самарқанд, Наманган, Хоразм ва бошқа вилоятлар ҳам фронтга жўнатиб турганлар. Шунингдек, ҳукумат вакиллари томонидан вагонларда катта миқдорда совғалар олиб кетилганлиги ҳақида маълумотлар мавжуд. Масалан, 1942 йили республиканинг бир гуруҳ вакиллари Ленинградга 600 вагон ун ва гўшт, 100 вагон гуруч, 60 вагон куруқ мева олиб борганлар. Урушнинг тўрт йили давомида Ўзбекистон давлатга 4 806 000 тонна пахта, 54067 тонна пилла, 1 066 000 тонна ғалла, 195 000 тонна шоли, 108 000 тонна картошка, 374 000 тонна сабзавот ва ҳўл мева, 35289 тонна куруқ мева, 57444 тонна узум, 1 593 000 тонна гўшт, 5 286 000 дона тери топширгани маълум. Улар ҳам мудофаа эҳтиёжларига сарфланган, албатта. Бундан ташқари, уруш йилларида Ўзбекистон аҳолиси мудофаа жамғармасига жами 649 900 000 сўм нақд пул ўтказиб берган.

Ўзбек халқи ҳарбий хизматчиларнинг оилаларига ҳам катта ёрдам берган. Чунончи, 1943 йили уларга 13 858 500 сўм пул, 1 308 400 кило озиқ-овқат, 20 750 кийим-бош, 40 000 кубометр ёқилғи, 73 500 пуд ғалла, 10 000 бош қўй, 2000 бош қорамол топширилган, 350 уй қуриб берилган. Шунингдек, ўзбек халқи Россия, Украина, Белоруссия, Молдавия ва бошқа жойлардан кўчириб келтирилган ўн минглаб кишиларга бошпана бериб, меҳрибонлик ва ғамхўрлик намуналарини кўрсатди. Жанг бўлаётган ҳудудлардан кўчирилган бир миллион эркагу хотин ва бола бошпана, кийим-бош ва озиқ-овқат билан таъминланди. 200 минг етим боланинг талай қисмини ўзбек оилалари ўз қарамоғларига олдилар, фарзандларидан кам кўрмай тарбияладилар. Ўзбек халқи жангга кетган турли миллат вакилларининг оилаларидан ҳам моддий ёрдамини аямади. Минглаб болалар Болалар уйларига жойлаштирилди. Давлат томонидан берилган ёрдам етарли бўлмагани учун ўзбек халқи уларни иқтисодий



жихатдан қўллаб-қувватлаб турди. Ўзбекистон 113 ҳарбий касалхона — госпитални ҳам оталикқа олди.

1943 йилнинг ўзида ҳарбий хизматчиларнинг оилаларига 24 миллион сўм нақд пул, 300 минг кийим-кечак, 50 минг бош қорамол, 40 минг центнер ғалла, 20 минг центнердан ошиқ сабзавот берилди.

Ўзбекларнинг талай қисми “Ишчи батальони”га — Россияга сафарбар қилинди. Уларнинг орасида 16 ёшдан ошган ва ҳунар билим юртини тамомлаган ёшлар ҳам бор эди. 1943 йилга тегишли маълумотда кўрсатилишича, “Ишчи батальони”дагиларнинг сони 155 минг кишидан иборат бўлган. Уларнинг ёши асосан 40-50 ва ундан ҳам ортиқроқ эди. Кўпчилиги қишлоқ аҳолиси ҳисобланиб, рус тилини билмаслиги ва совук ҳавога мослашмагани орқасида кўп қийинчилик ва машаққатларни бошдан кечирган. Яшаш шароитларининг оғирлиги ва ўзларининг эскирган кийимларида ишлашлари оқибатида ниҳоятда азоб-уқубат чекканлар. Уларнинг соч-соқоллари ўсган, кийимлари ямалган ва кир босган оғир аҳволда ишлашган. Уларнинг, очлик ва касалликдан ўлаётганлари оз бўлмаган. “Ишчи батальони”даги кишилар Ўрол, Қарағанда, Куйбишев, Саратов, Горкий, Омск, Новосибирск, Москва, Тула, Ярославл, Красноярск, Хабаровск, Кемерово, Челябинск, Свердловск, Перм, Иркутск, Архангелск, Бошқирдистон, Татаристон, Удмуртия ва бошқа жойлардаги саноат корхоналари ва конларда ярим оч ҳолда меҳнат қилганлар. Ким қанчаси она юртидан узоқ жойларда кафансиз кўмилганлар.

Фашистларнинг тор-мор қилинишида Ўзбекистонда уруш йилларида ишлаб чиқарилган қурол-аслаҳалар катта аҳамият касб этди. Саноатнинг асосий қисми ҳарбий қурол ишлаб чиқаришга йўналтирилиб, улар жанг майдонига узлуксиз юбориб турилди. Айрим маълумотларга кўра, 2100 самолёт, 17342 самолёт мотори, 17100 миномёт, 27 000 танкка қарши отадиган замбарак қисмлари, 60 000 ҳарбий кимёвий анжом, 22 миллион мина, 560 000 снаряд, 2 миллион 318 минг авиация бомбаси, 1 миллион дона граната, 100 чақиримдан зиёд сим, дала радиостанциялари, танк ва самолётлар учун 3 миллиондан ортиқ радиолампа, 5 бронепоезд, 18 ҳарбий-санитар ва ҳаммом ўрнида фойдаланиладиган ҳамда кир ювиладиган поезд, 2200 кўчма ошхона олиб кетилди.

Шунингдек, ўзбек халқининг шахсий пуллари ҳисобидан тайёрланиб, жанг майдонига юборилган қурол-аслаҳалар ҳам кам бўлмаган. Масалан, танк колонияси ва авиаэскадрилия куриш учун аҳолидан 320 000 000 сўм тўпланган. Ўзбекистон 1943 йили немис-фашистларидан озод қилинган ҳудудларга ёрдам беришни бошлаб юборди. Масалан, мазкур йилнинг октябрида Ўзбекистондан Белоруссия, Украина ва Россиянинг душмандан тозаланган ерларига 800 нафар врач сафарбар қилинди. 1944 йилнинг биринчи ярмида эса Украинага 300 тонна ғалла, 8300 бош қорамол, 6700 бош қўй жўнатилди. 1943-44 йилларда озод этилган шаҳару қишлоқларга Қорақалпоғистондан 45 800 000 бош қорамол ва қўй юборилди.

Тошкент темирйўлчилари вагонларда турли хил жиҳозларни юбордилар. Собиқ Сталинградни тиклаш учун 350 нафар курувчи борди. Хоразмликлар Харьковга ҳар хил қишлоқ хўжалик техникасини жўнатдилар. 1943 йил август ойида республикадан озод қилинган жойларга 1152 трактор, 25 комбайн, 1138 омов, 38 сеялка олиб кетилди. Сентябрь ойининг охирида озиқ-овқат маҳсулотлари ва жиҳозлар тўлдирилган 374 вагон жўнатилди. 12 октябрда Украинага 450 вагонда совғалар билан бирга 300 тонна ғалла, 8300 бош қорамол, 10 минг жуфт оёқ кийим, 200 минг газлама моллари, касалхона, мактаб ва радиоузеллар учун жиҳозлар юборилди.

Воронеж ва Курск шаҳарларига 275 бош қорамол, 72 тонна ғалла, 24 тонна куруқ мева олиб кетилди. Булардан ташқари, республика бўйича 300 тонна ғалла, 180 тонна куруқ мева, 10 минг жуфт оёқ кийим, 200 минг метр газлама, 2600 минг сўм нақд пул, юк машинаси, телефон станцияси жўнатилди. Украина учун 350 трактор, 200 автомашина, 50 комбайн, 1500 омов берилди. Ставропол ўлкасига 1142 трактор, 400 сеялка 1142 нафар агроном ва ҳайдовчиси билан жўнатилди. Озод қилинган жойларга Сурхондарё, Қашқадарё ва Бухоро вилоятлари 50 минг бош қўй ва 190 минг бош қорамол юборган. Шунингдек, немис-фашистларидан тозаланган республика ва вилоятларга 1944 йили 100 000 китоб совға қилинган эди.

1943-44 йилларда озод қилинган ерларга Ўзбекистондан 13 000 дан ортиқ темирйўл мутахассиси, хунар билим юртларидан 15 000 ёш йигит собиқ Ленинград, Киев ва Дунайга йўл олди. Ўзбек халқининг озод қилинган жойларга кўрсатган ёрдами аслида сероб. Аммо умумий тушунча учун келтириб ўтилганлари етарли, деб ўйлайман. Ўзбекистон саноат соҳасида ҳам катта ишларни амалга ошириб, Россия, Украина ва бошқа жойлардан кўчириб келтирилган ўнлаб корхоналарни жойлаштириб, уларнинг ишчи-хизматчиларини бошпана ва озиқ-овқат билан таъминлади.

Ўзбекистонда ҳарбий соҳада ҳам беқиёс ишлар амалга оширилди. Хусусан, республикада 15 дивизия ва бригада тузилиб, уларда ўзбеклар салмоқли ўринни эгалладилар. Ўша ҳарбий қисмлардан ташқари ўн минглаб навқирон йигит ҳаракатдаги армия сафларига юборилди. Тошкентдаги ҳарбий билим юртлари фронт учун бир неча минг командир ва сиёсий ходимларни тайёрлади. Урушнинг дастлабки ойларида Тошкент шаҳрининг ўзидан 100 минг йигит ва қисман аёллар ҳарбий хизматга жалб қилинди. Айрим маълумотларга кўра, Ўзбекистондан бир миллион киши фронтга олинган. Бироқ бу рақам унчалик тўғри эмас, деб ҳисоблайман. Чунки Олмонияда тузилган “Туркистон легиони” 1 миллион 800 минг кишини ўз ичига олган. Бу легионнинг раҳбарларидан бирининг сўзича, унинг таркибида тожик, қозоқ, туркман ва қирғизлардан ташқари ўзбеклар ҳам бўлган. Маълумки, жанг майдонларида ярим миллионга яқин ўзбек ҳалок бўлиб, қолган ярим миллиони ватанига қайтган. Бу икки рақам бир-бирига қўшилса, бир миллион бўлади. Энди “Туркистон легиони”дагилар ҳисобга олинса, жангга тортилган ўзбекларнинг сони анча ошиб кетади.

Ўзбеклар Украина, Белоруссия, Москва, Сталинград, Кавказ, Қрим, Курск, Днепр,



Марказий ва Жануби-шарқий Европадаги жангларда қатнашиб, Берлингача бордилар. Шунингдек, Япония билан урушда иштирок қилдилар, партизан урушларида мардонавор курашдилар.

Шу тариқа ўзбек халқи Иккинчи жаҳон урушида фашистларни тор-мор этишга молини ҳам, жонини ҳам тикди. Бамисоли топган битта нонини тўртга бўлиб, биттасини ўзига, қолганини бевосита фронтга, сўнг республикага кўчириб келтирилганларга, жангга кетганларнинг оилаларига, ҳарбий госпиталларга, фашистлардан озод қилинган худудларнинг оч-ночор аҳолисига берди. Айни пайтда бир миллиондан ошиқ фарзандлари фашистларга қарши жангларда мардонавор курашди. Улардан бир неча юз минг киши ҳалок бўлди ва жароҳатланди. Айни пайтда ўзбеклардан тузилган “Ишчи батальон”лар Россия ва бошқа турли жойларда фронт учун фидокорона меҳнат қилдилар.

Бевосита жангларда 27 000 000 кишининг ёстиғи қуриган, бошқа талофатларни ҳам қўшганда 30 000 000 киши нобуд бўлган Иккинчи жаҳон уруши ўзбек халқига ҳам бекиёс катта талофат келтирди. Минглаб аёллар бева ва болалар етим бўлиб қолдилар. Ота-оналар фарзандлари доғида қайғу-алам билан бу дунёдан кўз юмдилар. Уруш йилларида чек-чегараси йўқ харажатлар халқни шу даражада қашшоқлаштирдик, таърифлашга қалам ожизлик қилади. Қанчадан-қанча одамлар очлик ва касалликлардан ўлди. Уруш ўзбек халқининг бор-йўғидан тамомила айирди, кўрпа-ёстиғи, бошқа рўзгор анжомларидан мосуво бўлди, уй-жойи харобага айланди, оч ва юпун бўлиб қолди. Очарчилик ва касалликлар қишлоқларда авжига миниб, кўп одамларнинг ёстиғини қуритди. Болаларнинг орасида ҳам ўлим кўп учрарди. Бироқ шўро давлатининг эътиборсизлиги туфайли уруш вақтида орттирилган қийинчилик ва азоб-уқубатлар тамомила бартараф қилинмади. Айниқса, уруш ногиронларининг кадр-қиммати ўрнига қўйилмай, улар ўз холига ташлаб қўйилди.

Хуллас, уруш йилларида машаққатли меҳнат ва азоб-уқубатдан бошқа нарсани кўрмаган одамларнинг кўпчилиги қайғу-алам гирдобиди жон бердилар. Шунга ўхшаш уруш қатнашчиларининг талай қисми ёруғ кунларни кўрмади. Бироқ шуни унутмаслик керакки, ота-боболаримиз мисли кўрилмаган азоб-уқубатлар ва талофатлар ҳисобига бутун инсоният бошига тушган офатни бартараф қилишга улкан ҳисса қўшиб, жаҳон тарихида ўчмас из қолдиришди.

Бугун Мустақиллик шарофати ила ўша мудҳиш уруш йилларининг азобини тортган ва тирик қолган бахтли кишилар ҳаёт гаштини суриш шарафига муяссар бўлдилар. Шахсан Ўзбекистон Республикасининг биринчи президенти Ислом Каримовнинг ташаббуси билан 1999 йил 2 март ПФ-2243-сонли фармони билан «Умумхалқ байрами 9 май — Хотира ва Қадрлаш кuni» деб эълон қилинди. Уруш қатнашчилари ва меҳнат фахрийларининг кадр-қиммати ўрнига қўйилиб, иззат ва ҳурмат кўрсатилди ва бугунги кунда ҳам Юртбошимиз Шавкат Миромонович Мирзияев томонидан намуна сифатида уруш қатнашчилари ва меҳнат фахрийларининг



хурмати юксалмоқда. Жанг майдонларида ҳалок бўлганларнинг рўяхатини ўз ичига олган кўп жилдлик “Хотира” китоби чоп этилди. Хотира майдонида ажойиб мажмуа қурилиб, ҳалок бўлган ҳар бир инсоннинг номи зар ҳарфлар билан битилди. Республиканинг бошқа шаҳарларида ҳам Хотира ёдгорликлари қад ростлади.

Ўйлайманки, Биринчи ва Иккинчи жаҳон урушлари келтирган даҳшатли оқибатлар, умуман уруш фожиаси ҳақидаги мулоҳазаларимиз ҳозирги авлодлар учун фойдадан холи бўлмайди. Зеро, улар билан танишган ҳар бир шахс бугун озод юртимизда ҳукм сураётган тинчлик ва барқарорликнинг қадрига етиши керак.

#### Фойдаланган адабиётлар:

- 1.«Ўзбекистон адабиёти ва санъати» газетасининг 2003 йил 25-сони.
2. “XX asr o’zbek adabiyoti tarixi», Toshkent, «O’qivchi», 1999 у.
3. ALISHER NAVOIY - “TILING BIR-LA KO’NGLINGNI BIR TUT”  
<http://www.newjournal.org/index.php/01/issue/view/312>  
ОБРАЗОВАНИЕ НАУКА И ИННОВАЦИОННЫЕ ИДЕИ В МИРЕ  
Выпуск журнала № 38 Часть-4\_ Февраль -2024 25-27
4. SO’Z SAN’ATI SEHRGARI  
<http://www.newjournal.org/index.php/01/issue/view/308>  
ОБРАЗОВАНИЕ НАУКА И ИННОВАЦИОННЫЕ ИДЕИ В МИРЕ  
<http://www.newjournal.org/> Выпуск журнала №-38  
Часть-3\_ Февраль –2024 164-178
- 5.Usarov Ravshan Khudayarovich, & Oltiboyev Abror Muzafafrovich. (2024). FOSTERING FRIENDLY RELATIONSHIPS IN CHILDREN’S TEAMS. Galaxy International Interdisciplinary Research Journal, 12(1), 187–189. Retrieved from <https://internationaljournals.co.in/index.php/giirj/article/view/5110>
- 6.Usarov Ravshan Khudayarovich, & Mamadiyev Norboy Khursanovich. (2024). ENRICHING THE STUDENT’S VOCABULARY. Galaxy International Interdisciplinary Research Journal, 12(1), 183–186. Retrieved from <https://internationaljournals.co.in/index.php/giirj/article/view/5109>
- 7.Usarov , R. . (2023). FORMATION OF COMMUNICATIVE COMPETENCE. Евразийский журнал академических исследований, 3(6 Part 2), 189–193. извлечено от <https://in-academy.uz/index.php/ejar/article/view/17773>
- 8.Usarov , R. . (2023). FORMATION OF LANGUAGE COMPETENCE OF PEDAGOGICAL UNIVERSITY STUDENTS IN THE PROCESS OF TEACHING THE RUSSIAN LANGUAGE. Евразийский журнал академических исследований, 3(6 Part 2), 194–196. извлечено от <https://in-academy.uz/index.php/ejar/article/view/17774>
- 9.Усаров , Р. . (2022). АКТУАЛЬНЫЕ ПРОБЛЕМЫ ПРЕПОДАВАНИЯ РУССКОГО ЯЗЫКА И ПУТИ ИХ РЕШЕНИЯ. Евразийский журнал социальных

наук, философии и культуры, 2(6), 167–169. извлечено от <https://www.in-academy.uz/index.php/ejsspc/article/view/2712>

10. Усаров Равшан Худаёрович, «ОСНОВЫ ОБУЧЕНИЯ ГОВОРЕНИЮ ПО ЛИТЕРАТУРЕ», IEJRD - Международный многопрофильный журнал, вып. 6, нет. 4, с. 4 августа 2021 г. 08.10.2021 Том. 6 № 4 (2021): ТОМ 6 ВЫПУСК 4

11. Content Characteristics of Independent Work of Students (IWS): Modern Conditions and Problems

RK Choriev, RK Usarov, MA Sattorova, NE Abdiev, NR Pulatova

Psychology and education 58 (2), 1289-1294

Том. 58 № 2 (2021 г.): Том 58 № 2 (2021 г.)

<https://doi.org/10.17762/pae.v58i2.2272> .

12. Усаров, Р. . . (2022). МЕТОДИКА РАЗВИТИЯ РУССКОЙ РЕЧИ В НАЦИОНАЛЬНЫХ УЗБЕКСКИХ ШКОЛАХ. *Евразийский журнал академических исследований*, 2(6), 923–927. извлечено от <https://in-academy.uz/index.php/ejar/article/view/2409>

13. Худаёрович, УР . (2021). ОСНОВЫ ОБУЧЕНИЯ ГОВОРЕНИЮ ПО ЛИТЕРАТУРЕ. *МЕЖДУНАРОДНАЯ КОНФЕРЕНЦИЯ ПО МУЛЬТИДИСЦИПЛИНАРНЫМ ИССЛЕДОВАНИЯМ И ИННОВАЦИОННЫМ ТЕХНОЛОГИЯМ*, 1 (1), 202–204. Получено с <https://mrit.academiascience.org/index.php/mrit/article/view/53>.

14. Курбанова, Г., & Курбанова, Ш. (2023). Интерактивные образовательные технологии в развитии коммуникативной компетентности студентов по русскому языку. *Традиции и инновации в исследовании и преподавании языков*, 1(1), 575–580. извлечено от <https://inlibrary.uz/index.php/traditions-innovations-language/article/view/26741>

15. Курбанова, Г. А. (2020). ФОНЕТИКО-ФОНОЛОГИЧЕСКИЕ ИНТЕРПРЕТАЦИИ В РУССКОЙ РЕЧИ УЧАЩИХСЯ УЗБЕКОВ. МИНИСТЕРСТВО ВЫСШЕГО И СРЕДНЕГО СПЕЦИАЛЬНОГО ОБРАЗОВАНИЯ РЕСПУБЛИКИ УЗБЕКИСТАН ПЕДАГОГИЧЕСКИЙ ИНСТИТУТ ТЕРМЕЗСКОГО ГОСУДАРСТВЕННОГО УНИВЕРСИТЕТА, 380.

## ЛИНГВОКУЛЬТУРОЛОГИЧЕСКИЙ ПОДХОД В ОБУЧЕНИИ РУССКОМУ ЯЗЫКУ

*Усаров Равшан Худаярович*

*Преподаватель кафедры русского языка и литературы ТерГПИ*

*Норбутаев Сирожиддин Насриддин угли*

*студент 4-курса 402-группы факультета филологии ТерГПИ*

*Маматкулов Азимжон Шавкат угли*

*студент 4-курса 402-группы факультета филологии ТерГПИ*

**Аннотация:** Следовательно, овладение русским языком - это, прежде всего, приобщение к русской культуре, овладение русским социокультурным содержанием. Человек должен строить свое общение с другими людьми, принадлежащими другим культурам, исходя из знаний специфики этих культур. Итоговой целью обучения русскому языку как иностранному является развитие коммуникативной компетенции (речевой, языковой, социокультурной, компенсаторной и учебно-познавательной).

**Ключевые слова:** межкультурной коммуникации, национальной культуры, культурологические принципы, носителями различных культур, приобщение к русской культуре, знаний о поведенческой культуре, способность имитировать звуки.

В результате непрерывного развития международных контактов проблема межкультурной коммуникации стала одной из актуальных в современной лингвистике. Полноценное общение носителей разных этнических социумов невозможно без достаточного знания языка партнера по коммуникации, а также страноведческой информации, касающейся представляемой им национальной культуры.

Основу межкультурной коммуникации составляют культурологические принципы: «человеческая коммуникация требует знания и владения поведенческими актами, выходящими за пределы системы языка, относящимися к области менталитета, логики, философии, традиций, обычаев - другими словами, культуры народа и отдельных его групп» [1]. Если коммуникация осуществляется между носителями разных языков, ситуация становится еще сложнее, поскольку последние являются одновременно и носителями различных культур.

Кроме того, чрезвычайно важным для исследования межкультурной коммуникации является осознание того, что язык играет не только узко-



инструментальную роль в межкультурных контактах, но и в определенной степени конструирует мир, в который «погружается» личность.

Своеобразие национально-культурных стандартов особенно остро ощущается в межкультурной коммуникации, когда человек сталкивается с неожиданной для себя ситуацией, поведением собеседников. Чтобы понять причину неожиданно возникших коммуникативных проблем и тем более овладеть чуждым для себя культурным стандартом, необходимо знать, почему люди другой культуры придерживаются именно таких правил поведения и уважают именно такие ценности. Человек должен строить свое общение с другими людьми, принадлежащими другим культурам, исходя из знаний специфики этих культур.

В настоящее время уделяется большое внимание проблеме рассмотрения языка в контексте культуры. Это отвечает как возросшим потребностям учебного процесса, так и более глубокому осмыслению вопросов взаимосвязи языка и культуры и ее отражению в практике преподавания языка. Дело в том, что обучение иностранных студентов должно быть направлено на преодоление межкультурного барьера, постижение культурного наследия страны изучаемого языка и соотнесения ее с родной культурой. Итоговой целью обучения русскому языку как иностранному является развитие коммуникативной компетенции (речевой, языковой, социокультурной, компенсаторной и учебно-познавательной). Следовательно, овладение русским языком - это, прежде всего, приобщение к русской культуре, овладение русским социокультурным содержанием.

Межкультурная коммуникация осуществляется на занятиях следующим образом: «русский преподаватель, адресуясь к иностранному студенту, обращается к материалу, для него чуждому. При этом целью обучения является перевод «чужого» (или части «чужого») в категорию «своего» [2, с. 9].

При обучении русскому языку как иностранному наряду с лингвистическими аспектами, направленными на формирование языковых компетенций, формулируются задачи межкультурного аспекта:

- знакомить иностранных студентов с русским языком - это значит знакомить их с Россией, приобщать к ее культуре через изучение страноведческого и культурологического материала;
- развивать у иностранцев культурное самосознание через воспитание уважения к культуре России;
- давать обучаемым основы культуры общения.

Преподавателю русского языка как иностранного необходимо использовать на занятиях материалы страноведческого характера, тексты с ярко выраженной культурологической направленностью, чтобы иностранные студенты

приобщались к русской картине мира, а также смогли в дальнейшем избежать трудностей лингвокультурологического характера. Именно лингвокультурологический подход в обучении русскому языку как иностранному дает возможность понять, как происходит процесс взаимообогащения культур. Данный подход к преподаванию языка предполагает формирование и развитие лексических навыков на основе лингвострановедческих материалов, что является неременным условием успешности межкультурного общения. В результате этого у иностранных студентов:

- повышается интерес к русской культуре;
- развивается понимание поведенческих стереотипов русского народа;
- формируются навыки и умения использовать изученные факты в качестве опор и ориентиров для понимания лингвострановедческих реалий;
- разрабатываются стратегии усвоения, активизации и актуализации полученных знаний;
- развиваются стратегии межкультурного взаимодействия.

В практике преподавания иностранных языков на современном этапе все более ощущается необходимость обучать не только речевым моделям, языковым структурам, но и тому, что «лежит под языком», то есть культуре стран изучаемого языка.

Обучение культуре страны изучаемого языка целесообразно базировать на сравнительно сопоставительном анализе с родной культурой обучаемых как одной из форм приобретения фоновых знаний о поведенческой культуре носителей изучаемого языка в социокультурном контексте.

Знание краеведческого материала также является одной из составляющих межкультурной компетенции. Работа с данными материалами дает возможность иноязычным слушателям способствует формированию их страноведческой компетенции, обеспечивает интерес к изучению русского языка. А такие задания, как: «Расскажите о вашем родном городе», «Расскажите о культурной жизни вашего региона» и др., направлены не только на развитие и совершенствование устной и письменной речи, но это и практика межкультурной коммуникации, поскольку каждое иностранное слово отражает иностранный мир и иностранную культуру: за каждым словом стоит обусловленная национальным сознанием представление о мире.

Практика общения с иностранцами показала, что даже глубокие знания иностранного языка не исключают непонимания и конфликтов с носителями этого языка. Сегодня стало очевидным, что успешные контакты с представителями других культур невозможны без знания особенностей этих культур и практических навыков в межкультурном общении. Без сомнения,

языки должны изучаться в неразрывном единстве с миром и культурой народов, говорящих на этих языках, поэтому задача современного преподавателя заключается в разработке новых методов обучения на основе методологических принципов межкультурной коммуникации.

#### Литература:

1. Usarov Ravshan Khudayarovich, & Oltiboyev Abror Muzafafrovich. (2024). FOSTERING FRIENDLY RELATIONSHIPS IN CHILDREN'S TEAMS. *Galaxy International Interdisciplinary Research Journal*, 12(1), 187–189. Retrieved from <https://internationaljournals.co.in/index.php/giirj/article/view/5110>
2. Usarov Ravshan Khudayarovich, & Mamadiyev Norboy Khursanovich. (2024). ENRICHING THE STUDENT'S VOCABULARY. *Galaxy International Interdisciplinary Research Journal*, 12(1), 183–186. Retrieved from <https://internationaljournals.co.in/index.php/giirj/article/view/5109>
3. Usarov, R. . (2023). FORMATION OF COMMUNICATIVE COMPETENCE. *Евразийский журнал академических исследований*, 3(6 Part 2), 189–193. извлечено от <https://in-academy.uz/index.php/ejar/article/view/17773>
4. Usarov, R. . (2023). FORMATION OF LANGUAGE COMPETENCE OF PEDAGOGICAL UNIVERSITY STUDENTS IN THE PROCESS OF TEACHING THE RUSSIAN LANGUAGE. *Евразийский журнал академических исследований*, 3(6 Part 2), 194–196. извлечено от <https://in-academy.uz/index.php/ejar/article/view/17774>
5. Усаров, Р. . (2022). АКТУАЛЬНЫЕ ПРОБЛЕМЫ ПРЕПОДАВАНИЯ РУССКОГО ЯЗЫКА И ПУТИ ИХ РЕШЕНИЯ. *Евразийский журнал социальных наук, философии и культуры*, 2(6), 167–169. извлечено от <https://www.in-academy.uz/index.php/ejsspc/article/view/2712>
6. Усаров Равшан Худаёрович, «ОСНОВЫ ОБУЧЕНИЯ ГОВОРЕНИЮ ПО ЛИТЕРАТУРЕ», *IEJRD - Международный многопрофильный журнал*, вып. 6, нет. 4, с. 4 августа 2021 г. 08.10.2021 **Том. 6 № 4 (2021): ТОМ 6 ВЫПУСК 4**
7. [Content Characteristics of Independent Work of Students \(IWS\): Modern Conditions and Problems](#)  
RK Choriev, RK Usarov, MA Sattorova, NE Abdiev, NR Pulatova  
*Psychology and education* 58 (2), 1289-1294  
**Том. 58 № 2 (2021 г.): Том 58 № 2 (2021 г.)**  
<https://doi.org/10.17762/pae.v58i2.2272> .
8. Усаров, Р. . . (2022). МЕТОДИКА РАЗВИТИЯ РУССКОЙ РЕЧИ В НАЦИОНАЛЬНЫХ УЗБЕКСКИХ ШКОЛАХ. *Евразийский журнал академических исследований*, 2(6), 923–927. извлечено от <https://in-academy.uz/index.php/ejar/article/view/2409>
9. Худаёрович, УР . (2021). ОСНОВЫ ОБУЧЕНИЯ ГОВОРЕНИЮ ПО ЛИТЕРАТУРЕ. *МЕЖДУНАРОДНАЯ КОНФЕРЕНЦИЯ ПО МУЛЬТИДИСЦИПЛИНАРНЫМ ИССЛЕДОВАНИЯМ И ИННОВАЦИОННЫМ ТЕХНОЛОГИЯМ*, 1 (1), 202–204. Получено с <https://mr.it.academiascience.org/index.php/mrit/article/view/53>.
10. Курбанова, Г., & Курбанова, Ш. (2023). Интерактивные образовательные технологии в развитии коммуникативной компетентности студентов по русскому языку. Традиции и инновации в исследовании и преподавании языков, 1(1), 575–580. извлечено от <https://inlibrary.uz/index.php/traditions-innovations-language/article/view/26741>
11. Курбанова, Г. А. (2020). ФОНЕТИКО-ФОНОЛОГИЧЕСКИЕ ИНТЕРПРЕТАЦИИ В РУССКОЙ РЕЧИ УЧАЩИХСЯ УЗБЕКОВ. МИНИСТЕРСТВО ВЫСШЕГО И СРЕДНЕГО СПЕЦИАЛЬНОГО ОБРАЗОВАНИЯ РЕСПУБЛИКИ УЗБЕКИСТАН ПЕДАГОГИЧЕСКИЙ ИНСТИТУТ ТЕРМЕЗСКОГО ГОСУДАРСТВЕННОГО УНИВЕРСИТЕТА, 380.



## ОРАТОРСКОЕ МАСТЕРСТВО

*Усаров Равшан Худаярович*  
*Преподаватель кафедры русского*  
*языка и литературы ТерГПИ*  
*Абдурахмонов Шахбоз Алишер угли*  
*студент 4-курса 402-группы*  
*факультета филологии ТерГПИ*  
*Холмуминов Сохибжон Ражаб угли*  
*студент 4-курса 402-группы*  
*факультета филологии ТерГПИ*

**Аннотация:** Вы узнаете, что такое риторика и зачем она нужна в современном мире. В статье раскрою многие приемы ораторского искусства, которые помогут вам убедить любого. Заодно узнаете, как развить свою речь и научиться говорить красиво.

**Ключевые слова:** Что такое риторика, приемы ораторского искусства, красноречия, мировоззрения и правилам построения речи, адаптации людей к службе, говорите свободно и не считывайте с листа,

### Что такое риторика

**Риторика** — это филологическая дисциплина, которая занимается изучением ораторского искусства, красноречия, мировоззрения и правилам построения речи.

Самый первый профессор из Рима Квинтилиан назвал риторiku как «искусство хорошо разговаривать». Однако Платон, который жил 500 лет до него, говорил, что риторика — это искусство убеждать. Но не искусство, которое базируется на знаниях и на правде, а на кажущемся.

Его ученик Аристотель утверждал следующее. Каждый раз, когда пытаемся убедить кого-то или отговорить от чего-то, мы сознательно, подсознательно или несознательно пользуемся риторикой.

#### Задача оратора:

1. Учить
2. Развлекать
3. Сподвигнуть публику на что-то

#### Виды риторики:

1. **Политическая** — это инструмент управления в политической системе. Обладает публицистической речью с функцией убеждения общества.

2. **Юридическая** — необходима юристам для произнесения публичной судебной речи и воздействия на правосознание людей. Также нужна для построения объективно аргументированного рассуждения в суде.

3. **Военная** — нужна для военной культуры и адаптации людей к службе. С ее помощью повышается качество выполнения поставленных задач при службе. Например, мотивация солдат к военной задаче.

4. **Педагогическая** — используется для оптимизации процесса передачи опыта. Например, хорошая речь преподавателя перед учениками. Она рождает любознательность и интерес к теме.

5. **Дипломатическая** — необходима дипломату в дипломатических миссиях. Это общение государств посредством своих представителей. Тут тоже нужно следить за речью и соблюдать важные правила.

Можно посмотреть на то, как развивалась риторика в интернациональном масштабе. Или посмотреть на разные парламенты в мире. Тогда быстро находишь разницу между тем, на каком уровне (к примеру, политики) убеждают публику и электорат.

Например, в Англии и Америке, где есть долгая традиция риторики аргументации, парламент интересен. Там есть настоящие спонтанные дебаты.

А если посмотреть на немецкий бундестаг или русскую думу, то там политики просто считывают речь с листа.

Но как бы то ни было, в разных странах есть правила риторики, которые стоит соблюдать. И именно о них мы поговорим ниже.

Ораторское искусство перед публикой

Ораторское искусство предполагает, что оратор и его аудитория должны быть полностью совместимы друг с другом. Ведь каждая публика другая и каждой аудитории нужна иная речь.

Если я говорю перед специалистами, мне стоит пользоваться более профессиональными фразами и терминами.

А если идет разговор перед неопытной аудиторией, тогда нужно более педагогически построить речь. Лучше начать с самых базовых концептов и только медленно продвигаться вперед.

Если это разговор перед молодой публикой (студенты и академики), то стоит выступать динамично и быть более смешным.

Но если выступаем перед профессорами и деканами, то нужно быть более серьезней и чуть меньше шутить.

И вот, что самое интересное в риторике! Одна и та же речь будет любимой и пользоваться огромным успехом перед одной аудиторией. Однако при этом будет полностью отвергнута другой.

Из этого следует, что хороший оратор всегда задаст себе вопрос — кто передо мной сидит? Кто моя публика и каковы особенности целевой аудитории? Что они знают и что им было бы интересно услышать?

Такой анализ — это главное оружие оратора.

Поэтому если у вас есть презентация, то всегда имейте ее различные варианты для разной публики. К примеру, для специалистов, молодой публики, новичков и для престарелых.

### Как убедить свою публику аргументами?

Аргументы нужно делать весомыми, а не просто перечислять. Обычно, когда люди аргументируют, они стараются принести больше аргументов.

К примеру, говорят по экономическим причинам то-то, по политическим то-то и так далее. В итоге, они вообще, не развивают свой аргумент, а просто дают перечисление. Не идут вглубь.

А если хотим убедить людей, то очень важно идти вглубь и именно выстроить красивый аргумент.

#### Виды аргументов в риторике

Вот основные виды аргументов в риторике:

- **К логосу** — это утверждение, защищаемое оратором. Считается более корректным видом, так как основывается на подлинных обстоятельствах дела.

- **К этосу** — апеллирует уже к участникам общения (к оратору и аудитории). Делится на два вида:

- **К авторитету** — считается корректным только на основе авторитетного источника информации. Сюда входят цитаты и мнения великих людей, авторитет должности, организации, учреждения и так далее.

- **К личности** — выделяет личные качества другого человека. Все основывается на личности оппонента, а не в самой сути. В основном используется при критике утверждений других людей. Делится на:

- **Указывается на то, что оппонент** действует вопреки аргументу
- **Переход на личности** (критика и оскорбление)
- **Объяснение** точки зрения оппонента его личными обстоятельствами

- **К пафосу** — утверждения, которые апеллируют к чувствам. Необходимо чтобы вызвать у аудиторий такие чувства, которые будут способствовать принятию тезисов оратора. Делится на:

- **Аргумент к выгоде** — стимулирует осознание личных интересов аудитории в той проблеме, которая обсуждается. Это повышает интерес к выступлению оратора.

- **К гордости** — расхваливает определенные качества собеседников. Например, с помощью комплиментов можно увеличить удовольствие аудитории и запрограммировать ее на лояльное восприятие речи.



◦ **К сожалению** — сочувствие к тому, что говорит оратор. Например, ученик на экзамене ссылается на свое трудное жизненное положение ради удовлетворительной оценки.

◦ **К силе** — указывает на неприятные последствия для аудитории в случае отказа. Тут речь идет о принуждении и к угрозе.

◦ **К публике** — идет обращение к чувствам аудитории чтобы отвлечь от объективного рассмотрения данного вопроса. Это своего рода отвлекающий маневр. Мол, я свой человек и понимаю какво это.

Какие аргументы особенно эффективны

Есть сотни возможностей аргументации и объяснения. Но все же, самый эффективный тип, это **аргумент к выгоде**. Если покажем какое-то преимущество, то человек с охотой согласится.

У людей есть разные потребности и нужды. Для некоторых самое главное, это деньги. Можно показать, что он больше заработает или меньше потеряет. В таком случае, этот аргумент будет иметь главную силу.

Есть люди, которым важна репутация. Можно объяснить в обосновании, что если сделать то-то, то у него поднимется репутация. Тогда такой человек нам быстрее поверит.

Есть люди, которые верят в свободу. В таком случае, нужно доказать, что если сделать это, то у него будет больше свободы. Тогда этот человек нам поверит.

В общем, зацикливайтесь не только на то, чтобы был глубокий аргумент (утверждение + обоснование + пример + значимость). Но обращайте внимание на то, какая потребность (интерес) у целевой аудитории.

Ведь аргументов очень много. Однако лишь некоторые из них действительно, смогут убедить публику.

Как научиться красиво говорить

Сейчас вы узнаете, как научиться говорить красиво и грамотно. Эти методики и законы риторики помогут вам преодолеть барьеры в речи. Особенно это важно в ораторском искусстве для начинающих. Правила вроде бы и банальные, но мало кто их соблюдает.

### Говори свободно

Прочитанная речь гарантирует, что вас не будут слушать. Поэтому говорите свободно и не считывайте с листа.

Проблема в том, что люди не уверены и не знают, как держать себя перед публикой. В таком случае они берут скрипт и пишут всю речь слово в слово. Затем все считывают.

Но такой считанной речью никого нельзя убедить!

Поэтому для профессионалов я рекомендую вообще, не брать никакой скрипт с собой. Просто говорите свободно. Не важно, если вы забудете пару пунктов из своей речи. Публика все равно никогда не запомнит 100% того, что вы сказали.

Если у вас 10 пунктов, вы свободно выступите, не будите считать с листа и забудете три пункта, то это не страшно. Публика все равно вспомнит максимум три пункта из того, что вы сказали.

А тем, кто неуверенно чувствует себя перед публикой и не может все запомнить, советую **сделать шпаргалку**.

Возьмите маленький лист бумаги и выпишите туда основные слова или концепты. Этот лист положите перед собой на стол или спрячьте в кармане. Если не хватит содержания, то достаньте лист и быстро просмотрите его.

Но самое главное, это не пользоваться скриптом. Потому что именно с его помощью вы усыпите аудиторию. Запомните этот один из важных уроков ораторского искусства.

### **Говори, как можно короче**

В риторике говорите, как можно короче. Ведь чем дольше говорит спикер, тем менее интересной кажется его речь.

Это правило можно проверить на самом себе. Если вы себя спросите, насколько вам интересно слушать человека 90 минут. Вы скажите, что это долго. И даже 45 минут покажется относительно долгим.

Довольно хороший и популярный формат в выступлениях по **18 — 20 минут**. Людей это устраивает. С одной стороны, это относительно долго чтобы развить какую-то идею. Но с другой стороны, это не надоедливый школьный урок в 45 минут.

Поэтому старайтесь делать свое выступление не более 20 минут.

### **Литература:**

1. Usarov Ravshan Khudayarovich, & Oltiboyev Abror Muzafafrovich. (2024). FOSTERING FRIENDLY RELATIONSHIPS IN CHILDREN'S TEAMS. Galaxy International Interdisciplinary Research Journal, 12(1), 187–189. Retrieved from <https://internationaljournals.co.in/index.php/giirj/article/view/5110>

2. Usarov Ravshan Khudayarovich, & Mamadiyev Norboy Khursanovich. (2024). ENRICHING THE STUDENT'S VOCABULARY. Galaxy International Interdisciplinary Research Journal, 12(1), 183–186. Retrieved from <https://internationaljournals.co.in/index.php/giirj/article/view/5109>

3. Usarov, R. . (2023). FORMATION OF COMMUNICATIVE COMPETENCE. Евразийский журнал академических исследований, 3(6 Part 2), 189–193. извлечено от <https://in-academy.uz/index.php/ejar/article/view/17773>

4. Usarov, R. . (2023). FORMATION OF LANGUAGE COMPETENCE OF PEDAGOGICAL UNIVERSITY STUDENTS IN THE PROCESS OF TEACHING THE RUSSIAN LANGUAGE. Евразийский журнал академических исследований, 3(6 Part 2), 194–196. извлечено от <https://in-academy.uz/index.php/ejar/article/view/17774>

5. Усаров, Р. . (2022). АКТУАЛЬНЫЕ ПРОБЛЕМЫ ПРЕПОДАВАНИЯ РУССКОГО ЯЗЫКА И ПУТИ ИХ РЕШЕНИЯ. Евразийский журнал социальных наук, философии и культуры, 2(6), 167–169. извлечено от <https://www.in-academy.uz/index.php/ejsspc/article/view/2712>

6. Усаров Равшан Худаёрович, «ОСНОВЫ ОБУЧЕНИЯ ГОВОРЕНИЮ ПО ЛИТЕРАТУРЕ», IEJRD - Международный многопрофильный журнал, вып. 6, нет. 4, с. 4 августа 2021 г. 08.10.2021 [Том. 6 № 4 \(2021\): ТОМ 6 ВЫПУСК 4](#)

7. [Content Characteristics of Independent Work of Students \(IWS\): Modern Conditions and Problems](#)

RK Choriev, RK Usarov, MA Sattorova, NE Abdiev, NR Pulatova

Psychology and education 58 (2), 1289-1294

[Том. 58 № 2 \(2021 г.\): Том 58 № 2 \(2021 г.\)](#)

<https://doi.org/10.17762/pae.v58i2.2272> .

8. Усаров, Р. . . (2022). МЕТОДИКА РАЗВИТИЯ РУССКОЙ РЕЧИ В НАЦИОНАЛЬНЫХ УЗБЕКСКИХ ШКОЛАХ. Евразийский журнал академических исследований, 2(6), 923–927. извлечено от <https://in-academy.uz/index.php/ejar/article/view/2409>

9. Худаёрович, УР . (2021). ОСНОВЫ ОБУЧЕНИЯ ГОВОРЕНИЮ ПО ЛИТЕРАТУРЕ. МЕЖДУНАРОДНАЯ КОНФЕРЕНЦИЯ ПО МУЛЬТИДИСЦИПЛИНАРНЫМ ИССЛЕДОВАНИЯМ И ИННОВАЦИОННЫМ ТЕХНОЛОГИЯМ, 1 (1), 202–204. Получено с <https://mrit.academiascience.org/index.php/mrit/article/view/53>.

10. Курбанова, Г., & Курбанова, Ш. (2023). Интерактивные образовательные технологии в развитии коммуникативной компетентности студентов по русскому языку. Традиции и инновации в исследовании и преподавании языков, 1(1), 575–580. извлечено от <https://inlibrary.uz/index.php/traditions-innovations-language/article/view/26741>

11. Курбанова, Г. А. (2020). ФОНЕТИКО-ФОНОЛОГИЧЕСКИЕ ИНТЕРПРЕТАЦИИ В РУССКОЙ РЕЧИ УЧАЩИХСЯ УЗБЕКОВ. МИНИСТЕРСТВО ВЫСШЕГО И СРЕДНЕГО СПЕЦИАЛЬНОГО ОБРАЗОВАНИЯ РЕСПУБЛИКИ УЗБЕКИСТАН ПЕДАГОГИЧЕСКИЙ ИНСТИТУТ ТЕРМЕЗСКОГО ГОСУДАРСТВЕННОГО УНИВЕРСИТЕТА, 380.



## MILLIY KASB TA'LIMI MODDIY BAZASIGA QO'YILADIGAN PEDAGOGIK TALABLAR

*Razzoqov Baxtiyor Xabibullayivich*

*Farg'ona davlat universitetining Texnologik ta'lim kafedrasi o'qituvchisi*

*Xomidova Muxtasar Ma'murjon qizi*

*Farg'ona davlat universiteti Texnologik ta'lim kafedrasi talabasi*

**Annotatsiy:** Ushbu maqolqda kasb ta'limining metodologik asoslari va ilmiy tadqiqot usullari, tamoyillari va o'qitish jarayonini tashkil etish, o'tkazish, bilim, ko'nikma va malakalami baholash yo'llari hamda kasbiy faoliyatni tashkil etish, talabalarni kasbga yo'naltirish bo'yicha tavsiyalar bayon etilib, milliy kasb ta'limi moddiy bazasiga qo'yiladigan talablar va (DTS) haqida qisqacha so'z yuritiladi.

**Kalit sozlar:** Ta'lim, umumiy o'rta ta'lim, kasbiy ta'lim, kasbiy pedagogika, kasbiy mahorat, pedagogik faoliyat, pedagogik muloqot, didaktik prinsiplar (tamoyillar), ta'lim usullari, ta'lim vositalari, ta'lim texnologiyalari, (DTS).

Respublikamiz hukumati va Prezidenti olib borayotgan ijtimoiy-iqtisodiy siyosatda mamlakat hayotining barcha jabhalarini rivojlantirishga, ayniqsa, yosh avlodni milliy tiklanish mafkurasi ruhida tarbiyalashga juda katta e'tibor berilmoqda. Hozirgi kunda ta'lim olayotgan yoshlar Respublikamizning kelajagidir. Bu sharaflı vazifani bajarish o'qituvchilar zimmasiga tushadi. Shu sababli yuksak malakali o'qituvchilar tayyorlash va ularning malakasini oshirish masalalariga katta e'tibor qaratilmoqda.

Rivojlangan davlatlar safidan o'rin olishni o'z oldiga maqsad qilib qo'ygan Respublikamiz, xalq xo'jaligining barcha tarmoqlari kabi ta'lim sohasida ham ilg'or texnologiyalarni joriy etish va shu orqali ta'lim mazmunini jahon andozalari darajasiga olib chiqishga harakat qilmoqda. Hozirgi paytda oliy ta'lim muassasalarida va kasb-hunar kollejlari yangi pedagogik va axborot texnologiyalarni qo'llash va zamonaviy o'quv-uslubiy majmualarni ishlab chiqish muammolariga qaratilgan bir necha diqqatga sazovor ishlar amalga oshirilmoqda. Shuningdek, ta'lim tizimini takomillashtirish maqsadida xorijiy mamlakatlarning kasbiy ta'lim tajribalaridan foydalanilmoqda. Ushbu ishlarni amalga oshirish ta'lim sohasida xalqimizning boy merosi, buyuk mutafakkirlarimizning g'oyalari va davrimizning ilg'or yangiliklarini o'zida mujassamlashtirgan metodik tizimning yaratilishiga asos bo'lmoqda.

O'qitish jarayonining vazifasi ta'lim, tarbiya va rivojlanish birligini ta'minlashni nazarda tutadi. Biroq kasbiy ta'lim yo'nalishlari bo'yicha pedagog kadrlar tayyorlashda ta'lim oluvchilarning qobiliyati, ong va ko'nikmalarini o'stirish, ilmiy-amaliy bilimlarini chuqurlashtirish muammosi bundan ham muhimroq. Bu xususiyatlar

kelajakda ta'lim oluvchilar qobiliyatini rivojlantirishga, o'z kasblariga qiziqish va mas'uliyatni oshishiga yordam beradi. O'qitish jarayonida ta'lim oluvchilarning ijodiy qobiliyatlarini oshirish muammosi murakkab va ko'p qirrali. Shuning uchun ta'lim oluvchilarning ilmiy-nazariy va amaliy bilimlarini oshirishda ularning kasbga bo'lgan qiziqishi va qobiliyatini rivojlantirish muhim ahamiyat kasb etadi.

Ta'lim- bilim berish, malaka va ko'nikma hosil qilish jarayoni, kishini hayotga, mehnatga tayyorlashning asosiy vositasi. Ta'lim jarayonida bilim o'zlashtiriladi va tarbiya amalga oshiriladi. Ta'lim tor ma'noda o'qitish tushunchasini anglatadi. Lekin u faqat turli o'quv yurtlarida o'qitish jarayoni emas, balki oila, ishlab chiqarish va shu kabi sohalarida ham ma'lumot o'zlashtirish jarayonidir. Ta'lim jarayoni o'z tarkibiga quyidagilarni qamrab oladi:

a) ma'lum bir tajriba va amaliy faoliyat turini muvaffaqiyat bilan tashkil qilish uchun olamning zarur xususiyatlari haqidagi axborotlarni o'zlashtirish (bu jarayonning mahsuloti bilimlardir);

b) mana shu faoliyat turlarini yuzaga keltiradigan usul va vositalarni o'zlashtirish (bu jarayonlarning mahsuloti malakalardan iborat bo'ladi);

v) ko'zlangan maqsad va berilgan masala shartiga mos ravishda to'g'ri yo'l va usul tanlash hamda nazorat qilish uchun ko'rsatilgan axborotlardan foydalanish usullarini egallash (bu jarayonning mahsuloti - malakadan iborat bo'ladi).

Har qanday fan, fan sifatida o'zining ilmiy-tadqiqot usullariga ega. Bu usullar orqali o'z mazmunini boyitib, yangilab boradi. Hayot va obyektiv dunyoni bilish nazariyasidada nimani o'rganish va qanday o'rgatish kerak, kimni va qanday tarbiyalash lozim degan masalalar mavjud bo'lib, ular o'zaro uzviy bog'liqdir. Fan mazmunini boyitish va yangilash maqsadida mavjud kasbiy, pedagogik-psixologik hodisa va jarayonlarni, uning maqsadi va vazifalariga muvofiq keladigan tadqiqot usullari bilan o'rganadi.

Ilmiy pedagogik izlanishlar jarayonini shartli ravishda quyidagi bosqichlarga bo'lish mumkin:

1. O'qituvchining adabiyotlarni o'rganish va amaliy ishlar asosida muammolarni aniqlash. Bunda o'rganilayotgan muammo to'g'risida adabiyot muallifining fikr-mulohazalari; o'rganilayotgan muammo to'g'risida usullardan farqli ravish kiritgan takliflari; adabiyotlarda qaysi asosiy masalalar yoritilmagani; muammoni yechish uchun olib boriladigan izlanishlar aniqlanadi.

2. Kuzatish metodi orqali o'qitish jarayonida yuzaga keladigan muammolar o'rganiladi. (o'qituvchi dars jarayonida duch keladigan qiyinchiliklar, kamchilik va qiyinchiliklarning yuzaga kelish sabablari, tajriba-sinov orqali yangiliklar bosqichma-bosqich o'qitish jarayoniga tatbiq etiladi, natijalar esa test, suhbat, so'rovnomalar orqali o'rganilib boriladi. statistik ma'lumotlarni tahlil etish va matematika-kibernetika metodlari yordamida dalillarni taqqoslash orqali asoslangan taklif beriladi.

### 3. Izlanish natijalarini rasmiylashtirish va o`quv jarayonida qo`llash.

Ta`lim to`g`risidagi qonun, “Kadrlar tayyorlash milliy dasturi”, davlat ta`limi standarti va o`quv rejasi kabi me`yoriy hujjatlarda bugungi kunda yosh avlodga ta`lim-tarbiya berishga qo`yilgan talablar o`z aksini topgan. Ushbu hujjatlarda chuqur bilimli, erkin fikrlovchi, o`zida yuksak insoniy fazilatlarni mujassam etgan barkamol shaxsni tarbiyalash birinchi galdagi vazifa etib belgilangan. Ta`limni standartlashtirish – bu butun dunyo kasb-hunar ta`limini islohotlashtirishdagi eng yirik tendensiyalardan biridir. Jamiyatda sodir bo`layotgan bugungi yangiliklar hamda iqtisodiy o`zgarishlar ta`lim tizimiga xususan o`rta maxsus, kasb-hunar ta`limiga boshqacha yondashishni talab qiladi. Shunday ekan, o`rta maxsus, kasb-hunar ta`limi standartlarini ishlab chiqmasdan turib, jahon bozoriga chiqa oladigan, kasbiy mohirlik darajasi yuqori bo`lgan, raqobatbardosh mutaxassislarni tayyorlab bo`lmaydi.

Kadrlar tayyorlash milliy dasturining asosiy maqsadi va amalga oshirish vazifalaridan biri, ta`lim oluvchilarning tayyorgarlik sifati va ixtisosiga zaruriy talablarni, ularning madaniy va ma`naviy – ruhiy darajalarini aniqlab beruvchi davlat ta`lim standartlarini yaratish va tatbiq etishdir. Xalqaro talablarga javob beruvchi o`rta maxsus, kasb-hunar ta`limi davlat standartlarini (DTS) ishlab chiqish O`zbekiston Respublikasi va rivojlangan mamlakatlarda kasb-hunar ta`limi ekvivalentligini hamda o`z navbatida mamlakatimizning xalqaro mehnat bozorida to`siqlarsiz ishtirok etishini ta`minlaydi, ikkinchidan ta`lim xizmatlari sifatiga aniq (qat`iy) talablarni belgilab qo`yish muassasalari ishining samaradorligini nazorat qilish tizimini tartibga soladi. Davlat ta`lim standartlari. O`zbekiston Respublikasining «Ta`lim to`g`risida»gi Qonunning 7-moddasiga, Kadrlar tayyorlash milliy dasturiga muvofiq Respublikada idoraviy bo`ysunishi va mulkchilik shakllaridan qat`iy nazar ta`lim muassasalarining barcha turlari uchun majburiy bo`lgan davlat ta`lim standartlari (DTS) belgilanadi. DTS-standartlashtirish obyektiga nisbatan me`yorlar va talablarni belgilaydi hamda «Standartlashtirish to`g`risida»gi O`zbekiston Respublikasi Qonuniga muvofiq tasdiqlanadi.

Standartda belgilangan zarur va yetarli mazmuni, kasbiy ta`lim, dasturlarni muvaffaqiyatli o`zlashtirgan shaxslarga kichik mutaxassis malakasi beriladi.

– kasbiy ta`limni chuqurlashtirish maqsadida kadrlar malakasini oshirish tizimida, tarmoq o`quv muassasalarida va maxsus kurslarida keyinchalik malakani oshirish amalga oshiriladi

– oliy o`quv yurtlarida kasbiy faoliyatning mazkur sohasida yanada yuqoriroq malakaga erishiladi. Mazkur tayyorlov yo`nalishi bo`yicha kasb olish uchun umumta`lim darajasi - umumiy o`rta. Umumta`lim maktablarida o`qitilgan fanlar asosida o`zlashtirilgan bilimlar mazkur kasbni egallash uchun zamin bo`ladi.

Ruhiy - fiziologik fazilatlar minimumi: kuzatuvchanlik, diqqatchanlik, qo`l, oyoq harakati senso-motor muvofiqlashtirilishi to`g`riligi, har tomonlama tez fikrlash va



faraz qilish, yorug`likni sezish, faol va tez xotirlash, harakat xotirasi, bejirimlik va o`tiruvchanlik kabi talablar qo`yiladi.

### Foydalanilgan adabiyotlar:

1. Karimov I.A. Barkamol avlod – O`zbekiston taraqqiyotining poydevori. - Toshkent., Sharq, 1998.
2. Kasb ta`limi uslubiyati/Olimov Q.T., Abduquddusov O., Uzoqova L., Ahmedjonov M., Jalolova D.-Toshkent., Iqtisod moliya, 2006.
3. Макеинко. Н.И. Хунар-техника билим юртларида педагогик процесс. Ўқитувчи. Тошкент.1977
4. Frank Vengkefer, Berufliche Bildung und Consulting GmbH, («Kasbiy pedagogika» maxsus sohasining muhim masalalar asosida Frank Vengkeferning konsepsiyasi)., D-13189 Berlin, 2002.
5. В. Haydarov, Dexkanova va boshqalar. Baholash metodlari. Toshkent. Osiyo taraqqiyot banki. 2003.
6. В. Haydarov, Dexkanova va boshqalar.Ta`lim samaradorligini oshirish yo`llari. Toshkent. Osiyo taraqqiyot banki. 2002.
7. K.Olimov, O. Abduquddusov, L. Uzoqova, M. Ahmedjonova, D. Jalilova. «Kasb ta`limi uslubiyoti» o`quv qo`llanma. T: TFI, 2006.

## СБШ 250 МНА 32 БУРГУЛАШ ДАСТГОХЛАРИ ЮРИШ ТИЗИМИДАГИ ЮЛДУЗЧАСИДАГИ ТИШЛАРНИНГ ЕМИРИЛИШНИ ОЛДИНИ ОЛИШ ВА ЮРИШ ТИЗИМИНИ ЯХШИЛАШ МАКСАДИДА ЮЛДУЗЧАГА ЕЧИЛИБ-УЛАНАДИГАН ТИШ УРНАТИШ

*Шомуротов Жалолиддин Шахобиддин угли  
Ризаев Абдулло Аминжанович  
Абдумажидов Абдурауф  
Умаров Санжарбек Олимжанович*

### Умумий маълумот

СБШ 250 мна 32 бургулаш дастгохлари юриш тизими гусеничали булиб, икки томонлама 2та юлдузча, 2-та қалесо, 76та башмак, 152та палец ва 2та рамадан иборат. Бургулаш дастгохининг умумий оғирлиги 80.000 кг ни ва юриш тизими 11.487 кг ни ташкил қилади. Бургулаш дастгохининг оғирлиги сабабли ва юриш тизими темирдан тайёрланганлиги сабабли емирилиш ҳосил бўлади. Емирилиш асосан юлдузча тишлари ва башмаклар орасида ҳосил бўлади. Емирилиш бургулаш дастгохининг ҳаракатланиши учун уз таъсирини утқази ва бургулаш дастгохининг ички қурималарига ҳам жиддий зарар етишига олиб келиши мумкин. Емирилиш ҳосил бўлган пайт бургулаш дастгохи ҳаракатланиш пайтида каттик овозлар эшитилиб емирилиш ҳосил бўлаётганини қуришимиз мумкин. Емирилиш асосан нотоғри бошқариш туфайли, ҳамда юриш тизимининг нотоғри турганлигидан ҳосил бўлади. Емирилиш ҳосил бўлганда, бургулаш дастгохи тухтатилиб сварка орқали емирилган тишлар копланди, лекин бу коплама қўпга бормайди ва яна емирилган ҳолатига қайтади. Емирилиш нафақат бургулаш дастгохининг ички механизм ва жихозларига зарар етқази балки тишлар копланишига ортикча вақт сарфланади ва қўшимча ишчи қучи, бургулаш дастгохининг тухтатиш ва иш унумдорлигини камайишига олиб келади, бундан ташқари ортикча элетроэнергия, коплама учун электродлар сарфланади.

Бирдона бургулаш дастгохининг юриш тизимидаги юлдузчанинги тишларини қайта коплама орқали тиклаш учун сарфланадиган харажатлар:

Уртача ҳисобланганда юлдузча тишларининг копланиши учун сарфланадиган харажатлар:

1. Ишчи қучи 2соат = 34.490 сум
2. Элетроэнергия = 29.710 сум
3. Электрод 50та = 125.000 сум

Умумий ҳисобда = 189.200 сум

Клинган коплама ҳаракатланганда катта оғирлик тушуши сабабли яна емирилади ва қўйилган коплама узоғи 12-14 кўпга етади. Бир ой ичида тахминан

2-марта бурглаш дастгохи тухтатилиб, юлдузча тишлари электрод оркали ишчи томонидан сварка коплама клинади. Шу хисобда, бир дона бургилаш дастгохининг харакатланиш тизимидаги юлдузча тишлари копламаси учун, умумий хисобда бир ойда 378.400сум сарфланади.

СБШ 250 мна 32 бургулаш дастгохлари юриш тизимидаги юлдузчасидаги тишларнинг емирилишини олдини олиш ва юриш тизимини яхшилаш максатида юлдузчага ечилиб-уланадиган тиш урнатишга ва ясаш учун сарфланадиган харажатлар:

1. Ишчи кучи:

Ясаш учун – 2та ишчи 1донасига 15минут сарфлайди. 1соатда 4дона ясалади. Ишчининг бир соати  $15.690 \times 2 = 31.380$ сум, шундан келиб чиқадики 1дона юлдузча тиши ясашга 7.845сум ишчи кучи сарфланади.

2. Материаллар:

1-дона юлдузча тиши ясалиши учун 2.495сумлик темир коплама ишлатилади.

3. Юлдузчага тишни урнатиш учун 2дона болть ва гайка ишлатилади –  $2.197 \text{сумдан} = 4.394 \text{сум}$

4. Кушимча харажатлар 20.000сум

5. Юлдузчага тишни урнатиш учун ишчи кучи 1соат = 17.245сум

Умумий хисобда тишларни ясалиши ва урнатилиши учун =  $7.845 + 2.495 + 4.394 + 17.245 + 20.000 = 51.979$ сум сарфланади.

СБШ 250 мна 32 бургулаш дастгохлари юриш тизимидаги юлдузчасидаги тишларнинг емирилишини олдини олиш ва юриш тизимини яхшилаш максатида юлдузчага ечилиб-уланадиган тиш урнатиш хозирги тишларни коплама асосида ишини тиклашдан унумлироқ ва албатта хавфсизлик талабигахам тоғри келади. Уртача хисоб билан тишларни коплама оркали эмас балки ечилиб-уланадиган тиш куйилса корхонанинг бюджетига иктисодиёт тарафлама бир дона бургилаш дастгохидан  $378.400 \text{сум} - 51.979 \text{сум} = 326.421 \text{сум}$  микдорда соф фойда кайтади.



## AMIR TIMUR: THE CONQUEROR OF EMPIRES

*Mallayeva Davlatxon Saidalim qizi*  
*Andijon davlat chet tillari instituti talabasi*

**Annotation:** In this article, we will think about the life path of the founder Amir Timur and the era of the Temurs.

**Keywords:** powerful, empire, history, huge, leader, transoxiana, bibi-khanim mosque.

Amir Timur, famously known as Tamerlane, remains a towering figure in the annals of history, renowned for his military prowess, political acumen, and cultural patronage. Born in 1336 in Transoxiana, a region encompassing present-day Uzbekistan and surrounding areas, Timur ascended from humble origins to become one of the most formidable conquerors of the 14th century, leaving an enduring legacy that continues to fascinate scholars and historians to this day.

Timur's early years were marked by the turbulence of the post-Mongol era, characterized by the fragmentation of the once-mighty Mongol Empire into various successor states. In this chaotic landscape, Timur emerged as a charismatic leader, adept at exploiting power vacuums and forging alliances with local chieftains to consolidate his authority. Through a combination of military conquests and strategic marriages, Timur steadily expanded his sphere of influence, eventually establishing himself as the undisputed ruler of Transoxiana.

One of Timur's defining characteristics was his military genius. Possessing an innate understanding of tactics, logistics, and psychological warfare, Timur led his armies to victory against formidable adversaries time and again. His campaigns were marked by lightning-fast maneuvers, surprise attacks, and a relentless pursuit of his enemies. Timur's army, composed of skilled cavalymen, archers, and siege engineers, struck fear into the hearts of his foes, earning him the epithet "Tamerlane," meaning "Timur the Lamé" in Persian, possibly due to injuries sustained in battle.

Timur's conquests extended far beyond the borders of his native Transoxiana. One of his most notable achievements was the conquest of Persia. In 1387, he decisively defeated the Sarbadars, a Persian rebel group, and embarked on a campaign to subjugate the entire region. Timur's military campaigns in Persia were marked by a combination of strategic brilliance and brutal tactics. Cities that resisted were subjected to merciless sieges and wholesale slaughter, while those that surrendered were often spared and even rewarded.

One of the most infamous episodes of Timur's conquest of Persia was the sack of Baghdad in 1401. After a brief siege, Timur's forces stormed the city, unleashing a

wave of destruction that left an estimated 20,000 inhabitants dead and the city in ruins. The sack of Baghdad sent shockwaves throughout the Islamic world, symbolizing Timur's ruthlessness and his willingness to annihilate entire populations to achieve his goals.

Despite his reputation as a conqueror, Timur was also a shrewd statesman and administrator. He established a centralized bureaucracy to govern his vast empire, relying on trusted advisers and administrators to oversee the day-to-day affairs of state. Timur's empire was characterized by religious tolerance and cultural diversity, with Muslims, Christians, Jews, and other religious groups coexisting relatively peacefully under his rule. He also promoted trade and commerce, fostering economic prosperity throughout his domains.

Timur's military campaigns extended beyond Persia, encompassing vast swathes of territory stretching from Anatolia to India. His invasion of India in 1398, culminating in the sack of Delhi, is particularly noteworthy. Despite facing numerically superior forces, Timur emerged victorious, plundering the city and massacring its inhabitants in a brutal display of his military might.

Beyond his military exploits, Timur was also a patron of the arts and culture. Under his rule, cities such as Samarkand, Bukhara, and Herat flourished as centers of learning, architecture, and the arts. Timur's court attracted scholars, poets, and artisans from across the Islamic world, fostering a rich cultural exchange that left an indelible mark on the region's artistic heritage. The iconic monuments and architectural marvels built during Timur's reign, such as the Bibi-Khanym Mosque and the Gur-e Amir mausoleum in Samarkand, stand as testament to his enduring legacy as a patron of the arts.

However, Timur's legacy is not without controversy. His conquests were often accompanied by widespread destruction and atrocities, earning him a reputation for brutality and ruthlessness. The massacre of civilian populations, the enslavement of captives, and the devastation of cities cast a dark shadow over his reign, tarnishing his image as a benevolent ruler.

In conclusion, Amir Timur, or Tamerlane, was a complex and enigmatic figure whose legacy is marked by both triumph and controversy. As a conqueror, he carved out an empire that spanned continents, leaving an indelible mark on the history of Central Asia and beyond. However, his methods were often brutal, and his reign marked by widespread destruction and suffering. Despite this, his contributions to art, culture, and politics ensure that his legacy remains a subject of fascination and study to this day. Timur's life and achievements continue to inspire awe and debate, underscoring his enduring significance in world history.

## REFERENCES

### 1. Books:

- "Tamerlane: Sword of Islam, Conqueror of the World" by Justin Marozzi
- "Tamerlane: The Iron King" by Harold Lamb
- "Tamerlane: The Sword of Islam" by Beatrice Forbes Manz

### 2. Academic Journals and Articles:

- "Tamerlane's tactics: how an adventurer from Central Asia created an empire" by Joseph Boyle (in "History Today")
- "Amir Timur: The First Great Conqueror of the 14th Century" by Beatrice Forbes Manz (in "Iranian Studies")

### 3. Online Resources:

- The Encyclopaedia Britannica entry on "Tamerlane"
- The UNESCO website for information on Timur's architectural legacy
- Academic databases like JSTOR and Google Scholar for scholarly articles



## MUVAFFAQIYATGA ERISHISH YO'LLARI

*Nurullayeva Shalola*

*Navoiy viloyati Qiziltepa tumani 33-maktab psixologi*

Biz ishda, munosabatlarda, yumushlarda va hayotning boshqa jabhalarida niyatimizga yetkazuvchi muvaffaqiyat formulasini izlaymiz. Biroq hamma vaqt ham istagimiz eshiklarini ochib beradigan kalitni topolmaymiz. Hayotda muvaffaqiyat formulasini topish mumkinmi? Qanday qilsak niyatimizga tez erishamiz? Muvaffaqiyatni odamning ayni vaqtdagi holati bilan o'lchab bo'lmaydi. Muvaffaqiyat – bosib o'tilgan yo'l va unda uchragan to'siqlarni qay yo'sinda yengib o'ta olingani bilan aniqlanadi.

Muvaffaqiyat – orzularning amalga oshirilishi, asosiy maqsadning hayotga tadbiiq qilinishi bilan belgilanadi. Istaklarni amalga oshirishning esa juda ko'p usullari mavjud. Shunchaki o'tirib, omad kelishini kutish ham mumkin. Biroq eng tez va samarali usuli donolarcha fikrlab, sovuqqonlik bilan harakat qilishdir. Omad kelishiga umid qiling.

O'zgarishlar hamma vaqt xavotirga soladi. Biroq sizning hayotingizni o'zingizdan boshqa hech kim o'zgartira olmaydi. Istalgan narsaga qanday erishish mumkin? Orzularni qanday amalga oshirish mumkin?

Muvaffaqiyat formulasini. Omad sari 10 qadam “Boshqalar uxlayotganda o'rganing, boshqalar dam olayotganda ishlang, boshqalar bo'shshanda tayyor turing va boshqalar taslim bo'lganida orzularga beriling” ingliz shaxmatchisi Uilyam Artur Uord.

Muvaffaqiyat bir yoki ikki omilni bajarishga bog'liq emas. Muvaffaqiyat barcha 10 ta o'zgarishni amalga oshirishga bog'liq. Agar siz ularning ayrimlariga amal qilib, qolganlariga e'tibor bermayotgan bo'lsangiz, hech qachon muvaffaqiyatga erisha olmaysiz.

Muvaffaqiyat o'zgarishlarning o'ziga emas, ularni ko'paytirishga teng. Matematikani eslang. Har qanaqa katta sonni nolga ko'paytirsangiz ham baribir natija nolga teng bo'ladi. Agar formuladagi biror punkt nolga teng bo'lsa, bilingki muvaffaqiyat ham nolga teng bo'ladi.

Hayotiy ustuvor vazifalarni to'g'ri tartiblash juda ham muhim. Bizning kuchimiz, manbalarimiz va vaqtimiz cheklangan. Agar uni zarur narsalarga sarflab, to'g'ri taqsimlay olsak, niyatimizga yeta olamiz. Agar o'z hayotiy imkoniyatlarimizni befoyda va mayda narsalarga ishlatsak, ko'p narsani yo'qotamiz. Agar sizni ayni hayotiy haqiqat qanoatlantirmayotgan bo'lsa, demak siz o'z imkoniyatlaringizni noto'g'ri rejalagansiz.

Ko‘zlangan niyatga yetishmoq uchun nima qilish kerak? Maqsadga yetish uchun har bir kunni nimadan boshlash lozim? Qanday ish bilan mashg‘ul bo‘lish va qaysisidan qochish kerak bo‘ladi? Dastlab nimani istashingizni tushunib oling, ana undan keyin uni birinchi o‘ringa qo‘ying.

Biz rejasiz juda ham noaniq va besamar harakat qilamiz. Bir ishga kirishamiz, uni tashlab ikkinchisiga o‘tamiz, uchinchisi haqida fikrlaymiz. Xuddi ivan andrejevich krelovning “oqqush, cho‘rtan baliq va qisqichbaqa” haqidagi masaliga o‘xshaydi, shundaymasmi? O‘z-o‘zingizga savol bering: orzularim va maqsadlarim qanday o‘zi? O‘z hayotimni 5,10 yoki 15 yildan keyin qanday tasavvur qilaman? Shu asosda nimalar qilish kerakligini atroflicha o‘ylab, hayotingizga taalluqli qisqa muddatli va uzoqni ko‘zlangan rejalar tuzing.

Rejada 5-10 yillik maqsadlaringizni akslantiring. Undan keyin bu yilga, ayni shu oyga va keyingi haftaga reja qilib oling. Aynan yozma tarzda bo‘lsin. Hammasi aniq va ravshan ko‘rinayotgani o‘zingizni ham ajablantiradi. Maqsadlar bir-birini to‘ldiradi. Siz uchun har kun nima qilish kerakligi ancha tushunarli bo‘lib qoladi. Bu kundalik uncha katta bo‘lmagan harakatlar juda ham zarur ulkan natijani yetaklab keladi. Hamma vaqt reja tuzing. Hatto bir kunga ham. Shu tariqa o‘z ish unumingizni oshirasiz va rejalangan hamma vazifani amalga oshirishga ulgurasiz. Bu muvaffaqiyat formulasining muhim qoidasi.

Hayotingizni imkoniyatlar bilan to‘ldiring. Yaxshi imkoniyatlarni kutib o‘tirmasdan, hayotingizni o‘zingiz imkoniyatlar bilan to‘ldiring. Mo‘jiza kutmang, aksincha, o‘zingiz mo‘jiza yarating. Lotereyadan katta yutuq kutmang, xazina qidiring. Harakat va omad o‘rtasida mustahkam aloqa mavjud. Imkoniyatlar biz ularni qabul qilishga tayyor bo‘lgan vaqtimizda keladi. Uyda o‘tirmasdan odamlar bilan ko‘p muloqot qilayotganimizda, yangi joylarga borib, qiziqroq narsalarni ko‘rganimizda, tavakkal qilishdan qo‘rqmaganimizda paydo bo‘ladi bu imkoniyat. O‘zingiz sayohatga chiqmaguningizcha mo‘jizalarni ko‘rolmaysiz. Imkoniyatlar yo‘lning navbatdagi burilishidan boshlanadi.

Biz ijtimoiy tarmoqlarni, seriallarni, kompyuter o‘yinlarini, spirtli ichimliklarni, yalpayib yotishni, vaqtni maqsadsiz o‘tkazishni yoqtiramiz. Bularning hammasi vaqtimiz hamda kuchimizni oladi. Aynan o‘sha bekor ketgan vaqt va kuchimizni ancha foydali ishga sarflashimiz mumkin edi-ku. Ishlaringizga vaqtingiz yo‘qmi? Biroq internet, ijtimoiy tarmoqlar va boshqa bema’niliklarga vaqt topasiz. Dam olish va o‘yin-kulgini eng kam miqdorgacha kamaytiring va muhim ishlar bilan shug‘ullaning. Intizom va tartib harbiylarning so‘ziga o‘xshadi. Ammo intizom va tashkil qilmasdan turib ajoyib yutuqlarga erishish mumkin emas. Ichki zaiflikka berilishni bas qiling. Har safar vaqtingizni bekor sarf qilayotganingizda bilingki – siz o‘z orzularingizga xiyonat qilayapsiz!

5. Qat’iyatli bo‘ling. Xatolar bo‘ladi.

“ayrim odamlar muvaffaqiyatga bir qadam qolganida taslim bo‘lishganini hatto tasavvur ham qilishmaydi”.

Amerikalik kashfiyotchi va tadbirkor Tomas Edison.

Xatolarsiz g‘alabalar bo‘lmaydi. Muvaffaqiyat formulasi xatolardan qo‘rqmaslikka chaqiradi. Standart xatolardan qochishga harakat qilish lozim, biroq baribir uchraydi. Xatolarsiz olg‘a harakat qilish aslo mumkin emas. Barcha olimlar, biznesmenlar va boshqa kuchli shaxslar ham o‘z vaqtida xatolarga yo‘l qo‘yishgan. Muvaffaqiyatga yo‘l qat‘iyat va xatolardan o‘rganish mahorati orqali o‘tadi. Omadsizlik – bu yakun emas. Kurashni davom ettirish uchun kuch toping. Siz taslim bo‘lmaguningizcha o‘yin tugamaydi. Taslim bo‘ldingizmi, bilingki shaxmat taxtasidagi asosiy maqsadga yetishiga 2 qadam qolgan piyodadek bo‘lib qolasiz.

#### FOYDALANILGAN ADABIYOTLAR:

1. I.A.Karimov. «Barkamol avlod – O‘zbekiston taraqqiyotining poydevori». Toshkent. 1997.
2. E.G`oziev. «Psixologiya». Toshkent. «O‘qituvchi». 1994.
3. E.G`oziev. «Pedagogik psixologiya asoslari». Toshkent. 1997.
4. E.I.Rogov. “Nastol`naya kniga prakticheskogo psixologa v obrazovaniy”.
5. I.V.Dubrovina. “Individual`nqe osobennosti shkol`nikov”. M: 1875
6. Babanskiy Y. K. «Pedagogika» M. 1988 yil.
7. Munavvarov A. K. «Pedagogika» Toshkent 1996 yil.
8. Avloniy A. «Saylanma» Ikki jildlik. Toshkent., 1999 yil.



## МАКТАВ O'QUVCHILARINI O'QUV FAOLIYATIGA QIZIQTIRISH

*Sultonova Charos Salimovna*

*Samarqand viloyati Narpay tumani 28- maktab psixologi*

**Anotatsiya:** Bolalarda psixologiyasi va ularni psixikasi, o'quv faoliyatiga qiziqtirishda amalga oshiriladigan ishlar.

**Kalit so'zlar:** Qobiliyat, faoliyat, ilk bolalik, harakat, psixolog, pedagog, tarbiyachi, ota-ona, diqqat.

Qobiliyat deb odamning ma'lum bir ish yoki harakatlarni boshqa odamlarga nisbatan osonlik va chaqqonlik bilan bajara olish layoqatiga aytiladi. Kishilarda rivoj topib, ulaming qobiliyatlarida namoyon bo'lgan tug'ma xususiyatlar iste'dod deb ataladi. Har bir odam bir qancha layoqatlar bilan tug'iladi. Lekin tug'ma layoqatlar hali kamolotga etgan qobiliyat emas. Layoqatlar odamlardagi tug'ma imkoniyatlardir. Odatda umumiy va maxsus qobiliyatlar farqlanadi. Odam umumiy qobiliyatlarga ega bo'lganda faoliyatning har xil turlari bilan deyarli qiynalмай shug'ullana oladi. Bunday o'quvchilar tabiat fanlarini ham, gumanitar fanlarni ham yaxshi o'zlashtiradilar. Maxsus qobiliyatga ega bo'lgan odam qandaydir aniq narsa bilan muvaffaqiyatli shug'ullana oladi. Bog'cha yoshida bilish, ba'zi bir maxsus va amaliy qobiliyatlar rivojlanadi. Qobiliyatning rivojlanishi tashqi va ichki haroitlarning o'zaro aloqalari orqali belgilanadi. Rubinshteyn aytganidek, qobiliyat spiralsimon tarzda rivojlanadi: bir ko'rinishdagi qobiliyatlar keyingi rivojlanish uchun imkoniyat yaratadi, natijada yana ham yuqori darajadagi qobiliyatlar rivojlanadi. O'rab turgan olam bilan bog'liq bilish qobiliyatlari o'z ichiga sensor qobiliyatlamini (predmetlarni va tashqi vositalarni idrok qilish) kabi intellektual, bilimlarni oson va mahsuldor o'zlashtirish, predmetlarning tabiyatini va tevarak-atrofdagi hodisalar haqida ma'lumotlarni anglash jarayonida rivojlanadi. Ko'pgina psixologlarning tadqiqotlari bilish qobiliyatlarining ancha erta paydo bo'lishi haqida ma'lumot beradi. Ularning miqdori predmetlarning o'ziga xos tomonlarini anglay olish, qiyin vaziyatlarni hal qilish qobiliyati, kuzatuvchanlik, ongining ijodkorligi va originalligi belgilaydi. Leytes umumiy aqliy qobiliyatlarining rivojlanishida faollik va o'zini boshqarish xususiyatlari katta ahamiyatga ega deydi.

Hayratlanarli aqliy faollik, aqliy yuklamaga chanqoqlik intellektual jihatdan rivojlanishda ilgarilab ketayotgan bolalarning xarakteristikasidir. Bog'cha yosh davrida bevosita bilishning shakllaridan bo'lgan sensor etalonlarni va ko'rgazmali-fazoviy modellashtirishni uddalay olish kabi xususiyatlar yuzaga kela boshlaydi. Kichik bog'cha yosh davridayoq bolalarda modellashtirish o'rganadi. Bolalar psixologiyasi insoniyat tug'ilgandan yetuklikka erishguncha psixik jihatdan qanday

rivojlanib borishini, bu jarayon qanday qonuniyatlar asosida kechishini o'iganuvchi fandır. Bolalar psixologiyasi fanini o'qitish metodikasi bolalar psixikasi va uning rivojlanishini o'rganmaydi. Bolalar psixologiyasi fanini o'qitish metodikasi bo'lajak tarbiyachilarni "Bolalar psixologiyasi" fanining o'qituvchisi roliga tayyorlaydi. O'qitish metodikasi talabalaiga oliy o'quv yurtida yoki o'rta maxsus o'quv yurtlarida bolalar psixologiyasi fanidan dars o'qitishning yo'l-yo'riqlarini o'rgatadi. Uning asosiy maqsadi fan asoslari bo'icha ta'lim oluvchilarga bilim berishning samarali usul va metodlarini o'rgatish, ta'lim jarayoni kutilgan natijalarni berishi uchun nimalarga e'tibor qaratish lozimligini tushuntirishdan iborat. Boshqacha qilib aytganda bolalar psixologiyasi fanini o'qitish metodikasi mazkur fanni o'qitish qonuniyatlarini o'rgatadi. Ba'zi o'qituvchilar fanni o'qitishga ijodiy yondashmaydi, ularning darslari zerikarli va mazmunsiz o'tadi. Boshqa ayrim o'qituvchilar dars o'tganda vaqt o'tgani bilinmay qoladi. Bularning barchasiga o'qituvchilar pedagogik mahorati va metodik bilimidagi farqlar sababdir. Bolalar psixologiyasi fanini o'qitish metodikasi ta'lim jarayonini qiziq va samarador qilib tashkil etish uchun zarur bo'lgan bilim, ya'ni metodik bilimni beradi hamda talabalarda pedagogik mahorat elementlarini shakllantiradi.

A.P.Usovaning ta'kidlashicha, o'qitilayotgan materialni idrok qila olmaslik hodisasi harakatning usul va vositalarida o'ta osonlik usuliga asoslangan, ilgari ko'rsatilgan noto'g'ri tarbiyaviy ta'sirning asorati natijasidir. Bilish faoliyati barcha jarayonlarining mahsuldorligi va maqsadga qaratilganligi bilan o'qishga nisbatan faol va qiziquvchan munosabat, o'zining harakatlarini nazorat qilish va erishilgan natijalarini baholash qobiliyatiga egaligi bilan farqlanadi. O'zlashtirilganlar asosida bolalar amaliy va aqliy faoliyatida qurbi yetadigan vazifalarni yecha oladi. Bola psixikasini o'iganishda tadqiqotchi bir qator printsiplar — qoidalarga tayanishi, ularga rioya etishi lozim bo'ladi. Bu printsiplar quyidagilardan iborat:

Ob'ektivlik prinsipi tadqiqotchidan ma'lumotlar bilan ularning talqinini aralashtirib yubormaslikni talab qiladi. Masalan, mashg'ulot davomida bola oynadan tashqariga qarayotgan edi deb aytilsa, bu muayyan hodisa haqidagi ma'lumot bo'lib hisolanadi. Lekin "bola e'tiborsiz" deb aytish hodisaning talqinidir. Hodisaning o'zi bilan uning talqinini aralashtirib yubormaslik kerak. Chunki yuqoridagi misolda ham bola oynaga qarab turgan bo'lsa-da, tarbiyachi so'zlariga katta e'tibor berayotgan bo'lishi mumkin. Psixik taraqqiyot bolaning insoniyat tarixi davomida to'plagan bilim va tajribalarni o'zlashtirishi hamda shaxs sifatida shakllanib borishi jarayonidan iborat. Yosh individ psixik taraqqiyotining aniq vaqt chegarasiga ega bo'lgan bosqichi. Psixik taraqqiyotning har bir bosqichida individda muayyan fiziologik va psixologik o'zgarishlar kuzatiladi. Odatda psixologiyada xronologik va psixologik yosh ajratiladi. Xronologik yosh inson tug'ilgandan boshlab necha yosh yashaganini ifodalaydi. Psixologik yosh esa inson psixik rivojlanishi darajasini aks ettirib, ko'pincha aqliy

yosh deb ataladi. Aqliy yosh turli yoshdagi odamlar uchun mo'ljallangan maxsus test topshiriqlari orqali aniqlanadi. Aqliy yoshning xronologik yoshga nisbati bola psixik taraqqiyotining o'ziga xos ko'rsatkichi — intellektual rivojlanish koeffitsientini hosil qiladi, bu koeffitsient ingliz tilidan olingan qisqartma IQ harflari orqali belgilanadi. Bular da albatta bolalar psixologiyasini bilish va to'g'ri katta ahamiyat kasb etadi.

#### **Foydalanilgan adabiyotlar:**

1. Umumiy psixologiya. T.: O'qituvchi, 1992. – 512 s.
2. Nemov R.S. Psixologiya Kn. M.: Prosveshenie – 1994. – 576 s.
3. G'oziev E. Psixologiya. T.: O'qituvchi, 1994 – 300 b.
4. Klimov E.A. Osnovi psixologii. Ucheb. M.: YuNITI, 1997. – 295 s.
6. M. Maxsudova. Umumiy psixologiya. (ma'ruzalar matni) Namangan.
7. M. Maxsudova. Oilaviy munosabatlar psixologiyasi. (uslubiy qo'llanma) Namangan. 2003.
8. M. Maxsudova. Z. Qurbonova. Umumiy psixologiya. (muammoli ma'ruzalar matni). Namangan. 2004.



## 10-11- SINIF O'QUVCHILARINI INGLIZ TILIDA OG'ZAKI NUTQQA O'RGATISH ORQALI TANQIDIY FIKRLASHNI RIVOJLANTIRISH

*Otabayeva Zamira Maxamatjonovna*

*Namangan davlat chet tillar instituti 2-kurs magistranti*

**Annotatsiya:** Ushbu maqolada biz 10-11-sinf ta'lim kontekstida ingliz tilida so'zlashuv va tanqidiy fikrlashning kesishishini ko'rib chiqamiz. Biz ushbu ikki sohaning integratsiyalashuvining mantiqiy asoslarini ko'rib chiqamiz, ingliz tilida nutq orqali tanqidiy fikrlashni rivojlantirishning asosiy strategiyalarini aniqlaymiz va ushbu pedagogik yondashuvning talabalarning kognitiv rivojlanishi va akademik o'sishiga transformativ ta'sirini ta'kidlaymiz. Nazariya va amaliyotni o'rganish orqali biz tilni o'rganish va tanqidiy fikrlash o'rtasidagi ichki bog'liqlikni ko'rsatishni maqsad qilganmiz va ingliz nutqi orqali o'quvchilarni mohir tanqidiy fikrlovchi va samarali muloqotchilarga aylantirish uchun keng imkoniyatlarni ta'kidlashni maqsad qilganmiz.

**Kalit so'zlar:** tanqidiy fikrlash, muloqot, nazariya, ta'lim, ingliz tili, ko'nikmalar.

**Аннотация:** В этой статье мы исследуем пересечение английского языка и критического мышления в образовательном контексте 10-11 классов. Мы исследуем обоснование интеграции этих двух областей, определяем ключевые стратегии развития критического мышления посредством дискурса на английском языке и подчеркиваем преобразующее влияние этого педагогического подхода на когнитивное развитие учащихся и академический рост. Изучая теорию и практику, мы стремимся показать внутреннюю связь между изучением языка и критическим мышлением, а также подчеркнуть широкий спектр возможностей, которые дает английский язык для развития из студентов квалифицированных критически мыслящих людей и эффективных коммуникаторов.

**Ключевые слова:** критическое мышление, общение, теория, образование, английский язык, навыки.

**Abstract:** In this article, we examine the intersection of English speaking and critical thinking in a 10th-11th grade educational context. We examine the rationale for the integration of these two fields, identify key strategies for developing critical thinking through discourse in English, and highlight the transformative impact of this pedagogical approach on students' cognitive development and academic growth. By exploring theory and practice, we aim to show the intrinsic connection between language learning and critical thinking, and to highlight the wide range of possibilities that English speaking has for developing students into skilled critical thinkers and effective communicators.

**Keywords:** critical thinking, communication, theory, education, English language, skills.

### KIRISH

Ta'lim sohasida tanqidiy fikrlash ko'nikmalarini shakllantirish, o'quvchilarni axborotni samarali tahlil qilish, baholash va sintez qilish ko'nikmasini shakllantirish muhim ahamiyatga ega. Tanqidiy fikrlashni rivojlantirishning kuchli yo'llaridan biri, ayniqsa, 10 va 11-sinflarda ingliz tilida so'zlash ko'nikmalarini o'rgatishdir.

### ADABIYOTLAR TAHLILI VA TADQIQOT METODOLOGIYASI

Tanqidiy fikrlash - bu o'quv fanlaridan ustun bo'lgan asosiy qobiliyat bo'lib, o'quvchilarga faol va zukko o'quvchilar bo'lishga yordam beradi. Tanqidiy fikrlashni ingliz tilini o'qitishga kiritish orqali o'qituvchilar o'quvchilarga savol berish, mulohaza yuritish va aniqlik va izchillik bilan muloqot qilish imkoniyatlarini yaratishi mumkin. Ingliz tilida gapirish jarayoni nafaqat tilning ravonligini oshiradi, balki analitik fikrlash, muammolarni hal qilish va samarali muloqot qilish uchun zarur bo'lgan kognitiv ko'nikmalarni ham rivojlantiradi.

### MUHOKAMA VA NATIJALAR

O'quvchilarni tegishli mavzular bo'yicha tuzilgan munozaralar va munozaralarga jalb qiling, ularni o'z fikrlarini bayon etishga, dalillar bilan isbotlashga va qarama-qarshi qarashlarga qarshi turishga undash. Bu tanqidiy tahlil, mantiqiy fikrlash va ishonchli muloqot qobiliyatlarini rivojlantiradi. O'quvchilarni nutqi mazmunidan kelib chiqib tekshiruvchi savollar berishga va ularga javob berishga undash. O'quvchilarni bir qator ochiq savollarga yo'naltirish orqali o'qituvchilar chuqur fikrlashni rag'batlantirishi, o'z-o'zini aks ettirishga yordam berishi va intellektual qiziqishni rivojlantirishi mumkin. O'quvchilardan turli nuqtai nazar va rollarni o'z zimmalariga olishni talab qiladigan, ularni tanqidiy fikrlashga, turli nuqtai nazarlarga hamdard bo'lishga va ingliz tilida samarali muloqot qilishga undaydigan real hayot stsenariylari yoki amaliy tadqiqotlar yarating. O'quvchilarga hamkorlikda muhokama qilish va ijodiy echimlarni talab qiladigan haqiqiy muammolar yoki qiyinchiliklarni taqdim eting. Guruh ishlariga jalb qilingan holda, o'quvchilar jamoada ishlash ko'nikmalarini, analitik fikrlashni va ingliz tilida o'z fikrlarini ishonchli tarzda etkazish qobiliyatini rivojlantiradilar. O'quvchilarning tanqidiy fikrlash va nutq qobiliyatlari haqida fikr-mulohazalarini bildirish uchun tengdoshlarni baholash, o'z-o'zini baholash va aks ettiruvchi jurnallar kabi formativ baholash strategiyalarini qo'shing. Kuchli tomonlari va yaxshilanishi kerak bo'lgan sohalarni ta'kidlaydigan konstruktiv fikr-mulohazalarni rag'batlantirish, o'sish tafakkurini va uzluksiz o'rganish va rivojlanishga sodiqlikni rivojlantirish.

## XULOSA

Xulosa qilib aytadigan bo'lsak, 10-11-sinf o'quvchilarini ingliz tilida gapirishga o'rgatish sinfda tanqidiy fikrlash ko'nikmalarini rivojlantirish uchun qimmatli imkoniyatdir. Analitik fikrlashni, samarali muloqotni va intellektual faollikni targ'ib qiluvchi strategiyalarni birlashtirib, o'qituvchilar o'quvchilarga tanqidiy fikrlash, ishonchli gapirish va zamonaviy dunyoning murakkabliklarida aniq va maqsadli harakat qilish imkoniyatini berishi mumkin. Tanqidiy fikrlashni rivojlantirishga urg'u beradigan ingliz tilini o'qitishga yaxlit yondashuv orqali o'quvchilar nafaqat ingliz tilida so'zlashuvchi, balki o'zaro bog'liq va murakkab global jamiyatda muvaffaqiyatga erishishga tayyor bo'lgan bilimdon, izlanuvchan va so'zli shaxs sifatida ham namoyon bo'ladi.

## FOYDALANILGAN ADABIYOTLAR

1. Akhramenko, E. V. (2015). Reflection of a modern teacher. *Molodoy uchenyy*, (24), 912-914.
2. Alekseyev, N. G. (2005). The methodology of reflection of conceptual schemes of activity. Theory and practice of helping an individual in psychological counseling and psychotherapy. Kiev: Kiev State Pedagogical University.
3. Bozhovich, L. I. (1979). Stages of personality formation in ontogenesis. *Voprosy psikhologii*, (4), 23-34.
4. Biktagirova, G., & Valeeva, R. (2014). Development of teachers' pedagogical reflection. *Life Science Journal*, 11(9), 60-63.



## METHODS AND PRINCIPLES OF ACCOUNTING

*Sharobiddinov Ahrorbek Qosimjon ugli*

*3rd grade student of the Faculty of Economics of the  
Andijan Institute of Economics and Construction*

**Abstract:** In the conditions of liberalization and deepening of the economy, the ground was created for the emergence of many economic entities, which differ from each other in terms of organizational and economic aspects, based on different ownership. In this regard, it is one of the urgent tasks of the present day to develop an effective mechanism of accounting and control over it in business entities. management, study of economic and financial activity of the economy and objective evaluation of its condition, as well as determination of efficiency and control of economic indicators are important programs for students and young people today.

**Key words:** subject, object, right of signature, inventory, register, financial report.

### **Introduction.**

Today, the articles of the constitution of our country have been established in order to regulate the buying and selling processes of certain companies or enterprises with other companies, companies, legal or natural persons, state agencies, and other places where certain monetary units are exchanged.

### **Discussion and results.**

The first concept has a broader meaning, and accounting, like every discipline, is defined in its own way. As a component determining the accounting procedure, the following methods specific to accounting are known; documentation; -inventory; -assessment; - calculation; -accounting accounts; double-sided writing; - accounting balance; -report. These concepts are also called method elements. In the second sense - in the sense of separately used methods, the set of methods used constitutes the method of calculation. Both success and the goals and tasks facing accounting are determined by the possibilities of solving them, the existing technical and technological base. The content of the method depends on the characteristics of the subject, tasks and requirements of this science. They specify the specific methods that are part of the accounting method. First of all, it is necessary to pay attention to the fact that all economic processes that take place in accounting form information that reflects all funds at its disposal. The number of operations that take place in various processes and the types and sources of funds at the disposal of the enterprise are very large. The operation of a single farm is monitored by summarizing and forming necessary management information on the type of funds and resources. Documentation is a method of initial reflection that allows for close and continuous monitoring of accounting objects. For this, a specific material carrier of initial account information is created for each individual operation or for one type of group of them. It records the content of the operation. With the help of documentation, perfect information is obtained about the economic operations taking place. This information is the basis for their subsequent economic grouping and generalization. The use of documents in compliance with legal requirements gives evidence of accounting information.

However, not all events occurring in the economic process can be recorded with the help of documentation. In particular, natural loss, inaccuracies during the receipt and transfer of funds, errors in the account, and thefts cause the actual amount of the relevant values to deviate from those reflected in the original information carriers and the account. Formalization of such events is possible only when they are known, not when they are happening. Incidents that were not recorded by the initial information carriers are identified with the help of necessary additions to the documentation, that is, re-registration. Its information serves to reconcile the accounting indicators that were not taken into account in time due to one or another reason mentioned above. Thus, documentation and (registration) inventory is used to carry out initial monitoring of accounting objects. Their use allows you to control the preservation of the property. Information of documentation and registration allows monitoring the behavior of materially responsible persons, the legality of transactions, the proper storage of funds, their appropriate use, and so on.

In order to manage the economic process, it is necessary to calculate all the outputs related to its implementation, to calculate both live and materialized labor used in each process. In this case, it is necessary to find not only the amount of each type of output, but also to find the total amount that belongs to their object, that is, to find out the cost of the products under consideration. The cost of the product is calculated using the calculation used to control the amount of production costs. It allows you to determine the real cost of objects.

### Conclusion.

Thus, the method of accounting consists of the following methods: documentation and recalculation, assessment and calculation, accounts and double-entry, balance sheet and report. Some of these methods are widely used in other types of business accounting. In particular, large-scale documentation, evaluation, calculation, reports and to a certain extent the balanced method are used.

### References:

1. S. Yuldasheva, I. Masteyeva, B. Maxkamov “Buxgalteriya hisobi asoslari”.
2. Turayeva, G. (2023). Factors for increasing the stability of grain production and performance indicators. Theoretical aspects in the formation of pedagogical sciences, 2(6), 45-50.
3. Turayeva, G., Ismoilova, M., Abdug‘apparova, O., Abduqayumov, U., Anafiyayev, O., Ashurmatov, N., ... & Jumayeva, S. (2022). Bozor agroiqtisodiyotidagi institutsiyonal o'zgarishlar sharoitida hamkorlik tamoyillari shakllari. Zamonaviy dunyoda ijtimoiy fanlar: Nazariy va amaliy izlanishlar, 1(27), 82-85.
4. Qaxxorovna, T. G. (2023). The Impact of Artificial Intelligence on the Economy. Web of Synergy: International Interdisciplinary Research Journal, 2(2), 57-61.
5. Qaxxorovna, T. G., & Ikrom o‘g‘li, X. J. (2023). Qishloq xo‘jaligiga bozor mexanizmlarini joriy qilish. Barqarorlik va yetakchi tadqiqotlar onlayn ilmiy jurnali, 3(2), 85-90.



## TIRIK ORGANIZMLARNING XILMA-XILLIGI” MAVZUSINI O’QITISHDA ZAMONAVIY PED-TEKNOLOGIYALARDAN FOYDALANISH

*Sharofova L. Sh<sup>1</sup>., Nurullayeva L. S<sup>2</sup>.*

<sup>1</sup>*Sharof Rashidov nomidagi Samarqand davlat universiteti,*

<sup>2</sup>*Alfraganus universiteti*

**Kalit soʻzlar:** ped-texnologiya, interfaol usullar, klaster, oʻquvchilar koʻnikmalari

**Annotatsiya:** Ushbu maqolada 5-sinf oʻquvchilari uchun Biologiya fanidan “Tirik organizmlarning xilma-xilligi” bobi mavzularini oʻqitishda zamonaviy ped-texnologiyalarni qoʻllash boʻyicha maʼlumotlar keltirilgan.

**Ключевые слова:** педтехнологии, интерактивные методы, кластер, умения студентов.

**Аннотация:** В данной статье представлена информация об использовании современных пед-технологий при преподавании тем главы «Многообразие живых организмов» биологии для учащихся 5 класса.

**Key words:** educational technologies, interactive methods, cluster, student skills.

**Abstract:** This article provides information on the use of modern pedagogical technologies when teaching topics in the chapter “Diversity of living organisms” of biology for 5th grade students.

Hozir taʼlim-tarbiya sohasida rivojlanib borayotgan yoʻnalishlardan biri zamonaviy pedagogik texnologiyalarni oʻquv jarayonida qoʻllash boʻlib, uni amalga oshirish dolzarb vazifalardandir. Maʼlumki, taʼlim-tarbiya jarayoni katta avlod tomonidan oʻz bilim va tajribalarini oʻsib kelayotgan avlodga oʻrgatishdan iborat boʻlib, bu jarayonda, asosan, inson hayoti uchun zarur axborotlarni avloddan-avlodga uzatish amalga oshiriladi.

Zamonaviy pedagogik hamda axborot texnologiyalarni oʻquv faoliyatiga keng koʻlamda tatbiq etish, bu yoʻnalishda ilgʻor tajribalarni joriy qilish, shuningdek har bir fan boʻyicha bu sohada aniq reja tuzish va amalga oshirish darsliklar va oʻquv qoʻllanmalarni hamda maʼruza matnlari va dasturlarni elektron disklarka joylash, ularni barcha oʻquvchilarga tatbiq etishni taʼminlashga erishish, ilmiy va ilmiy-metodik ishlarda, hamda oʻquv-tarbiya faoliyatida zamonaviy pedagogik va axborot texnologiyalarining keng joriy etilishiga erishish, shuningdek taʼlim muassasalarida taʼlim tizimini kerakli axborot vositalari bilan taʼminlash bilan bogʻliq masalalarni hal qilish muhim vazifalardan biri hisoblanadi. Shuningdek mavzularni tushuntirishda turli interfaol metodlardan foydalanish, oʻquvchilarga bilim va koʻnikmalarni osonroq yetkazib berishga hizmat qiladi.

Maʼlumki 5-sinf “Biologiya” darsligida [3] II bob Organizmlar xilma-xilligiga bagʻishlangan boʻlib, 5-15§ lardan tashkil topgan. Ushbu mavzular Oʻsimliklar va hayvonot olami haqidagi maʼlumotlarni oʻz ichiga oladi. 5-mavzu “Tirik organizmlar haqida umumiy maʼlumot” deb nomlanadi va tirik organizmlar xilma-xilligi, ular bakteriyalar dunyosi, zamburugʻlar dunyosi, oʻsimliklar dunyosi va hayvonot



dunyosiga bo`linishi haqida tushunchalar kiritilgan. Bo`limlar haqida qisqacha tushunchalar berilgan. Ushbu mavzuni tushuntirishda “Klaster” usulidan foydalanish maqsadga muvofiq bo`ladi.

Tarmoqlar metodi (Klaster) texnologiyasi [1,2]

Ushbu metod mantiqiy fikrlash, umumiy fikrlash doirasini kengaytirish, mustaqil ravishda adabiyotlardan foydalanishni o`rgatishga qaratilgan. Biron-bir mavzuni chuqur o`rganishdan oldin o`quvchilarning fikrlash faoliyatini jadallashtirish hamda kengaytirishga xizmat qiladi.

1. Katta o`lchamdagi qog`oz yoki doskaning o`rtasiga mavzuga doir so`z yoziladi.

2. O`quvchilar ushbu so`z bilan bog`liq xayolga kelgan so`z va jummalarni uni atrofiga yoza boshlaydilar.

3. Yangi g`oyalar paydo bo`lishi bilan xayolga kelgan so`zlar ham darhol yozib qo`yiladi.

4. So`zlarni yozish jarayoni o`qituvchi tomonidan belgilangan vaqt tugaguncha yoki barcha so`z va g`oyalar tugaguncha davom etadi.

Shu tushunchalarga asoslangan mavzuni tushuntirgan vaqtda o`qituvchi doska o`rtasiga organizmlar xilma-xilligi tushunchasi yoziladi va bo`limlar tarmoqlanadi, bo`limlar haqida tushunchalar beriladi ya`ni bakteriyalar, zamburug`lar, o`simliklar, hayvonot dunyosi kabi tarmoqlarga bo`linadi.

Darsdagi tushunchalar bo`yicha to`liq ko`nikmalar shakllantirilgandan so`ng, o`quvchilarga mustahkamlash uchun varoqlarga har bir bo`lim nomi o`rtaga yoziladi. Topshiriq sifatida o`quvchilarga bo`limlarga xos tushunchalar tarmoqlarda ifodalash topshiriladi.

Xulosa qilib aytganda, ushbu bob mavzularini o`qitishda zamonaviy metodlardan foydalanish o`quvchilarni bilimlarni chuqur egallashga va tushunchalarni tasavvur etishiga ko`mak beradi.

#### **Foydalanilgan adabiyotlar ro`yxati:**

1. Husanboeva Q. O`qitishning zamonaviy metodlari va adabiy ta`lim. Til va adabiyot ta`limi. 2003. 2-son. – 19-23 b.
2. Mahkamova Sh.R. Ta`lim jarayonida klaster metodining mazmun-mohiyati. Pedagogik ta`lim klasteri: muammo va yechimlar. 153-b.
3. Pratorov O`., To`xtayev A., Azimova F., Tillayeva Z. Biologiya. 5-sinf. Darslik. 2020.

## IDENTIFY CURRENT CYBER SECURITY THREATS ACCORDING TO THE OWASP TOP-10 CLASSIFICATION

*Abduvositov Khumoyun Fakhridin oqli*

*Student of Tashkent University of Information Technologies  
named after Muhammad al-Khorazmi of the Fergana branch*

[khumoyunabduvositov@gmail.com](mailto:khumoyunabduvositov@gmail.com)

*Foziljonov Nodirjon Odiljon oqli*

*Student of Tashkent Institute of Irrigation and Agricultural  
Mechanization Engineers, National Research University*

[foziljonovnodirjon222@gmail.com](mailto:foziljonovnodirjon222@gmail.com)

**Abstract:** There are three new categories, four categories with naming and scoping changes, and some consolidation in the Top 10 for 2021. We've changed names when necessary to focus on the root cause over the symptom.

**Key words:** Air gap, black hat hacking, botnet, catfishing, identity check, nsa, zero-trust security.



- **A01:2021-Broken Access Control** moves up from the fifth position to the category with the most serious web application security risk; the contributed data indicates that on average, 3.81% of applications tested had one or more Common Weakness Enumerations (CWEs) with more than 318k occurrences of CWEs in this risk category. The 34 CWEs mapped to Broken Access Control had more occurrences in applications than any other category.

- **A02:2021-Cryptographic Failures** shifts up one position to #2, previously known as **A3:2017-Sensitive Data Exposure**, which was broad symptom rather than a root cause. The renewed name focuses on failures related to cryptography as it has been implicitly before. This category often leads to sensitive data exposure or system compromise.

- **A03:2021-Injection** slides down to the third position. 94% of the applications were tested for some form of injection with a max incidence rate of 19%, an average incidence rate of 3.37%, and the 33 CWEs mapped into this category have the second most occurrences in applications with 274k occurrences. Cross-site Scripting is now part of this category in this edition.

- **A04:2021-Insecure Design** is a new category for 2021, with a focus on risks related to design flaws. If we genuinely want to "move left" as an industry, we need more threat modeling, secure design patterns and principles, and reference architectures. An insecure design cannot be fixed by a perfect implementation as by definition, needed security controls were never created to defend against specific attacks.

- **A05:2021-Security Misconfiguration** moves up from #6 in the previous edition; 90% of applications were tested for some form of misconfiguration, with an average incidence rate of 4.5%, and over 208k occurrences of CWEs mapped to this risk category. With more shifts into highly configurable software, it's not surprising to see this category move up. The former category for **A4:2017-XML External Entities (XXE)** is now part of this risk category.

- **A06:2021-Vulnerable and Outdated Components** was previously titled Using Components with Known Vulnerabilities and is #2 in the Top 10 community survey, but also had enough data to make the Top 10 via data analysis. This category moves up from #9 in 2017 and is a known issue that we struggle to test and assess risk. It is the only category not to have any Common Vulnerability and Exposures (CVEs) mapped to the included CWEs, so a default exploit and impact weights of 5.0 are factored into their scores.

- **A07:2021-Identification and Authentication Failures** was previously Broken Authentication and is sliding down from the second position, and now includes CWEs that are more related to identification failures. This category is still an integral part of the Top 10, but the increased availability of standardized frameworks seems to be helping.

- **A08:2021-Software and Data Integrity Failures** is a new category for 2021, focusing on making assumptions related to software updates, critical data, and CI/CD pipelines without verifying integrity. One of the highest weighted impacts from Common Vulnerability and Exposures/Common Vulnerability Scoring System (CVE/CVSS) data mapped to the 10 CWEs in this category. **A8:2017-Insecure Deserialization** is now a part of this larger category.

- **A09:2021-Security Logging and Monitoring Failures** was previously **A10:2017-Insufficient Logging & Monitoring** and is added from the Top 10 community survey (#3), moving up from #10 previously. This category is expanded to include more types of failures, is challenging to test for, and isn't well represented



in the CVE/CVSS data. However, failures in this category can directly impact visibility, incident alerting, and forensics.

- **A10:2021-Server-Side Request Forgery** is added from the Top 10 community survey (#1). The data shows a relatively low incidence rate with above average testing coverage, along with above-average ratings for Exploit and Impact potential. This category represents the scenario where the security community members are telling us this is important, even though it's not illustrated in the data at this time.

### METHODOLOGY

This installment of the Top 10 is more data-driven than ever but not blindly data-driven. We selected eight of the ten categories from contributed data and two categories from the Top 10 community survey at a high level. We do this for a fundamental reason, looking at the contributed data is looking into the past. AppSec researchers take time to find new vulnerabilities and new ways to test for them. It takes time to integrate these tests into tools and processes. By the time we can reliably test a weakness at scale, years have likely passed. To balance that view, we use a community survey to ask application security and development experts on the front lines what they see as essential weaknesses that the data may not show yet.

A few categories have changed from the previous installment of the OWASP Top Ten. Here is a high-level summary of the category changes.

Previous data collection efforts were focused on a prescribed subset of approximately 30 CWEs with a field asking for additional findings. We learned that organizations would primarily focus on just those 30 CWEs and rarely add additional CWEs that they saw. In this iteration, we opened it up and just asked for data, with no restriction on CWEs. We asked for the number of applications tested for a given year (starting in 2017), and the number of applications with at least one instance of a CWE found in testing. This format allows us to track how prevalent each CWE is within the population of applications. We ignore frequency for our purposes; while it may be necessary for other situations, it only hides the actual prevalence in the application population. Whether an application has four instances of a CWE or 4,000 instances is not part of the calculation for the Top 10. We went from approximately 30 CWEs to almost 400 CWEs to analyze in the dataset. We plan to do additional data analysis as a supplement in the future. This significant increase in the number of CWEs necessitates changes to how the categories are structured.

We spent several months grouping and categorizing CWEs and could have continued for additional months. We had to stop at some point. There are both root cause and symptom types of CWEs, where root cause types are like "Cryptographic Failure" and "Misconfiguration" contrasted to symptom types like "Sensitive Data Exposure" and "Denial of Service." We decided to focus on the root cause whenever possible as it's more logical for providing identification and remediation guidance.

Focusing on the root cause over the symptom isn't a new concept; the Top Ten has been a mix of symptom and root cause. CWEs are also a mix of symptom and root cause; we are simply being more deliberate about it and calling it out. There is an average of 19.6 CWEs per category in this installment, with the lower bounds at 1 CWE for A10:2021-Server-Side Request Forgery (SSRF) to 40 CWEs in A04:2021-Insecure Design. This updated category structure offers additional training benefits as companies can focus on CWEs that make sense for a language/framework.

In 2017, we selected categories by incidence rate to determine likelihood, then ranked them by team discussion based on decades of experience for Exploitability, Detectability (also likelihood), and Technical Impact. For 2021, we want to use data for Exploitability and (Technical) Impact if possible.

We downloaded OWASP Dependency Check and extracted the CVSS Exploit, and Impact scores grouped by related CWEs. It took a fair bit of research and effort as all the CVEs have CVSSv2 scores, but there are flaws in CVSSv2 that CVSSv3 should address. After a certain point in time, all CVEs are assigned a CVSSv3 score as well. Additionally, the scoring ranges and formulas were updated between CVSSv2 and CVSSv3.

In CVSSv2, both Exploit and (Technical) Impact could be up to 10.0, but the formula would knock them down to 60% for Exploit and 40% for Impact. In CVSSv3, the theoretical max was limited to 6.0 for Exploit and 4.0 for Impact. With the weighting considered, the Impact scoring shifted higher, almost a point and a half on average in CVSSv3, and exploitability moved nearly half a point lower on average.

There are 125k records of a CVE mapped to a CWE in the National Vulnerability Database (NVD) data extracted from OWASP Dependency Check, and there are 241 unique CWEs mapped to a CVE. 62k CWE maps have a CVSSv3 score, which is approximately half of the population in the data set.

For the Top Ten 2021, we calculated average exploit and impact scores in the following manner. We grouped all the CVEs with CVSS scores by CWE and weighted both exploit and impact scored by the percentage of the population that had CVSSv3 + the remaining population of CVSSv2 scores to get an overall average. We mapped these averages to the CWEs in the dataset to use as Exploit and (Technical) Impact scoring for the other half of the risk equation.

The results in the data are primarily limited to what we can test for in an automated fashion. Talk to a seasoned AppSec professional, and they will tell you about stuff they find and trends they see that aren't yet in the data. It takes time for people to develop testing methodologies for certain vulnerability types and then more time for those tests to be automated and run against a large population of applications. Everything we find is looking back in the past and might be missing trends from the last year, which are not present in the data.



Therefore, we only pick eight of ten categories from the data because it's incomplete. The other two categories are from the Top 10 community survey. It allows the practitioners on the front lines to vote for what they see as the highest risks that might not be in the data (and may never be expressed in data).

There are three primary sources of data. We identify them as Human-assisted Tooling (HaT), Tool-assisted Human (TaH), and raw Tooling.

Tooling and HaT are high-frequency finding generators. Tools will look for specific vulnerabilities and tirelessly attempt to find every instance of that vulnerability and will generate high finding counts for some vulnerability types. Look at Cross-Site Scripting, which is typically one of two flavors: it's either a more minor, isolated mistake or a systemic issue. When it's a systemic issue, the finding counts can be in the thousands for a single application. This high frequency drowns out most other vulnerabilities found in reports or data.

TaH, on the other hand, will find a broader range of vulnerability types but at a much lower frequency due to time constraints. When humans test an application and see something like Cross-Site Scripting, they will typically find three or four instances and stop. They can determine a systemic finding and write it up with a recommendation to fix on an application-wide scale. There is no need (or time) to find every instance.

Suppose we take these two distinct data sets and try to merge them on frequency. In that case, the Tooling and HaT data will drown the more accurate (but broad) TaH data and is a good part of why something like Cross-Site Scripting has been so highly ranked in many lists when the impact is generally low to moderate. It's because of the sheer volume of findings. (Cross-Site Scripting is also reasonably easy to test for, so there are many more tests for it as well).

In 2017, we introduced using incidence rate instead to take a fresh look at the data and cleanly merge Tooling and HaT data with TaH data. The incidence rate asks what percentage of the application population had at least one instance of a vulnerability type. We don't care if it was one-off or systemic. That's irrelevant for our purposes; we just need to know how many applications had at least one instance, which helps provide a clearer view of the testing is findings across multiple testing types without drowning the data in high-frequency results. This corresponds to a risk related view as an attacker needs only one instance to attack an application successfully via the category.

The OWASP Top 10 data collection process at the Open Security Summit in 2017. OWASP Top 10 leaders and the community spent two days working out formalizing a transparent data collection process. The 2021 edition is the second time we have used this methodology. Call for data through social media channels available to us, both project and OWASP. On the OWASP Project page, we list the data elements and structure we are looking for and how to submit them. In the GitHub project, we have example files that serve as templates. We work with organizations as needed to help figure out the structure and mapping to CWEs. Data from organizations that are testing



vendors by trade, bug bounty vendors, and organizations that contribute internal testing data. Once we have the data, we load it together and run a fundamental analysis of what CWEs map to risk categories. There is overlap between some CWEs, and others are very closely related (ex. Cryptographic vulnerabilities). Any decisions related to the raw data submitted are documented and published to be open and transparent with how we normalized the data.

Eight categories with the highest incidence rates for inclusion in the Top 10. We also look at the Top 10 community survey results to see which ones may already be present in the data. The top two votes that aren't already present in the data will be selected for the other two places in the Top 10. Once all ten were selected, we applied generalized factors for exploitability and impact; to help rank the Top 10 2021 in a risk based order.

### DATA FACTORS

There are data factors that are listed for each of the Top 10 Categories, here is what they mean:

- **CWEs Mapped:** The number of CWEs mapped to a category by the Top 10 team.
- **Incidence Rate:** Incidence rate is the percentage of applications vulnerable to that CWE from the population tested by that org for that year.
- **(Testing) Coverage:** The percentage of applications tested by all organizations for a given CWE.
- **Weighted Exploit:** The Exploit sub-score from CVSSv2 and CVSSv3 scores assigned to CVEs mapped to CWEs, normalized, and placed on a 10pt scale.
- **Weighted Impact:** The Impact sub-score from CVSSv2 and CVSSv3 scores assigned to CVEs mapped to CWEs, normalized, and placed on a 10pt scale.
- **Total Occurrences:** Total number of applications found to have the CWEs mapped to a category.
- **Total CVEs:** Total number of CVEs in the NVD DB that were mapped to the CWEs mapped to a category.

### REFERENCES

1. Ibodullayevich, I. O. (2024). DIGITAL DATA SECURITY IN BLOCKCHAIN NETWORKS. *Miasto Przyszłości*, 47, 274-278.
2. Saminjonova, Z. I. Q., & Abduvositov, X. F. O. G. L. (2022). YOLG 'IZLIK HODISASINING NAZARIY TAHLILI. *Oriental renaissance: Innovative, educational, natural and social sciences*, 2(10-2), 368-375.
3. ogli Abduvasitov, K. F. INFORMATION THREATS IN THE MODERN WORLD.
4. Toxirova, S. (2023). MA'LUMOTLAR TUZILMASI VA ALGORITMLAR TUSHUNCHASI. *Engineering problems and innovations*.
5. TURANBAYEVNA, K. N., & XUSENOVNA, T. S. (2020). Development of Communicative Didactic Competence of High School Students. *International Journal of Innovations in Engineering Research and Technology*, 7(12), 45-47.
6. Toxirova, S. (2023, November). Python dasturida lug'atlar bilan ishlash. In *Conference on Digital Innovation: "Modern Problems and Solutions"*.

## TOSH MAYDALAGICHNI ENERGIYA SAMARADORLIGI OSHIRISH USULLARI

*Abdulazizov Otabek Yusufjon o'g'li*

*Andijon mashinasozlik instituti Elektrotexnika fakulteti*

*E.e.e yo'nalishi 4- bosqich K-22-20-guruh talabasi*

**Annotatsiya:** Ushbu maqolada tosh maydalagichni energiya samaradorligi oshirish usullari bo'yicha ma'lumotlar keltirilgan.

**Kalit so'zlar:** Jag'li maydalagich, Apron oziqlantiruvchi, "Avtomatik" rejim.

**Kirish:** Jag'li maydalagichni boshqarish sxemasining tavsifi har qanday apron oziqlantiruvchi, birinchi navbatda, ish mashinalari yoki tashish qurilmalariga quyma va bo'lak materiallarni bir xilda etkazib berish uchun mo'ljallangan. Ushbu ta'minot bir tekis amalga oshiriladi va texnologik jarayonning talablariga qarab tartibga solinadi. Apron oziqlantiruvchisida bunkerning mavjudligi uni samosvallar va yuk ko'taruvchilar yordamida yuklash imkonini beradi.

Oziqlantiruvchi vosita va texnik qurilmaning xususiyatlariga qarab maydalash va saralash zavodlarining muhim tarkibiy qismidir.

Jag'li maydalagichning elektr haydovchisini silliq ishga tushirish jarayoni barcha blokirovkalar va himoyalarga rioya qilgan holda avtomatik ravishda amalga oshiriladi. Ishga tushirish jarayoni tugagach, jag'li maydalagichning elektr uzatgichi avtomatik ravishda 380 V sanoat elektr ta'minoti tarmog'idan quvvatga o'tadi. Chastotani o'zgartirgich apron oziqlantiruvchining elektr yuritmasini tartibga solish uchun tayyorlik holatiga o'tadi.

Apron oziqlantiruvchi ish faoliyatini tartibga solish rejimlari:

- "Qo'lda" rejimi - apron oziqlantiruvchining unumdorligini (tezligini) boshqarish maydalash bo'limi operatori tomonidan boshqaruv paneli qurilmalaridan amalga oshiriladi;

Maydalagich bir xil ramkaga o'rnatilgan turli maqsadlarga ega ikkita elektr motor tomonidan boshqariladi. Elektr jihozlari bilan jag'li maydalagichning umumiy ko'rinishi 1-rasmda ko'rsatilgan.

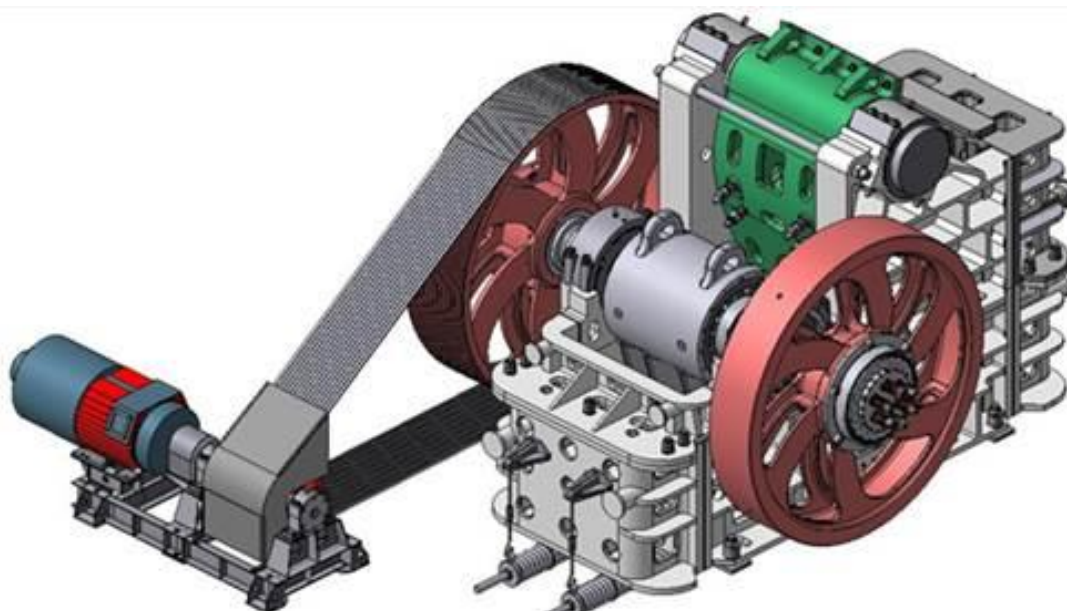

1-рasm - Elektr jihozlari bilan jag'li maydalagichning umumiy ko'rinishi

Asosiy vosita maydalagichni texnologik yuk ostida haydash uchun ishlatiladi. Elektr dvigatelidan keladigan moment elastik pin tipidagi mufta orqali harakatlantiruvchi shkivga va V-tasmali uzatgich orqali maydalagichning boshqariladigan shkivga uzatiladi.

Jag'li maydalagich katta inertial massaga ega bo'lganligi sababli uni asosiy dvigatel yordamida ishga tushirish qiyin. Shuning uchun, ishga tushirish uchun yordamchi elektr dvigatel, katta vites nisbati bo'lgan vites qutisi va haddan tashqari debriyajdan iborat maxsus qurilma ishlatiladi. Ishga tushirish moslamasi maydalagichning maydalagich kamerasida ma'lum miqdorda material bo'lsa ham ishga tushishini ta'minlaydi.

#### Maydalash jarayonlarini avtomatlashtirish

Maydalash jarayonlarini avtomatlashtirishning asosiy vazifasi, karerdan keladigan materialning turli o'lchamdagi va qattiqligi bilan maydalashning barcha bosqichlarida maydalagichning bir xil yuklanishini ta'minlashdan iborat. 12-rasmda maydalash zavodi blokini avtomatik boshqarish sxemasi ko'rsatilgan.

Birlamchi maydalash agregati qabul qiluvchi bunker, apron oziqlantiruvchi va jag'li maydalagichdan iborat.



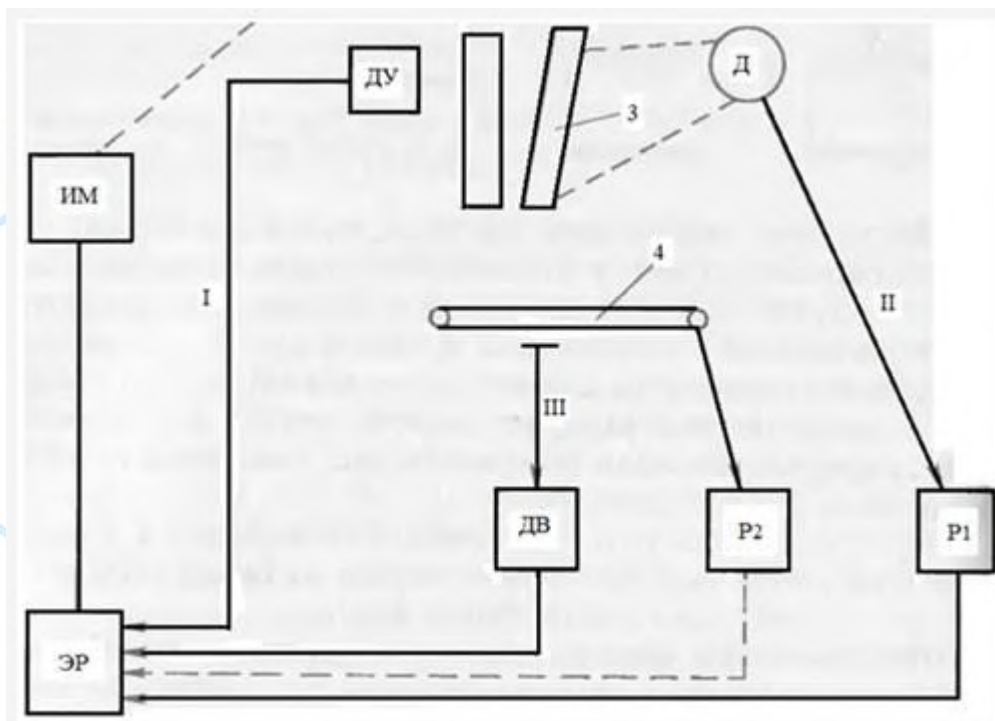

2-рasm - Maydalash uskunasi blokining ishlashini avtomatik boshqarish sxemasi

Hozirgi vaqtda elektr motor oqimi va maydalagichning og'zidagi material darajasining boshqariladigan qiymati sifatida maydalagich tomonidan iste'mol qilinadigan quvvat yordamida birlamchi maydalagichning yuklanishini avtomatik ravishda boshqarish uchun bir nechta tizimlar qo'llaniladi. Maydalagichning ishlashini tartibga solish diagrammasida ko'rsatilganidek, I tizim signali elektr regulyatoriga kiradigan masofadan boshqarish pultining (maydalash zavodi) u-relesi (vaqt relesi) yordamida maydalash joyidagi material darajasini nazorat qiladi. ER va aktuator IM orqali apron oziqlantiruvchiga ta'sir qiladi: yuqoridagi material darajasida boshqariladigan kamar tezligi ko'p tezlikli vosita bilan yuqoridan pastgacha o'tadi yoki bitta tezlikli vosita bilan o'chadi.

Dvigatel quvvatiga ko'ra maydalagichni tartibga soluvchi II tizimda sezgir element sifatida yuk sensori P ishlatiladi. Quvvat iste'moli oshganda, aktuator ishga tushadi va oziqlantiruvchini o'chiradi yoki uning kamar tezligini yuqoridan pastgacha o'zgartiradi.

Qattiqligi pasaygan materialni maydalashda, maydalagich dvigateli bo'sh rejimda ishlaganda, konveyer 4 tiqilib qolishiga yo'l qo'ymaslik uchun III tizim ta'minlanadi, bu konveyerning yukiga qarab maydalagichni oziqlantiruvchi ishini to'g'rilaydi (ko'ra). vosita quvvat sensori P<sub>2</sub> yoki tortish moslamasi sensori DV).

Maydalagichning avtomatik yuklash tizimida 3-rasmda sozlanishi parametrlar - unumdorlik va daraja elektr tenzometr og'irlik konveyerlari 1 va fotoelektrik daraja o'lchagich 2 tomonidan boshqariladi.

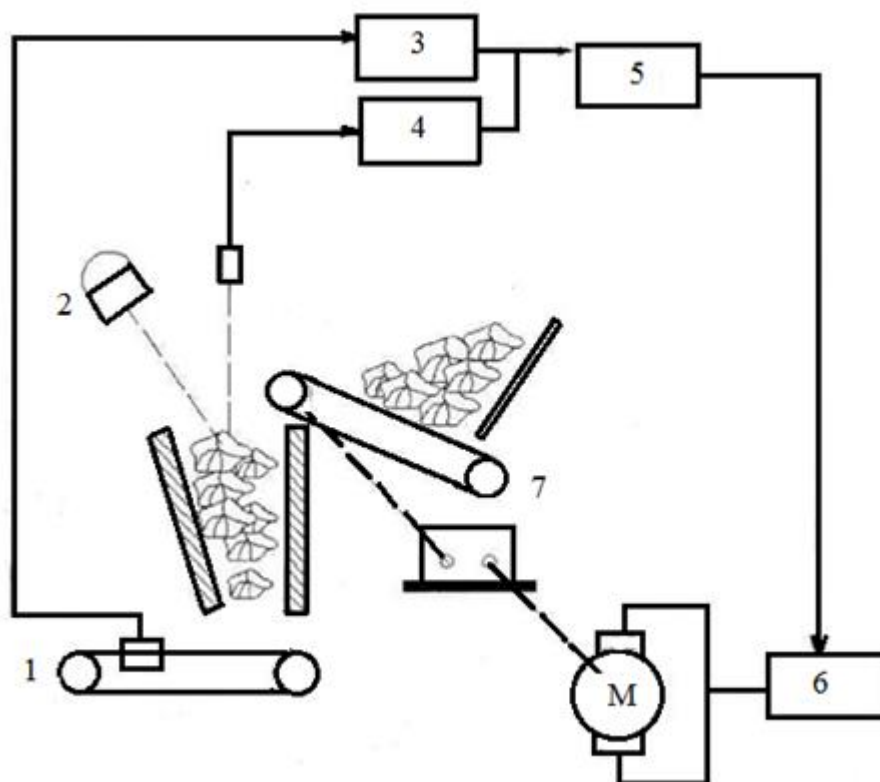

Shakl 3 - Avtomatik maydalagichni yuklash tizimi

Ikki nazorat halqasi, shu jumladan daraja va ishlash regulyatorlari 3 va 4, oraliq blok 5 orqali, bir fazali quvvat magnit kuchaytirgichlarining egilish oqimiga ta'sir qiladi 6. Kuchaytirgichlarning to'g'rilangan kuchlanishi maydalagich qo'zg'aysan dvigatelining armatura o'rashiga beriladi. Agar avtomatik rejimda boshqariladigan qiymatlar ular uchun belgilangan chegaraviy qiymatlardan oshib ketsa, 5-blokga signal yuboriladi va ijro etuvchi organ vazifasini bajaradigan 7-fider signal yo'qolguncha uning unumdorligini pasaytiradi. Agar daraja pastroq o'rnatilgan qiymatdan oshmasa (maydalash kamerasi balandligining 0,6), sath regulyatori o'chiriladi va tartibga solish unumdorlikka qarab amalga oshiriladi. Maydalagich maksimal ruxsat etilgan qiymatga to'ldirilganda - kamera balandligining 0,9 ga teng, regulyator oziqlantiruvchini to'xtatadi. To'ldirish darajasi chegara qiymatidan pastga tushganda, tartibga solish faqat sig'im sensori signaliga muvofiq amalga oshiriladi. Tizimning nochorligi - o'rni nazorat qilish tizimidan foydalanish. Bu tez-tez ishga tushirish tufayli boshlang'ich uskuna, vites qutisi va apron oziqlantiruvchining tez eskirishiga olib keladi. Ammo bu tizim uskunani mos ravishda almashtirish bilan chiziqli boshqaruv tizimiga aylantirilishi mumkin. O'rnimizni qo'zg'aysan o'rniga induktor slip debriyajli plastinka oziqlantiruvchi haydovchidan foydalanish mumkin; boshqariladigan magnit kuchaytirgich yoki kremniy rektifikatorli qo'zg'aysan bilan ishlaydigan doimiy vosita bilan haydovchi. Bunday holda, mahsuldorlik qiymati bo'yicha ketma-ket tuzatish bilan yakuniy maydalash mahsulotining mahsuldorligini tartibga solish tizimi olinadi.

Хулоса. Турли xil maydalash uskunalari o'ziga xos afzalliklarga ega va ularning barchasi o'ziga xos muhitda eng samarali hisoblanadi.

Eng yaxshi uskunani tanlash uchun siz o'zingizning loyihalaringizni har tomonlama tahlil qilishingiz kerak, jumladan, moddiy xususiyatlar (qattqlik, kuch, namlik), ish joyi (shahar markazi, tog 'yoki boshqa joylar), xarajatlar tahlili va boshqalar.

#### **Foydalanilgan adabiyotlar:**

1. I.I. Aliev. Elektr ma'lumotnoma.
2. Zimin. PP va qurilmalarning elektr jihozlari.
3. Normativ adabiyotlar - 2006 yil nashridan oldin bo'lmagan
4. Dyakov V.I. Elektr jihozlari uchun odatiy hisob-kitoblar. - M.: "Oliy maktab", 1991 yil
5. Katsman M.M. Elektr avtomobillari. - M.: "Akademiya", 2006 yil
6. Katsman M.M. Elektr mashinalari bo'yicha qo'llanma. - M.: "Akademiya", 2006 yil
7. Katsman M.M. Elektr haydovchi. - M.: "Akademiya", 2006 yil
8. Knyazevskiy B.A. Elektr qurilmalarida mehnatni muhofaza qilish. - M.: "Energiya", 1970 yil



## TA'LIMDA AXBOROT-KOMMUNIKATSIYA TEKNOLOGIYALARIDAN FOYDALANISH IMKONIYATLARI

*Axmedova Xolbuvi Abdullayevna*

*Sardoba tuman kasb-hunar maktabi, Informatika o'qituvchisi*

Biz yuqori texnologiyalar jadal rivojlanayotgan dunyoda yashayapmiz. Muntazam ravishda takomillashib borayotgan mobil telefonlar va kompyuterlarsiz kundalik hayotni tasavvur qilish qiyin. Bugungi kunda insoniyatning qo'lida turli xil qurilmalar, vositalar axborot-kommunikatsiya texnologiyalari shu qadar ko'p va xilma-xil shakllandiki ularsiz ta'lim, tarbiya, mehnat va boshqa faoliyatlarni amalga oshirish mushkuldir.

Zamonaviy axborot-kommunikatsiya texnologiyalarining muhim sifati ularning ko'p qirrali ekanligidir, ular axborot almashish bilan bog'liq har qanday faoliyatni tashkil qilishda va umumiy axborot makonini yaratishda asos bo'lishi mumkin. Axborot texnologiyalari va telekommunikatsiyalarning rivojlanishi hamma sohalar qatorida ilmiy va o'quv dasturlarini sifat jihatidan yangi bosqichda amalga oshirish uchun zamin yaratadi. Yuqori tezlikdagi telekommunikatsiya tarmoqlarini yaratish va real vaqtda texnologiyalarni rivojlantirish, axborot resurslari va kompyuter aloqa vositalariga masofadan kirish texnologiyalariga asoslangan taqsimlangan ta'lim muhiti modellarini amalga oshirish imkonini beradi. Telekommunikatsiya resurslari yetishmasligiga qaramay, hozirda ushbu texnologiyalar o'quv yurtlari amaliyotida mustahkam o'rnatilgan. Aloqa texnologiyalarini rivojlantirishda sezilarli yutuqlar qatorida sanalgan elektron pochta o'rnini bugungi kunda on-line texnologiyalari egalladi. Avtomatlashtirish vositalari va kompyuterni masofadan boshqarish texnologiyalarining shiddatli rivojlanishi tufayli noyob laboratoriya eksperimental va hisoblash komplekslari paydo bo'ldi. Bunday texnologiyalarning afzalliklari shubhasizdir. Ular murakkab muammolarni hal qilish uchun o'quv va ilmiy markazlarning moddiy va hisoblash resurslarini birlashtirish, yetakchi mutaxassislarni jalb qilish va taqsimlangan ilmiy laboratoriyalarni tashkil etish, birgalikda resurslarga on-line ulanishni tashkil qilish va kompyuter va laboratoriya tajribalarini birgalikda o'tkazish, qo'shma ilmiy-tadqiqot va o'quv dasturlarini amalga oshirishga imkon beradi.

Zamonaviy ta'lim tizimining asosiy vazifalaridan biri zamonaviy jamiyatda insonni shakllantirishga hissa qo'shadigan loyihalar va dasturlarni ishlab chiqishdir. O'qituvchilar tarkibining asosiy maqsadi har bir bolaning qobiliyatini aniqlash va rivojlantirish, kuchli asosiy bilimlarga ega va zamonaviy hayot sharoitlariga moslasha oladigan shaxsni shakllantirish uchun sharoit yaratishdir. Ta'limni axborotlashtirish maqsadga erishishning muhim vositalaridan biri sifatida ko'rib chiqilishi lozim. Buning uchun texnik jihozlash, didaktik vositalarni yaratish, zamonaviy o'quv jarayonining bosqichlarini belgilab beradigan yangi o'qitish texnologiyalarini ishlab chiqish va boshqa bir qator vazifalarni ketma-ket hal qilish zarur bo'ladi.

Ta'lim tizimida axborot-kommunikatsiya texnologiyalaridan foydalanish ularning kommunikativ tarkibiy qismlaridan biridir. Ta'lim sohasiga kompyuter telekommunikatsiyalarining joriy etilishi yangi o'quv texnologiyalarini ishlab

chiqishga olib keldi, bunda o'quv jarayonining texnik tarkibiy qismi ta'limda jiddiy o'zgarishlarga uchradi. Kompyuter telekommunikatsiyalarining rivojlanishi yangi o'quv amaliyotining paydo bo'lishiga va o'z navbatida ta'lim tizimining o'zgarishiga yordam berdi. Ta'lim jarayoniga telekommunikatsion texnologiyalarning joriy etilishi tufayli institutsional, vaqtinchalik va fazoviy tizimlar bilan mahalliyashtirilgan ta'lim sohasining chegaralari sezilarli darajada kengaydi. Axborot-kommunikatsiya texnologiyalari turli xil dasturiy vositalar bilan ham, o'quvchilar ijodini rivojlantirish usullari bilan ham o'quv muhiti imkoniyatlarini kengaytiradi. Bunday dasturiy vositalarga modellashtirish dasturlari, qidiruv tizimlari, intellektual o'quv dasturlari, ekspert tizimlari va biznes o'yinlarini o'tkazish dasturlari kiradi.

O'qitishda ishlatiladigan kompyuter vositalari ularning funksional maqsadlari asosida quyidagicha farqlanishi mumkin:

O'quv dasturlari – didaktik materiallarning funksiyalarini bajaradi va muammolarni hal qilish va xatolar haqida hisobot berishni kuzatishi mumkin.

Didaktik materiallar – topshiriqlar, diktantlar, mashqlar to'plami, shuningdek elektron ko'rinishda taqdim etilgan insholar va ularning namunalari.

Taqdimotlar – ular animatsiya, audio va videokliplar va interaktiv elementlarni o'z ichiga olishi mumkin. Ulardan foydalanish o'quvchilarning ijodiy faoliyati va shaxsning psixologik o'sishi, mustaqillikni rivojlantirish, loyihalarini taqdim etishida va o'ziga bo'lgan hurmatni oshirish uchun sharoitlarni kengaytiradi.

Elektron darsliklar va o'quv kurslari – yuqoridagi barcha yoki bir nechta turlarni yagona kompleksga birlashtirish. Masalan, o'quvchilar avval taqdimotni ko'rish uchun taklif qilinadi, so'ngra virtual tajriba tizimini ko'rib chiqishda olingan bilimlarga asoslangan virtual tajriba o'tkaziladi.

Elektron ensiklopediyalar – oddiy ma'lumotnomalar va axborot nashrlarining analoglari - ensiklopediyalar, lug'atlar, ma'lumotnomalar va boshqalar. Qog'oz shakllaridan farqli o'laroq, ular kalit so'zlar va tushunchalar uchun qulay qidiruv tizimini qo'llab-quvvatlash, giperhavola asosidagi qulay navigatsiya tizimi, audio va videokliplarni qo'shish imkoniyati kabi qo'shimcha xususiyat va imkoniyatlarga egadirlar.

Virtual tajriba tizimlari – o'quvchilarga virtual laboratoriyada tajriba o'tkazishga imkon beradigan dasturiy ta'minot to'plamidir. Ularning asosiy afzalligi shundaki, ular o'quvchiga xavfsizlik nuqtai nazaridan, vaqt xususiyatlari va hokazolar tufayli haqiqatan ham mumkin bo'lmagan tajribalarni o'tkazishga imkon berishadi. Bunday dasturlarning asosiy kamchiligi, ularda o'rnatilgan modelning tabiiy cheklanishi bo'lib, undan tashqarida tinglovchi virtual tajriba doirasiga kira olmaydi.

Anketalar va testlarni o'z ichiga olgan dasturiy bilimlarni boshqarish tizimlari. Ularning asosiy ustunligi - natijalarni tez, qulay, xolis va avtomatlashtirilgan qayta ishlash. Asosiy kamchilik bu mavzuni ijodiy qobiliyatlarini namoyish etishga imkon bermaydigan moslashuvchan javoblar tizimi.

Ta'limiy o'yinlar va rivojlantirish dasturlari – bu o'yin skriptiga ega bo'lgan interfaol dasturlar. O'yin davomida turli xil vazifalarni bajarib, o'quvchilar nozik vosita ko'nikmalarini, fazoviy tasavvurni, xotirani rivojlantiradilar va qo'shimcha ko'nikmalarga ega bo'ladilar.

Ta'lim jarayoni samaradorligini oshirish maqsadida axborot-kommunikatsiya texnologiyalaridan foydalanganda ularga qo'yiladigan quyidagi didaktik talablarni ta'kidlash lozim:

- turli didaktik materiallardan foydalanish motivatsiyasining mavjudligi;
- darslarni o'tkazishda o'qituvchining yetakchilik roli;
- o'qitishning yuqori darajadagi individualligini ta'minlash;
- kompyuterdan foydalanib o'qitishning o'quv mashg'ulotlarini o'tkazishning umumiy strategiyasiga muvofiqligi;
- elektron ta'lim resurslari va kompyuter o'qitish vositalaridan foydalanishning o'rni, maqsadi va vaqtini aniq belgilash;
- ta'lim sifatini kafolatlaydigan tarkibiy qismlarnigina texnologiyaga kiritish;
- elektron o'quv resurslari va kompyuter o'quv dasturlarini o'quv vositalari to'plamiga kiritish tizimning barcha tarkibiy qismlarini va umumiy o'qitish metodologiyasini qayta ko'rib chiqishni talab etishini hisobga olish;
- o'qitish jarayonida barqaror teskari aloqani ta'minlash va boshqalar.

O'qitishning umumiy didaktik tamoyillarini qo'llash va o'quv jarayonida axborot-kommunikatsiya texnologiyalaridan foydalanish bo'yicha ko'rsatilgan talablarni bajarish ta'lim sifatini oshirishga yordam beradi. Shunga ko'ra, ular ta'lim maqsadlari va o'quv faoliyati amaliyotini ilmiy tushunish nuqtai nazaridan ko'rib chiqilishi kerak, bunda o'quv jarayonida axborot-kommunikatsiya texnologiyalaridan foydalanishning maqsadga muvofiqligi va samaradorligi tamoyillariga asoslanadi.

#### **Adabiyotlar:**

1. B.Pulatov., Axborot texnologiyalarining ta'lim sifatiga ta'siri masalalari. "Oliy ta'lim muassasalarining o'quv jarayonida ilg'or pedagogik vazamonaviy axborot-kommunikatsiya texnologiyalarining joriy etilishi: amaliyot va istiqbollari" mavzusida ilmiy-amaliy konferensiya materiallari 2018 yil. Toshkent, Oktyabr. 169-171 betlar.
2. B.Pulatov., Rahbar va mutaxassislar uchun zamonaviy axborot texnologiyalarining ta'lim mazmunini takomillashtirish masalalari. "Xalq ta'limi xodimlarini qayta tayyorlash va malakasini oshirishga qo'yiladigan takomillashtirilgan davlat talablarini joriy etishning dolzarb masalalari" mavzusida o'tkazilgan respublika ilmiy konferensiyasi materiallari. Toshkent, 2018 yil, 31 may, 189-191 betlar.



## TA'LIM SAMARADORLIGINI OSHIRISHDA ELEKTRON KO'RGAZMALI QUROLLARNING O'RNI

*Imomova Dilorom Nurullayevna*

*Sardoba tuman kasb-hunar maktabining ishlab chiqarish ta'limi ustasi*

Hozirgi ijtimoiy yangilanish davrida inson shaxsiyatida ham katta o'zgarishlar, rivojlanish yuz bermoqdaki, natijada o'quvchilarning ma'naviy, ruhiy olamini bilish murakkab tus olmoqda, ularning ongida ma'naviy uyg'onish va g'oyaviy yangilanish sezilmoqda. Bu jarayon esa, o'quvchilarga badiiy adabiyot namunalarini taqdim etishning ta'sir kuchini oshirish yo'llarini izlashni taqozo etadi.

Ta'lim-tarbiya sohasining to'xtovsiz takomillashib borishi va yangi imkoniyatlarning yuzaga kelishi umumta'lim muassasalari oldida turgan vazifalarni muvaffaqiyatli amalga oshirish uchun o'qitish usullarini muttasil yangilab turishni taqozo etmoqda.

Mamlakatimiz taraqqiyotning yuksak ma'rifiy-madaniy jamiyat sari yetaklovchi, kelajagi buyuk davlatni bunyod qilish yo'lini tanlagani bois ta'lim tizimiga e'tibor va talab kundan-kunga kuchayib bormoqda. Bu islohotlar taqdim etgan axborot kommunikativ va ilg'or o'quv texnologiyalar, modullashtirilgan hamda zamonaviy ta'lim usullari yordamida yoshlarni ma'naviy-axloqiy takomilga yetkazish, yot mafkuraviy ta'sirlardan himoyalovchi g'oyaviy immunitet hosil qilish va o'qitish samaradorligini ta'minlashga qaratilgan.

Prezident Sh.M.Mirziyoyev ta'kidlab o'tganidek, "Ta'lim va tarbiya, ilm-fan, sogliqni saqlash, madaniyat va san'at, sportni rivojlantirish masalalari, yoshlarimizning chuqur bilimga ega bo'lishi, chet tillarini va zamonaviy axborot-kommunikatsiya texnologiyalarini puxta egallashini ta'minlash doimiy ustuvor vazifamiz bo'lib qoladi".<sup>97</sup>

Ta'lim berish jarayoni murakkab, ziddiyatli jarayon bo'lib, o'qituvchidan kuchli bilim, mahorat, tashkilotchilik qobiliyatni talab etadi. Har bir o'qituvchining o'z oldiga qo'ygan didaktik maqsadiga erisha olishi uning kasbiy mahoratiga, samara beradigan ta'lim shaklini tanlay olishiga, ta'lim vositalaridan unumli foydalana bilishiga, eng muhimi, o'qitish usullarini o'rinli qo'llay olishiga bog'liqdir.

Ayni o'rinda elektron ko'rgazmali qurollarning adabiy ta'lim samaradorligini oshirishdagi rolini ham alohida qayd etib o'tmoqchimiz. Muayyan mavzularni o'rganish maqsadida tayyorlanayotgan elektron ko'rgazmali qurollar ma'lum talablarga muvofiq yaratilishi zarur. Xususan:

Elektron ko'rgazmali qurol (yoki darslik)lar o'quvchilarning yoshi va qiziqishlariga mos holda yaratilishi zarur.

O'quvchilar tomonidan qiziqish bildirilayotgan asar voqealarini ifodalovchi surat, tasvir yoki shakllarning ilova qilinishi mavzuning puxta o'zlashtirilishini ta'minlaydi.

O'rganilayotgan mavzuga mos keluvchi yordamchi materiallar (tasvir, surat, shakl, jadval va hokazolar), badiiy bezaklar o'quvchilar e'tiborini asosiy maqsaddan chalg'itmasligi, aksincha, ularning faoliyat yo'nalishini aniq belgilab berishga yo'naltirilishi zarur.

Elektron ko'rgazmali materiallar o'quvchilar tomonidan kompyuterni oson boshqarish asosida o'zlashtirilishi, zarur o'rinlarda kuy, qo'shiq, animatsiyalar bilan boyitilishi lozim.

Quyida biz elektron ko'rgazmali qurolning taxminiy modelini keltiramiz:

**“Videotopishmoq” metodi.** So'nggi yillarda pedagogik faoliyatda turli axborot vositalari (kompyuter, televideniye, radio, nusxa ko'chiruvchi qurilma, slayd, video va audiomagnitofonlar) yordamida ta'lim jarayoni tashkil etilishiga alohida e'tibor qaratilmoqda. O'qituvchilar oldida ta'lim jarayonida turli axborot vositalaridan o'rinli va maqsadga muvofiq foydalanish vazifasi turibdi.

Video-topishmoq metodidan foydalanishda quyidagi harakatlar amalga oshiriladi:

- o'quvchilar o'rganilayotgan mavzu mohiyatini tasviriy yoritishga yordam beruvchi izohlarsiz bir nechta video lavha namoyish etiladi;
- o'quvchilar har bir lavhada qanday jarayon aks ettirilganligini izohlaydilar;
- jarayonlarning mohiyatini daftarlariga qayd etadilar;
- o'qituvchi tomonidan berilgan savollarga javob qaytaradilar.

**“Qo'shiqli rasm” metodi.** Bu usulni qo'llashda 2-sinf “O'qish kitobi” darsligidagi “Oltin kuz– hosiling yuz” bo'limidagi “Kuz” haqidagi she'rlardan foydalanish mumkin. Bunda bolajonlarga yoshiga mos, qo'shiq eshittiriladi. Bolalarga qog'oz va rangli qalamlar tarqatiladi. O'quvchilar qo'shiqda eshitgan predmetlari tasvirini qog'ozga tushirishlari kerak.

Ta'lim jarayonida elektron ko'rgazmali materiallardan foydalanish o'zining ijobiy natijasini beradi. Jumladan, O'zbek xalq ertaklaridan “Kenja o'g'il” ertagini o'rganish jarayonida kompyuterda quyidagi fayllar ochiladi: “Asar matni”, “Savol-topshiriqlar” va “Muammoli vaziyat”. “Asar matni” fayliga “Kenja o'g'il” ertagining asosiy mazmunining qisqacha matni kiritiladi. Dastlab o'quvchilarga ushbu fayl bilan tanishib chiqish vazifasi yuklanadi. O'quvchilar tomonidan ushbu vazifa bajarilgandan so'ng, ularga “Savol-topshiriqlar” fayliga kirish hamda unda o'z ifodasini topgan savol-topshiriqlarni bajarish aytiladi.

---

Mirziyoev Sh.M “ Milliy taraqqiyot yo'limizni qat'iyat bilan davom ettirib, yangi bosqichga ko'taramiz. - T.:O'zbekiston, 2017. 16-b.

Mazkur faylda asosan, asarning mohiyatini ochib beruvchi savol va topshiriqlar kiritilgan bo'lib, ularni bajarishda barcha o'quvchilarning imkoniyatlari inobatga olinadi.

O'quvchilar tomonidan savol-topshiriqlar bajarilgandan so'ng ulardan "Muammoli vaziyat" fayliga kirish so'raladi. Ushbu fayl orqali o'quvchilar e'tiboriga asar yuzasidan muammoli vaziyatlar kiritiladi hamda o'quvchilarning mazkur vaziyatlarning yechimini topishga qaratilgan faoliyatlari nazorat qilib boriladi. Eng yaxshi yechim aniqlanadi hamda mashg'ulot so'ngida yakuniy xulosalar chiqariladi.

Xulosa sifatida shuni aytish joizki, boshlang'ich sinf uchun mo'ljallangan o'quv darsliklarining tarkibiy tuzilmasidan joy olgan mavzularni o'rganishda uning g'oyasi, yo'nalishi, mohiyati, shuningdek, murakkablik darajasini inobatga olgan holda an'anaviy yoki interfaol shakl, metod va vositalarning to'g'ri tanlanishi, elektron ko'rgazmali qurollardan maqsadli foydalanish adabiy ta'lim samaradorligini oshirishning muhim omili hisoblanadi.



**BERILGANLAR BAZASI VA KONSEPSIYALARINING EVOLYUTSIYASI**

*Farg'ona Davlat Universiteti "Matematika-informatika" kafedrası,  
Tojimatov Israil Nurmatovich taqrizi ostida*

**Tojimatov Israil Nurmatovich**

*Farg'ona Davlat Universiteti Amaliy matematika  
va informatika fakul'tti katta o'qituvchisi,  
[isik80@mail.ru](mailto:isik80@mail.ru)*

**Abdubannobova Diyoraxon Ilhomjon qizi**

*Farg'ona Davlat Universiteti 2-kurs talabasi  
Telefon raqami: +998 90 787 58 62  
E-mail:[abdubannobovadiyoraxon@gmail.com](mailto:abdubannobovadiyoraxon@gmail.com)*

**Annotatsiya:** "Berilganlar bazasi va konsepsiyalarining evolyutsiyasi" mavzusidagi maqola, berilganlar bazasining paydo bo'lishi, rivojlanishi va bugungi kundagi ahvolini o'rganishga bag'ishlangan. Maqola, berilganlar bazasini o'rganish jarayonida duch keladigan turli xil konsepsiyalar, texnologiyalar va metodologiyalarning qanday qilib o'zgarib, takomillashib borayotganini tahlil qiladi. Bunda, fayl tizimidan boshlab, relatsion va norelatsion berilganlar bazalarigacha, shuningdek, so'nggi yillarda tobora ommalashib borayotgan bulutli berilganlar bazalari va ma'lumotlar katta hajmidagi tizimlar kabi yangi yondashuvlar qamrab olinadi.

**Kalit so'zlar:** Berilganlar bazasi, konsepsiyalar, evolyutsiya, relatsion berilganlar bazalari, norelatsion berilganlar bazalari, bulutli berilganlar bazasi, ma'lumotlar modeli, so'rov tizimlari, ma'lumotlar bazasini boshqarish tizimlari (DBMS), ma'lumotlar xavfsizligi, ma'lumotlar saqlash, ma'lumotlar integratsiyasi, katta hajmli ma'lumotlar.

**Аннотация:** статья на тему "Эволюция баз данных и понятий" посвящена изучению возникновения, развития и современного состояния баз данных. В статье анализируется, как меняются и совершенствуются различные концепции, технологии и методологии, с которыми мы сталкиваемся в процессе изучения базы данных. Он охватывает все, от файловой системы до реляционных и нереляционных баз данных, а также новые подходы, такие как облачные базы данных и системы с большими объемами данных, которые становятся все более популярными в последние годы.

**Ключевые слова:** базы данных, концепции, эволюция, реляционные базы данных, нереляционные базы данных, облачные базы данных, модели данных, системы запросов, системы управления базами данных (СУБД), безопасность данных, хранилище данных, интеграция данных, большие объемы данных.

**Annotation:** An article on the topic "the evolution of the base and concepts of the given " is devoted to the study of the emergence, development and state of the given base today. The article analyzes how the various concepts, technologies and methodologies encountered in the process of studying the given base are changing and improving. In this, new approaches are covered, starting from the file system to relational and non-relational berths bases, as well as cloud berths bases and data large-scale systems, which have become increasingly popular in recent years.

**Keywords:** database of berths, concepts, evolution, relational berths, non-relational berths, cloud berths database, data model, query systems, database management systems (DBMS), data security, data storage, data integration, large volume data.

Berilganlar bazasi tushunchasi o'tgan asrning 60- yillarning oxirida paydo bo'ldi. Bu davrgacha berilganlarni qayta ishlash sohasida berilganlar fayllari va berilganlar majmualari ustida ishlar olib borilar edi. Boshqa sohalarda bo'lgani kabi, yangi tushuncha paydo bo'lishi bilan ko'pchilik programmachilar o'z fayllarining faqat nomini o'zgartirib, xususiyatlarini o'zgartir-magan holda ishladilar. Vaholanki, berilganlar bazasining xususiyatlari-mustaqillik, ortiqchalikka yo'l qo'ymaslik, berilganlarning o'zaro bog'liqligi, ularning himoyasi va haqiqiy vaqt oralig'ida ularga kirish imkoniyatlari bilan aloqador edi. Yangi texnologiyaning tobora kengayishi natijasida, sanab o'tilgan xususiyatlar yangi texnologiyaning asosi bo'lmish BB programma ta'minotlarida o'z aksini topa boshladi. XX asrning 60-yillari oxiriga kelganda, tijorat sohasidagi berilganlarga ishlov berish ancha rivojlangan. Nafaqat EHM qurilmalarida fayllarni saqlash va kengayish usullarining o'zgarishidan, balki berilganlarga yangi yozuvlar va yangi o'zaro aloqalar qo'shilganda ham, amaliy programmalarini mustaqilligini ta'minlash eng dolzarb masalaga aylangan. Berilganlarni boshqarish uchun yaxshi programma ta'minoti bo'lgan da, bitta masalani yechish uchun turlicha yaratilgan programmalardagi fayllarni ularni o'zgartirmagan holda yagona tarzda birlashtirish imkoniyati mavjud edi. O'tgan asrning 70-yillariga kelganda, berilganlar tizimlarini boshqaruvchi birinchi tizimlar paydo bo'la boshladi va fayllarni birlashtirish hamda programmalarning mustaqilligi masalasini yechishga harakat qilindi.

Berilganlar bazasi doimiy rivojlanuvchi obyekt bo'lgani uchun undan foydalanuvchi ilovalar soni tobora oshib borgan. BBga yangi yozuvlar, mavjudlariga yangi berilganlarning elementlari qo'shiladi. Yangi turdagi so'rovlar paydo bo'lganda, tizimning samaradorligini oshirish uchun berilganlar bazasi tuzilishi o'zgaradi. Foydalanuvchilar berilganlarga nisbatan so'rov talablarini va turlarini o'zgartiradilar.

Berilganlar bazasi tuzilishi, fayllarning tuzilishiga nisbatan tezroq o'zgaradi. Saqlanadigan berilganlar elementlari va ularni saqlash usullari doimiy ravishda o'zgarib

turadi. Bir xildagi berilganlarda turlicha mantiqiy fayllarni hosil qilish mumkin, bitta to'plam berilganlarga kirish turli ilovalar orqali turli usulda bajarilishi mumkin. Bu esa berilganlarning murakkab tizimlarini yaratishga olib keladi. Lekin yaxshi yaratilgan programma ta'minoti, berilganlar bazasi murakkab tuzilishi bilan ishlashda, programmachilarga qiyinchilik tug'dirmaydi. Berilganlar qanday tuzilishga ega bo'lmasin, programmachi o'zi yaratadigan ilovalardagi talablarga nisbatan fayllarni tuzilishini sodda ko'rinishda tasavvur qilishi kerak.

Berilganlarni saqlashning 3-bosqichida berilganlar bazasi programma ta'minoti programmachi tasavvuridagi fayllarning tuzilishlarini berilganlarni tuzilishini saqlashning fizik qurilmalariga akslantirish vositalariga va aksinchasiga ega bo'lgan. Programma ta'minoti berilganlar ortiqchaligini kamaytirish vositalariga ega bo'ldi. Turli ilovalar uchun berilganlar elementlari umumiy tarzda tashkillashtirildi. Berilganlar ortiqchaligining yo'qligi ulaming butunligini saqlashga imkon yaratdi. Ko'p kalitlar bo'yicha izlash imkoniyatlari paydo bo'ldi. Berilganlarning murakkab tuzilishlaridan foydalanishda programmalarni murakkablashtirishga ehtiyoj juda kamaydi.

**Berilganlar bazasi konsepsiyalarining evolyutsiyasi:** Berilganlar bazasi texnologiyasi, kompyuter fanining eng muhim tarkibiy qismlaridan biri sifatida, so'nggi yarim asr davomida keskin o'zgarishlar va rivojlanishlarni boshdan kechirdi. Ma'lumotlarni saqlash, tartibga solish va ularga kirish usullarida kuzatilgan bu o'zgarishlar, nafaqat texnologiya sohasida, balki biznes, ta'lim va ilmiy tadqiqotlarda ham keng qo'llanilishini ta'minladi. Ushbu maqola, berilganlar bazasining konsepsiyalarining evolyutsiyasini yoritish orqali, uning tarixi va hozirgi ahvolini o'rganadi.

**NoRelatsion berilganlar bazalari va bulut texnologiyalari:** Ma'lumotlar hajmining ortishi va ularning turdoshligi bilan bog'liq muammolar, relatsion modellar bilan cheklanmagan yangi yechimlarni talab qildi. Bu vaziyat, norelatsion (NoSQL) berilganlar bazalarining paydo bo'lishiga olib keldi, ular relatsion modelning qattiq tuzilishidan voz kechib, ma'lumotlarni turli formatlarda saqlash imkonini berdi. Bu o'zgarish, ayniqsa, katta hajmdagi ma'lumotlar (Big Data) va real vaqt rejimida ishlash talab etiladigan ilovalar uchun muhim ahamiyatga ega bo'ldi.

Bulutli berilganlar bazalari texnologiyasi, ma'lumotlarni internet orqali istalgan joydan kirish imkonini beruvchi yana bir muhim o'zgarishdir. Bu model, ma'lumotlarning jismoniy joylashuvi haqidagi tushunchani o'zgartirib, ularga global miqyosda kirish imkoniyatini taqdim etdi. Bulutli xizmatlar, shuningdek, berilganlar bazasini boshqarishni soddalashtiradi va tizimlarni o'lchamlarini osongina o'zgartirish imkonini beradi.

Hozirgi kunda, berilganlar bazasi texnologiyalari sun'iy intellekt va mashinasozlik kabi sohalarda ham tobora ko'proq qo'llanilmoqda. Ma'lumotlarning



tahlili va qayta ishlanishi yangi darajaga ko'tarilgan bo'lib, bu jarayonlarni avtomatlashtirish va yanada samarali qilish uchun yangi usullar ishlab chiqarildi.

### Foydalanilgan Adabiyotlar:

1. Kimyonazarova, D., Ne'matjonova, D., Ergasheva, B., & Tojimatov, I. (2023, March). KATTA MA'LUMOTLAR BILAN ISHLASHDA HADOOP ARXITEKTURASI. In *Международная конференция академических наук* (Vol. 2, No. 3, pp. 96-99).
2. Qodirjonova, N., Tursunova, N., Parpiboyev, N., & Tojimatov, I. (2023). BIR KOMPYUTERDA KATTA MA'LUMOTLAR BILAN ISHLASH. *Центральноазиатский журнал образования и инноваций*, 2(4), 104-111.
3. Tojimatov, I. N., Olimov, A. F., Khaydarova, O. T., & Tojiboyev, M. M. (2023). CREATING A DATA SCIENCE ROADMAP AND ANALYSIS. *PEDAGOGICAL SCIENCES AND TEACHING METHODS*, 2(23), 242-250.
4. Тожимамаатов, И. Н. (2023). ЗАДАЧИ ИНТЕЛЛЕКТУАЛЬНОГО АНАЛИЗА ДАННЫХ. *PEDAGOG*, 6(4), 514-516.
5. Искандарова, С. Н., & Хурсандова, Р. (2017). АЛГОРИТМ И ПРОГРАММА РАСПОЗНАВАНИЯ РУКОПИСЕЙ НА ОСНОВЕ НЕЙРОННОЙ МОДЕЛИ. *Теория и практика современной науки*, (7 (25)), 234-239.
6. Tojimatov, I., & Doniyorbek, A. (2023). KATTA HAJMLI MA'LUMOTLAR AFZALLIKLARI VA KAMCHILIKLARI. *ОБРАЗОВАНИЕ НАУКА И ИННОВАЦИОННЫЕ ИДЕИ В МИРЕ*, 18(6), 66-70.
7. Tojiddinov, A., Gulsumoy, N., Muntazam, H., & Tojimatov, I. (2023). BIG DATA. *Journal of Integrated Education and Research*, 2(3), 35-42.
8. Искандарова, С. Н., & Хурсандова, Р. (2017). АЛГОРИТМ И ПРОГРАММА РАСПОЗНАВАНИЯ РУКОПИСЕЙ НА ОСНОВЕ НЕЙРОННОЙ МОДЕЛИ. *Теория и практика современной науки*, (7 (25)), 234-239.

9. Онаркулов, М. К. (2023). ГЛУБОКИЕ НЕЙРОННЫЕ СЕТИ В ЗАДАЧАХ РАСПОЗНАВАНИЯ РЕЧИ. INNOVATIVE DEVELOPMENTS AND RESEARCH IN EDUCATION, 2(18), 248-250.
10. Onarqulov, M., Yaqubjonov, A., & Yusupov, M. (2022). Computer networks and learning from them opportunities to use. Models and methods in modern science, 1(13), 59-62.
11. Karimberdiyevich, O. M., & Mahamadamin o'g'li, Y. A. (2023). BASHORATLI TAHLILLAR UCHUN MASHINALI O'QITISH ALGORITMLARI. QIYOSIY QARASHLAR. THE JOURNAL OF INTEGRATED EDUCATION AND RESEARCH, 130.
12. Tojimatov, I. N., Olimov, A. F., Khaydarova, O. T., & Tojiboyev, M. M. (2023). CREATING A DATA SCIENCE ROADMAP AND ANALYSIS. PEDAGOGICAL SCIENCES AND TEACHING METHODS, 2(23), 242-250.
13. Тожимаматов, И. Н. (2023). ЗАДАЧИ ИНТЕЛЛЕКТУАЛЬНОГО АНАЛИЗА ДАННЫХ. PEDAGOG, 6(4), 514-516.

## SUN'IY INTELEKTNING PAYDO BO'LISHI VA RIVOJLANISH TENDENSIYALARI

Farg'ona Davlat Universiteti "Matematika-informatika" kafedrası,  
Tojimatov Israil Nurmatovich taqrizi ostida

*Tojimatov Israil Nurmatovich*

*Farg'ona Davlat Universiteti Amaliy matematika va  
informatika fakul'tti katta o'qituvchisi,*

*[isik80@mail.ru](mailto:isik80@mail.ru)*

*Abdubannobova Diyoraxon Ilhomjon qizi*

*Farg'ona Davlat Universiteti 2-kurs talabasi*

*Telefon raqami: +998 90 787 58 62*

*E-mail: [abdubannobovadiyoraxon@gmail.com](mailto:abdubannobovadiyoraxon@gmail.com)*

**Annotatsiya:** Sun'iy intellekt (AI) sohasining tarixi va uning rivojlanish tendensiyalari haqida yozilgan ushbu maqola, AIning paydo bo'lishidan hozirgi kunga qadar bo'lgan muhim voqealar va yutuqlarni o'z ichiga oladi. Maqola, 1956 yilda Dartmouth konferensiyasida rasmiy ravishda boshlangan AI sohasining evolyutsiyasini, keyinchalik yuz bergan "AI qishlari" va so'nggi yillarda yuz bergan texnologik yutuqlar orqali AIning qayta tiklanishini tahlil qiladi. Shuningdek, maqola, neyron tarmoqlarining kashfiyoti, chuqur o'rganish algoritmlarining rivojlanishi va AIning turli sohalarda qo'llanilishi kabi muhim tendensiyalarni qamrab oladi.

**Kalit so'zlar:** Sun'iy intellekt tarixi, Dartmouth konferensiyasi, AI qishlari, neyron tarmoqlari, chuqur o'rganish, texnologik yutuqlar, o'rganish algoritmlari, AI sohasining rivojlanishi, sun'iy intellektning kelajagi, AIning global ta'siri.

**Аннотация:** эта статья, написанная об истории области искусственного интеллекта (ИИ) и тенденциях ее развития, охватывает важные события и достижения от появления ИИ до наших дней. В статье анализируется эволюция индустрии искусственного интеллекта, которая была официально запущена на Дартмутской конференции в 1956 году, Возрождение искусственного интеллекта через более поздние "зимы искусственного интеллекта" и технологические достижения, произошедшие в последние годы. В статье также рассматриваются важные тенденции, такие как открытие нейронных сетей, разработка алгоритмов глубокого обучения и применение ИИ в различных областях.

**Ключевые слова:** История искусственного интеллекта, Дартмутская конференция, зимы ИИ, нейронные сети, глубокое обучение, технологические достижения, алгоритмы обучения, развитие индустрии ИИ, будущее ИИ, глобальное влияние ИИ.



**Annotation:** Written about the history of the field of artificial intelligence (AI) and its development trends, this article includes important events and achievements from the emergence of AI to the present day. The article analyzes the evolution of the AI field, which was officially started at The Dartmouth Conference in 1956, through the "AI winters" that followed and the technological advances that have occurred in recent years. The paper also covers important trends such as the discovery of neural networks, the development of deep learning algorithms, and the applications of AI in various fields.

**Keywords:** history of artificial intelligence, Dartmouth Conference, AI winters, neural networks, deep learning, technological advances, learning algorithms, AI field development, future of artificial intelligence, AI global impact.

Sun'iy intellekt (AI) sohasi XX asrning o'rtalaridan boshlab keng qamrovli rivojlanishni boshdan kechirdi. Ilk rasmiy boshlanishi 1956 yilda Dartmouth konferensiyasida bo'lib o'tgan bu soha, olimlar va muhandislar tomonidan "mashinalarning aqlli harakatlarini simulyatsiya qilish" sifatida ta'riflangan. Dastlabki yillarida AI asosan oddiy algoritmlar va mantiqiy qaror qabul qilish tizimlarini o'z ichiga olgan bo'lsa, 1980-yillardan boshlab, neyron tarmoqlari va o'rganish algoritmlarining rivojlanishi bilan bu soha yangi bosqichga ko'tarildi. AI sohasining asosiy yutuqlaridan biri chuqur o'rganish (deep learning) texnologiyalarining kashf etilishi bo'ldi. Bu yondashuv, katta miqdordagi ma'lumotlardan mustaqil ravishda bilim olish qobiliyati tufayli, tasvir va nutqni tanib olish, tarjima qilish va avtonom transport vositalarini boshqarish kabi murakkab vazifalarni bajarish imkonini berdi. AI sohasidagi yana bir muhim rivojlanish - bu sun'iy intellektning turli sohalarga integratsiyasi. Masalan, tibbiyotda AI diagnostika va davolash jarayonlarini optimallashtirishda, moliyada esa algoritmik savdolarida va moliyaviy tahlillarda qo'llanilmoqda. Shuningdek, ishlab chiqarish, ta'lim, xavfsizlik va ko'plab boshqa sohalarda ham AI texnologiyalaridan foydalanilmoqda. AI ning kelajagi haqida gapirganda, masalaning axloqiy va ijtimoiy oqibatlari, shuningdek, texnologiyalar qanchalik tez rivojlanayotganini hisobga olib, tartibga solish va nazorat masalalari muhim ahamiyat kasb etadi. AI texnologiyalarining rivojlanishi bilan bir qatorda, ushbu texnologiyalar qanday qo'llanilishi va ularning inson hayotiga ta'siri to'g'risida chuqurroq tushuncha va mas'uliyatli yondashuv zarur bo'ladi. AI sohasining rivojlanishi insoniyat uchun yangi imkoniyatlar eshigini ochmoqda, ammo bu imkoniyatlar bilan bir qatorda turli xil xatarlar va muammolar ham mavjud. Shu sababli, bu sohaning kelajakdagi yo'nalishlari global miqyosda olib boriladigan tadqiqotlar va muloqotlar orqali belgilanishi kerak.

Sun'iy intellekt (AI) sohasining tarixi va rivojlanishi, asosan, texnologiya, matematika va informatikaning kesishmasi sifatida rivojlangan. AI sohasidagi ilmiy va

texnologik yutuqlar ko'plab tadqiqotlar va eksperimentlarni o'z ichiga oladi, bu esa mashinalarning murakkab muammolarni hal qilishda inson kabi o'ylash va harakat qilish qobiliyatini yaratishga intilishni anglatadi.

### **Dastlabki yillar**

AI sohasi dastlabki yillarda asosan mantiqiy algoritmlar va oddiy model poydevorlari yaratishga qaratilgan edi. Bu davrda AI asosiy mantiqiy operatsiyalarni bajarish va oddiy qarorlar qabul qilishga qodir bo'lgan tizimlarni yaratishga qaratilgan. Biroq, 1960-yillarda neyron tarmoqlarining kashfiyoti sohani yangi bosqichga olib chiqdi, bu tarmoqlar mashinalarga o'rganish va moslashish imkonini berdi.

### **"AI qishlari"**

1970- va 1980-yillar AI sohasida "AI qishlari" deb nom olgan davrlarni boshdan kechirdi. Bu davrda moliyalashtirishning keskin kamayishi va ilmiy hamjamiyatning qiziqishining susayishi kuzatildi, chunki dastlabki yutuqlar katta umidlarni uyg'otgan bo'lsa-da, ular amaliyotda kutilgan natijalarni bermadi. Biroq, bu davr AI tadqiqotlarida yangi yondashuvlar va metodologiyalarni ishlab chiqish uchun zarur bo'lgan poydevorni yaratdi.

### **Zamonaviy rivojlanishlar**

1990-yillarda texnologiyalarning rivojlanishi va ma'lumotlar bazalarining kengayishi bilan birga, AI sohasi yangidan jonlandi. Chuqur o'rganish (deep learning) kabi texnologiyalar kashf etildi, bu esa AI sohasini yangi rivojlanish davriga olib kirdi. Mashinalarning o'z-o'zini o'rganish qobiliyati, keng ko'lamli ma'lumotlardan mustaqil ravishda bilim olish imkoniyati sohaga yangi imkoniyatlar ochdi.

### **Kelajak istiqbollari**

AI texnologiyalarining rivojlanishi kelajakda ham davom etishi kutilmoqda. Raqamli transformatsiya, IoT (Internet of Things), robototexnika va avtomatlashtirish kabi sohalarda AI texnologiyalarining qo'llanilishi kengayib bormoqda. Shuningdek, AI texnologiyalarining etik masalalari, shu jumladan mashinalarning qaror qabul qilish jarayonlarida shaffoflik va adolatli yondashuvlar muhim ahamiyat kasb etmoqda.

AI sohasining kelajakdagi rivojlanish yo'nalishlari global miqyosdagi hamkorlik va tadqiqotlar orqali belgilanishi kerak, bu esa texnologiyalarning keng tarqalishini va jamiyat uchun ijobiy o'zgarishlarni ta'minlaydi. AI texnologiyalari inson hayoti va ish faoliyatini yanada yaxshilashga xizmat qilishi mumkin, ammo bu jarayonda xavfsizlik, shaffoflik va etik me'yorlarga rioya qilish zarur.

Sun'iy intellekt (AI) sohasining rivojlanishi noyob va dinamik bir jarayon bo'lib, bu jarayon ilmiy kashfiyotlar va texnologik yutuqlar bilan ajralib turadi. Dastlabki yillarda oddiy mantiqiy muammolarni hal qilishga qaratilgan bo'lsa, hozirgi kunda AI, chuqur o'rganish kabi ilg'or texnologiyalar yordamida murakkab vazifalarni bajarish qobiliyatiga ega. Aning so'nggi yillar ichida yuz bergan jadal rivojlanishi, uning turli sohalardagi qo'llanilish imkoniyatlarini kengaytirib, jamiyat va texnologiya o'rtasidagi

aloqani chuqurroq birlashtirdi. AI texnologiyalarining kelajagi yanada yorqin ko'rinadi, chunki ular keng ko'lamli ilovalar orqali inson hayotining turli jabhalarini yaxshilashga qodir. Biroq, bu rivojlanishlar bilan birga keladigan etik va ijtimoiy muammolarni hal qilish uchun global miqyosda o'ylangan yondashuv va qat'iy me'yorlar talab etiladi. AI ning kelajakdagi yo'nalishlari global hamkorlik va muloqot orqali belgilanishi kerak, bu esa texnologiyalarning keng tarqalishini va jamiyat uchun ijobiy o'zgarishlarni ta'minlaydi. Shunday qilib, AI sohasining rivojlanishi nafaqat texnologik yutuqlar, balki etik va ijtimoiy masalalarni ham o'z ichiga olgan holda, insoniyatning kelajakdagi farovonligini ta'minlashda muhim rol o'ynaydi. Bu sohaning tarixi va kelajagi bizga texnologiya va insoniyat o'rtasidagi muloqotni qanday qilib yaxshiroq boshqarishimiz kerakligini o'rganishda yordam beradi.

### Фойдаланилган Адабиётлар:

1. McCorduck, Pamela. *Machines Who Think: A Personal Inquiry into the History and Prospects of Artificial Intelligence*. A. K. Peters, Ltd., 2004.
2. Russell, Stuart J., and Peter Norvig. *Artificial Intelligence: A Modern Approach*. 3rd ed., Prentice Hall, 2010.
3. Kurzweil, Ray. *The Age of Intelligent Machines*. MIT Press, 1990.
4. Goodfellow, Ian, Yoshua Bengio, and Aaron Courville. *Deep Learning*. MIT Press, 2016.
5. LeCun, Yann, Yoshua Bengio, and Geoffrey Hinton. "Deep learning." *Nature* 521, no. 7553 (2015): 436-444.
6. History of Artificial Intelligence. Stanford University. Web. <https://cs.stanford.edu/people/eroberts/cs181/projects/2010-11/HistoryOfAI/index.html>
7. Buchanan, Bruce G. "A (very) brief history of artificial intelligence." *AI Magazine* 26, no. 4 (2005): 53-60.
8. Tojimatov, I. (2023). KOMPYUTERNING STATIK VA DINAMIK OPERATIV XOTIRALARI. *Current approaches and new research in modern sciences*, 2(12), 133-139.
9. Tojimatov, I. (2023). VAKUUM NAYCHALARIDAN KREMNIY CHIPLARIGACHA: KOMPYUTER TEXNIKASI EVOLYUTSIYASINI KUZATISH. *Development and innovations in science*, 2(12), 121-131.
10. Goyibova, G. G., & Tojimatov, I. N. (2023). ZAMONAVIY KAMPYUTERLARNING DASTURIY TA'MINOTI VA ULARNING RIVOJLANISH TENDENSIYALARI. *Solution of social problems in management and economy*, 2(13), 209-214.
11. Onarqulov, M. K. (2023). ГЛУБОКИЕ НЕЙРОННЫЕ СЕТИ В ЗАДАЧАХ РАСПОЗНАВАНИЯ РЕЧИ. *INNOVATIVE DEVELOPMENTS AND RESEARCH IN EDUCATION*, 2(18), 248-250.
12. Onarqulov, M., Yaqubjonov, A., & Yusupov, M. (2022). Computer networks and learning from them opportunities to use. *Models and methods in modern science*, 1(13), 59-62.



13. Karimberdiyevich, O. M., & Mahamadamin o'g'li, Y. A. (2023). BASHORATLI TAHLILLAR UCHUN MASHINALI O'QITISH ALGORITMLARI. QIYOSIY QARASHLAR. THE JOURNAL OF INTEGRATED EDUCATION AND RESEARCH, 130.
14. Karimberdiyevich, O. M., & Axmedovna, X. M. (2023). NEYRONLAR HARAKATINING MATEMATIK MODEL. Finland International Scientific Journal of Education, Social Science & Humanities, 11(1), 515-518.
15. Ибрагимов, Ш. (2023). Реализация цифровизации образования: пути развития и проблемы. *Информатика и инженерные технологии*, 1(2), 273-278.
16. Karimberdiyevich, O. M., Mahamadamin o'g'li, Y. A., & Abdulaziz o'g'li, Y. M. (2023). MASHINALI O'QITISH ALGORITMLARI ASOSIDA BASHORAT QILISH USULLARINI YARATISH. Journal of new century innovations, 22(2), 165-167.
17. Karimberdiyevich, O. M., & Axmedovna, X. M. (2023). MARKAZLASHTIRILMAGAN BOSHQARUV TIZIMLARI UCHUN NEYRON TARMOG 'INI MATEMATIK MODELINI YARATISH. Scientific Impulse, 1(10), 1378-1381.
18. Ibragimov, S. M. (2020). IMPROVING THE EFFECTIVENESS OF TEACHING INFORMATION TECHNOLOGY IN UNIVERSITIES USING THE METHOD OF INDIVIDUALIZATION. *Экономика и социум*, (11), 127-130.
19. Mamirovich, I. S., Revkatovich, I. E., Rustamjon o'g, H. O. K., & Yigitali o'g'li, R. J. (2023). IJTIMOYIY TARMOQLARDA BIG DATA TEXNOLOGIYASIDAN FOYDALANISH TAHLILI. "RUSSIAN" *ИННОВАЦИОННЫЕ ПОДХОДЫ В СОВРЕМЕННОЙ НАУКЕ*, 9(1).
20. Tojimatov, I. N., Mamalatipov, O. M., & Karimova, N. A. (2022). SUN'IY NEYRON TARMOQLARINI O'QITISH USULLARI.
21. Tojimatov, I., Mirkomil, M. M., & Saidmurod, S. (2023). BIG DATANING TURLI SOHALARDA QO'LLANILISHI. ОБРАЗОВАНИЕ НАУКА И ИННОВАЦИОННЫЕ ИДЕИ В МИРЕ, 18(6), 61-65.
22. Tojimatov, I. N., Topvoldiyeva, H., Karimova, N., & Inomova, G. (2023). GRAFIK MA'LUMOTLAR BAZASI. Евразийский журнал технологий и инноваций, 1(4), 75-84.
23. Tojimatov, I. N., Mamalatipov, O., Rahmatjonov, M., & Farhodjonov, S. (2023). NEYRON TARMOQLAR. Наука и инновация, 1(1), 4-12.

## RAQAMLI TEXNOLOGIYALAR ORQALI MATEMATIKA DARSLARINI TASHKIL ETISH MASALALARI

*Samandarova Sevinch Jamshid qizi*

*Axborot texnologiyalari va menejment universiteti*

*Matematika va informatika yo'nalishi I-kurs*

**Annotatsiya.** Mazkur maqolada matematikani o'qitish jarayoniga raqamli texnologiyalarning ta'siri, axborot texnologiyalarining auditoriya muhitini o'zgartirish samaradorligi, shuningdek bular orqali talabalarda kreativlikni yuzaga keltirish masalalarining o'ziga xos jihatlari muhokama etiladi.

**Kalit so'zlar:** axborot texnologiyalari, metod, matematika, o'qitish, kreativlik.

### KIRISH

Yosh avlod tarbiyasi va bilim olishi ta'lim dasturining eng dolzarb va ustuvor vazifalardan biri deb e'tirof qilinadi. Bizning kelajagimiz, qolaversa, mamlakat kelajagi aynan bugungi yoshlarimiz qo'lida ekan, kadrlarimizni jismonan va ruhan barkamol qilib tarbiyalash, har sohada yetuk mutaxassis bo'lishlariga hissa qo'shish, yangiliklardan xabardor bo'lishlariga yordam berish, xorijiy tillarni mukammal bilishlari, dunyoqarashlarining kengayishi, jumladan, iqtisodiyot, siyosat, rivojlanishning ustuvor yo'nalishlaridan yaqindan xabardor bo'lishlariga, ularning tarbiyasi va ta'limiga e'tibor qaratishga barcha professor-o'qituvchi birdek mas'uldir. Buning uchun hozirda o'qitishning ilg'or usullarini joriy etish orqali yoshlarga mutaxassislar tayyorlash tizimini tubdan takomillashtirish, jahon sivilizatsiyasi yutuqlaridan boxabar bo'lishlari, axborot resurslaridan keng foydalanishlari uchun shart-sharoit yaratish yo'lida tinmay ijod qilinmoqda.

### ADABIYOTLAR SHARHI

Bugungi kunda ta'lim sohasini axborot-kommunikatsiya texnologiyalarisiz, ta'lim samaradorligini oshirish yo'lida qo'llanilayotgan turli intensiv metodlarsiz tasavvur qilish qiyin. Yangi zamonaviy pedagogik uslublardan biri bo'lgan interfaollik ham dars jarayonini zamonaviy talablar asosida tashkil etish uslublaridan biri bo'lib, bunda talabalarni guruhlariga bo'lib dars o'tish, ularni erkin fikrlashga, bilim almashishga chorlash yaxshi samara beradi. Interfaol so'zi inglizchadan olingan bo'lib, o'zaro harakat qilmoq deganma'noni beradi. Bu usullar talabalardan axborotlarni o'zlashtirish jarayonidagi faollikni, ijodkorlik, mustaqillikni shakllantiribgina qolmay, o'qitish maqsadlarining to'liq amalga oshishiga yordam beradi.

Dars davomida zamonaviy texnologiyalarni qo'llash talabalarda o'ziga ishonch, erkin fikr yuritish, xatto, fanga yangilik kiritish va dunyoqarashini yangicha qarashlar bilan boyitish, malaka va ko'nikmalarining ortishi kabiimkoniyatlarni bermoqda [3].

## TADQIQOT METODOLOGIYASI VA EMPIRIK TAHLIL

Matematika darslarida faol o'qitish metodlaridan foydalanish shaxsning rivojlanishini ham uyg'unlashtiradi, ham motivatsin ruhiyat bag'ishlaydi. Zamonaviy va ilg'or texnologiyalar bilimlari bilan yaqindan faoliyat olib borayotgan pedagoglar tomonidan an'anaviy ta'lim texnologiyasidagi kamchiliklarga javob topish, samarali uslublarni takomillashtirish, talabning aqliy mehnatini amalga oshirish usullarini izlashlarinatijasida o'ziga xos ta'lim usuli vositalari yaratildiki, ularning natijasida yangi pedagogik qarash, zamonaviy pedagogik fikrlash tarzi bilan bir qatorda yangi pedagogik texnologiyalar vujudga keldi.

Innovatsiya jarayonlari, ularning funksiyalari, rivojlanish qonuniyatlari, mexanizmlari va ularni amalga oshirish texnologiyalari, boshqarish tamoyillarining pedagogik asoslarini o'rganish oliy ta'lim muassasalarining o'quv-tarbiya jarayonini zamonaviy pedagogika hamdapsixologiya fanlari yutuqlari asosida jahon standartlari darajasida tashkiletish imkonini beradi. An'anaviy dars shaklini saqlab qolgan holda, uni faoliyatni faollashtiruvchi metodlar bilan boyitish talabalarning o'zlashtirish darajasining ko'tarilishiga sabab bo'ladi.

### NATIJARLAR

Jahonda bo'lajak matematika o'qituvchilari kasbiy tayyorgarligi mazmunini kompetentli yondashuv asosida takomillashtirishda muammolita'lim imkoniyatlarini kengaytirish, milliy o'quv dasturlarining yangi avlodini ishlab chiqish, matematika fanini o'qitishning raqamli texnologiyalarga asoslangan o'quv-uslubiy ta'minotini yaratishga alohida e'tibor qaratilmoqda [2, 3]. Ayniqsa, o'quvchi-talabalarning matematik savodxonligini rivojlantirishga doir xalqaro baholash dasturlarini (PISA, TIMSS) keng joriy etish, bo'lajak matematika o'qituvchilarining innovatsion- kasbiy tayyorgarligini takomillashtirish, axborot ta'lim muhiti sharoitida kreativ kompetentlikni rivojlantirish dolzarb ahamiyat kasb etmoqda.

Mamlakatimizda oliy ta'lim tizimi mazmunini sifat jihatidan yangi bosqichga ko'tarish, matematika fanlarini o'qitish metodikasini takomillashtirish, zamonaviy axborot-kommunikatsiya texnologiyalari va innovatsion loyihalarni joriy etish borasida olib borilayotgan islohotlar bo'lajak matematika o'qituvchilarini tayyorlashning metodik tizimini rivojlantirish, matematika va umumta'lim fanlarini integratsiyalash, ilg'or o'qitish metodlari va texnologiyalarini tadbiq etish imkoniyatini oshirmoqda. Matematika sohasidagi ta'lim sifatini oshirish va ilmiy-tadqiqot ishlarini rivojlantirish chora-tadbirlarida «Matematika sohasidagi ilmiy-tadqiqot ishlarining ishlab chiqarish bilan uzviy bog'liqligini ta'minlash, amaliy matematikani rivojlantirish va iqtisodiyot tarmoqlaridagi muammolarni modellashtirish asosida matematik yechimlarni ishlab chiqish» [1] muhim vazifasifatida belgilangan. Bu esa, bo'lajak matematika o'qituvchilarining kreativ kompetentligini rivojlantirishning



psixologik-pedagogik xususiyatlari va metodik shartlarini aniqlashtirish, kreativlikni rivojlantirish modeli va axborot-metodik ta'minotini takomillashtirishni taqozo etadi.

Talabalarda kreativ kompetentlikni muammoli ta'lim texnologiyalari asosida rivojlantirish metodikasiga oid jahonda olib borilgan tadqiqot ishlari [4 ,5] natijasida bir qator, jumladan, quyidagi ilmiy natijalar olingan:

- talabalarning kreativ kompetentligi va shaxsning ijodiy qobiliyatini rivojlantirish zamonaviy konseptual asoslari ishlab chiqilgan (Malayziyaning Utara universiteti);
- talabalarning individual xususiyatlarini hisobga oluvchi va matematikani o'qitish jarayonida shaxsga yo'naltirilgan yondashuv asosida kreativ kompetentlikni rivojlantirish modellari takomillashtirilgan (Kent universiteti);
- bo'lajak matematika o'qituvchilarida kreativ kompetentlikni rivojlantirishning STEAM-ta'lim texnologiyalari ishlab chiqilgan (Singapur Milliy universiteti);
- bo'lajak matematika o'qituvchilarida kreativ kompetentlikni rivojlantirishning autodidaktik tizimi ishlab chiqilgan (Xokkaydo davlat universiteti);
- bo'lajak matematika o'qituvchilarida kasbiy kompetentlikni rivojlantirishning metodik mexanizmi takomillashtirilgan (Ufa davlat universiteti);
- akmeologik yondashuv asosida bo'lajak matematika o'qituvchilari kreativligini rivojlantirish tuzilmasi ishlab chiqilgan (Belarus davlat universiteti), axborot ta'lim muhiti sharoitida matematika o'qitishning modernizatsiyalashgan tizimi yaratilgan (O'zbekiston Milliy universiteti);
- kredit-modul tizimi asosida bo'lajak matematika o'qituvchilarining kreativligini rivojlantirishning individual traektoriyasi aniqlashtirilgan (Toshkent viloyati Chirchiq davlat pedagogika instituti).

### **XULOSA VA MUNOZARA**

Xalqaro baholash dasturlarini mamlakatimiz ta'lim tizimiga keng joriy etish sharoitida bo'lajak matematika o'qituvchilarida kreativ kompetentlikni rivojlantirish modelini ishlab chiqish, raqamli texnologiyalarni joriy etib borish, matematika o'qitish jarayonida talabalar kreativ kompetentligini rivojlantirishning pedagogik shart-sharoitlarini asoslash, talabalarning kreativ kompetentligini rivojlantirishga xizmat qiluvchi matematik topshiriqlar to'plamini yaratish, matematika o'qitish jarayonida talabalar kreativ kompetentligining rivojlanganlik darajasini aniqlash va baholashning diagnostik tizimini ishlab chiqish zarurati dolzarbdir.

### **ADABIYOTLAR RO'YXATI:**

1. Bekmurotov T.F., Dadabaeva R.A. Информационные системы в образовании // Ta'limda axborot texnologiyalari: Respublika ilmiy-amaliy konferensiya materiallar to'plami. – T.: TDPU, 2000.
2. Yangi pedagogik texnologiya: tahlil, ta'rif, mulohazalar: Maqolalar to'plami. – T.,

2010.

3. Mitina L.M. O'qituvchining kasbiy faoliyati va salomatligi: Proc. soch turmagi uchun nafaqa. oliy ta'lim muassasalari. - M.: "Akademiya", 2015 yil;
4. Xutorskoy A.V. Asosiy va predmetli kompetensiyalarni loyihalash texnologiyasi. Ta'lim maktabidagi innovatsiyalar. Dars metodikasi: ilmiy ishlar to'plami. - M.: GNU ISMO RAO, 2016. - B. 65-79
5. Abdullaeva B.S. Fanlararo aloqadorlikning metodologik - didaktik asoslari. (Ijtimoiy-gumanitar yo'nalishdagi akademik litseylarda matematika o'qitish misolida): Ped. fan. doktori ilmiy darajasini olish uchun yozilgan dis. –T.: O'zPFITI, 2016. – 264
6. Bershadskaya M.D. va boshqalar. Turli darajadagi ta'lim dasturlari uzluksizligi to'g'risida // Ta'limdagi innovatsiyalar. – Moskva, 2012. – No 5 – S. 45-55.
7. Beloborodova S.V. Nima uchun ular maktabda logarifmlarni o'rganishadi? // Maktabda matematika. – Moskva, 2014. – 8-son. – 35-39-betlar.
8. Begimqulov U.Sh. Zamonaviy axborot texnologiyalari muhitida pedagogik ta'limni tashkil etish // Pedagogik ta'lim. jur, 1 - son, 2014.

**TABLE OF CONTENTS / ОГЛАВЛЕНИЯ / MUNDARIJA**

<b>№</b>	<b>The subject of the article / Тема статьи / Maqola mavzusi</b>	<b>Page / Страница / Sahifa</b>
1	СПЕЦИФИКАЦИЯ ИМУННОГО СТАТУСА И ВОЗМОЖНОСТИ ИМУННОЙ КОРРЕКЦИИ ПРИ ПОСТТРАВМАТИЧЕСКИХ ВОСПАЛИТЕЛЬНЫХ ОСЛОЖНЕНИЯХ У ПАЦИЕНТОВ С ПЕРЕЛОМАМИ НИЖНЕЙ ЧЕЛЮСТИ	3
2	МЕСТНОЕ ПРИМЕНЕНИЕ ВЫСОКОЧАСТОТНОГО ЛАЗЕРНОГО УЛЬТРАЗВУКА В КОМПЛЕКСНОМ ЛЕЧЕНИИ ПАЦИЕНТОВ С ГНОЙНЫМ ВОСПАЛЕНИЕМ ЛИЦО-ЧЕЛЮСНОЙ ОБЛАСТИ	8
3	ДИФФЕРЕНЦИАЛЬНАЯ ДИАГНОСТИКА И ОПТИМИЗАЦИЯ ЛЕЧЕНИЯ ТОНИЧЕСКОГО СИНДРОМА МЫШЦ ШЕИ И КОРЕШКОВОГО БОЛЕВОГО СИНДРОМА	14
4	BOSHLANG'ICH SINFI O'QUVCHILARINI KREATIVLIK XUSUSIYATLARINI RIVOJLANTIRISH	25
5	BOSHLANG'ICH SINFI O'QUVCHILARIGA BADIY ASARLARNI O'QITISH ORQALI NUTQLARINI O'STIRISH USULLARI	29
6	BOSHLANG'ICH SINFI O'QUVCHILARIGA SIFAT SO'Z TURKUMINI O'QITISH METODIKASI	33
7	BOSHLANG'ICH SINFI O'QUVCHILARIGA FE'L SO'Z TURKUMINI O'QITISH METODIKASI	37
8	TASHKILOTLARDA RAG'BATLANTIRISH TIZIMINI TASHKIL QILISHNING MEHNAT NATIJALARIGA	39
9	MAKTABGACHA TA'LIM TASHKIOTLARI BOSHQARUV TIZIMI SAMARADORLIGINI OSHRISH YO'LLARI	45
10	ZAMONAVIY TO'QIMACHILIK MATOLARI UCHUN BO'YOQLARNI TAHLIL QILISH	49
11	PROTON VA FOTON TERAPIYASINING ZAMONAVIY TIBBIYOT VA DAVOLASHDAGI O'RNI	53
12	ТЕНДЕНЦИИ РАЗВИТИЯ ЦИФРОВОЙ ЭКОНОМИКИ В УЗБЕКИСТАНЕ	57
13	TOVUQ FERMALARIDA OMUXTA YEM TAYYORLASH JARAYONINI AVTOMATLASHTIRISH	63
14	O'ZBEKISTONDA MADANIY TURIZM	66
15	ZAMONAVIY DUNYODA YOSHLARNING MUAMMOLARNI DOLZARBILIGINI O'RGANISH	69
16	BOLALAR VA YOSHLARGA OID DAVLAT SIYOSATI USTUVOR YO'NALISHLARI TAHLILI VA YOSHLAR IJTIMOYLAHUVIDAGI O'RNI	75
17	HOZIRGI KUNDA KEKSALARGA E'TIBOR VA ULARGA KO'RSATILAYOTGAN IJTIMOY YORDAMLAR	81
18	YOSHLARNING IJTIMOYLAHUVIDA ZAMONAVIY OILA VA JAMIYAT O'RTASIDAGI ZIDDIYATLAR	85
19	SPORT TURIZIM	90



20	FEATURES OF USE OF IRONY IN PROSE	94
21	ЎЗБЕКИСТОННИНГ ИККИНЧИ ЖАҲОН УРУШИДА МУДОФААГА ҚЎШГАН ҲИССАСИ	97
22	ЛИНГВОКУЛЬТУРОЛОГИЧЕСКИЙ ПОДХОД В ОБУЧЕНИИ РУССКОМУ ЯЗЫКУ	104
23	ОРАТОРСКОЕ МАСТЕРСТВО	108
24	MILLIY KASB TA'LIMI MODDIY VAZASIGA QO'YILADIGAN PEDAGOGIK TALABLAR	114
25	СБШ 250 МНА 32 БУРГУЛАШ ДАСТГОХЛАРИ ЮРИШ ТИЗИМИДАГИ ЮЛДУЗЧАСИДАГИ ТИШЛАРНИНГ ЕМИРИЛИШINI ОЛДИНИ ОЛИШ ВА ЮРИШ ТИЗИМИНИ ЯХШИЛАШ МАКСАДИДА ЮЛДУЗЧАГА ЕЧИЛИБ-УЛАНАДИГАН ТИШ УРНАТИШ	118
26	AMIR TIMUR: THE CONQUEROR OF EMPIRES	120
27	MUVAFFAQIYATGA ERISHISH YO'LLARI	123
28	МАКТАВ О'QUVCHILARINI О'QUV FAOLIYATIGA QIZIQTIRISH	126
29	10-11- SINFLAR O'QUVCHILARINI INGLIZ TILIDA OG'ZAKI NUTQQA O'RGATISH ORQALI TANQIDIY FIKRLASHNI RIVOJLANTIRISH	129
30	METHODS AND PRINCIPLES OF ACCOUNTING	132
31	TIRIK ORGANIZMLARNING XILMA-XILLIGI" MAVZUSINI O'QITISHDA ZAMONAVIY PED-TEKNOLOGIYALARDAN FOYDALANISH	134
32	IDENTIFY CURRENT CYBER SECURITY THREATS ACCORDING TO THE OWASP TOP-10 CLASSIFICATION	136
33	TOSH MAYDALAGICHNI ENERGIYA SAMARADORLIGI OSHIRISH USULLARI	142
34	TA'LIMDA AXBOROT-KOMMUNIKATSIYA TEKNOLOGIYALARIDAN FOYDALANISH IMKONIYATLARI	147
35	TA'LIM SAMARADORLIGINI OSHIRISHDA ELEKTRON KO'RGAZMALI QUROLLARNING O'RNINI	150
36	BERILGANLAR BAZASI VA KONSEPSIYALARINING EVOLYUTSIYASI	153
37	SUN'YI INTELEKTNING PAYDO BO'LISHI VA RIVOJLANISH TENDENSIYALARI	158
38	RAQAMLI TEKNOLOGIYALAR ORQALI MATEMATIKA DARSLARINI TASHKIL ETISH MASALALARI	163

***Напоминание!** — Образование наука и инновационные идеи в мире || Авторы несут персональную ответственность за правильность цифр и данных в статьях и планах занятий, включенных в мировой научно-методический журнал, и за правильность приведенных цитат.*

**Главный редактор:  
Семёнов Владимир Львович**

**Помощник редактора:  
Абдурахманов Бобуржон**

**Подготовитель к публикации:  
Халиков Тохирджон Шавкатжонович**

— Образование наука и инновационные идеи в мире всемирный научно-методический журнал, 2024-г.





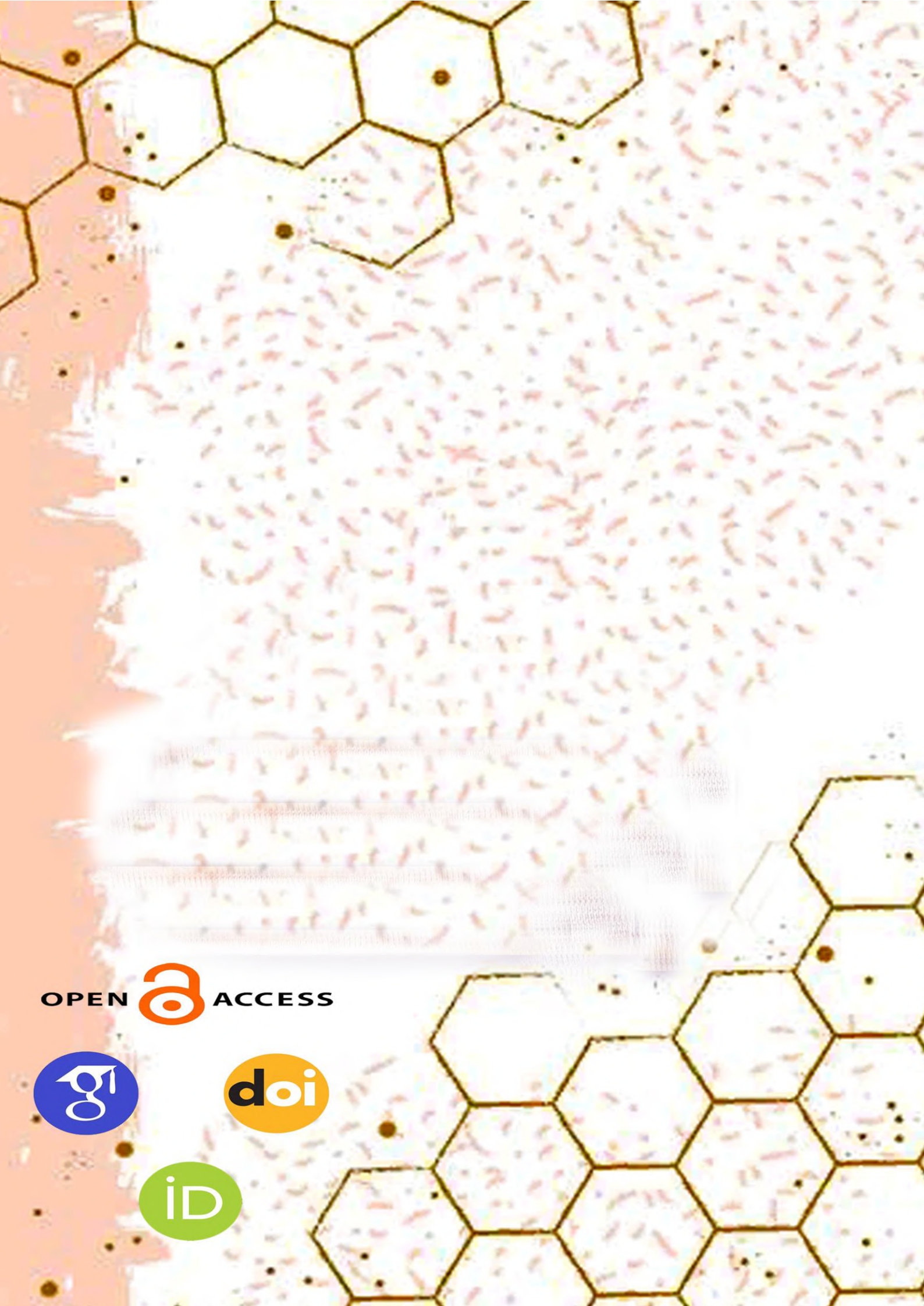

OPEN  ACCESS

