

**ПРОБЛЕМЫ И РЕШЕНИЯ ПРИ ИСПОЛЬЗОВАНИИ УСТАНОВОК
ОБРАТНОГО ОСМОСА В ПИТЬЕВОМ ВОДОСНАБЖЕНИИ***Ё.Н.Рахматиллаев**Намнганский инженерно-строительный институт,
г. Наманган, улица Ислама Каримова, дом 12.*

Аннотация: Очистка подземных вод для целей питьевого водоснабжения небольших поселков, предприятий и отдельных домов часто представляет собой достаточно сложную задачу.

Артезианские воды Подмосковья могут содержать большое количество растворенного железа, солей жесткости, сероводорода. Кроме того, скважинная вода Подмосковья может содержать повышенное количество фторид-ионов, ионов аммония, нитрат-ионов, стронция, лития, мышьяка и даже бор.

Для обеспечения безопасности и качества питьевой воды необходимо проводить ее очистку. Выбор метода очистки зависит от состава воды и требований к ее качеству.

Ключевые слова: Артезиан, фторид-ионов, видеаэрации, адсорбирующие, фактор, даптируются, обратного осмоса, мембран.

Введение

Выбор способа очистки подземных вод для целей питьевого водоснабжения небольших поселков, предприятий и отдельных домов часто представляет достаточно серьезную задачу. Артезианские воды Подмосковья могут содержать большое количество растворенного железа, солей жесткости, сероводорода. Кроме того, скважинная вода Подмосковья, может содержать повышенное количество фторид-ионов, ионов аммония, нитрат-ионов, стронция, лития, мышьяка и даже бора [1].

Традиционно используемые методы очистки воды в видеаэрации, обезжелезивания и ионообменного умягчения часто не справляются с вышеперечисленным спектром загрязнений. К тому же, традиционные системы водоподготовки имеют ряд эксплуатационных недостатков: высокоинерализованные стоки при использовании ионообменного метода умягчения, а метод упрощенной аэрации может оказаться неэффективным с изменением величины окислительно-восстановительного потенциала воды [2– 5].

С появлением и широким внедрением метода обратного осмоса для опреснения воды, подготовки воды в промышленных целях, стала очевидна его эффективность для улучшения качества подземных вод, используемых для целей питьевого водоснабжения [6, 7]. Метод обратного осмоса позволяет

«универсально» задерживать из воды любые загрязнения в ионной форме: фториды, стронций, литий, аммоний. Поэтому в последнее время установки обратного осмоса начинают применяться для очистки грунтовых воды с повышенной минерализацией (величиной общего солесодержания выше 1000 мг/л), а также с высоким содержанием солей жесткости, стронция, фтора и др. загрязнений. Опыт эксплуатации первых установок обратного осмоса водоканалами Московской области показал, что сотрудники водоканалов столкнулись с двумя основными трудностями: выбором ингибиторов осадкообразования и их дозировок, а также с большими затратами на сброс концентратов в систему городской канализации [1, 7, 8]. Поэтому для успешного решения вопросов водоснабжения Подмосковных городов следует в первую очередь решить эти две задачи.

Ингибиторы осадкообразования дозируются перед установками обратного осмоса с расходом от 4 до 7 г/м³. Чаще всего ингибиторы поставляются в виде водных растворов содержащих от 15 до 35% активного вещества и их стоимость может варьироваться от 200 до 400 рублей за кг товарного реагента. Трудности с выбором ингибиторов создало то обстоятельство, что они часто схожи по своему составу и дозировкам, и то, что они поставляются рядом производителей, как отечественными, так и зарубежными, под разными торговыми марками [1, 9].

Второй основной проблемой, с которой столкнулись водоподготовительные станции, использующие метод обратного осмоса в качестве очистки – это необходимость сброса большого количества концентрата в канализацию, а еще необходимость реминерализации пермеата. Для поддержания оптимального солевого состава воды, подаваемой к потребителю, используют схему водоподготовки с частичным подмесом исходной воды (рис. 1).



Рис. 1. Технологическая схема применения установок обратного осмоса, применяемая для очистки подземных вод:

1 – аэратор; 2 – насос; 3 – механический фильтр; 4 – резервуар обезжелезенной воды; 5 – рабочий насос высокого давления; 6 – установка обратного осмоса; 7 – регулирующий вентиль

Исходная вода проходит стадию аэрации с последующим обезжелезиванием, накапливается в резервуаре обезжелезенной воды, после чего подается на установку обратного осмоса. После очистки воды на мембранной установке, часть пермеата смешивается с обезжелезенной водой в соотношении 1:1 и подается к потребителю.

В качестве примера рассмотрим составы воды г. Видное, где используется схема водоподготовки представленная на рис. 1. В табл. 1 представлены примеры составов исходной, обезжелезенной и смешанной воды.

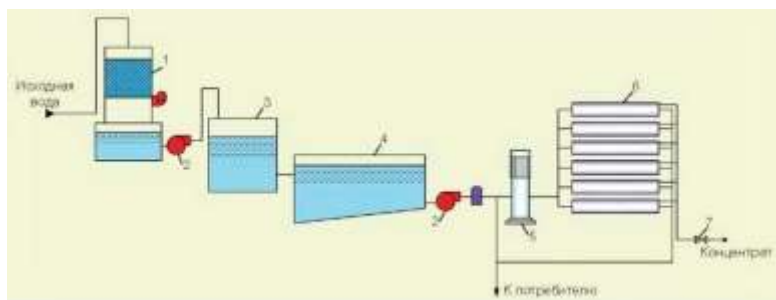
В связи с высоким содержанием осадкообразующих ионов, значения величины «выхода пермеата» установок обратного осмоса (отношение расхода пермеата к расходу обрабатываемой воды), при обработке подземных вод не превышает 0,65–0,75. Это значит, что 25-35% расхода воды от установок обратного осмоса необходимо сбрасывать в канализацию и оплачивать по тарифу. Увеличение выхода фильтрата ведет к повышению пере- сыщения по карбонату кальция в концентрате и повышению скорости осадкообразования [7].

Как уже было показано в результате исследований и опыта эксплуата- ции [10, 11], наиболее эффективно и рационально применять нанофильтра- ционные мембраны, которые специально были разработаны для целей пи- тьевого водоснабжения. Нанофильтрационные мембраны меньше склонны к образованию кристаллических осадков, работают при меньших величинах рабочего давления, и как следствие потребляют меньше электроэнер- гии [1].

Таблица 1

Состав воды из скважины г. Видное и качество пермеата

Показа- тели	Исходна- я вода / Вода после обез- железив- ания	Перм- еат / ОО	После смешения пермеат ОО:		Нормат ив СанПиН 2.1.4.1074. 01
			ис- ходная вода 1:1	ис- ходная вода 1:2	
Жобщ., мг-экв/л	10,5	0,5	5,5	7,0	1,5 – 7,0
Ca ²⁺ , мг-экв/л	7,0	0,35	3,6	4,7	не нормирует- ся
Mg ²⁺ , мг-экв/л	3,5	0,18	1,9	2,3	не нормирует

					- ся
Na ⁺ +K ⁺ , мг /л	25	0,2	1,35	2,0	не нормирует - ся
Cl ⁻ , мг/л	250	0,3	1,1	2,1	350 мг/л
SO ²⁻ , мг/л 4	300	0,05	1,52	2,4 5	500 мг/л
HCO ⁻ , 3 мг-экв/л	7,5	0,35	3,92	5,7	не нормирует - ся
Fe ²⁺ , мг/л	1,4 / 0,1	0,01	0,05	0,0 1	0,3
F ⁻ , мг/л	1,6	0,1	0,85	1,2 4	1,5
Солесод- ер- жание, мг/л	740	53	399	520	1000

Поэтому в настоящей работе предпринят шаг еще раз продемонстрировать экспериментально преимущество наночистотных мембран в снижении опасности осадкообразования, и полученные в результате экспериментов данные для определения эксплуатационных затрат в случае применения обратнотосмотических и наночистотных мембран [1]. На рис. 2 показана разработанная авторами схема обработки подземных вод с применением наночистотных мембран, позволяющая радикально сократить расходы концентрата [1]. Для определения работоспособности предложенной модели (рис. 2.) были проведены серии экспериментов по сравнению эффективности двух наиболее распространенных в отечественной практике ингибиторов: отечественного ингибитора «АМИНАТ™ К» (Траверс, Москва) и импортного ингибитора “PermaTreat PC-191” (Nalco, USA).

Испытания проводились при обработке воды с применением обратнотосмотических и наночистотных мембран, с различными дозами ингибиторов, которые составляли 5, 3 и 1 мг/л по товарному реагенту. Схема экспериментальной установки представлена на рис. 3.

Исходная вода в количестве 5 литров помещалась в бак исходной воды 1, откуда насосом 2 подавалась в мембранный аппарат 3. В мембранном аппарате вода разделялась на фильтрат и концентрат. Концентрат возвращался обратно в бак 1, а пермеат (очищенная вода, фильтрат мембранного аппарата) собирался в баке сбора фильтрата 4. По мере накопления очищенной воды в баке 4, объем исходной воды в баке 1 постоянно уменьшался, а значения концентраций растворенных в исходной воде солей постоянно увеличивались. Количество осадка карбоната кальция M , которое образовалось в мембранном аппарате в процессе эксперимента, определялось на основе массового баланса [1, 12]:

$$M = V_u \times [Ca]_u - V_f \times [Ca]_f ,$$

где $[Ca]_u$ и $[Ca]_f$ – концентрации кальция соответственно в исходной воде и пермеате.



Рис. 2. Технологическая схема очистки подземных вод с применением метода нанофильтрации с блоком для сокращения расхода концентрата:

1 – аэратор; 2 – насос; 3 – механический фильтр; 4 – рабочий насос высокого давления; 5 – установка нанофильтрации; 6 – регулирующий вентиль; 7 – мембранный блок сокращения расхода концентрата

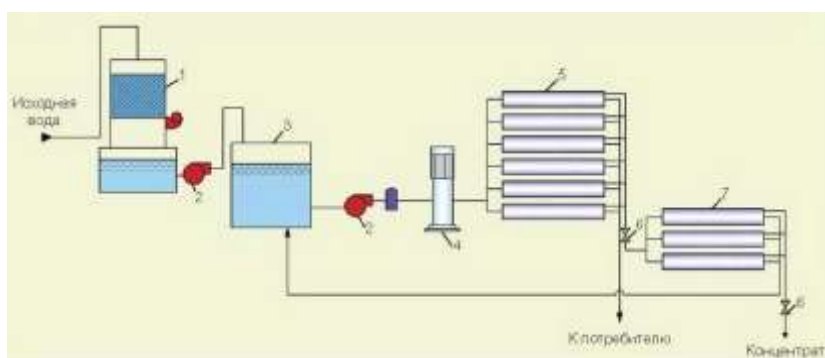

Рис. 3. Схема экспериментальной установки очистки воды с нанофильтрационными и обратноосмотическими мембранами:

1 – бак исходной воды; 2 – рабочий насос; 3 – рулонный мембранный элемент в корпусе; 4 – бак сбора фильтрата; 5 – теплообменник; 6 – манометр; 7 – ротаметр исходной воды; 8 – ротаметр фильтрата; 9 – ротаметр концентрата; 10

– регулирующий вентиль на байпасе насоса; 11 – регулирующий вентиль на линии исходной воды; 12 – регулирующий вентиль на линии концентрата; 13 – регулирующий вентиль на линии охлаждающей воды; 14 – пробоотборники

Поскольку селективность нанофильтрационных мембран по иону кальция ниже, чем обратноосмотических мембран, количество накапливаемых на нанофильтрационных мембранах (рис. 4, б) в процессе эксперимента, значительно больше, чем на обратноосмотических мембранах (рис.5, б). Для определения скоростей роста осадка карбоната кальция на мембранах построены зависимости количества осадка от времени эксперимента (рис. 4 и 5, в).

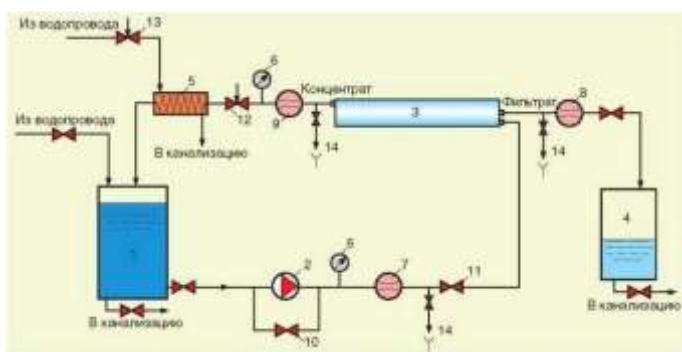
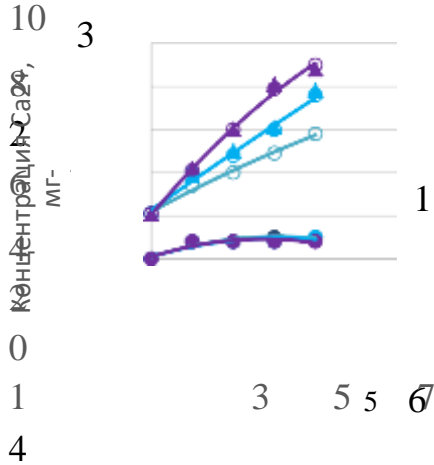

Коэффициент...

15

10

5

0

1

Коэффициент...

а) б)

Масса осадка, мг-экв



10

8

6

4

Количество осадка, мг-

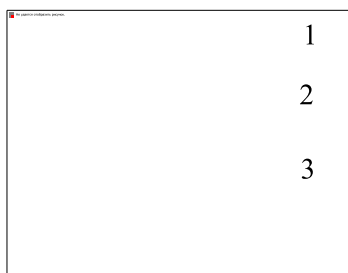

4



Рис. 4. Сравнение эффективностей действия ингибиторов АМИНАТ™ К и PermaTreat PC-191 при обработке воды с применением наночистратационных мем-бран:

1 – без добавления ингибиторов; 2 – дозы ингибиторов 1 мг/л; 3 – дозы ингибиторов 5 мг/л;

а) зависимость концентраций кальция в исходной воде и пермеате от величины К; б) зависимость количества образовавшегося осадка М от величины К; в) зависи- мость количества образовавшегося осадка М от времени эксперимента Т; г) зависи- мость скорости роста осадка от величины К

Определение скоростей роста осадка на мембранах производится в соответствии с разработанной авторами методикой [12] и состоит в расчете значений тангенсов углов наклонов кривых зависимостей количества осад- ка М от времени Т в различных точках (рис. 4 и 5, г).

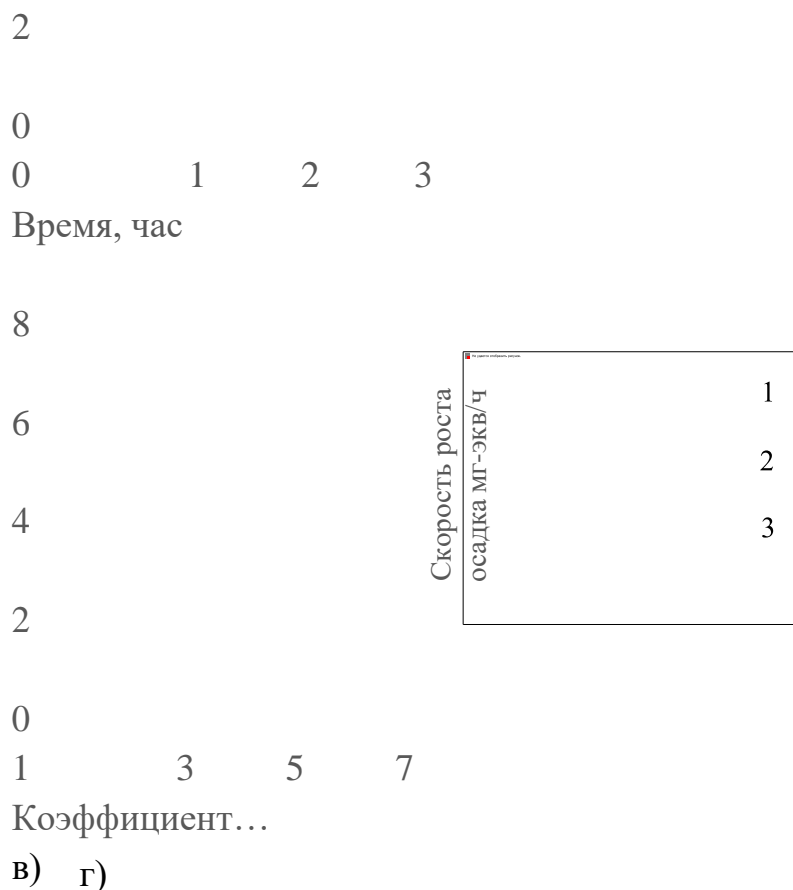
а)

б)

в) г)

Рис. 5. Сравнение эффективностей действия ингибиторов АМИНАТ™ К и PermaTreat PC-191 при обработке воды с применением низконапорных обратноосмотических мембран:

1 – без добавления ингибитора; 2 – доза ингибитора – 1 мг/л; 3 – доза ингибитора 5 мг/л; а) зависимость концентраций кальция в исходной воде и пермеате от величины K ; б) зависимость количества образовавшегося осадка M от величины K ; в) зависимость количества образовавшегося осадка M от времени эксперимента T ; г) зависимость скорости роста осадка от величины K

На рис. 4 представлены результаты экспериментов и обработки экспериментальных данных при сравнении эффективностей снижения скоростей роста осадка карбоната кальция при обработке воды с применением мембран BLN. Как видно, ингибитор АМИНАТ™ К ни в чем не уступает PermaTreat PC-191. Серьезное преимущество дает использование нано-фильтрационных мембран. При этом уменьшается скорость осадкообразования и можно уменьшить дозы ингибиторов.

На рис. 5 показаны скорости роста осадка карбоната кальция при использовании мембран 70NE при дозах ингибитора АМИНАТ™ К 5,3 и 1 мг/л. Как видно, скорости образования осадка меняются незначительно. При этом эффективность снижения осадков та же, что и при использовании ингибитора PermaTreat PC-191.

Применение нанофильтрационных мембран позволяет значительно снизить интенсивность осадкообразования на мембранах и благодаря этому сократить расходы на ингибиторы и моющие растворы. Доза ингибитора в случае использования нанофильтрационных мембран выбрана 1 г/м³ исходной воды, а частота проведения химических промывок снижена в 3 раза по сравнению с применением обратноосмотических мембран. Как видно из результатов испытаний, затраты на электроэнергию и реагенты значительно ниже при использовании нанофильтрационных мембран, т.к. нанофильтрационные мембраны работают при давлении 0,16 МПа, а обратноосмотические мембраны работают при давлении 0,98 МПа.

Установки нанофильтрации позволяют достичь более высоких значений выхода фильтрата и коэффициента K (рис. 3-5) за счет низкой скорости осадкообразования. Как было показано (рис. 2), для достижения высоких значений величин K используется дополнительная мембранная ступень обработки и сокращения расхода концентрата.

В случае, если расходы на сброс концентрата в городскую канализацию учитываются в затратах, увеличение количества мембран оказывается экономически обоснованным, так как годовые затраты на сброс концентрата значительно превышают затраты на приобретение и замену дополнительного количества мембранных элементов [18].

ВЫВОДЫ:

1. Arifjanov, A., Akmalov, S., Akhmedov, I., & Atakulov, D. (2019, December). Evaluation of deformation procedure in waterbed of rivers. In *IOP Conference Series: Earth and Environmental Science* (Vol. 403, No. 1, p. 012155). IOP Publishing.
2. Ахмедов, И. Г., Ортиқов, И. А., & Умаров, И. И. (2021). Дарё ўзанидаги деформацион жараёнлаарни баҳолашда инновацион технологиялар [Innovative technologies in the assessment of deformation processes in the riverbed]. *Фарғона политехника институти илмий-техника журнали.*– *Фарғона*, 25(1), 139-142.
3. Abduraimova, D., Rakhmonov, R., Akhmedov, I., Xoshimov, S., & Eshmatova, B. (2022, June). Efficiency of use of resource-saving technology in reducing irrigation erosion. In *AIP Conference Proceedings* (Vol. 2432, No. 1). AIP Publishing.
4. Арифжанов, А. М., Самиев, Л. Н., Абдураимова, Д. А., & Ахмедов, И. Г. (2013). Ирригационное значение речных наносов. *Актуальные проблемы гуманитарных и естественных наук*, (6), 357-360.
5. Tadjiboyev, S., Qurbonov, X., Akhmedov, I., Voxidova, U., Babajanov, F., Tursunova, E., & Xodjakulova, D. (2022, June). Selection of electric motors power for lifting a flat survey in hydraulic structures. In *AIP Conference Proceedings* (Vol. 2432, No. 1). AIP Publishing.
6. Akhmedov, I., Khamidov, A., Kholmirezayev, S., Umarov, I., Dedakhanov, F., & Hakimov, S. (2022). ASSESSMENT OF THE EFFECT OF SEDIBLES FROM SOKHSOY RIVER TO KOKAND HYDROELECTRIC STATION. *Science and innovation*, 1(A8), 1086-1092.
7. Kholmirezayev, S., Akhmedov, I., Khamidov, A., Umarov, I., Dedakhanov, F., & Hakimov, S. (2022). USE OF SULFUR CONCRETE IN REINFORCED CONCRETE STRUCTURES. *Science and innovation*, 1(A8), 985-990.
8. Arifjanov, A. (2021). Innovative technologies in the assessment of accumulation and erosion processes in the channels. *Turkish Journal of Computer and Mathematics Education (TURCOMAT)*, 12(4), 110-114.
9. Нуриддинов, А. О., Ахмедов, И., & Хамидов, А. И. (2022). АВТОМОБИЛ ЙЎЛЛАРИНИ ҚУРИЛИШИДА ИННОВАЦИЯЛАР. *Academic research in educational sciences*, 3(TSTU Conference 1), 211-215.

10. Хамидов, А. И., Ахмедов, И. Г., Мухитдинов, М. Б., & Кузибаев, Ш. (2022). Применение теплоизоляционного композиционного гипса для энергоэффективного строительства.
11. Хамидов, А. И., Ахмедов, И., & Кузибаев, Ш. (2020). ТЕПЛОИЗОЛЯЦИОННЫЕ МАТЕРИАЛЫ НА ОСНОВЕ ГИПСА И ОТХОДОВ СЕЛЬСКОГО ХОЗЯЙСТВА.
12. Fathulloev, A. M., Eshev, S. S., Samiev, L. N., Ahmedov, I. G., Jumaboyev, X., & Arifjanov, S. (2019). Boglanmagan gruntlardan tashkil topgan uzanlarda yuvilmaslik tezliklarini aniklash [To the determination of non-effective speed in the beds containing from unconnected soils]. *Journal "Irrigatsiya va melioratsiya"*. Tashkent, 27-32.
13. Ahmedov, I., Muxitdinov, M., Umarov, I., & Ibragimova, Z. (2020). Assessment of the effect of sedibles from sokhsoy river to kokand hydroelectric power station. *InterConf*.
14. Ризаев, Б., Ахмедов, И., Хамидов, А., Холмирзаев, С., Хакимов, С., & Умаров, И. (2022). ВЛИЯНИЯ ТЕМПЕРАТУРНО-ВЛАЖНОСТНОГО РЕЖИМА НА ВОДОПОГЛОЩЕНИЕ ЛЕГКИХ БЕТОНОВ НА ПОРЫСТЫХ ЗАПОЛНИТЕЛЯХ. *Journal of new century innovations*, 19(8), 192-201.
15. Ризаев, Б., Ахмедов, И., Хамидов, А., Холмирзаев, С., Хакимов, С., & Умаров, И. (2022). ЖАҲОНДА КИЧИК ГЭСЛАРНИ РИВОЖЛАНТИРИШНИНГ ҲОЗИРГИ ЗАМОН АНЪАНАЛАРИ. *Journal of new century innovations*, 19(8), 110-119.
16. Ахмедов, И., Ризаев, Б., Хамидов, А., Холмирзаев, С., Умаров, И., & Хакимов, С. (2022). ПЕРСПЕКТИВЫ РАЗВИТИЯ ЖЕЛЕЗОБЕТОННЫХ КОНСТРУКЦИЙ В УЗБЕКИСТАНЕ. *Journal of new century innovations*, 19(6), 60-70.
17. Холмирзаев, С., Ахмедов, И., Адхамжон, Ҳ., Ризаев, Б., Умаров, И., & Хакимов, С. (2022). ҚУРУҚ ИССИҚ ИҚЛИМЛИ ШАРОИТЛАРДА ҚУРИЛГАН ВА ФОЙДАЛАНАЁТИЛГАН БЕТОНЛИ ВА ТЕМИР БЕТОН КОНСТРУКЦИЯЛАРНИ ҲОЛАТИ. *Journal of new century innovations*, 19(7), 180-190.
18. Ахмедов, И., Ризаев, Б., Хамидов, А., Холмирзаев, С., Умаров, И., & Хакимов, С. (2022). ДЕФОРМАТИВНОСТЬ ЖЕЛЕЗОБЕТОННЫХ КОЛОНН ИЗ ТЯЖЕЛОГО БЕТОНА В УСЛОВИЯХ СУХОГО ЖАРКОГО КЛИМАТА. *Journal of new century innovations*, 19(6), 171-182.
19. Bakhodir, R., Islombek, A., Adhamjon, K., Sattor, K., Isroiljon, U., & Sodikjon, K. (2022). CALCULATION OF DEFORMATION CHANGES OF CENTRALLY COMPRESSED REINFORCED CONCRETE COLUMNS IN

- DRY HOT CLIMATIC CONDITIONS. *Journal of new century innovations*, 19(6), 162-170.
20. Хамидов, А., Ахмедов, И., Холмирзаев, С., Ризаев, Б., Умаров, И., & Хакимов, С. (2022). ИССЛЕДОВАНИЕ СВОЙСТВ БЕТОНОВ НА ОСНОВЕ НЕГОРЮЧИХ ЩЕЛОЧНЫХ ВЯЖУЩИХ КОНСТРУКЦИЯХ. *Journal of new century innovations*, 19(6), 123-134.
 21. Ахмедов, И., Ризаев, Б., Хамидов, А., Холмирзаев, С., Умаров, И., & Хакимов, С. (2022). АНАЛИЗ ВЛИЯНИЯ СУХОГО ЖАРКОГО КЛИМАТА НА РАБОТУ ЖЕЛЕЗОБЕТОННЫХ ЭЛЕМЕНТОВ. *Journal of new century innovations*, 19(6), 39-48.
 22. Bahodir, R., Islombek, A., Adhamjon, H., Sattor, K., Isroiljon, U., & Sodiqjon, H. (2022). INFLUENCE OF AGGRESSIVE MEDIA ON THE DURABILITY OF LIGHTWEIGHT CONCRETE. *Journal of new century innovations*, 19(6), 318-327.
 23. Arifjanov, A., Atakulov, D., Akhmedov, I., & Hoshimov, A. (2022, December). Modern technologies in the study of processes in channels. In *IOP Conference Series: Earth and Environmental Science* (Vol. 1112, No. 1, p. 012137). IOP Publishing.
 24. Arifjanov, A., Akmalov, S., Akhmedov, I., & Atakulov, D. Evaluation of deformation procedure in waterbed of rivers.(2019) *IOP Conference Series: Earth and Environmental Science*, 403 (1). DOI: <https://doi.org/10.1088/1755-1315/403/1/012155>.
 25. G'ulomjonovich, A. I., Abdurahmonovich, O. I., & Isoqjon o'g'li, U. I. (2021). EFFECTS OF WATER FLOW ON THE EROSION PROCESSES IN THE CHANNEL OF GIS TECHNOLOGY. *Journal of Advanced Scientific Research* (ISSN: 0976-9595), 1(1).
 26. Eshev, S. S., Fatxullaev, A. M., Samiev, L. N., Axmedov, I. G., Jumaboev, X., & Arifjanov, S. (2019). Determination of leaching rates in unconnected soils. *Irrigation and reclamation, Tashkent*, 27-30.
 27. Fatkhulloev, A. M., Samiev, L. N., Axmedov, I. G., & Jumaboev, X. (2019). To the determination of non-effective speed in the beds containing from unconnected soils. *Journal of Irrigation and Melioration, Tashkent*, 1(15), 27-32.
 28. Arifjanov, A. Sh. Akmalov, I. Akhmedov, and D. Atakulov.“. In *Evaluation of deformation procedure in waterbed of rivers.*” In *IOP Conference Series: Earth and Environmental Science* (Vol. 403, No. 1, p. 012155).
 29. Холмирзаев, С., Ахмедов, И., Адхамжон, Х., Ризаев, Б., Феруза, Қ., & Умаров, И. (2022). МОДИФИКАЦИЯ ЛАНГАН СЕРОБЕТОННИНГ

ФИЗИК-МЕХАНИК ХОССАЛАРИНИ ТАДҚИҚ ҚИЛИШ. *Journal of new century innovations*, 19(6), 240-247.

30. Умаров, И. И. Ў., & Атакулов, Д. Э. Ў. (2022). Дарё ўзандаги деформацион жараёнларни баҳолашда инновацион технологиялар. *Механика и технология*, (Спецвыпуск 1), 219-225.
31. Eshev, S. S., Fatxullaev, A. M., Samiev, L. N., Ahmedov, I. G., Jumaboev, X., & Arifjanov, S. (2019). Irrigation and reclamation. *Journal.*, 1(15), 27-30.
32. Холмирзаев, С., Аҳмедов, И., Адҳамжон, Ҳ., Ризаев, Б., Жалолов, З., & Умаров, И. (2022). ЎЗБЕКИСТОН РЕСПУБЛИКАСИ ҲУДУДИДА МОНОЛИТ ТЕМИР БЕТОН КОНСТРУКЦИЯЛАРИНИ ЎРНИ. *Journal of new century innovations*, 19(6), 265-276.
33. Холмирзаев, С., Аҳмедов, И., Адҳамжон, Ҳ., Ризаев, Б., Фаррух, Д., & Умаров, И. (2022). ҚУРИЛИШ ТАЪЛИМ ЙЎНАЛИШЛАРИ УЧУН КАДРЛАР ТАЙЁРЛАШДА ФАН, ТАЪЛИМ ВА ИШЛАБ ЧИҚАРИШ ИНТЕГРАЦИЯСИНИНГ РОЛИ. *Journal of new century innovations*, 19(6), 256-264.
34. Ризаев, Б., Аҳмедов, И., Адҳамжон, Ҳ., Холмирзаев, С., Жалолов, З., & Умаров, И. (2022). ЗАМОНАВИЙ ҚУРИЛИШ МАТЕРИАЛЛАРИ ФАНИНИ ЎҚИТИШДАГИ ИЛҒОР ТАЪЛИМ МЕТОДЛАРИ. *Journal of new century innovations*, 19(7), 135-146.
35. Холмирзаев, С., Аҳмедов, И., Адҳамжон, Ҳ., Ризаев, Б., Жалолов, З., & Умаров, И. (2022). БИНОЛАРНИНГ ТЕМИР БЕТОН КОНСТРУКЦИЯЛАРИНИ ИШОНЧЛИЛИК НАЗАРИЯСИ АСОСИДА ҲИСОБЛАШ. *Journal of new century innovations*, 19(6), 287-297.
36. Bahodir, R., Islombek, A., Adhamjon, K., Sattor, K., Farrux, D., & Isroiljon, U. (2022). EFFECTIVENESS OF USING ELEMENTS OF NANOTECHNOLOGY IN CONSTRUCTION MATERIALS SCIENCE. *Journal of new century innovations*, 19(8), 163-172.
37. Холмирзаев, С., Аҳмедов, И., Адҳамжон, Ҳ., Ризаев, Б., Жалолов, З., & Умаров, И. (2022). БИНО ВА ИНШОТЛАР ЗИЛЗИЛАБАРДОШЛИГИНИНГ НАЗАРИЙ АСОСЛАРИ. *Journal of new century innovations*, 19(8), 120-130.
38. Bahodir, R., Islombek, A., Adhamjon, K., Sattor, K., Feruza, Q., & Isroiljon, U. (2022). NEW INNOVATIVE IDEAS IN THE FIELD OF PRODUCTION OF REINFORCED CONCRETE STRUCTURES. *Journal of new century innovations*, 19(8), 153-162.
39. Bahodir, R., Islombek, A., Adhamjon, K., Sattor, K., Zayniddin, J., & Isroiljon, U. (2022). INFLUENCE OF THE TEMPERATURE AND HUMIDITY REGIME ON THE WATER ABSORPTION OF LIGHT-WEIGHT

- CONCRETE ON POROUS AGGREGATES. *Journal of new century innovations*, 19(8), 143-152.
40. Bahodir, R., Islombek, A., Adhamjon, K., Sattor, K., Zayniddin, J., & Isroiljon, U. (2022). CALCULATION OF ENERGY CHARACTERISTICS OF SOLAR HEATING SYSTEM. *Journal of new century innovations*, 19(8), 56-65.
 41. Ризаев, Б., Ахмедов, И., Холмирзаев, С., Хамидов, А., Кодирова, Ф., & Умаров, И. (2022). ОБЩИЕ СВЕДЕНИЯ О ПРИРОДНОМ КЛИМАТЕ РАЙОНОВ С СУХИМ ЖАРКИМ КЛИМАТОМ. *Journal of new century innovations*, 19(6), 298-306.
 42. Ризаев, Б., Ахмедов, И., Хамидов, А., Холмирзаев, С., Жалалов, З., & Умаров, И. (2022). РАСЧЕТ НА ВХОДНЫЕ И ФОРМАЛЬНЫЕ ДЕФОРМАЦИИ БЕТОНА В ЕСТЕСТВЕННЫХ УСЛОВИЯХ СУХОГО ЖАРКОГО КЛИМАТА. *Journal of new century innovations*, 19(6), 183-193.
 43. Ризаев, Б., Ахмедов, И., Хамидов, А., Холмирзаев, С., Фаррух, Д., & Умаров, И. (2022). ОБЩИЕ СВЕДЕНИЯ О ВЕТРЕ И ПЫЛИ В ЖАРКОМ СУХОМ КЛИМАТЕ. *Journal of new century innovations*, 19(6), 307-317.
 44. Ахмедов, И., Ризаев, Б., Адхамжон, Х., Холмирзаев, С., Феруза, Қ., & Умаров, И. (2022). ТУРАР-ЖОЙ БИНОЛАРИ ҚУРИЛИШИДА МОНОЛИТ ТЕМИР БЕТОНДАН ФОЙДАЛАНИШ САМАРАДОРЛИГИ. *Journal of new century innovations*, 19(6), 215-223.
 45. Ahmedov, I., Bahodir, R., Adhamjon, H., Sattor, K., Feruza, Q., & Isroiljan, U. (2022). DISTRIBUTION OF TEMPERATURE AND HUMIDITY IN CONCRETE OVER THE CROSS SECTION OF COLUMNS IN A DRY HOT CLIMATE. *Journal of new century innovations*, 19(7), 123-134.
 46. Ризаев, Б., Ахмедов, И., Хамидов, А., Холмирзаев, С., Феруза, Қ., & Умаров, И. (2022). СОВРЕМЕННЫЕ ТРАДИЦИИ РАЗВИТИЯ МАЛОЙ ГИДРОЭНЕРГЕТИКИ В МИРЕ. *Journal of new century innovations*, 19(8), 90-99.
 47. Bahodir, R., Islombek, A., Adhamjon, K., Sattor, K., Zayniddin, J., & Isroiljon, U. (2022). MODERN TRADITIONS OF THE DEVELOPMENT OF SMALL HYDROPOWER IN THE WORLD. *Journal of new century innovations*, 19(8), 100-109.
 48. Bahodir, R., Islombek, A., Adxamjon, X., Sattor, X., Feruza, Q., & Isroiljon, U. (2022). TEMIR-BETON KONSTRUKTSIYALAR ISHLAB CHIQRISH SOHASIDAGI YANGI INNOVATION G'OYALAR. *Journal of new century innovations*, 19(7), 158-167.
 49. Bahodir, R., Islombek, A., Adhamjon, H., Sattor, K., Isroiljon, U., & Farruh, D. (2022). CONDITION OF CONCRETE AND REINFORCED CONCRETE

STRUCTURES BUILT AND USED IN A DRY HOT CLIMATE. *Journal of new century innovations*, 19(7), 147-157.

50. Холмирзаев, С., Ахмедов, И., Ризаев, Б., Хамидов, А., Кодирова, Ф., & Умаров, И. (2022). ИССЛЕДОВАНИЕ ФИЗИКО-МЕХАНИЧЕСКИХ СВОЙСТВ МОДИФИЦИРОВАННОГО СЕРОБЕТОНА КОНСТРУКЦИЯХ. *Journal of new century innovations*, 19(6), 154-161.
51. Хамидов, А., Ахмедов, И., Холмирзаев, С., Ризаев, Б., Умаров, И., & Фаррух, Д. (2022). АНАЛИЗ СПОСОБОВ ПЕРЕРАБОТКИ СЫРЬЯ SERA И ПОЛУЧЕНИЯ СЕРОБЕТОНА КОНСТРУКЦИЯХ. *Journal of new century innovations*, 19(6), 93-102.
52. Ахмедов, И., Ризаев, Б., Хамидов, А., Холмирзаев, С., Феруза, Қ., & Умаров, И. (2022). ИССЛЕДОВАНИЕ ЗОЛОШЛАКОВЫХ СМЕСИ ДЛЯ ПРОИЗВОДСТВА СТРОИТЕЛЬНЫХ МАТЕРИАЛОВ КОНСТРУКЦИЯХ. *Journal of new century innovations*, 19(6), 103-112.
53. Хамидов, А., Ахмедов, И., Ризаев, Б., Холмирзаев, С., Жалалов, З., Умаров, И., & Шаропов, Б. (2022). ТЕПЛОИЗОЛЯЦИОННЫЕ МАТЕРИАЛЫ НА ОСНОВЕ ГИПСА И СЕЛЬСКОХОЗЯЙСТВЕННЫХ ОТХОДОВ. КОНСТРУКЦИЯХ. *Journal of new century innovations*, 19(6), 135-144.
54. Ахмедов, И., Хамидов, А., Холмирзаев, С., Ризаев, Б., Умаров, И., & Фаррух, Д. (2022). ОЦЕНКА ВЛИЯНИЯ СЕДИБЛЕИ РЕКИ СОХСОЙ НА КОКАНДСКУЮ ГЭС. *Journal of new century innovations*, 19(6), 145-153.
55. Холмирзаев, С., Ахмедов, И., Хамидов, А., Кодирова, Ф., Умаров, И., & Фаррух, Д. (2022). РАСЧЕТ ЖЕЛЕЗОБЕТОННЫХ КОНСТРУКЦИЙ ЗДАНИЙ НА ОСНОВЕ ТЕОРИИ НАДЕЖНОСТИ. *Journal of new century innovations*, 19(6), 29-38.
56. Хамидов, А., Ахмедов, И., Ризаев, Б., Холмирзаев, С., Жалалов, З., & Умаров, И. (2022). ҚУРУҚ ИССИҚ ИҚЛИМИ ХУДУДЛАРНИНГ ТАБИЙ ИҚЛИМИ ҲАҚИДА УМУМИЙ МАЪЛУМОТ. *Journal of new century innovations*, 19(6), 194-203.
57. Ризаев, Б., Ахмедов, И., Хамидов, А., Холмирзаев, С., Фаррух, Д., & Умаров, И. (2022). БИНОЛАРНИ ИСИТИШДА ҚУЁШ ЭНЕРГИЯСИДАН ФОЙДАЛАНИБ ЭНЕРГИЯ САМАРАДОРЛИКНИ ОШИРИШ ТАДБИРЛАРИ. *Journal of new century innovations*, 19(8), 78-89.
58. Ризаев, Б., Ахмедов, И., Хамидов, А., Холмирзаев, С., Фаррух, Д., & Умаров, И. (2022). ҚУЁШЛИ ИСИТИШ ТИЗИМИНИНГ ЭНЕРГЕТИК ХАРАКТЕРИСТИКАЛАРИ ХИСОБИ. *Journal of new century innovations*, 19(8), 25-36.
59. Ахмедов, И., Ризаев, Б., Хамидов, А., Холмирзаев, С., Умаров, И., & Фаррух, Д. (2022). ЭФФЕКТИВНОСТЬ ИСПОЛЬЗОВАНИЯ

- МОНОЛИТНОГО ЖЕЛЕЗОБЕТОНА ПРИ СТРОИТЕЛЬСТВЕ ЖИЛЫЕ ДОМА. *Journal of new century innovations*, 19(6), 71-80.
60. Bahodir, R., Islombek, A., Sattor, X., Adxamjon, X., Feruza, Q., & Isroiljon, U. (2022). QURILISH MATERIALSHUNOSLIGIDA NANOTEKNOLOGIYA ELEMENTLARIDAN FOYDALANISH SAMARADORLIGI. *Journal of new century innovations*, 19(7), 168-179.
61. Холмирзаев, С., Ахмедов, И., Хамидов, А., Ризаев, Б., Жалалов, З., & Умаров, И. (2022). ПРИМЕНЕНИЕ МОНОЛИТНЫХ ЖЕЛЕЗОБЕТОННЫХ КОНСТРУКЦИЙ НА ТЕРРИТОРИИ РЕСПУБЛИКИ УЗБЕКИСТАН КОНСТРУКЦИЯХ. *Journal of new century innovations*, 19(6), 81-92.
62. Холмирзаев, С., Ахмедов, И., Ризаев, Б., Хамидов, А., Фаррух, Д., & Умаров, И. (2022). ПРИМЕНЕНИЕ СЕРОБЕТОНА В ЖЕЛЕЗОБЕТОННЫХ КОНСТРУКЦИЯХ. *Journal of new century innovations*, 19(6), 3-11.
63. Умаров, И. И. Ў. (2022). Тоғ олди дарёлар ўзанидаги жараёнларни баҳолашда табиий дала тадқиқотлари тахлили. *Строительство и образование*, (2), 109-113.
64. Kholmirezayev, S., Akhmedov, I., Khamidov, A., Yusupov, S., Umarov, I., & Hakimov, S. (2022). ANALYSIS OF THE EFFECT OF DRY HOT CLIMATE ON THE WORK OF REINFORCED CONCRETE ELEMENTS. *Science and innovation*, 1(A8), 1033-1039.
65. Akhmedov, I., Khamidov, A., Kholmirezayev, S., Yusupov, S., & Umarov, I. (2022). Improving river sediment distribution calculation in mountain rivers. *Science and innovation*, 1(A8), 1014-1019.
66. Khamidov, A., Akhmedov, I., Kholmirezayev, S., Jalalov, Z., Yusupov, S., & Umarov, I. (2022). EFFECTIVENESS OF MODERN METHODS OF TESTING BUILDING STRUCTURES. *Science and innovation*, 1(A8), 1046-1051.
67. Kholmirezayev, S., Akhmedov, I., Khamidov, A., Jalalov, Z., Yusupov, S., & Umarov, I. (2022). THE ROLE OF THE INTEGRATION OF SCIENCE, EDUCATION AND PRODUCTION IN THE TRAINING OF PERSONNEL FOR CONSTRUCTION EDUCATIONAL AREAS. *Science and innovation*, 1(A8), 1040-1045.
68. Хамидов, А. И., Ахмедов, И., Юсупов, Ш., & Кузибаев, Ш. (2021). Использование теплоизоляционного композиционного гипса в энергоэффективном строительстве.
69. Холмирзаев, С., Ахмедов, И., Адхамжон, Х., Ризаев, Б., Юсупов, Ш., & Умаров, И. (2022). СЕРА ХОМ АШЁСИНИ ҚАЙТА ИШЛАШ ВА

СЕРОБЕТОН ТАЙЁРЛАШ УСУЛЛАРИНИНГ ТАҲЛИЛИ. *Journal of new century innovations*, 19(6), 248-255.

70. Холмирзаев, С., Ахмедов, И., Адхамжон, Ҳ., Ризаев, Б., Юсупов, Ш., & Умаров, И. (2022). ТЕМИР БЕТОН ЭЛЕМЕНТЛАРИНИНГ ДАРЗБАРДОШЛИГИГА МАРКАЗИЙ ОСИЁ ИҚЛИМИНИНГ ТАЪСИРИ. *Journal of new century innovations*, 19(6), 232-239.
71. Холмирзаев, С., Ахмедов, И., Адхамжон, Ҳ., Ризаев, Б., Юсупов, Ш., & Умаров, И. (2022). ТУРАР-ЖОЙ БИНОЛАРИ ҚУРИЛИШИДА МОНОЛИТ ТЕМИР БЕТОНДАН ФОЙДАЛАНИШ САМАРАДОРЛИГИ. *Journal of new century innovations*, 19(6), 277-286.
72. Ризаев, Б., Ахмедов, И., Хамидов, А., Холмирзаев, С., Юсупов, Ш., & Умаров, И. (2022). МЕРЫ ПО ПОВЫШЕНИЮ ЭНЕРГОЭФФЕКТИВНОСТИ ИСПОЛЬЗОВАНИЯ СОЛНЕЧНОЙ ЭНЕРГИИ В ОТОПЛЕНИИ ЗДАНИЙ. *Journal of new century innovations*, 19(8), 66-77.
73. Ризаев, Б., Ахмедов, И., Хамидов, А., Холмирзаев, С., Юсупов, Ш., & Умаров, И. (2022). ҚУЁШ ЭНЕРГИЯСИДАН ФОЙДАЛАНИБ БИНОЛАРНИ ЭНЕРГИЯ САМАРАДОРЛИГИНИ ОШИРИШ ТАДБИРЛАРИ ХАКИДА. *Journal of new century innovations*, 19(8), 173-186.
74. Ahmedov, I., Bahodir, R., Adhamjon, H., Sattor, K., Shavkat, Y., & Isroiljan, U. (2022). PHYSICAL AND MECHANICAL PROPERTIES OF CONCRETE UNDER CONDITIONS OF DRY HOT CLIMATE. *Journal of new century innovations*, 19(8), 131-142.
75. Холмирзаев, С., Ахмедов, И., Ризаев, Б., Юсупов, Ш., Умаров, И., & Фаррух, Д. (2022). РОЛЬ ИНТЕГРАЦИИ НАУКИ, ОБРАЗОВАНИЯ И РАЗВИТИЯ В ПОДГОТОВКЕ КАДРОВ ДЛЯ СТРОИТЕЛЬСТВА. *Journal of new century innovations*, 19(6), 12-19.
76. Хамидов, А., Ахмедов, И., Холмирзаев, С., Ризаев, Б., Юсупов, Ш., & Умаров, И. (2022). ЭФФЕКТИВНОСТЬ СОВРЕМЕННЫХ МЕТОДОВ ИСПЫТАНИЙ СТРОИТЕЛЬНЫХ КОНСТРУКЦИЙ. *Journal of new century innovations*, 19(6), 57-59.
77. Холмирзаев, С., Ахмедов, И., Ризаев, Б., Хамидов, А., & Юсупов, Ш. (2022). РОЛЬ ИНТЕГРАЦИИ НАУКИ, ОБРАЗОВАНИЯ И ПРОИЗВОДСТВА В ПОДГОТОВКЕ КАДРОВ ДЛЯ СТРОИТЕЛЬНЫХ ОБРАЗОВАТЕЛЬНЫХ НАПРАВЛЕНИЙ. *Journal of new century innovations*, 19(6), 49-57.
78. Ахмедов, И., Ризаев, Б., Хамидов, А., Холмирзаев, С., Юсупов, Ш., & Умаров, И. (2022). ПРИМЕНЕНИЕ ТЕПЛОИЗОЛЯЦИОННОГО

КОМПОЗИТА ГИПСОВОГО ДЛЯ ЭНЕРГОЭФФЕКТИВНОГО СТРОИТЕЛЬСТВА КОНСТРУКЦИЯХ. *Journal of new century innovations*, 19(6), 113-122.

79. Ахмедов, И., Хамидов, А., Холмирзаев, С., Юсупов, Ш., Кодирова, Ф., & Умаров, И. (2022). СОВЕРШЕНСТВОВАНИЕ РАСЧЕТА РАСПРЕДЕЛЕНИЯ НАСАДОВ В ГОРНЫХ РЕКАХ. *Journal of new century innovations*, 19(6), 20-28.
80. Sattor, X., Islombek, A., Adhamjon, H., Bahodir, R., Shavkat, Y., & Isroiljon, U. (2022). TEMIR-BETON KONSTRUKSIYALARIDA SERABETONDAN FOYDALANISH. *Journal of new century innovations*, 19(6), 224-231.
81. Ризаев, Б., Ахмедов, И., Хамидов, А., Холмирзаев, С., Юсупов, Ш., & Умаров, И. (2022). РАСЧЕТ ЭНЕРГЕТИЧЕСКИХ ХАРАКТЕРИСТИК СИСТЕМЫ СОЛНЕЧНОГО ОТОПЛЕНИЯ. *Journal of new century innovations*, 19(8), 45-55.
82. Umarov, I. I. (2023). INSULATION COMPOSITE PLASTER FOR ENERGY-SAVING CONSTRUCTION. *Journal of new century innovations*, 43(1), 281-293.
83. Мухитдинов, М. Б. (2023). ТЎЛДИРУВЧИЛАРНИНГ КОМПОЗИТ ПОЛИМЕР ҚОПЛАМАЛАРНИНГ ЕЙИЛИШБАРДОШЛИГИ ВА АДГЕЗИОН ХОССАЛАРИГА ТАЪСИРИ. *Journal of new century innovations*, 43(1), 180-191.
84. Мухитдинов, М. Б. (2023). ҚУРИЛИШ МАТЕРИАЛЛАРИ ВА БУЮМЛАРИ ФАНИНИ ЯНГИ ПЕДАГОГИК ТЕХНОЛОГИЯЛАР АСОСИДА ЎҚИТИШ. *Journal of new century innovations*, 43(1), 166-179.
85. Шаропов, Б. Х., & Рахматиллаев, Ё. Н. (2023). ҚУЁШЛИ ИСИТИШ ТИЗИМИНИНГ ЭНЕРГЕТИК ХАРАКТЕРИСТИКАЛАРИ ХИСОБИ. *Journal of new century innovations*, 43(1), 192-204.
86. Umarov, I. I., & Nuritdinov, J. D. (2023). INCREASING THE RESISTANCE OF TEMPERATURE EFFECTS OF SULFUR-BASED CONCRETES. *Journal of new century innovations*, 43(1), 87-96.
87. Ахмедов, И., Умаров, И., & Нуритдинов, Ж. (2023). ЁҒОЧ МАТЕРИАЛЛАРИНИ ЁНҒИНБАРДОШЛИК ДАРАЖАСИНИ АНТИПИРЕНЛАР ЁРДАМИДА ОШИРИШ. *Journal of new century innovations*, 43(1), 255-268.
88. Ахмедов, И. Ғ., Умаров, И. И., & Дадаханов, Ф. А. (2023). ПРИНЦИПЫ ВЫБОРА ГАЗООЧИСТНОГО ОБОРУДОВАНИЯ. *Journal of new century innovations*, 43(1), 153-165.

89. Umarov, I. I. (2023). THE USE OF SLAG MIXTURES FOR THE MANUFACTURE OF BUILDING MATERIALS. *Journal of new century innovations*, 43(1), 269-280.
90. Ахмедов, И. Г., Умаров, И. И., & Дадаханов, Ф. А. (2023). ВЫБОР ЭФФЕКТИВНЫХ МЕТОДОВ И ОБОРУДОВАНИЯ ДЛЯ СУШКИ СЫПУЧИХ СТРОИТЕЛЬНЫХ МАТЕРИАЛОВ. *Journal of new century innovations*, 43(1), 140-152.
91. Umarov, I. I. (2023). STUDY OF THE PROPERTIES OF CONCRETE BASED ON ALKALINE BINDERS. *Journal of new century innovations*, 43(1), 51-64.
92. Umarov, I. I., & Sharopov, B. X. (2023). HORIJ VA RESPUBLIKAMIZ BINOLARIDA ENERGIYADAN SAMARALI FOYDALANISH USULLARINING TAHLILI. *Journal of new century innovations*, 43(1), 219-229.
93. Umarov, I. I. (2023). THE USE OF SULFUR CONCRETE IN REINFORCED CONCRETE STRUCTURES. *Journal of new century innovations*, 43(1), 65-75.
94. Umarov, I. I., & Sharopov, B. X. (2023). JAMOAT BINOLARINI ISITISHDA QUYOSH ENERGIYASIDAN FOYDALANISHNING SAMARADORLIGI. *Journal of new century innovations*, 43(1), 242-254.
95. Umarov, I. I., & Nuritdinov, D. (2023). SUPERPLASTIFIKATOR QO'SHILGAN GIPSOBETONNING FIZIK-MEXANIK XOSSALARI. *Journal of new century innovations*, 43(1), 76-86.
96. Мурадов, Х. Х. (2023). МАҲАЛЛИЙ ХОМ-АШЁ ЛОГОН БЕНТОНИТ ГИЛИНИНГ ФИЛЬТРАЦИЯ КОЭФФИЦИЕНТИНИ АНИҚЛАШ. *Journal of new century innovations*, 43(1), 97-106.
97. Мурадов, Х. Х. (2023). ФАРҶОНА ВИЛОЯТИ ЛОГОН БЕНТОНИТ ГИЛИНИНГ ХУСУСИЯТЛАРИ БЎЙИЧА ФОЙДАЛАНИШ САМАРАДОРЛИГИ. *Journal of new century innovations*, 43(1), 107-118.
98. Хамидов, А., Ахмедов, И., & Шаропов, Б. Х. (2023). ИССЛЕДОВАНИЯ ЗОЛО-ШЛАКОВЫХ СМЕСЕЙ ДЛЯ ПРОИЗВОДСТВА СТРОИТЕЛЬНЫХ МАТЕРИАЛОВ. *Journal of new century innovations*, 43(1), 230-241.
99. Yosunbek Ne'matilla o'g, R. (2023). TURAR JOY BINOLARIDA QO'LLANILADIGAN ISSIQLIK TA'MINOTI TIZMLARINING HOZIRGI KUNDAGI TAHLILI. *Journal of new century innovations*, 43(1), 119-128.
100. Yosunbek Ne'matilla o'g, R. (2023). ANALYSIS OF GROUNDWATER SOFTENING METHODS. *Journal of new century innovations*, 43(1), 129-139.
101. Хакимов, С. (2023). ПОВТОРНОЕ ИСПОЛЬЗОВАНИЕ ВОДЫ В АВТОМОЙКАХ ПУТИ МАРШРУТИЗАЦИИ. *ТЕСНика*, (1 (10)), 1-5.

102. Khamidov, A., & Khakimov, S. (2023). MOISTURE LOSS FROM FRESHLY LAID CONCRETE DEPENDING ON THE TEMPERATURE AND HUMIDITY OF THE ENVIRONMENT. *Science and innovation*, 2(A4), 274-279.
103. Khamidov, A. I., & Khakimov, S. (2023). Study of the Properties of Concrete Based on Non-Fired Alkaline Binders. *European Journal of Geography, Regional Planning and Development*, 1(1), 33-39.
104. Rasuljon o'gli, K. S. (2023). The Importance of Didactics in Pedagogy and Stages of The Didactic Process. *Journal of Innovation in Education and Social Research*, 1(4), 1-6.
105. Muxitdinov, M. (2022). АНАЛИЗ ЭФФЕКТИВНОСТИ ИСПОЛЬЗОВАНИЯ ПОРЫСТЫХ ЗАПОЛНИТЕЛЕЙ ДЛЯ ЛЁГКИХ БЕТОНОВ. " *Экономика и социум*".
106. Ризаев, Б. Ш., & Мухитдинов, М. Б. (2023). ИЗУЧЕНИЕ ВЛИЯНИЯ КЛИМАТИЧЕСКИХ УСЛОВИЙ НАШЕЙ РЕСПУБЛИКИ НА РАБОТУ ЖЕЛЕЗОБЕТОННЫХ ЭЛЕМЕНТОВ. *Scientific Impulse*, 1(9), 186-195
107. Abdunazarov, A., & Soliev, N. (2020). STUDY OF THE PERFORMANCE OF FRAMELESS CONSTRUCTION STRUCTURES UNDER THE INFLUENCE OF VERTICAL STRESSES OF ULTRA-SUBMERGED THE LYOSS SOILS. *Студенческий вестник*, 28(126 часть 3), 39.
108. Khakimov, S. R., & Sharopov, B. K. (2023). Educational Quality Improvement Events Based on Exhibition Materials in Practical Training Lessons. *American Journal of Language, Literacy and Learning in STEM Education*, 1(2), 5-10
109. Abdunazarov, A. (2022). AVTOMOBILLAR HARAKATIDAN HOSIL BO'LADIGAN TEBRANISHLARNI BINOGA TA'SIRINI ANIQLASH VA KAMAYTIRISH CHORALARINI TAKOMILLASHTIRISH BO'YICHA Tahlillar. *Science and innovation*, 1(A5), 372-375.
110. Шаропов Б.Х., Хакимов С.Р., Рахимова С. Оптимизация режимов гелиотеплохимической обработки золоцементных композиций. //Матрица научного познания. – 2021 г. №12-1. С.115-123
111. Хакимов С., Шаропов Б., Абдуназаров А. Бино ва иншоотларнинг сейсмик мустаҳкамлиги бўйича хорижий давлатлар (россия, япония, хитой, ақш) меъёрий хужжатлари таҳлили //barqarorlik va yetakchi tadqiqotlar onlayn ilmiy jurnali. – 2022. – С. 806-809