

Journal of New Century Innovations

VOLUME

16

ISSUE-3



Journal of new
century innovations

Exact and natural sciences

Pedagogical
sciences

Social sciences
and humanities

Engineering and
Medical Sciences

AREAS

ISSN (p): 2181-3671
ISSN (e): 2181-368X



newjournal.org



**JOURNAL OF NEW CENTURY
INNOVATIONS**

VOLUME - 16 | ISSUE - 3

NOVEMBER - 2022



**BOLALARDAGI TUG'MA YURAK NUQSONLARINING MORFOLOGIK
XUSUSIYATLARI**

**MORPHOLOGICAL CHARACTERISTICS OF CONGENITAL HEART
DEFECTS IN CHILDREN**

**МОРФОЛОГИЧЕСКАЯ ХАРАКТЕРИСТИКА ВРОЖДЕННЫХ ПОРОКОВ
СЕРДЦА У ДЕТЕЙ**

Ilmiy rahbar: Po'latov Habibulla Hayrullayevich

Ilmiy rahbar: Allaberganov Dilshod SHavkatovich

Magistr talabasi: Hamroyev Farrux Jo'rayevich

So`nggi paytlarda bolalarning tug`ma yurak nuqsoni bilan dunyoga kelishi nisbatan ko`paygan. Bolajonlarning bunday holatda tug`ilishiga nimalar sabab bo`ladi? Ona homilador vaqtida sog`lom farzandni dunyoga keltirishi uchun nimalardan ehtiyot bo`lishi zarur?

— Tug`ma yurak nuqsonlari yoki umuman tug`ma anomaliyalarning rivojlanishiga, asosan, oltita faktor ta`sir qiladi. Bular:

- homilador ayollardagi anemiya;
- ayolning surunkali yoki o`tkir infeksiyali kasalligi;
- virusli kasalliklar;
- garmonal faktor;
- neyrohumoral faktor;
- yaqin qarindoshlar o`rtasidagi nikoh.

Kamqonlik, homiladorlikning dastlabki uch oyligida ayolning grippga chalinishi va bunga qarshi davolanmasligi, qolaversa, buyrak va boshqa a`zoldagi surunkali xastaliklar, onada uchraydigan turli infeksiyalar va virusli kasalliklar homilaning sog`lom rivojlanishiga imkon bermaydi.

Natijada bolada tug`ma nuqsonlar paydo bo`lishi mumkin. Bu muammoning oldini olish uchun homiladorlikni rejalashtirishdan oldin bo`lajak ota-ona tor doiradagi mutaxassislar ko`rigidan o`tib, kasallik aniqlansa, davolanishi lozim.

Buning eng samarali yo`li homilador ayollarni skrining ko`rigiga o`z vaqtida jalb etishdir. Bugun mamlakatimizda ona-bola skrining xizmati rivojlanib borayapti. Qolaversa, tug`uruq majmualarida har bir chaqaloq chuqur ko`rikdan o`tkaziladi. Bolada tug`ma nuqson bo`lsa, shu erning o`zida aniqlash imkoni mavjud.

Tug`ma yurak nuqsonlarining turlari juda ko`p. Shu bois davolash ishlari kasallikning turiga qarab belgilanadi. Deylik, ochiq arterial protok —shunday turlardan biri.

Bola olti oylik bo`lgunicha, organizmdagi fiziologik o`zgarishlar tufayli bu tug`ma yurak nuqson turi kichik hajmda bo`lsa, o`z-o`zidan yopilib ketish imkoni bo`ladi.

Qisqasi, har bir kasallikni davolashning o`z standartlari bor. Davolash ishlarini shu asosda tashkil etish uchun bemor doimo shifokor kuzatuvda bo`lishi lozim.

Tug`ma yurak nuqsonlari (TYN), shuningdek, tug`ma yurak anomaliyasi va tug`ma yurak kasalligi sifatida ham nomlanib, tug`ilish paytida mavjud bo`lgan yurakdagi yoki yirik tomirlar tuzilishidagi nuqson hisoblanadi. Tug`ma yurak nuqsoni yurak-qon tomir kasalliklari sifatida tasniflanadi. Belgilari va alomatlari nuqsonning o`ziga xos turiga bog`liq. Simptomlar zararsiz yoki hayot uchun xatarli bo`lishi mumkin. Agar mavjud bo`lsa, tez nafas olish, ko`kargan teri (siyanoz), kam vaznlik va tez charchash kabilarni o`z ichiga olishi mumkin.. Tug`ma yurak nuqsonlari ko`krak og`rig`iga olib kelmaydi.. Ko`pincha tug`ma yurak nuqsonlari boshqa kasalliklar bilan bog`liq emas. Tug`ma yurak nuqsonlarining asorati yurak etishmovchiligidir.

Belgilari:

- Vertebral anomaliyalar
- Anal atreziya
- Yurak-qon tomir anomaliyalari
- Traxeofofagial oqma
- Qizilo`ngach atreziyasi
- Buyrak (buyrak) va/yoki radial anomaliyalar
- Oyoq-qo`llardagi nuqsonlari

Davolash. Tug`ma yurak nuqsonlari jarrohlik va dori-darmonlarni talab qilishi mumkin. Dori-darmonlarga diuretiklar kiradi, ular yurakning qisqarishini kuchaytirish uchun tanadan suv, tuzlar va digoksinni yo`q qilishga yordam beradi. Bu yurak urishini sekinlashtiradi va to`qimalardan bir oz suyuqlikni olib tashlaydi. Ba`zi nuqsonlar qon aylanishini normal holatga qaytarish uchun jarrohlik muolajalarini talab qiladi va ba`zi hollarda bir nechta operatsiyalarni talab qiladi. Ko`p odamlar, birinchi navbatda, bolalar kardiologi, keyin esa kattalar tug`ma kardiologi bilan umrbod ixtisoslashgan yurak parvarishiga muhtoj. 1,8 milliondan ortiq insonlar tug`ma yurak nuqsonlari bilan yashaydi.

Foydalanilgan adabiyotlar

1. „What Are Congenital Heart Defects?“. National Heart, Lung, and Blood Institute (1-iyul 2011-yil). 13-avgust 2015-yilda asl nusxadan arxivlandi. Qaraldi: 10-avgust 2015-yil.
2. „Cardiovascular diseases (CVDs)“ (en). www.who.int. Qaraldi: 13-fevral 2022-yil.
3. Mendis, Shanthi; Puska, Pekka; Norrving, Bo; World Health Organization. Global Atlas on Cardiovascular Disease Prevention and Control. World

Health Organization in collaboration with the World Heart Federation and the World Stroke Organization, 2011 — 3, 60 bet. ISBN 978-92-4-156437-3.

4. „What Are the Signs and Symptoms of Congenital Heart Defects?“. National Heart, Lung, and Blood Institute (1-iyul 2011-yil). 27-iyul 2015-yilda asl nusxadan arxivlandi. Qaraldi: 10-avgust 2015-yil.

5. Blue GM, Kirk EP, Giannoulatou E, Sholler GF, Dunwoodie SL, Harvey RP, Winlaw DS (February 2017). „Advances in the Genetics of Congenital Heart Disease: A Clinician's Guide“. *Journal of the American College of Cardiology*. 69-jild, № 7. 859–870-bet. doi:10.1016/j.jacc.2016.11.060. PMID 28209227.

6. *Essential Cardiology: Principles and Practice*. Totowa, NJ: Humana Press, 2005 — 393 bet. ISBN 978-1-58829-370-1.

**BOLALARDAGI TUG'MA YURAK NUQSONLARINING MORFOLOGIK
XUSUSIYATLARI**

MORPHOLOGICAL CHARACTERISTICS OF CONGENITAL HEART DEFECTS
IN CHILDREN

МОРФОЛОГИЧЕСКАЯ ХАРАКТЕРИСТИКА ВРОЖДЕННЫХ ПОРОКОВ
СЕРДЦА У ДЕТЕЙ

Ilmiy rahbar: Po'latov Habibulla Hayrullayevich

Ilmiy rahbar: Allaberganov Dilshod SHavkatovich

Magistr talabasi: Hamroyev Farrux Jo'rayevich

Annotatsiya: Ushbu maqolada, bolalarda va boshqa turdagir bemorlarda tug'ma yurak nuqsonlari, uning kelib chiqishi, analizlari, davolash usullari haqida, oldini olish chora tadbirlari to'g'risida so'z boradi.

Kalit so'zlar: infeksiya, virus, garmonal faktor, neyrohumoral, arterial protok, fiziologik, TYN, siyanoz, vertebral anomaliya, anal atreziya, traxeozofagial oqma, radial anomaliya.

Annotation: This article talks about congenital heart defects in children and other types of patients, their origin, analysis, treatment methods, preventive measures.

Keywords: infection, virus, hormonal factor, neurohumoral, arterial flow, physiological, TYN, cyanosis, vertebral anomaly, anal atresia, tracheoesophageal fistula, radial anomaly.

Аннотация: В данной статье рассказывается о врожденных пороках сердца у детей и других категорий больных, их происхождении, анализе, методах лечения, мерах профилактики.

Ключевые слова: инфекция, вирус, гормональный фактор, нейрогуморальный, артериальный кровоток, физиологический, TYN, цианоз, вертебральная аномалия, атрезия анального канала, трахеопищеводный свищ, лучевая аномалия.

So`nggi paytlarda bolalarning tug`ma yurak nuqsoni bilan dunyoga kelishi nisbatan ko`paygan. Bolajonlarning bunday holatda tug`ilishiga nimalar sabab bo`ladi? Ona homilador vaqtida sog`lom farzandni dunyoga keltirishi uchun nimalardan ehtiyot bo`lishi zarur?

— Tug`ma yurak nuqsonlari yoki umuman tug`ma anomaliyalarning rivojlanishiga, asosan, oltita faktor ta`sir qiladi. Bular:

- homilador ayollardagi anemiya;
- ayolning surunkali yoki o`tkir infeksiyali kasalligi;
- virusli kasalliklar;
- garmonal faktor;
- neyrogumoral faktor;
- yaqin qarindoshlar o`rtasidagi nikoh.

Kamqonlik, homiladorlikning dastlabki uch oyligida ayolning grippga chalinishi va bunga qarshi davolanmasligi, qolaversa, buyrak va boshqa a`zoldagi surunkali xastaliklar, onada uchraydigan turli infeksiyalar va virusli kasalliklar homilaning sog`lom rivojlanishiga imkon bermaydi.



Natijada bolada tug`ma nuqsonlar paydo bo`lishi mumkin. Bu muammoning oldini olish uchun homiladorlikni rejalashtirishdan oldin bo`lajak ota-ona tor doiradagi mutaxassislar ko`rigidan o`tib, kasallik aniqlansa, davolanishi lozim.

Buning eng samarali yo`li homilador ayollarni skrining ko`rigiga o`z vaqtida jalb etishdir. Bugun mamlakatimizda ona-bola skrining xizmati rivojlanib borayapti. Qolaversa, tug`uruq majmualarida har bir chaqaloq chuqur ko`rikdan o`tkaziladi. Bolada tug`ma nuqson bo`lsa, shu erning o`zida aniqlash imkoni mavjud.

Tugʻma yurak nuqsonlarining turlari juda koʻp. Shu bois davolash ishlari kasallikning turiga qarab belgilanadi. Deylik, ochiq arterial protok —shunday turlardan biri.

Bola olti oylik boʻlgunicha, organizmdagi fiziologik oʻzgarishlar tufayli bu tugʻma yurak nuqson turi kichik hajmda boʻlsa, oʻz-oʻzidan yopilib ketish imkoni boʻladi.

Qisqasi, har bir kasallikni davolashning oʻz standartlari bor. Davolash ishlarini shu asosda tashkil etish uchun bemor doimo shifokor kuzatuvda boʻlishi lozim.

Tugʻma yurak nuqsonlari (TYN), shuningdek, tugʻma yurak anomaliyasi va tugʻma yurak kasalligi sifatida ham nomlanib, tugʻilish paytida mavjud boʻlgan yurakdagi yoki yirik tomirlar tuzilishidagi nuqson hisoblanadi. Tugʻma yurak nuqsoni yurak-qon tomir kasalliklari sifatida tasniflanadi. Belgilari va alomatlari nuqsonning oʻziga xos turiga bogʻliq. Simptomlar zararsiz yoki hayot uchun xatarli boʻlishi mumkin. Agar mavjud boʻlsa, tez nafas olish, koʻkargan teri (siyanoz), kam vaznlilik va tez charchash kabilarni oʻz ichiga olishi mumkin.. Tugʻma yurak nuqsonlari koʻkrak ogʻrigʻiga olib kelmaydi.. Koʻpincha tugʻma yurak nuqsonlari boshqa kasalliklar bilan bogʻliq emas. Tugʻma yurak nuqsonlarining asorati yurak etishmovchiligidir.

Sabablari.Koʻpincha tasodifiy boʻlgan genetik mutatsiyalar tugʻma yurak nuqsonlarining asosiy sababidir. Ular quyidagi jadvalda tasvirlangan.

| Genetik shikatlanish | Tegishli foiz | Misollar | Birlamchi genetik test usuli |
|--|----------------------|---|---|
| Aneuploidalar | 5-8 % | X xromosoma monosomiyasi (Tyorner sindromi) | Xromosoma anomaliyalarini aniqlash. |
| Raqam variantlarini nusxalash | 10-12 % | 22q11.2 oʻchirish/duplikatsiya (velokardiyofasial/DiJorj sindromi), 1q21.1 oʻchirish/koʻpaytirish, 8p23.1 oʻchirish/koʻpaytirish, 15q11.2 oʻchirish (Bernsayd-Butler sindromi) | Massivning qiyosiy genomik gibridizatsiyasi |
| Oqsil kodlovchi yagona nukleotid varianti yoki | 3-5 % | Xolt-Oram sindromi, Noonan sindromi, Alagil sindromi | Gen paneli |

| | | | |
|--|-------|--|----------------------------|
| kichik kiritish/o‘chirish (indel) | | | |
| De novo protein kodlovchi SNV yoki indel | ~10 % | Yurak rivojlanishida yuqori darajada ifodalangan genlardagi mutatsiyalar | Butun ekzoma ketma-ketligi |

Belgilari:

- Vertebral anomaliyalar
- Anal atreziya
- Yurak-qon tomir anomaliyalari
- Traxeozofagial oqma
- Qizilo‘ngach atreziyasi
- Buyrak (buyrak) va/yoki radial anomaliyalar
- Oyoq-qo‘llardagi nuqsonlari

Davolash. Tug‘ma yurak nuqsonlari jarrohlik va dori-darmonlarni talab qilishi mumkin. Dori-darmonlarga diuretiklar kiradi, ular yurakning qisqarishini kuchaytirish uchun tanadan suv, tuzlar va digoksinni yo‘q qilishga yordam beradi. Bu yurak urishini sekinlashtiradi va to‘qimalardan bir oz suyuqlikni olib tashlaydi. Ba’zi nuqsonlar qon aylanishini normal holatga qaytarish uchun jarrohlik muolajalarini talab qiladi va ba’zi hollarda bir nechta operatsiyalarni talab qiladi. Ko‘p odamlar, birinchi navbatda, bolalar kardiologi, keyin esa kattalar tug‘ma kardiologi bilan umrbod ixtisoslashgan yurak parvarishiga muhtoj. 1,8 milliondan ortiq insonlar tug‘ma yurak nuqsonlari bilan yashaydi.

Foydalanilgan adabiyotlar

1. „What Are Congenital Heart Defects?“. National Heart, Lung, and Blood Institute (1-iyul 2011-yil). 13-avgust 2015-yilda asl nusxadan arxivlandi. Qaraldi: 10-avgust 2015-yil.
2. „Cardiovascular diseases (CVDs)“ (en). www.who.int. Qaraldi: 13-fevral 2022-yil.
3. Mendis, Shanthi; Puska, Pekka; Norrving, Bo; World Health Organization. Global Atlas on Cardiovascular Disease Prevention and Control.

- World Health Organization in collaboration with the World Heart Federation and the World Stroke Organization, 2011 — 3, 60 bet. ISBN 978-92-4-156437-3.
4. „What Are the Signs and Symptoms of Congenital Heart Defects?“. National Heart, Lung, and Blood Institute (1-iyul 2011-yil). 27-iyul 2015-yilda asl nusxadan arxivlandi. Qaraldi: 10-avgust 2015-yil.
 5. Blue GM, Kirk EP, Giannoulatou E, Sholler GF, Dunwoodie SL, Harvey RP, Winlaw DS (February 2017). „Advances in the Genetics of Congenital Heart Disease: A Clinician's Guide“. *Journal of the American College of Cardiology*. 69-jild, № 7. 859–870-bet. doi:10.1016/j.jacc.2016.11.060. PMID 28209227.
 6. *Essential Cardiology: Principles and Practice*. Totowa, NJ: Humana Press, 2005 — 393 bet. ISBN 978-1-58829-370-1.
 7. Costain G, Silversides CK, Bassett AS (September 2016). „The importance of copy number variation in congenital heart disease“. *NPJ Genomic Medicine*. 1-jild. 16031-bet. doi:10.1038/npjgenmed.2016.31. PMC 5505728. PMID 28706735.
 8. Bouma BJ, Mulder BJ (March 2017). „Changing Landscape of Congenital Heart Disease“. *Circulation Research*. 120-jild, № 6. 908–922-bet. doi:10.1161/CIRCRESAHA.116.309302. PMID 28302739.
 9. Zaidi S, Brueckner M (March 2017). „Genetics and Genomics of Congenital Heart Disease“. *Circulation Research*. 120-jild, № 6. 923–940-bet. doi:10.1161/CIRCRESAHA.116.309140. PMC 5557504. PMID 28302740.

КАТТА ГУРУХ ЁШИДАГИ БОЛАЛАРНИ ТАРБИЯЛАШГАНИНГ ПЕДАГОГИК ШАРТ-ШАРОИТЛАРИ

Хусанбаева Зиёда Махмутджон қизи

ТВЧДПИ магистри

[Тел: 998\(97\)721-90-94](tel:998977219094)

Аннотация: Ушбу мақолада мактабгача таълим ташкилотларида болаларни интеллектуал, маънавий-ахлоқий ва жисмоний жиҳатдан тарбиялаш ва уларда ахлоқий, ахлоқий фазилатларни шакллантириш ва педагогик шарт-шароитлари илмий-методик жиҳатдан асосланган.

Калит сўзлар: Ёш авлод, мактабгача таълим тизими, ташкилот, мактабга тайёрлаш, педагогик шарт-шароит, катта гуруҳ, такомиллаштириш.

PEDAGOGICAL CONDITIONS OF PREPARATION OF CHILDREN OF A LARGE GROUP AGE FOR UPBRINGING

Annotation

This article describes the ongoing reforms to further improve and develop the system of preschool education in the country, as well as the education of children of preschool age, their intellectual, spiritual, moral and physical development, education and the formation of their moral qualities. The problems of preparation for school education are scientifically and methodologically based.

Keywords: Young generation, preschool education system, organization, school preparation, pedagogical conditions, large group, improvement.

ПЕДАГОГИЧЕСКИЕ УСЛОВИЯ ПОДГОТОВКИ ДЕТЕЙ СТАРШЕЙ ВОЗРАСТНОЙ ГРУППЫ К ВОСПИТАНИЮ

Аннотация

В данной статье рассматриваются проводимые в стране реформы по дальнейшему совершенствованию и развитию системы дошкольного возраста, их интеллектуального, духовно-нравственного и физического развития, воспитания и формирования у них нравственных качеств. Проблемы подготовки к школьному обучению научно и методологически обоснованы.

Ключевые слова: подрастающее поколение, система дошкольного образования, организация, готовность к школе, педагогические условия, большая группа, оздоровление.

Хар бир боланинг ҳар томонлама ривожланишини таъминлашга оид шарт-шароитлар яратиш, уларни ёш хусусиятларига асосан гуруҳларга тақсимлаш, таълим-тарбия жараёнини ташкил этиш, болаларнинг ҳар хил фаолият билан шуғулланишлари ва бир-бирлари билан мулоқотга кириша олишлари учун зарур бўлган маънавий муҳитни яратиш, гуруҳ хонаси ва майдончани гигиеник, педагогик, эстетик талаблар даражасида керакли асбоб-анжомлар билан таъминлаш, болаларнинг ёшига мос кун тартибига риоя қилиш ва унинг барқарорлигини таъминлаш ва улар шахсини шакллантирадиган фаолият турларини (ўйин, меҳнат, таълим) ташкил этиш ва бу фаолиятлар учун кун тартибидан маълум вақт ажратиш кабилар тарбиячи маҳоратига боғлиқ.

Бугунги кунда мактабгача таълим ташкилотларининг педагогик жараёнида катта гуруҳ ёшидаги болаларини кундалик ҳаётда, ўйинда, меҳнатда, машғулотлар орқали ушбу жараёнда тарбия ҳам долзарб муаммо ҳисобланади, чунки тарбия болалар теварак-атрофдаги ҳаёт ва табиат билан танишиш, нутқни ўстириш ва савод чиқариш, математика, жисмоний маданият, тасвирий фаолият, мусиқа бўйича энг, оддий тасаввур ва биоимларни малака ва кўникмалар тизимли равшда тарбиячи раҳбарлигида эгаллайдилар. Амалга ошириладиган ушбу жараёнда болаларнинг умумий ривожланишида ва уларни мактаб таълимига тайёрлашда муҳим аҳамиятга эга ҳисобланади чунки, машғулотларда таълим бериш жараёнлари дидактика принциплари асосида, болаларнинг ёш ва ўзига хос хусусиятларини эътиборга олган ҳолда маълум изчилликда олиб борилади ва уларнинг мазмуни секин-аста мураккаблаштириб борилади. Натижада у ривожлантирувчи ва тарбияловчи хусусиятга эга бўлади. Албатта бунда тарбиячи дастурда белгиланган машғулотлар сони ва унинг қанча давом этишига асосланган ҳолда ўзининг ҳафталик жадвалини тузиб олади. Бу таълимнинг ҳамма бўлимлари бўйича белгиланган таълим-тарбия ишларини тўғри тақсимлаш ва бир хилда амалга оширишга имкон яратади. Машғулотлар жадвалини тузишда қуйидаги талабларга риоя қилиш керак: Дастурнинг ҳамма бўлимлари бўйича машғулотларни ҳафтага тенг тақсимлаш. Ҳафтанинг биринчи ва охири кунига осонроқ машғулотлар кўйилади. Ҳафтанинг сешанба, чоршанба ва пайшанба кунларида болалардаги ақлий фаолият тезлашади, шунинг учун бу кунларга мураккаброқ ишлар режалаштирилади. Кун давомида биринчи бўлиб болалардан ақлий зўр беришни кўпроқ талаб этадиган, кам ҳаракатли машғулотлар режалаштирилади (теварак-атрофдаги ҳаёт ва табиат билан таништириш, она тили, математика). Иккинчи машғулотга енгилроқ: тасвирий фаолият, жисмоний тарбия, мусиқа машғулоти ва шунга ўхшашлар режалаштирилади. Кун давомида машғулотлар қуйидагича тартибда алмаштириб борилади: математика ва жисмоний тарбия, нутқ ўстириш ва тасвирий фаолият

ва ҳоказо. Машғулотларни бундай тақсимлаш болаларнинг дастур материаллини энгил ўзлаштириб олишига имкон яратади. Ўйин болаларнинг муҳим фаолияти ҳисобланади. У болаларнинг жисмоний ва рухий ривожланишида, шахс сифатида шаклланишида ва болалар жамоасининг ташкил топишида муҳим аҳамият касб этади. Ўйин болага қувонч бағишлайди, ижобий ҳис ва кечинмаларини, ҳаётдан олган таассуротларини акс эттиради. Ўйин мазмуни бола шахсининг шаклланишига муҳим таъсир кўрсатади. Шунинг учун катталар болалар ўйинига раҳбарлик қилиш жараёнида уларда теварак-атрофдан олаётган таассуротлари ижобий томонини акс эттириш хоҳишини уйғотишлари керак. Болаларнинг мустақил фаолияти улар учун дам олиш соати ҳисобланади. Аммо шу билан бир вақтдатарбиячи болаларнинг ўз-ўзини ташкил эта билиш қобилияти ўсишига, хулқ, маданияти, иродавий сифатларининг тарбияланишига, жамоа муносабатларининг шаклланишига ёрдам беради. У ҳар хил фаолиятларда болалардаги ўзига хос ижодкорликнинг ривожланишига кенг имконият яратади. Шунинг учун болаларнинг мустақил фаолиятига ҳам тарбиячининг раҳбарлик қилиши муҳим ҳисобланади: чунки хоҳлаган иши билан шуғулланишига имкон яратиш, тарбиячи болаларни керакли материал ва асбоб- ускуналар билан таъминлашда ёрдам беради.

Бугунги кунда мактабгача таълим тизимини ислох қилиш, ҳар тамонлама етук комил инсонни тарбиялаш, уларга замонавий ва сифатли таълим бериш энг муҳим масала ҳисобланади. Мактабгача таълим тизимини ислох қилишда боланинг мактабга тайёргарлиги муҳим ва зарурий бўлиб ҳисобланади. Мактабгача таълим ташкилотларида таълим сифатини таъминлашда замонавий ёндашувлар, ахборот технологияларини таълим ва тарбия жараёнига жорий этишда тарбиячилик маҳоратини ошириш муҳим аҳамият касб этади.

Ушбу вазифаларни амалга оширишда, мактабгача таълим ташкилотлари тарбиячиларининг ҳар бирдан касбий салоҳият юксак инсоний фазилатларга эга бўлиш талаб қилинади. Мактабгача таълим ташкилотлари тарбиячиларидан кенг дунёқараш, касбий кўникма, пухта амалий тайёргарлик, юксак педагогик маҳорат, компетентлик ва энг кераклиси ижодкорлик талаб этилади. Мактабгача таълим ташкилоти тарбияланувчиларини ахлоқан ва маънан етук, комил инсонлар қилиб тарбиялаш бу педагог тарбиячиларнинг энг муҳим вазифаларидан биридир. Ўз ҳақ-хуқуқини танийдиган, ўз куч имкониятларини англаган ватанпарвар, халқпарвар ҳар жихатдан баркамол инсонларни тарбиялаш бугунги кун педагоги зиммасидаги асосий вазифадир.

Мактабгача таълим бола шахсини соғлом, етук ва шу билан бирга мактабга тайёрлаган холда шакллантириш мақсадини кўзлайди. Мактабгача таълим тизимини такомиллаштириш баркамол влод таълим-тарбия жараёнини тарбиячилар томонидан тўғри ташкил этилишини таъминлашдатарбиячиларни касбий махоратига ҳамда уларнинг малакасини ошириш жараёнини самарали ташкил этиш мухим ҳисобланади.

Хулоса ўрнида шуни айтиш мумкинки, мактабгача таълим йўналишининг тарбиячилари болаларни тарбиялшда дастур асосида машғулотларни амалга ошириш ,ўқув фаолиятини сифати, ўқув жараёнинини режалаштириш уни амалга оширишни билишлари лозим. Хар тамонлама тараққий этган ,ақлан ва маънавий баркамол ,жисмонан ва рухан соғлом фарзандларни мактабгача таълим ташкилотларида камол топтириш ,Ватанимизнинг равнақи, эртанги куни ёш авлодларга берган таълим сифати ва тарбия махорати билан боғлиқдир. Ўзбекистонда мактабгача таълим тизимини тубдан ислох қилида таълим жараёнини самарали ҳолатда ташкил қилиш, уларни шахс камолоти мақсадлари томон йўналтириш ,тарбияланувчиларда дуюёқараш, қобилиятни шакллантириш лозим.

Фойдаланилган адабиётлар

- 1.Ф.Р.Қодирова,Ш.Қ.Тошпўлатова,Н.М.Каюмова,М.Н.Аъзамова”Мактабгача педагогика” Тошкент -2019
- 2.О.Хасанбоева Мактабгача таълим педагогикаси Тошкент Илм зиё 2016
- 3.П.Юсупова Мактабгача таълим педагогикаси 1996 Тошкент

IQTISODIY O`SISH TAHLILI VA MODELLARI

Narimov Jandarbek Anarmatovich
O`zbekiston Respublikasi Prezidentining
Xalq qabulxonasi, Nafaqaxo`ri

Annotatsiya

Ushbu maqolada iqtisodiy barqarorlik, o`shish haqidagi tahliliy fikrlar ilgari surilgan. Jumladan, mamlakatning iqtisodiy rivojlanishi nimalarga bog`liq ekani haqida to`xtalib, asosiy ishtirokchi mexanizmlari keltirib o`tilgan. Shuningdek, bu borada mamlakatimiz erishayotgan yutuqlar aniq raqam va faktlar bilan keltirib o`tilgan.

Kalit so`zlar: iqtisodiy o`shish, davlat, infratuzilma, intensive o`shish, rag`batlantirish.

Annotation:

In this article, the analytical opinion about economic stability and growth is put forward. In particular, the economic development of the country was discussed, and the main participating mechanisms were mentioned. Therefore, the achievements of our country in this regard are stated with specific figures and facts.

Key words: economic growth, state, infrastructure, intensive growth, stimulation.

Har bir davlatning siyosati mamlakatda iqtisodiy o'sishni rag'batlantirish, millat farovonligini oshirishga qaratilgan. Davlat ushbu ko'rsatkichni oshirishga urinishda qanday usullardan foydalanish kerakligi haqidagi savolga duch keladi. Iqtisodiy o'sish tushunchasini ta'riflashda ko'plab yondashuvlar mavjud. Ko'pgina ko'rsatkichlar taqqoslanadi, ko'plab formulalar, omillar keltiriladi, bu tushunchaning qanchalik murakkab va qarama-qarshi ekanligini va uni bashorat qilish va rag'batlantirish qanchalik qiyinligini ko'rsatadi. Bu mavzuning dolzarbligi shubhasiz, chunki mamlakatda iqtisodiy o'sish birinchi davlat tashkil etilgandan beri ustuvor vazifa bo'lib kelgan va kamida bitta davlat o'z faoliyatini davom ettirar ekan, dolzarb bo'lib qoladi.

Masalan, mashinalar sonining asossiz ko'payishi ularning ba'zilarining ishlamay qolishiga va yo'qotishlarga olib keladi. Ish kuchi, yer, kapital xarajatlarning ko'payishi bilan ham xuddi shunday bo'ladi. Bunday resurslarga innovatsiyalar, yangi ishlab chiqarish texnologiyalari, boshqaruv texnologiyalari va inson kapitali sifatining o'sishi kirmaydi. Intensiv omillar miqdoriy emas, balki sifat o'zgarishini bildiradi. O'sish mehnat unumdorligi, asbob-uskunalar sifati, innovatsiyalar, modernizatsiya kabi ko'rsatkichlarni oshirish hisobiga erishilmoqda. Yuqori sifatli inson kapitali asosiy intensiv omil sifatida tan olingan. Barqaror o'sish, asosan, mehnat unumdorligini oshirish, barqaror investitsiyalar, raqobatchilarga va umuman iqtisodiyotga nisbatan

arzonroq xarajatlarni hisobga erishiladi. Uzoq muddatli istiqbolda iqtisodiy o'sish texnologik taraqqiyot, kapital to'planishi, infratuzilma va iqtisodiy institutlarning yaratilishi kabi omillar bilan ta'minlanadi. Bularning barchasi mehnat unumdorligini oshirish, jismoniy kapitalni oshirish va xarajatlarni kamaytirishga yordam beradi.

Yuqoridagilarni umumlashtirib, shuni aytishimiz mumkinki, iqtisodiy o'sishga ta'sir qiluvchi asosiy omillar: 1. Mehnat resurslarining miqdori va sifati; asosiy kapitalning samaradorligi; tabiiy resurslarning miqdori va sifati; boshqaruv samaradorligi; texnologiya samaradorligi; institutsional omillar. Eng muhim omil - bu mehnat xarajatlari. U birinchi navbatda mamlakat aholisi tomonidan belgilanadi. Shuni yodda tutish kerakki, butun mamlakat aholisini mehnatga layoqatli deb hisoblash mumkin emas. Biroq, ishchilar soni bo'yicha mehnat xarajatlarini hisoblashning ushbu usuli ishlarning holatini to'liq aks ettirmaydi. Ish vaqtining umumiy qiymatini hisoblash imkonini beruvchi ishlagan odam-soat ko'rsatkichi aniqroqdir.¹ Ish vaqtining narxi aholining o'sish sur'ati, ishlashga intilish, pensiya va ishsizlik nafaqalari darajasi kabi ko'plab omillarni hisobga oladi. Barcha omillar birgalikda mamlakatdan mamlakatga farq qiladi, bu esa iqtisodiy rivojlanish sur'ati va darajalaridagi farqlar uchun dastlabki shart-sharoitlarni yaratadi. Iqtisodiy rivojlanish uchun nafaqat miqdor omillari, balki ishchi kuchining sifati ham katta ahamiyatga ega. Ta'lim va malaka qanchalik yaxshi bo'lsa, mehnat unumdorligi va iqtisodiy o'sish shunchalik yuqori bo'ladi. Boshqacha qilib aytganda, mehnat xarajatlari nafaqat ishchilar sonining ko'payishi, balki ishchi kuchi sifatining oshishi natijasida ham oshishi mumkin. O'sishning eng muhim omili mehnat xarajatlari bilan bir qatorda kapital hisoblanadi. Kapitalga quyidagilar kiradi: uskunalar, binolar, inventar. Kapitalning qiymati to'plangan kapital miqdoriga bog'liq. Kapitalning to'planishi jamg'arish tezligiga bog'liq: ko'rsatkich qanchalik yuqori bo'lsa, kapital qo'yilmalar miqdori shunchalik ko'p bo'ladi. Kapitalning o'sishi kompaniyaning to'plangan aktivlari hajmiga ham bog'liq - ular qanchalik katta bo'lsa, kapitalning o'sish sur'ati shunchalik sekin bo'ladi.

Shuni ham e'tibordan chetda qoldirmaslik kerakki, bir ishchiga to'g'ri keladigan kapital hajmi, ya'ni kapital-mehnat nisbati mehnat unumdorligi dinamikasini belgilovchi hal qiluvchi omil hisoblanadi. Bular. kapital qo'yilmalarning bir xil o'sishi bilan, lekin ishchi kuchining tez o'sish sur'ati bilan kapital va mehnat nisbati pasayadi va shunga mos ravishda mehnat unumdorligi pasayadi. Iqtisodiy o'sishga hal qiluvchi ta'sir ko'rsatadigan uchinchi omil - bu yer, shuningdek, tabiiy resurslarning miqdori va sifati. Resurslar qanchalik ko'p bo'lsa, ularning sifati va xilma-xilligi qanchalik yaxshi bo'lsa, mamlakatning iqtisodiy salohiyati shunchalik yuqori bo'ladi. Unumdor erlar va

¹ <https://bodyandface.ru/uz/senses/sovremennye-modeli-ekonomicheskogo-rosta-sravnitelnyi.html>

qulay iqlim sharoitlarining mavjudligi ham katta ahamiyatga ega. Biroq, yuqoridagi shartlarning barchasi o'z-o'zidan iqtisodiy o'sishning o'zini o'zi ta'minlovchi omil emas.

Ko'pgina qoloq mamlakatlar katta resurs bazasiga va yaxshi iqlimga ega, ammo ulardan foydalanish samarali emas va shuning uchun iqtisodiy o'sishga olib kelmaydi. Ilmiy-texnika taraqqiyoti iqtisodiy o'sishning muhim dvigatelidir. U nafaqat jihozlarni modernizatsiya qilish, balki innovatsiyalar, ishlab chiqarishni tashkil etishni boshqarishning yangi usullari va shakllarini ham o'z ichiga oladi. Ilmiy-texnika taraqqiyoti yakuniy mahsulot hajmini oshirish uchun ushbu resurslarni yangi usulda birlashtirish imkonini beradi. Buning oqibati yangi, samaraliroq ishlab chiqarishlarni yaratishdir. Samarali ishlab chiqarishning o'sishi esa iqtisodiy o'sishga olib keladi. Yuqoridagi barcha omillardan tashqari, iqtisodiyotda katta ahamiyatga ega bo'lgan bir qator ko'rsatkichlar mavjud. Bu ko'rsatkichlar institutsional omillarni o'z ichiga oladi. Ularsiz institutsional omillarni oqilona taqsimlash mumkin emas.²

Buni mamlakatimiz misolida ko'rib chiqadigan bo'lsak, O'zbekiston Respublikasi Davlat statistika qo'mitasi ma'lumotlariga ko'ra, joriy yilning dastlabki olti oyida yalpi ichki mahsulot 6,2 foizga o'sdi. Taqqoslash uchun: o'tgan yilning shu davrida pandemiya va lokdaun tufayli iqtisodiyot atigi 1,1% ga, 2021 yilning dastlabki uch oyida esa 3%ga o'sdi.³

Shuni ta'kidlash lozimki, O'zbekistonning asosiy savdo hamkorlari bo'lgan davlatlar iqtisodiyotidagi vaziyat yilning birinchi yarmida barqarorlashib, o'sish tendensiyasi qaytishga intilmoqda. Shunday qilib, Qozog'iston yalpi ichki mahsuloti 2,2%, o'tgan yilning shu davriga nisbatan pasayishiga qarshi 1,8% ga oshdi. Qirg'iziston iqtisodiyotidagi turg'unlik ko'lami asta-sekin pasayib bormoqda - yanvar-iyun oylarida pasayish sur'ati 1,7% gacha sekinlashdi, 2020 yil birinchi yarmida 5,6% qayd etilgan. Xitoy bu yil dinamik o'sishni saqlab turibdi, joriy yilda yarim yillikning oxirida YaIMning 12,7% ga o'sishi qayd etilgan. Rossiyada Rossiya Federatsiyasi Iqtisodiy rivojlanish vazirligi ma'lumotlariga ko'ra, YaIM yanvar-may oylarida 3,7% ga o'sdi.

O'zbekistonda sabzi va o'simlik yog'i kabi ayrim tovarlar uchun jiddiy narx ko'tarilishiga qaramay, iste'mol sektorida inflyasiya sekinlashishda davom etmoqda. Joriy yilning olti oyi yakunlariga ko'ra, narxlar umuman o'tgan yilning dekabr oyiga nisbatan 4,4% ga, 2020 yilda esa shu davr uchun - 4,6% ga oshgan. 2021 yilning may oyiga kelib narxlar mavsumiyliги sababli 0,2% kamaydi. Narxlarning eng katta o'sishi oziq - ovqat mahsulotlari uchun qayd etilgan - 5,7% (2020 yilning birinchi yarmi uchun - 6,2%). 2020 yil yanvar-iyun oylarida 3,6% ga nisbatan 3%. Shu bilan birga, xizmatlar narxlari bu yil ham yuqori sur'atlar bilan o'sishda davom etmoqda - 3,1% ga nisbatan 4,1%.

² J. M. Keynes va Xarrod-Domarning iqtisodiy o'sish modellar

³ <https://stat.uz/uz/>

Iqtisodiyotga investitsiyalar oqimi o'tgan yilning va joriy yilning birinchi choragidagi pasayishni bekor qildi va ijobiy dinamikaga qaytdi. Asosiy fondlarga investitsiyalar o'tgan yilning shu davrida deyarli 5,9% pasayishiga qarshi 10% ga oshdi. Markazlashtirilgan mablag'lar hisobiga investitsiyalarni markazlashtirilmaganlarga nisbatan jalb qilishni kamaytirish tendensiyasi mavjud. Byudjet hisobidan investitsiyalar 8,5% ga kamaydi. Hukumat kafolati ostida jalb qilingan investitsiyalar va kreditlar 36% dan ortiqqa kamaydi va ularning umumiy investitsiya hajmidagi ulushi 8,9% ga kamaydi. O'tgan yilning birinchi yarmida 14,9% o'sishiga qarshi, 1,9% ga-markazlashgan bo'lmagan manbalardan investitsiyalar oqimi sezilarli darajada oshdi. Aholi va korxonalarining o'z mablag'lari hisobidan investitsiyalar biroz oshdi – mos ravishda 4,4 va 4,7% ga. Investitsiyalarning salmoqli oqimi tijorat banklari tomonidan jalb qilingan kreditlar, to'g'ridan-to'g'ri xorijiy investitsiyalar va xorijdan kredit mablag'larining o'sishi bilan bog'liq.

Ishlab chiqarishning ijobiy dinamikasi iqtisodiyotning barcha tarmoqlarida kuzatiladi. Asosiy drayverlar-sanoat va xizmat ko'rsatish sohasi.

Yanvar-iyun oylarida sanoat sektori o'sishning yuqori sur'atlarini namoyish etdi - o'tgan yilning shu davriga nisbatan 0,3% pasayishiga qarshi 8,5%. Tog'-kon sanoati 7,5% (2020 yil yanvar-iyun oylarida 18% pasayish), ishlab chiqarish sanoati – 8,6% (4,9%), elektr, gaz ta'minoti va havoni konditsiyalash – 12,1% (8,4%) o'sdi. Iste'mol tovarlari ishlab chiqarish o'tgan yilning shu davriga nisbatan 7,7% ga oshdi va oziq-ovqat mahsulotlari ishlab chiqarish jadal sur'atlarda o'sib bormoqda.

Foydalanilgan adabiyotlar

1. <https://bodyandface.ru/uz/senses/sovremennye-modeli-ekonomicheskogo-rosta-sravnitelnyi.html>
2. J. M. Keynes va Xarrod-Domarning iqtisodiy o'sish modellar
3. <https://stat.uz/uz/>

TA'LIM JARAYONIDA MASOFAVIY TA'LIMNING AFZALLIKLARI

Shernafasova Husniyo Ravshanbekovna

Urganch davlat universiteti

“Maktabgacha ta'lim metodika”si kafedrasi o'qituvchisi

Annotatsiya: Ushbu maqolada o'qituvchilarning pedagogik faoliyatida axborot texnologiyasidan foydalangan holda masofaviy ta'limdan foydalanish hamda masofaviy ta'limni qo'llashning bir qator ustunlik va qulaylik tomonlari haqida so'z boradi.

Kalit so'zlar: Masofaviy ta'lim, internet, internet texnologiyalari, axborot texnologiyalari, videokonferensiya, masofaviy ta'lim afzalliklari.

Ta'lim tizimida o'quv jarayonini yangidan isloh qilish, yangi axborot texnologiyalariga asoslangan o'qitish usullarini ishlab chiqish, ularni keng joriy qilish bugunning talabidir. Bunda masofaviy ta'lim tizimini joriy qilish maqsadga muvofiqdir. O'tgan asring 90-yillari boshlarida internetning keng ommalashishi, — butun dunyo ta'lim tizimiga yangi “Masofaviy ta'lim” yo'nalishini olib kirdi. Masofaviy ta'lim — bu axborot va kommunikatsiya texnologiyalari internet, elektron pochta, video konferensiya, audio, video ma'lumotlar va multimedia o'quv qo'llanmalariga asoslangan uzoqdan turib o'qitish, o'rgatish usulidir. Masofaviy ta'limda talabdan doimiy faoliyat interaktiv o'qitish talab etiladi. Bu esa mutaxassisning bilimi va qobiliyatini sifat xususiyatlarini oshiradi. Masofali o'qitishda o'qituvchi va talaba bir-biridan ancha uzoqda joylashgan holda ishlaydi. Lekin ular maxsus usullar yordamida tashkil etilgan o'quv kurslari, nazorat formalari, elektron pochta yordamidagi kommunikatsiya usullari va boshqa internet texnologiyalari yordamida doimiy o'zaro aloqada bo'lishadi.

Internet-texnologiyalar asosida masofali ta'lim, bu professional ta'limning zamonaviy universal shakli bolib, u o'rganuvchilarning individual so'rovlariga va ularning mutaxassisliklariga mo'ljallangan. Masofaviy o'qitish barcha xohlovchilarga o'zlarining individual xususiyatlariga muvofiq professional darajalarini oshirish imkoniyatini beradi. O'qitishning bunday usulida tinglovchi o'quv-metodik materiallarni aniq bir vaqtlarda mustaqil tarzda, interaktiv rejimda o'zlashtiradi, test sinovlaridan o'tadi, o'qituvchi rahbarligida nazorat ishlarini bajaradi va “virtual” o'quv guruhidagi boshqa tinglovchilar bilan o'zaro aloqa qiladi.

Masofaviy o'qitishning quyidagi afzalliklari ajralib turadi:

- tinglovchilar sonini oshishi;
- fan sohalaridagi ilg'or o'qituvchilar, olimlarning ma'ruza ishlariga jalb etilishi;

- turli davlatlardagi tinglovchilar va o'qituvchilarning birlashuvi;
- o'quv jarayonining faol o'qitish usullari va yangi pedagogik texnologiyalarni qo'llagan holda tashkil etilishi;
- tinglovchilarning bevosita kommunikatsiya yangiliklarini o'zlashtirishi.

Masofaviy ta'lim texnologiyasi o'tgan asrning boshlaridan beri ko'rib kelinadi.

Butun dunyoda noan'anaviy ta'lim shakllarini qo'llagan oliy o'quv yurtlari 1900—1960-yillarda 79 ta, 1960—1970-yillarda 70 ta, 1970—1980-yillarda 187 ta, 1980—1995-yillarda — 700 tani tashkil etgan. Internet ma'lumotlaridan bu ko'rsatkich 1995-yildan hozirgi kungacha 1500 tadan oshib ketganini ko'rish mumkin. Chet el ekspertlarining fikricha, 2025-yilga borib an'anaviy universitetlar o'rnini virtual (MT) universitetlar egallashi mumkin.

Masofaviy ta'limni qo'llashning bir qator ustunlik va qulaylik tomonlari mavjud, jumladan:

- ta'lim vaqti ixtiyoriy, talaba istagan vaqtida o'qishi, o'rganishi mumkin;
- mashg'ulotlarni auditoriyada o'tish shart emas;
- talabalarga mustaqil shug'ullanishni o'rgatadi;
- o'qituvchilardan yuqori tayyorgarlikni talab qiladi;
- talabalar amaliy va sifatli bilim olishlari mumkin;
- talabalarning mustaqil fikrlash va qaror qabul qilish qobiliyati rivojlanadi;
- talabalarda texnik qurilmalar bilan ishlash, kompyuter, internet, elektron pochta tizimlaridan foydalanish ko'nikmasi rivojlanadi;
- ta'lim arzoniga tushadi. Ayniqsa, kam ta'minlangan oilalardagi iqtidorli yoshlarning bilim olishiga yangi sharoit paydo bo'ladi;
- agar ta'lim olishga vaqt kam bo'lsa yoki ta'lim muassasasi yashash joyidan uzoqda bo'lsa, kishi o'zi uchun qulay vaqtda ishdan ajralmagan holda ta'lim olishi mumkin;
- ta'lim olish chegara tanlamaydi, ya'ni talabalar boshqa joylarda viloyatda turib ham bilim olishi mumkin.

Masofaviy ta'lim kurslari katta yoshdagilar, o'z mutaxassisligini yoki malakasini oshirmoqchi bo'lganlar, o'qish uchun vaqti chegaralanganlar yoki salomatligi bo'yicha cheklangan kishilar uchun eng qulay o'qish shakli hisoblanadi.

Hozirgi zamon mutaxassisi qaysi sohada ishlamasin, undan o'zining sohasiga tegishli hodisa va voqeadan xabardor bo'lish va bilim saviyasini doimiy ravishda oshirib borishi talab etilmoqda. Yuqoridagilarni xulosa qilib shuni aytish mumkinki, masofaviy ta'lim elementlarini ta'lim muassasalariga joriy etilishi har tomonlama foyda keltiradi. Barcha ta'lim tizimida bu kompleksni joriy qilish uchun barcha shart-sharoitlar mavjud. Axborot - kommunikatsiya texnologiyalari ta'lim jarayonida (xususan, masofaviy ta'lim jarayonini) qo'llash asosan ikki xil ko'rinishda amalga

oshiriladi. Birinchi sharti bu texnik jihozlar bo'lsa, ikkinchisi sharti esa maxsus dasturiy ta'minotlar bilan ta'minlanganligidir.

Foydalanilgan adabiyotlar

1. Innovatsion ta'lim texnologiyalari / Muslimov N.A., Usmonboeva M.X., Sayfurov D.M., Turaev A.B. - T.: "Sano standart" nashriyoti, 2015. - 81-b
2. Djuraev R.X. Ta'limda interfaol texnologiyalar. – Toshkent. "Sano - Standart" MCHJ bosmaxonasi, 2010.
3. <http://www.ziyonet.uz>.

**MINTAQANI BARQAROR IQTISODIY RIVOJLANTIRISHDA KICHIK
BIZNES VA XUSUSIY TADBIRKORLIK SUBYEKTLARINING ROLINI
OSHIRISH**

Toshkent davlat iqtisodiyot universiteti

Magistr: Xurammov O'lmasjon Nizomiddin o'g'li

Annotatsiya: Ushbu maqolada, mintaqani barqaror iqtisodiy rivojlantirishda kichik biznes va xususiy tadbirkorlik subyektlarining rolini oshirish, aslida kichik biznes va xususiy tadbirkorlik nima uchun mamlakatga muhimligi haqida so'z yuritilgan.

Kalit so'zlar: kichik biznes, xususiy biznes, kapital taqchillik, strategik vazifa, korxonalar

Annotation: This article talks about increasing the role of small business and private entrepreneurship in the sustainable economic development of the region, and why small business and private entrepreneurship are important for the country.

Keywords: small business, private business, capital shortage, strategic task, enterprise

Аннотация: В данной статье говорится о повышении роли малого бизнеса и частного предпринимательства в устойчивом экономическом развитии региона, а также о том, почему малый бизнес и частное предпринимательство важны для страны.

Ключевые слова: малый бизнес, частный бизнес, дефицит капитала, стратегическая задача, предприятие.

O'zbekistonda amalga oshirilayotgan iqtisodiy islohotlarning hozirgi bosqichi kichik biznes va xususiy tadbirkorlikni rivojlantirish, unga keng iqtisodiy erkinlik berish bilan tavsiflanadi. Shu jihatdan, hozirgi kunda respublikamizda kichik biznes va tadbirkorlik faoliyatini rivojlantirishga alohida e'tibor berilmoqda. Chunki, kichik biznes va tadbirkorlik sohasini rivojlantirish masalasiga davlatimiz iqtisodiy siyosatining strategik vazifasi sifatida qaralmoqda. Kichik biznes kapital taqchilligi sharoitida ko'p mablag' talab etmaydigan xo'jalik faoliyati sifatida resurslar aylanmasining yuqori sur'atlarini ta'minlaydi, iqtisodiyotni qayta qurish, iqtisodiy nobarqarorlik va resurslar cheklanganligi sharoitida iste'mol bozorini shakllantirish va uni to'ldirish muammosini tez hamda tejamli tarzda hal etadi. Kichik korxonalar iste'mol talabining o'zgarishiga darhol moslashadi va shu yo'l bilan iste'mol bozoridagi zaruriy muvozanatni ta'minlaydi. Kichik biznes yangi ish o'rinlarini yaratishi bilan ishsizlik muammosini hal etishda muhim rol o'ynaydi. Hozirgi paytda ushbu soha nafaqat iqtisodiyotning o'sish sur'atlarini jadallashtirishda, balki

mamlakatimiz uchun nihoyatda muhim bo'lgan bandlik va aholi daromadlarini oshirish masalalarini hal etishda ham etakchi o'rin tutmoqda. Oxirgi yillarda respublikamizda kichik biznes va xususiy tadbirkorlik bilan shug'ullanuvchi korxonalar soni yil sayin ortib borayotgani sohaning izchil rivojlanayotganligidan dalolat beradi.

Davlatimiz rahbari tomonidan «Kichik biznes va xususiy tadbirkorlik yili» bo'yicha qabul qilingan davlat dasturida quyidagi asosiy ustuvor yo'nalishlarga alohida e'tibor qaratish zarurligi ko'rsatib o'tildi.

Birinchi navbatda kichik biznes va xususiy tadbirkorlik subyektlarining huquq va manfaatlarini himoya qilish, ushbu soha rivoji uchun yanada keng yo'l ochib berish maqsadida mavjud normativhuquqiy bazani tanqidiy nuqtai nazardan qayta ko'rib chiqish, yangi qonun hujjatlarini qabul qilish lozim.

Ikkinchi ustuvor yo'nalish - kichik biznes va xususiy tadbirkorlik faoliyati uchun yanada qulay muhit yaratishdan iborat. Ma'lumki, so'ngi yillarda tadbirkorlik sohasida o'z ishini ochish uchun ruxsat olish, soliq, moliya va statistika organlariga hisobtopshirish masalalarini tartibga solish bo'yicha ancha ishlar qilindi va qilinmoqda. Ayni paytda kichik biznes subyektlarining eneigiya, gaz, suv va kanalizasiya, issiqlik ta'minoti va boshqa shu kabi muhandislik-kommunikasiya tarmoqlariga ulanishi yoki ulami qurishda ishtirok etishi uchun ruxsat olish tartib – qoidalarini soddalashtirish masalasi bo'yicha ham qo'shimcha chora-tadbirlar belgilanishi zarur.

Uchinchi muhim masala kichik biznes va xususiy tadbirkorlik sohasi uchun soliq va boshqa to'lovlar borasida qulaylik va engilliklar yaratish bilan bogliqdir.

To'rtinchidan, kichik biznes subyektlariga ishlab chiqarishni modernizatsiya qilish va texnologik yangilash uchun o'rta va uzoq muddatga mo'ljallangan kreditlar berish tizimini yanada takomillashtirish, mavjud muammolarning echimi bo'yicha amaliy choratadbirlar ishlab chiqish zarur.

Beshinchidan, kichik biznes va xususiy tadbirkorlik subyektlarining tashqi iqtisodiy faoliyat sohasida ishtirok etishi, ularning eksport salohiyatini oshirish, mintaqa va jahon bozorlariga chiqishini kengaytirish muammosini hal etishga jiddiy ahamiyat qaratish lozim.

Oltinchidan, yuqori texnologiyalarni talab etadigan iqtisodiyot tarmoqlarida innovatsion texnologiyalarga asoslangan kichik biznes va xususiy tadbirkorlikni rivojlantirishga keng yo'l ochib berish zarur.

Ushbu soha nafaqat milliy iqtisodiyotning o'sish sur'atlarini jadallashtirish, balki bugungi kun uchun dolzarb hisoblangan aholini ish bilan ta'minlash va turmush darajasini oshirish masalalarini hal etishda ham etakchi o'rin tutmoqda.

O'zbekistonda ijtimoiy yo'naltirilgan bozor iqtisodiyotini barpo etishning asosiy maqsadlaridan biri mamlakatda kichik biznes va xususiy tadbirkorlik shakllarini ustuvor rivojlantirishdan iborat. Bu maqsadni amalga oshirish uchun iqtisodiy

islohotlar o'tkazilmoqda, uning rolini oshirish uchun yirik institusional asoslar yaratilmoqda.

Tadbirkorlik faoliyatini tashkil etish va uni kafolatlovchi huquqiy -me'yoriy hujjatlar, tadbirkorlarga

ko'maklashuvchi nodavlat tashkilotlar, korxonalar shularjumlasiga kiradi. O'zbekistonda kichik biznes va xususiy tadbirkorlik korxonalari majmuini tashkil etish muvaffaqiyatli bormoqda. Innovasion iqtisodiy rivojlanish yo'liga o'tishda kichik va xususiy tadbirkorlikning rolini oshirish quyidagi yo'nalishlar orqali amalga oshirilishi maqsadga muvofiq:

- ishlab chiqarishda innovatsiya va nanotexnologiyalami qo'llash;
- muqobil energiya turlaridan foydalanish, ayniqsa quyosh energiyasidan foydalanish;
- farmakologiya va farmasevtika sohasi salohiyatidan foydalanish;
- ishlab chiqarishda biotexnologiyalarni qo'llash;
- kam suv talab qiladigan texnologiyalami ishlab chiqish va amaliyotga joriy qilish;
- qishloq xo'jaligi ekinlari yangi serhosil navlarini, mahsuldor chorva mollari turlarini yaratish;
- sanoat va maishiy chiqindilarni qayta ishlash va h.k.

Agarda biz zamonaviy, ilg'or va tejamkor texnologiyalardan foydalanishga hamda tovarlarning yuqori sifati va iste'mol xususiyatlarini ta'minlashga xizmat qiladigan innovatsion texnika va texnologiyalami yaratish tizimini joriy etsak, bu sohaga yoshlarni jalb qilgan holda, aholimizning ichki ehtiyojlarini ta'minlash bilan birgalikda, eksport qilishga xizmat qiladigan raqobatbardosh, sifatli mahsulotlarni ishlab chiqarishni yanada ko'chaytirishga erishishimiz mumkin.

Kichik biznes va xususiy tadbirkorlik subyektlarini innovatsion asosda rivojlantirishda quyidagilarni hisobga olish maqsadga muvofiqdir:

Birinchidan, sanoat korxonalarini xodimlarni rag'batlantirib ularni ko'proq marketing tadqiqotlarini olib borishga jalb qilish orqali, yangi innovatsion g'oyalarni ishlab chiqarishga yo'naltirish;

Ikkinchidan, sanoat korxonalarida ishlayotgan yosh xodimlar tomonidan yaratilayotgan innovatsion loyihalarni amaliyotda qo'llashdan oldin korxonalar xududiga tegishli joylarda sinov maydonchalarini tashkil etishni yo'lga qo'yish;

Uchinchidan, kichik biznes vakillari va xususiy tadbirkorlar uchun kreditlar va ular uchun zarur resurslaridan foydalanish imkoniyatini kengaytirish va yaratilayotgan innovatsion loyihalarni kreditlash tizimini yaratish;

To'rtinchidan, viloyatlarning chekka tumanlarida ishlab chiqarishda eng muhim omil bo'lgan elektr energiyasi, tabiiy gaz, ichimlik suvi va shu kabi kommunal xizmatlar uzluksizligini ta'minlash bilan bog'liq bo'lgan muammolarni hal etish;

Beshinchidan, yaratilgan innovatsion mahsulotlar va minisexlar savdo yarmarkalarini tashkil etish;

Oltinchidan, kichik biznesning eksport salohiyatini rivojlantirish uchun zarur tashkiliy, huquqiy, moliyaviy mexanizmlarini shakllantirish va sharoitlarni yanada yaxshilash orqali kelgusida chetga xomashyo emas, balki yuqori qo‘shimcha qiymatga ega tayyor mahsulotni eksport qilishga erishish.

Xulosa

Xulosa o‘rnida shuni ta’kidlash lozimki, hozirgi raqobat kuchayib borayotgan sharoitda kichik biznes subyektlari o‘z faoliyatlarida doimo yangi innovatsiyalarni qo‘llamasdan, yirik korxonalar bilan hamkorlikni yaxshi yo‘lga qo‘ymasdan bozorga yangi mahsulot yoki texnologiyalarni kiritishlari mushkuldir. Bunda kichik biznes korxonasining boshqaruv faoliyatiga innovatsion menejment usul va texnologiyalarini tadbiiq etish, amaldagi boshqaruv usullarini muntazam ravishda takomillashtirib borish kichik biznes subyektining kelgusidagi muvaffaqiyatini belgilab beradi.

Foydalanilgan adabiyotlar:

1. «Tadbirkorlik to‘g‘risida»gi O‘zbekiston Respublikasi qonuni. T.: O‘zbekiston, 1991.
2. «Kichik va xususiy tadbirkorlikni rivojlantirishni rag‘batlantirish to‘g‘risida»gi O‘zbekiston Respublikasi qonuni. T.: O‘zbekiston, 1995.
3. O‘zbekiston Respublikasi Prezidentining Farmoni. Ta’lim muassasalarining bitiruvchilarini tadbirkorlik faoliyatiga jalb etish borasidagi qo‘shimcha chora-tadbirlar to‘g‘risida. 2010-yil 28 iyul.
4. O‘zbekiston Respublikasi Prezidentining Farmoni. Monopoliyaga qarshi ishlarni tartibga solish va raqobatni rivojlantirish tizimini yanada takomillashtirish chora-tadbirlari to‘g‘risida. 2010-yil 26 fevral, PF-4191-son.
5. O‘zbekiston Respublikasi Prezidentining qarori. «Barkamol avlod yili» Davlat dasturi to‘g‘risida. 2010-yil 27 yanvar.
6. O‘zbekiston Respublikasi Prezidentining qarori. Mamlakatimizda nooziq-ovqat iste’mol tovarlari ishlab chiqarishni kengaytirishni rag‘batlantirishga doir qo‘shimcha chora-tadbirlar to‘g‘risida. 2009-yil 28 yanvar, PQ-1050-son.

**MEVA-SABZAVOTCHILIK, G'ALLACHILIK VA CHORVACHILIK
KLASTER FAOLIYATINI INNOVATSION RIVOJLANTIRISH YO'LLARI**

*Magistr: Shorustamov Shavkat Shorasul o'g'li
Toshkent davlat iqtisodiyot universiteti*

Annotatsiya: Ushbu maqolada, meva sabzavot, g'alla, chorva mollarining yetishtirish klasterlarida innovatsion rivojlantirish yo'llari haqida so'z yuritilgan.

Kalit so'zlar: mevachilik, sabzavotchilik, g'allachilik, chorvachilik, eksport, import, integratsiya, kooperatsiya, jamg'arma.

Annotation: This article talks about ways of innovative development in clusters of fruit, vegetable, grain, and livestock production.

Keywords: fruit growing, vegetable growing, grain growing, cattle breeding, export, import, integration, cooperation, savings.

Аннотация: В данной статье говорится о путях инновационного развития кластеров плодовоовощного, зернового и животноводческого производства.

Ключевые слова: пловодство, овощеводство, зерноводство, животноводство, экспорт, импорт, интеграция, кооперация, сбережения.

O'zbekiston Respublikasi Prezidentining qarori

Meva-sabzavotchilik sohasida mahsulot ishlab chiqarish, qayta ishlash, saqlash, xizmat ko'rsatish va sotish (eksport qilish) jarayonlarini o'zaro integratsiya qilish, klasterlar (kooperatsiya) faoliyatini rivojlantirish, oziq-ovqat xavfsizligini ta'minlash va eksport hajmini oshirish maqsadida:

1. Shunday tartib o'rnatilsinki, unga ko'ra **2022–yil 1–yanvardan boshlab** Qishloq xo'jaligini davlat tomonidan qo'llab-quvvatlash jamg'armasi (keyingi o'rinlarda – Jamg'arma) mablag'lari hisobidan tijorat banklari orqali quyidagilarga:

a) fermer, dehqon xo'jaliklari va boshqa mahsulot yetishtiruvchilarga – meva, uzum, sabzavot, kartoshka, poliz ekinlari, ko'katlar va dorivor o'simliklar, dukkakli va moyli ekinlarni yetishtirish uchun hosil qiymatining **50 foizigacha** yillik **14 foiz** (shundan **2 foizi** bank marjasi) stavkada **6 oylik** imtiyozli davr bilan **12 oy** muddatga kreditlar ajratiladi;

b) meva-sabzavotlarni qayta ishlovchi, saqlovchi va eksport qiluvchilarga – yetishtirilgan qishloq xo'jaligi mahsulotlarini xarid qilishga talab etiladigan aylanma mablag'larni to'ldirish uchun yillik **14 foiz** (shundan **2 foizi** bank marjasi) stavkada **12 oylik** “revolver” kredit ajratiladi. Bunda, ushbu kredit hisobidan klaster va kooperatsiyalarning tijorat banklaridan olingan boshqa kreditlarini so'ndirishga yo'l qo'yilmaydi.

2. Mazkur qarorning 1-bandida ko‘zda tutilgan tadbirlarni moliyalashtirish uchun Moliya vazirligi tomonidan O‘zbekiston Respublikasi Respublika byudjetidan Jamg‘armaga **2 trillion**so‘m byudjet ssudasi ajratiladi.

Moliya vazirligi Qishloq xo‘jaligi vazirligining asoslangan hisob-kitoblariga asosan kelgusi yillar hosilini moliyalashtirish uchun talab etiladigan mablag‘larning Jamg‘armaga ajratib borilishini ta‘minlasin.

3. Belgilansinki, **2022–yil 1–martdan** boshlab:

a) meva-sabzavotchilik klasterlari (kooperatsiyalar) va fermer xo‘jaliklariga – eksport shartnomasi mavjud bo‘lib, meva-sabzavot **hosilini xavf-xatardan sug‘urtalash xizmatidan foydalanganda to‘langan** sug‘urta mukofotining **50 foizi**, biroq sug‘urta pulining **1 foizidan** ortiq bo‘lmagan qismi qoplab beriladi. Bunda, sug‘urta puli xavf-xatardan sug‘urta qilinayotgan hosil qiymatining **70 foizidan** kam bo‘lishi mumkin emas;

b) meva-sabzavotchilik klasterlariga (kooperatsiyalarga) – xorijdan malakali agronom, entomolog, laboratoriya mutaxassislarini jalb qilish xarajatlarining **50 foizi**, biroq bir oyga **1 nafar** mutaxassis uchun **1 ming AQSH dollari** ekvivalentidan oshmagan qismi Qishloq xo‘jaligi vazirligining tuman bo‘limlari orqali kompensatsiya qilinadi. Bunda, meva-sabzavotchilik klasterlariga o‘ziga birlashtirilgan mahsulot yetishtiruvchilar uchun bog‘ va tokzorlarni barpo etish, sabzavot, kartoshka, poliz, dukkakli va moyli ekinlarni yetishtirish bo‘yicha seminar-treninglar o‘tkazish tavsiya etiladi;

d) mazkur bandda ko‘zda tutilgan kompensatsiya xarajatlari Qishloq xo‘jaligi vazirligining buyurtmasi asosida O‘zbekiston Respublikasining Respublika byudjetidan moliyalashtiriladi.

4. Mazkur qarorning 1- va 3-bandlarida nazarda tutilgan preferensiya va davlat tomonidan qo‘llab-quvvatlash tadbirlari qishloq xo‘jaligi mahsulotlarini yetishtiruvchi, ularni xarid qiluvchi tashkilot hamda tijorat banki o‘rtasida tuzilgan shartnomalarga ega bo‘lgan, shuningdek, ushbu shartnomalarni Yagona elektron shartnomalar axborot portalida ro‘yxatdan o‘tkazgan tadbirkorlik subyektlariga nisbatan tatbiq etiladi.

Davlat soliq qo‘mitasi (Sh.D. Kudbiyev) mazkur bandda nazarda tutilgan shartnomalarni Yagona elektron shartnomalar axborot portalida ro‘yxatdan o‘tkazish uchun **2022-yil 1-fevralga qadar** texnik imkoniyatlarni yaratsin.

5. Qishloq xo‘jaligi vazirligi, Moliya vazirligi hamda Iqtisodiy taraqqiyot va kambag‘allikni qisqartirish vazirligining Qoraqalpog‘iston Respublikasi va viloyatlarda Jahon bankining “O‘zbekiston Respublikasi qishloq xo‘jaligini modernizatsiya qilish” loyihasi doirasida jalb etilgan **65 million AQSH dollari** miqdoridagi mablag‘lari hisobidan kichik agrologistika markazlarini barpo etish to‘g‘risidagi taklifiga rozilik berilsin.

Qishloq xo'jaligi vazirligi Moliya vazirligi bilan birgalikda **ikki oy muddatda** xususiy sektorni jalb qilgan holda kichik agrologistika markazlarini barpo etish tartibini ishlab chiqib, belgilangan tartibda tasdiqlasin.

Qaror ijrosini har chorakda muhokama qilib borish, ijro uchun mas'ul idoralar faoliyatini muvofiqlashtirish va nazorat qilish O'zbekiston Respublikasi Bosh vazirining o'rinbosarlari Sh.M. G'aniyev va J.A. Qo'chqorov zimmasiga yuklansin.

O'zbekiston Respublikasi Prezidenti Sh.Mirziyoyev

O'ZBEKISTON RESPUBLIKASI PREZIDENTINING QARORI
CHORVACHILIKNI YANADA RIVOJLANTIRISH VA CHORVA OZUQA
BAZASINI MUSTAHKAMLASH CHORA-TADBIRLARI TO'G'RISIDA

Chorvachilik tarmoqlarini yanada rivojlantirish, chorvachilik xo'jaliklarini moliyaviy qo'llab-quvvatlash, chorva ozuqa bazasini yanada ko'paytirish, shuningdek, aholining yirik chorvachilik xo'jaliklari va chorvachilik mahsulotlarini qayta ishlovchilar bilan hamkorlikdagi faoliyati asosida (keyingi o'rinlarda — kooperatsiya usulida) o'z xonadonlarida chorva mollarini boqishini tashkil etish va chorva ozuqa bazasiga bo'lgan talabini qondirish maqsadida:

1. Quyidagilar:

paxta va g'alla yetishtiruvchi subyektlar tomonidan 2 million gektar sug'oriladigan yer maydonining 10 foiziga almashlab ekish ta'minlanadigan yer maydonlari hajmi [1-ilovaga](#) muvofiq;

2022 — 2024-yillarda paxta-to'qimachilik, g'allachilik va sholichilik klasterlari tomonidan tashkil etiladigan chorvachilik komplekslarida chorva bosh sonini ko'paytirish va chorvachilik mahsulotlarini ishlab chiqarish prognoz ko'rsatkichlari [2-ilovaga](#) muvofiq tasdiqlansin.

2. Bosh vazir o'rinbosari Sh. G'aniyev, Qoraqalpog'iston Respublikasi Vazirlar Kengashi, viloyatlar hokimliklari hamda Veterinariya va chorvachilikni rivojlantirish davlat qo'mitasi (B. Norqobilov):

Qishloq xo'jaligi vazirligi bilan birgalikda mazkur qarorga [1-ilovaga](#) muvofiq hajmdagi yer maydonlarida beda va chorva ozuqa ekinlari ekilishini;

“O'zbekiston paxta-to'qimachilik klasterlari” uyushmasi hamda paxta-to'qimachilik, g'allachilik va sholichilik klasterlari bilan birgalikda mazkur qarorga [2-ilovaga](#) muvofiq klasterlar tomonidan 500 — 1 000 boshga mo'ljallangan chorvachilik komplekslari tashkil etilishini ta'minlasin.

3. Qoraqalpog'iston Respublikasi Vazirlar Kengashi va viloyatlar hokimliklari:

Veterinariya va chorvachilikni rivojlantirish davlat qo'mitasi bilan birgalikda 2022-2023-yillarda har bir tumanda kamida 1 tadan go'sht va sut mahsulotlarini

yetishtiruvchi va qayta ishlovchi korxonalar tomonidan aholi xonadonlariga kooperatsiya usulida chorva mollari yetkazib berishni va yetishtirilgan mahsulotlarni qayta ishlash va sotishni tashkil etsin;

Qishloq xo'jaligi vazirligi bilan birgalikda o'zlashtiriladigan va bo'sh turgan yer maydonlari hisobidan aholi xonadonlariga kooperatsiya usulida chorva mollari yetkazib berishni va yetishtirilgan chorva mahsulotlarini qayta ishlashni tashkil etgan go'sht va sut mahsulotlarini yetishtiruvchi va qayta ishlovchi korxonalariga, aholiga chorva ozuqasini yetkazib berish sharti bilan, chorva bosh soniga mutanosib ravishda ozuqa yerlarining ochiq elektron tanlov asosida ijaraga berilishini ta'minlasin;

ozuqa bazasini yetishtirish uchun sug'oriladigan yer maydonlari yetishmovchiligi mavjud bo'lgan tumanlarda go'sht va sut mahsulotlariga bo'lgan iste'mol talabini to'liq qondirish maqsadida kooperatsiya usulida go'sht va sut mahsulotlarini yetishtirish va qayta ishlashni yo'lga qo'ygan xo'jalik yurituvchi subyektlarga Qoraqalpog'iston Respublikasi va viloyatlar chegaralari doirasida bir tumanda kooperatsiya usulida go'sht va sut mahsulotlarini yetishtirishni tashkil etish hamda boshqa tumanda ozuqa ekinlarini yetishtirish uchun ochiq elektron tanlov asosida sug'oriladigan yerlar ajratishni ta'minlasin. Bunda, kooperatsiya usulida faoliyat olib boruvchi subyektlarga mazkur qarorda belgilangan barcha imtiyozlar qo'llaniladi.

4. Shunday tartib o'rnatilsinki, unga ko'ra kooperatsiya usulida go'sht va sut mahsulotlarini yetishtirish va qayta ishlashni yo'lga qo'ygan xo'jalik yurituvchi subyektlarga:

Oldingi tahrirga qarang.

Tadbirkorlik faoliyatini qo'llab-quvvatlash davlat jamg'armasi hisobidan chorvachilik bo'yicha, shu jumladan chorva komplekslarini qurish, yirik va mayda shoxli nasldor chorva mollarini xarid qilish, chorva mahsulotlarini yetishtirish va qayta ishlash bo'yicha loyihalarni amalga oshirish uchun umumiy qiymati 5 milliard so'mdan, foiz stavkasi Markaziy bank asosiy stavkasining 1,5 baravaridan oshmagan tijorat banklarining milliy valyutada ajratiladigan kredit va lizinglari bo'yicha uning asosiy stavkadan oshgan, biroq asosiy stavkaning 30 foizidan ko'p bo'lmagan qismini qoplash uchun uch yil muddatgacha kompensatsiya hamda kredit summasining 50 foizigacha (50 foizi ham kiradi), biroq umumiy qiymati 2,5 milliard so'mdan oshmagan miqdorda kafillik taqdim etiladi;

(4-bandning ikkinchi xatboshisi O'zbekiston Respublikasi Prezidentining 2022-yil 9-iyundagi PF-150-sonli Farmoni tahririda — Qonunchilik ma'lumotlari milliy bazasi, 10.06.2022-y., 06/22/150/0516-son — 2022-yil 1-iyuldan kuchga kiradi)

chorvachilik yo'nalishida jalb qilinadigan xalqaro moliya institutlarining kredit mablag'lari 10 yil muddatga 3 yil imtiyozli davr bilan ajratiladi.

Tijorat banklariga chorvachilik sohasidagi loyihalarni moliyalashtirish, shu jumladan aylanma mablag'larni to'ldirish va modernizatsiya qilish uchun mazkur qaror qabul qilingunga qadar ajratilgan kreditlarning qaytarish muddatini o'n yilgacha tadbirkorlarning arizalariga ko'ra uzaytirish tavsiya etilsin.

5. Belgilansinki, 2022-yil 1-yanvardan boshlab 2023-yil 31-dekabrqa qadar:

qo'shilgan qiymat solig'i to'lovchisi bo'lgan chorvachilik xo'jaliklariga — o'z xo'jaliklarida va aholi xonadonlari bilan birgalikda kooperatsiya usulida yetishtirilib, go'sht uchun realizatsiya qilingan yirik va mayda shoxli qoramollar tirik vaznining har bir kilogrammi uchun subsidiyaning miqdori 2 000 so'mdan 4 000 so'mga hamda sutning har bir litri uchun 200 so'mdan 400 so'mga oshiriladi. Bunda, subsidiya qo'shilgan qiymat solig'idan vaqtinchalik ozod qilish bo'yicha imtiyoz amalda bo'lgan davr uchun ham to'lanadi;

chorvachilik xo'jaliklari tomonidan kredit va lizing shartlari asosida xarid qilingan qishloq xo'jaligi texnikalari kredit va lizing foizi xarajatlarining 10 foiz punktidan ortiq qismi Moliya vazirligi huzuridagi Qishloq xo'jaligini davlat tomonidan qo'llab-quvvatlash jamg'armasi tomonidan respublika budjeti hisobidan qoplab beriladi;

ozuqa ekin yer maydonlarida yomg'irlatib va tomchilatib sug'orish texnologiyalarini joriy etgan chorvachilik xo'jaliklariga uning har bir gektari uchun 8 million so'm miqdorida respublika budjeti hisobidan belgilangan tartibda subsidiya ajratiladi;

gidroponika usulida chorva mollariga ozuqa yetishtirish uskunalari xarid qilish xarajatining 20 foizi respublika budjeti hisobidan qoplab beriladi. Bunda, mazkur uskuna qiymatining 100 million so'mdan oshmagan qismi qoplanadi.

6. Tadbirkorlik subyektlari tomonidan o'rnatilgan tartibda shakllantiriladigan ro'yxat bo'yicha xorijdan olib kelinadigan, ishlab chiqarilganiga 5 yildan oshmagan ozuqa ekinlarini ekish, yig'ish va ozuqa tayyorlash qishloq xo'jaligi texnikalari, ularning butlovchi buyumlari va ehtiyot qismlari, istisno tariqasida, 2025-yil 1-martga qadar bojxona to'lovlaridan (qo'shilgan qiymat solig'i va bojxona rasmiylashtiruv yig'imlaridan tashqari) va utilizatsiya yig'imidan ozod qilinsin hamda tadbirkorlik subyektlariga "erkin muomalaga chiqarish" bojxona rejimiga joylashtirilgan sanadan boshlab qo'shilgan qiymat solig'ini 180 kungacha bo'lgan muddatga kechiktirib to'lashga ruxsat berilsin.

7. Suv xo'jaligi vazirligi Qishloq xo'jaligi vazirligi bilan birgalikda bir oy muddatda har bir tumanning konturlari kesimida vegetatsiya davrida ajratiladigan suv limitlari hamda ozuqabop ekin turlarining suvga bo'lgan talabidan kelib chiqqan holda, kundalik ravishda yangilab boriladigan sug'orish grafiklari haqidagi axborotni o'z ichiga oluvchi elektron onlayn platformani tashkil etsin.

8. Quyidagilarga:

a) O‘zbekiston Respublikasi Bosh vazirining o‘rinbosari Sh. G‘aniyev, Qoraqalpog‘iston Respublikasi Vazirlar Kengashi Raisi va viloyatlar hokimlari zimmasiga:

paxta va g‘alla yetishtiruvchi subyektlar tomonidan mazkur qarorga [1-ilorvaga](#) muvofiq hajmdagi yer maydonlarida beda va chorva ozuqa ekinlarini ekish;

paxta-to‘qimachilik, g‘allachilik va sholichilik klasterlari tomonidan mazkur qarorga [2-ilorvaga](#) muvofiq chorvachilik komplekslarini tashkil etish;

har bir tumanda kamida 1 tadan go‘sh va 1 tadan sut yo‘nalishida go‘sh va sut mahsulotlarini yetishtiruvchi va qayta ishlovchi korxonalar tomonidan aholi xonadonlariga kooperatsiya usulida chorva mollari yetkazib berishni va yetishtirilgan chorva mahsulotlarini qayta ishlashni tashkil etish;

b) Davlat soliq qo‘mitasi raisi Sh. Kudbiyev zimmasiga:

yirik va mayda shoxli qoramollar tirik vaznining har bir kilogrammi uchun hamda sutning har bir litri uchun subsidiya olgan xo‘jalik subyektlari qo‘shilgan qiymat solig‘i to‘lovchisi sifatida soliq organlarida ro‘yxatdan o‘tganligini nazorat qilib borish;

mazkur qarorga [1-ilorvaga](#) muvofiq hajmdagi yer maydonlarida beda va chorva ozuqa ekinlari ekilganligini nazorat qilib borish hamda har chorakda Chorvachilik va uning tarmoqlarini rivojlantirish Respublika kengashiga axborot kiritib borish;

v) suv xo‘jaligi vaziri Sh. Xamrayev zimmasiga elektron onlayn platformaning belgilangan muddatda ishga tushirilishini va uning doimiy ravishda yangilab borilishini ta‘minlash;

g) Veterinariya va chorvachilikni rivojlantirish davlat qo‘mitasi raisi B. Norqobilov va “O‘zbekchorvanasi” agentligi direktori B. Atamurodov zimmasiga qarorning o‘z vaqtida va samarali ijro etilishini ta‘minlash hamda yuzaga keladigan muammolarni bartaraf etish yuzasidan Chorvachilik va uning tarmoqlarini rivojlantirish Respublika kengashiga hamda Vazirlar Mahkamasiga takliflar kiritish bo‘yicha javobgarlik yuklansin.

9. Veterinariya va chorvachilikni rivojlantirish davlat qo‘mitasi Qishloq xo‘jaligi vazirligi, Adliya vazirligi, boshqa manfaatdor vazirlik va idoralar bilan birgalikda ikki oy muddatda qonunchilik hujjatlariga ushbu qarordan kelib chiqadigan o‘zgartirish va qo‘shimchalar to‘g‘risida Vazirlar Mahkamasiga takliflar kiritilsin.

10. Mazkur qarorning ijrosini nazorat qilish O‘zbekiston Respublikasi Prezidenti Administratsiyasi rahbari Z.Sh. Nizomiddinov va O‘zbekiston Respublikasi Bosh vazirining o‘rinbosari Sh.M. G‘aniyev zimmasiga yuklansin.

O‘zbekiston Respublikasi Prezidenti Sh.Mirziyoyev

Xulosa

Xulosa qilib shuni bildirish mumkinki, mevachilik, sabzavotchilik, g'allachilik, don va boshqa ekinlarni yetishtirish mamlakat iqtisodiyotining eng asosiy qismi hisoblanib keladi, bu sohalarni rivojlantirish mamlakat iqtisodiyotida katta ahamiyatga ega bo'lib, agarda bu yo'nalishlar rivojlansa davlat iqtisodiyoti shu jabha orqali yukrak marralarga ega bo'ladi. Bu sohalarning barchasi dehqonchilikga asoslangan, va albatta bu sohani rivojlantirish dehqon qo'lida bo'ladi. Dehqon boy bo'lsa, mamlakat bozori ham, iqtisodi ham mo'l-ko'llikda bo'ladi.

Foydalanilgan adabiyotlar:

1. O'zbekiston Respublikasi Prezidenti Sh. MIRZIYOYEV Toshkent sh., 2021-yil 15-dekabr, PQ-52-son O'zbekiston Respublikasi Prezidentining 2021-yil 15-dekabrda PQ-52-son 1-ILOVA
2. (Qonunchilik ma'lumotlari milliy bazasi, 16.12.2021-y., 07/21/52/1165-son; 27.04.2022-y., 07/22/225/0351-son; 07.10.2022-y., 07/22/387/0906-son)
3. O'zbekiston qishloq xo'jaligida islohotlarni chuqurlashtirishga oid me'yoriy hujjatlar to'plami. 1 va 11 jild. T., "Sharq", 1998.
4. A.A.Ribakov va S.A. Ostrouxova. "O'zbekiston mevachiligi". T., "O'zbekiston"
5. N.N. Balashov. "Sabzavotchilik". T., "O'zbekiston"
6. T.Ostonaqulov. "Sabzavot ekinlari biologiyasi va yetishtirish texnologiyasi", Samarqand, Zarafshon.
7. Bo'riyev X.Ch. , Abdullayev A, "Tomorqa sabzavotchiligi", "Mehnat, 1994
8. Zuev. V. I, Abdullayev G. "Sabzavot ekinlari va ularni yetishtirish texnologiyasi.

ТИББИЁТ ОЛИЙ ТАЪЛИМ МУАССАСАЛАРИ ТАЛАБАЛАРИНИ
МАНТИКИЙ ТАФАККУРИНИ РИВОЖЛАНТИРИШНИНГ
ПСИХОЛОГИК МЕХАНИЗМЛАРИ

Зикиряева Манзура Мавлоновна

Аннотация: Мақолада тиббиёт олийгоҳлари психология фанини ўқитиш жараёнида бўлажак шифокорларнинг мантикий тафаккурини шакллантириш технологиялари самарадорлигини илмий ҳамда экспериментал жиҳатдан асослаш ҳақида фикр юритилган.

Калит сўзлар: олий таълим, мантикий тафаккур, психология фани, педагогик мулоқот.

Аннотация: В статье рассматривается научно-экспериментальное обоснование эффективности технологий формирования мышления будущих врачей при преподавании психологии в медицинских вузах.

Ключевые слова: высшее образование, логическое мышление психология, педагогическое общение.

Abstract: The article discusses the scientific and experimental substantiation of the effectiveness of technologies for the formation of clinical thinking of future doctors when teaching gynecology in medical universities.

Key words: higher education, thinking, pedagogical communication.

Жаҳондаги етакчи олий таълим муассасалари ҳамда илмий тадқиқот марказларида педагогик мулоқот воситасида талабаларнинг мантикий тафаккурини ривожлантиришнинг креатив механизмларини амалиётга татбиқ этишга алоҳида аҳамият қаратилмоқда. Шунингдек, тиббиёт олий таълим муассасаси талабаларида мутахассислик фанларини ўқитиш жараёнида бўлажак тиббиёт ходимларида касбий фаолиятга муносабатни шакллантиришнинг рефлексив тизимини ишлаб чиқишга доир қатор илмий изланишлар олиб борилмоқда. Мамлакатимизда ижтимоий соҳани жадал ривожлантириш, аҳолининг саломатлигини мустаҳкамлаш, бўлажак тиббиёт ходимларини тайёрлашнинг самарали механизмларини ишлаб чиқишга катта эътибор қаратилмоқда. Бўлажак мутахассисларнинг психология фанини ўқитишда касбий билим, малака ва тафаккурини замонавий технологиялар асосида ривожлантириш, уларда инновацион тафаккур ва салоҳиятни шакллантириш муҳим долзарблик касб этмоқда. Соғлиқни сақлашни ислоҳ қилиш давлат дастурлари амалга оширилиши натижасида юқори технологик ихтисослаштирилган тиббий ёрдам кўрсатишнинг принципиал жиҳатдан янги тизими ташкил этилди. Республикада ихтисослаштирилган тиббиёт марказлари,

шу жумладан, хирургия, кардиология, кўз микрохирургияси, урология, акушерлик ва гинекология, педиатрия, эндокринология, терапия ва тиббий реабилитация, дерматология ва венерология, фтизиатрия ва пульмонология соҳасида замонавий асбоб-ускуналар билан жиҳозланган ва юқори малакали врачлар билан тўлдирилган ихтисослаштирилган тиббиёт марказлари фаолият кўрсатмоқда. Ушбу марказларда фаолият кўрсатадиган юқори малакали мутахассисларни тиббиёт олийгоҳларида ўқиш давридаёқ тегишли психология, педагогика фанлари ўтириб борилади. Бу эса, бўлажак тиббиёт ходимларида мантикий тафаккурни ривожлантиришнинг ижтимоий-педагогик хусусиятларини аниқлаштириш, компетенция воситасида тафаккурни ривожлантириш механизмларини ишлаб чиқишни тақозо этади. Тадқиқот мақсади – тиббиёт олийгоҳлари психология фанини ўқитиш жараёнида бўлажак шифокорларнинг мантикий тафаккурини шакллантириш технологиялари самарадорлигини илмий ҳамда экспериментал жиҳатдан асослаш.

Талабаларга психология фанини ўргатишда замонавий ахборот технологиялардан кенг фойдаланиб келинмоқда. Фаннинг мавзуларига хос слайдлар, роликлар, турли хил амалиётлар компьютерлар орқали талабаларга намойиш этилмоқда, албатта бу ҳолат ўқитувчилар назоратида амалга оширилади. Психология фанини ўқитиш жараёнида талабаларни ҳар томонлама юксалтириш, мустаҳкамлаш, мураккаб жараёнларни яққол тушуна олиш ва визуал қабул қилишни амалга оширишни ўргатиб, мустақил бажаришга талабалар ўз фикрлаш доирасини янада ривожлантириш, кенгайтириш ва бошқа турли хил янги маълумотларни олишга интилишига ундайди. Талабаларга маълумотларни етказиб беришда, техника ютуқларидан унумли фойдаланиш ёш авлодни мукамал қилиб тайёрлаш, компьютер технологиялардан ўз вақтида ва унумли фойдаланишнинг истиқболли томонлари кўзга кўринган. Ҳозирги кунларда, талабанинг мустақил ишлаши ўзи мустақил фикрлай олишини ошириш мақсадида олий ўқув юртларида талабалар мустақил ишига алоҳида катта аҳамият ажратилмоқда. Психология фанидан мустақил иши бажараётганда талабалар, мустақил ишни бажариш тартиб-талабларига риоя қилган ҳолда қуйидаги тартибда бажаришади. Талаба балларни тўплаш учун: Ўқитувчи томонидан тузилган вазиятли масалаларни ишлаши, ҳар бир талаба мустақил, индивидуал ёндошиши, мавзуга доир турли савол ва тестлар тузиши, мавзу танлаб унга доклад ва тақдимот тайёрлаб, гуруҳдошларига намойиш этиши, мавзунини ёритиш учун турли ўйинлар тайёрлаши, мавзуга таълуқли бўлган муляжлар ёрдамида беморни текширишни намойиш эта олиши, хулоса фикрини юритиши, интернет орқали янги маълумотларни йиғиб, киритган ҳолда исботлар ва мисоллар билан ёндошиши. Талабанинг тайёрлаган мустақил иши умумлаштирилади ва ўқитувчи томонидан баҳоланади. Шу турдаги олиб

бориладиган дарслар талабалар билимларини чуқур, мустаҳкам ўзлаштиришларига ёрдам беради ва талаблар ўтилган мавзуни мукамал эслаб қолишига ёрдам беради.

Талабалар видеороликлардан фойдаланган ҳолда амалий ва назарий жиҳатдан кўрган ва эшитган муолажаларини бажаришни мустақил фойдаланган ҳолда ўқитувчи ёрдами ва назорати остида бажариб, йўл қўйилган айрим хато ва камчиликлар жойида такрорий ҳолда бажариб бартараф этишга ҳаракат қиладилар. Бу ҳолат ўқитувчи кузатувида ва йўл қўйилган хатоларини тўғрилашлари билан амалга оширилади. Талабалар ўз амалий кўникмаларини компьютерда кўрган амалиётлари билан солиштирган ҳолда мукамаллаштирадилар.

Талабаларга психология ва педагогика фанини ўргатишда, замонавий педагогик технологиялардан бири ҳисобланган компьютер технологияси ўзининг афзалликлари билан ўз ўрнини тутди. Талабаларни тиббиёт соҳасида танлаган касблари қанчалик мурраккаб эканлигини кўзлари билан компьютер ёрдамида кўриб тушунишларига ёрдам беради, фанга бўлган қизиқишларини оширади, ижодий салоҳиятини юксалтиради, қизиқишлари ортади ва танлаган касбларини масъулиятини чуқурроқ ҳис қилишларини таъминлайди. Мультимедианинг қулайлиги шундаки, танланган мавзу бўйича тайёргарлиги бўлмаган талабада ҳам аниқ билим ва кўникмаларни ярата олади, ҳамда унутилган билимларни қайта тиклайди. Шулар билан бир қаторда маълумотларнинг узок муддат хотирада қолиши ва мустаҳкамланиши тасдиқланган. Бўлажак мутахассислар учун бундай маълумотларни хотирага ўчмас қилиб жойлаштириш усули бебаҳо ва долзарбдир. Шунинг учун олийгоҳларда ҳам амалий ҳам маъруза дарсларида мультимедиаларни қўллаш кенг йўлга қўйилган. Хулоса қилиб шуни айтиш мумкинки, дарс жараёнида инновацион технологияларни қўлланилиши бўлажак мутахассислар учун фаннинг умумназарий қисмларини, тузилиш қонуниятларини чуқурроқ тушуниш ва уларни тўлдира олиш имкониятларини кенгайтиради. Бунинг муҳимлиги шундаки, бу талабаларда мантиқий фикрлашни ривожлантиради. Бўлажак мутахассислар билимларини келажакда улар дуч келадиган вазиятлар билан боғлаш қанчалик эрта бошланса, шунчалик фойдали бўлади. Педагогика ва психология фанини ўқитиш жараёнида тиббиёт олий таълим муассасалари талабаларида мантиқий тафаккурни ривожлантиришнинг психологик-педагогик хусусиятлари сифатли касбий тайёргарлик омили сифатида шахсга йўналтирилган ёндашув орқали врач ва мижознинг ўзаро муносабатларининг инсонпарвар йўналганлиги, даволаш ишида оқилона қарорлар қабул қилишга доир онгли муносабатининг динамиклик жиҳатини тиббий педагогика билан интегративлигини таъминлаш орқали аниқлаштирилади.

Ўқув жараёнида талабаларда фикр юритиш, тафаккур қилишнинг ўзаро мустақам боғланган берк занжири вужудга келади.

Мустақил фикр юритиш жараёни қуйидаги босқичлардан иборат:

1. Мустақил фикр юритиш фаолиятида энг аввало ҳал қилиниши зарур бўлган муаммо инсон томонидан яхшилаб англаб (тушуниб) олиниши керак. Агарда инсон олдида ҳеч қандай масала ёки муаммо вужудга келтирилмаган бўлса, у ҳолда у бирон-бир нарса тўғрисида фикр ҳам юритмайди. Мушоҳада ҳам қилмайди. Инсон танбалликка мойил бўлади. Мабодо шахс ҳал қилиниши шарт бўлган масала юзасидан қанчалик аниқ ва тўлароқ маълумотга эга бўлса, уни оқилона ечиш йўли ва воситаларини шунчалик энгиллик билан топади. Муаммо ёки масалани ҳал қилиш учун энг зарур бўлган барча билимлар муҳим муносабатлар, урф-одатлар, боғланишларни яхши билиши ва уни татбиқ қила олиши зарур. Бунинг учун шахсий тажрибада учраган ҳолат, усуллардан ҳолатларни хотирада сақлаш ва уни ўхшаш муамоларни ечишда қўллаш жараёни амалга оширилади.

2. Масала ёки муаммога тааллуқли фараз илгари сурилади, босқичлар таҳлил қилинади, ечиш тўғрисида мулоҳазалар билдирилади. Турли йўллар ҳақида фикр юритилади, улар ўзаро қиёсланади ва энг самарали йўллар ажратилади. Муаммо олдида қўйилган гипотезани муайян мезонлар ёрдами билан текшириш зарурияти туғилади. Уни текшириш учун ўзаро ўхшаш ҳолатлар маънавий, шаклий, тузилмавий жиҳатдан таққосланади. Бу ўринда ижодий хаёл материалларидан атрофлича фойдаланилади, яъни ижодий режалар тузиш, умумлашма образлар яратиш, мақсад натижаларини кўз ўнгига келтириш, тахминий муносабатларни идрок қилиш амалга оширилади. Унинг ҳаққоний эканлигига ишонч ҳосил қилиш учун ақлий ҳатти-ҳаракатлартизими татбиқ қилиб кўрилади ва айрим ўзгаришлар киритиш мўлжали ойдинлаштирилади. Гипотеза мантикий усуллар ёрдамида фикран анализ ва синтез қилинади, муҳим аломатлари ажратилади, унинг тўғрилиги, ҳаққонийлиги бўйича тезкор ҳукм ва хулосалар чиқарилади.

3. Муаммони назарий жиҳатдан ҳал қилиш учун илгари сурилган гипотеза тўғрилиги ёки нотўғри эканлиги аниқланса, у фикр юритиш объектидан сиқиб чиқарилади ва янги фаразлар, ўйлар, тахминлар қабул қилинади ёки ўйлаб топилади. Янги амалий гипотеза фикран бир неча марта текширилади ва ундан сўнг амалиётга жорий қилиш учун синашга тавсия қилинади. Таъкидлаб ўтилган мулоҳазаларнинг аксарияти конструктив техник масалаларни ҳал қилиш, кашфиётларни яратиш, ихтирочилик таклифлари, рационализаторлик, технологик қурилмаларни жорий қилишда турли-туман вариантлар, технологик хариталар ва бошқа моделлар фикран таҳлил қилинади. Сўнгра улардан энг

маъқули, омилкори, энг мақсадга мувофиқи танланади ва унинг устида бош қотирилади.

4. Муаммо ва масалани ҳал қилиш, ечиш, олинган натижаларнинг тўғрилигига ишонч, қаноат ҳосил қилиш учун ечувчи шахс уни текшириш билан мустақил фикр юритиш ҳатти-ҳаракатларини яқунлайди. Ана шу фикрий операциялар, мулоҳазалаш шаклларида сўнг масала (топшириқ) батамом ҳал қилинади ва бу муаммо тўғрисида ўйлаш нисбий жиҳатдан вақтинча тўхтатилади. Эришилган муваффақият ҳаётга жорий қилинади. Бошқача айтганда, бу муаммо ва унинг ечимини топиш учун қилинган ҳаракатлар ва ечимлар келгуси муаммоли вазиятни ҳал қилиш учун керак бўлади. Бу тажрибалар онгнинг хотирасида сақлаб қўйилади ва навбатдаги ҳаётий муаммоларни ечишда чуқур ўйлаш, мушоҳада қилиш, тафаккур савиясига мос, ҳаётий тажрибага таяниб ечим излаш ва уни орттирган ҳаётий тажрибалар билан қиёслаш, ундан кейингина ягона охириги ҳулосага келиш ва уни ҳаётда қўллаш каби берк, айланма тизим (система, механизм) ҳосил бўлади. Бу тизим чексиз давом этаверади. Ҳар бир шахс ўз ақл-идроқи, тафаккурнинг теранлиги, интеллектуал шаклланганлигига хос ва мос ҳолда муаммоларни ечади ва ҳаётга жорий этади. Маълумки, фаол билим олиш ва илмий изланиш фаолияти мустақил изланишларнинг барча турларидан унумли фойдаланишни талаб қилади. Талабанинг мустақил иши ўқув жараёнининг барча шаклларида намоён бўлмоғи зарур. Талаба мустақил ишининг асосий мақсади – ўқитувчининг раҳбарлиги ва назорати остида талабада муайян ўқув ишларини мустақил равишда бажариш учун зарур бўлган билим ва кўникмаларни шакллантириш ва ривожлантиришдир.

Адабиётлар рўйхати:

1. Ўзбекистон Республикаси Президентининг 2017 йил 20 апрелдаги «Олий таълим тизимини янада ривожлантириш чора-тадбирлари тўғрисида»ги ПҚ-2909-сонли қарори.
2. Drapeau Patti. Sparking student creativity (practical ways to promote innovative thinking and problem solving). – Alexandria – Virginia, USA: ASCD, 2014. – p. 4.
3. Reneger S.L. All of us know more than each of us: cooperative learning in higher education // Active learning strategies in higher education. // JATER press, Szeged, 1997. –P. 47-48.
4. Содиков С.С. Олий математика фанидан талабалар мустақил ишларини ташкил қилишда инновацион технологияларнинг роли. // «Молодой ученый», 2016, № 12. -С. 90-92. <https://moluch.ru/archive/116/32111/> (дата обращения: 04.02.2019).

5. Усмонбоева М., Тўраев А. Креатив педагогика. Ўқув-услугий мажмуа. – Т.: ТДПУ, 2017. -12-б.
6. ОТМда мустақил таълимни ташкил этиш. // http://trif.uz/article_view.php.
7. Психологические механизмы формирования социального воображения у подростков. АА Ахмедов, ММ Зиқиряева. Новый день в медицине.151-154, 1(29)2020
8. Madaniyatlararo tafovutlarning glaballashuv sharoitida ijtimoiy-psixologik xususiyatlar. ММ Зикиряева. Таълим ва ривожланиш таҳлили онлайн илмий журнали 2 (3), 240-245, 2022/5/5
9. Shaxs psixologiyasida ranglarning egallagan o'rnini xususida. Тафаккур ва талқин, 475-485, 2020/5/15
10. Ўсмирлар хулқ-атворида ижтимоий кадрятлар шаклланишига таъсир этувчи омилларни методологик асослари. Зиқиряева.М М, Psixologiya 4 (4), 124-128, 4/2020
11. О методологии психологического образования. А.А Ахмедов, М.М Зиқиряева. Вестник интегративной психологии 19 (79), 63-67, 2019/9/3
12. Психологические особенности взаимоотношений мальчиков и девочек в младших классах. *Зиқиряева М.М. (г.Бухара, Узбекистан)* Вестник 24/2022 128-130с
13. Психологические механизмы формирования социального воображения у подростков АА Ахмедов, ММ Зиқиряева. Новый день в медицине.151-154, 1(29)2020
14. Зиқиряева Манзура Мавлоновна, ОЛИЙ ТАЪЛИМ МУАССАСАЛАРИ ТАЛАБАЛАРИДА КРЕАТИВЛИКНИ ШАКЛЛАНТИРИШ / URASIAN JOURNAL OF ACADEMIC RESEARCH Innovative Academy Research Support Center / Volume 2, Issue 11, October 2022 / p. 926-931.
15. Талабалар касбий тафаккурини ривожлантиришда замонавий маъруза машғулотларининг ахамияти. Гулноз Негматовна Курбанова. Биология и интегративная медицина. 2021
16. THE ROLE OF INNOVATIVE LECTURES IN THE IMPROVEMENT OF STUDENTS ' PROFESSIONAL THINKING. Kurbanova Gulnoz Negmatovna. Academicia. 2021/3.
17. International Journal for Advanced Research In Science. Kurbanova Gulnoz Negmatovna. 2020/5
18. Терминологический аппарат и методы экспертизы психологической готовности к инновационной деятельности, как основы развития инновационной компетентности: украинско-узбекский опыт. Курбанов И.Х. Журналнинг номи Педагогические инновации реали перспективы. 2019.

19. Психологическая готовность к инновационной деятельности-основная детерминанта профессиональной самореализации личности в условиях прогрессивных. Курбанов И.Х. Педагогические инновации идеи реали перспективы. 2019.
20. Психологическая готовность личности к инновационной деятельности основной ресурс инновационных преобразований в Узбекистане. Курбанов И.Х. Педагогічні інновації реалії, перспективи: збірник наукових праць. 2018.
21. Проблема формирования педагогического мастерства преподавателя вуза, типы преподавателей. Научные школы., Курбанов И.Х., Молодежь в науке и культуре XXI в., 2017
22. HIGH HUMAN FEELINGS IN RUDAKIS WORK., Tursunova Ozoda Faxriddinovna, Theoretical & Applied Science, 2020
23. Тексты с фоностилистическими фоновариантами и их перевод (на материале узбекского языка)., Бахтиёр Закирович Гафуров., Ilim ha'mja'miyet., 2019
24. [Distinctive Rhetorical Models of Lexical and Grammatical Structure of The Uzbek Language.](#), Abdullayeva Dilorom Akhmedovna., Eurasian Scientific Herald., 2021/12/4
25. Ona tili darslarida o`quv lug`atlaridan foydalanish imkoniyatlari., Tursunova Ozoda., Buxoro davlat universiteti ilmiy axboroti.,2016/3
26. "Paronimlarning izohli lug`atini" tuzish xususida., Tursunova Ozoda., Til va adabiyot ta'limi., 2021/1
27. [Teaching Students to Think Creatively Through Independent Education in Higher Education.](#), Dilorom Abdullayeva, Bakhtiyor Aminov, Nilufar Xodjayeva., International Journal of Human Computing Studies., 136-140
28. [Russian Language as A Foreign Language in Medical Universities.](#), Khamrayeva Mavlyuda Djurayevna., Eurasian Journal of Research, Development and Innovation., 2021/12/13
29. [THE ORIGINALITY OF CASE FORMS IN RUSSIAN.](#), Khamraeva Mavlyuda Juraevna.,CENTRAL ASIAN JOURNAL OF LITERATURE, PHILOSOPHY AND CULTURE., 2021/6/15
30. [STUDY OF RU.](#), Khamraeva Mavlyuda Juraevna.,

TURIZM SOHASINI RIVOJLANTIRISHDA SOTSIOPSIXOLOGIK MUNOSABATLARNING ROLI

Zulayho Saminjonova

Farg'ona davlat universiteti amaliy psixologiya yo'nalishi talabasi

Annotatsiya

Ushbu maqolada mamlakatimizda ziyorat turizmi sohasini rivojlantirishda amalga oshirilgan islohotlar, hozirda turizm sohasini rivojlantirishda nimalarga ko'proq e'tibor qaratish kerakligi, islohotlarni amaliyotga tatbiq etishda sotsiopsixologik munosabatlarning roli qay darajada ekanligi haqida fikr yuritiladi.

Kalit so'zlar: turizm, ehtiyoj, Maslou piramidasi, talab

Turizm bugungi kunda dunyo mamlakatlari xizmat ko'rsatish sohasining eng muhim yo'nalishlaridan biriga aylanib bormoqda. Turizm sohasi o'zining ko'p qirrali tarkibi bilan jamiyat hayotining barcha sohalariga ta'sir o'tkazmoqda. Jumladan, transport tarmoqlari, yo'l qurilishi, mehmonxonalar, umumiy ovqatlanish korxonalari, kommunal xo'jalik, maishiy xizmat ko'rsatish, servis sohasi, savdo tarmoqlari va h.k. Turizmni rivojlantirish bir vaqtning o'zida o'ziga xos dam olish, hordiq chiqarish, ko'ngil ochar maskanlar industriyasini tashkil etib, o'z o'rnida sayyohlarga sifatli xizmat ko'rsatish bilan bog'liq bir qator sohalarni qamrab olgandir.

Mamlakatimizda „O'zbekturizm“ Milliy Kompaniyasining vujudga kelishi va bu tashkilotning 1993-yili Butunjahon turizm tashkilotiga a'zo bo'lib kirishi O'zbekiston turizmi taraqqiyotida qo'yilgan dastlabki ulkan qadamlardan biri bo'lgan. Respublikada xalqaro turizmni yangi bosqichga ko'tarish va samarali faoliyat ko'rsatishga mos keladigan yangi shart-sharoit va mexanizmlar vujudga keldi. Ayniqsa O'zbekiston tarixi turizmining rivojlanishida „Buyuk Ipak Yo'li“ ning tutgan o'rni va mohiyati nihoyatda cheksiz bo'lgan. 1995-yil iyun oyida respublika prezidenti „Buyuk Ipak Yo'lining tiklanishida O'zbekiston Respublikasining ishtirokini faollashtirish va Respublikada xalqaro turizmni rivojlantirish bo'yicha chora-tadbirlar to'g'risida“ gi farmonga imzo chekdi. 1995- yil oktabrida Toshkent shahrida „Ipak Yo'lida turizm“ nomi bilan birinchi turistik yarmarka o'tkazilgan. Shundan beri bunday yarmarka har yili o'tkazib kelinmoqda.

O'zbekistonda ziyorat turizmini rivojlantirish va uni yangi bosqichlarga ko'tarish borasida, eng avvalo ko'xna madaniy va arxitektura yodgorliklariga boy bo'lgan Samarqand, Buxoro, Xiva, Shahrisabz kabi markazlar ustida to'xtab o'tish o'rinlidir. Bu shaharlarda jahon ahlini xayratga soluvchi va lol qoldiruvchi qadimgi tarixiy yodgorliklar nihoyatda ko'p. Ko'p mamlakatlarda O'zbekistonning ana shu

shaharlari mashhurdir. Bu shaharlarda qad ko'targan qurilish san'ati xorijdan kelgan turistlarni hayratga soladi. O'zbekistonning ana shu tarixiy shaharlarini bemalol, „Sharqning javohirlari“ deb atash mumkin.

2017- yilda O'zbekistonda sayyohlikning alohida sohasi bo'lgan ziyorat turizmini rivojlantirish va jahonga tanitish bo'yicha tizimli ishlar boshlab yuborildi. Jumladan, 2017 yil 16 avgustda O'zbekiston Respublikasi Prezidentining, „2018-2019 yillarda turizm sohasini rivojlantirish bo'yicha birinchi navbatdagi chora-tadbirlar to'g'risida“gi qarori e'lon qilingan. Bu hujjat O'zbekistonga sayohat qilishni yengillashtirish, turizm infratuzilmalarini rivojlantirish va yangi turistik obyektlarni tashkil etishga qaratilgan edi.

Turizm sohasini rivojlantirishni sotsiopsixologik munosabatlarga aloqasini aytadigan bo'lsak, ko'p jihatlarni ehtiyoj bilan bog'lash mumkin. Har qanday odam o'z hayoti davomida qandaydir u yoki bu narsaga ehtiyoj sezadi. Psixologlar odamlarni kuzata turishib, ehtiyoj harakat motivlari bo'lib xizmat qiladi, degan xulosaga kelganlar. Buni A. Maslouning „Ehtiyojlar piramidasi“ orqali tushuntiradigan bo'lsak, piramidada dastlabki pog'onalarining asosida fiziologik ehtiyojlar yotadi. Fiziologik ehtiyojlarning me'yorda qondirilishi kishida yana boshqa ehtiyojlarning paydo bo'lishiga olib keladi. Ushbu piramidaning uchinchi pog'onasidan boshlab inson ijtimoiy ehtiyojlar ya'ni turli ittifoqlarda qatnashish, do'stona munosabatlar o'rnatish, suhbat va fikr almashinishga intilish kabilarga ehtiyoj sezadi. Turizm ana shu ehtiyojlarni qondirishga imkon beradi. Boshqa millatlar bilan bo'lgan madaniy aloqalarda inson do'stona munosabatlarni, xalqlar o'rtasida hamkorlikni rivojlantirish va o'zaro ishonchni mustahkamlashga hissa qo'shadi.

Milliy turistik ma'muriyatlar mamlakatni turistik manzilgoh sifatida jozibadorligini yaratishda insonning ijtimoiy ehtiyojiga tayanadi.

Turistik ehtiyoj va talab jamiyat rivojlanishi bilan bog'liq. Jumladan talab jamiyat rivojlanishi bilan birga o'zgaradi, eskilari yaramay qoladi va yangilari paydo bo'ladi. Ehtiyoj esa doimiy ravishda kengayib, boyib boradi. Turistik xizmatlar iste'molida chuqur sifat va son o'zgarishlari ikkinchi jahon urushidan keyingi yillarda fan-texnika taraqqiyoti, siyosiy-iqtisodiy, ijtimoiy sohalardagi o'zgarishlar tufayli ro'y bergan. Rivojlangan mamlakatlarda aholining moddiy turmush farovonligi yuksaldi. Bu insonlarni ommaviy ravishda turizm orqali u yoq, bu yoqlarga borib kelishi imkoniyatini berdi va turizmga zamonaviy tus baxsh etdi.

FOYDALANILGAN ADABIYOTLAR:

1. X.M.Mamatqulov, I.S.Tuxliyev, A.B.Bektemirov „XalqaroTurizm“ Samarqand-2008
2. A.A.Allaberganov „Turizm Industriyasi“ Toshkent-2004
3. „O'zbekiston iqtisodiyoti mustaqillik yillarida“ Toshkent-2007

KICHIK BIZNESNI RIVOJLANTIRISHDA BOSHQARUV PSIXOLOGIYASI

Zulayho Saminjonova

Farg'ona davlat universiteti amaliy psixologiya yo'nalishi talabasi

Annotatsiya

Hozirgi kunda kichik biznesni rivojlantirishda mavjud sharoit raxbarlardan tadbirkorlik va ishbilarmonlikni boshqaruv uslublarini takomillashtirishni talab etmoqda. Boshqaruv uslublari asosan ongli ravishda muayyan maqsadlarga erishish uchun xizmat qiladi. Aynan shu boshqaruv uslublarini psixologik jihatdan ishlab chiqish, uni amaliyotda qo'llash, takomillashtirish kabi masalalar haqida ushbu maqolada ma'lumotlar beriladi.

Kalit so'zlar: biznes psixologiyasi, boshqaruv psixologiyasi

Bozor iqtisodiyoti sharoiti raxbarlardan tadbirkorlik va ishbilarmonlikni boshqaruv uslublarini takomillashtirishni talab etadi. Boshqarish uslublari asosan ongli ravishda muayyan maqsadlarga erishish uchun xizmat qiladi. Bu faoliyat davomida ma'naviylik me'yorlariga, ya'ni tadbirkorlik etikasiga amal qilish maqsadga muvofiqdir. Biznes etikasining asosiy qoidalariga quyidagilar kiradi: qonunni hurmat qilish, to'g'rilik, o'z so'ziga va tuzilgan shartnomaga javob berish, ishonchlik, ishonch va ijtimoiy javobgarlik hech qachon va hech qanday sharoitda o'z xizmatchilarini, buyurtmachilarni, xissadorlarni, rahbarlarni, mol yetkazib beruvchilarni, nazorat qiluvchi idoralarni aldamaslik majburiyatlari va boshqalar.

Taraqqiy topgan davlatlarda, ayniqsa Yaponiya va AQSHda firmalarning "etika kodeksi" va biznesmenlarning alohida kasb ustalari guruhlarining "ishbilarmonlar kodeksi" keng qo'llanadi. Ularni sex etikasi kodeksi deb ham atash mumkin. Ushbu kodekslarga binoan u yoki bu tarmoq firmalari bir xil etika o'lchovlarini qo'llaydilar. Bunday kodekslar raqobatchilarning etikaga xilof xulqlarini aniqlashni osonlashtiradi. Ishbilarmon biznes kodeksining asosiy qismlaridan biri ishbilarmon va iste'molchi o'rtasidagi munosabatlar hisoblanadi. Eng birinchi "Biznesmen kodeksi" amerikaliklar tomonidan 1913-yilda ishlab chiqilgan bo'lib, unda yettita ish yuritish qoidasi qabul qilingan. Bu qoidalar bitta asosga jamlangan bo'lib, bu biznes sohasidagi usul va siyosatni baholashda ularning haqiqat va adolatlilik tushunchalariga mos kelishi bilan belgilanganidir. Vaqt o'tishi bilan kodeks bir necha bor takomillashdi. Natijada, bu borada turli firmalar va kompaniyalar tomonidan to'plangan, ularning tajribasiga asoslangan. Tadbirkor raxbarning tashkilotchilik qobiliyati ishlab chiqarish tizimini yaxshilash tadbirlariga qaratilmog'i, ya'ni jamoada axloqiy-ruhiy muhitni qaror topshirish, yangi texnologiyani joriy etish, kuchlarni tezkor ishlarni boshqarishga qaratish, boshqaruvdagi odamlarni imkon qadar kamaytirish, yangi xodimlar

malakasini oshirib borish, odamlardagi “boqimandalik” ruhiyatiga barham berish, ishda har xil mojarolar kelib chiqishiga yo‘l qo‘ymaslik, mehnat intizomiga qattiq rioya qilishdir. Bozor iqtisodiyoti sharoitida tadbirkor raxbar faoliyatining mazmuni-uning boshqarish san‘atini nechog‘lik egallagani, ya‘ni odamlarni jamoaga uyushtirish, ishlarni rejalashtirish, nazorat qilish, axborotlar ayriboshlash, boshqarishni o‘quv bilan tashkil etish kabi mezonlar bilan ham izohlanadi. Bunda tadbirkor rahbar ongliligi, tadbirkorliligi, odamlarning moddiy va ma‘naviy ehtiyojlarining qondirib borilishi, uning guruh, jamoa, jamiyat oldida ma‘suliyat, burch tuyg‘usini chuqur his qilishi muhim ahamiyatga ega. Boshqarish san‘ati tadbirkor raxbarlardan talab qilinadigan xislatlardan eng asosiysi bo‘lib, uning o‘z qo‘l ostidagi xizmatchilar bilan juda yaxshi munosabat o‘rnatish, korxonada ishlab chiqarishning eng samarali natijalarini beradigan muhitni yaratishidir.

Yaponiyaning boshqarish uslubi ana shu tamoyil asosiga qurilgan. Yaponlarning boshlang‘ich ijtimoiy sharoiti shundayki, ular ishchini ijtimoiy himoya qilish bilan birga ma‘naviy tarbiyalab borishadi, inson psixologiyasidan to‘g‘ri foydalanishadi, ishchini ishga tayyorlash jarayonida xalqqa ma‘lum bo‘lgan uslublarni qo‘llashadi, ya‘ni bajariladigan ishning nozik tomonlarini o‘rgatishadi. Mahsulot ishlab chiqarish bilan uning sifatini nazorat qilish jarayoni hech qachon ajratilmaydi yoki bir-biriga qarama-qarshi qo‘yilmaydi. Ularning fikricha, nazoratni kuchaytirish yoki nazoratchining xuquqini kuchaytirish bilan yuqori sifatli mahsulot olib bo‘lmaydi. Vaholanki, mahsulot sifatini tayyor bo‘lgandan keyin emas, aksincha uni tayyorlash jarayonida, har bir bajarilgan ishdan so‘ng nazorat qilish kerak. Nazoratchining asosiy vazifasi sifatsiz mahsulot ishlab chiqarayotgan ishchini topib, uni jazolash emas, balki uning sababini izlashdan va bartaraf qilishdan iborat bo‘lishi kerak. Mana shu uslubni yaponlar to‘g‘ri yo‘lga qo‘yganligi sababli har bir ishchi o‘z-o‘zini nazorat qilishga o‘rgangan va doimo o‘z ustida izlanishlar olib boradi. Kompaniyalarda sifat guruhlari tashkil qilingan.

Tadbirkorning sheriklari bilan munosabatlari qanchalik to‘g‘ri tuzilganligi biznesdagi muvaffaqiyatni belgilaydi. Sherik deb, biror bir birgalikdagi faoliyatning ishtirokchisiga aytiladi. Tadbirkorning sheriklari bilan aloqalarini mustahkamlashda quyidagilar katta ahamiyatga ega: umumiy g‘oyaga qiziqqan va ularni amalga oshirishga tayyor bo‘lgan sheriklar bilan aloqa o‘rnatish; boshliq bilan tuzilgan kelishuv shartlariga qattiq rioya qilinishi; haq to‘lash shartlari; ijtimoiy imtiyozlar (berilgan bo‘lsa); korxonada boshqarilishidagi ishtiroki; yil natijalari bo‘yicha dividendlar to‘lash shartlari; ishdan bo‘shagandan o‘z ulushini olish va hokazolar ta‘minlanadi. Tadbirkor rahbar tashkilotchiligi - mehnat jamoasini uyushtirish, jipslashtirish, ishlab chiqarish va tarbiyaviy jarayonlarga ta‘sir ko‘rsatish, guruh faoliyatini oliy maqsadlarga qarata olish qobiliyati kabi masalalarni qamrab oladi. Tadbirkor rahbar jamoani moddiy va ma‘naviy mahsulotlar ishlab chiqarishiga rahnamolik qilgan ekan,

shuni unutmash kerakki, odamlar bir-birlari bilan o‘zaro munosabatda, bir-birlariga har jihatdan muxtoj, shaxsiy ehtiyoj va maqsadlarga egadirlar. Shu bois har qanday tadbirkor-raxbar eng avvalo insoniy qadriyatlarga diqqat-e‘tiborini qaratmog‘i lozim bo‘ladi.

Insonning har qanday faoliyati, shu jumladan ishbilarmonlik ham, etika va huquqiy o‘lchovlari bilan baholanadi. Tadbirkor bo‘lishga axd qilgan kishi, o‘zining imkoniyatlari, qobiliyatlari, shu jumladan o‘z izlanuvchilik qobiliyatini aniq o‘lchay bilishi kerak. Biznes - bu ishni chuqur bilish, kundalik tinimsiz mehnat, bir me‘yordagi iqtisodiy sharoitdagi yuz beradigan doimiy raqobat, unga faqat o‘z ishining ustasigina turib bera oladi. Boshqarish san‘ati tadbirkor raxbarlardan talab qilinadigan xislatlardan eng asosiysi bo‘lib, uning o‘z qo‘l ostidagi xizmatchilar bilan juda yaxshi munosabat o‘rnatish, korxonada ishlab chiqarishning eng samarali natijalarini beradigan muhitni yaratishidir.

FOYDALANILGAN ADABIYOTLAR:

1. A.Abdullayev, Q.Muftaydinov, X.Aybeshov „Kichik biznesni boshqarish’’ Moliya-2003
2. E.Maxmudov, M.Y.Isaqov, D.Najimaddinov „Biznes rejalashtirish’’ Toshkent-2005

MARKAZIY OSIYO XALQLARINING ETNOPSIXOLOGIYASI

Zulayho Saminjonova

Farg'ona davlat universiteti amaliy psixologiya yo'nalishi talabasi

Annotatsiya

Ma'lumki etnopsixologik xususiyatlarning o'ziga xos tomonlarini mujassamlashtiruvchi va uni namoyon etuvchi shu etnik birlik vakillaridir. Etnik birlik vakillarida etnologik xususiyatlarning shakllanishi ko'p jihatdan ular yashayotgan hayot tarzi bilan bog'liq. Markaziy Osiyo hududida ham juda ko'p etnik birlik vakillari istiqomat qiladi. Aynan shu etnik vakillarning milliy psixologik qiyofasi to'g'risida ushbu maqolada fikr yuritiladi.

Kalit so'zlar: etnik psixologiya, milliy psixologik qiyofa, ijtimoiylashuv jarayoni, sotsium

Har bir inson ma'lum darajada mustaqil yashash va faollik ko'rsatishga ega bo'lsa ham lekin hayotda u faqat o'z xohishi va tushunchasi bilan yashab qolmay, shuning bilan birgalikda o'zi yashab turgan sotsial muhit va o'zi mansub bo'lgan xalqning tajriba, bilim va e'tiqodlarini ham o'zlashtirib boradi. Chunki inson o'zi yashayotgan sotsial muhitdan ajralib yashay olmaydi. Har bir avlod vakillari ajdodlarning turmush tajribalarini, til va madaniy xususiyatlarini o'zlashtirib, millat uchun umumiy bo'lgan shart-sharoitlar ostida o'sib, tarbiyalanib borishi natijasida ularning barchasida shu millatga xos bo'lgan umumiy psixologik xislatlar shakllanadi. Shundan kelib chiqqan holda etnik psixologiyada xalqning yashash sharoitlaridan kelib chiqadigan ijtimoiy va maishiy odatlar, milliy xarakter, an'analar, milliy tuyg'ular, milliy ong va milliy o'zlikni anglash kabilar aks etadi.

Milliy psixologik qiyofa etnik psixologiyaning asosiy komponentlaridan hisoblanib, milliy ong bilan birgalikda etnopsixologiyani tashkil qiladi. Milliy psixologik qiyofaning ichki tizimi va tuzilmasi masalasi A.I.Goryacheva, S.M.Arutyunyan, A.Bagramov, S.M.Junusov, P.D.Parigin, F.N.Filatov va boshqa tadqiqotchilar asarlarida, ilmiy ishlarida atroflicha yoritilgan.

Markaziy Osiyo mintaqasiga Qozog'iston, Qirg'iziston, Turkmaniston, Tojikiston va O'zbekiston kiradi. Mintaqada yashovchi aholining milliy psixologik qiyofasini yaratishda qisman o'xshashliklarni ko'rish mumkin. Masalan: Markaziy Osiyo xalqlarini dini, madaniyati, tili, san'ati, urf-odatlarida yaqinlik mavjud. Birgina "Ko'pkari" o'yinini qozoq, qirg'iz, o'zbek, turkman, tojiklar sevib o'ynaydi.

Kiyimlarning ko'rinishida ham har bir xalqning o'ziga xos urf-odatlar aks etadi.

Qozoqlarda xalq liboslari ko'plab avlodlarning san'ati va iste'dodi bilan yaratilgan, yuzlab va minglab hunarmandlarning mehnati bilan ko'paygan eng yaxshi

narsalarni singdiradi. Qozoq libosi ko'chmanchi, yarim o'troq va o'troq aholi qatlamlarining faoliyatiga moslashtirilgan. Unda xalqning jo'shqin turmush tarzi, ishlab chiqarish darajasi, estetik ideallari o'z ifodasini topgan.

Qirg'iz milliy liboslari odamlarning yashash sharoitlari, estetikasi va ehtiyojlariga moslashtirilgan. Ayniqsa qirg'izlarda milliy bosh kiyim-elechekning ahamiyati beqiyosdir.

Turkman milliy kiyimlari keng ko'rinishda bo'lib, bunday kiyimlar ko'chmanchi tarzidagi hayot uchun juda monand, yilning issiq va sovuq mavsumlarida tana haroratini me'yorida ushlab turish imkonini beradi.

Tojiklarda mamlakat iqlimi turlicha ekanligi kiyimlarga ta'sir ko'rsatgan. Har bir hududda ob-havoga mos kiyimdan foydalaniladi.

O'zbeklarning ham milliy kiyimlari ko'p asrlik tarixga ega bo'lib, an'naviy turmush tarzi, tabiiy-geografik muhit va xo'jalik an'analar bilan bog'liq.

O'zbeklarning asosiy ildizi turkiylardan boshlanganligi sababli ularda turkiylikka xos jangovarlik, mardlik, bag'rikenglik, sahovatpeshalik, hojatbarorlik hislatlari o'zining yorqin ifodasini topgan. Biz buni ayniqsa xalqimizning to'y-tantanalarga o'chligida, yillar mobaynida yig'ib-terib elga tarqatishida zavq-shavq olishida, motam va a'za marosimlarini uyushgan holda o'tkazishida ko'rish mumkin.

O'zbek milliy mentalitetiga xos jihatlardan yana biri jamiyat hayoti, insonlar turmush tarzini ko'proq an'ana, urf-odatlar orqali boshqarilishidir. Misol uchun to'y marosimlarining ko'p qismi mavjud urf-odat orqali o'tkaziladi.

Birgina O'zbekiston hududining turli viloyatlarida ham o'ziga xos psixologik qiyofa mavjudligi yaqqol ko'zga tashlanadi. Misol tariqasida oladigan bo'lsak, O'zbekiston hududida 12 ta viloyat mavjud bo'lsa, har bir viloyatdagi aholining mehnatsevarligi turlicha ko'rinishda namoyon bo'ladi. Masalan: Buxoroliklar ham, Qashqadaryo va Surxondaryoliklar ham, vodiy aholisi ham, hammasi mehnatkash xalq. Lekin ularning shu mehnatsevarligi faoliyatning turli sohalarida turlicha namoyon bo'ladi. Buxoroda asosan dehqonchilik, chorvachilik bilan shug'ullanish, Surxondaryoda asosan chorvachilik, vodiy hududida esa dehqonchilik bilan shug'ullanish asosiy faoliyat sifatida namoyon bo'ladi. Bu faoliyat asosan ular yashayotgan hudud sharoitlari bilan bog'liq holda namoyon bo'ladi.

O'zbek xalqi xarakterida bir qarich yeriga yopishib olishlik, "kindik qoni to'kilgan" yerni tark etmaslik xususiyatlari bor. Bu xarakter xususiyatlarining vujudga kelishi o'zbek xalqi tarixiy taraqqiyotidagi o'ziga xos xususiyatlar bilan bog'liq. Masalan, Markaziy Osiyo, xususan, xozirgi O'zbekiston hududida mavjud bo'lgan bir necha feodal davlatlar, xonliklarning siyosiy-iqtisodiy jihatdan parchalanganligi, ular o'rtasidagi tez-tez bo'lib turadigan qonli to'qnashuvlar, xo'jalik yurgizishdagi patriarxal usullarning mavjudligi, urug'-aymoqchilik urf-odatlarining saqlanib qolishi

va nihoyat dehqonchilik qilish uchun sug'oriladigan, yaroqli yerlarning cheklanganligi kabi omillar, o'zbek xalqi xarakteridagi shu xislatlarni vujudga keltirib chiqaradi.

Tarix - avlodlarning birining o'rniga ikkinchisining kelishidan iboratdir. Ularning har biri avvalgi avlodlar qoldirgan barcha materiallaridan, boyliklaridan, ishlab chiqaruvchi kuchlardan foydalanadi. Natijada avlodlararo vorislik paydo bo'ladi. Milliy udumlar umuminsoniy qadriyatlar bilan bog'lanib ketgan. Milliy xarakter umumbashariy xususiyatlarga zid bo'lmaydi. Shuning uchun ham uni boshqa millat va elatlar xarakteridan ajratib qo'yish yoki qarama-qarshi qo'yish mumkin emas. Har bir xalq boshqa xalq bilan yaqin ijtimoiy-iqtisodiy va madaniy munosabatlarga kirishganda undan o'zida yo'q narsalarni oladi va o'zidan ham ularda bo'lmagan narsalarni beradi.

Lekin boshqa xalqlardan olingan bu xarakter xislatlari, millat vakillari tomonidan o'zlashtirilganda, aynan o'zgarishsiz ko'chirma olmay, o'ziga xos milliy ifodani oladi.

Foydalanilgan adabiyotlar:

1. T.U.Salimov „Jahon xalqlari etnologiyasi”. Toshkent-2020
2. B.M.Umarov „Psixologiya”. Toshkent „Voris-nashriyot”-2012
3. V.M.Karimova „Psixologiya”. A.Qodiriy nomidagi „Xalq merosi” nashriyoti-2002

**BO‘LAJAK PEDAGOGLARDA O‘ZINI-O‘ZI BOSHQARISH
MADANIYATINI SHAKLLANTIRISH TIZIMI**

U. I. Mahkamov

Toshkent viloyati CHDPI p.f.n professori

Berdaliyeva Sevara Damirovna

1- kurs magistri, Pedagogika va psixologiya fakulteti talabasi

Annotatsiya: Mazkur maqolada b'ylajak pedagoglarda o'zini-o'zi boshqarish madaniyatini shakllantirish mexanizmi, unda amalga oshirish lozim b'ylgan jarayonlarning ijtimoiy-psixologik jihatlari, usullari, metodlari xususida so'z yuritiladi.

Kalit so'zlar: O'zini- o'zi boshqarish, tafakkur, g'oya, fikr, jarayon, pedagog, nutq.

KIRISH

Pedagoglik – inson jamiyati tarixi boshlangandan e'tiboran davom etib, shu bilan birga hamma vaqt jamiyat va jamoatchilik tomonidan e'tiborga loyiq deb hisoblanib, e'zozlab kelingan kasbdir.

Nasiriddin Tusiy o'zining "Pedagoglarni tarbiyalash to'g'risida" degan asarida shunday deydi: "...Pedagog munozaralarni olib borishni, rad etib bo'lmaydigan darajadagi isbot kilishni bilishi, o'z fikrlarining to'g'riligiga ishonishi, nutqi esa mutlaqo toza, jumalari mantiqiy ifodalanadigan bo'lishi lozim... Pedagog nutqi hech qachon va hech qayerda zaharxandali, qo'pol yoki qattiq bo'lishi mumkin emas. Dars paytida pedagogning o'zini tuta olmasligi ishni buzishi mumkin...¹"

TADQIQOT METODOLOGIYASI VA EMPIRIK TAHLIL

Pedagog tomonidan tashkil etilgan o'quv jarayonida subyektning ta'lim olishi uning o'ziga xosligi va xarakterida namoyon bo'ladi, bu uning o'quv usuliga ta'sir ko'rsatadi. Shakllangan individual o'quv usullari sxematik ravishda ikki qutb bilan ko'rsatilishi mumkin: "ijobiy" – "salbiy". Quyida keltirilgan jadval o'quv jarayonida bunday usullarni ko'rsatib beradi. Pedagog dars jarayonida buni inobatga olgan holda yondoshishi maqsadga muvofiqdir.

¹ Sayidahmedov N. Pedagogik mahorat va pedagogik texnologiya. – T.: OPI, 2013. 24-b.

Ta'lim jarayonida bolalarning individual farqi (G.Klaus bo'yicha)

| Taqqoslash parametri | Ijobiy tur | Salbiy tur |
|---|---|--|
| Tezlik | Tez, oson, qiyinchiliksiz. Qat'iy, vaqt bo'yicha mustahkam, osonlik bilan qayta o'qiladi, moslashuvga ega | Sekin, qiyinchilik, zo'riqish, og'irlik bilan, yuzaki, birzumlik, tezda unutadi, qiyinchilik bilan qayta o'qiydi. Rigidlik, qotib qolish bilan xarakterlanadi. |
| Sidqidillik | Vijdonan, saranjomlik bilan, to'liq va asoslangan | Sovuqqonlik, palapartish, o'lda-jo'lda, yuzaki |
| Motivatsiya | Sidqidillik, o'z ixtiyori, o'z tashabbusi bilan harakat qiladi. Faol jon-jahdi bilan kirishib, bor kuchini jalb qiladi. | Zo'rma-zo'raki, majburan, bosim ostida, harakatsizlik, loqaydlik, dangasalik bilan, qiziqishsiz |
| Ish-harakatining yo'naltirilishi | Mustaqil, ajralgan holda, birovga bog'liq bo'lmasdan. Rejalangan, maqsadga yo'nalgan. Doimo qat'iyat bilan. | Mustaqil emas, taqlid qilib, maqsadsiz, rejasiz, pala-partish, onda-sonda, qat'iyatsiz. |
| Kognitiv tashkil etish | Tushunish bilan, anglangan, yo'nalgan, natijalarni anglagan holda, ratsional, iqtisod qilgan holatda. | Tushunmasdan, shunchaki, xato usul bo'yicha. Tayyorlanmasdan, to'satdan, ratsional bo'lmagan holda, kam foydali. |
| Umumiy baho | Yaxshi | Yomon |

Bo'lajak pedagoglarning oliy o'quv yurtida olgan psixologik bilimlari ikki unchalik yoqimli bo'lmagan xossaga ega². Ular, birinchidan, pedagogga amaliyotda zarur bo'lgan barcha bilimlarni o'z ichiga qamrab olmagan, bunga sabab pedagogik oliy o'quv yurtlarida psixologik fanlarni o'qitish uchun ajratilgan dars soatlari hajmining chegaralanganligidir. Ikkinchidan, bu olingan bilimlar tezda eskirib qoladi va hech bo'lmaganda besh yilda bir marta yangilab turishni talab etadi, buni o'z-o'ziga ta'lim berish yoki malaka oshirishda amalga oshirsa bo'ladi.

² Sultonova G.A. Pedagogik mahorat. – T.: Nizomiy nomidagi TDPU, 2015. 48-b.

Pedagogning psixologik jihatdan o‘z ustida ishlashi deyilganda, uni muntazam ravishda psixologiya fanining turli yo‘nalishlaridagi eng yangi yutuqlar bilan tanishib borishini nazarda tutadi, ular tarbiya va ta‘lim bilan bevosita va bilvosita bog‘liqdir. Bu ta‘lim psixologiyasi, tarbiya psixologiyasi, yosh davrlari psixologiyasi, differensial psixologiya, ijtimoiy psixologiya, shaxs psixologiyasi, shuningdek, boshqa fanlar chegarasidagi tibbiyot, patopsixologiya, psixofiziologiya va psixoterapiya.

Pedagogning amaliy faoliyatida psixologik ma‘lumotlar olishi mumkin bo‘lgan adabiyotlar ro‘yxati yetarli darajada salmoqlikdir. Holbuki, pedagogga muntazam ravishda ilmiy kitoblarni va jurnallarni o‘qishga hojat yo‘q, asosiy psixologik bilimlar jamlangan holda keltirilgan, pedagogik faoliyat uchun foydali bo‘lgan bo‘limlarga murojat qilishning o‘zi yetarlidir.

Pedagogning kasbiy faoliyati davomida juda zarur jiddiy jihat – bu o‘z- o‘zini boshqarishdir, ya‘ni o‘z psixik holati va xulq- atvorini boshqara olish qobiliyati, murakkab pedagogik holatlarda muqobil harakatlana olishidir.

O‘z-o‘zini boshqarishning psixologik asoslari bilish jarayonini o‘z ichiga oladi: Sezgi, idrok, diqqat, xayol, tafakkur, xotira, nutq, shuningdek shaxs xislatlari – xulq atvori, emotsional holati, vaziyatga munosabati. Yuqorida qayd etib o‘tilgan psixik jarayonlarda o‘z-o‘zini boshqarish odam xususiyatlari va holatlari, uning irodasi va ichki tuyg‘ulari bilan bog‘liqdir. Ma‘lumki, ichki tuyg‘u barcha psixik holatlarni boshqarishda erkinlik asosi bo‘lib xizmat qiladi, iroda bo‘lsa xatti - harakatlar quvvati va yo‘nalishlarini ta‘minlaydi.

Qabul qilish o‘z- o‘zidan boshqaruvni aniq qabul qilish vazifalarini qo‘yadi – obrazni tuzish, qo‘yilgan savollarga – nimani kuzatish kerak? nima uchun kuzatish? qanday qilib kuzatish? – kabi aniq javob topish kerak. Kuzatuvni boshlashdan avval biz o‘zimiz uchun bu savollarga javob berishimiz lozim bo‘ladi.

Murakkab pedagogik sharoitlarda (vaziyatda) bunday savollarga aniq javob topishni iloji bo‘lmaydi, bu vaziyatda aniq javob topish uchun bir muncha aqliy va jismoniy kuch sarf qilishga to‘g‘ri keladi. Bunday savollarni avvaldan o‘ylab ko‘rish va ularga amal qilishni talab qiladi, natijada o‘z- o‘zini boshqarishni nazarda tutadi³.

Diqqat- e‘tiborni boshqarish bir muncha boshqa narsalarga asoslanadi. Ixtiyoriy bo‘lmagan diqqat- e‘tiborni boshqarish ular bilan bog‘liq bo‘lgan holatlar, ya‘ni organizmning psixofiziologik holatlarini boshqarish orqali bevosita amalga oshirish mumkin. Charchoq oqibatida ixtiyoriy bo‘lmagan diqqat-e‘tibor yomon boshqariladigan bo‘lib qoladi. Xuddi shunday holat kasallik davrida, haddan tashqari emotsional junbushga kelgan holatda, affekt yoki stress holatlarida ro‘y beradi. Bir muncha ta‘sir qiladigan vositalar – dam olish, davolash, psixofizik autotrening bu tarzda diqqatni boshqarishda yaxshi samara beradi.

³ Markova A.K. Psixologiya professionalizma. – M.: Znaniye, 2016. 30-b.

Ixtiyoriy diqqatni, qiziqish uyg'otadigan, so'z yordamida yoki qo'llab-quvvatlash orqali boshqarish mumkin. Odamning diqqatini biror narsaga qaratish uchun, uning qiziqishini qo'llab - quvvatlash kifoya qiladi. So'z orqali o'z-o'zini yo'naltirish yoki verbal o'zi-o'zini boshqarish har doim to'g'ridan- to'g'ri yoki bevosita qiziqishga asoslanadi. Ayrim hollarda o'zini majbur qilib qandaydir obyekt, holat yoki voqelikning qiziqarli tomonlariga e'tiborni qaratish, diqqatni uzoq bo'lmagan vaqt oralig'ida jalb qilish uchun yetarli bo'ladi. Qabul qilish orqali ham ularni ma'lum darajada boshqarish mumkin. Pedagog uchun eslash qobiliyatini boshqarish bir muncha qiyinroq va zarurroqdir. Uchtadan ikkita bizga ma'lum eslash jarayoni – eslab qolish va olingan axborotni qayta tiklashni – o'z- o'zini boshqarish bilan rivojlantirish mumkin. Eslab qolish jarayonining uchinchi – axborotni saqlab qolishni boshqarish mushkulroqdir, chunki u ong osti holati (shaxs tomonidan anglab olinmaydigan psixik va holatlar yig'indisi) darajasida ishlaydi holbuki yodlashni anglab tashkil etib, bevosita ularni ham boshqarish mumkin. Mnemik jarayonlarda o'z- o'zini boshqarish har xil usullarga asoslanadi, tasavvur assotsiatsiyalanib bir butunga bog'lab, ongli ravishda ko'rib chiqiladi. Eslab qolish zarur bo'lgan narsalar ko'z orqali ko'rilsa, yoki biror narsa bog'lab tasavvur qilinsa yodda qolishi kuchayadi. Eslab qolishni tezlatish uchun sun'iy ravishda yodda bo'lgan perseptiv obrazlarni va tashqi narsalarni tafakkurda uyg'otib, ong orqali ularni yangi eslab qolishi kerak bo'lgan narsalar bilan bog'lash lozim. Ongli ravishda fikrlashni ham boshqarish, uni yanada samaraliroq qilish mumkin.

NATIJALAR

Tafakkurni o'z- o'zida boshqarishning asosiy usullari quyidagilardir⁴:

- hal qilinishi kerak bo'lgan vazifa shartlarni diqqat bilan tahlil qilish;
- talab qilingan natijani berilgan shartlar bilan solishtirish, bunday maqsad kerakli natijani olish uchun yetishmagan narsani aniqlash;
- doimiy ravishda mashq o'tkazib borib, tafakkurni chiniqtirish;
- tafakkurni aniq yo'nalishdagi mashqlar bilan chiniqtirish, ya'ni ketma- ket izlanish va yetarli darajada hal qilinishning alternativ yo'llarni ko'rib chiqish (bu – vosita anglash jarayoni "sikllanish" deb nomlanadi)
- vazifani hal qilishning yo'llari bilan bog'liq bo'lgan aniq farazlarni o'z ichida yoki ovoz chiqarib so'zlash (gapirish).

XULOSA VA MUNOZARA

Hozirgi zamon maktabi muallimlik shaxsi va kasbiy faoliyati uchun zarur bo'lgan sifat va fazilatlarni egallagan, yangicha fikrlaydigan, ijtimoiy faol pedagoglarni talab qilmoqda.

⁴ Muslimov N.A. Bo'lajak kasb ta'limi pedagoglarini kasbiy shakllantirish / Monografiya. – T.: Fan, 2014.

Ana shunday qator muammolarni oqilona hal qilishning eng muhim omillaridan biri pedagoglarning kasbiy tayyorgarligi jarayonini maqsadga muvofiq tashkil etishdir. Shunga binoan mamlakatimiz ta'limi sohasida amalga oshirilayotgan islohotlarning ustuvor yo'nalishlaridan biri ham kadrlar tayyorlash sifatini jahon talablari darajasiga yetkazishdir. Endilikda oliy ta'lim muassasalari oldiga faqatgina o'qimishli insonni emas, balki voqealarni oldindan ko'ra biladigan, to'g'ri qaror qabul qila olish mahoratiga ega, o'zini-o'zi rivojlantirish zaruriyatini tushunib yetadigan oqil va barkamol shaxsni tarbiyalash muammosi qo'yilmoqda.

ADABIYOTLAR RĤYXATI

1. Sayidahmedov N. Pedagogik mahorat va pedagogik texnologiya. – T.: OPI, 2013.
2. Sultonova G.A. Pedagogik mahorat. – T.: Nizomiy nomidagi TDPU, 2015.
3. Markova A.K. Psixologiya professionalizma. – M.: Znaniye, 2016.
4. Muslimov N.A. Bo'lajak kasb ta'limi pedagoglarini kasbiy shakllantirish / Monografiya. – T.: Fan, 2014.
5. www.ziyonet.uz
6. www.lib.ru
7. www.lex.ru

QORIN TIFI VA PARATIF QO'ZG'ATUVCHILARI

Sharifov Ruslan Bobomurod o'g'li

sharifovruslan86@gmail.com

Abdullayeva Laylo Sayfulla qizi

r25332701@gmail.com

Rahimova Madina Sobir qizi

i45786883@gmail.com

Samarqand davlat tibbiyot universiteti

davolash fakulteti talabalari

Annotatsiya: Qorin tifi qo'zg'atuvchisi-grammanfiy *Salmonella enterica*, *Salmonella* avlodi, Enterobacteriaceae oilasiga mansub Typhi serotype. Kasallik bemor odamlar va bakteriya tashuvchilaridan yuqadi. Kasallik boshlanishi bilan bemor tashqariga axlat, siydigi, so'lagi bilan tif bakteriyalarini tashqariga chiqaradi. Qorin tifini davoshda antibiotiklardan foydalaniladi. Kasallik bemorning ingichka ichakning quyi qismi devoridagi limfa tugunlarining o'ziga xos zararlanishi, yuqori harorat va umumiy intoksikatsiya, gepatomegaliya, yuqori isitma va qorin og'rig'i holarlari kuzatiladi. Ikki xil – serologik va bakteriologik tekshiruv usulidan foydalaniladi.

Kalit so'zlar: Qorin tifi, grammanfiy, bakteriya, antibiotiklar, isitma, antropoz, rozeoz, xloramin, sefraksion, tayoqchasimon bakteriya, salmonella, klassifikatsiya, gepatomegaliya, serologik tekshiruv usuli, uronokultura, pH.

Qorin tifi—yuqumli kasallik bo'lib, o'tkir siklik kechadi, ich terlama kasalligi deb ham ataladi. Qorin tifini salmonellalar avlodiga mansub tif bakteriyalari-*Salmonella typhi* tomonidan qo'zg'atadi, faqat odamlarda uchraydi, ya'niki, antropoz infeksiyadir. Kasallik alimentar holatda yuqadi, bemorning ingichka ichakning quyi qismi devoridagi limfa tugunlarining o'ziga xos zararlanishi, yuqori harorat va umumiy intoksikatsiya, bakterimiya, gepatomegaliya, yuqori isitma va qorin og'rig'i holarlari kuzatiladi. Yuqori isitmalash natijasida bemor alahlaydi, es-hushinini yo'qotib qo'yadigan holatga-tifozga tushadi, XX asrning boshlarigacha bemor tifozga tushgani uchun “tif” deb atalgan. Terida pushti ragli-rozeoz toshmalar toshadi.

Etiologiyasi: Qorin tifi qo'zg'atuvchisi-grammanfiy *Salmonella enterica*, *Salmonella* avlodi, Enterobacteriaceae oilasiga mansub Typhi serotype (*S. Typhi* eski klassifikatsiya bo'yicha). Bakteriya harakatchan, oxirlari dumaloq, spora va kapsula hosil qilmaydi, shaklan tayoqchaga o'xshaydi, bo'yi 0.5-0.3 mm, xivchinlari bor haratlana oladi 8-10 tagacha uchraydi. Tif bakteriyalari anaeroblar bo'lib, Ph 6.8-7.2 harorat 37°C bo'lgan oddiy oziq muhitida ko'payadi. Tashqi muhitga toksinlar ishlab

chiqarmaydi, faqatgina nobud bo'lgandan keyin odamlar uchun patogen bo'lgan endotoksinlar ishlab chiqaradi. Tif salmonellalari qonda ko'payadi va qondagi bakteriotsitlar tasirida parchalanib qonga juda ko'p miqdorda endotoksinlar tushadi, toksinlar esa bemorni zararlaydi. Bu kasallikning ikkinchi haftasida sidir bo'lib, yura va MNT faoliyati buziladi, harorat ko'tariladi. Tashqi muhitning issiq tasiriga chidamli somatik O-antigeni, xivchinlilarga mansub, issiqqa chidamsiz N – antigeni va somatik Vi – antigeni bor bo'ladi. Ich terlama bakteriyalari tashqi muhitda ancha barqaror: toza suv omborlarida ular bir oygacha, sabzavot va mevalarda 10 kungacha saqlanishi, sut mahsulotlarida esa ko'payishi va to'planishi ham mumkin. Xloramining 3% eritmasi, karbol kislotasining 5% eritmasi, simobli xlorid (1: 1000), 96% etil spirti ta'sirida ular bir necha daqiqadan so'ng nobud bo'lishadi. Ushbu bakteriya haqida birinchi qaydnoma Syurixda 1880-yilda Ebert tomonidan nashr etilgan ma'ruzada keltirilgan. Ebert bilan bir vaqtda Kox, Klebs va Meyer ham bakteriyani o'rganish bilan mashg'ul bo'lishgan. 1884-yilda qo'zg'atuvchi toza shaklda Gaffka tomonidan ajratib olingan va shuning uchun unga «Ebert-Gaffka qorin tifi tayoqchasi» nomi berilgan. Qorin tifi bakteriyasi va parazitlar o'zaro biokimyoviy va antigen xarakterlari bo'yicha farqlanadi.

Epidemiologiyasi: Kasallik bemor odamlar va bakteriya tashuvchilaridan yuqadi. Kasallik boshlanishi bilan bemor tashqariga axlat, siydigi, so'lagi bilan tif bakteriyalarini tashqariga chiqaradi. Infeksiya najas bilan ifloslangan oziq-ovqat yoki suvni ite'mol qilish yo'li bilan yuqadi. Suv havzalari, suv omborlari va bemorlar infeksiyaning manbaidir. Bemor sog'aygach esa bakteriyalar chiqarilishi to'xtaydi. Ba'zan bemor sog'aygach ham bakteriyalar chiqish to'xtamasligi mumkin. Bunday shaxslarni bakteriya tashib yuruvchilar deyiladi. Bakteriya tashuvchilik 3 oygacha davom etsa «O'kir bakteriya tashuvchilik», undan uzoqqa ba'zan esa umrbod cho'zilsa «surunkali bakteriya tashuvchilik» deb yuritiladi. Umrbod bakteriya tashuvchilik 2-4% sog'ayganlarda uchrashi mumkin. Ularni «rekonvalescent bakteriya tashuvchilar» deyiladi. O'tkir bakteriya tashuvchilik holati esa qorin tifini yuqtirgan, lekin o'zi kasallanmay qolgan kishilar orasida uchraydi, ular «sog'lom bakteriya tashuvchilar» deb ham yuritiladi. Tif tayoqchalarini bemorning najasi va siydigidan toppish mumkin. Bakteriyalar organizmga oshqozon-ichak trakti orqali kiradi va limfa yo'li orqali qon oqimiga kiradi. Og'ir holatlarda ichakdan qon ketishi, oshqozon yarasi va teshik paydo bo'lishi mumkin. Qorin tifi kontakt yo'li bilan- qo'l berib ko'rishish, bemor parvarishidan, bemor foydalangan buyumlaridan yuqishi mumkin. Sanitariya gigiyena qoidalariga rioya qilmaydigan aholi hududlari orasida ko'p uchraydi. Kattalarda jinsiy aloqa orqali bolalarda esa o'zaro o'ynashi orqali tasodifan yuqushi mumkin. Qorin tifini aniqlashda mikrobiologik diagnostikasi bakteriologik va mikrobiologik tekshuruvlar asosida olib biriladi. Daslabki tekshiruvda bakterioskopik tekshiruv amalga oshirilmaydi. Najas tarkibida ichak tayoqchasilari ham bo'ladi, ular

tayoqchasimon shaklda bo'lgani uchun ularni ajratib bo'lmaydi. Boshqa surtmalardan foydalanganimizda masalan qon, o't-safroda tif bakteriyalari kam uchraydi deyarli topib bo'lmaydi. Kasallikni birinchi davrida qqo'zg'atuvchilar qondan ajratib olinadi bunga gemokultura plish deyiladi. Ikkinchihaftasidan boshlab najasdan-kaprokultura, jigar o'tidan yoki siydikdan-urpnokultura ajratib olinadi. Tif infeksiya patogenezida 7 ta davr tafovut qilinadi:

- 1) Organizmga tushish davri.
- 2) Invaziya davri.
- 3) Mikrobbing ingichka ichakdagi limfa sistemasidan qonga o'tishi.
- 4) Qondan taloq, jigar, buyrak, ilikka tarqalishi.
- 5) Zaharlanish-intoksikatsiya davri.
- 6) Mikrobbing tashqariga chiqarilishi va allergic davri.
- 7) Sog'ayish davri(agar organism pathogen omillarni yengsa)

Qorin tifi davoshda antibiotiklardan foydalaniladi. Levometsetin, seftraksion, **xloramfenikol, sulfametoksazol, biseptol va boshqalardan foydalaniladi.** Og'ir, murakkab va birlashgan shakllarni davolashda amitsitsillin kombinatsiyasidan foydalanish samarali natija beradi. Yengil holatlarda detoksikatsiya toksinni parchalash, yo'qotish uchun ko'p miqdorda suyuqlik ichish, ovqatdan 2 soat o'tgach enterosorbentlar qabul qilish, burun kateterlari orqali kislorod ingalatsiyasi tayinlanishi mumkin. Ich terlama va paratif bilan kasallangan barcha bemorlarga leykopoez va reparativ jarayonlar stimulyatorlari, angioprotektorlar buyuriladi. Bolalar uchun ftorxinolonlarni foydalanish mumkin, ammo ehtiyot bo'lish kerak. Kuchli zaharlanish holatlarida kortikosteroidlarnu antibiotiklarga qo'shilishi mumkin. Odam qorin tifi bilan og'rib o'tgach umrbod saqlanadigan immunitet qoladi

Foydalanilgan adabiyotlar;

- 1) Mikrobiologiya , virusologiya va immunologiya-2019 I.M.Muhammedov, Sh.R.Aliyev, J.A.Rizayev, Sh.A.Xo'jayeva.
- 2) Klinik mikrobiologiya-2016 I.M.Muhammedov
- 3) Mikrobiologiya, immunologiya, virusologiya-2015 I.M.Muhammedov, E.H.Eshboyev, M.M.Zokirov.
- 4) Mikrobiologiya-2005 I.Y.Gariyev
- 5) Mikrobiologiya-2005 V.T.Emsev.
- 6) Mikrobiologiya-2011 A.G'anixo'jayeva, H.Nazarov.
- 7) Internetdagi malumotlar.

MUSIQA MADANIYATINING ASOSI

*Sidiqova Mohlaroyim Sanjarbek qizi**Toshkent shaxar Olmazor tumani 133-İDUM**Musiqa fani o'qituvchisi*

Annotatsiya: Ushbu maqolada musiqa va madaniyat, musiqa asarlari mazmunida musiqali obrazlarning o'zaro munosabatlari haqida ma'lumotlar berilgan.

Kalit so'zlar: Musiqa, madaniyat, ong, tafakkur, musiqiy asarlar, musiqiy madaniyat.

Musiqa (yunoncha mousiche — muzalar san'ati) — inson hissiy kechinmalari, fikrlari, tasavvur doirasini musiqiy tovush (ton, nag'ma)lar izchilligi yoki majmui vositasida aks ettiruvchi sanat turi. Uning mazmuni o'zgaruvchan ruhiy holatlarni ifodalovchi muayyan musiqiybadiiy obrazlardan iborat. Musiqa insonning turli kayfiyatlari (masalan, ko'tarinkilik, shodlik, zavqlanish, mushohadalik, g'amginlik, xavf-qo'rquv va boshqalar)ni o'zida mujassamlashtiradi. Bundan tashqari, Musiqa shaxsning irodaviy sifatleri (qatt'iyatlik, intiluvchanlik, o'ychanlik, vazminlik va boshqalar)ni, uning tabiati (mijozi)ni ham yorqin aks ettiradi. Musiqaning ushbu ifodaviy-tasviriy imkoniyatlari yunon olimlari — Pifagor, Platon, Aristotel va Sharq mutafakkirlari — Forobiy, Ibn Sino, Jomiy, Navoiy, Bobur, Kavkabiy, tasavvuf arboblari — Imom G'azoliy, Kalobodiy Buxoriy va boshqa tomonidan yuqori baholangan, sharh va ilmiy tadqiq qilingan. Musiqaning odam ongi va hissiyotiga ta'sir etishning ajoyib kuchi uning ruhiy jarayonlarga hamohang bo'lgan protsessual — muayyan jarayonli tabiati bilan bog'liqsir. Musiqa asarlari mazmunida musiqali obrazlarning o'zaro munosabatlari (taqqoslanish, to'qnashuv, rivojlanish kabi) jarayonida shakllanadi. Mazkur jarayonning xususiyatlariga ko'ra Musiqa mazmuni ham turli — epik, dramatik, lirik belgilarga ega bo'lishi mumkin. Bulardan insonning ichki dunyosi, ruhiy holatlarini ifodalashga moyil bo'lgan lirika Musiqaning "botiniy" tabiatiga ancha yaqindir. Musiqaning mazmuni — shaxsiy, milliy va umumbashariy badiiy qiymatlarning birligidan iborat bo'lib, bunda ma'lum xalq, jamiyat va tari-xiy davrga xos ruhiy tarovat, sur'at, ijtimoiy fikr va kechinmalar umumlashgan holda ifodalanadi. Musiqa shakllari har bir davrning ma'naviyta'rifiy talablariga javob bergan holda, ayni vaqtda inson faoliyatining ko'pgina jabhalari (muayyan jamoaviy tadbirlar, odamlarning o'zaro etik va estetik ta'sir etish, muloqot qilish jarayonlari) bilan mushtarakdir. Musiqaning, ayniqsa, insonning axloqiy va estetik didini shakllantirish, hissiy tuyg'ularini rivojlantirish, ijodiy qobiliyatlarini rag'batlantirish vositasi sifatida roli juda muhimdir.

Musiqqa madaniyati” tushunchasi so‘nggi paytlarda keng tarqalgan, kamroq metaforik va ko‘proq operativ xarakterga ega bo‘lib bormoqda. Odatda, u bilan bog‘lanadikikeyin, qachon tadqiqot yoki jurnalistik fikr, mavzu bilan mamnunmusiqiy matnni o‘rganish, uning haqiqiy tarixiy taqdirini anglatadi. Maqsad, buning uchun musiqiy matn yaratilgan, ya‘ni ijtimoiy ahamiyatga ega avlodma‘nolarga ushbu matnning jamoat muhitida namoyon bo‘lishi jarayonida erishiladi. Faqat bu yerda matn o‘z mavjudligining tarixiy haqiqatiga ega bo‘ladi. Ma‘lumki, musiqiy matnning namoyon bo‘lishi uchun ommaviy atrof-muhit, masalan, tegishli yaratish orqali texnologik jihatdan tayyorlanishi keraksaytlar, ijrochilarni tayyorlash, tinglovchilarning malakasi, mu ishlab chiqarish til asboblari, maxsus va mashhur nashrlarning mavjudligi va boshqalar. Demak, har bir jarangdor musiqiy matn ommaga kiradiyaratilish haqida va uning uchun juda murakkab tashkil etilgan muloqot orqali, ball to‘plash, o‘xshash matnlarni idrok etish, bu faoliyat jarayonida o‘ziga xos musiqiy genezisda ma‘noni yaratishni qo‘zg‘atadi. Boshqa so‘zlar bilan aytganda, musiqqa haqiqiydir, ya‘ni. mazmunli, u yaratilgan bo‘ladi va jamoalar faqat alohida quvonch bor (guruhlar, jamoalar), a‘zolik ma‘lum bir malakani nazarda tutadi (mahorat) va o‘zaro munosabatlar qoidalari. Ko‘rib chiqilayotgan jamoalar o‘zlarini nafaqat a‘zolik jihatidan ko‘proq yoki kamroq chegaralangan, balki samarali, ma‘no yaratuvchi jamoalar sifatida ham ko‘rsatadilar. Garchi, birinchi qarashda, mu ning ommaviy namoyon bo‘lishi jarayonida hosil bo‘lgan ma‘nolartillar, individual va butunlay o‘zboshimchalik, aslida kollektivmusiqiy namoyon bo‘lish tartib-qoidalari haqiqatda ko‘payadi (mustahkamlaydi, ommaga e‘lon qiladimuhim) shaxsiy tajriba doirasida ba‘zi ma‘nolar va boshqalarni bloklaydi. Va bunda paragraf unga kiritilgan bularga jamoatchilik manfaatlarining asoslarini ochib beradi va doimiy ravishda takrorlanadigan ijtimoiy ahamiyatga ega bo‘lgan ma‘nolarning generatorlari sifatida rasmiylashtirilmagan (va shuning uchun nomlanmagan) musiqiy jamoalar. Musiqiy uyushgan jamoalarda tadqiqotga qiziqish bildiradiikki guruh savollar bilan tavsiflanishi mumkin bo‘lgan amaliy maqsadlar. Birinchisi ular musiqqa asarlarining tuzilishiga, aniqrog‘i, o‘shalarga oid savollardan iboratmusiqiy matnlarni o‘z vazifalari shartlariga adekvat qiladigan tipik tuzilmalartegishli musiqiy-uyushgan jamoada ratsion. Ikkinchi guruh savollar juda xilma-xil musiqiy uyushgan jamoalarga, ulardagi faoliyat natijasida hosil bo‘ladigan ma‘nolar nuqtai nazaridan qaratilgan. musiqiy asarlar. Oxir oqibat, ikkala savollar guruhi har doim bahslashishi mumkin. Ushbu muammo nuqtai nazaridan (musiqqa va u tomonidan yaratilgan ma‘nolar) norasmiy musiqiy uyushgan jamoalar semiotik xususiyatga ega bo‘lib, bu jamoalarni maxsus ijtimoiy hodisalar sifatida tavsiflash (tushunish) ularning madaniy xususiyatlariga e‘tibor qaratadi. Bu yerda atama paydo bo‘ladi. [1] "Musiqiy madaniyat" o‘zining aniq ma‘nosida: sifat xususiyatlari musiqiy jamoalarning ticslari shovqin-suronga olib keladigan o‘ziga xos ijtimoiy muhit sifatida musiqqa matnlarining ijtimoiy hayoti haqida

fikr yuritadi. "Madaniyat" tushunchasi (uning qamrovi «musiqiy madaniyat» tushunchasi doirasidan kengroq) olib, har qanday o'z-o'zini tashkil jamiyatning ajralmas xususiyatlarini ushlaydi qo'shimcha ravishda asosiy konsolidatsion ma'lumotlarning mazmuni tomondan . Aks holda, madaniyat jamiyatning axborot xususiyatidir, deyishimiz mumkin. Ma'lumot ostida bu yerda uni "noaniqlikni bartaraf etishning miqdoriy o'lchovi" deb tushunish kerak emas, chunki ukibernetikada qabul qilingan va u yoki buning ixtiyoridagi vositalar yig'indisi ham jamiyat va ular tomonidan o'z-o'zini tashkil etishga, o'zlarining tartibsizligini bartaraf etishga qaratilgannosti, ma'lum bir jamiyat uchun o'ziga xos ichki tartibni o'rnatish. tomonidan bu vositalarning o'ziga xosligi bevosita tashkilotning o'ziga xosligiga ta'sir qilishi aniq jamiyat. Shuning uchun madaniyat tashqi tomondan qaralganda, uning old tomoni sifatida qabul qilinadi. jamiyat, uning tashqi ko'rinishi, individual xususiyatlari. Ammo axborot - bu jarayon. Ijtimoiy tizimlarda - uzluksiz oqim tartibsizlikka qarshi turish jarayoni. Uning ma'nosi asosiy deb e'tirof etilgan g'oyalar, munosabatlar va ma'nolarni doimiy ravishda takrorlashdir bu jamiyatda. Demak, doimiy ko'payish zarurati bir xil turdagi ma'lumotlar. X asrda bir xil turdagi afsonalar bo'lishi mumkinligi ayon bo'ldi. Takhtarlar, romanlar, rasmlar, arxitektura shakllari, simfoniya, ilmiy nazariyalar va boshqalar, shu jumladan televidenie yangiliklari, shu jumladan va ob-havo yangiliklari. Musiqiy madaniyat umumiy axborot ta'minoti tizimining bir qismidir davlat, jamiyat hayotini tartibga solish vositalaridan biri. [2] Ekskursiyalar - unda tasvirlarni, munosabatlarni ko'paytirishni tartibga solishning asosiy vositasi, musiqani yaratish, ko'paytirish va idrok etish bilan bog'liq munosabatlar muayyan jamoa uchun muhim deb tan olingan ma'nolardir. Shu nuqtai nazardan qaraganda, jarangdor musiqa matni maqsad emas, balki ijtimoiy o'zaro ta'sir vositasi, vositachi bo'lg'in, vositachi bo'lib chiqadi. Shunday qilib, to'p futbol maydonidagi yigirma ikkita o'yinchining, ushbu o'yinning barcha tomoshabinlarining va yakuniy hisob muhim bo'lgan barchaning munosabatlariga vositachilik qiladi. Romantika va simfoniya ham turli jamoalarga vositachilik qiladi. Ammo bu jamoalar (bu jamoalarning madaniyatlari, ularning "musiqiy madaniyatlari" o'rtasidagi) o'rtasidagi tub farq nimada u qadar aniq emas. [3] Ikkala musiqiy madaniyatda ham muallifning, ijrochining va tinglovchining pozitsiyasi osongina farqlanadi. Va bu borada ular o'xshashdir. Musiqiy madaniyatlar o'rtasidagi farqlar ularning o'ziga xos tartibida, "bastakor", "ijrochi", "tinglovchi" pozitsiyalarining o'zaro tashkil etilishida, ya'ni. bu jamoalarning strukturaviy xususiyatlarida. Musiqaviy-uyushgan jamiyatda faoliyat ko'rsatuvchi musiqiy matn (uni musiqiy madaniyati bilan tavsiflash mumkin) nafaqat unda yashaydi, balki o'zining mavjud bo'lish usuli bilan ham uning tuzilishini takrorlaydi (tasdiqlaydi, aktuallashtiradi). bu jamoa. Musiqiy matnning "to'g'ri" ishlashi ushbu madaniyat turiga xos bo'lgan uning tuzilishi turini takrorlaydi. Bu shuni anglatadiki, u yoki bu musiqa madaniyati hali ham mavjud va jamiyatda uning

qoidalariga muvofiq yaratilgan va amal qiladigan musiqiy matnlar mavjud. Musiqiy matnning bu xususiyatida - "o'z" musiqiy madaniyatining tuzilishini qayta ishlab chiqarish - uning ma'no yaratish qobiliyatining manbai.[5] Albatta, musiqiy matn, har qanday badiiy matn kabi, ko'p qirrali bo'lishi mumkin. Ammo bu holda, bizni faqat ma'lum bir turdagi musiqiy matnlar tuzilmalari o'rtasidagi moslik va musiqiy madaniyatlarning mos ravishda tuzilganligi tufayli hosil bo'lgan ma'nolar qiziqtiradi - agar biz ularni bir-biridan farq qiladigan bo'lsak. ularning tashuvchilariga taklif qilinadigan asosiy funktsional lavozimlarni ulardagi o'zaro tartiblash turi: "bastakor", "ijrochi" va "tinglovchi" lavozimlari. Boshqacha qilib aytadigan bo'lsak, biz alohida shaxslar va guruhlarning ma'nolari va tajribalari bilan qiziqamiz, ular ushbu pozitsiyalardan biriga identifikatsiyadan kelib chiqadi va natijada ularning boshqa pozitsiyachilar bilan munosabatlari tajribalari bu qanday bo'lganiga mos keladi. Muayyan jamoa ishtirokchilariga uning musiqiy madaniyati bilan belgilangan". Bizni qiziqtiradigan ma'nolar, garchi ular musiqiy muhitda yaratilgan bo'lsa-da, ularning ijtimoiy-madaniy tabiati jihatidan ancha kengroqdir, chunki yuqoridagi pozitsiyalar nafaqat musiqiy aloqa munosabatlarini belgilaydi. Masalan, bir qator madaniyatlarda "mualliflik" mavqeyini insonning taqdiri yoki tarjimai holi g'oyasi bilan bog'lash mumkin. Agar antik davrda shaxs o'z hayot yo'li haqida o'z ijodini amalga oshirish kabi tasavvurga ega bo'lsa, romantizm madaniyatida qahramonlar va ularning mualliflari o'zlarining tarjimai hollarini, chegarada, o'zlarining erkin ijodi sifatida amalga oshirishga intilishadi. Shunga ko'ra, romantizmning musiqiy madaniyatida mualliflik urg'u va hatto gipertrofiyalangan bo'lishi kerak, antik davrda esa musiqiy "mualliflik" odatda sezilmaydi.[4]

Xulosa:

Musiqiy madaniyatlar o'rtasidagi farqlarning ikkinchi tomoni musiqa matnlarining ushbu jamoalariga vositachilik qiluvchi tuzilmalardagi farqlar bo'lishi kerak. Boshqacha qilib aytadigan bo'lsak, romantikaning tuzilishi musiqiy matn turi sifatida romantika vositachilik qiladigan va romantika ma'lum ijtimoiy ahamiyatga ega ma'nolarni keltirib chiqaradigan (va hech bo'lmaganda u befarq bo'lmagan) musiqiy hamjamiyat turining tuzilishiga mos kelishi kerak). Simfoniya haqida ham shunday deyish mumkin. Shu bilan birga, bu yerda misollar uchun ishlatiladigan janr ta'riflari (romantika, simfoniya) faqat ular vositachiligidagi musiqiy madaniyatlarning tegishli turiga (sinfiga) tizimli ravishda mos keladigan matnlarning turini (yoki sinfini) ifodalaydi, lekin tugatmaydi. Bu o'rinda "romantik tipdagi" yoki "simfonik tipdagi" asarlar haqida gapirish to'g'ri bo'ladi. Endi musiqiy matnlarning rasmiy tuzilmalari va mos keladigan musiqiy madaniyatlarning o'zaro mos kelishiga to'xtaladigan bo'lsak, asosiy qarama-qarshilikni ajratib ko'rsatamiz: bir tomondan, o'zlarining to'liqligi bo'yicha barqaror, o'zlari uchun haqiqiy bo'lgan musiqiy matnlar mavjud (biz ularni musiqa deb ataymiz. "narsa", "asar"), boshqa tomondan - har bir ijro jarayonida ko'proq

yoki ozroq o'zgarib turadigan, aniq asl nusxaga ega bo'lmagan musiqiy matnlar. Shunga ko'ra, bunday matnlar ishlaydigan musiqiy jamoalarning (musiqiy madaniyatlarning) tuzilmalari har xil: to'liq musiqiy matnlar "bastakor" ning aniq shakllangan mualliflik pozitsiyasiga ega bo'lgan musiqa madaniyatlarida ishlaydi, o'zgaruvchan musiqiy matnlarga ega bo'lgan musiqa madaniyatlarida esa mualliflik ochilmaydi. , lekin bajaruvchi funktsiya. Birinchi taxminda aytish mumkinki, tugallangan matnlar (ular nota yozuvlari bilan yozilgan) "mualliflik" musiqa madaniyatlari tuzilishiga mos keladi, o'zgaruvchan (yozib olinmagan) musiqa matnlari esa "ijro etuvchi" musiqa madaniyatlari doirasida yaratilgan. Keyinchalik tahlil qilish bizni "muallif" musiqa madaniyatining ikki turini ajratishga olib keladi. Bular mustaqil ijro etuvchi (konsert sahnasida ijrochi) va tinglovchi vazifasini bajaradigan (zalda) jamoalardir. "Musiqqa madaniyatining konsert turi" deb belgilaymiz. Va tinglovchi va ijrochi bir xil platformani (salon, uydagi xona) egallagan holda osongina o'rnini almashtiradigan jamoalar. Bu uying bir turi, havaskor musiqa ijodkorligi, "musiqiy madaniyatning havaskor turi" bo'lsin. "Ijro etuvchi" musiqiy madaniyatlarning rasmiy tahlili, shuningdek, bir holatda musiqiy jamoalarni ajratib ko'rsatishga imkon beradi, bunda muallifning o'z ifodasini ifoda etmagan holda, uning funktsiyasini o'zi bilan bir qatorda, yig'ilgan tomoshabinlar oldida so'zlagan ijrochi-improvizator o'z zimmasiga oladi. (Jazz klubi, Sharqdagi choyxona) - "Musiqqa madaniyatining improvizatsiya turi". Nihoyat, xalq musiqa ijodida (marosimlarning musiqiy tomoni) funktsiyalarning hech biri rasmiylashtirilmaydi – folklor mualliflik, ijrochilik yoki tinglash ixtisosligini bilmaydi ("Musiqqa madaniyatining folklor turi"). Shunday qilib, jamiyatdagi musiqiy mulqotning rasmiy tuzilishini eng oddiy tahlil qilish bizga kommunikativ munosabatlarni qurishning to'rt turini ajratib ko'rsatishga imkon beradi - barcha uchta funktsiyaning sinkretik birikmasidan (folklorda, arxaik prototiplarga yaqin) ularning aniq ixtisoslashuvigacha (musiqiy jamoalarda). klassik konsert ijrosini rivojlantirish). Shuni esda tutish kerakki, biz yuqorida belgilab qo'yganimizdek, ijtimoiy-musiqiy tuzilmaning ushbu variantlarining har biri jamiyatda tashkiliy (o'z-o'zini tashkil etuvchi) ta'sirga ega bo'lgan ma'nolarni hosil qiladigan tarzda "barpo etilgan". Demak, musiqiy uyushgan jamoalar ulardagi musiqiy matnlarning ishlashi uchun va ulardagi faoliyat jarayonida vujudga keladigan ma'nolar uchun mavjud bo'ladi. . Va bu jamoalar faqat musiqiy matn bu munosabatlarga vositachilik qilsa, mavjud. Ma'lumotga ega bo'lmagan shaxs klassik musiqa konsertiga, jazz festivaliga yoki rok-shouga chipta sotib olish huquqiga ega, ammo zalda bo'lish o'z-o'zidan bu odamni tegishli musiqiy hamjamiyatning a'zosiga aylantirmaydi. musiqaning namoyon bo'lishi uning uchun mazmunli. Ammo xuddi shu tarzda, agar musiqiy matn biron bir sababga ko'ra unga yot bo'lgan musiqiy uyushgan jamoaga yoki xuddi shunday bo'lsa, begona jamoaga o'tib ketsa, ma'no avlodi buziladi.

Foydalanilgan adabiyotlar:

1. S.I.Musabekova. «Musiq tarbiyasi», Toshkent, 1973.[1]
2. A.Lugovskaya. «Ritmicheskiy uprajneniya igri i plyaski», Moskva, 1991.[2]
3. N.A.Vitlugina. «Metodika muzikalnogo vospetaniya vdetsikomu sadu», Moskva, 1973.[3]
4. No‘monjon Soliyev. «Musiq savodi alifbosi». Toshkent, 2003[4]
5. www.ziyonet.uz[5]

O'SMIRLARDA AGRESSIVLIK VA TAJOVUZKORLIK XARAKATLARINING PSIXOLOGIK OMILLARI

Isaqova Muazzam To'liqinovna - FarDU dotsenti
Raxmonov San'at Baxtiyorovich - FarDU 2-kurs magistri

Annotatsiya

Ushbu maqolada hozirgi kunda o'smirlarda ro'y berayotgan agressivlik va tajovuzkorlik xarakatlari haqida ma'lumotlar berilgan. Shu bilan bir qatorda agressivlik va tajovuzkorlik xarakatlarini aniqlash uchun ilmiy metodikalarda qo'llash usulidan foydalanilgan.

Kalit so'zlar: agressivlik, tajovuzkorlik, getero-agressiv, yovuzlik, negativizm, qo'zg'alish, xafagarchilik, psixosotseal omillar, shaxsiylik, dushmanlik darajasi.

Agressivlik – bu boshqalarga yoki o'ziga zarar yetkazishga qaratilgan xatti-harakatlar va xatti-harakatlarda ifodalangan shaxsiy xususiyatdir. Dushmanlik, jismoniy shikastlanish, haqorat qilish bilan namoyon bo'ladi. Agressiv odamlar asabiy, ta'sirchanlikni kechiradilar. Tashxis klinik usullar bilan, shaxsning psixodiagnostik anketalari, proektiv testlar yordamida amalga oshiriladi. Agressivlikni kamaytirish uchun psixoanaliz, kognitiv-xulq-atvorli psixoterapiya, avtotrening va dori-darmonlar bilan tuzatish qo'llaniladi.

Amaliy nuqtai nazardan, tajovuzkorlik insonning tug'ma emas, balki ijtimoiy o'zaro ta'sir jarayonida orttirilgan tajovuzkor xatti-harakatlarga tayyorgarligining kuchayishi sifatida qaraladi. Sifat xususiyatlariga ko'ra, tajovuzkorlik konstruktiv va buzg'unchi o'rtasida farqlanadi. Birinchisi, mudofaa harakatlarida, qasddan zarar yetkazishda amalga oshiriladi, ijtimoiy moslashishga, to'siqlarni yengib o'tishga va yetakchilikka imkon beradi. Ikkinchisi, boshqasiga jismoniy yoki ruhiy azob-uqubatlar keltirish niyatiga asoslangan konstruktiv bo'lmagan tajovuzkor harakatlar bilan ifodalanadi.

Yo'nalish nuqtai nazaridan, tajovuzkorlik boshqalarga va o'ziga qaratilgan. Shunga ko'ra, getero-agressiv – haqorat, kaltaklash, so'kinish va o'z-o'ziga zarar yetkazish yoki avto-agressiv reaksiyalar ajralib turadi. Avto-agressiyaning ekstremal versiyasi o'z joniga qasd qilishga urinishdir. Eng aniq dushmanlik harakati boshqa shaxsga nisbatan jismoniy kuch ishlatishdir. Boshqa mumkin bo'lgan variantlar – dushmanlik, yovuzlik, negativizm, qo'zg'alish, xafagarchilik, shubha, tahdid. O'z-o'zini boshqaradigan tajovuz aybdorlik va o'zini kamsitish hissi bilan birga keladi.

Agressivlik sabablari

Agressivlikning shaxsiy xususiyat sifatida shakllanishi murakkab jarayon bo'lib, unda ko'plab omillar ishtirok etadi. Dushmanlik xulq-atvori oila, tengdoshlar va

ommaviy axborot vositalarining ta'siri ostida asta-sekin shakllanadi. Bolalar tajovuzkorlikni kuzatish va sinab ko'rish orqali o'rganadilar: ular nafrat va dushmanlik qanday namoyon bo'lishini ko'radilar, bu nimaga olib kelishini baholaydilar, olgan bilimlarini amalda qo'llaydilar. Agar tajovuzkor harakatlar tajribasi ijobiy bo'lsa, ular xarakterda mustahkamlanadi. Voyaga yetgan odamning tajovuzkorligining sabablari ijtimoiy-psixologik omillar, ruhiy kasalliklar, spirtli ichimliklar va giyohvand moddalar bilan zaharlanish holatlari hisoblanadi.

Psixosotseal omillar

Samarali dushmanlik sizning maqsadlaringizga erishishga, shaxsiy chegaralarni, o'z e'tiqodlaringizni himoya qilishga imkon beradi. Bu ko'pchilikka xos bo'lgan nohaqlikka qarshi xususiyatdir. Agressivlikning zo'ravonligi va chastotasi individual xususiyatlarga, masalan, temperament va xarakterga, shuningdek, ijtimoiy-madaniy sharoitlarga, tasodifiy vaziyat ta'siriga bog'liq. Psixosotseal sabablar bir necha guruhlarga bo'linadi:

Situatsion. Agressiyani bezovta qiluvchi tashqi sharoitlar va fiziologik sharoitlar qo'zg'atadi. Shunday qilib, odamlar haddan tashqari qizib ketganda, tiqilib qolgan xonada bo'lganda, shovqin, tebranishlarga uzoq vaqt ta'sir qilishda tezroq jahldor bo'lishadi. O'z-o'zini nazorat qilish stressli vaziyatda, charchoq, og'riq, jinsiy qo'zg'alish bilan zaiflashadi.

Xulq-atvor. Ushbu omillar guruhiga boshqalar tomonidan nomaqbul deb hisoblangan, mudofaa reaksiyasini keltirib chiqaradigan har qanday xatti-harakatlar kiradi. Masalan, bolaning tajovuzkorligi maqsadsiz o'yin-kulgi, mashg'ulotdan voz kechish, spirtli ichimliklarni iste'mol qilish – ota-onalar va o'qituvchilarning qoralanishiga olib keladigan harakatlar bilan bog'liq.

Shaxsiylik. Agressiv odamlar ko'pincha sangvinik va xolerik temperamentga ega, qo'zg'aluvchan va asotsial xarakterga ega. Dushmanlik xulq-atvori hissiy beqarorlik, asabiylashish, depressiya asosida amalga oshiriladi. Boshqa shaxsiy sabablar – o'z-o'zini hurmat qilishning yetarli emasligi, tavakkal qilishga tayyorlik va hasad.

Mikroiijtimoiy. Mikroijtimoiy muhit – bu oila, maktab yoki mehnat jamoasi. Ko'pincha zo'ravonlikni kuzatadigan yoki o'zlari buni boshdan kechiradigan, haqorat, haqoratni boshdan kechiradigan odamlar tajovuzkorlikni namoyish etishga moyildirlar. Shu sababli, disfunktsiyali oilalardan chiqqan o'smirlar, huquqni muhofaza qilish organlarida ishlaydigan odamlar o'rtasida dushmanlikning yuqori darajasi aniqlanadi.

Makroiijtimoiy. Agressivlikning sabablari sifatida ijtimoiy, siyosiy va madaniy omillarni ko'rish mumkin. Ommaviy axborot vositalarida salbiy voqealar targ'ib qilinganda, e'tiborli odamlar g'ayritabiiy xatti-harakatlarni namoyish qilganda (mamlakat rahbari, vazirlar) va ular zo'ravonlik kultiga ko'tarilganda dushmanlik

kayfiyati shakllanadi. Provokatsion omil ko‘pincha ijtimoiy-iqtisodiy ahvolning pastligi, davlatning moddiy yordamiga qaramlik bo‘ladi.

Ruhuy buzilishlar

Agressiya – bu psixiatrlar amaliyotida uchraydigan juda keng tarqalgan xulq-atvor va hissiy hodisa. Ruhiy bemorlarda tajovuzkorlik muammosiga tadqiqot va jamoatchilikning qiziqishi ularning yaqin, tasodifiy odamlarga yoki o‘zlariga qaratilgan xavfli harakatlar qilish xavfi yuqoriligi bilan bog‘liq. G‘azab, impulsivlik quyidagi kasalliklarga xosdir:

Depressiya. Depressiyaga uchragan bemorlarda tajovuzkorlik ko‘pincha intrapunitiv – o‘ziga qaratilgan. Bu o‘zini kamsitish, qadrsizlik hissi, aybdorlik bilan namoyon bo‘ladi. Og‘ir ruhiy tushkunlikning impulsiv tabiat bilan kombinatsiyasi o‘z joniga qasd qilish, o‘z-o‘ziga zarar etkazish xavfini oshiradi. Boshqa odamlarga nisbatan tajovuz, asabiylashish, shubha, negativizm orqali amalga oshiriladi.

Demensiya. Demensiya bemorlar o‘z-o‘zini nazorat qilishni yo‘qotadilar, jamiyatda qabul qilingan xatti-harakatlar qoidalarini hisobga olmaydilar. Ular o‘z harakatlarning og‘irligini anglamasdan, boshqalarni xafa qilishlari, zarar yetkazishi mumkin. Agressiya ko‘pincha qo‘rquv, odatiy harakatlarni amalga oshira olmaslik tajribasi, mustaqillikni yo‘qotish va og‘ir holatlarda jismoniy noqulaylik (ochlik, charchoq) va yordam so‘ramaslikdan kelib chiqadi.

Shizofreniya. Bemorlarning dushmanligining asosiy sabablari boshqalarning g‘arazli niyatlari, his-tuyg‘ularning noto‘g‘riligi va harakatlarning ingibitsiya haqidagi aldangan g‘oyalardir. Ular boshqalarga zarar yetkazish niyatida bo‘lmaydi. Xulq-atvor ko‘pincha buzilgan mantiqqa asoslanadi, keskinlik va qo‘rquvdan xalos bo‘lishga qaratilgan. Shizofreniyaning paranoid shaklida bemorlar gallyutsinatsion tasvirlar yoki ovozlar talablariga rioya qilish orqali zarar yetkazishi mumkin.

Psixopatiyalar. Psixiatriya amaliyotida shaxsiyatning buzilishi tajovuzkorlikning keng tarqalgan sababidir. Portlovchi psixopatiya bilan bemorlar nazoratsiz g‘azab portlashlariga, qasddan bo‘lmagan tajovuzga moyil. Epileptoid shaxsning buzilishining asosiy ko‘rinishlari hissiy viskozite, g‘azabdir. Bemorlar uzoq vaqt davomida bezovta bo‘lib qoladilar, boshqalarning manfaatlarini e‘tiborsiz qoldirib, xudbinlikni ko‘rsatadilar. Antisotsial psixopatiyasi bo‘lgan odamlarda axloqiy nuqsonlar mavjud, ular hurmat, hamdardlik va muhabbatni his qilmaydilar, shuning uchun ular aybsiz tajovuzkorlik ko‘rsatadilar.

O‘smirlarning "tajovuz" tushunchasi haqidagi fikrlarini o‘rganish

O‘smirlarning tajovuz tushunchasi haqidagi fikrlarini o‘rganish biz tomonimizdan ishlab chiqilgan so‘rovnoma yordamida amalga oshirildi (1-ilova).

Anketa savollari o‘smirlarning tajovuzkorlik haqidagi fikrini, tajovuzning qanday turlari mavjudligini, uning maqsadlari va vositalarini, qanday foyda yoki zarar keltirishini va boshqalarni aniqlash uchun tuzilgan.

Farg'ona shahar 26-maktab 9-11- sinf o'quvchilari bilan o'tkazilgan so'rov natijasida quyidagi natijalarga erishildi:

Anketaning 1-sonli savoliga "Agressiya haqida ..."

Aksariyat (62,5 foiz) "g'azabning namoyon bo'lishi" deb javob bergan bo'lsa, 37,5 foizi bu "xulq-atvorning o'ziga xos xususiyati", "inson holati" deb javob bergan.

Taklif etilgan anketaning

№2 savoliga "Men zamonaviy o'smirning hayotida tajovuzkor xatti-harakatlarga ishonaman "

86,96% bu xatti-harakatlarning o'ziga xos xususiyati, uni nazorat qilish va cheklash kerak deb javob berdi

8,7% bu xulq-atvorning o'ziga xos xususiyati, ularsiz buni qilish kerak va mumkin, deb javob berdi

4,35% "ajralmas qism, zamonaviy dunyoda usiz qilish mumkin emas" variantini tanladi.

3-savolda o'smirlardan "agressiya o'smirga, birinchi navbatda, quyidagilar uchun zarurdir" degan savolga javob berish so'ralgan.

Ko'pgina maktab o'quvchilari (36,36%) " o'zlarini hujum va tahqirlashdan himoya qila olish " deb javob berishdi.

22,73% "yo'lingizni toping, fikringizni isbotlang" deb javob berdi.

13,64% bu odamlarni boshqarish usuli ekanligini ta'kidladi

11,36% "adolat izla" javobini tanlagan.

9,09%% bu o'zini o'zi tasdiqlash, o'zini o'zi anglash usuli ekanligini ta'kidladi

6,82% esa "o'z ustunligini ko'rsat, raqobatga qarshi kurash" variantini tanlagan.

Shuni ham ta'kidlash kerakki, barcha respondentlar bir nechta javoblarni tanladilar, ya'ni ko'pchilik tajovuzning maqsadlari juda xilma-xil ekanligiga ishonishadi.

4-savolga "Tengdoshlarim orasida tajovuzkor xulq-atvorning sababi... bo'lishi mumkin, deb o'ylayman" degan savolga o'smirlar ko'pincha "xususiyatlari, tarbiyasi" (38,89%) deb javob berishgan. "Yosh xususiyati" degan javob ham ommabop bo'lgan (36,11% respondent). 25% "kattalar misoli, yaqin atrof-muhit" deb javob bergan.

№5 savolga ("Men agressiya salbiy ta'sir ko'rsatishi mumkin, deb hisoblayman, chunki natijada ...") , quyidagi javoblar olindi:

30,19% - boshqalarga zarar etkazish

28,3% - munosabatlar buziladi

24,53% - tajovuzkorlik ko'proq tajovuzni keltirib chiqaradi

16,98% - zarar etkazilgan

Va respondentlarning hech biri "salbiy ta'sir yo'q" variantini tanlamadi.

6-sonli savolga "Men hayotimda tajovuzkorlikdan foydalanaman ..."

71,43% - "kamdan-kam hollarda, faqat boshqa variantlar bo'lmasa" deb yozgan.

11,29% "kerak bo'lganda tez-tez" deb javob berdi

9,52% "hech qachon, hatto kerak bo'lsa ham" deb javob berdi.

4,76 kishi, hatto zarurat bo'lmaganda ham haddan tashqari foydalanishni aytdi

Anketaning №7 savoli. Suhbatga olingan o'smirlar nima uchun tajovuzkorlikdan foydalanadilar degan savolga javob berishlari kerak (" *Ko'pincha men tajovuzni ... maqsadida ishlataman*")

53,33% "hissiyotlarni tashlash" deb javob berdi.

16,67% "boshqa odamga salbiy munosabatingiz haqida gapiring" deb javob bergan.

10% "o'zini o'zi tasdiqlash" variantini belgiladi,

6,67% "boshqa odam ustidan hokimiyatga ega bo'ling"

3,33% jamiyatdagi mavqeini oshirish uchun tajovuzkorlikdan foydalanadi, deb javob berdi

3,33% "ishonch qozonish" javobini tanladi

3,33% tajovuzkorlikdan e'tiborni jalb qilish, o'zini ko'rsatish uchun foydalanishini yozgan

Anketaning 8- savoli *"Menimcha, o'smirlar ko'pincha tajovuzkorlikni ko'rsatadilar ..."*

"Og'zaki" - 36,73% shunday javob berdi

18,37.% O'smirlar kimgadir jismoniy kuch qo'llash orqali tajovuzkorlikdan foydalanadilar, deb o'ylang

26,53.% "Ajablanish, jahldorlik, qo'pollik orqali" javob berdi

10,2 % tajovuz ko'pincha mish-mishlar, g'iybatlar, yomon hazillar va ayblovlar orqali qo'llaniladi, deb hisoblaydi.

8,16% Idishlarni sindirish, qulash, vayron qilish tajovuzkorlik ko'rinishi deb javob berdi

Hech bir o'smir tajovuz negativizm va muxolif xatti-harakatlar orqali namoyon bo'ladi, deb o'ylamaydi.

9-sonli savolga *"Men kimni tajovuzkor deb hisoblayman ..."*

81,25% "o'zini nazorat qila olmaydiganlar" , 12,25% "o'z fikrini isbotlay olmaydiganlar" va 6,25 % (1 talaba) "noto'g'ri oila farzandlari" deb javob berganlar.

Agressivlik va dushmanlik darajasini, temperament turini va ularning munosabatlarini o'rganish

Anketa Bassa Darki insonning tajovuzkor va dushman reaksiyalarini tashxislash uchun mo'ljallangan . O'smirlar turli vaziyatlarda o'zlarining xatti-harakatlari haqida bir qator savollarga javob berishlari kerak edi . Natijada quyidagi natijalarga erishildi (1-jadvalga qarang). Ko'rinib turibdiki, o'smirlarning yarmidan ko'pi tajovuzkorlikning ayrim turlarini qo'llash bo'yicha me'yordan yuqori ko'rsatkichlarga

ega. Agressiyaning eng keng tarqalgan turi jismoniy tajovuz (60,98 %), so'ngra og'zaki tajovuz (43,9%) bo'lib, u negativizmdan biroz pastroq, bu 36,59% va asabiylashish (29,27%). Agressiyaning eng "mashhur bo'lmagan" turi - bu xafagarchilik (9,76%) . Aybdorlik hissi (19,51%), shubha (16,63%) va bilvosita tajovuz (12,2%) o'rtacha.

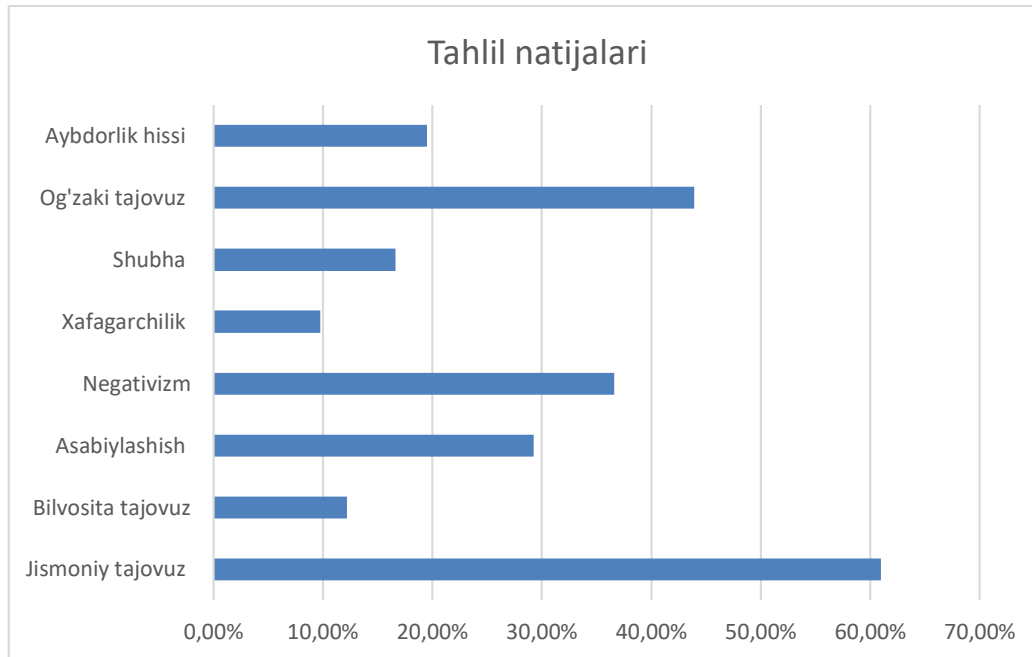

Test natijalarining qisqacha mazmuni

Foydalanilgan adabiyotlar va internet saytlar:

1. Shamshetova A., Melibayeva R. va boshqalar. Umumiy psixologiya fanidan UMK. 2016.
2. G'oziyev E.G'. Umumiy psixologiyasi. - T.: ToshDPU, 2010.
3. David G. Mayers. Psychology, - USA, 2010.
4. Д.Б.Елкони. "Психология игры". - М., 1999.
5. Немов Р.С. Психология. Книга 1. - М., 2002. 6. Айзенк М. Психология для начинающих. "Питер", 2000.
6. <https://uz.wikipedia.org/wiki/Agressiya>
7. <https://uz.wikidea.ru/wiki/Aggression>

ИННОВАЦИОН РИВОЖЛАНИШ АСОСИДА ИҚТИСОДИЙ ЎСИШНИ ТАЪМИНЛАШНИНГ ИЛМИЙ НАЗАРИЯЛАРИ ТАҲЛИЛИ ВА РИВОЖЛАНИШ БОСҚИЧЛАРИ

F. B. Shakirova

Toshkent davlat transport univesiteti dotsenti

Инсоният пайдо бўлгандан буён улар ўртасидаги ижтимоий-иқтисодий айрбошлаш, шунингдек, ишлаб чиқариш ва хизмат кўрсатиш муносабатлари тўхтовсиз ривожланиш жараёнини бошидан кечириб келмоқда. Айниқса, ўтган асрнинг 80-йилларидан бу жараён янада шиддат билан ривожланди, XXI асрнинг дастлабки йилларида инсонлар кўз ўнгида техник-технологик ривожланишда инқилобий ўзгаришлар содир бўлди. Бунинг натижасида инсоният мисли кўрилмаган ижтимоий-иқтисодий ютуқларга эришди, ҳаёт кечириш шакли ва шамойили сифат ва қулайлик жиҳатидан кескин ижобий ўзгарди.

Кишилиқ жамияти тарихидан маълумки, дунё иқтисодиётининг ривожланиши бир текисда, равон давом этадиган жараён бўлмай, балки, ижтимоий-иқтисодий тараққиётнинг «**ривожланиш → пасайиш → инқироз → жонланиш → ривожланиш**» мантиқий формуласига асосланади. Маълумки, иқтисодий инқироз – янгилик билан эскилик тўқнашуви, ўз ҳаётий циклик даври тугаган эски иқтисодий тизим, иқтисодий механизм, иқтисодий сиёсат, хўжалиқ юритиш шакллари билан энди ҳаётийлиги бошланган янги иқтисодий тизим, механизм ва иқтисодий сиёсат ўртасидаги мурасасиз тўқнашув. Мазкур кураш ва тўқнашувнинг оқибати ўлароқ, жамиятда катта миқёсда иқтисодий йўқотишлар, ижтимоий ларза ва тангликлар келиб чиқади. Иқтисодиёт –бу пировард мақсад эмас, бу воситадир. Энг асосийси у инсонга, унинг фаровон ҳаёт кечиришига хизмат қилиши лозим.¹ Айтиш жоизки, инсоният алоҳида олинган давлатлар инқироздан бир йўл билан, яъни фақат янгидан мамлакат иқтисодий тизимини ташкил этиш, бошқарув, иқтисодий механизм ва ишлаб чиқариш фаолиятини такомиллаштириш соҳаларига тегишли янгиликлар, ўзгартириш ва янгича ёндашувларни киритиш орқали инқирозли ҳолатлардан чиққан. Мазкур ҳолат ва юқорида зикр этилган фикрлар инновацион ривожланишнинг умумий тавсифини очиқ беради.

Фикримизча, инновацион ривожланишнинг мамлакат миллий иқтисодиёти ривожига таъсири, кишилар ижтимоий-иқтисодий ҳаётидаги ўрни хусусида тўхталишдан олдин, унинг иқтисодий моҳияти, шаклланиш эволюцияси ва амал қилиш моделлари юзасидан тадқиқот ишларини амалга ошириш лозим.

¹ О.Х.Хамроев. Иқтисодий мувозанат ва уни таъминлаш механизмлари. -Тошкент, Тошкент Давлат Иқтисодиёт Университети, 2004-С.-113.

Классик иқтисодий назария асосчиларидан бири А. Смит янги технологияларга, яъни инновациялар ёрдамида самарали рақобат механизмига ўтиш иқтисодий ўсишни таъминлашда муҳим аҳамиятга эга эканлиги алоҳида таъкидланган². Агар бозор иқтисодиёти шароитида корхоналарнинг инвестицияларни жалб қилиб, уларни янги техника, технология яратишга йўналтириш, инновациялар асосида бозордаги ўз мавқеини мустаҳкамлаш орқали рақобатдош бўлишини, янги бозорлар очиш учун курашда амалий омил сифатида инновациялардан фойдаланаётганини ҳисобга олсак, унинг ушбу таълимоти ҳозирги кунда ҳам аҳамиятини йўқотмаган.

Инновацион иқтисодиёт 1920 йилларнинг охири 1930 йилларнинг бошларида иқтисодий фан сифатида шаклланди, иқтисодчи олим Н.Кондратьев техника соҳасида юз бераётган ўзгаришлар иқтисодий ривожланишга ижобий таъсир кўрсатади, деб таъкидлаган³. Иқтисодчи олим мамлакатда инновацион “масса”нинг тўпланиб қолган ва уни жорий этишнинг иқтисодий шарт-шароитлари вужудга келганини эътироф этган.

Иқтисодий фанда “инновация”нинг моҳиятини илк бор австриялик олим Й.Шумпетер куйидагича таърифлаган: “Инновация – мавжуд жараёнга янгича қараш, ёндашув бўлиб, замонавий кашфиёт, ишланма ёки инсоният фаолияти билан боғлиқ бўлган янги ишлаб чиқаришни муайян жараёнга қўллаш”. Унинг фикрича, иқтисодий фаолиятга айнан инновацион ёндашув ҳар бир давр иқтисодий тизимининг ривожланиш даражасини белгилаб беради. Унинг назариясида тадбиркорлик ишлаб чиқаришнинг тўртинчи омили сифатида қаралади. Шунингдек, тадбиркорларнинг вазифаси янги товарлар ёки эски товарлар янги услубда ишлаб чиқариш учун ихтиролардан фойдаланиб, янги хом ашё ва материаллар манбалари ёки янги бозорлар очиб, ишлаб чиқаришни ислоҳ қилиш ва такомиллаштиришдан иборат. Олим инновациялар, тадбиркорлар туфайли иқтисодиётда инқилобий ўзгаришлар содир бўлишини башорат қилган⁴.

Америкалик иқтисодчи олим С.Кузнец 1980 йилларда “даврга оид инновациялар” тушунчасини фанга киритди, унинг таълимотига кўра, иқтисодиёт ривожланишининг муайян даврида барқарор иқтисодий ўсишни таъминлаш ва унинг даражасини ошириш асосини даврга оид инновацияларни жорий этиш ҳисобланади, унинг манбаи эса илм-фан.⁵ С.Кузнец муайян даврга оид инновацияларнинг жорий этилиши ижобий самара бериши билан бирга унинг салбий таъсири бўлиши мумкинлигини ҳам таъкидлаб ўтади. Шу сабабли,

² Смит А. Исследование о природе и причинах богатства народов. - М.: Соцэкгиз.1962. С-345.

³ Кондратьев Н. Д. Большие циклы конъюнктуры // Вопросы конъюнктуры. 1925. № 1.

⁴ Шумпетер Й.А. Теория экономического развития. М.: Прогресс, 1983.С. 278-285.

⁵ Кузнец С. Современный экономический рост: результаты исследований и размышлений. Нобелевская лекция, стр 105.// Нобелевские лауреаты по экономике: взгляд из России. Под ред. Ю.В. Яковца. Спб.: Гуманистика, 2003.

ижтимоий-иқтисодий муносабатларда инновацияларни ривожлантириш ва унинг ишлаб чиқаришга жорий этилишида давлатнинг иштироки муҳим ҳисобланади. Илмий-техникавий инновацияларнинг иқтисодиётга мунтазам жорий этилиши барқарор иқтисодий ўсишнинг муҳим омили бўлиш билан бирга, жамиятда ишсизлик, танглик, янги авлод мутахассисларини шакллантириш каби муаммоларни келтириб чиқаради. Олим инновациялар назариясига оид Й. Шумпетер ғояларини янги ёндашувлар билан бойитди.

Бир гуруҳ иқтисодчи олимлар⁶ ўз тадқиқотларида ривожланаётган мамлакатлар инновациялар ҳисобидан жадал иқтисодий ўсишининг ички омилларини кўрсатиб бердилар. Уларнинг фикрича, иқтисодиётни инновацион ривожлантириш омилларидан бири таълим ҳисобланади. Махсус таълим, тадқиқот ва ишланмалар учун йирик компанияларнинг харажатлари хусусий тадбиркорлар саъй-ҳаракати билан биргаликда инновацион жараённинг асоси бўлган техник тараққиётни қўллаб-қувватлашда муҳим ўрин тутди.

А. Арора ва А. Гамбарделлар олий маълумотли мутахассислар мавжудлигини инновацион ривожланишнинг асосий омили сифатида алоҳида қайд этиб, ушбу назария тарафдорлари ҳисобланишади. Уларнинг фикрича, иқтисодиётнинг юқори технологияли сектори ривожланаётган барча мамлакатларда минтақани ривожлантириш даражасига нисбатан олий маълумотли мутахассислар кўпроқ. Шунингдек, мазкур мамлакатлар кенг ва табақалашган саноат базасига эга эмас, бу мутахассисларни алмаштиришда ишчи кучи учун муқобил сарф-харажатлар долзарб эмаслигини кўзда тутди.⁷

К.Р. Макконнелл, С.Л. Брюларнинг фикрича, йирик компаниялар ташкил этиш иқтисодиётни инновацион ривожлантиришнинг асосий йўли, омили сифатида эътироф этилиб, бу ривожланиш янги технологияларга таянади ва қуйидаги тамойиллар асосида амал қилади: а) йирик капиталдан фойдаланиш; б) йирик бозорлардан фойдаланиш; в) комплекс, марказлашган ва қатъий интеграциялашган бозор ташкил этиш; г) бой ва ишончли хом ашё манбаларини талаб қилиш. Муаллифларнинг фикрича, фақат йирик компаниялар етарлича ресурс базасига эга бўлган ҳолда техник инқилобни таъминлаши, кичик бизнеснинг эса бунга қурби етмаслиги мумкин. Уларнинг инновацион ривожланишнинг асосий омилларидан бири сифатида эътироф этган техника тараққиёти инвестициялар билан ўзаро боғлиқликда амал қилиб, жадал иқтисодий ўсишни таъминлайди. Техника тараққиёти жараёни янги жиҳозлар ва машиналарни яратишга инвестицияларни жалб қилади, ишлаб чиқаришга татбиқ

⁶ Innovation Policy and the Economy, Volume 5, National Bureau of Economic Research, Adam B. Jaffe, Josh Lerner, and Scott Stern: The MIT Press, Cambridge, Massachusetts – 2005.

⁷ Arora A. and Gambardella A.: “Bridging the Gap”. In A. Aurora and A. Gambardella, eds., From Underdogs to Tigers: The Rise and Growth of the Software Industry in Some Emerging Economies. Oxford, UK: Oxford University Press. - 2005.

этилган инновацион маҳсулотлар эса қоқоқ иқтисодиётларда меҳнат унумдорлигини оширишга, харажатларни камайтиришга шароит яратади, деб таъкидлаган эди.⁸

Таъкидлаганимиздек, “инновация”га берилган иқтисодий таърифлар айнан бир-бирига ўхшамайди. Масалан, россиялик иқтисодчи М. Гершман: “Инновация - янгилик, кашфиёт ва ихтиролар орқали янги маҳсулот, хизмат яратиш ва муайян жараёни вужудга келтириш. Инновацион фаолият натижасида новация (лотинча “novation”), яъни ўзгариш, янгиланиш жараёни содир бўлади. Новация – олдин амалиётда бўлмаган янги ихтиро, янги ҳодиса, янги ҳолат бўлиб ижтимоий эҳтиёжларни қондиришнинг янги усули сифатида юзага чиқади”⁹. Шунини алоҳида таъкидлаш лозимки, инновация назариясини тадқиқ этиш зарурияти дастлаб иқтисодий ва технологик соҳаларда юзага келаётган инқиروزлар сабабини ўрганиш, давлатлар ўртасидаги ўзаро зиддиятларда муваффақиятларга эришиш, давлат ўртасида замонавий қурол-яроқларни ишлаб чиқаришга бўлган омиллар доирасида шаклланди. Шунингдек, иқтисодий инқиروزларни бартараф этиш ва унинг оқибатлари олдини олишда саноатга асосланган ривожланиш циклидан инновацион ривожланиш фазасига ўтиш муҳим аҳамият касб этади¹⁰.

Ушбу йўналишда тадқиқот олиб борган олим Ю.В.Яковец инновация назариясининг шаклланиши ва ривожланишини уч босқичга ажратади¹¹. Қуйида Ю.В.Яковец томонидан илгари сурилган инновация назариясининг шаклланиши ва ривожланиши билан боғлиқ жараёнларнинг ривожланиш босқичлари берилган.

⁸ Макконнелл К.Р., Брю С.Л. Экономикс: принципы, проблемы и политика. В 2т.: Пер. с англ. – М: 1997. Т.2. – С. 89.

⁹ Гершман М.А. Инновационный менеджмент: учеб. пособие/ М.А. Гершман.-М.:Маркет ДС, 2008. – С. 46.

¹⁰Туган-Барановский М.И. Избранное. Периодические промышленные кризисы. История английских кризисов. Общая теория кризисов.- М.: Наука - РОСС-ПЭН, 1997.

¹¹ Яковец Ю.В. Эпохальные инновации XXI века.- М.: Экономика, 2004. –С. 18.

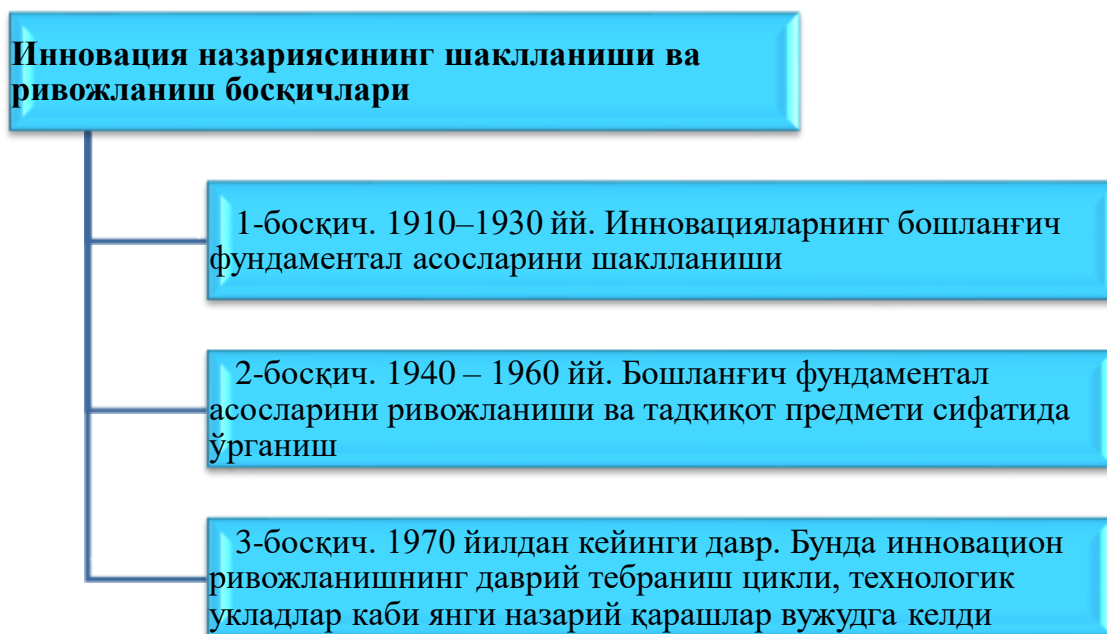

1-расм. Иновация назариясининг шаклланиши ва ривожланиш босқичлари¹².

1.1-расмдан кўришиб турибдики, иновация назариясининг шаклланишининг биринчи босқичи 1910-1930 йилларга тўғри келади. Ушбу босқичда Н.Д.Кондратьев ва Й. Шумпетерлар иновация назариясининг шаклланиши ва унинг ривожланишига катта ҳисса қўшишган. Хусусан, Н.Кондратьев ўз илмий қарашларида иновациянинг назарий йўналишига эътибор қаратиб, иқтисодиётни “ўсиш” ва “пасайиш” циклидаги тебранишлар ҳамда мамлакатдаги техник кашфиётлар ва уларнинг амалиётга жорий этиш ўртасида объектив қонуниятлар мавжудлигини назарий жиҳатдан асослайди¹³. Таъкидлаш жоизки, Н.Д.Кондратьевнинг иновация назарияси нафақат технология ва иқтисодиётни, балки ижтимоий-сиёсий соҳаларни ҳам ўз ичига олиб, иновацияларни жамиятнинг турли соҳаларида жорий этиш механизмларини очиб берган.

Й.Шумпетер эса Н.Кондратьевнинг иновация назариясини қўллаб-қувватлаган ҳолда: “Тадбиркорларнинг вазифаси кашфиётлардан самарали фойдаланиш ёки яна ҳам чуқурроқ маънода таъкидласак, янги технологияларни ишлаб чиқаришга жорий этиш ва замонавий товарларни таклиф қилиш, ишлаб чиқаришда таркибий ўзгаришларни амалга ошириш, янги бозорларни забт этиш орқали ишлаб чиқаришда инқилобий ўзгаришларни амалга оширишдан иборат¹⁴”, – дея таъкидлайди.

¹² Расм муаллиф томонидан тузилган.

¹³ Кондратьев Н.Д. Большие циклы конъюнктуры и теория предвидения.-М.: Экономика, 2002.С. -370-371.

¹⁴ Шумпетер Й.А. Капитализм, социализм и демократия. - М.: Экономика, 1995.-С. 183-184.

Инновация назариясининг шаклланиши ва ривожланишининг биринчи босқичида Н.Кондратьевнинг издоши бўлган П.Сорокин инновациянинг ривожланишини ижтимоий-иқтисодий ва сиёсий муносабатлар билан бирга, давлатлар ўртасидаги урушлар, илмий янгиликларнинг очилиши ва кашфиётлар эканлигини таъкидлайди.¹⁵ Унинг фикрича, агар ҳар қандай инновацион ривожланиш жамият ва шахслар учун иқтисодий манфаатдорлик келтирадиган бўлса, унга молиявий жиҳатдан маблағ топиш зарурлиги ва ушбу ҳаракатлар ҳар қандай шароитда ўзининг натижасини беришини тасдиқлайди. Бунга амалиётдан жуда кўп мисоллар келтиради. Хусусан, инсониятнинг ой ва коинотга чиқиши, атом қуроллари яратиши ва бошқалар шулар жумласидан.

Инновация назариясини шаклланиши ва ривожланишининг иккинчи босқичи, яъни 1940-1970 йилларда кескин фундаментал ўзгаришлар содир бўлмаган. Фикримизча, бунинг асосий сабабларидан бири, Иккинчи жаҳон уруши ва урушдан кейинги қуролланиш сиёсатининг авж олишидир.

Иқтисодчи олимлар ва инновация назарияси тарафдорларининг ушбу босқич бўйича хулосалари шундан иборат бўлдики, ҳар қандай иқтисодий ривожланиш, шу жумладан, инновацион янгиликлар амалиётда ўз самарасини бериши учун, биринчи навбатда, мамлакатда сиёсий барқарорлик ва тинчлик ҳукм суриши жуда муҳим ҳисобланади.

Мамлакатда сиёсий барқарорлик ва тинчлик хусусида гап кетганда Ўзбекистон мустақиллигининг дастлабки йиллариданоқ узокни кўзлаб олиб борган ижтимоий, иқтисодий ва сиёсий ислохотлар натижасида мамлакатимизда қарор топган сиёсий барқарорлик ва тинчлик нақадар катта аҳамиятга эга эканлигини яна бир бор эътироф этиш мақсадга мувофиқ. Бу, албатта, мамлакатимизда инновацион иқтисодиёт ривожланишига ижобий таъсир кўрсатади.

Инновация назарияси шаклланиши ва ривожланишининг иккинчи босқичида инглиз олими Дж.Бернал тадқиқотлари муҳим аҳамиятга эга. У инсоният ривожланишининг энг қадимги тош давридан ҳозирги давргача бўлган жараёнларни чуқур тадқиқ қилади. Унинг таъкидлашича, дастлабки даврларда оловдан фойдаланиш, кулолчилик, ғилдирак ва қайиқлар илм-фан мавжуд бўлмаган шароитда кашф қилинган бўлса, бизнинг асримизда ижтимоий-сиёсий, маданий ва иқтисодий ҳаётда жорий қилинаётган илм-фан янгиликларини жорий этиш тезлиги уларни ўзлаштиришдан кўра илгарилаб кетди¹⁶.

¹⁵Сорокин П.А. Социальная и культурная динамика. Пер.с англ.,-М.: Астрель, 2006.-С. 285.

¹⁶Бернал Дж. Наука в истории общества. - М.: Издательство иностранной литературы, 1956.-С. 146.

Иқтисодчи олимлар инновацияга тизим, жараён, натижа ва ўзгариш¹⁷ сифатида таъриф беришган. Масалан, Р. Фатхутдинов инновацияга бошқарув объектини ўзгартириш ва иқтисодий, ижтимоий, экологик, илмий-техникавий ёки бошқа турдаги самарага эришиш мақсадида янгиликларни жорий этишнинг якуний натижаси сифатида таъриф беради.¹⁸

Иқтисодий адабиётларда инновацияларга берилган таърифларнинг ривожланиш босқичларини 1-жадвалда қиёсий таҳлил этиш мумкин.

1-жадвал

Инновацияга оид таърифлар эволюцияси таҳлили¹⁹

| Муаллифлар | Тадқиқот объекти | Инновацияга таъриф | Изоҳ |
|------------|------------------|--|---|
| Б.Брайан | Жараён | Интеллектуал товар – ихтиро, ахборот, ноу-хау ёки ғоя иқтисодий мазмунга эга бўладиган жараён. | Ушбу таърифга кўра, ижтимоий-иқтисодий самара бўлиши ва ғоя сотилиши лозим. |
| Б.Санто | | Ижтимоий, техник, иқтисодий жараён. Хусусиятлари бўйича яхшироқ маҳсулотлар, технологиялар яратилишига олиб келадиган ғоялар, ихтиролардан амалий фойдаланиш, иқтисодий манфаат, фойда олишга қаратилган. Қўшимча даромад, фаолият турларининг барча спектри тадқиқот ва ишланмалардан маркетингга қамраб олади. | Ушбу таърифда маҳсулотнинг бозордаги ҳаракати тадқиқ этилмаган. Ишлаб чиқариш, кадрлар, транспорт воситалари ҳисобга олинмаган. |

¹⁷ Брайан Т. Управление научно–техническими нововведениями. – М.: Экономика, 1989. – 310 с., Санто. Б. Инновация как средство экономического развития / Б. Санто; пер. с венг. общ. ред. Б. В. Сазонова. – М.: Прогресс, 1990. – 296 с., Лапин Н.И. Теория и практика инноватики. Учеб. пособие. – М.: Университетская книга; Логос, 2008. – 328 с., Ф. Валента «Творческая активность – инновации - эффект» М.: Прогресс, 1985г., с 24., Водачек Л., Водочкова О. Стратегия управления инновациями на предприятии: сокр.пер. со словац. / ав.предисл. В.С. Рапопорт.- М.: Экономика, 1989.-166 с., Левинсон А.Экономические проблемы управления научно-техническим прогрессом: Опыт системного анализа.М.: Экономика, 1973.-315 с.

¹⁸ Фатхутдинов Р.А. Инновационный менеджмент.-М.: Интел- Синтез, 2000.- С- 48.

¹⁹ Адабиётлар таҳлили асосида муаллиф ишланмаси.

| | | | |
|------------|---------|--|---|
| Н.Лапин | Тизим | Инновация кишиларнинг маълум эҳтиёжини яхшироқ қондириш учун янги амалий воситани яратиш, тарқатиш ва фойдаланиш жараёни деб таърифланади. | Ушбу ёндашувларда инновация аниқ моддий объект сифатида кўриб чиқилмаган, ташкилий бошқарув, ижтимоий ва бошқа инновациялар ўрганилмаган. |
| Ф.Валента | Ўзгариш | Инновацияга ишлаб чиқариш механизмининг бошланғич тузилмасидаги ўзгаришлар, жумладан, унинг ички тузилмасининг янги ҳолатга ўтиши: технологиялар, ишлаб чиқариш воситалари, ишчи кучи, ташкилотнинг касбий ва малакавий тузилмаси; ижобий ва салбий ижтимоий-иқтисодий оқибатларга эга ўзгаришлар сифатида қаралади. | Янги хомашё турлари, янги бозордан фойдаланиш имконияти ҳисобга олинмаган. Инновация маъносини йўқотувчи салбий оқибатлар юзага келиши мумкинлиги қайд этилган. |
| И.Водачек | | Корхона фаолиятини тизим сифатида мақсадли ўзгартириш (миқдор, сифат ва фаолиятининг ҳар қандай соҳасида самара). | Янги хом ашёга, товар ва хизматлар, сотиш бозорларига киритилган ўзгартиришлар. |
| А.Левинсон | Натижа | Олдиндан амалга оширилган илмий, амалий, ташкилий иш натижаси. | Салбий оқибатлар эҳтимоли ҳисобга олинмаган. |
| Л.Гохберг | | Инновация фаолиятининг бозорда жорий қилинган янги ёки такомиллашган маҳсулот кўринишида намоён бўлган якуний натижаси. Амалий фаолиятда қўлланадиган янги ёки такомиллаштирилган технологик жараёнларга янгича ёндашув. | Ғоя пайдо бўлишдан амалиётга жорий этишгача бўлган жараённи босиб ўтиши лозим. |

Инновациянинг мазмунига янаям кенгрок қарайдиган бўлсак, унинг луғавий маъноси инглизча “innovation” сўзидан олинган бўлиб, янгилик киритиш, ихтиро сўзларини англатади²⁰. Ўрганишлар натижаси шуни кўрсатмоқдаки, инновацияга расмий доирада ҳам таърифлар берилган. Айниқса, уларнинг ичида Осло ҳукуматининг инновацияга берган таърифи алоҳида эътироф этилади. Унга кўра: “Инновация - янги ғояларни яратиш асносида бозордаги талабга қараб замонавий ва сифатли товарлар ишлаб чиқариш орқали рақобатчиларидан ўзиб кетиш”²¹, -дея қайд этилади.

Ўзбекистон Миллий энциклопедиясида “инновация” киритилган янгилик, ихтиро маъносини англатиши эътироф этилиб, унга: техника ва технология авлодларини алмаштиришни таъминлаш учун иқтисодиётга сарфланган маблағлар; илмий, техника-технология, бошқариш ва меҳнатни ташкил этиш каби соҳалардаги янгиликлар, шунингдек, уларнинг турли соҳалар ва фаолият доираларида қўлланилиши деб, таъриф берилган²².

Ҳ.П.Абулқосимов ва М.Ҳ.Абулқосимовлар томонидан тузилган изоҳли луғатда “инновация” тушунчасига тор ва кенг маънода қўйидагича таърифлар берилган: “Инновация - жамият ривожланиши билан ўзгариб боровчи инсон эҳтиёжларини қондиришга оид янгиликлар, уларни яратиш, тарқатиш ва фойдаланиш жараёнининг мажмуаси. Инновация - янги киритилган тартиб-қоида, усул, расм-русум ва янгилик, янги кўринишдаги буюмларни, технологияни ишлаб чиқаришга жорий этиш ва оммалаштиришга қаратилган ижодий фаолият натижаси.

Инновация (инглизча “innovations”- киритилган янгилик, ихтиро сўзидан олинган) - фан-техника ютуқлари ва илғор тажрибага асосланган техника, технология, бошқариш ва меҳнатни ташкил этиш каби соҳалардаги янгиликлар, шунингдек, уларнинг турли соҳалар ва фаолият доираларида қўлланилишидир. *Инновация* деб янги кўринишда маҳсулот (товар, иш, хизмат) яратилишини ёки такомиллаштирилишини, ишлаб чиқариш жараёнининг янги кўриниши жорий қилинишини ёки ушбу жараённинг такомиллаштирилишини, бизнесни юритишда янги маркетинг ёки ташкилий усулларнинг жорий қилинишини, иш ўринлари ташкил этишни ёки ташқи алоқалар ўрнатилишини ўзида мужассамлаштирган инновациявий фаолиятнинг якуний натижаси тушунилади. *Кенг маънода инновация* дейилганда янги технологиялар, маҳсулот ва хизматлар турлари сифатидаги янгиликлар, ишлаб чиқариш, молия, тижорат, маъмурий ёки

²⁰ Gentry W. M., Hubbard G. R. “Success Taxes”, Entrepreneurial Entry, and Innovation . // NBER Working Paper. 2004. No 10551.

²¹ Руководство Осло. Рекомендации по сбору и анализу данных по инновациями / перевод с англ. 3-изд. М.: 2006. (Oslo Manual Guidelines for Collection and Interpretation of Innovation Data. Third ed. A Joint publication of OECD and Eurostat. OECD/EC.2005.

²² Ўзбекистон миллий энциклопедияси. – Т. : 2002. 169 б.

бошқа хусусиятларга эга ташкилий-техникавий ва ижтимоий-иқтисодий қарорлардан самарали фойдаланиш тушунилади. Янгилик ғоясининг туғилиши, яратилиши ва оммалашидан бошлаб фойдаланишгача бўлган вақтни инновациянинг ҳаётий цикли деб аташади. Ана шулар билан боғлиқ ишларни олиб бориш тартиби ҳисобга олинган ҳолда инновациянинг ҳаётий циклига инновация жараёни сифатида қаралади.

Халқаро стандартларга кўра, *инновация* бозорда жорий этилган янги ёки такомиллаштирилган маҳсулот, амалий фаолиятда қўлланиладиган янги ёки такомиллаштирилган технологик жараён ёхуд ижтимоий хизматларга янгича ёндашув кўринишидаги инновация фаолиятининг пировард натижаси сифатида баҳоланади”²³.

Шунингдек, инновацион фаолият натижасида новация (лотинча “novation”) яъни ўзгариш, янгиланиш жараёни содир бўлади. Новация – олдин амалиётда бўлмаган янги ихтиро, янги ҳодиса, янги ҳолат бўлиб, ижтимоий эҳтиёжларни қондиришнинг янги усули сифатида юзага чиқади. Инновация – капитални янги техника, технология ва ишлаб чиқаришга, меҳнатни янгича ташкил этиш, бошқариш ва хизмат кўрсатиш соҳасига сарфлаш натижасида олинган моддий ҳамда номоддий неъматлар. Инновация жараёни - янгилик ғоясини илгари суриш, ривожлантиришдан унинг пировард истеъмолчи томонидан истеъмол қилинишигача бўлган мантикий изчилликда ҳаракатланувчи жараён, у янгиликни яратиш, уни ўзлаштириш, тарқатиш ва такомиллаштириш, унинг натижаси бўлган янги маҳсулот ва хизматни тижоратлаштириш, яъни бозорда реализация қилиб, фойда ва наф олиш босқичларини ўз ичига олади. Инновацион фаолият - ишлаб чиқаришни, унинг моддий-техника базасини янгилашга ва ривожлантиришга имкон берувчи янги ғоя ҳамда ишланмаларни яратиш, ўзлаштириш ва татбиқ этишга қаратилган жараёнлар мажмуаси. Инновацион фаолият натижасида олинган маҳсулот эса инновацион маҳсулот дейилади.

Инновацион ривожланиш жараёни деганда, илмий-техник соҳанинг жамиятнинг иқтисодий ва ижтимоий ривожлантириш жараёнларига интеграциялашуви назарда тутилади. Бундай интеграция илмий-техникавий соҳа ёрдамида фан сифими юқори маҳсулотлар ва хизматларнинг янги бозорларини ярата оладиган ва рақобат мавқеини мустаҳкамлайдиган самарали янгиликларнинг барқарор оқимини яратиш учун кучли рағбатларни юзага келтирувчи институтлар тизимини шакллантиришни англатади²⁴.

²³ Абулқосимов Х.П., Абулқосимов М.Х. Иқтисодиётга оид атама ва тушунчаларнинг изоҳли луғати.-Т.:”ABU MATBUOT-KONSALT”, 2017.-203-204-бет.

²⁴ Ўзбекистон: жаҳон молиявий-иқтисодий инкирози, инновацион тараққиёт ва миллий иқтисодиёт рақобатдошлигини ошириш / ЎзФА, А.Ф. Расулевнинг таҳрири остида.-Т.; KONSAUDITINFORM-NASHR, 2011.-151-б.

Таъкидлаш жоизки, ушбу иқтисодий терменлар асосида вужудга келадиган муносабатлар, уларнинг назарий жиҳатлари нафақат мамлакатимиз иқтисодчи олимлари, балки МДХга аъзо мамлакатлар иқтисодчи олимлари ва мутахассислари томонидан ҳам етарлича тадқиқ этилмаган. Буни С.М.Бельтюкованинг куйидаги фикрлари ҳам тасдиқлаб турибди: “Ҳозирги вақтда “инновацион иқтисодиёт” тадқиқотчилар томонидан етарлича ўрганилмаган соҳалар қаторига киради. Замонавий энциклопедия ва иқтисодий луғатларда “инновацион иқтисодиёт”га аниқ ва пухта берилган таъриф мавжуд эмас. Шу билан бирга, таъкидлаш жоизки, инновацион ривожланишга бағишланган тадқиқот ишларида ва иқтисодий адабиётларда “иқтисодий билим”, “янги иқтисодиёт”, “постиндустриал иқтисод” каби терменларни кузатиш мумкин²⁵”.

Бироқ, эътироф этиш жоизки, мамлакатимизда инновацион ривожланишни жорий этишнинг иккинчи босқичида Б.Абдуллаев, Ш.Синдаров ва бошқалар диссертация ишларида инновациянинг айрим жиҳатларини ўрганган. Хусусан, Б.Абдуллаев номзодлик илмий даражасини олиш учун тайёрлаган диссертациясида бозор иқтисодиёти шароитида инновацион фаолиятнинг бошқарувини такомиллаштириш масалаларини тадқиқ этган²⁶, Ш.Синдаров ўзининг номзодлик илмий даражасини олиш учун тайёрлаган тадқиқот ишида жаҳон молиявий-иқтисодий инқирози ва миллий иқтисодиётни модернизациялаш шароитида тадбиркорлик фаолиятида инновацион жараёнлардан фойдаланишнинг иқтисодий механизмини самарасини ошириш ва такомиллаштириш йўллари ўрганилган²⁷.

Юқорида қайд этилган номзодлик ишларида инновация, инновацион ривожланиш каби иқтисодий муносабатларнинг назарий асослари сифатида хорижлик иқтисодчи олимларнинг фикрлари ва ғоялари келтирилган. Чунки, юқорида таъкидлаганимиздек МДХ мамлакатлари ва мамлакатимиз иқтисодчи олимлари мазкур масалаларнинг назарий жиҳатларини етарли даражада тадқиқ этмаган ва бу каби иқтисодий терменларнинг моҳиятини очиб берувчи таърифларни шакллантирмаган.

Булардан кўришиб турибдики, мамлакатимиз миллий иқтисодиётининг ривожланиш тенденциялари ва ўзига хос хусусиятларини эътиборга олиб инновацион ривожланишнинг назарий жиҳатларини чуқурроқ тадқиқ этиш ҳамда уларга таянган ҳолда “инновация”, “инновацион иқтисодиёт” ва

²⁵ Бельтюкова С.М. Инфраструктурный фактор развития инновационной деятельности регионов. Вестник ПНИПУ. Социальные экономические науки. 2013. №21. 121-127 стр.

²⁶ Абдуллаев Б.А. “Инновацион фаолиятнинг бошқарувини такомиллаштириш”. 08.00.05-Менежмент ихтисослиги бўйича номзодлик илмий даражасини олиш учун тайёрлаган диссертация. Андижон, 2002.

²⁷ Синдаров Ш.Э. “Ўзбекистон Республикасининг тадбиркорлик фаолиятида инновацион жараёнлардан фойдаланишнинг иқтисодий механизми”. 08.00.02-Макроиқтисодиёт ихтисослиги бўйича номзодлик илмий даражасини олиш учун тайёрлаган диссертация. Тошкент, 2010.

“инновацион ривожланиш” каби терменларнинг иқтисодий моҳиятига муаллифлик таърифларини шакллантириш лозим.

Инновацион иқтисодиёт – инсон интеллектуал капиталига асосланган хўжалик юритиш шаклидир. Инновацион иқтисодиёт кишилик жамиятининг барча хўжалик юритиш шаклларини босиб ўтгандан кейин жорий этиладиган босқичидир, хўжалик юритишнинг бу босқичида миллий иқтисодиётнинг барча бўғинларида энг замонавий техника ва технологиялар жорий этилади.

Инновацион ривожланиш – миллий иқтисодиётнинг барқарор ўсишини инсон интеллектуал капитали ва юқори технологияларига асосланиб таъминлашнинг ижтимоий-иқтисодий жараёнидир.

Инновацион ривожланиш даврида мамлакат миллий иқтисодиёти ишлаб чиқариш ва хизмат кўрсатишга узлуксиз жорий этиладиган замонавий техника ва технологиялар таъсирида барқарор ўсиб бориш имкониятига эга бўлади. Миллий иқтисодиётнинг барқарор ўсишига ривожланган фан-техника тараққиётини амалиётга жорий этиб бориш бевосита таъсир қилади. Бу жараёнда миллий иқтисодиётга шундай тизим жорий этиладики, унда фан, саноат ва жамият ўртасида ўзаро узвий боғлиқлик пайдо бўлади, инновация саноат ва жамият ривожланишнинг базасини ташкил этади, ўз навбатида инсон интеллектуал салоҳияти бу икки жараённи рағбатлантирадиган омил бўлиб хизмат қилади.

Юқорида берилган таърифлардан келиб чиқиб, “Инновация — инсоннинг ақл-заковати, ишлаб чиқариш тажрибаси негизида яратилган, ишлаб чиқаришга татбиқ этилган, айтилиб келинган вақтда, иқтисодий-ижтимоий самара келтираётган интеллектуал мулк кўринишидаги янгиликлар, ихтиролар, кашфиётлар, ғоялар ва янгича ёндашувлар мажмуасидир” деган муаллифлик таърифи шакллантирилган. Агар инновацион ғоя яратилсада, ишлаб чиқаришга татбиқ этилмаса, ўзининг иқтисодий нафлиликларини исботламаса, инновация ҳисобланмайди. Бу ўринда муҳим бир ҳолатни алоҳида таъкидлаш керакки, яратилган инновациялар тижоратлаштирилиб, амалиётга татбиқ этилиб, иқтисодий-ижтимоий самара бергандагина уларни инновациялар деб, ҳисоблаш мумкин.

Ушбу таъриф мазмунига кўра, инновациялар нафақат ғоялар, ишланмалар, кашфиётлардан иборат, балки инновациялар таркибига умум тараққиётга хизмат қилувчи ишлаб чиқаришни ташкил этиш, бошқариш ва мулк объектларини самарали амалга оширишга оид ташкилий-бошқарув тавсифдаги мутлақо янгича инновацион ёндашув ва тамойилларни ўзида мужассам этади.

Инновациялар жамият ижтимоий-иқтисодий ривожланишининг бир босқичидан етуқроқ босқичига ўтишнинг илмий, моддий ва маънавий асосини яратиш беради. Айнан инновациялар орқали жамиятнинг ишлаб чиқариш усули,

ишлаб чиқариш воситалари сифат ва миқдор жиҳатдан такомиллашади. Ишчи кучида ҳам сифат ўзгаришлари содир бўлади, унинг тақсимооти такомиллашади. Бу ҳолатлар, ўз навбатида, одамларнинг кундалик турмушида қулайлик, ижобий сифат ўзгаришлар бўлишига, ҳаёт сифатининг ошишига хизмат қилади.

Фикримизча, ўз фаолиятига доимий равишда инновациялар, яъни янгиликлар, ихтиролар, янги технологиялар, техникалар, бошқариш ва меҳнатни ташкил этишга замонавий тизимларни киритиб, амалиётга татбиқ этиб борадиган фаол тадбиркоргина инқироз домига тушиш ва банкрот бўлиш хавфидан холи бўлади. П.Дракернинг таъкидлашича, “тадбиркорларни инновацион фикр юритиш билан фарқлашади. Инновацияга эга бўлиш тадбиркорликнинг асосий қуролидир.”²⁸

Инновацион тадбиркорлик – мавжуд ижтимоий-иқтисодий муносабатларни янги ғояларни тадқиқ қилиш ва изланиш асосида янгиларига жорий этиш жараёни²⁹. Кўришиб турибдики, иқтисодиётда инновацион муносабатларнинг субъектларига интеллектуал жиҳатдан катта масъулият ва риск юкланади, ушбу масъулият ва рискни самарали бўлиши учун мамлакатда бизнес муҳит муҳим аҳамият касб этади.

Бу борада Ўзбекистон Республикаси Президенти Ш.М.Мирзиёевнинг “фаол тадбиркорлик” ва “фаол тадбиркор” тушунчаларига берган таърифи диққатга сазовор. Ш.М.Мирзиёев “Фаол тадбиркорлик бизнес фаолиятини инновацион, яъни замонавий ёндашувлар, илғор технология ва бошқарув усуллари асосида ташкил этадиган иқтисодий фаолиятдир. Фаол тадбиркор деганда, биз рақобатдош маҳсулот ишлаб чиқаришга қодир, энг муҳими, янги иш ўринлари яратиб, нафақат ўзини ва оиласини боқадиган, балки бутун жамиятга наф келтирадиган ишбилармон инсонларни тушунамиз”³⁰, деб таъкидлади.

Инновацион ривожланиш моделлари иқтисодий ривожланишнинг турли соҳаларини қамраб олади. Уларни умумлаштириб инновацияларнинг қуйидаги классификациясини келтириш мумкин:

Технологик инновациялар (маҳсулот бўйича инновациялар, жараёнлар бўйича инновациялар).

Маркетинг инновацияси (маҳсулотлар дизайни ва қадоқланишдаги жиддий ўзгартиришлар, маҳсулотни сотиш ва тақдимоти бўйича янги усуллардан фойдаланиш, уларни бозорларга танитиш ва олға силжитиш бўйича янги усуллардан фойдаланиш, янги нарх стратегияларини шакллантириш).

²⁸ Дракер П.Ф. Инновации и предпринимательство.-М: 1992.- С. 234.

²⁹ Дергунов А.И. Системный подход к развитию национальной инновационной среды // Инновации, -№3. -2008. - С. 53-56.

³⁰ Ўзбекистон Республикаси Президенти Шавкат Мирзиёевнинг Олий Мажлисга Мурожаатномаси. Тошкент: Ўзбекистон, НМИУ, 2018. 6.20.

Ташкилий инновациялар (бизнесни юритишда бошқаришдаги инновациялар, иш ўринлари, меҳнат ҳамда ташқи алоқаларни ташкил этишда янги усулларни ишлаб чиқиш).

Инновацияларнинг бир неча муҳим функциялари мавжуддир. Инновациялар биринчи функциясининг мазмуни шуки, ялпи ички маҳсулотнинг қиймат таркибида капитал, материаллар ва меҳнат сифimini камайтириш, соф миллий маҳсулот ва даромад сифimini ошириш ҳамда юксак меҳнат унумдорлигига эришишдир. Иқтисодиётда ишлаб чиқарувчи кучларни рационал жойлаштириш ва уларнинг салоҳиятидан унумли фойдаланишни тақозо этади.

Инновацион ривожланишдан кўзланган асосий мақсадлардан бири ишлаб чиқаришнинг ассортименти ва унинг таркиби ҳамда ҳажмини истеъмолнинг ассортименти, таркиби ва ҳажмига мос келишини таъминлаш, яъни ялпи талаб ва ялпи таклиф мувозанатига уларнинг структурасини доимий равишда оптималлаштириш орқали эришиш устувор масала ҳисобланади. Инновационларнинг яна бир функционал вазифаси жамиятда жисмоний шахслар, меҳнат жамоалари ва хўжалик юритувчи субъектлар томонидан яратилган янгиликлар, ихтиролар, кашфиётларни иқтисодий амалиётга татбиқ этиш орқали ресурслар чекланган ҳолатда жамиятнинг чексиз эҳтиёжларини қондириш, пировард натижада аҳолининг турмуш фаровонлигини оширишдир.

Шу нуқтаи назардан, барқарор иқтисодий ўсишни таъминлашда инновацион ривожланишнинг аҳамияти катта. Зеро, инновацион ривожланишни амалга ошириш, аввало, иқтисодиётнинг реал секторини модернизация қилиш, техник ва технологик янгилаш, илмий-техник лойиҳаларни қўллаб-қувватлаш, фан ва технологиялар ҳамда ишлаб чиқаришнинг узвий боғлиқлигини таъминлаш лозим.

ТЕМИР ЙЎЛ ТРАНСПОРТИ СОҲАСИДАГИ ДАВЛАТ-ХУСУСИЙ ШЕРИКЧИЛИК МУНОСАБАТЛАРИ

F. B. Shakirova

Toshkent davlat transport univesiteti dotsenti

Аннотация: Мақолада давлат ва хусусий сектор ўртасидаги муносабатларнинг ўрганилиб, мамлакатимизда инновацион ривожланишни таъминлашда темир йўл транспортида давлат ва хусусий сектор ҳамкорлигини самарали ташкил этиш ҳамда инвестиция лойиҳаларни давлат-хусусий шериклик асосида амала ошириш имкониятлари бўйича хулосалар, таклиф ва тавсиялар ишлаб чиқилган.

Таянч сўзлар: Давлат-хусусий шериклик, инвестиция лойиҳалари, концессия шартномаси, инфраструктура.

Бозор механизми элементларининг фаол ишлаши давлат ва хусусий сектор ўртасида янги иқтисодий муносабатларни шакллантиради. Бу иқтисодий муносабатларнинг ривожланган давлатлар амалиётидаги хусусиятларидан бири - давлат ва хусусий секторнинг шерикчилик муносабатларидан иборат. Жамоат хизматлари ва инфраструктурага талабни ошириш натижасида бу соҳадаги лойиҳаларни молиялаштириш учун давлат бюджетида маблағларнинг чегараланганлиги сабабли давлат ёки ҳукумат кафолати остидаги ҳамда тўғридан тўғри чет эл инвестицияларини ва халқаро молиявий инситутларни жалб қилиш самарали йўл ҳисобланади, лекин бу турдаги инвестициялар ўз навбатида давлат ташқи қарзи ҳажмини ошишига олиб келиб мамлакатнинг халқаро ҳамкорлик фаолиятига салбий тасир кўрсатиши муқаррар. Шу сабабли катта ҳажмдаги маблағ талаб қиладиган бундай лойиҳаларни **давлат-хусусий шериклик** (кейинги ўринларда ДХШ) асосида амалга оширишга эҳтиёж туғилади.

Ривожланган мамлакатлар тажрибасидан маълумки, ялпи ички маҳсулот таркибида хизматлар улушининг ортиб бориши аҳоли фаровонлиги даражаси юқори эканлигини кўрсатади. Шу нуқтаи назардан, транспорт хизматлари ишлаб чиқариш ва ижтимоий инфратузилманинг етакчи тармоқлари сифатида аҳамиятлидир. Транспорт воситалари ҳар қандай жамиятнинг давлатчилик ҳудудий тузилишининг, ички ва ташқи бозорининг шаклланишида ҳамда давлат иқтисодиётининг ривожланишида шунингдек, темир йўл транспортининг ривожланиши мамлакатга катта ҳажмдаги туристлар оқимини жалб қилишда кучли ҳал қилувчи омил сифатида ўрин тутади. Сўнгги йилларда юртимизда транспорт ва транспорт коммуникациялари соҳасини ривожлантириш,

ташишларнинг юқори даражадаги хавфсизлигини таъминлаш, республиканинг инвестициявий жозибадорлиги ва экспорт салоҳиятини ошириш, транспорт коммуникацияларини стратегик ривожлантириш ва барқарор фаолият кўрсатишини таъминлашга йўналтирилган кенг кўламли чора-тадбирлар амалга оширилмоқда. Жумладан, ДХШга алоҳида эътибор қаратилмоқда. Ўзбекистон Республикаси Президенти Ш.М.Мирзиёев таъкидлаганидек, “халқаро тажрибани ўрганиб, рақобатни олиб кириш мумкин бўлган монополия соҳаларига хусусий сектор учун йўл очиш ва шу орқали рақобат муҳитини шакллантириш, шунингдек, инвестиция жалб этишнинг самарали воситаларидан бири бўлган ДХШ механизмларини транспорт, энергетика, йўл, коммунал, тиббиёт, таълим каби соҳаларга кенг татбиқ этиш керак”.¹

Давлат-хусусий шериклик – бу кооператив келишувнинг бир кўриниши бўлиб, бир лойиҳа доирасида икки ёки ундан ортиқ давлат ва хусусий сектор вакиллари стратегик аҳамиятга эга бўлган инвестиция лойиҳаларини амалга оширишдаги шериклик муносабатлари дейишимиз мумкин. ДХШ муносабатларида давлатнинг иштирок этишидан кўзланган асосий мақсад – бу хусусий инвестицияларни жалб этиш, самарадорликни ошириш ва мавжуд ресурслардан янада яхшироқ фойдаланиш ҳамда тармоқларни ривожлантиришда давлат ва хусусий секторнинг баравар ролини белгилаш, рағбатлантириш ва соф рақобат муҳитини яратиш орқали соҳани ислоҳ қилинишига эришишдир.²

Ҳар бир давлатда нафақат ДХШ асосида амалга ошириладиган лойиҳаларни мониторинг қилиш мақсадида, балки бу йўналишни янада ривожлантириш ва инвесторлар ҳуқуқлари ва қонуний манфаатларини ҳимоя қилиш орқали уларда ишонч ҳиссини ошириш мақсадида давлат органлари ва қонун ҳужжатлари яратилган. Хусусан, 1899 йил тарихда илк марта Англияда **ДХШни ривожлантириш маркази** ҳамда **Миллий молиялаштиришни ривожлантириш агентлиги** ташкил қилинган.³ Агентликнинг асосий вазифаси этиб, ДХШ лойиҳаларига маблағларни мобилизация қилиш ва вазирлик ҳамда бошқа идораларга маслаҳат бериш белгилаб қўйилган.

Яна бир ривожланган мамлакатлардан Японияда ДХШ лойиҳалари 1999 йилда қабул қилинган **“Хусусий молиялаштириш ташаббуслари тўғрисида”**ги қонун асосида амалга оширилади. Бундан ташқари, Японияда **“ДХШни ривожлантириш тўғрисида”**ги қонуни яратилган бўлиб, унинг асосий мақсади сифатида: хусусий секторни молиявий маблағларини ҳамда

¹ Ўзбекистон Республикаси Президенти Шавкат Мирзиёевнинг Олий Мажлисга Мурожаатномаси. <http://uza.uz/oz/politics/zbekiston-respublikasi-prezidenti-shavkat-mirziyeevning-oliasy>, 25.01.2020

² “Ўзбекистон Республикасининг давлат-хусусий шериклик тўғрисида”ги қонуни ЎРҚ-537-сон 10.05.2019

³ The APMG Public-Private Partnership (PPP) Certification Guide

бошқарув ва технологик имкониятларини ижтимоий инфраструктуранинг ривожлантиришга кенг жалб қилиш белгилаб қўйилган.⁴

Шу билан бирга, Республикамизда ҳам 2018 йил 20 октябрда Ўзбекистон Республикаси Молия вазирлиги ҳузуридаги **ДХШни ривожлантириш агентлиги** ташкил қилинган. Агентлик давлат муассасаси мақомига эга бўлиб, Ўзбекистон Республикасида ДХШ соҳасида ягона давлат сиёсатини юритиш бўйича махсус ваколатли давлат орган этиб белгиланган. 2019 йил 10 майда эса Ўзбекистон Республикасининг “Давлат-хусусий шериклик тўғрисида”ги ЎРҚ-537 сонли қонуни қабул қилинган. Бундан ташқари, соҳани янада ривожлантириш мақсадида 2020 йил 26 апрелда Вазирлар Маҳкамасининг “ДХШ лойиҳаларини амалга ошириш тартибини такомиллаштириш тўғрисида”ги 259-сонли қарори ишлаб чиқилди. Ўзбекистон Республикаси ҳудудида ДХШ лойиҳалари тегишли давлат органлари ҳамда агентлик билан ҳамкорликда ушбу қонун ва қарорлар асосида амалга оширилади.⁵

Ўзбекистонда темир йўл транспортини ривожлантиришда ДХШ асосида инвестиция лойиҳаларини амалга ошириш мумкин бўлган қуйидаги таклифлар шакллантирилди:

1. Катта миқдордаги инвестицияларни талаб этувчи лойиҳалар:

- юқори тезликдаги йўловчи ташишга мўлжалланган магистрал йўлларни куриш;
- локомотив ва вагон паркни янгилаш, уни эксплуатация қилиш ва унга техник хизмат кўрсатиш;
- умумий фойдаланишдаги электрлаштирилган темир йўл линияларини куриш.

2. Катта миқдордаги инвестицияларни талаб этмайдиган лойиҳалар:

- юк майдонлари ва терминалларни хусусий тадбиркорларга ДХШ асосида бериш;
- вокзал хизматларини кўрсатиш жараёнини хусусий тадбиркорларга аутсорсинг асосида бериш;
- темир йўл станцияларида юк ортиш ва тушириш фаолияти билан шуғулланувчи ташкилот ишини ташкил этиш;
- омборхона ишларига рефрежераторли, хусусий тадбиркорларни жалб қилиш;
- асосий фаолият билан боғлиқ бўлмаган ижтимоий соҳа объектларига хусусий тадбиркорларни жалб қилиш.

⁴ Ўша манба

⁵ WWW.Lex.uz ёки www.ppp.uz

ADABIYOTLAR:

1. Shakirova F. B. Razvitie ekonomiki Uzbekistana na osnove innovatsionnoy deyatelnosti //Проблемы современной экономики. – 2015. – №. 3 (55). – S. 299-302.

2. Mardievna S. G., Boltaevna S. F. The role of public-private partnerships in attracting investment projects in the transport sector //Journal of Contemporary Issues in Business and Government Vol. – 2021. – T. 27. – №. 6.

3. 7. F.B. Shakirova, S.B Sattorova STRATEGY OF ENTERING INTERNATIONAL MARKETS OF" UZBEKISTAN RAILWAYS" JSC INDUSTRIAL ENTERPRISES FBSSB Sattorova - Conferencea, 2022

ЎЗБЕКИСТОНДА ИННОВАЦИОН РИВОЖЛАНИШНИНГ НАЗАРИЯЛАРИ, ШАКЛЛАНИШИ ВА МИЛЛИЙ ИҚТИСОДИЁТ ЎСИШИНИ ТАЪМИНЛАШДАГИ ИМКОНияТЛАРИ

F. B. Shakirova

Toshkent davlat transport univesiteti dotsenti

Ўзбекистонда инновацион ривожланишнинг назариялари, шаклланиши ва миллий иқтисодиёт ўсишини таъминлашдаги имкониятлари хусусида тадқиқот ишларини амалга оширишдан олдин «инновация», «инновацион иқтисодиёт» ва «инновацион ривожланиш» назарияларнинг халқаро миқёсда ўрганиш бошланган даврига эътибор қаратиш лозим.

Чунки, замонавий шароитда инновацион иқтисодиёт ривожланган ва ўзининг тегишли самарасини бераётган мамлакатларда «инновацион иқтисодиёт» ва «инновацион ривожланиш» эмас балки, дастлаб «инновация»нинг назарий асослари XX асрнинг биринчи ярим йиллигида фанга кириб келган. Бу давр 1920-1930 йилларга тўғри келади, бундан кўринадикки халқаро миқёсда ҳам инновация, инновацион иқтисодиёт ва инновацион ривожланиш билан боғлиқ назарияларни тадқиқ қилиш унчалик чуқур тарихга эга эмас.

Бизга тарихдан маълумки, Ўзбекистон бу давр (1920-1930 йиллар)да хўжалик юриштишнинг тубдан янгича бўлган хусусий мулк ва рақобат механизмларини қатъий равишда инкор этадиган тизимга ўтиш жараёнини бошидан кечираётган эди. Бундан маълум бўладики, бу даврда Ўзбекистонда «инновация», «инновацион иқтисодиёт» ва «инновацион ривожланиш»нинг назарий асосларини тадқиқ қилиш эмас, балки бу тўғрида сўз юритиш ҳам мумкин эмас эди.

Демак, ўз-ўзидан аён бўладики, Ўзбекистонда «инновация», «инновацион иқтисодиёт» ва «инновацион ривожланиш»нинг назарий асослари хусусида тадқиқот ишларини амалга ошириш, уни амалиётга жорий этиш билан боғлиқ масалалар мамлакатимизда бозор муносабатлари жорий этилган 1991 йиллардан бошланган. Агар, мамлакатимиз мустақилликка эришгандан кейинги 10 йиллик даврга назар ташлайдиган бўлсак, бу даврда бозор иқтисодиётининг асосий тамойиллари ва механизмларини амалиётга жорий этиш, тегишли қонунчилик ва меъёрий ҳужжатлар базасини яратиш билан боғлиқ ишлар амалга оширилган.

Ҳақиқатда ҳам Ўзбекистон бозор иқтисодиётига ўтган 1991 йилдан 2000 йилгача бўлган даврда амалга оширилган илмий тадқиқот ишларида, илмий асарларда, шунингдек миллий иқтисодиётда хўжалик юриштиш тизимини бошқариш бўйича қабул қилинган қонунчилик ва меъёрий ҳужжатларда

«инновация», «инновацион иқтисодиёт» ва «инновацион ривожланиш»нинг назарий ва амалий масалаларига етарли даражада эътибор қаратилмаган.

Ўзбекистонда «инновация», «инновацион иқтисодиёт» ва «инновацион ривожланиш»нинг назарий асослари, шаклланиши ва миллий иқтисодиётни ўсишини таъминлашдаги жараёнларини, юқорида қайд этилган фикр ва мулоҳазаларга таяниб, қуйидаги босқичларга гуруҳлаш мақсадга мувофиқ.

Биринчи босқич, 1991-2000 йиллар. Ушбу даврда хўжалик юриштишнинг маъмурий-буйруқбозлик тизимидан бозор иқтисодиётига ўтилди, бозор муносабатларини тартибга соладиган қонунчилик базаси яратилди. Ўзбекистон иқтисодчи олимлари бу даврда асосий эътиборни бозор муносабатлари, механизмлари ва ўтиш иқтисодиёти билан боғлиқ илмий асарлар яратиш ва тадқиқот ишларини амалга оширишга қаратган.

Иккинчи босқич, 2000-2010 йиллар. Ўзбекистонда «инновация», «инновацион иқтисодиёт» ва «инновацион ривожланиш»нинг айрим назарий жиҳатлари иқтисодчи олимлар ва мутахассислар томонидан эътироф этилди, бироқ ушбу масалалар кенг кўламли тадқиқот объекти сифатида ўрганилмади.

Тадқиқотлар ва ўрганишлар натижаси шуни кўрсатмоқдаки, Ўзбекистонда инновацион ривожланиш масалалари 2000-2010 йилларда назарияга нисбатан амалиётда анча тез ривожланди. Хусусан, шу даврда Ўзбекистонда дастлаб инновацион лойиҳалар ва ишланмаларни мувофиқлаштириб турувчи кўмита ташкил этилди¹. Қарорга асосан кўмита зиммасига инновацион лойиҳаларни мувофиқлаштириш нуқтаи назаридан қуйидаги вазифалар юклатилди:

- мамлакатни ижтимоий-иқтисодий ривожлантириш вазифалари, замонавий фан ютуқларини ҳисобга олган ҳолда Фанлар академияси, Олий ва ўрта махсус таълим вазирлиги, бошқа вазирлик ва идоралар билан бирга фан ва технологияларни ривожлантиришнинг устувор йўналишларини ишлаб чиқиш;
- вазирликлар ва идораларнинг илмий-тадқиқот институтлари ва муассасалари, лойиҳа-конструкторлик ташкилотлари, олий таълим муассасалари, Фанлар академиясининг фан ва технологиялар ривожланишининг устувор йўналишларини амалга ошириш бўйича фаолиятини мувофиқлаштиришни таъминлаш;
- илмий-техника дастурлари амалга оширилишини, шунингдек, илмий-тадқиқот ишлари натижалари иқтисод, ишлаб чиқариш, таълимнинг

¹ Ўзбекистон Республикаси Президентининг «Фан ва технологиялар ривожланишининг мувофиқлаштириш ва бошқаришни такомиллаштириш чора-тадбирлари тўғрисида» қарори (Ўзбекистон Республикаси қонун ҳужжатлари тўплами, 2006 й., 31-32-сон, 311-модда; 2008 й., 14-15-сон, 99-модда; 2011 й., 36-сон, 366-модда; 2013 й., 47-сон, 616-модда; 2014 й., 30-сон, 365-модда)

турли соҳаларида қўлланилишини самарали мониторинг қилишни ташкил этиш;

– илмий-техника соҳасида ўзаро фойдали халқаро ҳамкорликни ривожлантириш, мамлакат илм соҳасига хорижий инвестицияларни жалб қилиш, республика илмий ташкилотлари, олимлари ва мутахассисларининг халқаро дастурлар ва илмий лойиҳалар танловларида қатнашиши учун кўмаклашиш каби вазифалар шулар жумласидандир.

Таъкидлаш жоизки, Ўзбекистонда инновацион ривожланиш орқали миллий иқтисодиётни барқарор ўсишини таъминлаш жраёнларига бўлган эътибор айнан кўмитани ташкил этиш даврига тўғри келади.

Кўмита мамлакатда амалга оширилаётган фундаментал ва амалий лойиҳалар бўйича давлат гранти танловларини эълон қилиш, уни ўтказиш ва натижаларини мувофиқлаштириб бориш билан бирга, инновацион лойиҳалар бўйича ҳам қатор амалий ишларни амалга оширди. Бироқ, мамлакатда инновацион ривожланишнинг етарли даражада ҳуқуқий асоси мавжуд бўлмаганлиги боис, бу соҳа ривожланишининг амалий самарадорлиги паст бўлиб қолаверди. Ушбу масаланинг ижобий ечимини таъминлаш мақсадида Ўзбекистон Республикаси Президентининг «Инновацион лойиҳаларни ва технологияларни ишлаб чиқаришга тадбиқ этишни рағбатлантириш борасидаги кўшимча чора-тадбирлар тўғрисида²»ги қарори қабул қилинди.

Таъкидлаш жоизки, мазкур қарор мамлакатимиз иқтисодиётида инновацион иқтисодиётни ривожланишининг ҳуқуқий асосини яратиш билан бирга, бу борада қатор амалий ишларни амалга ошириш имкониятини берди.

Хусусан, қарор инновацион лойиҳаларни ишлаб чиқиш ва амалиётга жорий этишнинг қуйидаги механизмларини белгилаб қўйди.

1. Инновацион ғоялар, технологиялар ва лойиҳалар Республика ярмаркаси ҳар йили ўтказиладиган бўлди. Ҳозирги кунга қадар «Ўзбекнефтегаз» МК, «Ўзкимёсаноат» ДАК, «Ўзфармсаноат» ДАК, «Ўзбекэнерго» ДАК, «Ўзбекуголь» АК, Навоий ТМК, Олмалиқ ТМК, «Ўзбекистон ҳаво йўллари», Олий таълим ва ўрта махсус таълими тизимидаги муассасалар ва бошқа йирик концернлар ҳозирги кунга қадар инновацион ярмаркаларни ўтказиб келмоқда.

2. Амалий илмий ишланмалар ва инновацион технологиялар ишлаб чиқаришга кенг татбиқ этилишини таъминлаш учун зарур бўлган молиявий манбаларини аниқлаш ва маблағларни шакллантириш ҳамда улардан фойдаланишни мувофиқлаштириб бориш.

² Ўзбекистон Республикаси Президентининг «Инновацион лойиҳаларни ва технологияларни ишлаб чиқаришга тадбиқ этишни рағбатлантириш борасидаги кўшимча чора-тадбирлар тўғрисида»ги Қарори // Халқ сўзи, 2008 йил 16 июл. 37-сон.

3. Замоनावий ускуналар ва технологияларнинг халқаро ва маҳаллий ишланмаларини ўрганиш, шу асосда замоनावий технологияларни ишлаб чиқаришга татбиқ этишнинг ҳар йилги ва ўрта муддатли дастурларини шакллантириш.

4. Маҳаллий амалий илмий тадқиқотлар ва ишланмаларга буюртмалар жамламасини шакллантириш, шунингдек уларни жойлаштириш.

5. Амалий илмий тадқиқотлар ва ишланмалар натижаларини корхона фаолияти амалиётига татбиқ этиш.

Ўзбекистонда инновацион ривожланишнинг иккинчи босқичида (2000-2010 йиллар) “инновация”, “инновацион иқтисодиёт” ва “инновацион ривожланиш”нинг назарий асослари сифатида етарли даражада ўрганилмаган.

Таъкидлаш жоизки, ушбу иқтисодий терменлар асосида вужудга келадиган муносабатлар, уларнинг назарий жиҳатлари нафақат мамлакатимиз иқтисодчи олимлари, балки МДХга аъзо мамлакатлар иқтисодчи олимлари ва мутахассислари томонидан ҳам етарлича тадқиқ этилмаган. Буни С.М.Бельтюкованинг кўйидаги фикрлари ҳам тасдиқлаб турибди: “Ҳозирги вақтда “инновацион иқтисодиёт” тадқиқотчилар томонидан етарлича ўрганилмаган соҳалар қаторига киради. Замоनावий энциклопедия ва иқтисодий луғатларда “инновацион иқтисодиёт”га аниқ ва пухта берилган таъриф мавжуд эмас. Шу билан бирга, таъкидлаш жоизки, инновацион ривожланишга бағишланган тадқиқот ишларида ва иқтисодий адабиётларда “иқтисодий билим”, “янги иқтисодиёт”, “постиндустриал иқтисод” каби терменларни кузатиш мумкин³”.

Бироқ, эътироф этиш жоизки, мамлакатимизда инновацион ривожланишни жорий этишнинг иккинчи босқичида Б.Абдуллаев, Ш.Синдаров ва бошқалар диссертация ишларида инновациянинг айрим жиҳатларини ўрганган. Хусусан, Б.Абдуллаев номзодлик илмий даражасини олиш учун тайёрлаган диссертациясида бозор иқтисодиёти шароитида инновацион фаолиятнинг бошқарувини такомиллаштириш масалаларини тадқиқ этган⁴, Ш.Синдаров ўзининг номзодлик илмий даражасини олиш учун тайёрлаган тадқиқот ишида жаҳон молиявий-иқтисодий инқирози ва миллий иқтисодиётни модернизациялаш шароитида тадбиркорлик фаолиятида инновацион жараёнлардан фойдаланишнинг иқтисодий механизмини самарасини ошириш ва такомиллаштириш йўллари ўрганилган⁵.

³ Бельтюкова С.М. Инфраструктурный фактор развития инновационной деятельности регионов. Вестник ПНИПУ. Социальные экономические науки. 2013. №21. 121-127 стр.

⁴ Абдуллаев Б.А. “Инновацион фаолиятнинг бошқарувини такомиллаштириш”. 08.00.05-Менежмент ихтисослиги бўйича номзодлик илмий даражасини олиш учун тайёрлаган диссертация. Андижон, 2002.

⁵ Синдаров Ш.Э. “Ўзбекистон Республикасининг тадбиркорлик фаолиятида инновацион жараёнлардан фойдаланишнинг иқтисодий механизми”. 08.00.02-Макроиқтисодиёт ихтисослиги бўйича номзодлик илмий даражасини олиш учун тайёрлаган диссертация. Тошкент, 2010.

Юқорида қайд этилган номзодлик ишларида инновация, инновацион ривожланиш каби иқтисодий муносабатларнинг назарий асослари сифатида хорижлик иқтисодчи олимларнинг фикрлари ва ғоялари келтирилган. Чунки, юқорида таъкидлаганимиздек МДХ мамлакатлари ва мамлакатимиз иқтисодчи олимлари мазкур масалаларнинг назарий жиҳатларини етарли даражада тадқиқ этмаган ва бу каби иқтисодий терменларнинг моҳиятини очиб берувчи таърифларни шакллантирмаган.

Булардан кўришиб турибдики, мамлакатимиз миллий иқтисодиётининг ривожланиш тенденциялари ва ўзига хос хусусиятларини эътиборга олиб инновацион ривожланишнинг назарий жиҳатларини чуқурроқ тадқиқ этиш ҳамда уларга таянган ҳолда “инновация”, “инновацион иқтисодиёт” ва “инновацион ривожланиш” каби терменларнинг иқтисодий моҳиятига муаллифлик таърифларини шакллантириш лозим.

Биз, мазкур диссертация доирасида хорижий иқтисодчи олимлар, назариячилар ва мутахассисларнинг инновацияга оид назарий ва илмий қарашлари юзасидан амалга оширилган тадқиқот натижаларига таяниб инновация”, “инновацион иқтисодиёт” ва “инновацион ривожланиш” каби терменларга муаллифлик таърифларини шакллантиришга ҳаракат қиламиз.

Инновация – иқтисодиётдаги талаб ва таклиф натижасида вужудга келадиган, мавжуд ижтимоий-иқтисодий муносабатлар ва анъанавий ишлаб чиқариш муносабатларини янгисига аламаштиришига имконият берадиган ихтиро, каифиёт ва замонавий ғоялар мажмуидир. Бундан кўринадик, мамлакатда инновациянинг назарий ва амалий жиҳатдан намоён бўлиши учун биринчи навбатда инновацион талаб ва инновацион таклиф бўлиши зарур экан. Бизга маълумки, талаб вужудга келган муҳитда инновацион таклиф пайдо бўлади. Албатта, инновацион таклиф пайдо бўлиши учун инновацион муҳит ва инновацион инфратузилма етарли даражада шаклланган бўлиши керак. Буларнинг барчаси давлат ва хусусий шахслар томонидан молиявий маблағлар билан таъминлаш ва рағбатлантирилиши зарур бўлади.

Инновацион иқтисодиёт – инсон интеллектуал капиталига асосланган хўжалик юритиш шаклидир. Инновацион иқтисодиёт кишилиқ жамиятининг барча хўжалик юритиш шаклларини босиб ўтгандан кейин жорий этиладиган босқичдир, хўжалиқ юритишнинг бу босқичида миллий иқтисодиётнинг барча бўғинларида энг замонавий техника ва технологиялар жорий этилади.

Инновацион ривожланиш – миллий иқтисодиётнинг барқарор ўсишини инсон интеллектуал капитали ва юқори технологияларига асосланиб таъминлашнинг ижтимоий-иқтисодий жараёнидир.

Инновацион ривожланиш даврида мамлакат миллий иқтисодиёти ишлаб чиқариш ва хизмат кўрсатишга узлуксиз жорий этиладиган замонавий техника

ва технологиялар таъсирида барқарор ўсиб бориш имкониятига эга бўлади. Миллий иқтисодиётнинг барқарор ўсишига ривожланган фан-техника тараққиётини амалиётга жорий этиб бориш бевосита таъсир қилади. Бу жараёнда миллий иқтисодиётга шундай тизим жорий этиладики, унда фан, саноат ва жамият ўртасида ўзаро узвий боғлиқлик пайдо бўлади, инновация саноат ва жамият ривожланишнинг базасини ташкил этади, ўз навбатида инсон интеллектуал салоҳияти бу икки жараённи рағбатлантирадиган омил бўлиб хизмат қилади.

Ўзбекистонда инновацион назария ва шаклланишини *учинчи босқичи*, 2010 йилдан то ҳозирги кунгача бўлган даврни ўз ичига олади. Инновацион ривожланишнинг учинчи даврида мамлакатимизда барқарор иқтисодий ўсишни таъминлаш масаласи долзарб вазифалардан бирига айланди. Бунга дунёда юз бераётган жаҳон молиявий-иқтисодий инқирозлар, халқаро иқтисодиётнинг глобаллашуви, молия ва истеъмол бозорларда баҳоларнинг беқарорлиги, шунингдек давлатлар ўртасидаги сиёсий беқарорликлар бевосита таъсир этмоқда.

Ўзбекистонда “инновация”, “инновацион иқтисодиёт” ва “инновацион ривожланиш”нинг назарий жиҳатдан ўрганиш натижалари шуни кўрсатмоқдаки, инновация фан, саноат ва жамиятни ўзаро уйғунликда ривожланишини таъминлашга хизмат қиладиган ягона тизим яратилмаган.

Биз ушбу хулосани мамлакатимиз иқтисодчи олимлари ва мутахассислари томонидан миллий иқтисодиёт, уни барқарор ўсишини таъминлаш борасида амалга оширган тадқиқот ишлари ва илмий асарларини ўрганиш асосида шакллантирдик.

Шуларни эътиборга олиб, инновацион ривожланишнинг “инновацион муҳити” ва “инновацион инфратузилма”ларни назарий жиҳатдан асослаш зарур деган фикрга келдик (мазкур бобнинг кейинги параграфларида бу масалаларни атрофлича кўриб чиқамиз), шунингдек “инновация”, “инновацион иқтисодиёт” ва “инновацион ривожланиш”га иқтисодий таърифлар мавжуд эмаслигини эътиборга олиб юқорида ушбу иқтисодий терменларга нисбатан муаллифлик ишланмаларни шакллантирдик.

Чунки, инновация ва инновацион ривожланиш хусусида фикр юритганда унинг асосий манбаси фан ва таълим эканлигини унутмаслигимиз керак. Чунки инновацион ривожланишнинг асосида инсон интеллектуал билими билан яратилган ва амалиётга қўлланилган замонавий технологиялар ётади. Шундай экан фан, саноат ва жамият ўртасида шундай бир тизимни яратиш лозимки, ушбу тизимни самарали ишлашида инновация муҳим боғловчи бўғин бўлиб хизмат қилсин. Демак, инновация фан, саноат ва жамиятни ўзаро уйғунликда

ривожланишини таъминлаб туришга хизмат қиладиган “янги иқтисод”ни назарий жиҳатдан яратиш ва уни амалиётга жорий этиш лозим.

“Янги иқтисод” мамлакатнинг иқтисодий хўжалигини ўзида мужассам қилган амалдаги технологияни сифат жиҳатидан юқори даражадагиси билан тўлиқ алмаштирилган иқтисоддир⁶. Бироқ, “янги иқтисод”га берилган ушбу фикр иқтисодиётни инновацион ривожланишга ўтказилганини англамайди.

Инновацион ривожланиш “билимга асосланган иқтисодиёт”га иқтисодий ривожланиш босқичи бўлиб, иқтисодчи олимлар ва мутахассисларнинг фикрларига кўра, “инновацион иқтисодиёт” жамиятга индустриал иқтисодиётдан кейин жорий этилади⁷. Маълумки, ушбу назарияга асосан иқтисодиёт индустриаллашган давргача бўлган жараённи ва ундан кейинги индустриаллашган даврни босиб ўтган бўлиши лозим. Демак, мамлакат иқтисодиётида инновацион ривожланиш индустриаллашган иқтисодиётдан кейин қўлланилади ёки бошқача қилиб айтганда мамлакат иқтисодиёти тўлиқ индустриаллашган ҳолда ривожланиш босқичига ўтгандан кейин инновацион ривожланишни қўллаш ҳақида фикр юритиш мумкин.

Шу ўринда индустриаллашган иқтисодиёт қандай кўринишга эга бўлади деган саволни ёритиш мақсадга мувофиқ бўлади. Индустриаллашган иқтисодиёт (лотинча *Industria*) — иқтисодиётни анъанавий ривожланиш жараёнидан ижтимоий-иқтисодий жиҳатдан ривожланган, саноат ишлаб чиқариши юқори улушга эга бўлган иқтисодиётга ўтишдир⁸. Ушбу жараён энергетика ва металлургия ҳамда янги технологияларнинг ривожланиши билан боғлиқ ҳолда ривожланади.

Индустриаллашган иқтисодиётда жамиятнинг дунёқариши ва турмуш шароитлари ўзгаради, янги техника ва технологияни қўллашга бўлган қизиқиш ва талаб ортади, аҳолининг даромадлари ўсади ва инвестицион муҳит тубдан яхшиланади. Буларнинг барчаси мамлакатда халқаро даражадаги истеъмол моллари ишлаб чиқариш имконияти пайдо бўлади, хизмат кўрсатиш сифати халқаро даражага кўтарилади ва иқтисодий ўсишга эришилади.

Тадқиқотлар натижаси шуни кўрсатмоқдаки, индустриаллашган иқтисодиёт индустриаллашгандан кейинги иқтисодиёт бир-биридан қандай фарқ қилиши хусусида турли ёндошувлар ва ишланмалар мавжуд, шу билан бирга мамлакатимиз иқтисодчи олимлари томонидан мазкур масалалар атрофлича ўрганилган. Шуларни эътиборга олиб, жамиятда хўжалик юритишнинг ушбу

⁶ Матеров И. Факторы развития «новой экономики» в России // Экономист. 2003, №2. –С. 3-7.

⁷ Иноземцев В.Л. Теория постиндустриального общества как методологическая парадигма российского обществоведения // Вопросы философии. 1997. №10. С. 34-36.

⁸ Enslavement and industrialisation Robin Blackburn, BBC British History. Published: 18 December 2006 Accessed April 2008. Page, 123.

икки усули хусусида етарлича иқтисодий билим ва амалий тасаввур ҳосил қилиш мақсадида қуйидаги жадвални келтирамиз.

1-жадвал

Индустриаллашган иқтисодиёт ва инновацион иқтисодиёт⁹

(таққослама таҳлил)

| Мезонлари | Индустриаллашган иқтисодиёт | Инновацион иқтисодиёт |
|--|---|---|
| Истеъмол бозорлари | | |
| Иқтисодий ривожланиши | узлукли, бир текис | жадаллашган, узлуксиз |
| Бозордаги ўзгариш | судралувчан, бир текис | тез суръатда ва тасаввурга сизмайди |
| Маҳсулот ва технологиянинг ҳаёт давридлиги | узун муддатли | қисқа муддатли |
| Рақобат доираси | локал ва минтақа миқёсида рақобат | глобал гиррақобат |
| Корхоналар | | |
| Ривожланиш темпи | бир текисда | истеъмоли талабига асосан жадаллашган |
| Бизнесни ривожлантириш стратегияси | стратегик пирамида: кириш, миссия, мақсад, ҳаракат режаси | янги имкониятлар сари ҳаракат: динамик стратегия |
| Ривожланиш мақсади | фойда | бозорни капиталлаштириши (корхоанинг бозор қийматини ошириши) |
| Ишлаб чиқаришни ташкил этиш | маҳсулотни ёппасига ишлаб чиқариши | талаб асосида ишлаб чиқариши, корхонани кенгайтириши |
| Асосий ресурс | капитал, молиявий маблағ | инсон ресурслари, билим, интеллектуал салоҳият |
| Энг қимматли ресурс | молиявий капитал | инсон капитали |
| Меҳнат ресурслари | | |
| Лидерлик | вертикал | ваколатлар тақсимоти, мустақил лидерлик |
| Маълумотга бўлган талаб | сертификат ёки диплом | узлуксиз таълим |
| Бандлик | барқарор | бозор имкониятлари ва омиллари рискларига боғлиқ |

⁹ Жадвал муаллиф томонидан тузилди

| | | |
|--------------------------------|-------------------------|-------------------|
| Ходимга қилинадиган харажатлар | <i>жорий харажатлар</i> | <i>инвестиция</i> |
|--------------------------------|-------------------------|-------------------|

1-жадвалда келтирилган мезонлардан кўришиб турибдики, индустриаллашган иқтисодиёт билан инновацион иқтисодиёт ўртасида деярли барчасида фарқ мавжуд. Инновацион иқтисодиёт бозордаги талаб ва таклифга жуда тез мослашувчан (гибкий) бўлади.

Демак, мамлакат иқтисодиётига инновацион ривожланишни қўллаш учун ушбу иқтисодиёт хўжалик юритишнинг индустриаллашган жараёнига ўтган бўлиши лозим. Индустриаллашган иқтисодиётнинг қандай ҳолатда бўлишини юқорида кўрдик, унга мисол сифатида Япония, АҚШ, Жанубий Корея, Германия каби давлатларнинг иқтисодиётини келтиришимиз мумкин (ушбу мамлакатлар инновацион иқтисодиёти ҳақидаги ҳолати тадқиқот ишнинг иккинчи ва учинчи бобларида келтирилган). Бундан кўринадик, Ўзбекистонда инновацион ривожланишни иқтисодиётга жорий этиш учун қатор ижтимоий-иқтисодий омиллар яратилиши лозим. Хусусан:

-ЯИМ таркибида қишлоқ хўжалигининг улуши 2-3 фоиз, мамлакатда банд бўлган жами меҳнат ресурсларининг вақатгина 3-4 фоизи шу соҳа ҳиссасига тўғри келиши керак;

-мамлакат ЯИМ таркибида экспортнинг улуши 60 фоизга етказиш ва улар 80-90 фоиз тайёр истеъмол товарлари бўлиши лозим;

-ЯИМ таркибида саноат тармоқларини улушини жиидий ошириш мақсадга мувофиқ;

-аҳоли жон бошига тўғри келадиган йиллик ўртача даромад ва мамлакат ЯИМнинг улуши халқаро андозаларга мувофиқ юқори даражасида бўлиши керак;

-ва бошқа қатор кўрсаткичларни халқаро даражадаги меъёрларга етакзиш мақсадга мувофиқ бўлади.

Бирок, юқорида қайд этилган ҳолатларни эътиборга олиб Ўзбекистонда инновацион ривожланишни миллий иқтисодиётга қўллаш имконияти мавжуд эмас экан деган хулосани чиқариш тўғри бўлмайди. Ўзбекистонда инновацион иқтисодиётни ривожланган мамлакатлардаги каби иқтисодиётнинг барча тармоқларига ёппасига жорий этишнинг имконияти мавжуд эмас, балки мамлакатимиз иқтисодиётини ўзига хос жиҳатларини эътиборга олиб, айрим тармоқларда қўллаш мақсадга мувофиқ ҳисобланади.

Хусусан:

-электр-энергиясини ишлаб чиқаришда. Бу йўналишда ҳозирги кунда муқобил электр-энергиясини ишлаб чиқаришнинг самарали усуллари жорий

этилмоқда, бу жараёни келгусида янаям ривожлантириш мумкин. Чунки, Ўзбекистон дунёнинг жуда кўп мамлакатларидан фарқли ўлароқ йилнинг деярли барча ойларида қуёш нурига бой ўлка ҳисобланади;

-қишлоқ хўжалигини ривожлантиришда. Хусусан, томчилатиб суғориш, хўл меваларни қуритиш ва консервация қилиш, янги узилган меваларни қишга сақлаш ва бошқа йўналишлар шулар жумласидандир;

-машинасозлик соҳасида. Бу соҳа албатта мамлакатимизда тез суръатлар билан билан ривожланаётган ишлаб чиқариш ҳисобланади. Бунда асосий эътиборни ривожланган мамлакатлар билан ҳамкорлик асосида инновацияни ривожлантириш лозим.

Ўзбекистонда инновацион ривожланиш орқали миллий иқтисодиётни барқарор ўсишини таъминлаш бўйича жуда катта имкониятлар мавжуд. Ушбу имкониятлар замирида унинг асослари ҳам ётибди, бизнинг назаримизда улардан самарали фойдаланишимиз жуда зарур, бу имкониятлар ва уларнинг замирида ётган асослари, бизнинг назаримизда қуйидалар ҳисобланади:

-улуғ боболаримизнинг дунё ҳамжамияти аҳамиятига эга бўлган фан соҳасига қўшган оламшумул ҳиссалари. Хусусан, Ал Хоразмий, Ибн Сино, Алишер Навоий ва бошқа улуғ аждодларимизнинг дунё фан тараққиётига киритган ҳиссалари ҳозирги бугунки кунда ҳам ўзининг аҳамиятини йўқотмасдан барча мамлакатларда фойдаланилмоқда ва эътироф этиб келинмоқда. Бунинг ўзи ҳам мамлакатимизда бундан кейин ҳам оламшумул аҳамиятга эга бўлган инновацион ғояларни яратишига таг замин бўлиб хизмат қилади;

-мамлакатда ижтимоий соҳага қаратилаётган эътибор ва ажратилаётган молиявий маблағлар ҳажмининг юқорилиги. Албатта, ҳозирги кунда бу борадаги фаолиятни янада тизимлаштириш ва уларни фаолиятини ягона мақсадга қаратиш зарур ҳисобланади, бироқ юқорида қайд этилган ҳукумат томонидан берилаётган эътибор ва ажратилаётган маблағ инновацион ривожланишга жуда имкониятлар очиб бермоқда;

-тадқиқот натижалари шуни кўрсатмоқдаки, дунаёда яратилаётган инновацион ғояларнинг асосий муаллифлари ёшлар ҳисобланади, бу жиҳатдан ҳам Ўзбекистон аҳолисининг 60 фоиздан зиёди юксак салоҳият, билим ва ҳаракатчан ёшлардан иборат, бу ҳам мамлакатимизда инновацион йўналишни ривожлантиришда муҳим омиллардан бири ҳисобланади;

-Ўзбекистонда инновацион ғоя ва ихтироларни яратиш ва амалиётга жорий этиш бўйича зарур бўлган ҳуқуқий ва меъёрий база етарли даражада шакллантирилган ва амалиётга жорий этилган. Бу албатта, мамлакатимизда инновацион ривожланишнинг истаган соҳасида фаолият юритиш учун имконият яратади;

-Ўзбекистоннинг бой ер ва ер усти ресурсларга эга эканлиги. Таъкидлаш жоизки мамлакатда инновацион ғоя ва ихтироларни яртиш ва амалиётга жорий этишда ушбу масалалар ҳам юқори аҳамият касб этади ва имкониятлар беради.

Хулоса қилиб айтганда, Ўзбекистонда инновацион ривожланишнинг назарий асосларига нисбатан амалиёт анча илгарилаб кетган, шунингдек мамлакатимизда инновацион ривожланишни жорий этишда унинг ўзига хос хусусиятларини эътиборга олиш ва мавжуд имкониятлардан тўлиқ фойдаланиш зарур.

BOSHLANG'ICH SINFLARDA INNOVATSION METODLARNING AHAMIYATI

*Zokirova Nilufar Abdurashidovna
Toshkent viloyati, Zangiota tumani
6-umumiy o'rta ta'lim maktabining
Boshlang'ich sinf o'qituvchisi*

Annotatsiya: Mazkur maqolada boshlang'ich sinf darslarida innovatsion metodlardan foydalanishning samarali jihatlari, bu jarayonda, fanlar o'rtasidagi integratsiya holati, innovatsion metodlarni yaratishda, axborot-kommunikatsiya texnologiyalarining imkoniyatlari ko'rsatilgan. Shuningdek, maqolada, "Reklama", "Kamalak jilosi", "Juft barmoqchalar", innovatsion "Krassvord" metodlari tavsiya etilgan.

Kalit so'zlar: innovatsiya, metod, innovatsion faoliyat, innovatsion muhit, pedagogik yangilik, texnologiya, axborot texnologiyalari, integratsiya, Microsoft Excel dasturi.

"Tarbiya biz uchun yo hayot - yo mamot, yo najot – yo halokat, yo saodat – yo falokat masalasidir." A.Avloniy

O'qituvchi innovatsion faoliyatining eng muhim va markaziy masalasi o'quv jarayonini samarali va sifatli tashkil etishdan iborat. Innovatsion faoliyatda pedagogik yangiliklar: o'qitishning yangi usul va metodlarining yaratilishi va qo'llanilishi o'quv jarayonining samarali va sifatli tashkil etilishini ta'minlaydi.

Pedagogik yangilik – pedagogik faoliyatda ilgari ta'lim jarayonida noma'lum bo'lgan o'zgarishlarni kiritish orqali ta'lim va tarbiyaning nazariya va amaliyotini boyitish va uni rivojlantiruvchi vositasidir.

Darhaqiqat, zamonaviy pedagogik texnologiyalar ta'lim jarayonining unumdorligini oshiradi, o'quvchilarning mustaqil fikrlash jarayonini shakllantiradi, o'quvchilarda bilimga ishtiyoq va qiziqishni oshiradi, bilimlarni mustahkam o'zlashtirish, ulardan amaliyotda erkin foydalanish ko'nikma va malakalarini shakllantiradi. Bolaning tafakkuri endi shakllanib kelayotgan boshlang'ich sinflarda o'qituvchining mahorati, uning pedagogik texnologiyalarni ta'lim jarayoniga mohirona tadbiq qila olishi, ta'limning yangi-yangi usul va metodlarini izlashi, pedagogik tajribalardan ijodiy foydalana olishi juda muhimdir.

Shuning uchun ham o'quv jarayoniga pedagogik yangiliklarni kiritish, ta'linda pedagogik texnologiyalarni qo'llash, turli innovatsion usul va metodlaridan foydalanish, ta'lim samaradorligini oshirish uchun tinimsiz izlanish bugungi kunning ehtiyojiga aylandi.

Ma'lumki, bugungi kunda dars jarayonida "Aqliy hujum", "Krassvord", "Sinkveyn", "Muzyorar", "Keys stady", "Insert", "Venn diagrammasi" va "BBB" texnologiyalaridan o'quv jarayonini tashkil qilishda foydalanilmoqda. Mazkur maqolada dars jarayonining samarasi va sifatini ta'minlashga xizmat qiluvchi yana bir nechta innovatsion metodlarni tavsiya qilamiz.

"Reklama" metodi, asosan, boshlang'ich sinf o'qish darslarida o'z samarasini ko'rsatadi. Mazkur metodni dars jarayonining bosqichlari: o'tilgan mavzuni so'rash va yangi mavzuni mustahkamlashda qo'llash mumkin. Bu jarayonda o'qituvchi o'quvchilarga mavzu mohiyatiga mos tartibda tarqatma materiallarni beradi, ularda

"Reklama qiling!" birikmasi yozilganligi asosiy qoidadir.

O'quvchilar tarqatmalarda berilgan mavzuni, undagi shaxs yoki predmetga xos sifatlar, xatti-harakatlar, asardan parchalar, rolli ko'rsatmalar orqali reklama qilib berishlari kerak bo'ladi. Shuningdek, mazkur metoddan sinfdan tashqari o'qish darslari uchun she'r, ertak, hikoya va boshqa janrdagi kichik asarlarni tavsiya qilishda ham foydalanish mumkin. Bunda, o'quvchi yoki o'quvchilar jamoasi, boshqa o'quvchilarga o'qish uchun she'r, ertak, hikoya va boshqa janrdagi kichik asarlarni tavsiya qiladi, tavsiya qilish jarayonida reklamaning turli ko'rinishlaridan foydalaniladi. "Reklama" metodining afzalligini quyidagilarda ko'rish mumkin:

- o'quvchilarning nutqi ravonlashadi, jamoa oldida nutq so'zlash, o'z fikrini erkin bildira olish ko'nikmalari shakllanadi;

- dars jarayonining mazmunli tashkil qilinishiga erishiladi, o'quvchilarning darsga qiziqishlari oshadi, ularda kitobga bo'lgan hurmat shakllanadi, badiiy asarlarni o'qishga bo'lgan ishtiyoqi kuchayadi;

- o'quvchilarning dunyoqarashi kengayadi, sog'lom raqobat muhiti paydo bo'ladi, o'zgarar fikrini hurmat qilish, ularni diqqat bilan tinglash, o'z diqqatini jamlash va fikrlash qobiliyatlari shakllanadi.

"Juft barmoqchalar" metodi ona tili darslarida qo'llash mumkin bo'lgan samarali metodlardan biridir. Mazkur metodning nomi bolada uni bajarishga nisbatan qiziqish uyg'otadi. Metodni darsning turli bosqichlarida qo'llash mumkin. Masalan, ona tili darslarida son mavzusini uyga vazifa sifatida berishda foydalanish samaralidir. "Juft barmoqchalar" metodi ona tili va amaliy san'atning integratsiyasini o'zida aks ettiradi. Metodning qo'llanilishida o'quvchilarning barmoqlari ishlatiladi. Bunda, o'qituvchi tomonidan o'quvchilarga qo'l mehnati yordamida o'ng qo'l barmoqlariga sonlar va hisob so'zlarni yozishni tushuntiradi, chap qo'l barmoqlariga esa miqdori ko'rsatilgan shaxs-narsalarning rasmlarini chizish kerakligi va oxirgi bosqichda ikki qo'l barmoqlarini qovushtirganda, son va miqdori ko'rsatilgan narsa o'rtasida muvofiqlik hosil bo'lishi ta'kidlanadi. O'qituvchi tomonidan oldindan tayyorlangan "Juft barmoqchalar" namuna sifatida ko'rsatiladi va tasvir orqali tushuntiriladi: chap qo'l ko'rsatkich barmog'iga 2 soni hamda hisob so'z yozilgan qog'ozchalar

yopishtirilgan, o'ng qo'l ko'rsatkich barmog'iga esa piyozning rasmi chizilgan. Ikki barmoqni juftlashtirganimizda "Ikki bosh piyoz" degan so'z hosil bo'ladi. Shunday davom etgan holda qolgan barmoqlarimizga ham rasmlarni chizamiz va sonlarni yozamiz.

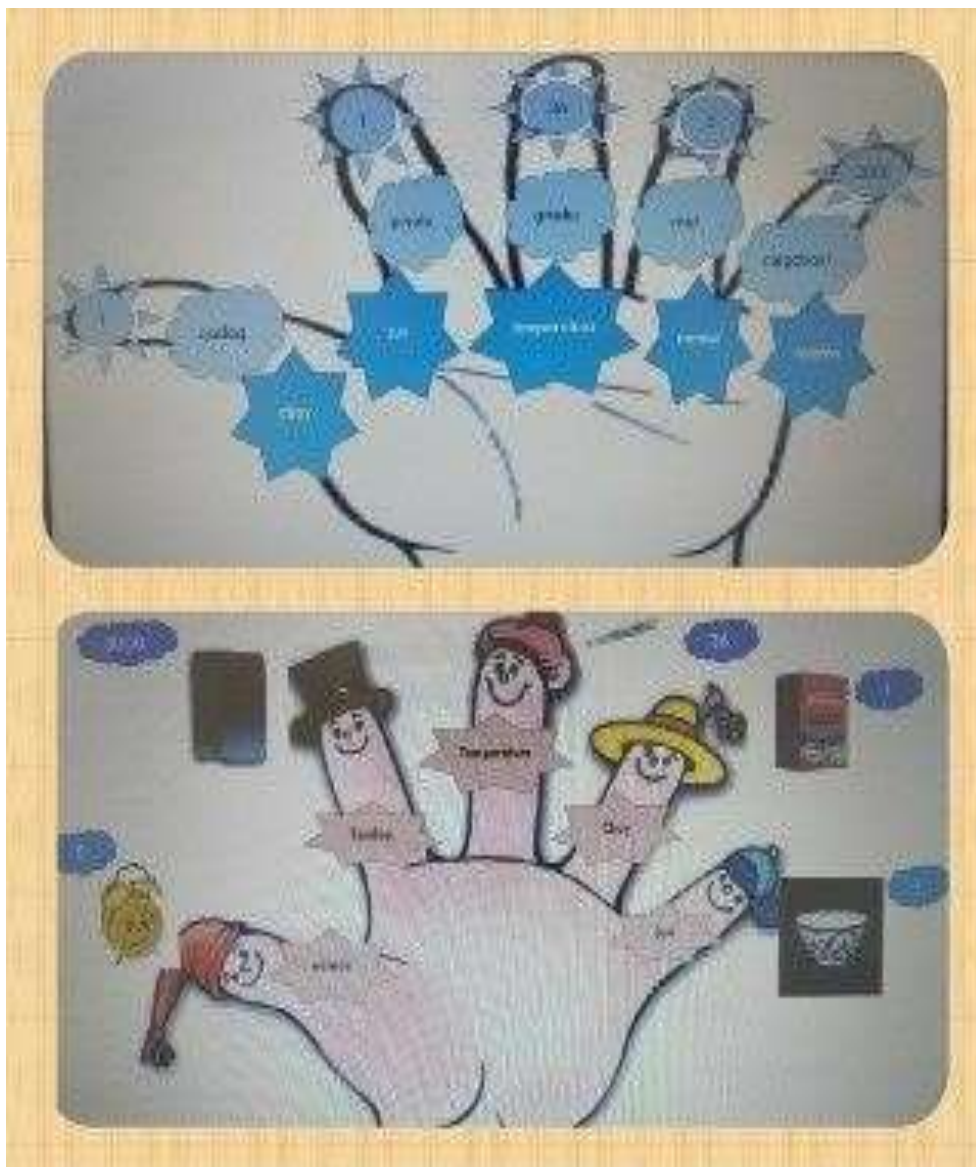

1-rasm. "Juft barmoqchalar" metodining tasviriy ko'rinishi

"Juft barmoqchalar" metodi orqali bolalarda quyidagi bilim, ko'nikma, malakalar va sifatlar shakllanadi:

- o'quvchining estetik didi shakllanadi, ijodiy fikrlashi ortadi, badiiy san'at va rassomchilikka bo'lgan qiziqishi oshadi;

- o'quvchining qo'l matorikalari rivojlangan holda uning intellektual fikrlash qobiliyati shakllanadi;

- o'qituvchi jamoasini darsga bo'lgan qiziqishini oshirish, ularni faollikka chorlash bilan bir qatorda mavzuni qay darajada tushunishganligini bilib oladi;

- o'quvchida ona tili fani bilan bir qatorda matematika, rasm va texnologiya faniga bo'lgan qiziqish ortadi. Chunki, o'quvchi "Juft barmoqchalar" ni yasash jarayonida rasmni chizadi, kesadi va hisob-kitob qilib barmoqlarida tasvirlaydi;

"Kamalak jilosi" metodini boshlang'ich sinflar uchun qo'llash maqsadga muvofiqdir. Mazkur metoddan ona tili, matematika va o'qish darslarida ham foydalanish mumkin. Masalan: ona tili darslarida so'zlarni turkumlarga ajratishda qo'g'irchoq, mashina, kuldi, yig'ladi, sariq, katta, kichik, to'qqiz kabi so'zlarni turkumlarga ajratish va ot so'z turkumiga doir so'zlarni ko'k rangli chiziqqa joylashtirish, sifat so'z turkumidagi so'zlarni havo rang chiziqqa joylashtirish vazifasi beriladi. Matematika darsida sonlarni xona birliklariga ajratish davomida ushbu metodni qo'llash mumkin. Ya'ni, kamalakning birinchi rangini bir xonali son deb oladigan bo'lsak, ikkinchi qatordagi rangi ikki xonali songa misol bo'la oladi.

"Kamalak jilosi" metodi orqali bolalarda quyidagi bilim, ko'nikma, malakalar va sifatlar shakllanadi:

- o'quvchi ranglar orqali so'zlarning qaysi turkum doirasiga kirishini eslab qoladi;

- o'quvchida tabiat hodisalari haqidagi tasavvurlar paydo bo'ladi, ularda atrofmuhit va tabiatga muhabbat, uni asrab-avaylash ko'nikmalari shakllanadi;

- o'quvchilarning dunyoqarashi va tasavvur doirasi kengayadi, diqqatni jamlash, fikrlash, zehnilik va topqirlik qobiliyatlari rivojlanadi.

- "Krossvord" metodi avvaldan qo'llanilib kelinayotgan metodlardan biri bo'lib, uni har bir sinfning far bir darsligida uchratishimiz mumkin. Krasswordlarni tayyorlashda, asosan, axborot-kommunikatsiya texnologiya vositasi bo'lgan kompyuterning Microsoft Word dasturidan foydalaniladi. Ammo, kompyuterning Microsoft Excell dasturi orqali tayyorlangan krasswordlar avvalgilariga qaraganda, samaraliroq natija berishini ko'rish mumkin. To'g'ri, Microsoft Excell dasturi biroz murakkab hamda formulalar asosida ishga tushiriladi, biroq, o'qituvchilarning axborot-kommunikatsiya texnologiyalari doirasidagi bilimlarni egallagan bo'lishlari davr talabidir.

- Innovatsoin krasswordlardan boshlang'ich ta'limning har bir bosqichida, shuningdek, yuqori sinflar dars jarayonlarida ham foydalanish mumkin. Microsoft Excell dasturida tayyorlangan krasswordni bajarishdan oldin o'quvchilarni krasswordni bajarishga undovchi fikrlarni keltirish va bu orqali ularning qiziqishlarini yanada oshirish mumkin.

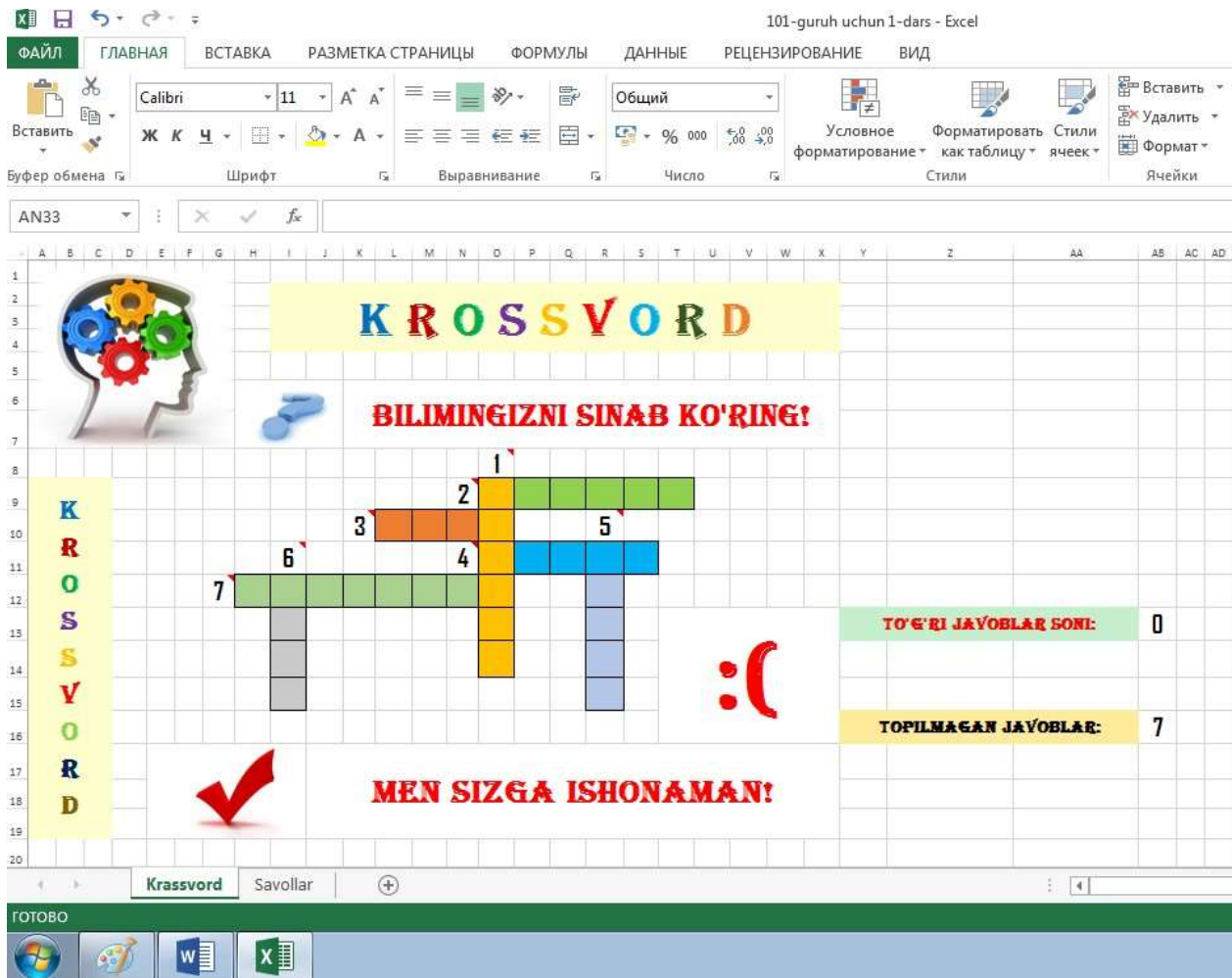

2-rasm. Krasswordni to'ldirishdan oldingi holat

Innovatsion krasswordni yechish jarayonida, o'quvchilar xato javob bersalar "smayl"imiz xafa bo'lish shakliga o'tadi, agar to'g'ri javob bersalar "smayl"larning kulayotganligini ko'rish mumkin. Krasswordning afzalligi shundaki, o'quvchilar tomonidan belgilangan javoblarning to'g'riligini tekshirish o'qituvchi tomonidan emas, kompyuter dasturi tomonidan aniqlanadi va ekranda paydo bo'ladi. Bu o'quvchilarni baholashda o'qituvchi imkoniyatining oshirilishi va vaqt tejamkorligiga erishilishini ta'minlaydi. Yakunda barcha javoblar to'g'ri va aniq bo'lsa, o'quvchilarga nisbatan maqtov so'zlarini ekranda ko'rishimiz mumkin.



3-rasm. Krassvordni to'ldirishdan keyingi holat

“Microsoft Excell dasturida yaratilgan innovatsion “Krossvord” metodi orqali o‘quvchilarda quyidagi bilim, ko‘nikma, malakalar va sifatlar shakllanadi:

- o‘quvchilarda bajarilayotgan krassvord mavzusida oid bilimlar bilan birga

“Informatika” fani haqidagi bilimlar ham shakllanadi, axborot-kommunikatsiya texnologiyalarining imkoniyatlaridan xabardor bo‘ladi; o‘quvchilarda texnologiyalarga nisbatan qiziqish, ulardan foydalanish keng eshtiyoqi shakllanadi, shuningdek, darslarda axborot

- texnologiyalaridan foydalanish o‘quvchilarning darslarga bo‘lgan qiziqishini yuksaltiradi, dars muhitining yaxshilanishini ta’minlaydi;

- o‘quvchilar tomonidan belgilangan javoblarning to‘g‘riligini tekshirish o‘qituvchi tomonidan emas, kompyuter dasturi tomonidan aniqlanadi va ekranda paydo bo‘ladi. Bu o‘quvchilarni baholashda o‘qituvchi imkoniyatining oshirilishi va vaqt tejamliligiga erishilishini ta’minlaydi.

Xulosa qilib shuni aytishimiz mumkinki, axborot kommunikatsiya tizimining yuksak darajada rivoj topib borayotgan bir jarayonda boshlang‘ich ta’lim o‘qituvchisi texnika va texnologiyani chuqur bilishi, tahlil qila olishi va yangilik yaratilish darajasida bilimli va mahoratli bo‘lishi juda muhim. Buning uchun darsni tashkil etish jarayonida barcha o‘quvchilarga tushunarli, oson va qiziqarli bo‘lgan usullarni tanlashi va qo‘llay olishi, ko‘rgazmali qurollardan foydalanishi, yangi ishlab chiqarilayotgan

texnik vositalarni tadbiq qilishi, ta'lim oluvchilarni ijodiy, mustaqil ishlashga undashi, pedagogik texnologiyalardan to'g'ri va unumli foydalanishi maqsadga muvofiqdir. O'qituvchi kreativlik asosida darsni mazmunli tashkil qila olsa, o'quvchida fanga bo'lgan qiziqish oshib boraveradi.

Foydalanilgan adabiyotlar (References)

1. Avliyoqulov N.X., Musayeva N. Pedagogik texnologiyalar. – T., 2008
2. Avliyoqulov N.X. Zamonaviy o'qitish texnologiyalari. – T., 2001
3. Azizxo'jayev N.N. Zamonaviy pedagogik texnologiyalar. – T., 2002.

**MAKTABGACHA TA'LIM TASHKILOTLARIDA SHAXSGA
YO'NALTIRILGAN TA'LIM-TARBIYA JARAYONINI
TASHKIL ETISHDA PEDAGOGIK OMILLAR**

Davirova Xulkarxon Berdibekovna

*GulDu Ta'lim va Tarbiya nazariyasi va
metodikasi (maktabgacha ta'lim) magistranti*

Annotatsiya: Maqolada mamlakatimizda maktabgacha ta'lim tizimini yanada takomillashtirish va rivojlantirish borasida amalga oshirilayotgan islohotlar, yosh avlodning aqliy-intellektual, estetik, jismoniy, ma'naviy salohiyatini oshirishga qaratilgan chora-tadbirlarni takomillashtirish masalalari xususida fikr bayon etilgan.

Kalit so'zlar: maktabgacha ta'lim tizimi, tashkilot, yosh avlod, aqliy-intellektual, estetik, jismoniy, ma'naviy salohiyat, maktabga tayyorlash, takomillashtirish.

Abstract: The article highlights the issues of reforming the system of preschool education, improving the mechanisms of work on the formation and development of the mental, intellectual, aesthetic, physical, spiritual potential of the younger generation.

Keywords: preschool education system, institution, the younger generation, mental, intellectual, aesthetic, physical, spiritual development, preparation for school, improvement.

KIRISH

Dunyo va respublikamiz miqyosida yoshlarning qobiliyatlari, iste'dodlari, ichki imkoniyatlarini, o'ziga xos individual-psixologik xususiyatlarini tadqiq etish tendentsiyalari kuzatilmoqda. Yosh avlodning shaxs va sub'ekt sifatida shakllanishi, aqliy rivojlanishi, tarbiyalanganlik darajasini yuksaltirish maktabgacha ta'lim tashkilotlaridan boshlanadi. Ushbu jarayonning samarali tashkil etilishi va boshqarilishi ta'lim tizimining uzluksizligini ta'minlash sharti bo'lib xizmat qiladi, chunki yosh va murg'ak qalblar bilan olib boriladigan pedagogik jarayon ularning kelajakda kim bo'lib yetishishlari, qanday fuqarolik pozitsiyani egallashlari bilan bog'liq holda qaraladi.

ADABIYOTLAR TAHLILI VA METODOLOGIYA

Respublikamizda 2019 yil 8 maydagi PQ-4312-son "O'zbekiston Respublikasi maktabgacha ta'lim tizimini 2030 yilgacha rivojlantirish" kontsepsiyasini ishlab chiqildi. Kontsepsiya O'zbekiston Respublikasida maktabgacha ta'limni rivojlantirishning maqsadlari, vazifalari, ustuvor yo'nalishlari, o'rta va uzoq muddatli istiqboldagi bosqichlarini belgilaydi hamda maktabgacha ta'lim sohasini rivojlantirishga yo'naltirilgan dasturlar va kompleks chora-tadbirlarni ishlab chiqish

uchun asos bo'ladi. [1] Ushbu vazifalarni amalga oshirishda maktabgacha ta'lim tashkilotlarida yosh avlodning aqliy-intellektual, estetik, jismoniy, ma'naviy salohiyatini oshirishga qaratilgan chora-tadbirlarni takomillashtirish alohida dolzarblik kasb emoqda. Bu borada pedagog rahbar–jamiyatning yosh avlod ta'lim-tarbiyasiga qo'ygan ijtimoiy buyurtmasining asosiy ijrochisiga aylanishi muqarrar. Bugungi kunda jahonda texnologiyalar va axborotlashtirish jarayonlarining rivojlanishi davrida maktabgacha ta'limni isloh qilish, komil insonni tarbiyalash, ularga zamonaviy ta'lim berish masalalari birinchi navbatda hal qilinishi kerak bo'lgan muammo hisoblanadi. Aynan, maktabgacha ta'limni isloh qilishda bolaning maktabga tayyorgarligi bilan belgilanuvchi ta'lim sifatini oshirish muhim va zaruriy bo'lib hisoblanadi. Shu jihatdan olganda, maktabgacha ta'lim tashkilotlarida ta'lim sifatini ta'minlashda zamonaviy yondashuvlar, boshqaruv, innovatsiya va axborot texnologiyalarini ta'lim-tarbiya jarayoniga joriy etishda rahbarlik layoqatini oshirish muhim ahamiyat kasb etadi. Mazkur vazifani amalga oshirishda maktabgacha ta'lim tashkilotlari rahbar xodimlarining har biridan yuksak kasbiy salohiyat va insoniy sifatlarga ega bo'lish talab etiladi. «Avvalambor, uning vatanparvar va yurtparvarlik fazilatlariga ega bo'lishi, ona yurtini chin qalbidan sevishi va ardoqlashi, el-yurti uchun o'zini ayamasligi, kerak bulsa, bu yo'lda jonini ham fido qilishiga tayyor bo'lishini, o'z kasbkorining ustasi, shu ishning chinakam bilimdoni, bu borada boshqalarga o'rnak bo'lishini kutadi. Jamoatchilik, halq rahbar shaxsning mustaqil dunyoqarashi, keng fikrlashi, uzoqni ko'ra bilish qobiliyati bilan boshqalardan ajralib turishini, iymone'tiqodi mustahkam, irodasi baquvvat, or-nomusli, harom-xarish ishlardan hazar qiladigan, izlanuvchan, tashabbuskor, tadbirkorlik fazilatiga ega bo'lishini, tashkilotchi, talabchan va qat'iyatli bo'lishini istaydi» [4; 201-b.]. O'zbekiston Respublikasining mustaqillikka erishishi maktabgacha ta'lim tashkilotlarining oldiga - yangi demokratik davlatning fuqarolarini shakllantirishdek muhim vazifani qo'ydi. Bu esa hozirgi vaqtda maktabgacha ta'lim tizimida davr talabiga javob beradigan mutaxassislarni nazariy bilimlar bilan bir qatorda jahon andozalariga mos holatda tayyorlash, ularning malakasini oshirish zaruriyatini keltirib chiqaradi. SHu bilan birga maktabgacha ta'limni isloh qilishning asosiy shartlaridan biri - buyuk ma'naviy fazilatlarga ega, insoniy fazilatlarni o'zida mo'jassamlashtirgan, yetuk kadr sifatida faoliyat yuritayotgan mutaxassislar avlodini yetishtirishni talab etadi. Hozirgi davrning bu talabi – matabgacha ta'lim tarbiyalanuvchilarini axloqan va ma'nan yetuk, komil insonlar qilib tarbiyalash vazifalarini bajarishni talab etadi. MTT rahbarlari va pedagog kadrlari oldida turgan eng dolzarb vazifalardan biri – erkin fuqaro ma'naviyatini, ozod shaxsni shakllantirish masalasidir. Boshqacha aytganda, o'z xaq-huquqlarini taniydigan, o'z kuchi va imkoniyatlarini anglagan, atrofda sodir bo'layotgan voqea va hodisalarga mustaqil munosabat bilan yondashgan, ayni zamonda shaxsiy manfaatlarini mamlakat va xalq manfaatlari bilan uyg'un xolda quradigan erkin, har

jihatdan barkamol insonlarni tarbiyalash lozim. Shu jihatdan olganda, barkamol insonni tarbiyalash avvalo, pedagoglardan ulkan mahorat va mas'uliyatni talab qiladi. Ustozlik mahorati va tarbiyachilik san'atining tayyor andozasi yoki qolipi mavjud emas. Ushbu san'atni egallash uchun insondan katta kuch, ijodkorlik va ko'p yillik tajriba talab etiladi. O'zbekistonda maktabgacha ta'limni isloh qilishning asosiy omillaridan biri komil inson tarbiyasida "shaxs manfaatlari va ta'lim ustuvorligi" masalalari borasida bir qator olimlar izlanish olib bormoqdalar. Bular R.H. Djuraev, J.G'. Yo'ldoshev, S.Turg'unov, R.Safarova, M. Yuldashev, SH.A. Abdullaeva, Y. M. Asadovlardir.

MUHOKAMA VA NATIJALAR

O'zbekistonda maktabgacha ta'lim tizimini tubdan isloh qilish bo'yicha keng miqyosdagi ishlarning amalga oshirilishi natijasida bugungi kunda mamlakatimiz maktabgacha ta'lim tashkilotlarida ilmiy va pedagogik tarkib tubdan o'zgardi, zamonaviy o'quv-dasturiy asosga, moddiy-texnik bazaga ega bo'lgan ta'lim maskanlari sifatida samarali faoliyat ko'rsatmoqda. Maktabgacha ta'lim tizimi faoliyatining pedagogik-psixologik asoslari, davlat va nodavlat maktabgacha ta'lim tashkilotlari hamda ularning muqobil turlarini tashkil etishning pedagogik shart-sharoitlari, maktabgacha ta'lim tashkilotlari faoliyatini tashkil etishning xukukiy-me'yoriy asoslari, boshqarishda jahon tajribasi va uni ta'lim-tarbiya jarayoniga tatbiq etish texnologiyalarini o'rganish va shu asosda choratadbirlarni belgilash, amaliyotga joriy qilish ishlari jadallashmoqda. Maktabgacha ta'lim tizimining yangi avlod rahbarlarini shakllantirish masalasi ham kundalik dolzarb ahamiyat kasb etuvchi masalalar sirasiga kiradi. Bunda rahbarning muvofiqlashtirish, rejalashtirish, tartibga solish, nazorat qilish va baholash vazifalari bilan uyg'unlikda bajarilishi lozim bo'lgan vazifalari to'g'risida e'tirof etilgan funktsiyalar bolalarning intellektual jihatdan voyaga yetishiga, ma'naviy barkamol shaxs bo'lib shakllanishiga va pedagog xodimlarning ilmiy-ma'naviy jihatdan o'sishiga, siyosiy va fuqarolik pozitsiyasining mustahkamlanishiga olib keladi. MTT pedagog xodimlaridan keng bilimdonlik, puxta amaliy tayyorgarlik, yuksak pedagogik mahorat, kompetentlik va ijodkorlik talab etiladi. Maktabgacha ta'lim jarayonida insonparvarlik omilini ta'minlaydigan ustozlarning shaxsiy sifatlariga quyidagilar kiradi: talabchanlik, haqqoniylik, halollik, mehribonlik, xushmomalalik. Ushbu sifatlar pedagogning ta'lim-tarbiya oluvchilar uchun ahamiyatini belgilashi kerak. Zero, shaxsiy sifatlar o'qitish va tarbiyalash mahoratiga ta'sir ko'rsatadi. Muhtaram Prezidentimiz Sh.M.Mirziyoev o'zining "Buyuk kelajagimizni mard va olijanob halqimiz bilan birga quramiz" kitobida: "O'z xalqiga fidoyi, biz boshlagan ishlarni davom ettirishga qodir bo'lgan, har tomonlama yetuk rahbar oldida dolzarb vazifa – kelgusi avlodni komil inson qilib tarbiyalash vazifasi turibdi"- degan fikrni e'tirof etadilar. Darhaqiqat, XXI asrda ijtimoiy - iqtisodiy munosabatlar rivojida inson aql zakovati va ma'naviyati asosiy

muvoqlashtiruvchi, rivojlantiruvchi omil va vosita ekanligi tobora namoyon bo'lmokda. SHuning uchun insonparvarlik bozor iqtisodiyoti asosida huquqiy, demokratik davlat, erkin fuqarolik jamiyati qurilishining bosh tamoyili sifatida maydonga chiqdi. Maktabgacha ta'lim tizimida ta'lim sifati – tarbiyachi va xodimlarning kasbiy rivojlanishi tavsifi bo'lib, zamonaviy bosqichida iqtisodiy taraqqiyot talablariga mos kasbiy faoliyatni muvaffaqiyatli yurituvchi mutaxassis qobiliyati va ish faoliyati bilan belgilanishi e'tirof etiladi. Maktabgacha ta'lim tashkilotlari o'quv faoliyatining sifati o'quv jarayonini rejalashtirish, uni amalga oshirish, o'quv reja, dasturlarining mazmun mohiyati bilan emas, balki bolalarning olgan bilimlari, malaka va ko'nikmalari, mustaqil ravishda olgan bilimlari bilan bog'liq ta'lim natijasi sifati bilan belgilanmoqda. Har tomonlama taraqqiy etgan, aqlan va ma'nau barkamol, jismonan va ruhan tetik farzandlarni maktabgacha tarbiya tashkilotlarida kamol toptirish ahamiyati, Vatanimizning ravnaqi bugungi kunda yosh avlodlarga bergan ta'lim sifati va tarbiya mohiyati bilan chambarchas bog'liqligi alohida dolzarblik kasb etadi. Mamlakatimizda bu borada amalga oshirilayotgan islohotlar buyuk ma'naviy fazilatlarga ega, insoniy fazilatlarni o'zida mo'jassamlashtirgan, yetuk kadr sifatida faoliyat yuritishga zamin hozirlaydi. O'zbekistonda maktabgacha ta'lim tizimini tubdan isloh qilishda ta'lim jarayonning barcha shakllarini eng qulay va samarali holatda tashkil etish, ularni shaxs kamoloti maqsadlari tomon yo'naltirish, tarbiyalanuvchilarda dunyoqarash, qobiliyatni shakllantirish va ularda jamiyat uchun zarur bo'lgan faoliyatga moyillik uyg'otishdir. Pedagogning ko'p qirrali faoliyati va uning qobiliyati, ijodkor va fidoiy bo'lishi hamda shogirdlarni barkamol insonlar qilib tarbiyalash masalasi davlat siyosati darajasidagi dolzarb masalalardan biridir. Pedagogik mahoratga ega bo'lgan pedagog tarbiyadagi qiyinchiliklarni yengishga qodir bo'lgan nufuzli rahbar, o'sib kelayotgan yosh avlodning ma'naviy dunyosini tushuna oladigan, ularning tuyg'ularini his qila oladigan, ichki dunyosi nozik bo'lgan bola shaxsiga mohirlik bilan avaylab yondashadigan, donolik va ijodiy dadillik, ilmiy tahlil, xayol va fantaziya, chuqur ilmiy tafakkurga ega bo'lgan shaxslardir. Mustaqil O'zbekistonda pedagoglik kasbiga hurmat e'tibor va uni sharaf flash beqiyosdir, shu bilan birga ustozlar oldiga qo'yiladigan mas'uliyat ham katta. Hozirgi kunda o'zining fidokorona mehnati bilan yosh avlodni o'qitish va tarbiyalash sifatini oshirishga katta hissa qo'shayotgan ijodkor pedagoglar, olimlar, tadqiqotchilar soni yil sayin ortib bormoqda. Bularning barchasi mustaqil O'zbekiston diyorida pedagog shaxsiga bo'lgan e'zoz, e'tibordan dalolatdir. Imom al Buxoriyning «Al – jomi' as – sahih» hadislar to'plamining «Ilm kitobi» bobida ilm egallash fazilati va xosiyatlar, ilm o'rganish va o'rgatish odobi to'g'risida ma'lumotlar berilgan. Ushbu bobda ilm o'rgatish va o'rganishga doir hadislar keltirilgan. Ularning tahlili, ilm o'rgatuvchiga nisbatan didaktik talablar, pedagogik – axloqiy g'oyalarni ifodalashga imkon beradi. Bugungi kunda ham pedagoglar

malakasini oshirish jarayonida, ularning pedagogik, psixologik tayyorgarligi, bilimi, muomala madaniyatini yuksaltirish, zamonaviy fan sirlaridan xabardor qilish, axborot va kommunikatsiya ko'nikmalarini singdirish va milliy psixologik omillarni e'tiborga olish kerak. Yuksak saviyali, mahoratli ustozlargina xalq orzusidagi barkamol insonni tarbiyalaydi. Ilm insonni yuksaklik sari olib boradi. Ilmga chanqoq o'zbek xalqida ziyoli, ilmi insonlarni e'zozlash, ular faoliyatiga havas bilan qarash xususiyati mavjud. Maktabgacha ta'lim tizimini yanada takomillashtirish va rivojlantirishda bu borada to'plangan tajribani tahlil etish va umumlashtirish, mamlakatni ijtimoiy-iqtisodiy rivojlantirish istiqbollari muvofiq kadrlar tayyorlash tizimini takomillashtirish va yanada rivojlantirish masalalariga alohida e'tibor qaratilmoqda. Shu bilan birga, ta'lim tashkilotlarining resurs, kadrlar va axborot bazalari yanada mustahkamlanmoqda, o'quv-tarbiya jarayoni yangi o'quv-uslubiy majmualar, ilg'or pedagogik tenologiyalar bilan to'liq ta'minlanmoqda. Jahon andozalariga javob beradigan maktabgacha ta'lim tashkilotlari qaror topmoqda va ularni rivojlantirish amalga oshirilmoqda. Ta'lim sifatini oshirishda, ta'lim jarayonini to'liq axborotlashtirish kuzda tutilmoqda. - Hozirgi paytda maktabgacha ta'lim tizimida faoliyat yuritayotgan pedagoglar malakasini oshirishga quyidagicha yondashish tendentsiyalari kuzatilmoqda: sifatli o'quv jarayonini tashkil qilishda pedagog kompetentsiyasini rivojlantirish; - ta'lim sifatini ta'minlashda zamonaviy yondashuvlarining asosiy negizi - turli xil boshqaruv, innovatsiya va axborot texnologiyalarini ta'limga joriy etishda pedagogning layoqatini oshirish; - ta'lim-tarbiya sifatining mahsulasi – natijani qo'lga kiritish va boshqalar. Maktabgacha ta'lim tashkilotlari o'quv faoliyatining sifati o'quv jarayonini rejalashtirish, uni amalga oshirish, o'quv reja, dasturlarining mazmun mohiyati bilan yemas, balki tahsil oluvchilarning olgan bilimlari, malaka va ko'nikmalari, mustaqil ravishda olgan bilimlari bilan bog'liq ta'lim natijasi sifati bilan belgilanmoqda. Abu Nasr Farobiyning "Fozil odamlar shahri" asarida keltirilgan bosh g'oya, ya'ni: "... faqat ilm va bilimlar jamiyatni rivojlantirishi, davlatni taraqqiy ettira olishi mumkinligi", to'g'risidagi g'oyasiga monand ravishda sifatli ta'lim boshqaruvini amalda joriy etish talab etiladi. Demak, bugungi kunda jahon andozalariga tenglashtirilgan ta'lim sifat tizimi asosida mutaxassislar tayyorlashga alohida e'tibor qaratilmoqda. Bunda pedagogdan ta'lim berishda yuksak mahorat talab etiladi. Maktabgacha tarbiya tashkilotlarida ta'lim va tarbiya sifati, uni baholash va sifat menejmentiga oid jahonda olib borilgan tadqiqotlar natijasida qator, jumladan, quyidagi ilmiy natijalar olingan: maktabgacha tarbiya tashkilotlarida ta'limiy va tarbiyaviy sifat nazoratining ichki baholash mexanizmlari ishlab chiqilgan (London universiteti qoshidagi "Layf Kouching", Ta'lim institutlari (Buyuk Britaniya); ta'lim sifati menejmenti tizimini sertifikatlash va sifatni kafolatlash usullari tavsiflangan (Bavariya akkreditatsiyalash, sertifikatlash va sifatni kafolatlash instituti, Germaniya) va boshqalar. Maktabgacha ta'lim tashkilotlarida ta'lim va tarbiya sifati, uni baholash, ilmiynazariy asoslash,

kvalimetriyaga murojaat etish, sifatning yalpi menejmentini qo'llash uzluksiz ta'lim tizimini takomillashtirishning muhim shartlaridan biridir. Bunda kvalimetrik tahlil muhim ahamiyat kasb etadi. Kvalimetriya – diagnostik metodlarni aniqlash, sifatni miqdoriy baholashning nazariy asoslarini yaratish bilan bog'liq ilmiy va amaliy faoliyat sohasi. Kvalimetriya kvalitologiya (sifat haqidagi fan)ning tarkibiy qismidir. Dunyoda ta'lim sifati menejmentini takomillashtirish bo'yicha qator, jumladan, quyidagi ustuvor yo'nalishlarda tadqiqotlar olib borilmoqda: ta'lim sifatini kafolatlashning yagona mezonlari va standartlarini belgilashni aniqlash; ta'lim xizmatlari eksportini rivojlantirish; ta'lim dasturlarini akkreditatsiyalash milliy tizimlarini muvofiq-lashtirish; sifatni boshqarish texnologiyalarini takomillashtirish. Biroq, hanuzgacha davlat va nodavlat maktabgacha tarbiya tashkilotlari xodimlarining malakasini oshirish va ushbu tarbiya maskanlarida ta'limiy va tarbiyaviy boshqaruv menejmentiga xos xususiyatlarni aniqlashning yagona tizimini takomillashtirish masalalari o'z yechimini tulaqonlicha amalga oshirilmagan. Shu jihatdan olganda, ta'limda sifatni boshqarish, sifatni kafolatlashda akkreditatsiyaning o'рни, sifatning tashqi monitoringi, oliy ta'limda sifatni baholash tizimlari, ta'lim jarayoni ishtirokchilari faoliyatini muvofiqlashtirish va ta'lim sifatini nazorat qilishning pedagogik shart-sharoitlarini aniqlash zarurati oshmoqda.

XULOSA

Yuqoridagilardan kelib chiqib, bugungi kunda davlat va nodavlat maktabgacha ta'lim tashkilotlarida ta'lim va tarbiya sifatini takomillashtirish muammosini alohida tadqiqot predmeti sifatida o'rganish ehtiyoji sezilmoqda. Muammoning yechimini topish uchun: - davlat va nodavlat maktabgacha tarbiya tashkilotlari xodimlarining malakasini oshirishda «tarbiya kvalimetriyasi» va «ta'lim kvalimetriyasi» tushunchalarini ilmiy jihatdan tavsiflash; - davlat va nodavlat maktabgacha tarbiya tashkilotlari boshqarishning metodologik va nazariy asoslarini sifatli menejment nuqtai nazaridan tadqiq qilish; - davlat va nodavlat maktabgacha tarbiya tashkilotlariga qo'yiladigan davlat talablarini tabaqalashtirilgan yondashuv asosida takomillashtirish; - davlat va nodavlat maktabgacha tarbiya tashkilotlari xodimlarining malaka oshirishdan keyingi faoliyati samaradorligi monitoringini joriy etish bo'yicha tavsiyalar ishlab chiqish; - davlat va nodavlat maktabgacha tarbiya tashkilotlari tarbiyalanuvchilari iqtidorini aniqlash va rivojlantirishga mo'ljallangan metodik qo'llanmalar yaratish va amaliyotga tatbiq etish; - davlat va nodavlat maktabgacha tarbiya tashkilotlarida sifat menejmenti tizimini takomillashtirish bo'yicha ilmiy asoslangan takliflar ishlab chiqish lozim. Davlat va nodavlat maktabgacha tarbiya tashkilotlari xodimlarining faoliyatini kvalimetriya asosida baholash, kasbiy faoliyat natijasi, tarbiyalanuvchilarning intellektual darajasi va shaxsiy rivojlanishi mezonlariga asoslangan holda takomillashtirishga qaratish lozim. Shunday qilib, ta'lim-tarbiya sifatini oshirish jarayonida yangi mazmun va mohiyatga ega bo'lgan

insonparvarlik tamoyillariga asoslangan, yaratuvchanlik, ijodkorlikka intilish hissi bilan yo'g'rilgan ta'lim komil inson shaxsini yetuklikka yo'naltiradi. Binobarin, O'zbekistonda maktabgacha ta'lim tashkilotlarida olib borilayotgan islohotlar ta'lim-tarbiyaning maqsadini yangi yo'nalishga burdi. Demak, ta'lim-tarbiyaning maqsadi butunlay yangilandi, unga mos holda mazmunning ham, pedagogik jarayonning ham yangilanishi tabiiydir. Bu omil davlatimizning ijtimoiy siyosatini belgilab berganligi tufayli shaxs manfaatlarini ta'minlashga xizmat qiladi.

REFERENCES

1. Qodirova F.R., Qodirova R.M. Bolalar nutqini rivojlantirish nazariyasi va metodikasi. – Toshkent: «Istiqlol», 2006.
2. “Ilk qadam” davlat o`quv dasturi O`zbekiston Respublikasi Maktabgacha ta`lim vazirligining 2018-yil 7-iyuldagi 4-sonli hay`at yig,,ilishi qarori bilan tasdiqlangan va nashr etilgan dasturi.
3. Г.И.ХАСАНОВА “Таълим жараёнида дастурлаштирилган ўқитиш технологиясидан фойдаланишнинг афзалликлари” Жиззах: 2020. 420 бет. 223- 2256
4. Хасанова, Г. (2021). Олий таълим муассасалари педагогларининг Креатив қобилиятларини ривожлантиришнинг мазмуни. Academic Research in Educational Sciences, 2(1), 778-782
5. М.Усмонова . Ўқувчи шахсига йўналтирилган педагогик технологиялар Таълим технологиялари. 2016 йил. 4-сон.
6. М.Усмонова .Педагогик жараён лойихаси – машғулотлар самарадорлигини таъминлаш воситаси сифатида Бошланғич таълим ва жисмоний маданият йўналишида сифат ва самарадорликни ошириш: муаммо ва ечимлар Халқаро илмий конференция. Тошкент. 25 май, 2017 йил
7. Садиковна, у. м. (2013). Ali Şir Nevai Eserlerinde Bitki Adları . Dil ve Edebiyat Araştırmaları , (8) , 0-0 . Retrieved from
8. Maxfuza Usmanova, THE CONCEPT OF EDUCATIONAL PROFESSIONAL COMPETENCE AND ITS YIELD FACTORS , Архив Научных Публикаций JSPI: 2020: Архив №54
9. Norquziyeva, M. (2020). The role of educational technology in shaping the professional stability of students. Архив Научных Публикаций JSPI. 10.Abdurakhmonovna, N. M. (2020). Methodology of giving professional knowledge to future teachers. ACADEMICIA: An International Multidisciplinary Research Journal, 10(5), 1378-1383.
11. Manzura, N. (2021). Sustainable Activity in the Teaching Profession and Its Foundations. PsychologyandEducationJournal, 58(2), 1339-1345. 12.Abdurahmonovna, N. M. (2021). Pedagogical and Psychological Aspects of Professional Sustainability of Future Teachers. 5.Хасанова, G. (2020). Мактабгача таълим ташкилотларида халқ оғзаки ижоди воситаларидан фойдаланишнинг педагогик мазмуни. Архив Научных Публикаций JSPI.
13. O'zbekiston Respublikasi Prezidentining “O'zbekiston Respublikasi maktabgacha ta'lim tizimini 2030 yilgacha rivojlantirish kontseptsiyasini tasdiqlash to'g'risida”gi Qarori, 2019., 13 may, PQ 4312 son.
14. Mirziyoev SH.M. Buyuk kelajagimizni mard va oliyjanob halqimiz bilan birga qo'ramiz. –Toshkent:O'zbekiston, 2017.-488 bet.
15. Abu Nasr Farobiy. Fozil odamlar shahri. –Toshkent: O'qituvchi.-43-bet.

XORIJIY TILNI O'QITISHDA UMMUMADANIY KOMPETENSIYALARNI RIVOJLANTIRISH METODIKASI

Raximova Nigora Atakulovna

O'zbekiston-Finlyandiya pedagogika instituti

Xorijiy tillar va gumanitar fanlar fakulteti o'qituvchisi

Annotatsiya: Ushbu maqolada xorijiy til kompetensiyalarini o'qitishda innovatsion texnologiyalarni amaliyotga samarali joriy etish va yangi texnologik jarayon va o'qitishning yangi zamonaviy usullari haqida fikr yuritilgan. Shuningdek, o'quvchilarda o'rganayotgan xorijiy tilga nisbatan qiziqishni kuchayirish ular xotirasining ichki imkoniyatlarini ishga solish, o'quvchilardagi o'z kuchiga bo'lgan ishonchini hosil qilishni ham o'z ichiga oladi.

Kalit so'zlar: kompetensiya, innovatsiya, xotira, tajriba tizimi, interfaol metod.

KIRISH

Yangi texnologik jarayon va o'qitishning yangi zamonaviy usullarini o'quv jarayoniga tatbiq qilishdagi yangicha zamonaviy yondashuv xorijiy til o'qitishning maqsadini o'quvchilarga bilim berish va ma'lum, nutqiy ko'nikmalarni shakllantirishdagina emas, balki shu bilan birga o'quvchilarning qobiliyatlarini rivojlantirish, o'rganayotgan xorijiy tilga nisbatan qiziqishni kuchayirish ular xotirasining ichki imkoniyatlarini ishga solish, o'quvchilardagi o'z kuchiga bo'lgan ishonchini hosil qilishni ham o'z ichiga oladi.

Tajriba tizimi va usul uslublar

Ma'lumki ta'lim jarayoni murakkab hisoblanadi. Xorijiy til darslaridayangi o'quv materialini prezentatsiya uning turli mashqlar orqali mashq qilinishi va turli nutqiy vaziyatlarga mos qo'llash orqali tegishli nutqiy ko'nikma va malakalar hosil qilish bosqichlarini o'z ichiga oladi. Talabalarning darsdagi faolligini oshirishda qator interfaol usullardan fodalanish mumkin. Interfaol metod iborasi ingliz tilidagi "interactive" so'zidan olingan bo'lib u talabalarda ichki faollikni oshirishni nazarda tutadi. Ushbu metodning turli qator turlari bo'lib hozirda keng qo'llanilayotgan "aqliy hujum", ishbilarmonlik o'yinlari, "pinbord", "klaster", "sinkveyn", "kyubik texnologiyasi" rolli o'yinlar kabi interfaol metodlarning ayrim ko'rinishlari ta'lim jarayonida talabalarning faolligini oshirishga qaratilgan. Interfaol o'qitishda guruhguruh bo'lib o'qitish, 3-3 kishidan iborat kichik guruhlar tuzish, samaralu hisoblanadi. Yuqoridagilarni umumlashtirib "innovatsion texnologiya deb atash mumkin.

Izlanishlar natijasi

Hozirgi kunda interfaol metodning yuzdan ortiq yuti mavjud bo'lib, ularning aksariyati tajriba sinovdan o'tib yaxshi natija bergan. Ta'lim texnologiyalarini o'quv jarayoniga tadbiiq etishning asosiy shartlari quyidagilardan iborat:

- Darsni o'qitish jarayonida har bir o'quvchining bilimlarni o'zlashtirishda erkin muloqotga kirishishni rivojlantirish;
- Talim jarayonida ham faollikni oshiruvchi metod va zamonaviy ta'lim vositalaridan foydalanish

IZLANISHLAR MUHOKAMASI

Innovatsion texnologiyalarning xorijiy til kompetensiyalarni o'qitishdagi ahamiyati katta. Xorijiy tillarni o'qitishda innovatsion texnologiyalardan foydalanish darsni sifatli va qiziqarli bo'lishini ta'minlaydi. Innovatsion texnologiya ta'lim samaradorligini oshiruvchi omillardan foydalanish, turli pedagogic jarayonlarni loyihalash va amalda qo'llash orqali bilim egalashni takomillashtirish usullaridir. Uning asosiy maqsadi ta'lim jarayonida o'qituvchi va bilim oluvchi faoliyatga yangilik, o'gartirishlar kiritish bo'lib, interfaol metodlardan foydalanishni taqozo etadi. Interfaol usullar ta'lim jarayonida qatnashayotgan har bir bilim oluvchining faolligiga erkin va mustaqil fikr yuritishga asoslanadi. Bu usullardan foydalanganda bilim olish qiziqarli mashg'ulotga aylanadi. Interfaol usullar qo'llanilganda mustaqil ishlash ko'nikma va malakasi rivojlanadi.

XULOSA

Xulosa o'rnida shuni aytish joizki, ayni paytda xorijiy tillarni o'qitishda innovatsion texnologiyalardan samarali foydalanish darsni har tomonlama sifatli va qiziqarli o'tish imkonini beradi va innovatsion texnologiyaga qiziqish kundan kunga ortib bordi. Innovatsion texnologiyalar o'quvchilarni mustaqil fikrlashga tahlil, xulosa qilishga o'rgatadi.

REFERENCES

1. Hinkel E. Culture in Second Language Teaching and Learning. Oxford, 1999.
2. Robotjazi, M. A. (2008). Language education: Intercultural communicative competence and curriculum. *Glossa*, 3(2), 245-265
3. Nietro S. Language, Culture and Teaching. N. J., 2002.
4. Gazieva, S.T. (2021). READING IS THE RECEPTIVE SIDE OF WRITING. *ACADEMIC RESEARCH IN EDUCATIONAL SCIENCES*. *ARES*, 2 (5), 1564-1570.
5. Toliboboeva, S. J. (2020). FEATURES OF THE TRANSLATION OF EMOTIONALLY COLORED VOCABULARY. *Academic research in educational sciences*, 3.
6. Jumanova, K. G.K., Yusupova, M. A. (2021). A vital impact of syllabus in teaching process. *Science and Education*, 2 (5), 518-520.
7. Bagapova, G., Kobilova, N. (2019). Nofilologik oliy o'quv yurtlarida xorijiy ta'limni takomillashtirishda didaktik materiallardan foydalanish masalalari. *Fan va jamiyat*, 4, 185-189.

VIRUSLI GEPATIT C QO'ZG'ATUVCHILARI

*Rahimova Madina Sobir qizi**i45786883@gmail.com**Sharifov Ruslan Bobomurod o'g'li**sharifovruslan86@gmail.com**Abdullayeva Laylo Sayfulla qizi**r25332701@gmail.com**Samarqand davlat tibbiyot universiteti**Davolash fakulteti talabalari*

Annotatsiya: Gepatit C virusi 1989-yili AQSHda Coog va Yaponiyada Arimolar o'z hamkasblari bilan bemor qon zardobidan hepatit C virusini ajratib olishga muvaffaq bo'ldilar. Bu virus ko'pgina xususiyatlarga ko'ra Flaviviridae oilasiga kiritilgan. GepatitC virusining o'lchami 35-80nm, qobig'i bor, genomi bir ipli musbat RNK dan iborat. GepatitC boshqa o'tkir hepatitlar orasida 6-48,5% ni, O'zbekistonda bu ko'rsatkich 5,1% ni tashkil etadi. Gepatit C virusi parenteral yo'l, yo'ldosh va jinsiy aloqa orqali yuqadi. Yashirin davri bir necha haftadan 5 oygacha. O'tkir hepatit C 50% dan ko'proq hollarda surunkali shaklga o'tadi. Shundan 20% bemorlarda jigar serrozi rivojlanadi. Bu virus jigarning birlamchi raki paydo bo'lishida muhim rol o'ynaydi. GepatitC ga tashxis qo'yishda kasallikning klinik belgilariga, biokimyoviy tekshirishlarga hamda qon zardobida hepatit C virusiga qarshi antitelolarni IFA va RIA usullarda aniqladiga asoslaniladi. Hozir kasallikni yashirin davrida qondagi virus RNK sini PSR usuli yordamida 5-6 soat ichida aniqlash mumkin. Davolashda, asosan, interferon qo'llaniladi. Maxsus davosi va profilaktikasi ishlab chiqilmagan.

Kalit so'zlar: hepatitC interferon, jigar serroz, qon quyish, kamqonlik, TTV, PSR, parenteral yo'l, kapsid, sariqlik, RNK, virus, infeksiya, astenovegetativ, dispeptik, artralgiik asoratlari, jigar, mushak, isitma.

Virusli hepatitlar muammosi bugungi kunda tibbiy virusologiyani eng dolzarb muammolaridan biridir. Hatto so'nggi 25-30yil ichida A B C D E F G hepatitlarning Virusli hepatit aniqlanishi va ularning fizik-kimyoviy, biologik va klinik-epidemiologik xususiyatlari o'rganilmoqda. Virusli hepatitlar yengil, o'rta va og'ir, shuningdek asoratsiz va asoratli, o'tkir, surunkali hamda vaqt-vaqti bilan qaytalanib turadigan shakllarda kechadi; ba'zan aralash xillari ham kuzatiladi. Virusli hepatitning qo'zg'atuvchilari A dan G ga va TTV(transfusion transmitted virus) viruslarning 8 tipi ajratilgan. Homilador ayollar va bolalarda kasallik og'irroq kechadi. Virusli hepatitlarning shakli-shamoyili turlicha: grippga o'xshash, dispeptik, astenovegetativ, artralgiik alomatlar, aralash sindromlar bilan hamda latent (klinik belgisiz). Kasallik

grippga o'xshab boshlanganda bemor to'satdan qaltiraydi, eti uvishadi. boshi og'riydi, harorati ko'tariladi, a'zoyi badani qaqshaydi, yo'taladi va h.k. Dispeptik alomatlar bilan boshlanganida bemor ko'ngli aynib qusadi, me'da sohasida bir oz og'riq bo'ladi, ba'zan ichi ketadi; uning madori qurib, ishtahasi pasayadi, o'ng qovurg'asi ostida og'riq paydo bo'ladi. Astenovegetativ alomatlar bilan boshlanganda bemorning boshi aylanadi, og'riydi, ko'p terlaydi, o'ta injiq, yig'loqi bo'lib qoladi. Virusli gepatitlarning boshlang'ich davri qanday sindrom bilan kechishidan qat'i nazar, shu kasallikka xos 3 belgi kuzatiladi:

1) siydikning pivo rangida bo'lishi;

2) axlat rangining oqarishi;

3) ko'pchilik deyarli 90% hollarda jigarning kattalashishi. Gepatit C - butun dunyoda o'lim holatlari oshishiga sabablardan bo'lib, sog'liqni saqlash sohasi uchun ulkan muammodir. Shifokorlar gepatitni sokin epidimiya deb ataydilar Har yili gepatitdan 700 ming inson hayotdan ko'z yumadi. Unga qarshi vaksina hali ishlab chiqilmagan.

Etiologiyasi. Gepatit C virusi Hepacivirusturiga Flaviviridae oilasiga mansub. Gepatit C virusi-murakkab tuzilgan RNKga ega sferik shakldagi virus. O'lchamlari diametric 35-50 yoki 55-65nm .Gen bir chiziqli ortiqcha-RNK ipi bilan ifodalanadi, katta o'zgaruvchanlikka ega, kapsid va superkapsid bilan qoplangan. Virusning 14ta genotiplari aniqlangan, ularning har biri muayyan mamlakatlarga "bog'langan". Misol uchun, AQShda gepatit C virusi 1 turi, Yaponiyada-2 tarqalgan. Eng virulentligi kuchlisi 1b genotipi hisoblanadi. . Gepatit C qon quyish (2 / 3 hollarda) transplansetar (10%), jinsiy yo'l bilan (7%) yuqadi. Kasallik ko'pincha AQShda (barcha transfuzion gepatitlarining 90% gacha) va Afrikada (25% gacha) qayd etiladi. Kasallikning sariqlik bo'lmagan shakllari mavjud bo'lib, qonda alanintransferaza ko'payishi bilan kechadi. Ammo o'tkir shaklda infeksiyani yengillashishiga qaramasdan, 50% hollarda jarayon sirroz va jigar karsinomasining rivojlanishi bilan surunkali holatga o'tadi. Surunkali holatga o'tish aniq hujayra immunitetining yo'qligi bilan bog'liq. GepatitC virus limfa tugunlarida doimiy mavjud bo'lgan virusli infeksiya, deb taxmin qilinadi.

Epidimiologiyasi. Gepatitning o'tkir va surunkali belgilari bor. O'tkir bosqichda 65% insonlarda aniq belgilar kuzatilmaydi. Kasallik rivojlanib borishi bilan belgilar ham yaqqolroq namoyon bo'la boshlaydi. va 2-12 hafta davom etadi. Ular qorinning yuqori qismida og'riq, ayniqsa o'ng tarafda , siydik rangining to'q bo'lishi, rangsiz axlat(oqimtir) ,sariqlik(ko'z va terida) ,ko'ngil aynishi, va ichak faoliyatining buzilishi, charchoq, biroz isitma, titroq, mushaklardagi og'riq, ishtaha yo'qolishi, kayfiyatning tezda o'zgarishi, bo'g'imlardagi og'riq kabilar bilan kechadi. Surunkali bosqichida bemorlar odatda aniq belgilersiz holda yillar davomida yashaydilar. Bu bazan "yashirin gepatitC" deb deb ataladi. Natijada yallig'lanish va chandiq (jigar serrozi) bilan birga faol surunkali gepatit rivojlanadi. Kasallik davolanmasa, jigar serrozi , jigar

yetishmovchiligi, va jigar saratoni rivojlanadi hatto o'limga ham olib keladi. Surunkali gepatitC belgilari quyidagicha: zaiflik, charchoq, ko'ngil aynishi, ishtaxaning yo'qolishi, mushak va bo'g'imlardagi og'riq, vazn yo'qotish. Jigar zararlanganda o'z funksiyasini bajara olmaydi. Jigar funksiyalarini bajara olmaydi. Jigar funksiyalari qondagi zaharli birikmalarni parchalash, infeksiyalar bilan kurash, dori vositalarini parchalash, ba'zi muhim oqsillarni sintez qilish, qon ivish omilini ishlab chiqish va vitamin, mineral yog' va uglevodlarni depoi qilib saqlashdir. GepatitC virus bilan kasallangan shaxsdan boshqa shaxsga yuqadi. Virus hayvonlar yoki hasharotlardan yuqmaydi. Gepatit C virusi asosan qonda va zararlangan kishining o'ziga xos boshqa tana suyuqliklarda oz miqdorda mavjud. Virus hozirda eng ko'p inyeksiya uchun ishlatilgan igna almashinuvi sabab yuqadi. 1990-yilga qadar virus, odatda, qon quyish orqali yuqqan. Hozirda qon quyish orqali yuqish xavfi deyarli yo'q, donorlik qoni avvalo tahlil qilinadi Virusli gepatit qon bilan yuquvchi kasalliklar guruhiga kiruvchi kasallik bo'lib 80% holatda parenteral yo'l bilan yuqadi. Jinsiy , maishiy aloqa, vertikal yuqish hollari ham kam uchraydi. Jinsiy yo'l bilan yuqish mumkinligi virusning qondan tashqari bosqha biologic suyuqlilarda sperma, bachadon shillig'ida ham topilishi mumkin. Vertikal yuqishda virus onadan homilaga homiladorlik paytida yoki tug'ilish paytida yuqoishi mumkin.

Virusli gepatitning davolashning asosi parxez va kun tartibiga rioya qilishdir. Surunkali C virusli gepatitda jigar kasalliklarida qo'llaniladigan 5-parxez stoli tayinlanadi. Iste'mol qilinadigan taomlar oson hazm buladigan bulishi kerak..Go'sht yog'siz qiyma va qaynatib pishirilgan holda tavsiya etiladi. Parxez jigar faoliyatini tez tiklaydi va uning himoya kuchini oshiradi. Bugungi kunda organism uchun zararsiz bulgan C gepatitga qarshi samarali dori vositalari yartildi. Yaqinda kashf qilingan dorilar: Ombitasvir- Paritaprevir-Dasabuvir-Ritonavir, Ombitasvir-Paritaprevir-Ritonavir, Daklastavir. Bu preparatlar interferon talab qilmaydi va tez muddatda ko'p odamlarni davolaydi. Dastlabki ikki dori faqat kasallik rivojlanishining erta bosqichlarida tavsiya etiladi, chunki ular jigarga jiddiy zarar yetkazishi mumkin. Interferon va Ribavinn gepatit C ni davolash asosiy vosita edi. Ular charchoq shamollash belgilari, kamqonlik, teridagi toshmalar, ruhiy tushkunlik, ko'ngil aynishi, va diareya kabo nojo'ya ta'sirlar chaqirishi miumkin.

Foydalanilgan adabiyotlar:

- 1) Mikrobiologiya , virusologiya va immunologiya-2019 I.M.Muhammedov, Sh.R.Aliyev, J.A.Rizayev, Sh.A.Xo'jayeva.
- 2) Klinik mikrobiologiya-2016 I.M.Muhammedov
- 3) Mikrobiologiya, immunologiya, virusologiya-2015 I.M.Muhammedov, E.H.Eshboyev, M.M.Zokirov.
- 4) Mikrobiologiya-2005 I.Y.Gariyev
- 5) Mikrobiologiya-2005 V.T.Emsev.
- 6) Mikrobiologiya-2011 A.G'anixo'jayeva, H.Nazarov.
- 7) Internetdagi malumotlar

**O'QUVCHILARNI FUQAROLIK RUHIDA TARBIYALASHDA
DAVLAT RAMZLARINING AHAMIYATI.**

Nasriddinova Sevara Olimjon qizi

Denov tadbirkorlik va pedagogika instituti Pedagogika fakulteti Boshlang'ich ta'lim yo'nalishi 2-bosqich 4BT-20 guruh talabasi

Boymatova Munisa Shokir qizi

Denov tadbirkorlik va pedagogika instituti Pedagogika fakulteti Boshlang'ich ta'lim yo'nalishi 3-bosqich 4BT-20 guruh

Djamolova Shahnoza Srojiddinova

Denov tadbirkorlik va pedagogika instituti Pedagogika fakulteti Boshlang'ich ta'lim yo'nalishi 3-bosqich 4BT-20 guruh talabasi

Turdiyeva Risolat Baxromjon qizi

Denov tadbirkorlik va pedagogika instituti Pedagogika fakulteti Boshlang'ich ta'lim yo'nalishi 3-bosqich 4BT-20 guruh talabasi

Murodulloyeva Zaytuna Abdulloyevna

Denov tadbirkorlik va pedagogika instituti Pedagogika fakulteti Boshlang'ich ta'lim yo'nalishi 3-bosqich 4BT-20 guruh talabasi

Sattorova Shohsanam Muzaffar qizi

Denov tadbirkorlik va pedagogika instituti Pedagogika fakulteti Boshlang'ich ta'lim yo'nalishi 3-bosqich 4BT-20 guruh talabasi

Kalit so'zlar:Respublika,Davlat Konstitutsiya,ramzlar fuqarolik tarbiyasi,milliy qadriyatlar , urf-odat, marosimlar,millat, oila, maktab, mahalla, milliy g'urur va vatanparvarlik.

Annotatsiya: Ramzlar – bu shartli belgilar bo'lib, ular qadim davrlardayoq turli xalqlarda u yoki bu hodisa, olam, mavjudot, odamlar tasvirini, ularning qarashlarini ifodalagan. Davlat ramzlari muayyan millat, elatning etnopsixologik xususiyatlari, qarashlari, orzu-umidlari, intilishlari hamda maqsadi, hududiy, ijtimoiy-g'oyaviy birlik mohiyatini anglatishga xizmat qiluvchi tasviriy belgilar majmuidir. Muayyan davlatning bayrog'i, gerbi (tamg'asi) hamda madhiyasi davlat ramzlari majmuini ifodalaydi.Davlat ramzlari o'zlarida chuqur siyosiy va ijtimoiy-g'oyaviy mazmunni ifoda etadi. Davlat ramzlari (bayroq, gerb)da tasvirlangan ranglar, tasvirlar muayyan xalq, millat o'tmishi, qadim an'analari, xalqning turmush tarzi, orzu-umidlari, maqsadi, hayotiy intilishlarini ifoda etishga xizmat qiladi. Davlat madhiyasida esa xalq, millat, davlat va jamiyatning yagona maqsadi, birligi g'oyalari tarannum etiladi.Davlat ramzlari davlatning mavjudligini ko'rsatuvchi belgilardir.

Davlat ramzlari — muayyan bir davlatning milliy suverenitetini ifodalaydigan, tarixan tarkib topgan alohida, eng muhim belgilari. Ular bevosita xalq, millat hayoti, an'analari, ruhiyati, folklori, tarixi bilan chambarchas bog'liqdir. Davlat ramzlari

mustaqil davlatning muhim tashqi belgilarini o'zida mujassamlantiradi. Davlat ramzlarida xalqning azaliy orzusi, ezgu niyatlari, bugungi hayot mazmuni aks etadi. Davlat ramzlari konstitutsiya yoki maxsus qonun bilan belgilab qo'yiladi. Davlat bayrog'i, davlat gerbi, davlat madhiyasi, davlat ranglari, davlat boshlig'ining shtandarti (bayrog'i), davlat muxri, davlat shiori asosiy Davlat ramzlari hisoblanadi. "O'zbekiston Respublikasi" nomi, O'zbekiston Respublikasi Konstitutsiyasi, o'zbek tili, O'zbekistonning o'z bayrog'i, gerbi, madhiyasi, poytaxti (Toshkent shahri), O'zbekistonning davlat mukofotlari va unvonlari, milliy valyutasi(so'm), umumxalq bayramlari mustaqil o'zbek davlatining yorqin timsollaridir.

O'zbekiston Respublikasida davlat mustaqilligining e'lon qilinishi ijtimoiy-siyosiy mustaqillikni ifoda etuvchi ramzlarni yaratishni taqozo etdi. 1992 yil 10 dekabrda O'zRning davlat madhiyasi qabul qilindi. O'zbekiston Xalq shoiri Abdulla Oripov va taniqli bastakor Mutal Burxonov O'zR davlat madhiyasining mualliflaridir. 1991 yil 18 noyabrda O'zbekiston Respublikasining bayrog'i, 1991 yil 2 iyulda esa O'zbekiston Respublikasining gerbi (tamg'asi) qabul qilindi. Ta'lim muassasalarida fuqarolik tarbiyasini tashkil etishda o'quvchilarga davlat ramzlariga oid ma'lumotlarni berish, ularning ongiga davlat ramzlarining xalq, millat or-nomusi, sha'ni, qadr-qimmatining timsoli ekanligi to'g'risidagi g'oyalarni singdirish zarur. Mustaqil O'zbekiston Respublikasining bayrog'ida oq, ko'k, yashil va qizil ranglar o'z ifodasini topgan bo'lib, ularning har biri muayyan ma'noni anglatishga xizmat qiladi. Oq rang qizil rang bilan hoshiyalangan. Respublika bayrog'ida yurt tarixi, o'zbek xalqining milliy ruhi va yurt tabiatining jamoli aks ettirilgan. Bayroqning chap tomoni yuqorida qismida yarim oy va o'n ikki yulduzning tasviri tushirilgan. Ko'k rang va yulduzlar tasviri tiniq, moviy osmon belgisidir. O'rtadagi oq rang esa yorug' kun va pokiza, oq ko'ngilli o'zbek xalqining tilagi, qizil hoshiyalar esa tomirlarda jo'sh urayotgan qon kabi tiriklik va hayot ramzidir. Yashil rang esa qadim-qadimdan tabiat belgisi, oy (yangi oy) ramzining berilishi mustaqillik sharoitida hayot kechirish xalqimiz uchun o'ziga xos yangi davr ekanligining ifodasidir. Yulduzlar sonining o'n ikkitaligi yil oylari, muchal hisobiga nisbatdir. Umuman, yulduzlar qadimdan oq abadiyat timsoli sifatida qadrlanib kelingan. XVIII asrdan boshlab esa, buyuk intilish hamda ulug' g'oyalarning ifodasi sifatida talqin etila boshlangan. Respublika milliy bayrog'ining huquqiy maqomi "O'zbekiston Respublikasining Davlat bayrog'i to'g'risida"gi Qonunda belgilab berilgan. Milliy bayroq va uning mohiyati to'g'risidagi ma'lumotlarni o'quvchilarga yetkazish sinf soatlarida, shuningdek, tarbiyaviy tadbirlarni o'tkazish chog'ida amalga oshiriladi. Bayroq davlat mustaqilligining belgisigina bo'lmay, u O'zbekiston Respublikasi nomini xalqaro maydonda ramziy ravishda ifoda etish uchun xizmat qiladi. Davlat bayrog'i Prezidentlik apparati, Respublika Oliy Majlisi va hukumati,

Qoraqalpog'iston Respublikasi Jo'qorig'i Kengeshi va hukumati, xalq deputatlari mahalliy Kengashlari, turli davlatlarda Respublika nomidan ish olib boruvchi O'zbekiston Respublikasining doimiy vakolatxonalari binolarida ko'tariladi. O'zbekiston Respublikasi fuqarolari, chet ellik mehmonlar Respublika bayrog'ini hurmat qilishlari shart. Davlat bayrog'iga nisbatan hurmatsizlik qonun yo'li bilan jazolanadi. O'zbekiston Respublikasining Davlat gerbida tog'lar, daryolar, bug'doy boshloqlari (chap tomonda), ochilgan g'o'za shohlarining (o'ng tomonda) gulchambar holiday tasviri aks ettirilgan. Gerb o'rtasida serquyosh yurt ramzi bo'lgan quyosh o'zining zarrin nurlarini sochib turibdi. Gerbning yuqoridagi qismida Respublika mustaqilligining ramzi sifatida sakkiz burchak tasvirlangan bo'lib, uning ichida yarim oy (yangi oy – yangi tuzum) va yulduzlar (abadiyat timsoli) joylashtirilgandir. Gerbning markazida baxt va erksevarlik ramzi bo'lgan kumush rangli Xumo qushi qanotlarini yozib turgan holda tasvirlangan. Xumo qushi insonga baxt keltiruvchi, uni turli ofatlardan himoya qiluvchi, mehribon jonzo sifatida o'zbek xalq og'zaki ijodida keng talqin etib kelingan. Gerbning pastki markaziy qismida Davlat bayrog'i ranglaridagi chambar lenta o'zagida «O'zbekiston» so'zi yozilgan. Gerbda ifoda etilgan sakkiz qirrali burchak – masammandir. Ushbu belgi ijtimoiy hayotning ma'lum bir g'oya, kuch birlashtiradi degan g'oyani anglatishga xizmat qiladi. Paxta va bug'doy boshloqlarining tasviri rizqu-ro'zning nishonasidir. Davlat gerbining huquqiy maqomi ham qonun bilan himoyalangan. Davlat gerbidan foydalanish huquqi maxsus davlat hokimiyati va boshqaruvi idoralariga berilgan bo'lib, ularga O'zbekiston Prezidenti devoni, O'zR Oliy Majlisi, davlat hokimiyati va boshqaruvning mahalliy idoralari, vazirliklar, davlat qo'mitalari, barcha toifadagi sudlar, prokuratura, diplomatik va konsullik vakolatxonalari kiradi. Davlat gerbining tasviri tushirilgan muhrlar, hujjatlarning blankalari va ulardan foydalanish, saqlash hamda yo'qotish tartibi Respublika Vazirlar Mahkamasining maxsus hujjati asosida tartibga solingan. Davlat gerbining tasviri, shuningdek, fuqarolik pasporti, korxonalar, tashkilot, muassasalarning ish qog'ozlari, muhrlarida o'z aksini topgan. Respublika fuqarosi shaxs sifatida o'z sha'ni, or-nomusini qanchalik muqaddas bilsa, fuqaro sifatida davlat ramzlarini shu qadar muqaddas bilishi, uni asrash, muhofaza qilish uchun o'zida mas'ullik tuyg'usini qaror toptirishi lozim. Fuqarolik tarbiyasini yo'lga qo'yish jarayonida davlat ramzlaridan noqonuniy hamda axloqsiz ravishda foydalanayotgan kimsalarga nisbatan murosasiz bo'lish lozimligini uqtirib borish maqsadga muvofiqdir. Fuqarolik tarbiyasining yo'nalishlaridan biri o'quvchilarga millat, xalq o'tmishini o'rgatish asosida milliy o'zlikni anglash hisssiga ega bo'lishlarini ta'minlash sanaladi. Milliy qadriyatlar g'oyalarini o'rganish asrlar davomida ardoqlanib kelgan an'ana, urf-odat, marosimlar millatni bu qadar jipslashganligi siridan voqif etadi. Fuqarolik tarbiyasi negizida xalq o'tmishi, tarixini o'rganish milliy qadriyatlar mohiyatini anglashga yo'naltirilgan faoliyatga

o'quvchilarni jalb etish ijtimoiy maqsadni amalga oshirishga yo'naltirilgan yo'l sanaladi. O'quvchilarda fuqarolik hissini qaror toptirish, ularni fidoiy, vatanparvar fuqaro sifatida tarbiyalash evaziga ta'minlanadi. Yosh avlodda fuqarolik hissi va e'tiqodini tarbiyalamay turib, ularda axloqiy, xulqiy odatlar va ko'nikmalarni shakllantirib bo'lmaydi. Fuqarolik tuyg'usini qaror toptirish murakkab jarayon. Bunda dastlab o'quvchilarga fuqarolikning mohiyati va me'yoriy qoidalar mazmuniga oid bilimlar beriladi. Avvalo, o'quvchiga fuqarolik odobi va madaniyati haqida tushunchalar beriladi, bu xildagi xatti-harakatlarga oid namunalar keltiriladi, so'ngra faoliyat uyushtiriladi. Badiiy va ilmiy adabiyotlar, matbuot yangiliklari, kinofilm, spektakl g'oyalari, turli suhbatlar mazmunini tushuntirish, targ'ib etib borish orqali o'quvchilar ongiga fuqarolik tushunchalari singdiriladi. Fuqarolik tuyg'usini bolalarda maktabgacha ta'lim yoshidan boshlab hosil qilish maqsadga muvofiqdir. Buning uchun "Respublika bayrog'ida nimalar aks ettirilgan?", Respublika gerbida nimalar tasvirlangan?", "Humo qushi tasviri qanday ma'noni anglatadi?", "Sen Davlat madhiyasini bilasanmi?" kabi mavzularda suhbatlashish muhimdir. O'quvchiga fuqaro sifatida o'z xulq-atvori mazmunini tahlil etish imkonini berish lozim. Ya'ni, "Bugun xalq farovonligi, Vatan taraqqiyoti uchun nima qila oldim?", "Zimmamdagi burchni qanday ado etdim?" tarzidagi savollarga javob topishga o'rgatish kerak. Yosh avlodga turli fanlar asoslarini chuqur o'zlashtirish ularning tafakkuri va dunyoqarashini boyitishga, shuningdek, fuqaro sifatida o'z majburiyatlarini to'laqonli anglashlari uchun imkoniyat yaratishini tushuntirib borish maqsadga muvofiqdir. Fidoiylilik, intiluvchanlik, tashabbuskorlik, tashkilotchilik, qat'iyat, matonat, uyushqoqlik kabi xislatlar o'quvchilarda fuqarolik tarbiyasini tashkil etishda tarbiyalanadi. Fuqarolik tarbiyasini tashkil etish uchun ma'lum shart-sharoitlarning mavjudligi taqozo etiladi. Bular: o'quv yurtida tashkil etilayotgan ta'lim-tarbiya jarayoni yuksak darajada uyushtirilishi kerak; fuqarolik tarbiyasini tashkil etish jarayonining muvaffaqiyati o'qituvchi va o'quvchilar jamoasining saviyasiga bog'liq; tarbiyaviy ishning rejali, uzluksiz, tizimli bo'lishiga erishish; oila, maktab va mahalla o'rtasida o'zaro hamkorlikning yuzaga kelishi fuqarolik tarbiyasining muvaffaqiyatini ta'minlaydi; o'quvchilarning axloqiy va huquqiy me'yorlar, umumiy tartibga qat'iy rioya etishga o'rgatish, zimmasidagi burchni to'laqonli ado etishlariga e'tiborni qaratish. Fuqarolik tarbiyasini tashkil etishda suhbat, munozara, ma'ruza, bahslardan foydalanish, mashq, test, anketa savollarga javoblar olish kutilgan natijani qo'lga kiritishga imkon beradi. Fuqarolik tarbiyasida uning natijasini hisobga olish muhim ahamiyatga ega. Bunda o'quvchining tarbiyalanganlik darajasi asos qilib olinadi. Fuqaro quyidagi sifatlarga ega bo'lishi lozim: fuqarolik burchini bajara olish (o'z Vatani, xalqi, otanasini oldidagi majburiyatni his eta olish) qobiliyatiga egalik; milliy g'urur va vatanparvarlik tuyg'usiga ega bo'lish; davlat Konstitutsiyasi, davlat hokimiyati organlari, mamlakat Prezidenti, davlat ramzlari (gerb, bayroq va madhiya)ga hurmatda

bo'lish; mamlakat taqdiri va istiqboli uchun javobgarlik, mas'ullik; ijtimoiy huquqiy va axloqiy me'yorlarga hurmat va itoatda bo'lish; mamlakat milliy boyliklarini asrash, ularni ko'paytirish haqida qayg'urish; davlat tili, milliy madaniyat va an'analarga sadoqat ko'rsatish; ijtimoiy faollik; demokratik tamoyillarga amal qilish; tabiatga nisbatan ehtiyotkorona, mas'uliyatli munosabatda bo'lish; fuqarolarning huquq va burchlarini hurmat qilish; huquqiy ong va fuqarolik madaniyatiga ega bo'lish; o'z faoliyati, xatti-harakatiga mas'uliyatli bo'lish; o'zga xalqlarga hurmat ko'rsatish va boshqalar.

O'zbekiston Respublikasi birinchi Prezidenti I.A.Karimov «O'zbekistonning o'z istiqlol va taraqqiyot yo'li» nomli asarida shunday yozadi: «O'zbekistonni yangilash va rivojlantirishning o'z yo'li to'rtta asosiy negizga asoslanadi. Bu negizlar:

- umuminsoniy qadriyatlarga sodiqlik;
- xalqimizning ma'naviy merosini mustahkamlash va rivojlantirish;
- insonning o'z imkoniyatlarini erkin namoyon qilishi;
- vatanparvarlik»'.

Fuqarolik tarbiyasining asoslaridan biri millat, xalq o'tmishini o'rganish orqali milliy o'zlikni anglash tuyg'usini qaror toptirish sanaladi. Shaxs ham, jamiyat ham o'tmishni o'rganish, uning har bir bosqichini tahlil qilish asosida kelgusi hayot rejasini ishlab chiqadi. O'tmish mutafakkirlarining qarashlari, boy ma'naviy meros g'oyalari bugungi avlod uchun dasturilamal bo'lishi lozim. Allomalar, xalq qahramonlari hayotini o'rganish, millat va shaxsga inson sifatida kim ekanligini anglab yetishga yordam beradi. Fuqarolik tuyg'usini qaror toptirish murakkab jarayon. Bunda dastlab o'quvchilarga fuqarolikning mohiyati va me'yoriy qoidalar mazmuniga oid bilimlar beriladi. Avvalo, o'quvchiga fuqarolik odobi va madaniyati haqida tushunchalar beriladi, bu xildagi xatti-harakatlarga oid namunalar keltiriladi, so'ngra faoliyat uyushtiriladi. Ana shu asosida ularda fuqarolik tushunchasi shakllanadi va fuqarolik xulqiy odatlari hosil qilinadi. Fuqarolik tarbiyasini tashkil etish uchun ma'lum shart-sharoitlarning mavjudligi taqozo etiladi. Bular:

- 1) O'quv yurtida tashkil etilayotgan ta'lim-tarbiya jarayoni yuksak darajada uyushtirilishi kerak;
- 2) Fuqarolik tarbiyasini tashkil etish jarayonining muvaffaqiyati o'qituvchi va o'quvchilar jamoasining saviyasiga bog'liq
- 3) Tarbiyaviy ishning rejali, uzluksiz, tizimli bo'lishiga erishish;

4) Oila, maktab va mahalla o'rtasida o'zaro hamkorlikning yuzaga kelishi fuqarolik tarbiyasining muvaffaqiyatini ta'minlaydi

5) O'quvchilarning axloqiy va huquqiy me'yorlar, umumiy tartibga qat'iy rioya etishga o'rgatish, zimmasidagi burchni to'laqonli ado etishlariga e'tiborni qaratish.

Fuqarolik tarbiyasida uning natijasini hisobga olish muhim ahamiyatga ega. Bunda o'quvchining tarbiyalanganlik darajasi asos qilib olinadi. Ushbu maqsadda diagnostik (tashhis qo'yish), statistik va qiyosiy tahlilni olib borish lozim

Foydalanilgan adabiyotlar:

1. O'zbekiston Respublikasining Konstitutsiyasi. – Toshkent, O'zbekiston, 1992.
2. Pedagogika. O'quv qo'llanmasi. Munavvarov A tahriri ostida. – Toshkent, O'qituvchi, 1996.
3. Mahkamov U. O'quvchilarning axloqiy madaniyatini shakllantirish muammolari. – Toshkent: O'zbekiston, 1993.
4. Mahkamov U. O'quvchilarning axloqiy madaniyatini shakllantirish muammolari. – Toshkent: O'zbekiston, 1993.
5. Ziyonet.uz

**PAXTA TOZALASH ZAVODI USKUNAMARIDAN BIR HAPIDA
MASALAR 2SB-10 QURITISH BARABANI**

Shermatova Rayhonoy Jumaboy qizi

ANNOTATSIYA

Paxta xomashyosini quritish va tozalash bir vaqtning o'zida amalga oshiriladigan yangi birlik ishlab chiqildi. Yangi blokda konvektiv quritish usulining samaradorligi qurituvchi agentning qarshi oqimida paxta xomashyosining harakatlanish tezligini oshirish orqali oshiriladi.

Kalit so'zlar: Xom paxta, namlik, quritish, harorat, quritish barabani, paxtani quritish va tozalash, mayda begona o'tlar.

KIRISH

Paxta xom ashyosini uni qayta ishlashning uzluksiz jarayonining boshida quritish, paxta xom ashyosining namligini texnologik reglamentda tavsiya etilgan qiymatlarga kamaytirishga qaratilgan bo'lib, unga erishish natijasida keyingi tozalash uskunalarning ishonchli va samarali ishlashi ta'minlanadi. . Shuning uchun paxta xomashyosini quritish texnologik jarayonning asosiy va zarur operatsiyalaridan biridir. Paxta materiallarni quritishning ko'plab ma'lum usullari mavjud. Xom paxtani quritish uchun hozirgi vaqtda asosan konvektiv usul qo'llaniladi, bunda xom paxta tabiiy gaz yoki boshqa yoqilg'ining issiqlik generatorida atmosfera havosi yoki uning aralashmasi yonish mahsulotlari bilan isitiladi. Konvektiv usul ham paxta xomashyosining mahalliy, ham chet eldan qurituvchilarida qo'llaniladi. [1]

Hozirgi vaqtda paxta zavodlarida qo'llanilayotgan 2SB-10 tipidagi baraban quritgichlari jiddiy kamchiliklarga ega. To'g'ridan-to'g'ri paxta xomashyosini quritish uchun quritish vositasining issiqlik sarfi atigi 35-40% ni tashkil qiladi, qolgan issiqlik asosan quritgichni isitish uchun va sarflangan quritish vositasi bilan atmosferaga chiqarilib, atrof muhitni ifloslantiradi. Bunday holda, ifloslanish va namlik tufayli quritish vositasining qayta aylanishi deyarli mumkin emas.

2SB-10 quritgichlarida eng katta issiqlik yo'qotilishi 40-45% sarflangan quritish agenti bilan sodir bo'ladi. Ushbu yo'qotishlarni kamaytirish uchun sarflangan quritish vositasini shamollatgich orqali gaz kanaliga pompalamoq orqali qayta aylantirishga bir necha bor urinishlar qilindi, bu esa paxtani quritish va tozalashning texnologik parametrlarining yomonlashishiga olib keldi. Buning sababi shundaki, quritilgan quritgich tarkibida paxta xom ashyosidan chiqarilgan namlik, mayda qoldiqlar, chang va bo'shashgan tolalar mavjud. Ishlatilgan quritish vositasini oldindan tozalashga urinish ham muvaffaqiyatsiz tugadi. Barabanli kurutgichlarda quritish vaqtida 5-8 minutni tashkil qiladi, buning natijasida nafaqat tolalar, balki urug'lar ham quritiladi,

bu quritgich paxtani qayta ishlashning uzluksiz jarayoniga kiritilganda maqsadga muvofiq emas. Barabanlarda bir vaqtning o'zida 1,5 tonnagacha paxta xom ashyosi bor, bu esa yong'inlarni yo'q qilishni murakkablashtiradi. Ushbu quritgichlar axloqiy va jismoniy jihatdan eskirgan. Hozirda Qo'shma Shtatlarda xom paxtani oldindan yumshatish, so'ngra uni ketma-ket ikki marta takrorlanadigan va navbatma-navbat quritadigan quritgichlarda va paxta xomashyosi guruhlarini mayda va qo'pol axlatdan tozalashni o'z ichiga olgan texnologiya muvaffaqiyatli qo'llanilmoqda. Ushbu texnologiya quritish va tozalashni o'zaro kuchaytiradi, chunki yumshatilgan va tozalangan paxta yanada samarali quritiladi va qizdirilgan paxta esa samaraliroq tozalanadi. Paxta xomashyosini qurituvchilarga quyidagi asosiy talablar qo'yiladi: I, II va III navlarning 1 va 2 sinfdagi namligini 15% gacha bo'lgan paxtani quritganda, ular 10 t gacha bo'lgan quvvat bilan ishonchli ishlashni ta'minlashlari kerak. K/ soat va quritish agenti sarfida $5,6 \text{ m}^3 / \text{sek}$ va uning harorati $130-150^\circ \text{S}$ bo'lganida namlikning ekstraksiyasi 3-5% ni tashkil qiladi .[2,3,4]

TADQIQOT NATIJALARI

Diagrammada ko'rsatilgandek (1-rasm), quritish vositasini quritish kamerasiga quyish uchun jihozning korpusida teshiklari 17 bo'lgan to'rtta gorizontali ichi bo'sh tovoqlar 16 o'rnatilgan. Har bir ichi bo'sh patnisda quritish vositasini etkazib berish va olib tashlash uchun teshiklari mavjud bo'lib, ular korpusning yon tomonidagi teshiklar bilan birlashtirilgan. Jihoz korpusiga val 2 o'rnatildi, uning ustiga SS-15A ajratgich o'rnatildi 1. Besleme valiklari 3 ostida, to'rtta gevsetici barabanlar davomida gorizontali qatorning 4 tagida teshiklari bo'lgan 5 o'rnatilgan va ular orasida 6 va 7-gachasi moyil va biriktirilgan laganlar mavjud. Bundan tashqari, blok tanasida birinchi beshta baraban

13 ostida beshta teshikli to'r 14 bilan qiya qatorning beshta barabanlari 13 mavjud. paxta xomashyosi va oxirgi baraban 13 ostida tushirish teshigi (15) hosil bo'ladi. 5-teshikli to'rlar va 6, 7-tovoqlar ostida ikkita uzunlamasına o't pog'onasi 8 bor, ularning oluklari ko'ndalang truba yonida joylashgan. 10-gachasi burg'ilash moslamasi, uning ustiga korpusning yon qismida aspiratsiya quvurini ulash uchun 11-gachasi teshik ochilgan. Shakldan ko'rinib turibdiki. 2, IICH-1.9 1 issiqlik generatoridan DN-11.2 4 tutun chiqindisiga quritish vositasini etkazib berish 3-eshik bilan jihozlangan quvur liniyasi 2 orqali amalga oshiriladi. Quritish agentining qayta aylanishi tizimiga chiqadigan quvur liniyasi 5 kiradi. korpus yonidagi teshiklardan to'rtta ichi bo'sh traylarga (7) bog'langan to'rtta tarmoqli truboprovodli 6 va 4-gachasi truba, 11-gachasi eshik bilan jihozlangan, ichi bo'sh tovoqlar 7-ni quvur liniyasi 2 bilan tarmoq orqali bog'laydigan quvurlar 9.

Ishlatilgan quritish vositasini va quritgich korpusining aspiratsiyasini olib tashlash tizimiga eshik 14 bilan jihozlangan va ventilyatorning 15 assimilyatsiya

teshigiga ulangan, blok 8 ning korpusidagi teshikka ulangan quvur liniyasi 13 kiradi. shundan 17 tsiklon bilan quvur liniyasi 16 orqali bog'langan.[5]

Quritish va tozalash moslamasining ishi quyidagicha amalga oshiriladi (1-rasm). 3-gachasi valiklarni oziqlantirish orqali 2-kondan olingan paxta xomashyosi paxtasi bo'ylab birinchi yumshatuvchi barabanga 4 beriladi, u bo'shshadi va uni teshikli mash 5 bo'ylab tashiydi va keyin uni 6-laganda yo'nalishi bo'yicha birinchi pog'onaga chiqaradi. yo'l bo'ylab 19-kamera, undan keyin paxta oqimi - xom ashyo yuqoriga qarab harakatlanadi, ikkinchi barabanning ustiga tushadi 4. Shundan so'ng yuqorida tavsiflangan jarayon takrorlanadi.

Oxirgi, to'rtinchi barabandan boshlab, paxta xom paxta bo'ylab quyi birinchi baraban 13 ga tushadi, so'ngra paxta xomashyosini perforatsiyalangan to'rlar bo'ylab tashiydigan moyil qatorning boshqa barcha barabanlari 13 ga, so'ngra oxirgi barabandan.

Teshikli to'r mavjud bo'lmagan moyil qatorning 13-qismi, paxta xom ashyosini tushirish teshigi orqali 15-gachasi tushirish teshigi orqali tushiradi. Gorizental qatorning 5-gachasi teshilgan mash orqali chiqarilgan begona moddalar shnurlarga 8-bunkerlarga joylashtiriladi. 9, ularni xoch burg'usiga 10 tushiradi va teshikli to'rlar orqali 14 ajratilgan begona moddalar e'gimli truba 12 bo'ylab darhol ko'ndalang shnurga 10 tushadi, bu esa ularni tanadan tushiradi.

Quritish vositasi issiqlik generatoridan etkazib berilganda, uning hajmining taxminan 50% bo'shliq lagalar 16 orqali va ularning teshikli teshiklari 17 orqali kameraga, ya'ni blok tanasiga, so'ngra 5 va 14 teshikli panjaralar u 9 va 10 chiqarish shnurlari chiqindilari bilan zonaga quyiladi, undan 11 ochilish yo'li bilan so'riladi.

Qurilma konvektiv va kontaktli quritishni hamda infraqizil nurlari bilan quritishni amalga oshiradi. Qurilmaning ishlashi davomida uning barcha ishchi organlari, tarkibiy qismlari va ichki yuzalari issiqlik generatorida hosil bo'lgan quritish vositasi bilan isitiladi va tutun chiqindisi tomonidan ichi bo'sh tovoqlar orqali jihoz kamerasiga uriladi va ichi bo'sh tovoqlar ham bo'ladi. ularga o'rnatilgan quvurli elektr isitgichlar (TEN) tomonidan qo'shimcha ravishda isitiladi, teshikli panjaralar bo'ylab, devorlar bo'ylab va moyil tovoqlar bo'ylab harakatlanayotganda, paxta xom ashyosi isitiladi, ya'ni kontaktli quritishdan o'tadi. Barabanlarning ta'sirida to'xtatilgan harakat paytida va jihoz tomiga uchayotganda paxta xomashyosi qurituvchi vosita bilan puflanadi, ya'ni konvektiv quritishga uchraydi.[2,3,4]

XULOSA

Shunday qilib, bo'linmada paxta xom ashyosi bir vaqtning o'zida aloqa va konvektiv quritish usullariga o'tkaziladi, bu uning umumiy samaradorligini oshiradi va ushbu quritish usullari ta'sirida paxta xomashyosining nisbatan qisqa yashash muddatini qoplaydi.

REFERENCES

- 1) Бородин П.Н. Изучение и испытания комплекса технологического оборудования производства КНР АО Paxtasanoat ilmiy markazi, Ташкент, 2011. 85с.
- 2) Tojiev, R J. (2019) "DRYING GLASS FEED STOCK IN DRUM DRIER FOR MANUFACTURING GLASS PRODUCTS," Scientific-technical journal: Vol. 22 : Iss.
- 3) Article 21. Available at: <https://uzjournals.edu.uz/ferpi/vol22/iss3/21>
- 4) Абдукодиров Н., Окйулов К. [УЛУЧШЕНИЕ ДИЗАЙНА БАРАБАНА](#)

MATEMATIKA FANINI O'QITISHDA INNOVATSION METODLARNING AHAMIYATI

Islomova Gulmira Ilxomovna

Samarqand viloyati, Samarqand tuman 10- IDUM

Matematika fani o'qituvchisi

Annotatsiya

Ushbu maqolada matematika fanini o'rganadigan obyekt materiyadagi narsalarning fazoviy shakllari va ular orasidagi miqdoriy munosabatlardan iboratligi, matematikadagi izlanishning ilmiy metodlari bir vaqtning o'zida matematikani o'qitishdagi ilmiy izlanish metodlari vazifasini ham bajarishi korsatilgan.

Kalit so'zlar: figuralar, metod, taqqoslash, analiz, sintez, qism, simmetrik.

KIRISH

Metod so'zi grekcha so'z bo'lib, «yo'l ko'rsatish» demakdir. «Ta'lim metodi» tushunchasi esa hozirgi zamon metodika va didaktika fanlaridagi asosiy tushunchalardan biridir, ammo bu tushuncha yaqin vaqtlarga qadar har xilmetodik adabiyotlarda turli mazmunda qo'llanib kelinar edi. XIX asrga qadar bo'lgan metodik adabiyotlarda «metod» tushunchasi matematika kursining asosiy mazmunini bayon qiluvchi mavzuning tavsifi sifatida ishlatiladi. Masalan, «Sonlarni o'rganish metodi», «Geometrik figuralarni o'rganish metodi» va hokazo.

ADABIYOTLAR TAHLILI VA METODOLOGIYA

Taqqoslash metodi

O'rganilayotgan matematik obyektidagi narsalarning o'xshash va farqli tomonlarini aniqlovchi metod taqqoslash metodi deyiladi. Taqqoslash metodi ham ilmiy izlanish metodlaridan biridir. Taqqoslash metodini matematika darslarida o'rganilayotgan mavzu materiallariga tatbiq qilishda quyidagi prinsiplarga amal qilinadi:

- 1) taqqoslanayotgan matematik tushunchalar bir jinsli bo'lishi kerak;
- 2) taqqoslash o'rganilayotgan matematik obyektidagi narsalarning asosiy xossalriga nisbatan bo'lishi kerak.

Matematika o'qitishdagi ilmiy izlanish metodlari

Ma'lumki, matematika fanini o'rganadigan obyekt materiyadagi narsalarning fazoviy shakllari va ular orasidagi miqdoriy munosabatlardan iboratdir. Ana shu shakllar orasidagi miqdoriy munosabatlarni aniqlash jarayonida matematiklar izlanishning ilmiy metodlaridan vosita sifatida foydalanadilar. Matematikadagi

izlanishning ilmiy metodlari bir vaqtning o'zida matematikani o'qitishdagi ilmiy izlanish metodlari vazifasini ham bajaradi. O'qitishdagi ilmiy izlanish metodlari quyidagilardan iboratdir.

1 Tajriba va kuzatish. 2. Taqqoslash. 3. Analiz va sintez. 4. Umumlashtirish. 5. Abstraksiyalash. 6. Aniqlashtirish. 7. Klassifikatsiyalash.

Tajriba va kuzatish metodi

Ta'rif. Matematik obyektidagi narsalarning xossalari va ularning o'zaro munosabatlarini belgilovchi metod kuzatish deyiladi.

Misol. o'quvchilarga bir necha figurani ko'rsatib, bu figuralar ichidan o'q simmetriyasiga ega bo'lgan geometrik figuralarni ajrating deb buyursak, o'quvchilar barcha figuralarni ko'rib chiqib quyidagicha xulosaga kelishlari mumkin. Figuralar ichida o'zidan biror o'qqa nisbatan ikki qismga ajragan figuralar bo'lsa hamda ularni ana shu o'q bo'yicha buklaganda qismlar ustma-ust tushsa, bunday figuralar simmetrik figuralar bo'ladi. Ammo boshqa figuralarda o'zlarini teng ikkiga bo'luvchi to'g'ri chiziqlar bo'lmasligi mumkin. U holda bunday figuralar nosimmetrik figuralar bo'ladi. Biz figuralardagi bunday xossa va ular orasidagi munosabatlarni kuzatish orqali figuralarni simmetrik va nosimmetrik figuralarga ajratildi.

Ta'rif. Matematik obyektidagi narsalarning xossalari va ular orasidagi miqdoriy munosabatlarni sun'iy ravishda bo'lak (qism)larga ajratish yoki ularni birlashtirish tajriba metodi deyiladi.

Analiz va sintez metodi

Ta'rif. Noma'lumlardan ma'lumlarga tomon izlash metodi analiz deyiladi. Analiz metodi orqali fikrlashda o'quvchi quyidagi savolga javob berishi kerak: «Izlanayotgan noma'lumni topish uchun nimalarni bilish kerak?» Analiz metodini psixologlar bunday fikrlaydilar: «butunlardan bo'laklarga tomon izlash metodi analiz deyiladi»

Matematika o'qitishning amaliy maqsadi o'z oldiga quyidagi vazifalarni qo'yadi:

a) Matematika kursida olingan nazariy bilimlarni kundalik hayotda uchraydigan elementar masalalarni yechishga tadbiriq qila olishga o'rgatish. Bundan asosan o'quvchilarda nazariy bilimlarni amaliyotga bog'lay olish imkoniyatlarini tarkib toptirish, ularda turli sonlar va matematik ifodalar ustida amallar bajarish malakalarini shakllantirish va ularni mustahkamlash uchun maxsus tuzilgan amaliy masalalarni hal qilishga o'rgatiladi.

b) Matematikani o'qitishda texnik vosita va ko'rgazmali qurollardan foydalanish malakalarini shakllantirish. Bunda o'quvchilarning matematika darslarida texnika vositalaridan, matematik ko'rgazmali qurollar, jadvallar va hisoblash vositalaridan foydalana olish malakalari tarkib toptiriladi.

v) O'quvchilarni mustaqil ravishda matematik bilimlarni egallashga o'rgatish. Bunda asosan o'quvchilarni o'quv darsliklaridan va ilmiy-ommaviy matematik kitoblardan mustaqil o'qib o'rganish malakalarini shakllantirishdan iboratdir.

Bizga ma'lumki, matematika o'qitish metodikasi fani pedagogika fanining ma'lum bir bo'limi bo'lib, u matematika fanini o'qitish qoidalarini o'rganish bilan shug'ullanadi. Matematika o'qitish metodikasi matematika fanini o'qitish qonuniyatlarini o'rganish jarayonida pedagogika, mantiq, psixologiya, matematika, lingvistika va falsafa fanlari bilan uzviy aloqada bo'ladi. Boshqacha aytganda, maktabda matematika o'qitish muammolari mantiq, psixologiya, pedagogika, matematika va falsafa fanlari bilan uzviy bog'liqda hal qilinadi. Matematika o'qitish metodikasining metodologik asosi bilish nazariyasiga asoslangandir. Matematika metodikasi fani matematik ta'limning maqsadi, mazmuni, formasi, uslubi va uning vositalarini dars jarayoniga tadbqiqiy qonuniyatlarini o'rganib keladi. Matematika fani fizika, chimachilik, kimyo va astronomiya fanlari bilan ham uzviy aloqada bo'ladi. Matematika fanining boshqa fanlar bilan uzviy aloqasi quyidagi ikki yo'l bilan amalga oshiriladi:

1) Matematika tizimining butunligini buzmagun holda o'qitishni fanlarning dasturlarini moslashtirish.

2) Boshqa fanlarda matematika qonunlarini, formulalarini teoremlarni o'rganish bilan bog'liq bo'lgan materiallardan matematika kursida foydalanish. Hozirgi vaqtda matematika dasturini boshqa fanlar bilan moslashtirish masalasi ancha muvaffaqiyatli hal qilingan. Matematika darslarida boshqa fanlardan foydalanish masalasini dasturda aniq ko'rsatish qiyin, buni o'qituvchining o'zi amalga oshiradi, ya'ni o'quv materialini rejalashtirishda va darsga tayyorlanish vaqtida e'tiborga olishi kerak. Masalan, tenglamalarni o'rganish davrida fizik miqdorlar orasidagi bog'lanishlarni aks ettiradigan tenglamalarni, ya'ni issiqlik balansini tenglamasi, issiqlikdan chiziqli kengayish tenglamasi va shunga o'xshash tenglamalarni ham yechtirishi mumkin. Har bir fanda bo'lgani kabi matematika fanida ham ta'riflanadigan va ta'riflanmaydigan tushunchalar mavjud.

XULOSA

Maktab matematika kursida, shartli ravishda, ta'riflanmaydigan eng sodda tushunchalar qabul qilinadi. Jumladan, arifmetika kursida son tushunchasi va qo'shish amali, geometriya kursida esa tekislik, nuqta, masofa va to'g'ri chiziq tushunchalari ta'riflanmaydigan tushunchalardir. Bu tushunchalar yordamida boshqa matematik tushunchalar ta'riflanadi. Ta'rif degan so'zning ma'nosi shundan iboratki, bunda qaralayotgan tushunchalarni boshqalaridan farqlashga, fanga kiritilgan yangi termin mazmunini oydinlashtirishga imkon beruvchi mantiqiy usul tushuniladi. Tushunchaning ta'rifi ta'riflanuvchi tushuncha bilan ta'riflovchi tushunchalar orasidagi munosabatdan hosil bo'ladi.

REFERENCES

1. Klarin M.V. «Innovatsionnie modeli obucheniya v zarubejnix pedagogicheskix poiskax», M., «Prosveshenie», 1994.
2. Kolyagin Yu.N. va boshqalar Metodika prepodavaniya matematiki v sredney shkole. Obhaya metodika., M., «Prosveshenie», 1988.
3. Alixonov S. «Matematika o‘qitish metodikasi». T., «O‘qituvchi» 1992 yil.
4. Alixonov S. « Matematika o‘qitish metodikasi » Qayta ishlangan II nashri. T., «O‘qituvchi» 1997 yil.

**BIOLOGIYA DARSLARIDA UZLUKSIZ TA'LIM HAMDA ILG'OR TA'LIM
METODLARIDAN SAMARALI FOYDALANISH**

Samadova Shaxzoda Ahtamjonovna

Samarqand viloyati Samarqand tuman 10-IDUM

Biologiya fani o'qituvchisi

Annotatsiya: Respublikamizdagi ijtimoiy-iqtisodiy, ma'naviy-ma'rifiy o'zgarishlar biologik ta'lim jarayonida ilmiylik, ta'lim va tarbiyaning uzviyligi sistemalilik, fundamentallik, izchillik, ko'rgazmalilik, onglilik, mustaqillik, ijtimoiy-iqtisodiy rivojlanishning metodologik prinsipi, nazariyani amaliyot bilan bog'lash, samaradorlik, tushunarlik, individual va guruhli yondashishni uyg'unlashtirish, zarurligini ko'rsatdi.

Kalit so'zlar: suhbat metodi, hikoya metodi, ma'ruza metodi, ko'rgazmali metodlar

KIRISH

O'zbekiston Respublikasida uzluksiz ta'lim tizimining joriy etilishi, uzluksiz ta'lim tizimi turlari o'rtasida uzviylik va izchillikni amalga oshirish, yangi taxrirdagi biologiya o'quv dasturi va davlat ta'lim standartlari, o'quvchilarning o'zlashtirgan bilim va ko'nikmalarini nazorat qilishning reyting tizimini amaliyotga joriy etilishi bo'lajak biologiya biologiya o'qituvchilarining ilmiy-metodik tayyorgarligini tarkib topdirish va mazkur tayyorgarlik darajasini orttirishni talab etmoqda. Mamlakatimizda kimyo va biologiya fanlarini rivojlantirish, ushbu yo'nalishlarda ta'lim sifati va ilm-fan natijadorligini oshirish "Ilm, ma'rifat va raqamli iqtisodiyot yili" Davlat dasturining ustuvor vazifalari qatorida belgilangan.

Zero, o'g'il-qizlarimizni kimyo va biologiya fanlari bo'yicha chuqur o'qitish hududlarda yangi-yangi ishlab chiqarish korxonalarini barpo etish, yuqori qo'shilgan qiymat yaratadigan farmatsevtika, neft, gaz, kimyo, tog'-kon, oziq-ovqat sanoati tarmoqlarini jadal rivojlantirishga turtki beradi hamda pirovardida xalqimiz turmush sharoiti va daromadlarini oshirishga puxta zamin hozirlaydi. Shu bilan birga, umumta'lim maktablaridagi kimyo va biologiya fanlarini o'qitish sifati bugungi davr talablariga javob bermasligini, o'qitish metodologiyasi va laboratoriyalar ma'nan eskirganligini, o'qituvchilarning mehnatini munosib rag'batlantirish mexanizmlari joriy qilinmaganligini alohida qayd etish zarur. Biologiya o'qituvchilarining ilmiy-metodik tayyorgarligini shakllantirish va mazkur tayyorgarlik darajasini orttirish maqsadida quyidagilar istiqbol vazifalar etib belgilandi:

1.Uzluksiz ta'lim tizimining umumiy o'rta ta'lim turida:

“Maktab va boshlang`ich professional ta`limini rivojlantirish Davlat umummilliy dasturi” asosida biologiyadan yangi modernizatsiyalashtirilgan DTS va yangi taxrirdagi o`qub dasturini amaliyotga qo`llash;

*biologiyadan o`quvchilarning o`zlashtirgan bilim va ko`nikmalarini nazorat qilish va baholash reyting tizimining metodik ta`minotini ishlab chiqish;

*biologiya darsliklarining yangi avlodi va o`quvchilarning mustaqil ish daftarini yaratish;

Biologiya fanining kasb-hunar maktablarida oqitish metodikasi maqsad va vazifalari.

Biologiya oquv fanining asosiy vazifasi o`quvchilarga biologik o`quv fanlar bo`yicha chuqur atroflicha bilim berish, ularning har tomonlama rivojlangan shaxs sifatida kamol topishga ko`mak beruvchi o`quv fanlar mazmunini, o`qitish shakllari, vositalari va metodlarini ishlab chiqishdan iborat.

Biologiya o`qitish metodikasi .Har qanday fan insonning tadqiqot faoliyati bilan aloqador bo`lib, u narsa va xodisalar to`g`risida bilimlar to`plashga yo`nalgan, hamda tadqiqot qilinayotgan narsa xodisalar to`g`risida to`liq va chuqur bilim olishga qaratilgan. Fanning asosiy funksiyasi tadqiqot hisoblanadi. Biologiya o`qitish metodikasi fan sifatida mazkur fan bilan bog`liq o`quvchilarning bilim olish, tarbiyalanish va rivojlanishini nazariy va amaliy jihatidan tadqiq qilishni maqsad qilib qo`yadi. Fanning asosiy belgisi bo`lib, maqsadning aniqligi, o`rganish predmeti, bilimlarni bilish usullari va shakllari hisoblanadi. Shu bilan birga fanning rivojlanish tarixi, uning boyishiga sababchi bo`lgan kashfiyotlarni bilish ham muhim sanaladi. Biologiya o`qitish metodikasi pedagogik fanlar tarkibiga kiradi. Shu sababli uning oldida turgan maqsad va vazifalar ham umumpedagogik maqsad va vazifalardan kelib chiqadi. Biologiya o`qitish metodikasi barcha o`quv fanlarga taaluqli bo`lgan pedagogik qoidalarni, biologik o`quv materialini tadbiiq yetishga yo`nalgan. Shu bilan bir qatorda biologiya o`qitish metodikasi tabiiy, ilmiy, biologik, psixologik, pedagogik bilimlarni o`zida mujassamlashtiradi. Biologiya o`qitish metodikasi biologiya o`quv fanining o`qitish maqsadini, mazmunini, biologik bilimlarning tanlash prinsipini belgilab beradi. Biologiya o`qitishning hozirgi davrda samarali bo`lishi o`quvchilarga o`quv, mehnat va jamoat faoliyatlarida qatnashishi uchun zarur bo`lgan biologik bilimlar, ko`nikmalar, malakalarni egallaganliklari bilan belgilanadi. Ular yesa o`z navbatida o`quvchilarning tarbiyalanganlik natijasida, dunyoqarashi, e`tiqodi, tabiat, jamiyat va shaxsga bo`lgan munosabatida namoyon bo`ladi. O`quvchilarning rivojlanish darajasi, qobiliyati, jismoniy va aqliy jihatdan takomillashtirishga bo`lgan ehtiyoji bilan ifodalanadi.

Fan sifatida biologiya o`qitish metodikasining vazifalari quyidagilardan iborat:

1.O'quvchilarning o'qitish va tarbiyalash, kamolga yetkazishda o'quv fanining o'rnini aniqlash;

2.Kasb- hunar o'quv dasturlari va darsliklarni takomillashtirish bo'yicha tavsiyalar ishlab chiqish va uni amaliyotiga tadbiq yetish;

3.O'quvchilarning kasbga mos ravishda o'quv fanlarining mazmuni, undagi mavzularning o'rganish izchilligini belgilash;

4.Biologik o'quv fanlarining o'ziga xos tomonlarini e'tiborga olgan holda, o'qitish usullarini, tashkiliy shakllarini ishlab chiqish;

5.O'qitish jarayonida qo'llash uchun zarur jihozlarni aniqlash.

6. Biologiya xonasi tirik burchak, tajriba yer maydoning tashkil yetish, tabiiy, tasviriy, audio, video vositalarni belgilash.

7. Biologiya o'qitish metodikasining ob'yekti bo'lib, mazkur o'quv fani bilan aloqador bo'lgan o'quv tarbiyaviy jarayon hisoblanadi,

8.Biologiya o'qitish metodikasining predmeti bo'lib biologik bilimlarning maqsadi, mazmuni, o'qitish usullari, shakllari, o'quvchilarning tarbiyasi va rivojlanishidir.

Hozirgi davrga kelib, biologiya o'qitish metodikasida o'tkazilgan pedagogik tajribalar natijasida «Biologik tushunchalarni rivojlantirishi», «Biologiyada o'qitish shakllarining sistemasi», «Biologiyada o'qitish metodlari», «Biologiyada ekologik tushunchalarni rivojlantirish», «Biologiya o'qitishning moddiy bazaviy sistemasi», «Pedagogika Oliy o'quv yurtlari talaba biologlarning maktabdagi ishga metodik tayyorlash sistemasi» kabi nazariyalar ishlab chiqilgan va amaliyotga tadbiq yetilgan.

Ta'lim mazmunining tarkibiy qismlari va ularni o'quvchilar tomonidan o'zlashtirilishi o'qitish vositalarini to'g'ri tanlash va o'z o'rnida samarali foydalanishni talab etadi. Biologiya darslarida o'rganilayotgan mavzuning mazmunidan kelib chiqqan holda ularni yoritish imkonini beradigan tabiiy, tasviriy ko'rgazmalar, ekran vositalari, o'quv jihozlari, multimedialar, elektron versiyalar va qo'llanmalardan foydalanish tavsiya etiladi. Darsning mazmuni va foydalaniladigan ko'rgazmali vositalar muayyan o'qitish metodlarini talab etadi. O'qituvchi o'qitish metodlarining turlarini, ularga mansub uslublarni, foydalanish yo'llarini yaxshi bilishi lozim. Shuni hisobga olgan holda quyida o'qitish metodlarining guruhlari haqida fikr yuritiladi. Og'zaki bayon metodlari guruhi o'z ichiga suhbat, hikoya, ma'ruza metodlarini oladi. quyida shu metodlarning tarkibiga kiruvchi metodik uslublar keltiriladi:

Suhbat metodi: suhbat savollarini ketma-ketlikda qo'yish, yordamchi va qo'shimcha savollarni o'z vaqtida berish, o'quvchilarni faollashtirish, o'quvchilar javobidagi xatolarni to'g'rilash, xulosa va umumlashtirishni tarkib toptirish uslubi

hikoya metodi o'quv materialini jonli, obyektlarga xos xususiyatlarni bayon qilish, axborotning ilmiyligi, izchilligi, tushunarligi, nutqning ravonligi va ifodaliligi uslubi.

Ma'ruza metodi: o'quv materialini mantiqiy ketma-ketlikda bayon qilish, muammolarni qo'yish, obyektlarni aniqlash, taqqoslash, xulosa chiqarish, umumlashtirish, o'quvchilarning diqqatini jalb qilish uslubi.

Ko'rgazmali metodlar guruhiga tabiiy va tirik obyektlar, tasviriy ko'rgazma, ekran vositalari, aKTning ko'rgazmali dasturlari, multimedialarni namoyish qilish metodlari kirib, muayyan holda quyidagi ko'rgazmali vositalarni namoyish qilish, illyustratsiya, demonstratsiya, o'quv kinofilmlari, videofilmlar, aKTning ta'limiy, modellashtirilgan dasturlari, elektron darsliklar, multimedialarni namoyish qilish, ko'rgazmaning did va estetik talablarga javob berishi, dars mazmunini yoritishi, ketma-ketlikda o'quvchilar faoliyatini tashkil etish uslublaridan tashkil topadi.

Amaliy metodlar guruhiga kuzatish, tajribani tashkil etish va o'tkazish, amaliy ishni bajarish metodlari kirib, ular mos holda, obyektlarni tanib olish va aniqlash, kuzatish va tajribalar o'tkazish, o'quvchilarga amaliy ishning borishini bayon qilish, amaliy ishlarni bajarish rejasini tuzish, amaliy ish topshiriqlarini bajarilishini nazorat qilish, topshiriqlarni bajarish natijalarini tahlil qilish, o'z-o'zini nazorat qilish, amaliy ish, kuzatish va tajribalarni yakunlash va rasmiylashtirish uslublaridan iborat bo'ladi.

Muammoli izlanish metodlari: muammoli vaziyatlarni yaratish, muammoli savollar zanjirini tuzish, muammoli topshiriqlar tuzish va tajribalar o'tkazish, muammoli vaziyatlarni hal etish yuzasidan o'quv farazlarini hosil qilish, o'quv farazlarini isbotlash, obyektlarni taqqoslash, mantiqiy mulohaza yuritish, o'quv-tadqiqot tajribalarini o'tkazish, o'quv xulosalari va umumlashmalarini ta'riflash uslublarini o'z ichiga oladi. o'qitishning mantiqiy metodlari guruhi induktiv, deduktiv, tahlil, bosh g'oyani ajratish, qiyoslash, umumlashtirish metodlaridan iborat bo'lib:

a) **induktiv metod** — xususiy faktlarni muammoli bayon qilish, o'quvchilar faoliyatini xususiyan umumiy xulosalar chiqarishga yo'naltirish, muammoli

topshiriqlarni berish uslubi;

b) **deduktiv metod** — umumiy qonunlarni bayon qilish, o'quvchilarning faoliyatini umumiydan xususiy xulosa chiqarishga yo'naltirish uslubi;

d) **tahlil metodi** — axborotni anglab idrok etish, o'rganilgan obyektlarning o'xshashlik va farqli tomonlarni aniqlash, o'rganilgan obyektlarni tarkibiy qismlarga ajratish, ular o'rtasidagi boshlanishlarni aniqlash uslubi;

e) **bosh g'oyani ajratish metodi** — o'quv materialidagi asosiy g'oyani ajratish va saralash, axborotni mantiqiy tugallangan fikrli qismlarga ajratish, asosiy

g'oya va ikkinchi darajali fikrlarni ajratish, tayanch so'zlar va tushunchalarni ajratish, asosiy fikr haqida xulosa chiqarish uslubi;

f) **qiyoslash metodi** — qiyosiy obyektlarni aniqlash, obyektlarning asosiy belgilarini aniqlash, taqqoslash, o'xshashlik va farqlarni aniqlash, qiyoslash natijalarini shartli belgilar bilan rasmiylashtirish uslubi;

g) **umumlashtirish metodi** — o'quv materialidagi tipik faktlarni aniqlash, qiyoslash, dastlabki xulosalar, hodisaning rivojlanish dinamikasini tasavvur qilish, umumlashtirish natijalarini shartli belgilar yordamida rasmiylashtirish, umumiy xulosa chiqarish uslublarini o'zida mujassamlashtiradi.

Mustaqil ish metodlari guruhiga ko'rgazma vositalari va darslik ustida mustaqil ishlash metodlari kiradi. ular tarkibiga mustaqil ish topshiriqlarini berish, o'quv faoliyatida mustaqillikni rivojlantirish, o'quv mehnati malakalarini tarkib toptirish, namunaga muvofiq mustaqil ishlarni tashkil etish, ijodiy topshiriqlar berish uslublari kiradi.

Foydalanilgan adabiyotlar:

1. Селевко Г.К. Современные образовательные технологии. Учебное пособие.

— М.: «Народное образование», 1998 г.

2. Т. g'ofurov va boshqalar „Biologiyani o'qitishning umumiy metodikasi“ o'quv metodik qo'llanma Toshkent 2005 yil

TABIY GAZNI QURITISH JARAYONINING MATEMATIK MODELINI ISHLAB CHIQUISH

Shukurova O.P. – TIQXMMI MTU

Qarshi irrigatsiya va agrotexnologiyalar instituti

Barotov A.K. - Qarshi DU

Annotatsiya : Ushbu maqolada gazni qayta ishlash texnologiyasini tanlash gaznini olinishi komponentlarni olish tozalash quritish tadqiqotlar olib borish haqida. Tabiiy gazni suvsizlantirib tozalash yoritib berilgan. Tabiiy gazni qazib olishdan to aholiga etkazib berish jarayonigacha tushuntirilgan.

Kalit soʻzlar: absorbsiya, absorbent, konsentrasiya, separatsiya, degazatsiya, dietilenglikol, texnologik ,balans

Kirish: Gazni qayta ishlash texnologiyasini tanlash, birinchi navbatda, xom ashyoning tarkibi, kerakli quritish shudring nuqtasi, maqsadli komponentlarni olish darajasi bilan belgilanadi va tegishli usulni aniqlash uchun har bir aniq holatda keng qamrovli tahlil va tozalash va quritish uchun texnologik tadqiqotlar o'tkazishni belgilaydi. Tabiiy gazlarni qazib olish konlari va qayta ishlash zavodlarda suvsizlantirish va tozalash bo'yicha to'plangan tajribani tahlil qilish va umumlashtirish turli texnologik jarayonlarni qo'llashning afzal yo'nalishlarini aniqlash imkonini beradi: tabiiy gazni past haroratda ajratish, absorbsiya va adsorbsiya usullari [1,2].

Asosiy qismi : Absorber qurilmalari tabiiy gazni $-15 \div + 30^{\circ}\text{C}$ shudring nuqtasiga quritish uchun ishlatiladi. Absorbent sifatida asosan dietilenglikol va trietilenglikol eritmalari ishlatiladi. Bu qurilmalarda gazni quritish darajasi, asosan, unga berilgan eritmaning konsentratsiyasi bilan belgilanadi va eritmaning konsentratsiyasi, o'z navbatida, zavodda ishlatiladigan sarflangan absorbentni qayta tiklash usuliga bog'liq bo'ladi. Gaz konlarida eng ko'p qo'llaniladigan gazni suvsizlantirish moslamasi bo'lib, uning texnologik tuzilishi quyidagi rasmda ko'rsatilgan.

Tabiiy gaz yig'ish punktida dastlabki separatsiya qurilmasidan o'tgandan keyin kollektorga kiradi va undan bir nechta parallel absorberlariga taqsimlanadi. Absorber sifatida plastinkalar soni 6 dan 16 gacha bo'lgan plastinka shaklidagi massa o'tkazuvchi qurilmalar ishlatiladi. Absorber qurilmasidan chiqaryotgan eritmaning isrof bo'lishini kamaytirish uchun uning yuqori qismiga filtr o'rnatiladi. Absorber filtr tomonidan ushlab turiladigan suyuqlikning mayda zarralari ushlanib, u erdan kollektorga kiradi. Kollektordan suyuqlik vaqti-vaqti bilan maxsus idishga etkazib beriladi va eritmaning aylanish tizimiga kiritiladi. Quruq tabiiy gaz kon gaz yig'ish kollektoriga kiradi. Degazatsiya idishiga yuqori bosim ostida erigan gaz bilan namlik bilan to'yingan dietilenglikol kiritiladi. Bosimning pasayishi natijasida chiqarilgan gaz gazquvuriga

chiqariladi, dietilenglikolning to'yingan eritmasi esa regeneratsiya qurilmasiga beriladi.

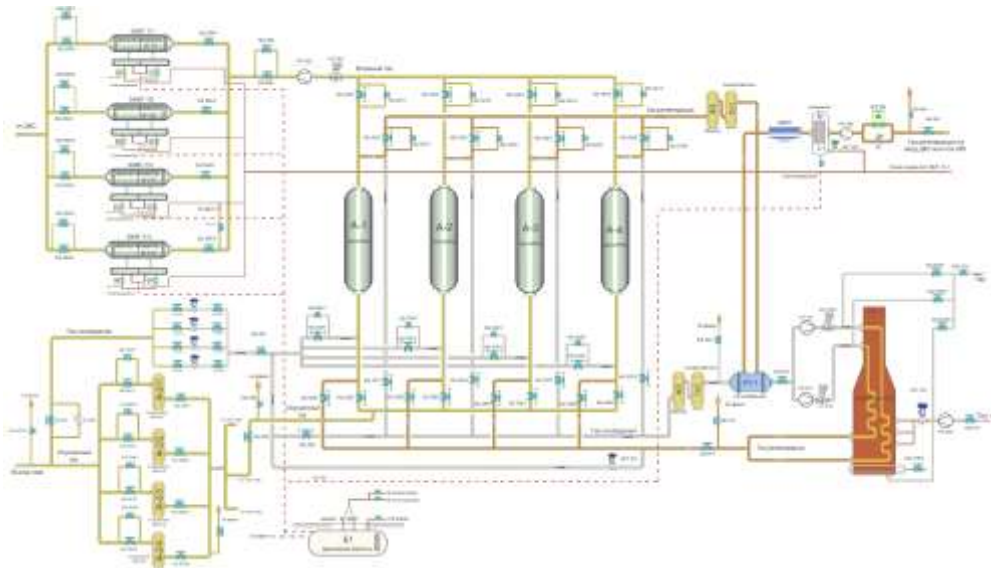

1-rasm. Gazni quritish qurilmasining prinsipial sxemasi

Tabiiy gazni quritish uchun foydalaniladigan vosita absorbent tomonidan gaz aralashmasidagi namlikni tanlab singdirishga asoslangan absorbsiya jarayoni nasadkali ustunsimon qurilmalarda amalga oshiriladi. Quritilmagan gaz qurilma bo'ylab qarama-qarshi oqim printsipiga muvofiq, absorbent yuqoridan pastga, gaz esa pastdan yuqoriga, harakat qiladi. Fazalar aloqasi natijasida massa almashinuvi sodir bo'ladi, gaz va namlikning og'ir komponentlari - absorbent eritmasiga o'tadi.

"Gaz-suyuqlik" tizimiga nisbatan qo'llaniladigan absorbsiya jarayonining matematik modelini olish uchun bir o'lchovli holat bilan cheklanish mumkin. Absorbsiya jarayonining tavsifi gaz yoki suyuqlik fazasi tarkibidagi komponentlarga nisbatan tuzilgan massa almashinuvining umumiy tenglamasiga asoslanadi. Absorbsiya jarayonining matematik modelini olish uchun qurilmaning texnologik muhitida ixtiyoriy z masofada kesma maydoni s bo'lgan Δz elementi ajratiladi, qurilmaning asosi boshlang'ich koordinatalar sifatida olinadi. Massa uzatish jarayonining tezligini tavsiflovchi ushbu element uchun moddiy balans tenglamasi quyidagicha yoziladi:

$$\frac{\partial M(z,t)}{\partial t} = m^{kir}(z,t) - m^{chiq}(z,t), \quad (1)$$

Bu komponentlar uchun matematik modelni olishda suyuqlik va gaz fazalari egallagan hajmlar statsionar bo'lmagan (o'tkinchi) rejimda o'zgarishini hisobga olish kerak. Unda v_g va v_s - mos ravishda gaz va suyuqlik bilan band bo'lgan qurilmaning texnologik maydoni hajmining ulushi, nisbiy qiymatlardan foydalanish qulay. Texnologik muhitning hajmi gaz, suyuqlik va nasadkalar bilan bandligini hisobga olib quyidagini yozish mumkin:

$$v_g + v_s + v_n = 1, \quad (2)$$

bunda v_n - qurilmaning nasadka qismi hajmi. Berilgan tenglamalarni hisobga olgan holda (1) moddiy balans tenglamasida tegishli qisqartirishlarni amalga oshirib, natijada differensial tenglama topiladi:

$$\frac{\partial v_s}{\partial t} = \frac{\partial(v_{zs}v_s)}{\partial z}, \quad (3)$$

bunda v_{zs} - z o`qi bo`ylab suyuqlik tezligi.

Ko`rib chiqilayotgan jarayon uchun suyuqlik plyonkasi qalinligi suyuqlikning tezligi $\delta = \delta(v_{zs})$ va nisbiy hajmiga bog`liq deb taxmin qilinsin:

$$v_s = \delta(v_{zs})\sigma. \quad (4)$$

bunda σ - nasadka yuzasi, δ - plyonka qalinligi.

Gaz uchun moddiy balans tenglamasi quyidagi ko`rinishga ega:

$$\frac{\partial v_g}{\partial t} = -\frac{\partial(v_{zg}v_g)}{\partial z}. \quad (5)$$

bunda v_{zg} - z o`qi bo`ylab gaz tezligi.

Gaz komponentasining konsentratsiya uchun tenglama quyidagicha ifodalanadi:

$$\frac{\partial y_i}{\partial t} = -v_{zg} \frac{\partial y_i}{\partial z} - R_g [y_i - y_i^p(x_i)], \quad (6)$$

bunda y_i - gaz fazasi konsentratsiyasi, y_i^p - gaz fazasi muvozanat konsentratsiyasi, x_i - suyuqlik fazasi konsentratsiyasi, R_g - gaz fazasining fizik xususiyatlariga va qurilmaning geometrik o`lchamlariga bog`liq bo`lgan fizik-texnologik koeffitsient.

Suyuqlikdagi komponentalar konsentratsiyasi tenglamasi ham shunga o`xshash aniqlanadi va u quyidagiga teng bo`ladi:

$$\frac{\partial x_i}{\partial t} = -v_{zs} \frac{\partial x_i}{\partial z} + R_s [y_i - y_i^p(x_i)]. \quad (7)$$

bunda R_s - suyuqlik fazasining fizik xususiyatlariga va qurilmaning geometrik o`lchamlariga bog`liq bo`lgan fizik-texnologik koeffitsient.

Yuqorida olingan (2)-(7) tenglamalarda statik xarakteristika nochiziqli. Biroq, ish rejimlarining keng diapazonida Genri qonuni to`g`ri bo`lib chiqadi va xarakteristikani chiziqlantirish imkonini beradi. Bunda gazdagi komponenta massa konsentratsiyasining muvozanat qiymati proporsional ko`paytuvchini hisobga olgan holda suyuq fazadagi komponentaning massa konsentratsiyasi qiymatiga mos keladi. Doimiy bosim va haroratda Genri koeffitsienti o`zgarmas hisoblanadi. Bunday holda, absorsiya jarayonining matematik modelini quyidagi ko`rinishda yozish mumkin:

$$\frac{\partial v_s}{\partial t} = \frac{\partial(v_{zs} v_s)}{\partial z},$$

$$\frac{\partial v_g}{\partial t} = -\frac{\partial(v_{zg} v_g)}{\partial z},$$

$$v_s = \delta(v_{zs})\sigma,$$

$$v_g + v_s + v_n = 1,$$

$$\frac{\partial y_i}{\partial t} = -v_{zg} \frac{\partial y_i}{\partial z} - R_g [y_i - y_i^p(x_i)],$$

$$\frac{\partial x_i}{\partial t} = -v_{zs} \frac{\partial x_i}{\partial z} + R_s [y_i - y_i^p(x_i)].$$

Foydalanilgan adabiyotlar

1. Бекиров Т.М. Первичная переработка природных газов. - М.: Химия. 1987. - 256 с.
2. Касаткин А.Г. Основные процессы и аппараты химической технологии: учебник. - М.: ООО ТИД «Альянс», 2004. - 753 с.
3. Бондарь А.Г. Математическое моделирование в химической технологии. Киев: Вища школа, 1973. - 280 с.
4. Ведерникова М.И., Старцева Л.Г., Юрьев Ю.Л. Примеры и задачи по массообменным процессам химической технологии. В 4 ч. Ч. I: Массообменные процессы. Абсорбция: учеб. пособие. - Екатеринбург: Урал. гос. лесотехн. ун-т, 2009. - 145 с.

SUV OBI HAYOT SUVNI TOZALASHDA ADSORBTSIYA USULI

Sabirova Shoista Mirayupovna

Toshkent davlat transport universiteti Katta o'qituvchisi

Telefon: +998(97) 1577675

sabirovashoista@gmail.com

Annotatsiya Dunyo bo'yicha sanoat, ishlab chiqarish sohasi rivojlanib, suvga o'zining salbiy ta'sirini ko'rsatmoqda. Daryolar, ko'llar va boshqa suv omborlarining ifloslanishi ko'rishimiz mumkin. Achinarlisi ba'zi daryolar oqova suv tashlanadigan manbaga aylanib bormoqda.

Abstrakt The world's industrial and production sector is developing and has a negative impact on water. We can see the pollution of rivers, lakes and other reservoirs. Unfortunately, some rivers are becoming a source of sewage.

Kalit sozi Toza suv, adsorbent, suvni tozalashda, statik va dinamik sorbsiya

Key words Pure water, adsorbent, in water purification, static and dynamic sorption

Toza suv inson hayotida katta ahamiyatga ega, qolaversa hayvonot hayoti, o'simlik hayoti, tabiat uchun juda muhimdir. Barcha tirik hujayralarning ishlash jarayonlari ham suv bilan bog'liqdir.

Suvning inson hayotida qanday ro'l o'ynashini o'rganar ekanmiz, suv bizning butun tanamiz bilan kombinatsiya ekanligini ko'rishimiz mumkin, suvli eritmalar, kolloidlar, suspenziyalar va boshqa murakkab suvli tizimlar mavjud. Suv tana hujayralarini ozuqa moddalari (vitaminlar, mineral tuzlar) bilan boyitadi va chiqindi mahsulotlar (shlaklar) olib tashlaydi

Dunyo bo'yicha sanoat, ishlab chiqarish sohasi rivojlanib, suvga o'zining salbiy ta'sirini ko'rsatmoqda. Daryolar, ko'llar va boshqa suv omborlarining ifloslanishi ko'rishimiz mumkin. Achinarlisi ba'zi daryolar oqova suv tashlanadigan manbaga aylanib bormoqda.

Agar toza suv qolmasa, er yuzida hayot kechirishni davom etirish mumkinmi?

Buday holat allaqachon ayrim davlatlarda mavjud. Ular toza ichimlik suvini qo'shni davlatlardan sotib olishadi. Daryo suvlarning neft qoldiqlari bilan ifloslanishi dengizdagi hayvonot olamini o'limiga, qirilib ketishiga sabab bo'lmoqda.

Ayni damda dunyoda ichimlik suvidagi minerallarni korrekcirovka qilish texnologiyalarni rivojlantirishni ikkita asosiy yo'nalishi mavjud.

Ikki asosiy yo'nalish ham, inson tomonidan iste'mol qilinadigan ichimlik suvining maqbul mineral tarkibini normallashtirishga qaratilgan.

Ikki nuqtai nazarga ko'ra, inson iste'mol qilayotgan oziq-ovqat yoki oziq-ovqat qo'shimchalari va suv barcha zaruriy minerallarga boy bo'lishi hamda inson solig'iga salbiy ta'sir ko'rsatuvchi moddalardan to'liq tozalanishi zarur.

Suvni tozalashda yuqorida aytilgan sifatga erishish uchun, suvni tayorlashda mineral tarkibi oz miqdorda o'zgarsada zararli komponentlarni ajratishga tayangan adsorbtsiya usulini qo'lash maqsadga muvofiqdir. Shu bilan birga kimyoviy tarkibini saqlagan va suv sifatini yaxshilashga qaratilgan

Adsorbtsiya va singdirish bir moddaning boshqasiga qanday taqsimlanishida farq qiladi. Adsorbtsiya paytida, singdirish va moddaning tarqalishi suyuqlik yutuvchi butun hajmida sodir bo'ladi. Adsorbtsiya paytida adsorbanning qattiq qismida (qattiq yoki suyuqlik yuzasida) qattiq, suyuq yoki gazsimon sorbat to'planadi.

1. Jismoniy adsorbtsiya ajralib turadi, bunda adsorbent yuzasida moddalar to'planishi moddalarning tabiatiga bog'liq bo'lmagan nospetsifik molekulalararo kuchlar tufayli sodir bo'ladi.

2. Xemisorbtsiya (yoki kimyoviy adsorbtsiya) - sorbent va yutilgan modda o'rtasida kimyoviy transformatsiyalar sodir bo'ladigan sorbtsiya jarayonlari.

3. Suyuqlikda erigan moddalarning qattiq sorbent yuzasida adsorbtsiyasi interfeysdagi molekulalararo kuchlar farqi tufayli sodir bo'ladi. Adsorbtsiyalashganda ular ajralib chiqadi molekulalar orasidagi o'zaro ta'sirning ikki turi:

-erigan molekulalar adsorbent yuzasi molekulalari yoki atomlari bilan o'zaro ta'sir qiladi;

-hidratsiya paytida erigan molekulalar suv bilan o'zaro ta'sir qiladi.

Adsorbent yuzasida moddaning oxirgi ushlab turish kuchi yuqoridagi molekulalararo ta'sir kuchlari orasidagi farq yig'indisidir. Erigan molekulalarning hidratsiya energiyasining oshishi bilan moddaning eritmadagi adsorbtsiyasi susayadi, chunki bu holda erigan moddaning molekulalari kuchliroq reaksiyaga kirishadi.

Statik va dinamik sorbtsiya tushunchalari

Qachon statik sorbtsiya yutilgan modda gaz yoki suyuqlik ko'rinishida turg'un sorbent bilan aloqa qiladi yoki aralashadi. Statik sorbtsiya aralashtirish moslamalari bo'lgan uskunalarda amalga oshiriladi.

Qachon dinamik sorbtsiya so'rilgan harakatlanuvchi suyuqlik yoki gazsimon faza sorbent qatlami orqali o'tadi. Dinamik sorbtsiya akkumulyatorli qatlam va har xil turdagi filtrlarga ega qurilmalarda amalga oshiriladi.

Sorbtsiya turiga qarab sorbentning statik va dinamik faolligini ajratish mumkin. Statik sorbent faolligi muvozanat holatiga kelguniga qadar sorbentning massa birligiga tushadigan so'rilgan moddaning miqdori. Muvozanatga erishish shartlari suyuqlikning doimiy harorati va moddaning dastlabki konsentratsiyasi hisoblanadi.

Sorbentning dinamik faolligi yoki so'rilgan moddaning o'tish bosqichidan uning kashfiyotigacha bo'lgan vaqtni, ya'ni sorbent qatlamidan tashqariga chiqishni yoki sorbentning so'rbent qatlami orqali singib ketgan moddaning yutish paytigacha so'rbentning miqdori yoki massasiga singadigan moddaning cheklangan miqdori sifatida aniqlanadi.

Sanoat tipidagi adsorberlarda sorbentning dinamik faolligi oralig'ida 45-90% .

Haqiqiy sharoitda sorbsiya jarayonlari dinamik turga qarab davom etadi, chunki bu ishlab chiqarish jarayonini avtomatlashtirish va uning uzluksizligi uchun maqbuldir.

Muvozanat momentida sorbent tomonidan so'rilgan moddalar miqdori va eritmada qolgan moddalar o'rtasidagi bog'liqlik taqsimot qonuniga bo'ysunadi.

Adsorbsiya jarayonining tezligiga ta'sir qiluvchi xususiyatlar:

- sorbat konsentratsiyasi;
- erigan moddaning tabiati va kimyoviy tuzilishi;
- suv harorati;
- adsorbanning turi va xususiyatlari.

Adsorbsiya jarayoni uch bosqichdan iborat:

- eritmada moddalarni adsorbent donalari yuzasiga (tashqi diffuziya mintaqasiga) o'tkazish;
- adsorbsiya jarayoni;
- adsorbent donalari ichidagi moddaning tarqalishi (intradiffuziya mintaqasiga).

Adsorbsiya yuqori tezlikda sodir bo'ladi va adsorbsiya bosqichi jarayonning tezligini cheklamaydi, deb ishoniladi. Shuning uchun tashqi yoki ichki diffuziya cheklovchi bosqich sifatida qaraladi. Jarayon ikkala diffuziya bosqichi bilan cheklangan holatlar bo'lishi mumkin.

Tashqi diffuziya sohasida moddaning massa almashinish tezligi oqimning turbulentligi kattaligiga, ya'ni suyuqlik oqimining tezligiga bog'liq.

Intradiffuziya mintaqasida massa almashinish intensivligi ko'p jihatdan adsorbentning xususiyatlariga - uning turiga, g'ovak kattaligiga, donalarning shakli va o'lchamiga, so'rilgan moddaning molekularining kattaligiga, massa o'tkazuvchanlik koeffitsientiga bog'liq.

Tabiiy suvlarni sanoatda qo'llanadigan usullar yordamida mikroorganizmlar, tuzlar va gazlardan butkul tozalashning imkoni yo'q. Shu sababli ularning ichimlik suvidagi miqdori belgilangan ma'lum me'yordan ko'p bo'lmasligi talab etiladi.

Foydalanilgan adabiyotlar

1 Rizaev A.N., Baxramov U. Temir yol suv ta'minoti tizimlarini loyohalash, qurish va montaj qilish. Darslik, 502 bet, T. 2019 y.

2. Musayev O.M., Bahramov U. «Yer usti va osti suvlarini tozalash inshootlarini loyihalash va hisoblash» O'quv qo'llanma, Tashiit. 2014

3. JOURNAL OF NEW CENTURY INNOVATIONS IN ALL AREAS
<https://doi.org/10.5281/zenodo.6625943>

4 www.Tashiit.Uz. Николадзе Г.И., Сомов М.А. Водоснабжение – М: 1995 г.

КУЁНЛАРНИ ПАРВАРИШЛАШ ЙЎЛЛАРИ

Ходжаев Улугхўжа Тўрабоевич

*“Зооинженерия ва ипакчилик ” кафедраси ассистенти,
Самарқанд давлат ветеринария медитсинаси, чорвачилик
ва биотехнологиялар университети Тошкент филиали,*

Мухитдинова Нозимахон Фахриддин қизи

*Магистрант Самарқанд давлат ветеринария медитсинаси, чорвачилик
ва биотехнологиялар университети Тошкент филиали*

Аннотация: Ушбу мақолада қуёнларни парваришлашда йўл қўйиладиган камчиликлар ҳамда улар билан муомала қилиш, тўғри ушлаш, *гўшт маҳсулдорлиги, тери турлари ҳақида сўз юритилган.*

Аннотации: В этой статье обсуждаются подводные камни ухода за кроликами и обращения с ними, правильное обращение, выход мяса и типы кожи.

Аннотатион: This article discusses the pitfalls of rabbit care and handling, proper handling, meat productivity, and skin types.

Калит сўзлар: Витамин, аллергия, гипертония, темир, фосфор, кобальт, марганец, мўйна.

Ключевые слова: Витамин, аллергия, гипертония, железо, фосфор, кобальт, марганец, мех.

Кей wordс: Vitamin, allergy, hypertension, iron, phosphorus, cobalt, manganese, fur.

Кириш: Чорвачиликда гўшт, тухум, балиқ маҳсулотлари билан бир қаторда қуён гўшти етиштириш алоҳида аҳамиятга эга. Қуённинг танаси кичик бўлса-да, берадиган маҳсулоти инсон учун жуда фойдали. Қуён гўшти соғлиқ учун фойдали бўлиб, бошқа гўштлардан таъми ва парҳезбоп хусусиятлари билан ажралиб туради. Янги музлатилган қуён гўшти барча мавсумларда фойдаланиш имконини беради.

Дунёда саноат усулида қуён боқиш кенг тадбиқ этилган бўлиб, махсус катакларда, ёпиқ биноларда мақбул микроиклим шароити таъминланган ҳолда тўлиқ рацион асосида белгиланган озуқа билан боқилади.

Қуён гўштининг биологик хусусияти, юмшоқлиги ҳамда ёғ ва холестерин моддасининг камлигини ҳисобга олиб, аҳолини барча қатламига шунингдек, турли касалликларга чалинган (аллергия,

гипертония, ошқозон-ичак, меъда, ўт пуфак, жигар касаллик)ларига чалинганларга уни истеъмол қилиш тавсия этилади.

Мактабгача ёшдаги болалар, ўсмирлар, эмизикли аёллар, кексалар учун ҳам жуда фойдалидир. Инсон ҳаёти давомида истеъмол қиладиган озуқалар таркибидаги тўйинган ёғларни камайтириш хусусиятига эга. Қуён ёғи жароҳатларни даволашда, қичима ва аллергияга қарши восита сифатида қўлланилади. Ундан пардоз ва даволовчи дори-дармонлар ҳам тайёрланади.

Таркибидаги оксил миқдори қўй, мол, чўчка гўштларига қараганда юқори, витамин ва минераллар кўп қуён гўшти деярли барча гўшт турларидан устун туради. Қуён гўшти таркибидаги витаминлар ва темир, фосфор, кобальт, марганец, фтор, калий моддаларини бошқа ҳеч қайси гўшт билан тенглаштириб бўлмайди.

Қуёнлар билан муомала қилиш

Кўпинча қуёнбоқарлар қуёнлар билан қандай муомала қилиш керак, яъни уларни қандай ушлаш, қандай кўтариш керак деган саволларни беришади. Ҳозир суратлар ёрдамида сизга қуёнларни қандай ушлаш, кўтариш, дорилар бериш керак-лигини кўрсатиб берамиз. Биринчи галда шуни эслаб қолишингиз керак - қуён жуда нозик жонивор, унга озгина ҳаракат билан ҳам зарар етказиб қўйиш, танасини қонталаштириб ёки бирор жойини синдириб қўйишингиз ҳеч гап эмас. Айниқса, бўғоз она қуёнлар билан муомала қилганда жуда эҳтиёткор бўлишингиз керак, уларни кўрқитиш, сиқиш, ташлаш асло мумкин эмас. Бу уларнинг бола ташлашига олиб келиши мумкин! Барча ишларни тинч шароитда, тезкорлик билан, лекин оҳиста, бақирмасдан ва албатта қуённи урмасдан амалга ошириш керак. Шу билин бирга ўзингизнинг хавфсизлигингиз чораларини ҳам таъминлаб қўйишингиз керак, тажрибангиз камроқ бўлса қўлингизга иш қўлқопларини кийиб олишингиз керак, бу сизни қуённинг тирнаши ёки тишлашидан ҳимоя қилади. Эслаб қолинг **ҳеч қачон қуённи қулоғидан кўтарманг!** Бу қуён учун хавfli ва унга жуда оғриқлидир. Қуённи қафасдан чиқариб олиш учун, эҳтиёткорлик билан уни қулоғидан ва шу қўлимиз билан елкасидаги терисидан қўшиб ушлаб оламиз, иккинчи қўлимиз билан эса белидаги терисидан ушлаймиз. Ушлаганда ҳам ишонч билан, кўрқмасдан, маҳкам ушлаш керак.

Қуённи тўғри ушлаш

Қуённи шу усулда ушлаб олиб, уни аста-секин озгина баландликка кўтариб кўрамиз, қуённи маҳкам ушлаб олганимизга, уни сирғалиб, типирчилаб тушиб кетмас-лигига ишонч ҳосил қилганимиздан кейин, жойдан-жойга олиб боришимиз мумкин. Бу усул билан фақат 4 кг вазн гача бўлган қуёнларни кўтариш мумкин, агарда қуёнингиз оғирроқ бўлса ёки бўғоз она қуён бўлса, у ҳолда қуённи қулоғи ва елкасидаги терисидан ушлаганингиздан кейин, иккинчи

қўлингиз билан уни орқа тарафидан, пастдан кўтариб олишингиз керак. Бу ҳолатда исталаган қуённи, фақат қафасдан қафасга эмас, балки анча узок масофаларга ҳам кўтариб олиб бориш мумкин.



Қуёнларнинг гўшт маҳсулдорлиги.

Қуёнчиликдан хилма-хил маҳсулот ва хом ашёлар олиниши мумкин. Халқимиз иборасида айтганда "Етти хазинанинг биридир". Чунончи мустақил Ўзбекистонда ривожланишининг бозор иқтисоди йўналишини танлаган бир пайтда кўп тармоқли фермерлик, ва хонадонларда, деҳқон хўжаликларнинг тараққий этишида тадбиркорлик воситаси сифатида фойдаланса бўладиган тармоқдир.

Ўзбекистон шароитида ана шу имкониятлар мукамал ишга солинса, барча хўжаликлар шароитида катта бевосита аҳолининг фаровонлиги ошиши ва ҳукуматимиз йўлланмасига лаёқатли ҳисса қўшган бўлинади.

Натрий тузлари қуён гўштида кам бўлади ва бу унинг бошқа хусусиятлари билан бир қаторда парҳез овқат сифатида яққол устунлигини белгилайди. Паст қувватли бу гўштни мунтазам истеъмол қилиш инсон учун меъёрни сақлаб туриш имкониятини беради. Шифокорларимиз қуён гўштини парҳез маҳсулотлар қаторига киритадилар.

Қуён гўшти консерва қилинганда ҳам, дудланганда ҳам ўз мазасини ва сифатини сақлаб қолади. Шунинг учун хорижий мамлакатларда қуён гўштига талаб юқоридир. Юмшоқлиги жиҳатидан қуён гўшти парранда гўштига ўхшаб кетади, калориялиги жиҳатидан эса товуқ гўштидан қолишмайди.

Қуён гўштининг ҳазм бўлиш даражаси қорамол, чўчка ва қўй гўштидан юқори туради, чунки унинг таркибида энгил ҳазм бўлувчи тўла қийматли оксиллар кўпдир. Қуён гўштининг 100г. идан 90г.и ҳазм бўлса, мол гўштининг шунча қисмидан 62 г.гина ҳазм бўлади. Қуён ёғи тез эрийди ва ҳазм бўлиши қўй ва мол ёғига нисбатан энгилдир. Демак, қуён гўшти энгил ва микдорий

жихатидан кўп ҳазм бўлиб, организмга кўпроқ энергиябериш қобилиятига эгадир.

Ҳозирги вақтда фан ва техника жадал суръатларда ривожланиб бораётган бир даврда аҳоли орасида қон босими касаллиги ҳам кўплаб учрамоқда. Бу касалликнинг сабабчиларидан бири деб тиббиёт ходимлари холестеринни кўрсатмоқда.

Қуённинг териси

Терини сўйилгандан кейин ички томонидан ҳам доғлари бўлади. Жунни сиқиб, ёки тортиб кўриш, билан туллаш жараёнини аниқлаш мумкин, яъни туллаётган жун толалари қўлга осон илашади. Қуёнларда туллаш қиш фаслида секинлашиб ноябр март ойигача сўйиш мақсадга мувофиқ ҳисобланади. Лекин Агрофирмалар тузилишидан келиб чиқиб ҳайвонларни йил давомида сўйиш тавсия этилади.

Қуён терилари қуйидаги 3 та гуруҳга бўлинади.

Гуруҳлар қуён терисининг юза сатҳи, см² билан ўлчанади ҳамда бош қисмли ва бош қисмсиз бўлақларга ажратилади.

- 1. Алоҳида, (йирик) 1600 см² дан зиёд 1500 см² дан зиёд**
- 2. Йирик 1300 см² дан 1600 см² гача 1200 см² дан 1500 см² гача**
- 3. Майда 1300 см², 1200 см² дан кам**

Давлат андозасига кўра қуён мўйна териси сифат кўрсаткичларига кўра 4 та навга бўлинади.

1 - навга терида қилтиқ ва тивит толалари етилган терилар киради. Терини ички томони тоза бўлиши керак. Баъзан камгина қилтиқ ва тивит толалари етилмаган, шунингдек ички қисмида кўпчилик белгилари озгина бор бўлсада терининг умумий юзасига нисбатан 1% дан ошмаса ҳам 1 - навга ўтказилади.

2 - навга теридаги қилтиқ ва тивит толалари тўлиқ етилмаганлари киради. Терини ички қисмида тўлиқ ёки парчалардан иборат кўкишлик белгилари мавжуд. Бўлсада, яғрин қисми тоза бўғианлари киради. Баъзан 1 - навга хос, лекин жун қоплами сийрак ва юпка терилар ҳам бу навга киради.

3 - навга қуён мўйнасидаги қилтиқ ва тивит толалари тўла етилмаган, терини этли қисми ёппасига, ёхуд парча-парча кўкишлик кўринишадаги терилар киради.

4 - навга сийрак қилтиқ ва тивит толаси, жадал туллаш даврида сўйиб олинган терилар киради. Ички эт қисми ҳам тўлиқ ёки парча-кўкишликка эга бўлган терилар киради.

Адабиётлар рўйхати:

1. Икромов.Т.И “Ўзбекистонда қуёнчиликни ривожлантириш” Тошкент-Фан 1983. 23-27 б
2. Хамроқулов Р. “Қишлоқ хўжалик ҳайвонларини озиклантириш” Тошкент – 1998. 76-78 б
3. Адилова А., Холматов А. “Фермер хўжалигида қуёнчилик” Ўзбекистон қишлоқ хўжалик журнали. № 11. 2010. 136

MICROORGANISMS IN LOWER JAW FRACTURES IN SURVEYED PATIENTS

Rakhimov Z.K¹, Kurbanova S.Yu², Yakubova N.A², Turdiyev P.Q.²

¹ Bukhara State Medical Institute, ² Tashkent State Dental Institute

Key words: oral cavity, mandibular fractures, microorganisms, microbiocenosis.

According to WHO, up to 300 thousand people of working age die from injuries every year, 7-8 million become disabled. Issues of reliable anti-infective protection are of paramount importance in extreme medicine. This is due to the fact that most of the injured patients that the doctor encounters are at high risk for the development of life-threatening infectious complications. Antibacterial drugs have long been one of the most prescribed critical conditions in medicine. Up to 90% of injured patients receive antibiotics at some stage of treatment. Thus, antibacterial chemoprophylaxis and antibacterial chemotherapy, not only today, but also in the foreseeable future, will retain undoubted leadership as first-line methods in the fight against infection.

The species structure of pathogens and their sensitivity to antibiotics tend to change periodically. Without knowledge of the microflora and its sensitivity to antibiotics, the effectiveness and safety of antibiotic therapy becomes problematic. The spectrum of microorganisms tends to expand and increase the role of nerpathogens — opportunistic pathogenic bacteria, which manifest their pathogenic features against the background of immunosuppression.

The development of purulent-inflammatory complications of the lower jaw is a significant problem, not only medical, but also social, since it poses a real threat to the life of the patient's health. Last but not least, the lengthening of the terms of treatment of patients plays a role, which significantly reduces the ability of patients to work. With prolonged illness, patients may develop mental and depressive changes. According to the World Health Organization (WHO), about 300 million people worldwide currently suffer from depression. The development of technology, the acceleration of the pace of life, the growing competition are the cause of the increase in stress factors leading to the development of depressive states in the population, including highly developed countries. It is believed that in the coming decade, among psychotropic drugs, antidepressants in terms of sales will come out on top. It is known that in developed countries about 30% of the population constantly or periodically take psychotropic drugs for various indications, that is, the number of people in need of psychopharmacological agents is in the hundreds of thousands. For this recent time, several new original substances have been studied that have the above properties

The frequency of purulent-inflammatory complications in mandibular fractures continues to be high. Numerous studies have been devoted to questions about changes in the nature of pathogens of purulent-inflammatory processes in the maxillofacial region. There is not only a change in the genus of the pathogen, but also changes within one species. The success of complex treatment of mandibular fractures in combination with periodontitis largely depends on local antimicrobial therapy. Amoxicillin was chosen as such an antibiotic.

It is necessary to emphasize the expediency of using amoxicillin for the prevention and local treatment of inflammatory periodontal diseases in patients with mandibular fractures during the period of immobilization of fragments with dental splints. Mechanical irritation of periodontal tissues with wire ligatures and the impossibility of full cavity hygiene create conditions for the development or exacerbation of the existing inflammatory process in periodontal tissues.

Research results. To accomplish the tasks set, the colonization by microorganisms of the oral mucosa of patients of the examined groups was studied.

So, the presence in the oral cavity of patients with mandibular fractures led to a microbiological imbalance, which increased in the dynamics of traditional treatment, and was manifested by a decrease in the number of symbionts and an increase in the sowing of opportunistic microorganisms. Such microbiocenosis can contribute to the development of inflammatory diseases of the oral mucosa, which must be taken into account when planning treatment.

List of used literature

1. Курбанова С.Ю., Сейтназаров М.М., Сулаймонова Г.Т. Особенности профилактики инфекций, связанных с оказанием стоматологической помощи. Сборник материалов IX Международной научно-практической конференции «Проритеты фармации и стоматологии: от теории к практике» 27 ноября 2020 г. г. Алматы. С.108-111.
2. Гаврилов В.А., Казимирко Н.К., Шанько В.М. Бактериальный спектр при неосложнённых переломах нижней челюсти в раннем посттравматическом периоде. Сателкний симпозиум Актуальные проблемы сучасной медицины. Том 6, Выпуск 1-2, 231-232
3. Kakhramonovich, Turdiev Pakhlavon. "Epidemiology of Pyschiatric Disorders." Texas Journal of Medical Science 12 (2022): 102-105.
4. Kurbanova, S. Yu, et al. "EFFICIENCY OF DISINFECTION OF DENTAL INSTRUMENTS AND PRODUCTS CONTAMINATED WITH VARIOUS MICROORGANISMS." Oriental Journal of Medicine and Pharmacology 2.2 (2022): 13-19.
5. S.Yu. Kurbanova, N.X. Alimova, P.Q. Turdiyev, A.K. Janabaeva. EFFICIENCY OF DISINFECTION OF DENTAL INSTRUMENTS AND PRODUCTS

CONTAMINATED WITH VARIOUS MICROORGANISMS // Oriental Journal of Medicine and Pharmacology. – Том 2, №2. 1 апрел 2022 йил, DOI: <https://doi.org/10.37547/supsci-ojmp-02-02-02>

6. Sanoev Z.I., Mirzaev Yu.R. On comparative stimulating action on the CNS of furanoquinoline alkaloids of skimmianine and amitriptyline //European science review № 5–6, 2018, May–June, Vienna, p.189-192

7. Mirzaev Yu.R., Sanoev Z.I. Influence of donaxine on physical and psychoemotional state of white mice at single and prolonged administration //European Journal of Biomedical and Life Sciences. Scientific journal – 2016. - №4 (24). – С.45-48

8. Хабилов Н. Л. и др. ЧАККА-ПАСТКИ ЖАҒ БЎҒИМИ КАСАЛЛИКЛАРИНИ ДАВОЛАШ УСУЛЛАРИ ҲАҚИДА АДАБИЁТЛАР ШАРҲИ ТОШКЕНТ ДАВЛАТ СТОМАТОЛОГИЯ ИНСТИТУТИ //Journal of new century innovations. – 2022. – Т. 15. – №. 2. – С. 79-85.

9. Хабилов Н. Л. и др. ТИШСИЗ ПАСТКИ ЖАҒ СУЯК ТЎҒИМИ ТУЗИЛМАЛАРИНИНГ СУЯК ИЧИ ТИШ ИМПЛАНТЛАРИГА АСОСЛАНГАН ОЛИНАДИГАН ПРОТЕЗЛАР БИЛАН ЎЗARO ТАЪСИРИ //Journal of new century innovations. – 2022. – Т. 15. – №. 2. – С. 98-101.

10. Шарипов С. С. и др. ТИШ ҚАТОРИДАГИ АНОМАЛИЯ ВА ДЕФОРМАЦИЯНИ ОЛДИНИ ОЛИШНИНГ ЗАМОНАВИЙ УСУЛЛАРИНИ АМАЛИЁТГА ТАДБИҚ ҚИЛИШ //Journal of new century innovations. – 2022. – Т. 15. – №. 2. – С. 86-88.

11. Шарипов С. С. и др. ЧАККА-ПАСТКИ ЖАҒ БЎҒИМИ ДИСФУНКЦИЯСИ ВА ТИШЛОВ АНАМАЛИЯЛАРИГА АДАБИЁТЛАР ШАРҲИ //Journal of new century innovations. – 2022. – Т. 15. – №. 2. – С. 92-94.

12. Хабилов Н. Л. и др. ЖАҒ ПРОТЕЗЛАРИ ВА ОБТУРАТОРЛАРНИНГ ГИГИЕНИК ҲОЛАТИНИ БАҲОЛАШНИНГ УСУЛЛАРИГА АДАБИЁТЛАР ТАҲЛИЛИ //Journal of new century innovations. – 2022. – Т. 15. – №. 2. – С. 89-91.

13. Шарипов С. С., Ўткирбек А., Абдусатторович А. З. ЎСМИРЛАР ОККЛЮЗИОН САТҲДАГИ ЎЗГАРИШЛАРНИ ЧАККА ПАСТКИ ЖАҒ БЎҒИМИ РИВОЖЛАНИШ ТАЪСИРИГА АДАБИЁТЛАР ШАРҲИ //Journal of new century innovations. – 2022. – Т. 14. – №. 4. – С. 142-149.

14. Хабилов Н. Л. и др. ЎСМИРЛАР ТИШ ҚАТОРЛАРИ ВА ОККЛЮЗИОН САТҲДАГИ ЎЗГАРИШЛАРНИ ЧАККА ПАСТКИ ЖАҒ БЎҒИМИ РИВОЖЛАНИШИ //Journal of new century innovations. – 2022. – Т. 14. – №. 4. – С. 150-151.

19. Lukmanovich X. N. et al. COVID-19 BILAN O'G'RIGAN TISHSIZ BEMORLAR OG'IZ SHILLIQ QAVATI TIZIMIDAGI BUZILISHLAR //Journal of new century innovations. – 2022. – Т. 14. – №. 4. – С. 152-154.

15. Сафаров М. и др. Влияние несъемных зубных протезов различной конструкции на микробиологические и иммунологические показатели полости рта //Stomatologiya. – 2014. – Т. 1. – №. 1 (55). – С. 18-23.
16. Gaffarov S., Sharipov S. ANALYSIS OF MACRO AND MICROELEMENTS IN TEETH, SALIVA, AND BLOOD OF WORKERS IN FERGANA CHEMICAL PLANT OF FURAN COMPOUNDS //European Medical, Health and Pharmaceutical Journal. – 2014. – Т. 7. – №. 2.
17. Сафаров М., Мусаева К., Шарипов С. Олинмайдиган кўприксимон тиш протезларининг оғиз бўшлиғи микробиологик ҳолатига таъсири //Stomatologiya. – 2017. – Т. 1. – №. 2 (67). – С. 51-54.
18. Хабилов Н., Шарипов С. ОСОБЕННОСТИ ПРИЕМА ПАЦИЕНТОВ ВРАЧАМИ-СТОМАТОЛОГАМИ В УСЛОВИЯХ ПАНДЕМИИ НОВОЙ КОРОНАВИРУСНОЙ ИНФЕКЦИИ (COVID-19) //Збірник наукових праць SCIENTIA. – 2021.
19. Шарипов С. С. и др. ЧАККА ПАСТКИ ЖАҒ БЎҒИМИ КАСАЛЛИКЛАРИНИ ОЛДИНИ ОЛИШ //Journal of new century innovations. – 2022. – Т. 16. – №. 2. – С. 79-82.
20. Шарипов С. С. и др. ЧАККА-ПАСТКИ ЖАҒ БЎҒИМИ ДИСФУНЦИЯСИНИ БАРТАРАФ ЭТИШ УСУЛЛАРИ //Journal of new century innovations. – 2022. – Т. 16. – №. 2. – С. 70-73.
21. Шарипов С. С. и др. СТОМАТОЛОГИК ДАВОЛАНИШГА МУХТОЖ БОЛГАН КАТТА ЁШДАГИ БЕМОРЛАРНИНГ ОҒИЗ БЎШЛИҒИ КАСАЛЛИКЛАРИГА МУНОСАБАТИНИ ПСИХОЛОГИК БАҲОЛАШ //Journal of new century innovations. – 2022. – Т. 16. – №. 2. – С. 66-69.
22. Шарипов С. С. и др. ЧАККА ПАСТКИ ЖАҒ БЎҒИМИ КАСАЛЛИКЛАРДА ИННОВАЦИОН УСУЛЛАРНИНГ ТАЪСИРИ //Journal of new century innovations. – 2022. – Т. 16. – №. 2. – С. 74-78.
23. Шарипов С. С., Хабилов Н. Л. COVID-19 ПАНДЕМИЯСИ ДАВРИДА ТИШ ПРОТЕЗЛАШ АМАЛИЁТИНИ ХАФСИЗ САҚЛАШНИНГ УСУЛЛАРИ //EURASIAN JOURNAL OF ACADEMIC RESEARCH. – 2021. – Т. 1. – №. 2. – С. 845-854.

**PERIODONTAL TO'QIMA KASALLIKLARIGA CHEKUVCHILARNING
TAMAKINI QIZDIRISH VOSITALARIDAN FOYDALANGAN
HOLATIDAGI O'ZGARISHLARI**

Sharipov Salim Salomovich

Toshkent Davlat Stomatologiya Instituti

Annotatsiya: Bizning maqsadimiz qizdirish moslamalaridan foydalanib tamaki istemol qiluvchilarda periodontal to'qima kasalliklarini o'rganish. Tekshirishlar 50 nafar tamakini maxsulotlarini qidirish moslamalaridan foydalangan kekuvchilarda o'tkazilib subektiv, obektiv, rentgenogramma 3D usullarida o'tkazildi. Natijalardan asosiy guruh bemorlarida tamaki qizdirish moslamalaridan foydalanilgan kekuvchi bemorlarda surunkali kataral gingivit (SKG) va tarqalgan periodontit (TP) 36.9% holatda tashxis qo'yilib, asosiy guruh bemorlaridagi dastlabki TP og'irlik darajasi bo'yicha qiyosiy guruh bemorlaridagi ma'lumotlarga nisbatan 2.8 marta ko'roq ekanligi aniqlanadi. Shuni xulosa qilib aytishmumkinki qizdirish moslamalaridan foydalanib tamaki istemol qiluvchilarda periodontal to'qima kasalliklarini keltirib chiqarishi bilan birga, paradont to'qima kasalliklari va karies, og'iz bo'shlig'i shilliq qavati kasalliklarini keltirib chiqaruvchi omil bo'lib xizmat qiladi.

Annotatsiya: Наша цель-изучить заболевания тканей периодонтита у потребителей табака с помощью нагревательных устройств. Обследования проводились у курильщиков, которые использовали 50 устройств для поиска табачных изделий, и проводились субъективными, объективными, рентгеновскими методами 3D. Из результатов следует, что Хронический катаральный гингивит (ХКГ) и диссеминированный периодонтит (ДП) были диагностированы в 36,9% случаев у заикающихся пациентов с использованием табачных грелок у пациентов основной группы, причем исходный ДП у пациентов основной группы был в 2,8 раза более слепым по степени тяжести, чем данные у пациентов сравнительной группы. Подводя итог, можно сказать, что наряду с тем, что использование нагревательных приборов вызывает заболевания тканей пародонта у потребителей табака, парадонт служит провоцирующим фактором заболеваний тканей и кариеса, заболеваний слизистой оболочки полости рта.

Abstract: Our goal is to study periodontal tissue diseases in tobacco consumers using heating devices. The inspections were carried out in stutters using 50 tobacco product search devices and were carried out in sub-objective, objective, X-ray 3D methods. The results found that chronic catarrhal gingivitis (XKГ) and disseminated periodontitis (TP) were diagnosed in 36.9% of cases in stuttering patients who used tobacco fever devices in the main group of patients, 2.8 times greater than data in

comparative group patients on the initial ДП weight level in the main group patients. Summing up, it should be noted that, in addition to the fact that tobacco using heating devices causes periodontal tissue diseases in consumers, paradont serves as a provoking factor for tissue diseases and caries, diseases of the mucous membrane of the oral cavity.

Kalit so'zlar: periodontal to'qima kasallik, tamaki qizdirish mahsulotlari, distrofik o'zgarishlar

Ключаевые: заболевание тканей периодонтита, изделия для нагревания табака, дистрофические изменения

Keywords: periodontal disease, tobacco heating products, dystrophic changes.

Periodontitlarni kelib chiqishiga ko'ra infeksiyali, jarohatli va kimyoviy turlarga bo'linadi. Periodontal to'qima patologiyasining dolzarbligi og'iz kasalliklarining eng muhim guruhlaridan biridir, shuning uchun ularni davolash yoki oldini olish muammosi hali ham dolzarb hisoblanadi (Gupta S, Maharjan A, Dhami B, Amgain P, Katval S, Adhikari B, Shukla A. (2018) Lavrin OYA, Shcherba VV, Krinitskaya Oya. (2017)). Tamaki isitish tizimlaridan foydalanadigan bemorlarda periodontal to'qima kasalliklari hali etarlicha tekshirilmagan Romanova YUG, Zolotuxina O. L., (2018). Ushbu guruhdagi bemorlarda periodontal to'qima patologiyalarining sabablari, xususiyatlari, davolash va oldini olish etarli darajada o'rganilmagan Chaffee BV, bizdagi ET, Vora MV, (2000). Shu sababli, tamaki qizdirish vositalaridan foydalanadigan bemorlar uchun yangi yoki allaqachon ma'lum bo'lgan davolash sxemalariniga asoslangan holda ishlab chiquvchi olimlar va amaliyotchilar uchun katta qiziqish uyg'otadi. Natijada qizdirish orqali tamaki (Ilchishin MP, xoroz LM, Vinogradova OM. (2018)) uchun ishlatiladigan qurilmalardan foydalangan odamlarda stomatologik patologiya orasida periodontal to'qima kasalliklari eng katta ulushini, periodontal to'qimalarning zararlanishi tuzilishi tahlil qilindi, natijada bemorlarning bu kontingenti kasalliklar intensivligi hisobga yoshi va jiddiyligini o'rganish haqiqatni ochib berdi. Shu bilan birga yangi texnologiya vositalarini inson arganizmiga qanchalar foydasi va zararli tomonlari aqqol ko'zga tashlanadi.

Materiallar va tadqiqot usullari o'rganishlar tamakini qizdirib chekishga moslangan qurilmalar do'koniga murojat qilgan va ushbu qurilmadan muntazam bir yidan oshiq muddatda foydalangan ko'gilli 50 fuqaro (keying holatlarda bemorlar) jalb etildi.

Barcha tekshirilganlar yoshi bo'yicha 3 ta guruhlariga bo'lingan: 1-guruh 18-20 yosh 10(20%), 2- guruh 21-25 yosh 15 (30%), 3- guruh 25-30 yosh 25(50%) ni tashkil etgan bo'lsa, jinsi bo'yicha esa tekshiriluvchilar 100% erkak bemorlarni tashkil etdi.

Taqqosiy qiyoslash uchun tamaki maxsulotlarini istemol qilmaydigan 40 ta bemorni yosh jihatdan bir xil ko'rsatgichlarda qamrab olindi.

Bemorlarni tekshirish umumiy qabul qilingan usul bo'yicha amalga oshirildi: subektiv (hayot anamnezi va boshidan kechirgan kasallik tarixi) va obektiv (stomatologik zondlash, perkussiya, palpatsiya) usullar, shuningdek rentgenogramma tahlilini ko'rildi. Tekshiruv ma'lumotlari stomatologik bemorning ambulatoriya kartasida va biz tuzgan tekshiruv kartalarida qayd etilgan. Ortopantomografiya alveolyar jarayonlarning suyak to'qimasida tarkibiy distrofik o'zgarishlarni batafsil baholash uchun ishlatiladi. Periodontal to'qima kasalliklarida alveolyar jarayonda yuzaga keladigan asosiy halokatli o'zgarishlarni baholash uchun taqdim etilgan rentgenografiyani tahlil qilish: interalveolyar suyak cho'qqisining kortikal plastinkasining rezorbsiyasi, tishlarning ildizlariga nisbatan balandligining pasayishi, periodontal yoriqlarning kengayishi.

Tadqiqot natijalari shuni ko'rsatdiki, asosiy guruh bemorlarida tamaki qizdirish moslamalaridan foydalanilgan kekuvchi bemorlarda surunkali kataral gingivit (SKG) va tarqalgan periodontit (TP) 36.9% holatda tashxis qo'yilgan. Shundan TP 1-guruh bemorlarda 17.4%, 2- guruh bemorlarda esa 13.1% ni hamda 3- guruh bemorlarda 9.4%ni tashkiletdi. Qiyosiy tashxislash guruh bemorlarda esa bu ko'satgich 13% ni tashkil etib yoshi bo'yicha ko'rsatgichlarda deyarli bir xil natijalarni egallaydi.

Shunday qilib asosiy guruh bemorlaridagi dastlabki TP og'irlik darajasi bo'yicha qiyosiy guruh bemorlaridagi ma'lumotlarga nisbatan 2.8 marta ko'roq ekanligi aniqlanadi. TP og'irlik darajasiga qaraganda tamaki qizdirish moslamalari yordamida chekuvchi 36 ta bemorda I darajali, II darajali TP esa 2.57 marta kamroq uchradi, III darajali TP obektiv ko'rikda deyarli aniqlanmadi.

Periodontal to'qimalarning tuzilishini o'rganish natijalariga ko'ra, yoshga qarab, tamaki qizdirish moslamalari yordamida chekkan odamlarda periodontitning SKG va TP chastotasi bemorlarning yoshiga qarab kamayganligi aniqlandi.

Og'irlik darajasiga qaraganda TP tarqalishini o'rganish davomida tekshirilgan yoshning oshishi bilan ushbu kasallikni aniqlash chastotasini kamaytirish tendentsiyasi ham aniqlandi.

Qiyosiy guruhda periodontitning aniqlangan chastotasi barcha yosh guruhlaridagi asosiy guruh ma'lumotlariga nisbatan ancha past edi va so'rovda qatnashganlarning yoshi oshishi bilan shunga o'xshash pasayish tendentsiyasiga ega hamdir.

Chekuvchilarning aksariyati og'iz bo'shlig'idagi noqulaylik, og'iz qurishi, og'riq, qon ketish, qichishish, milk paresteziyasi, tilning lovvulashidan shikoyat qilgan. Barcha tekshirilgan bemorlarda passiv yumshoq blyashka hamda tishlarning bo'yin sohasida sariq-qora chiziqli tish toshlari, asosan, pastki jag'ning old tishlari va yuqori jag' tishlarining vestibulyar yuzasida ustida topilgan. Shunday qilib, qizdirish moslamalar yordamida tamakini istemol qilgan shaxslarda kataral gingivit kechishining klinik xususiyati yallig'langan o'tkir kechishning diffuz tabiati deb hisoblash mumkin. Qiyosiy guruh bemorlarda uqori va pastki jag'larning

rentgenografiyasida og'iz bo'shlig'i to'qimalar tizimida o'zgarishlar bo'lmadi. Inter-alveolyar o'siq qirralarida barcha tekshirilgan bemorlarda ixcham plastinkaning saqlanishi aniqlandi. Asosiy guruh bemorlarda esa ob'ektiv kuzatilgan: periodontal cho'ntak 1-2 mm, undan seroz-yiringli ekssudat ajratilgan. Bemorlar asosan tishlarini yuvish va ovqatlanish paytida qon ketishidan shikoyat qiladilar. Tekshiruvda gingival papilla va marginal tish go'shtining yallig'lanish belgilari, chuqurligi 1, 0 dan 2, 0 mm gacha bo'lgan periodontal cho'ntaklar aniqlandi. barcha tekshirilgan bemorlarda yumshoq blyashka, supra va subgingival tish toshlari aniqlandi. Ushbu guruhdagi bemorlarda o'tkazilgan rentgenologik tadqiqotlar natijasida barcha tishlarning katagining bo'yni mintaqasida periodontal bo'shliqning kengayishi, interdental to'siq qatlamlarining osteoporozi, suyak to'qimalarining balandligi 1/3 qismigacha yo'qolishi aniqlandi.

Xulosa: Qizdirish moslamalaridan foydalanib tamaki istemol qiluvchilarda periodontal to'qima kasalliklarini keltirib chiqarishi bilan birga, paradont to'qima kasalliklari va karies, og'iz bo'shlig'i shilliq qavati kasalliklarini keltirib chiqaruvchi omil bo'lib xizmat qiladi.

ADABIYOTLAR RO'YXATI:

1. Хабилов Н. Л. и др. ЧАККА-ПАСТКИ ЖАҒ БЎҒИМИ КАСАЛЛИКЛАРИНИ ДАВОЛАШ УСУЛЛАРИ ҲАҚИДА АДАБИЁТЛАР ШАРҲИ ТОШКЕНТ ДАВЛАТ СТОМАТОЛОГИЯ ИНСТИТУТИ //Journal of new century innovations. – 2022. – Т. 15. – №. 2. – С. 79-85.
2. Хабилов Н. Л. и др. ТИШСИЗ ПАСТКИ ЖАҒ СУЯК ТЎҚИМАСИ ТУЗИЛМАЛАРИНИНГ СУЯК ИЧИ ТИШ ИМПЛАНТЛАРИГА АСОСЛАНГАН ОЛИНАДИГАН ПРОТЕЗЛАР БИЛАН ЎЗARO ТАЪСИРИ //Journal of new century innovations. – 2022. – Т. 15. – №. 2. – С. 98-101.
3. Шарипов С. С. и др. ТИШ ҚАТОРИДАГИ АНОМАЛИЯ ВА ДЕФОРМАЦИЯНИ ОЛДИНИ ОЛИШНИНГ ЗАМОНАВИЙ УСУЛЛАРИНИ АМАЛИЁТГА ТАДБИҚ ҚИЛИШ //Journal of new century innovations. – 2022. – Т. 15. – №. 2. – С. 86-88.
4. Шарипов С. С. и др. ЧАККА-ПАСТКИ ЖАҒ БЎҒИМИ ДИСФУНКЦИЯСИ ВА ТИШЛОВ АНАМАЛИЯЛАРИГА АДАБИЁТЛАР ШАРҲИ //Journal of new century innovations. – 2022. – Т. 15. – №. 2. – С. 92-94.
5. Хабилов Н. Л. и др. ЖАҒ ПРОТЕЗЛАРИ ВА ОБТУРАТОРЛАРНИНГ ГИГИЕНИК ҲОЛАТИНИ БАҲОЛАШНИНГ УСУЛЛАРИГА АДАБИЁТЛАР ТАХЛИЛИ //Journal of new century innovations. – 2022. – Т. 15. – №. 2. – С. 89-91.
6. Шарипов С. С., Ўткирбек А., Абдусатторович А. З. ЎСМИРЛАР ОККЛЮЗИОН САТҲДАГИ ЎЗГАРИШЛАРНИ ЧАККА ПАСТКИ ЖАҒ БЎҒИМИ РИВОЖЛАНИШ ТАЪСИРИГА АДАБИЁТЛАР ШАРҲИ //Journal of new century innovations. – 2022. – Т. 14. – №. 4. – С. 142-149.

7. Хабилов Н. Л. и др. ЎСМИРЛАР ТИШ ҚАТОРЛАРИ ВА ОККЛЮЗИОН САТҲДАГИ ЎЗГАРИШЛАРНИ ЧАККА ПАСТКИ ЖАҒ БЎҒИМИ РИВОЖЛАНИШИ //Journal of new century innovations. – 2022. – Т. 14. – №. 4. – С. 150-151.

8. Lukmanovich X. N. et al. COVID-19 BILAN O'G'RIGAN TISHSIZ BEMORLAR OG'IZ SHILLIQ QAVATI TIZIMIDAGI BUZILISHLAR //Journal of new century innovations. – 2022. – Т. 14. – №. 4. – С. 152-154.

9. Сафаров М. и др. Влияние несъемных зубных протезов различной конструкции на микробиологические и иммунологические показатели полости рта //Stomatologiya. – 2014. – Т. 1. – №. 1 (55). – С. 18-23.

10. Gaffarov S., Sharipov S. ANALYSIS OF MACRO AND MICROELEMENTS IN TEETH, SALIVA, AND BLOOD OF WORKERS IN FERGANA CHEMICAL PLANT OF FURAN COMPOUNDS //European Medical, Health and Pharmaceutical Journal. – 2014. – Т. 7. – №. 2.

11. Сафаров М., Мусаева К., Шарипов С. Олинмайдиган кўприксимон тиш протезларининг оғиз бўшлиғи микробиологик ҳолатига таъсири //Stomatologiya. – 2017. – Т. 1. – №. 2 (67). – С. 51-54.

12. Xabilov Nigman Lukmanovich, Sharipov Salim Salomovich, Alimov O'tkirbek, Abduraximov Zoxid Abdusattorovich. ЎСМИРЛАР ТИШ ҚАТОРЛАРИ ВА ОККЛЮЗИОН САТҲДАГИ ЎЗГАРИШЛАРНИ ЧАККА ПАСТКИ ЖАҒ БЎҒИМИ РИВОЖЛАНИШИГА ТАЪСИРИ // СБЩРНИК ТЕЗИСОВ Международной научно-практической конференции «Актуальные проблемы ортопедической стоматологии и ортодонтии». – 2022. – Т. 5. – №. 1. – С. 139-140.

13. Хабилов Н., Шарипов С. ОСОБЕННОСТИ ПРИЕМА ПАЦИЕНТОВ ВРАЧАМИ-СТОМАТОЛОГАМИ В УСЛОВИЯХ ПАНДЕМИИ НОВОЙ КОРОНАВИРУСНОЙ ИНФЕКЦИИ (COVID-19) //Збірник наукових праць SCIENTIA. – 2021.

14. Шарипов С. С. и др. ЧАККА ПАСТКИ ЖАҒ БЎҒИМИ КАСАЛЛИКЛАРИНИ ОЛДИНИ ОЛИШ //Journal of new century innovations. – 2022. – Т. 16. – №. 2. – С. 79-82.

15. Шарипов С. С. и др. ЧАККА-ПАСТКИ ЖАҒ БЎҒИМИ ДИСФУНЦИЯСИНИ БАРТАРАФ ЭТИШ УСУЛЛАРИ //Journal of new century innovations. – 2022. – Т. 16. – №. 2. – С. 70-73.

16. Шарипов С. С. и др. СТОМАТОЛОГИК ДАВОЛАНИШГА МУХТОЖ БОЛГАН КАТТА ЁШДАГИ БЕМОРЛАРНИНГ ОҒИЗ БЎШЛИҒИ КАСАЛЛИКЛАРИГА МУНОСАБАТИНИ ПСИХОЛОГИК БАҲОЛАШ //Journal of new century innovations. – 2022. – Т. 16. – №. 2. – С. 66-69.

17. Шарипов С. С. и др. ЧАККА ПАСТКИ ЖАҒ БЎҒИМИ КАСАЛЛИКЛАРДА ИННОВАЦИОН УСУЛЛАРНИНГ ТАЪСИРИ //Journal of new century innovations. – 2022. – Т. 16. – №. 2. – С. 74-78.

18. Шарипов С. С., Хабилов Н. Л. COVID-19 ПАНДЕМИЯСИ ДАВРИДА ТИШ ПРОТЕЗЛАШ АМАЛИЁТИНИ ХАФСИЗ САҚЛАШНИНГ УСУЛЛАРИ //EURASIAN JOURNAL OF ACADEMIC RESEARCH. – 2021. – Т. 1. – №. 2. – С. 845-854.

19. Sharipov S. S., Xabilov N.L. COVID-19 TUFAYLI TISHSIZ VEMORLARDA OG'IZ BO'SHLIG'I SHILLIQ QAVATIDAGI O'ZGARIZSHLAR // СБЩРНИК ТЕЗИСОВ Международной научно-практической конференции «Актуальные проблемы ортопедической стоматологии и ортодонтии». – 2022. – Т. 5. – №. 1. – S. 178-180.

20. Sharipov S. S., Xabilov N.L. TO'LIQ ADENTIYASI BO'LGAN VEMORLARNI OLINADIGAN PLASTINKA PROTEZLAR BILAN DAVOLASHNING ASOSIY JHATLARI // СБЩРНИК ТЕЗИСОВ Международной научно-практической конференции «Актуальные проблемы ортопедической стоматологии и ортодонтии». – 2022. – Т. 5. – №. 1. – S. 176-178.

21. Шарипов Салим Саломович, Хабилов Нигман Лукманович, Алимов Ў., Абдурахимов З. А. COVID-19 TUFAYLI TISHSIZ VEMORLAR OG'IZ SHILLIQ QAVATI TIZIMIDAGI BUZILISHLAR // "АКТУАЛЬНЫЕ ПРОБЛЕМЫ СТОМАТОЛОГИИ" РЕСПУБЛИКАНСКАЯ НАУЧНО-ПРАКТИЧЕСКАЯ КОНФЕРЕНЦИЯ. – 2022/10/4. – Т. 5. – №. 1. – S. 188-190.

22. Шарипов С. С., Хабилов. Н. Л. ТА'ЛИМ INSONNI KOMILLIKKA YETAKLAYDI // ТАЛИМ ФИДОЙЛАРИ. – 2021/4. – Т. 1. – №. 4. – S. 398-401.

23. Гаффаров С.А., Саидов А.А., Шарипов С. С. Кимёвий бўёқларнинг ишчилари оғиз бўшлиғига салбий таъсири тажрибада асослаш ва даволашнинг самарали усуллари // Ўзбекистон Врачлар Ассоциацияси Бюллетени. – 2013. – Т. 2. – №. 2. – С. 50-53.

24. Шарипов Салим Саломович. Олинмайдиган кўприксимон тиш протезларининг оғиз бўшлиғи иммуно-микробиологик ҳолатига таъсири //Диссертация. – 2014.

РЕЗУЛЬТАТЫ МИКРОБИОЛОГИЧЕСКИХ ИССЛЕДОВАНИЙ ПРИ УЛУЧШЕНИИ ЛЕЧЕНИЯ ХРОНИЧЕСКОГО ПЕРИОДОНТИТА У ДЕТЕЙ

К.И.Тураев, Ў.Алимов, Б.Н.Хабилов

*Ташкентский государственный стоматологический институт,
Узбекистан*

Периодонт у детей представляет собой рыхлую соединительную ткань, содержит большое количество клеточных элементов и кровеносных сосудов, что делает его, более реактивным при воздействии различных факторов. Строение периодонта под влиянием функциональной нагрузки всегда перестраивается. Периодонт у детей меньше изолирован от корневых каналов и находится в контакте с губчатым веществом кости, что надо учитывать при лечении периодонтита.

При хронических периодонтитах у детей в каналах молочного зуба в 4-8 лет обнаруживается *streptococcus salivary* (70 %) и *staphylococcus albus* (23 %).

В каналах постоянных моляров содержатся стрептококки, стафилококки, диплококки, грамположительный палочки и дрожжи подобный грибы. Поэтому, для эффективного лечения периодонтитов рекомендуем антисептик широкого действия.

Чтобы охарактеризовать качественный состав микрофлоры корневых каналов при хроническом периодонтите, следует указать на способность микроорганизмов к объединению в микробные ассоциации. Как показали результаты наших исследований некоторые виды микроорганизмов (*Peptostreptococcus*, *Bacteroidis fragilis*, *Corinebacterium*, *Eubacterium*, *Streptococcus viridans*) встречаются исключительно в составе ассоциаций. При увеличении тяжести воспалительного процесса в тканях периодонта возрастает способность микроорганизмов к объединению в микробные ассоциации.

Количественный состав микрофлоры корневых каналов очень индивидуален и зависит напрямую от ряда факторов (реактивность и общее состояние макроорганизма, тяжесть и активность воспалительного процесса в периодонте, состояние слизистой и тканей пародонта, гигиена полости рта, наличие пломб, ортопедических конструкций, нарушение прикуса).

Пульпосептин - это антисептик широкого спектра действия состоит из двух антибиотиков. Хлорамфеникол обладает широким спектром антимикробного действия. Активен в отношении многих видов микробов. Действует на штаммы бактерий, устойчивые к пенициллину, стрептомицину, сульфаниламидам.

Неомицинсульфат воздействует на большинство устойчивых к хлорамфениколу бактерий. Обладает широким спектром антимикробного действия. Активен в отношении многих кокков и грамотрицательных бактерий.

Дексаметазон блокирует острые воспалительные, аллергические и болезненные процессы в периапикальной ткани.

При обработке каналов с помощью антисептика с широким спектром действия обезвреживается и obtурируются макро и микро каналы, микроканалы ускоряют ликвидацию воспалительного процесса в периапикальных тканях и регенерацию кости. Хорошая антисептическая обработка каналов позволяет достичь хороших результатов при лечении хронических форм воспаления, как пульпитов, так и периодонтиов.

Вывод: По данным бактериологического исследования микробного пейзажа дентина корневого канала установлено, что при хроническом гранулирующем периодонтите содержание аэробов уменьшилось в 1,8 раза, а анаэробов 1,3 раза у опытной группы.

Список литературы:

1. Худанов, Б. О., et al. "Потребление школьниками безалкогольных напитков и их эрозивный потенциал (по данным гравиметрии in vitro)." *Стоматология детского возраста и профилактика* 19.2 (2019): 25-29.
2. Худанов, Б., et al. "СОВРЕМЕННЫЕ ВОЗМОЖНОСТИ СВЕТОВОЙ ФЛЮОРЕСЦЕНЦИИ ДЛЯ ДИАГНОСТИКИ И ПРОФИЛАКТИКИ КАРИЕСА ЗУБОВ." *Stomatologiya* 2 (83) (2021): 64-67.
3. Худанов, Б., et al. "ТИШ ПАСТАЛАРИ ТАРКИБИДАГИ ЭРКИН ФТОР ИОНЛАРИ КОНЦЕНТРАЦИЯСИНИНГ КАРИЕС ПРОФИЛАКТИК САМАРАДОРЛИГИ." *Stomatologiya* 1.1 (74) (2019): 11-13.
4. Худанов, Б. О., et al. "ПРИМЕНЕНИЕ ТЕХНОЛОГИИ ФЛЮОРЕСЦЕНЦИИ В ЦЕЛЯХ ПРОФИЛАКТИКИ СТОМАТОЛОГИЧЕСКИХ ЗАБОЛЕВАНИЙ В ПРАКТИКЕ ШКОЛЬНОГО СТОМАТОЛОГА." *АКТУАЛЬНЫЕ ПРОБЛЕМЫ СТОМАТОЛОГИИ ДЕТСКОГО ВОЗРАСТА.* 2016.
5. Халилов, И., et al. "Замонавий тиш ювиш пасталарининг оғиз бўшлиғи аъзолари касалликлари профилактикаси ва уларни даволашдаги аҳамияти." *Stomatologiya* 1.4 (73) (2018): 52-56.
6. Tulaganov DU va boshqalar. Suyak to'qimasini tiklashda potentsial foydalanish uchun in'ektsion bioaktiv shisha asosidagi pastalar // *Biotibbiy ko'zoynaklar.* – 2020. – Т. 6. – №. 1. – S. 23-33.
7. Акбаров А., Зиядуллаева Н., Хабилов Б. ИСПОЛЬЗОВАНИЕ КОСТНОПЛАСТИЧЕСКИХ МАТЕРИАЛОВ ДЛЯ ВОССТАНОВЛЕНИЯ

ПОЛОСТНЫХ ДЕФЕКТОВ ЧЕЛЮСТНО ЛИЦЕВЫХ КОСТЕЙ //Stomatologiya. – 2019. – Т. 1. – №. 2 (75). – С. 69-74.

8. Avzal A. et al. Morphological Characteristics of the Process of Regeneration of rabbit bone tissue defect using paste-like composite in the experiment //International Journal of pharmaceutical research. – 2020. – Т. 12. – №. 2. – С. 725-728.

9. Юркевич К. Ю. и др. АНАЛИЗ ПРИЧИН НЕУДОВЛЕТВОРЕННОСТИ ПАЦИЕНТОВ ПРИ ПРОТЕЗИРОВАНИИ НА ДЕНТАЛЬНЫХ ИМПЛАНТАТАХ //СТОМАТОЛОГИЯ СЛАВЯНСКИХ ГОСУДАРСТВ. – 2016. – С. 495-498.

10. Akbarov A. N., Ziyadullaeva N. S., Khabilov B. N. The using of osteoplastic materials for restoration of cavity defects of the maxillofacial bones //Stomatologiya. Tashkent. – 2019. – №. 2. – С. 67-72.

11. Хабилов Н. и др. Диоксид циркония-один из современных стоматологических материалов //Stomatologiya. – 2017. – Т. 1. – №. 2 (67). – С. 107-110.

12. Хабилов Н. Л. и др. ЧАККА-ПАСТКИ ЖАҒ БЎҒИМИ КАСАЛЛИКЛАРИНИ ДАВОЛАШ УСУЛЛАРИ ҲАҚИДА АДАБИЁТЛАР ШАРҲИ ТОШКЕНТ ДАВЛАТ СТОМАТОЛОГИЯ ИНСТИТУТИ //Journal of new century innovations. – 2022. – Т. 15. – №. 2. – С. 79-85.

13. Хабилов Н. Л. и др. ТИШСИЗ ПАСТКИ ЖАҒ СУЯК ТЎҚИМАСИ ТУЗИЛМАЛАРИНИНГ СУЯК ИЧИ ТИШ ИМПЛАНТЛАРИГА АСОСЛАНГАН ОЛИНАДИГАН ПРОТЕЗЛАР БИЛАН ЎЗARO ТАЪСИРИ //Journal of new century innovations. – 2022. – Т. 15. – №. 2. – С. 98-101.

14. Шарипов С. С. и др. ТИШ ҚАТОРИДАГИ АНОМАЛИЯ ВА ДЕФОРМАЦИЯНИ ОЛДИНИ ОЛИШНИНГ ЗАМОНАВИЙ УСУЛЛАРИНИ АМАЛИЁТГА ТАДБИҚ ҚИЛИШ //Journal of new century innovations. – 2022. – Т. 15. – №. 2. – С. 86-88.

15. Шарипов С. С. и др. ЧАККА-ПАСТКИ ЖАҒ БЎҒИМИ ДИСФУНКЦИЯСИ ВА ТИШЛОВ АНАМАЛИЯЛАРИГА АДАБИЁТЛАР ШАРҲИ //Journal of new century innovations. – 2022. – Т. 15. – №. 2. – С. 92-94.

16. Хабилов Н. Л. и др. ЖАҒ ПРОТЕЗЛАРИ ВА ОБТУРАТОРЛАРНИНГ ГИГИЕНИК ҲОЛАТИНИ БАҲОЛАШНИНГ УСУЛЛАРИГА АДАБИЁТЛАР ТАХЛИЛИ //Journal of new century innovations. – 2022. – Т. 15. – №. 2. – С. 89-91.

17. Шарипов С. С., Ўткирбек А., Абдусатторович А. З. ЎСМИРЛАР ОККЛЮЗИОН САТҲДАГИ ЎЗГАРИШЛАРНИ ЧАККА ПАСТКИ ЖАҒ БЎҒИМИ РИВОЖЛАНИШ ТАЪСИРИГА АДАБИЁТЛАР ШАРҲИ //Journal of new century innovations. – 2022. – Т. 14. – №. 4. – С. 142-149.

18. Хабилов Н. Л. и др. ЎСМИРЛАР ТИШ ҚАТОРЛАРИ ВА ОККЛЮЗИОН САТҲДАГИ ЎЗГАРИШЛАРНИ ЧАККА ПАСТКИ ЖАҒ БЎҒИМИ

РИВОЖЛАНИШИ //Journal of new century innovations. – 2022. – Т. 14. – №. 4. – С. 150-151.

19. Lukmanovich X. N. et al. COVID-19 BILAN O'G'RIGAN TISHSIZ BEMORLAR OG'IZ SHILLIQ QAVATI TIZIMIDAGI BUZILISHLAR //Journal of new century innovations. – 2022. – Т. 14. – №. 4. – С. 152-154.

20. Сафаров М. и др. Влияние несъемных зубных протезов различной конструкции на микробиологические и иммунологические показатели полости рта //Stomatologiya. – 2014. – Т. 1. – №. 1 (55). – С. 18-23.

21. Gaffarov S., Sharipov S. ANALYSIS OF MACRO AND MICROELEMENTS IN TEETH, SALIVA, AND BLOOD OF WORKERS IN FERGANA CHEMICAL PLANT OF FURAN COMPOUNDS //European Medical, Health and Pharmaceutical Journal. – 2014. – Т. 7. – №. 2.

22. Сафаров М., Мусаева К., Шарипов С. Олинмайдиган кўприксимон тиш протезларининг оғиз бўшлиғи микробиологик ҳолатига таъсири //Stomatologiya. – 2017. – Т. 1. – №. 2 (67). – С. 51-54.

23. Шарипов С. С., Хабилов Н. Л. COVID-19 ПАНДЕМИЯСИ ДАВРИДА ТИШ ПРОТЕЗЛАШ АМАЛИЁТИНИ ХАФСИЗ САҚЛАШНИНГ УСУЛЛАРИ //EURASIAN JOURNAL OF ACADEMIC RESEARCH. – 2021. – Т. 1. – №. 2. – С. 845-854.

24. Шарипов С. С. и др. ЧАККА ПАСТКИ ЖАҒ БЎҒИМИ КАСАЛЛИКЛАРИНИ ОЛДИНИ ОЛИШ //Journal of new century innovations. – 2022. – Т. 16. – №. 2. – С. 79-82.

25. Шарипов С. С. и др. ЧАККА-ПАСТКИ ЖАҒ БЎҒИМИ ДИСФУНЦИЯСИНИ БАРТАРАФ ЭТИШ УСУЛЛАРИ //Journal of new century innovations. – 2022. – Т. 16. – №. 2. – С. 70-73.

26. Шарипов С. С. и др. СТОМАТОЛОГИК ДАВОЛАНИШГА МУХТОЖ БОЛГАН КАТТА ЁШДАГИ БЕМОРЛАРНИНГ ОҒИЗ БЎШЛИҒИ КАСАЛЛИКЛАРИГА МУНОСАБАТИНИ ПСИХОЛОГИК БАҲОЛАШ //Journal of new century innovations. – 2022. – Т. 16. – №. 2. – С. 66-69.

27. Шарипов С. С. и др. ЧАККА ПАСТКИ ЖАҒ БЎҒИМИ КАСАЛЛИКЛАРДА ИННОВАЦИОН УСУЛЛАРНИНГ ТАЪСИРИ //Journal of new century innovations. – 2022. – Т. 16. – №. 2. – С. 74-78.

28. Хабилов Н., Шарипов С. ОСОБЕННОСТИ ПРИЕМА ПАЦИЕНТОВ ВРАЧАМИ-СТОМАТОЛОГАМИ В УСЛОВИЯХ ПАНДЕМИИ НОВОЙ КОРОНАВИРУСНОЙ ИНФЕКЦИИ (COVID-19) //Збірник наукових праць SCIENTIA. – 2021.

TERMINOLOGIYA VA TERMINOSISTEMA TUSHUNCHALARINING
NISBATI VA TERMINLARNI O'RGANISHGA BO'LGAN ZAMONAVIY
YONDASHUVLAR

Avilova KlaraXodjayarovna

Toshkent tibbiyot akademiyasi Katta o'qituvchisi

avilovaklara1960@gmail.com

Annotatsiya. Bu maqolada ingliz, rus, nemis tillariga boshqa xorijiy tillardan so'z o'zlashtirish muammosi, ularning tabiati, vazifalari, terminologiyaning va ayniqsa kardiologik terminologiyani to'ldirishning o'zlashtirilgan tilga ta'siri hamda uning turlari haqida batafsil to'xtalib o'tilgan.

Tayanch so'zlar: kardiologiya, kardiologik lug'at, kardiologik terminologiya, lingvistika, terminologik birliklar.

Абстрактный. В данной статье подробно рассматривается проблема усвоения слов из других иностранных языков в английском, русском, немецком языках, их характер, задачи, влияние терминологии и особенности добавления кардиологической терминологии к усваиваемому языку и ее виды.

Ключевые слова: кардиология, кардиологический словарь, кардиологическая терминология, языкознание, терминологические единицы.

Abstract. This article discusses in detail the problem of acquiring words from other foreign languages into English, Russian, German, their nature, tasks, the impact of terminology, especially the addition of cardiological terminology, to the acquired language and its types.

Key words: cardiology, cardiology dictionary, cardiology terminology, language, terminology edinitsy.

“Atamashunoslik“ va atamashunoslik tizimining asosiy tushunchalarini ko'rib chiqishda, birinchi navbatda, atamashunoslik va umumiy adabiy so'z birikmalarining o'zaro bog'liqligi haqida to'xtalish lozim. Ba'zi mualliflar terminologik birlikmalarining o'ziga xos xususiyatlari (kontekstdan mustaqillik, hissiy va ifodali fazilatlarining yo'qligi, aniqlik va boshqalar) atamashunoslikni adabiy tilning maxsus quyi tizimi sifatida ko'rib chiqishga imkon beradi va "atama - noatama" ya'ni tilda qarshi taraf sifatida mavjudligini ta'kidlaydi. Shunga ko'ra, atamashunoslik umumiy adabiy leksikaga ziddir, va oddiy so'zlar farqli ravishda maxsus birliklar sifatida atamalar o'zlari, ma'lum bir soha bilimlarining terminologik maydonida joylashadi. [Kapanadze 1965: 86].

R.Y. Kobrin va B.N Golovin umumiy adabiy til tizimidagi atamashunoslikni ko'rib chiqishni taklif qilishadi, chunki ko'pincha bir xil leksik birliklar bir vaqtning

o'zida ham atamalar, ham umumiy ishlatiladigan so'zlar sifatida qullanilishi mumkin. Bundan tashqari, har ikkalasi ham bir xil darajada turli xil leksik-semantik o'zgarishlarga duch keladi, ya'ni bir xil so'z yasash modellarini ishlatish tendentsiyaga, haqiqatga, turli darajadagi intensivlikga, polisemiyaga, omonimiyaga va boshqalarga ega bo'ladi. [Golovin, Kobrin 1987].

Atamani boshqa til birliklaridan qattiq ajratish va atamalarni maxsus yopiq tizimlarga ajratish tendentsiyasi "atamashunoslik" va "atamashunoslik tizimi" tushunchalarining korrelyatsiyasiga ta'sir ko'rsatadi. Terminologiya deganda "ma'lum bir sohada muloqotni amalga oshirish uchun maxsus ilmiy va texnik tushunchalarni va shu sohada muloqotni amalga oshirish uchun xizmatchilar to'plami tushuniladi va terminologik tizim deganda esa ular o'rtasida qayd etilgan munosabatlar bilan ko'plab atamalarni tartibga solish", ya'ni kodifikatsiya qilingan va birlashtirilgan atamashunoslik tushuniladi [Kobrin 2003:38-39].

V.M.Leychik atamashunoslik va atamalar o'rtasidagi chegaralarni ajratishni qo'llab-quvvatlaydi. Uning so'zlariga ko'ra, atamalar majmui o'z-o'zidan yoki ongli ravishda tuzilishi mumkin. O'z-o'zidan tashkil etilgan atamalar to'plami atamashunoslik va ongli ravishda tashkil etilgan - atamashunoslik tizimi deb ataladi [Leychik 2006:107]. Atamashunoslik tizimining asosi - bu kontseptsiyalar tizimi yoki mantiqiy sxemaning ramziy shaklida ishlab chiqilgan va amalga oshirilganligidir. Ushbu sxemaning markazida yadro-asosiy tushuncha undan turlarni, belgilarni, funktsiyalarni, jarayonlarni va aralash ob'ektlarni ifodalovchi boshqa tushunchalar kelib chiqadi. Turli xil tushunchalar orasida umumiy, funktsional, atributiv va boshqa mantiqiy aloqalar mavjud. Biroq, bunday mantiqiy sxema hali terminologik tizim emas. To'laqonli terminologik tizim yaratish uchun mantiqiy sxemaga bu tushunchalarni yetarli ifodalovchi terminlarni tanlash va har bir terminga bitta tushuncha mos keladigan terminologik tizimni qo'shish zarur. [Leychik 1979: 97-99].

Sun'iy yaratilgan model sifatida atamashunoslik tizimining asosiy belgilari - tizim elementlari o'rtasida tizimli va qat'iy mantiqiy o'rnatilgan munosabatlardir. Ushbu talablarga javob bermaydigan atamalar atama tizimidan chiqib ketadi. Shunday qilib, atamashunoslik tizimning tashqarisida (ya'ni, atamalar nuqtai nazaridan tashqarida) mavjud bo'lgan va haqiqiy ilmiy muloqotda muvaffaqiyatli faoliyat yuritadigan juda ko'p atamalar mavjud bo'lib, lekin ular lingvistik tahlil bilan qamrab olinmaydi.

Dastlab, inson faoliyatining ushbu sohasining kontseptual apparatini modellashtirish kerak va shundan keyingina atamashunoslik tizimlarni modellashtirishga o'tish kerak degan fikr boshqa olimlar tomonidan ham aytilgan. A.C.Gerd buni ta'kidladi. Birinchidan, mantiqiy-kontseptual asosda ushbu fan uchun to'liq bilim tizimi qurilishi kerak va keyinchalik mazmun jihatidan qaysi birliklar tizim birliklariga mazmunan mos kelishi haqida savol qo'yish maqsadga muvofiqdir [Gerd

1981: 12]. Biroq, mantiqiy ko'rinishda bunday ideal ko'rinishlar aslida juda kam uchraydi.

"Terminologiya" va "terminosistema" tushunchalarini ajratish uchun yana boshqa e'tiroz mavjud. Atamalar to'plamini tartibli va tartibsiz to'siqlarga ajratish printsiptal jihatdan mantiqsizdir, chunki o'zaro mantiqiy yoki semantik bog'liq bo'lmagan terminlar mavjud emas. Barcha atamalar u yoki bu darajada o'zlarining fan sohalari doirasida tashkil etilgan. Tashkillashtirish darajasi ma'lum bir sohaning rivojlanish darajasiga bevosita bog'liq, ammo oxirgi izoh umumiy tamoyilni bekor qilmaydi chunki atamashunoslik ta'rif bo'yicha tizimlidir. Agar shunday bo'lsa, "atamashunoslik" va "atamashunoslik tizimi" tushunchalari sinonim sifatida xizmat qilishi mumkin [Golovin, Kobrin 1987]. Ular bizning tadqiqotimizda xuddi shunday qullaniladi.

Atamashunoslik ikki sohada o'zini namoyon qiladi:

- kontekstda mavjud terminologik birliklar va tizim doirasida atamalarning o'zaro bog'liqligi mavjud bo'lgan faoliyat sohasida (maxsus adabiyotlar, monografiyalar, qonun hujjatlari matnlari va boshqalar);

- atamalar yopiq tizim sharoitida va ular bir-biridan ajratilgan joylarda (maxsus ikki tilli va tushunarli lug'atlar, ensiklopediyalar, tezauruslar) aniqlangan hududda.

Atamashunoslikni lingvistik tahlil qilishda nafaqat maxsus lug'atlardan, balki maxsus matnlardan ham foydalanish zarur. V.V.Vinogradov shunday dedi: "atamani yaratish va aniqlashda ikki tomon, ikkita nuqtai nazar mavjud: strukturaviy-lingvistik va kontseptual, semantik, ma'lum bir ilm-fan, muayyan ishlab chiqarish, hunarmandchilik tushunchalari tizimining rivojlanishi bilan asoslangan. Bu ikki tomon bir-biriga madaniy va tarixiy an'analar bilan bog'liq" [Tatarinov 1996: 264-265]. Terminologik tizimning kontseptual tomoni ushbu sohadagi atamalar orasidagi munosabatlarni aks ettiradi.

Turli tillarda terminologiyani qiyosiy o'rganish bilan ushbu darajaga e'tibor berish ayniqsa muhimdir. Terminologik lug'atlarda ko'pincha e'tibor faqat til darajasiga qaratiladi, bu esa tarjimada xatolariga olib keladi.

FOYDALANILGAN ADABIYOTLAR RO'YXATI:

1. Ахманова О.С. Терминология лингвистическая. Лингвистический энциклопедический словарь.-Москва: Советская энциклопедия, 1990. – 509 с.
2. Большой энциклопедический словарь. //Автор гл.ред. Л.М.Прохоров – Москва: Наука, 1998. – 508 с.
3. Гринев-Гриневиц С.В. Основы лексикографического описания терминосистем. – Москва: МГПУ, 1990. – 43 с.
4. Гринев-Гриневиц С.В. Введение в терминоведение. – Москва: Московский лицей, 1993 – 309 с.
5. Граудина Л.К. Культура русской речи: Учебник для вузов.-Издательство ООО»Научно-издательский центр ИНФРА-М»-2009 -560с.
6. Khakimov, M. K., & Ugli Melikuziev, A. L. (2022). The History of Paralinguistic Researches. *International Journal of Culture and Modernity*, 13, 90-95.
7. Ugli Melikuziev, A. L. (2022). HISTORICAL AND MODERN CLASSIFICATION OF PARALINGUISTICS. *Academicia Globe: Inderscience Research*, 3(10), 126-128.

ОБУЧЕНИЕ ИНОСТРАННОМУ ЯЗЫКУ СТУДЕНТОВ НЕЯЗЫКОВЫХ ВУЗОВ

Мухаммедова Озода Ахтамовна

Преподаватель кафедры

“Узбекского и иностранных языков” ТТА

Тел: 99890 997 90 86

Аннотация. Актуальность статьи обусловлена постоянным поиском оптимального пути обучения иностранному языку, особенно при обучении в неязыковом вузе. В данной статье особое отделе методу проектов, как перспективной технологии в обучении иностранному языку. Теоретическая значимость статьи обусловлена обоснованием использования кросс-культурных проектов в процессе обучения.

Ключевые слова: глобализация, иноязычной информацией, базовые знания, высококвалифицированный специалист, коммуникативно-ориентированный

Annotation. The relevance of the article is due to the constant search for the best way to teach a foreign language, especially when studying at a non-linguistic university. In this article, a special department of the project method, as a promising technology in teaching a foreign language. The theoretical significance of the article is due to the rationale for the use of cross-cultural projects in the learning process.

Keywords: globalization, foreign language information, basic knowledge, highly qualified specialist, communication-oriented.

Языки являются главным и самым эффективным средством обмена информацией между людьми всей планеты. В связи с неизбежным процессом глобализации, современные работодатели нуждаются в специалистах с глубокими профессиональными знаниями и всесторонне развитыми навыками. Для работодателей самыми востребованными являются обладающие знаниями и умениями в работе с иноязычной информацией, а также развитыми коммуникативными навыками на иностранных языках. Внедрение новых зарубежных технологий в производство обязывает компании нанимать сотрудников со знанием иностранных языков. Такие сотрудники будут ценны для деловых переговоров с зарубежными компаниями. В Узбекистане востребовано изучение иностранных языков, также и китайский язык становится все более востребованным для изучения. Это связано с тем, что наши компании идут по пути расширения сотрудничества с крупнейшими странами Азии.

Исследования показали, что в целом по стране большинство выпускников узбекских вузов трудоустроены по специальности. Главными критериями при трудоустройстве являются: самоподача, базовые знания, знания иностранных языков и опыт работы. Однако знание иностранных языков выступает одним из основных критериев и очень востребовано кадровыми службами. Чтобы иметь превосходство над конкурентами на рынке труда, наши люди готовы осваивать несколько иностранных языков. Знание иностранного языка является одной из основных составляющих успешной карьеры, и, несомненно, способствует повышению личностного роста будущего специалиста, активизирует его мыслительную деятельность. Важным для специалиста в любой области является владение знаниями о последних достижениях в мировой науке и технике, а для этого необходимо знание иностранных языков.

В последние годы, произошедшие в Узбекистане изменения, привели к тому, что иностранный язык стал одним из важных предметов в неязыковых вузах. Вследствие этого, студенты кардинально изменили свое отношение к языкам. В настоящее время, знание иностранных языков является необходимой и важной составляющей в профессиональной деятельности специалистов.

На сегодняшний день, высококвалифицированный специалист – это не просто профессионал в своей области, но и всесторонне развитый человек, с широким кругозором, способный оперативно решать профессиональные и творческие задачи. В связи с этим, обучение студентов иностранным языкам должно носить коммуникативно-ориентированный, профессионально-направленный, социокультурный характер.

Необходимо развивать у студента нацеленность на продвижение профессиональному росту, чтобы он хотел и мог завоевать значимое положение в своей будущей карьере.

Этого возможно достичь только при активном профессиональном языковом развитии студента, поэтому желательно, чтобы уже в вузе у потенциального выпускника была возможность перенимать опыт у ведущих специалистов предприятий. С этой же целью очень рационально привлечение иностранных специалистов для обучения иностранным языкам, чтение лекций, проведение семинаров, мастер классов по профессии на иностранных языках.

СПИСОК ЛИТЕРАТУРЫ

1. Воробьева О.В., Саттарова Г.А., Хизбуллина Р.З., Якимов М.С. Особенности формирования естественнонаучных знаний в современной школе // Современные проблемы науки и образования. –2017.

2. Гаврилова О.В. Современные проблемы обучения бакалавров в неязыковом вузе // Вестник Оренбургского государственного университета. – 2014. – №2.

3. Азимов Э.Г., Щукин А.Н. Словарь методических терминов (теория и практика преподавания языков) / Э.Г. Азимов, А.Н. Щукин. - СПб.: Златоуст, 1999.

4. Шагбанова Х.С. Формирование языковой компетентности в сфере бытового и профессионального общения у студентов вузов // Вопросы гуманитарных наук. — 2007. —№ 3 (30).

5. Khakimov, M. K., & ugli Melikuziev, A. L. (2022). The History of Paralinguistic Researches. *International Journal of Culture and Modernity*, 13, 90-95.

6. ogli Melikuziev, A. L. (2022). HISTORICAL AND MODERN CLASSIFICATION OF PARALINGUISTICS. *Academicia Globe: Inderscience Research*, 3(10), 126-128.

ЛОТИН ТИЛИ ВА ТИББИЙ ТЕРМИНОЛОГИЯ ФАНИДАН ЎҚУВ
ТОПШИРИҚЛАРИНИ ТУЗИШ МЕТОДИКАСИ

Сайдуллаева Муқаддам Акбаровна

Тошкент тиббиёт академияси

Ўзбек ва хорижий тиллар кафедраси катта ўқитувчиси

Тел: +998909754262

Аннотация. Ушбу мақолада тиббиёт олийгохларида лотин тили ва тиббий терминология асосини ўзлаштиришга, шунингдек бу билимларни амалиётда қўллаш, шакллантиришга ва талабаларга тиббий атамаларни лотин ва юнон дублетларини ўргатиш методикалари ҳақида тушунтириб ўтилган.

Калит сўзлар: ўқув топшириқлари, тиббий терминлар, лотин тили, лингвистик компетенциялар, кўникма ва малакалар.

Abstract. This article explains the methods of learning Latin language and the basis of medical terminology in medical universities, as well as applying and forming this knowledge in practice, and teaching Latin and Greek doublets of medical terms to students.

Keywords: academic tasks, medical terms, Latin, linguistic competences, skills and competences.

Дунёда инглиз, француз, немис ва бошқа ривожланган хорижий тилларни ўқитишга доир илмий адабиётларда ўқув топшириқларининг мазмунига, фойдалилик даражасига алоҳида эътибор берилади ва таълим жараёнида савол, топшириқ ва машқлардан унумли фойдаланилади. Халқаро тажрибада ўқув топшириқлари ўзаро мулоқотнинг самарали бўлишига қаратилади. Амалда фойдаланиладиган ўқув топшириқлари аввалдан белгиланган маълум мезонлар асосида шакллантирилади.

Ўзбекистонда ҳам тиббий терминларни ўқитиш методикаси компетенциявий ёндашувга асосланмоқда, дарс жараёнида лингвистик компетенцияларни шакллантириш малакавий компетенцияларнинг ривожланишига олиб келиш кўзда тутилмоқда. Талабаларда таълим тарбия, қонун ва қоидалардан ҳамда дидактик тамойилларидан келиб чиқиб, талабаларнинг Лотин тили ва тиббий терминология асосини ўзлаштиришга, шунингдек бу билимларни амалиётда қўллаш, шакллантиришга ва талабаларга тиббий атамаларни лотин ва юнон дублетларини ўрганиш йўли билан йуналтирилган ўз касбий маҳоратларини кенгайтириш ва ривожлантириш, уларнинг кундалик, илмий ва касбга оид соҳаларда фаолият олиб боришларида коммуникатив компетенцияларини шакллантиради ва улардаги мавжуд

кўникмалар ривожлантирилади. Айниқса, бўлажак тиббиётдаги талабаларнинг кўникма ва малакаларини ўзлаштирган ҳолда касбий кўникма ва малакаларга эга бўлиши; талабаларнинг мазкур йўналишдаги билимларини халқаро стандартларга мувофиқ равишда эгаллашини таъминлаш; бакалаврият талабаларини тўғри талаффуз қилишга ўргатиш;грамматик формаларни тушуниш ва атамаларнинг маъносини билиш;мустақил равишда луғатсиз ёки луғат билан анотомик, клиник ва фармацевтик атамаларни таржима қила олиш ва тузишга қаратилган. Талабалар тиббий атамаларни кейинги курс махсус модулларида қўллаш, тушуниш ва тадбиқ этишда ёрдам беради. Латин тили ва тиббий терминология фанини ўқитишда терминни тушуниш, ўқий олиш, гапира олиш ва ёза олиш. Бундай вазиятда латин тили ва тиббий терминология фанини ўқитиш методикасининг асосий вазифаси талабаларда эшитганларини тўғри тушуна олиш, адабий тилда раво ва мантиқан изчил гапира олиш, матнни ўқиб тушуна олиш ҳамда тўғри ва мазмунли ёза олиш кўникмаларини ривожлантириш лозим. Бу масъулиятли вазифани, албатта, такомиллаштирилган ўқув топшириқлари орқали амалга ошириш мумкин. Шу маънода латин тили ва тиббий терминология фанини ўқитиш таълимида ўқув топшириқларини ишлаб чиқишнинг лингводидактик асосларини такомиллаштириш масаласи ниҳоятда долзарб ҳисобланади.

Давлат таълим стандартлари ва миллий баҳолаш мезонларига мувофиқ тарзда Латин тили ва тиббий терминология фанини ўқитишда савол, машқ ва топшириқлар мазмунини танқидий ўрганиш, уларни нутқий кўникма ва малакаларни ривожлантириш ва баҳолаш нуқтаи назаридан тавсифлаш ва таснифлаш зарурати мавжуд.

Мамлакатимизда кейинги йилларда бир қатор тиббий терминларни ўқитиш методикасига доир илмий-методик тадқиқотлар олиб борилди. Жумладан, Рустамова С.Ш, Сайдуллаева М.А,Абдуллаева Р.М Латин тили ва тиббий терминология. Дарслик РИО ТТА 2017,2020,~ 2022 йил 269 б,М.Н Чернявский Латинский язык и основы медицинской терминологии.Учебная литература для студентов медицинских вузов. Издание третье,исправленное и дополненное. Москва ШИКО 2007, 2017 йил кабилар ўз тадқиқотларида Латин тили ва тиббий терминология фанини ўқитишда янги педагогик технологиялар асосида ўқитишни тарғиб қилган. Шунингдек, узлуксиз таълимда латин тили ва тиббий терминларни ўқитиш методикаси бўйича ҳам бир қатор тадқиқотлар олиб борилган. Таъкидлаш жоизки, тиббий терминларни ўқитиш методикасига турли даврларда филолог олимлар ҳам дастур, дарслик муаллифлари сифатида ўзларининг муносиб ҳиссасиларини қўшдилар. Turdiyeva K., Namraqulova M., Verezovskaya R., Mahkamovlar кабилар шулар жумласидандир. Кондратьев, М.Н Чернявский латин тили ва тиббий терминология таълими мақсади ва мазмунини

ишлаб чиққан ғояларига таяниб лотин тили ўқитишда янги - ортиқча грамматизмдан воз кечиб, талабаларда кўникмаларни ривожлантириш, луғат ва матн асосида хорижий тилни, жахон маънавиятини талаба тафаккурига сингдириш, талабани турли нутқ вазиятларига тайёрлаш, ижодий тафаккур соҳибларини тарбиялаш йўналишни бошлаб берди.

Тиббий олий таълим тизимида ўқув топшириқларидан фойдаланишнинг бугунги аҳволини ўрганиш ва прагматик мазмундаги ўқув топшириқларининг лотин тили ва тиббий терминология фанини ўқитишда таълимидаги ўрнини белгилаш;

дарсликлардаги ўқув материалларининг ДТС ҳамда дастур талабларига мослигини қиёсий ўрганиш, шунингдек, уларни ўқитиш билан боғлиқ муаммоларнинг сабабларини аниқлаш ва ечимлар таклиф қилиш;

ўқув топшириқлари орқали талабаларда тинглаб тушуниш, гапириш, ўқиб тушуниш ва ёзиш (саводли ва мазмунли матн тузиш) кўникмаларини ривожлантириш методларини ишлаб чиқиш;

фикрлаш кўникмаларини ривожлантиришнинг мазмун, усул, воситаларини ишлаб чиқишни такомиллаштириш;

тиббий олий таълимда савол, машқ ва топшириқлар билан ишлашда қулай ва амалий аҳамиятга эга метод, усул ва технологияларни танлаш;

ишлаб чиқилган таклиф ва тавсияларни тажриба орқали дарсликлар мазмунида, лотин тили ва тиббий терминология фанини ўқитишда дарсларида синаб кўриш ва олинган хулосаларни умумлаштириш.

тиббий олий таълимнинг лотин тили ва тиббий терминология фанини ўқитиш, тиббий таълим методикасига оид дарс машғулотларида ўқув топшириқларидан фойдаланиш жараёни ҳисобланади.

Тиббий олий таълимда ўқув топшириқларини ишлаб чиқишнинг педагогик, психологик, лингвометодик асосларини такомиллаштириш усуллари, тизими ва технологиясини тадқиқ қилиш ташкил этади.

Фойдаланилган адабиётлар рўйхати:

1. Постовалова В.И. Картина мира в жизнедеятельности человека // Роль человеческого фактора в языке: Язык и картина мира / отв. ред Б.А.Серебренников. М.: Наука, 1988. С. 8-69.
2. Маслова В.А. Когнитивная лингвистика:учеб. Пособие /Мн.Тетра Системс, 2004. 256 с.
3. N.N. Goncharova Linguistic picture of the world as a object of linguistic description. Чернявский М.Н. Латинский язык и основы медицинской терминологии. - М.: ЗАО «Шико», 2011.
- 4.Энциклопедия лекарств. - М.: РЛС, 2011.
5. Khakimov, M. K., & ugli Melikuziev, A. L. (2022). The History of Paralinguistic Researches. *International Journal of Culture and Modernity*, 13, 90-95.
6. ogli Melikuziev, A. L. (2022). HISTORICAL AND MODERN CLASSIFICATION OF PARALINGUISTICS. *Academicia Globe: Inderscience Research*, 3(10), 126-128.

**XALQARO INVESTITSIYA HUQUQINING EVOLUSTISIYASI, BAHOSI VA
KELAJAKDAGI RIVOJLANISHI**

Suyunov Javohirbek Ilxom o`g`li

Toshkent Davlat Yuridik Universiteti

Xalqaro huquq va qiyosiy huquqshunoslik 3-kurs talabasi

Annotatsiya: mazkur mavzu orqali investitsiya bu o`zi nima ekanligi, uning kelib chiqishi, evolutsiyasi, investitsiya faoliyatining sub`ekti, obekti, ushbu faoliyatning maqsadi, bir qator davlatlarning investitsiya qonunchiligi bilan qiyosiy tahlillari, bahosi hamda ushbu huquqning kelajakdagi o`rni haqida fikr-mulohazalar, amaliyot amteriallari tahlili berilgan.

Tayanch so`zlar: investitsiyalar, reinvestitsiya, investitsiya faoliyati, investor, investitsiya turlari, investitsiyalash manbalari, investitsiya ob`ekti.

Maqola ob`ekti Xalqaro investitsiya huquqidir.

Ushbu ishning maqsadi xalqaro investitsiya huquqining kelib evolutsiyasi, xususiyatlari va muammolarini o`rganish, xalqaro konvensiya va bitimlarning xalqaro investitsiya huquqining manbalari sifatidagi rolini aniqlash hamda uning kelajakda qay darajada rivojlanishini tahlil qilishdan iborat.

Ushbu maqsadga erishish uchun quyidagi vazifalarni hal qilishimiz kerak:

- Xalqaro investitsiya huquqining evolutsiyasini tahlil qilish;
- Xalqaro investitsiya huquqi tushunchasi va xususiyatlarini ochib berish;
- Xalqaro investitsiya huquqi muammolarini tahlil qilish;
- Xalqaro investitsiyalarning rivojlanish jarayonini ko`rib chiqish.

Avvalambor, investitsiya huquqi tushunchasiga to`xtaladugan bo`lsak, **investitsiya** bu — foyda (daromad) olish yoki ijtimoiy samaraga erishish maqsadida, davlat, yuridik va jismoniy shaxslar (investorlar) tomonidan cheklangan imkoniyatlardan samarali foydalanib, cheklanmagan ehtiyojni qondirish uchun iqtisodiyotning turli sohalariga ma`lum muddatga sarflangan barcha turdagi boyliklardir¹. Ko`pchilik iqtisodiyotni tushunmaydiganlar esa investitsiyani qarz sifatida tushunishadi. Davlat qarzi hisoblab chiqilganda esa investitsiyalar hisobga olinmaydi. Hozirgi kunda xalqaro investitsiya huquqi dolzarb ahamiyat kasb etmoqda. Ushbu huquqning dolzarbligini bir qator holatlarga bog`liq holda tahlil qiladigan bo`lsak, **birinchidan**, xalqaro investitsiya huquqi iqtisodiy huquqning bir kichik tarmog`i sifatida yaqinda shakllana boshladi. Xalqaro investitsiya huquqining shakllanib borishi bir necha murakkab bosqichlarda kechdi va ularni o`rganish biz uchun prinsipial ahamiyatga ega deb o`ylayman, chunki har bir bunday bosqich xalqaro

¹ O`zbekiston milliy ensiklopediyasi. Brinchi jild. Toshkent, 2000-yil;

shartnoma va bitimlarning ma'lum bazasini shakllantirish orqali vujudga keladi. **Ikkinchidan**, bugungi kunda xalqaro investitsiya huquqida ko'plab muammolar mavjud bo'lib, ulardan **biri xorijiy investitsiyalarning huquqiy himoyasini ta'minlashdir**.

Ana endi, investitsiya huquqining evolutsiyasi jarayoniga to'xtalsak, qadim zamonlardan beri odamlar chet elga sarmoya kiritish va tadbirkorlik bilan shug'ullanish uchun ketishgan. Yevropalik savdogarlar mahalliy jamoalar bilan savdo qilish uchun Osiyo, Afrika va Lotin Amerikasiga bora boshlaganlarida, mahalliy qonunlar ularga nisbatan qo'llanilmagan, chunki ular o'z davlatlarining qonunlariga bo'ysungan holda harakat qilishgan. **Grotius** va **Vattel**² kabi ilk olimlar bunday pozitsiyani qo'llab-quvvatlaganlar. Ushbu dalil, bu tadbirkorlar qayerga bormasinlar, o'z millati bo'lgan mamlakat qonunini o'zlari bilan olib yurishgan va shuning uchun mahalliy qonunlarga bo'ysunmagan degan taxminga asoslanishadi³. Shuningdek, mahalliy qonun past darajada bo'lganligi sababli, u o'z mamlakatining yuqori qonunchiligiga bo'ysunadigan chet elliklarga nisbatan qo'llanilmagan. Yana bir olim **Sutton** ta'kidlaganidek, Yevropa davlatlarining Osiyo va Afrika davlatlari bilan tuzgan ko'plab shartnomalarida yevropaliklar o'z davlatlarining yurisdiksiyasi ostida qolishlari va ularning konsullari o'z vatandoshlari ustidan yurisdiksiyani amalga oshirishlari shart edi⁴. Shunday qilib, xalqaro investitsiyalar huquqi rivojlanishining dastlabki yillarida hech bir davlat chet el aktivlarini ekspropriatsiya qilishi yoki milliylashtirishi mumkin emasligini tushunishgan edi. Davlatlar xalqaro minimal standart tushunchasidan kelib chiqadigan xalqaro majburiyatlaridan qochish uchun sabab sifatida milliy qonunlarga murojaat qila olmadilar. Rivojlanishning keyingi bosqichidagina mustaqil davlatlar soni ortib borgach, davlatlar chet elliklarning mol-mulkini tor shartlarda va tovon to'lash sharti bilan ekspropriatsiya qilishlari mumkinligi qabul qilindi.

Xalqaro investitsiya huquqini xalqaro huquqiy tartibga solish hamda rivojlanish evolutsiyasining uchta davri mavjud. Bular:

Birinchi davr XX asrning birinchi yarmiga to'g'ri keladi. Sotsialistik mamlakatlarning paydo bo'lishi xususiy mulkning to'liq milliylashtirilishiga olib keldi. Shu bilan birga, nizolar xorijiy investorlar va ularning davlatlari tomonidan qo'zg'atildi, ular milliylashtirish aktlarini noqonuniy deb topdilar va tovon to'lashni talab qildilar. Ekspropriatsiya qiluvchi davlatlar, o'z navbatida, tovon to'lashdan bosh tortdilar. Milliylashtirish paytida xorijda joylashgan mulkning sobiq egalari tomonidan tortib olinishi munosabati bilan boshqa nizolar yuzaga keldi. Ichki doktrinada davlat bir

² E de Vattel, Millatlar qonuni 174 (J Chitty ed, 1852), n 1, 457.

³ H Grotius, De Jure Belli ac Pacis Tres (rev edn, 1946), qayta nashr etilgan (1925) 3(2) The Classics of International Law, 385 (F. Kelsey, trans), TM Franck, Fairnessda keltirilganidek Xalqaro huquq va institutlarda (Oxford, Clarendon Press, 1995), 457, n 11;

⁴ SD Sutton, "Emilio Augustin Maffezini v Ispaniya Qirolligi va ICSID Bosh kotibining skrining kuchi" (2005) 21(1) Xalqaro arbitraj 113–26, 119.

tomonlama suveren choralarni amalga oshirgan taqdirda qabul qiluvchi davlat va xorijiy investorning huquqiy munosabatlariga oid pozitsiya ishlab chiqildi. *“Davlat suvereniteti prinsipidan kelib chiqib, davlat mulkka egalik qilish bilan bog‘liq barcha masalalarni, jumladan, mulkni milliylashtirish masalasini tartibga solishning mutlaq huquqiga ega bo‘ldi.”*

Ikkinchi davr “Davlat va xorijiy investor” deb nomlandi. Osiyo, Afrika va Lotin Amerikasi mamlakatlari iqtisodiy mustaqilligini mustahkamlash munosabati bilan 1950-1970-yillar davomida kapital import qiluvchi davlatlarda investitsiya kodekslari va qonunlari qabul qilindi. Nizolar kapital qo'yilmalarni milliylashtirish munosabati bilan ham, davlat tomonidan investitsiya shartnomalarini bir tomonlama o'zgartirish yoki bekor qilish natijasida ham yuzaga keldi. Xorijiy investorlar va ularning davlatlari investitsiya shartnomasini qabul qiluvchi davlat tomonidan bir tomonlama bekor qilinishini xalqaro huquq normalarining buzilishi deb baholadilar va qabul qiluvchi davlatning xalqaro javobgarligini ta'kidladilar. Bu davrda quyidagi konseptual qoidalar belgilandi:

- *qabul qiluvchi davlat va xorijiy investor o'rtasidagi investitsiya nizosi xususiy huquq nizolariga kiradi;*
- *shaxsning xalqaro jamoat javobgarligi nazariyasi rad etildi;*
- *davlatning tabiiy resurslar ustidan suverenitetini tan oldi.*

Shuningdek, ekspropriatsiyaning umumiy tamoyillari ham ishlab chiqilgan:

- *davlat ekspropriatsiyani qonuniy asosda, jamiyat manfaatlarini ko‘zlab, tovon to‘lagan holda, kamsitmasdan amalga oshirish huquqiga ega; davlatning investitsiya shartnomasini jamiyat manfaatlarini ko‘zlab, tovon to‘lagan holda bir tomonlama tartibda bekor qilish va bekor qilish huquqini tan oldi.*

80-yillarning birinchi yarmidan boshlab, **uchinchi davr** Sharqiy Yevropa bozorining ochilishi munosabati bilan qabul qiluvchi davlat va xorijiy investor o'rtasidagi munosabatlarni huquqiy tartibga solish mavzusi yangi ahamiyat kasb etayotgan davrga to'g'ri keldi. Bu holat kapital eksport qiluvchi davlatlar tomonidan siyosiy risklarni kamaytirish kafolatlari orqali investitsiyalarni sug'urtalash bo'yicha milliy dasturlarni yaratishga olib keldi. Xalqaro miqyosda muhim voqea 1988-yil 11-oktyabrda **investitsiyalarni kafolatlash bo'yicha ko'p tomonlama agentlikni** tashkil etish to'g'risidagi konvetsiyaning imzolanishi bo'ldi.

Ana endi Xalqaro investitsiya huquqining o'ziga xos xususiyatlariga hamda uning bahosiga e'tiborimizni qaratsak, maqsadga muvofiq bo'ladi. Mohiyatan, investitsiya huquqi bu keng ma'noda mulk huquqining timsoli, hamda amalga oshirilishidir.

Xalqaro investitsiya huquqining o'ziga xos xususiyatlari quyidagilardan iborat:

Birinchidan, bu qonunda biz faqat chet el mulkining rejimi va himoyasi, bundan tashqari, xalqaro-huquqiy vositalar bilan ham gaplashamiz. Ayrim davlatlarning milliy huquqida xorijiy mulkchilik rejimi bir chetda qolmoqda, biroq bu rejim asosiy va albatta, xalqaro munosabatlardan befarq emas. **Ikkinchidan**, xalqaro investitsiya huquqi doirasida chet el xususiy mulkning rejimi va himoyasi izohlanadi. Chet el davlat mulkiga kelsak, u xalqaro huquqda davlat institutlari, diplomatik immunitetlar tomonidan himoya qilinadi, garchi uslubiy jihatdan xalqaro mulk huquqi doirasida chet davlat mulkining huquqiy rejimini uzrli sabablarga ko'ra ko'rib chiqish mumkin bo'ladi. **Uchinchidan**, xalqaro investitsiya huquqi umuman chet el mulki haqida emas, balki xorijiy investitsiyalar haqidadir. Shu sababli, ushbu tushunchaning ta'rifi haqida savol tug'iladi. Investitsiyalarni rag'batlantirish va himoya qilish bo'yicha ikki tomonlama xalqaro shartnomalarda investitsiyalar odatda juda keng tushuniladi, mohiyatan har qanday mulkiy manfaatlar, har qanday turdagi narsalar, huquqlar va manfaatlar va h.k. Mulkiy manfaatlar, birinchi navbatda, moddiy qadriyatlar bo'lishi mumkin, ya'ni har qanday ko'char va ko'chmas mulk, shu jumladan qimmatli qog'ozlar va hokazo. Ikkinchidan, nomoddiy tovarlar haqida gap ketsa, birinchi navbatda, intellektual mulkka bo'lgan huquq va shu singarilarni tushunishimiz kerak bo'ladi. Xalqaro investitsiya huquqi bu haqiqatdan ham keng soha bo'lib, hozirgi kunda jadal rivojlanib bormoqda. Buni O'zbekiston Respublikasi qonunchiligi bilan bog'laydigan bo'lsak, davlatimiz iqtisodiyotining taraqqiyoti bevosita investitsiyalar oqimiga bog'liq. Bu borada **Harakatlar strategiyasidagi** g'oyalarni hayotga joriy etish, mamlakatimiz iqtisodiyotini tarkibiy o'zgartirish, tarmoqlarni modernizatsiya qilish, texnik va texnologik yangilashga doir loyihalarni amalga oshirish uchun investitsiyalarni jalb qilish hamda investorlarning huquq va manfaatlarini manfaatli himoya qilish muhim ahamiyat kasb etadi. Davlatimiz rahbari **Sh.Mirziyoev** ta'biri bilan aytganda *“Qaysi davlat faol investitsiya siyosatini yuritgan bo'lsa, o'z iqtisodiyotining barqaror o'sishiga erishgan. Shu sababli ham investitsiya – bu iqtisodiyot drayveri, o'zbekcha aytganda, iqtisodiyotning yuragi, desak, mubolag'a bo'lmaydi”*.

Xalqaro investitsiya huquqi hozirgi kunda misli ko'rilmagan darajadagi jamoatchilik nazoratiga duch kelmoqda. So'nggi yillarda investitsiyalarni tartibga solishga investitsion muzokarachilar, amaliyotchilar va akademiklarning kichik guruhi doirasidan tashqarida ham e'tibor qaratilmoqda. Buning sababi shundaki, xorijiy investitsiyalar to'g'risidagi qonun o'zgaruvchan holatda va investor-davlat nizolarini hal qilish (ISDS) mexanizmi huquqshunoslikda nomuvofiqlik va chalkashliklarni keltirib chiqargani uchun tanqid qilindi va natijada ISDSga qarshi jamoatchilikning noroziligiga sabab bo'ldi. Ushbu mexanizm dastlab **xususiy huquq** xarakteriga ega tor tijorat huquqiga oid nizolarni hal qilish uchun ishlab chiqilgan bo'lsa-da, endi u ko'pincha ko'plab mamlakatlardagi jamoatchilik huquqlariga daxldor bo'lgan **ommaviy huquq masalalarini** ko'rib chiqish uchun chaqirila boshladi. Xorijiy

investitsiyalarni tartibga solish bo'yicha muhim qoidalarni ifodalovchi keng qamrovli xalqaro shartnomaning yo'qligi muammoni yanada kuchaytirmoqda. Xalqaro savdo huquqi yoki xalqaro inson huquqlari huquqidan farqli ravishda, xorij investitsiyalarini tartibga soluvchi, qonun nima ekanligini va qonunni qo'llash mexanizmi qanday bo'lishini ko'rsatadigan yagona keng qamrovli xalqaro shartnoma hali ham mavjud emas. Binobarin, ko'pgina ekspertlar amaldagi tizim shunchaki ishlaymadi, degan fikrda, bunga bir qator davlatlar o'zlarining ikki tomonlama investitsiya shartnomalarini (BIT) bekor qilishlari va boshqalarning investitsiya arbitrajidan ommaviy ravishda chekinishlarini sabab sifatida keltirmoqdalar. Misol uchun, Janubiy Afrika o'z hududidagi xorijiy investorlarga nisbatan munosabatni tartibga soluvchi ichki qonunchilikni joriy etishdan ko'ra o'zining barcha BITlarini muntazam ravishda to'xtatmoqda. Indoneziya esa allaqachon to'xtatib qo'ygan. Nikaragua va Venesuela ham xuddi shunday niyatdan xoli emas. Shuningdek, yana bir qator davlatlar xalqaro investitsiya kelishuvlaridan 17 tasini kelgusi yillarda to'xtatish niyatida ekanligini ma'lum qilishgan. Bunday voqealarni qisqacha tahlil qiladigan bo'lsak, investitsiya faoliyati va chet el investorlari huquqlarini himoya qilish bilan bog'liq aksariyat tartib-taomillar tarqoq holda faqatgina bir nechta qonunlar bilan tartibga solinganligi, **aksariyat qoidalarning takrorlanishi**, shuningdek ayrim muhim masalalar qonun darajasida emas, **balki nizom va yo'riqnomalar** bilan belgilanganligi ular o'rtasida ba'zi nomuvofiqlik va qarama-qarshiliklarni vujudga keltirmoqda.

Ana endi yakunda xalqaro investitsiya huquqining kelajakdagi rivojlanishi haqida mushohada yuritamiz. Ikkinchi jahon urushidan keyin kapital eksportining, shu jumladan investitsiyalar shaklida keng rivojlanishi uni xalqaro huquqiy tartibga solishni taqozo etdi. Shunga ko'ra, xalqaro investitsiya shartnomalari nisbatan yangi jarayon bo'lib shakillandi. Bunday shartnomalarni ikki tomonlama asosda tuzish amaliyotining boshlanishini rivojlanayotgan mamlakatlarga kapital eksport qilish yo'lga o'tgan sanoati rivojlangan mamlakatlar yo'lga qo'ydi. Rivojlangan mamlakatlarning o'z investorlarini ekspropriatsiya qilish imkoniyati, valyuta o'tkazmalarini taqiqlash, urushlardan zarar ko'rish va hokazolar bilan bog'liq siyosiy xavflardan himoya qilishni ta'minlash istagi shartnomalar tuzishda namoyon bo'ldi. Rivojlanayotgan mamlakatlar, o'z navbatida, kapitalni jalb qilishdan manfaatdor bo'lib, ko'pincha xorijiy investorlarga xalqaro shartnomalar bilan bog'liq holda yoki ichki qonunchilik asosida bir tomonlama, soliq imtiyozlari, qo'shimcha kredit imkoniyatlari, konsalting xizmatlari va boshqalarni taqdim etdilar.

Hozirgi vaqtda dunyoda investitsiyalarni rag'batlantirish va himoya qilish bo'yicha 300 ga yaqin ikki tomonlama maxsus xalqaro shartnomalar (SPID) tuzilgan. Bu yerda yetakchilik Germaniyaga tegishli bo'lib, u 60 dan ortiq bunday shartnomalarni tuzgan, ularning barchasi bitta modelga muvofiq tuzilgan, faqat kichik o'zgartirishlar bilan. AQSH, Buyuk Britaniya, Shveysariya, Niderlandiya va boshqa

mamlakatlarda ham shunday namunaviy shartnoma turlari mavjud. Ikki tomonlama bitimlarda rivojlangan davlatlar o'z investorlari investitsiyalarining ko'proq kafolatini investitsiyalar amalga oshirilayotgan mamlakatlarning milliy beqaror qonunchiligiga qaraganda ko'radi. Ammo ikki tomonlama investitsiya shartnomasining o'zi davo emas, bu hali kapital qo'yilmalarning samarali kirib kelishini anglatmaydi. Bu boradagi qulay va barqaror milliy qonunchilik hamda mamlakatimizdagi umumiy investitsiya muhiti taklif etilayotgan investitsiyalarning rentabelligiga ishonch hosil qilayotgani muhimroqdir.

Shuni ham ta'kidlash kerakki, rivojlanayotgan mamlakatlar xorijiy kapitalni jalb qilishdan manfaatdor bo'lishiga qaramay, o'zlarining tabiiy resurslariga bo'lgan suveren huquqlarini himoya qilish uchun barcha choralarni ko'rmoqdalar, xususan, ko'p tomonlama asosda korxonalar faoliyatini tartibga solishning muayyan standartlarini ishlab chiqmoqdalar. Masalan, transmilliy korporatsiyalar (TMK), shu jumladan BMTning TMKlari uchun axloq kodeksini ishlab chiqish orqali bunga erishmoqdalar.

Xullas, biz ushbu maqolada xalqaro investitsiya huquqining evolustiyasi, asosiy muammolari va uning kelajakdagi rivojlanishini ochib berishga harakat qildik. Kirish qismda biz xalqaro investitsiya huquqi tushunchasiga hamda uning rivojlanish evolustiyasi qay darajada ekanligini ko'rib chiqdik.

Asosiy qismda esa biz xalqaro investitsiya huquqining konsepsiyasi va xususiyatlari, investitsiyalarni sug'urtalash muammolari, jahonda investitsiyalarning rivojlanish jarayonini ko'rib chiqdik.

Yuqoridagilarni umumlashtirib, **xulosa** qiladigan bo'lsak, bugungi kunda xorijiy investitsiyalarning xalqaro huquqiy rejimi aslida aniq shartnomalarning an'anaviy asoslariga asoslanadi. Xalqaro investitsiya huquqida ham huquqning har qanday sohasi (sub-tarmoqlari) kabi, albatta, o'ziga xos xususiyatlar mavjud. Ko'rinib turibdiki, ideal holda, sug'urta va investitsiyalarni himoya qilish mexanizmlari bo'yicha global (va mahalliy) me'yoriy-huquqiy baza hozirgidan ancha kengroq bo'lishi kerak. Ushbu mavzuning dolzarbligini yana bir bor ta'kidlab, uning qo'shimcha izlanishlarga muhtojligini ta'kidlamoqchiman, chunki zamonaviy sharoitda xalqaro kafolatlar va investitsiyalarni sug'urtalashga oid normativ-huquqiy hujjatlarni takomillashtirish masalasi tobora ko'proq qo'yilmoqda. Shuningdek, Bu hech bo'lmaganda ko'rib chiqilishi mumkin bo'lgan islohot variantidir. Bu, shubhasiz, mintaqani isloh qilish bo'yicha eng radikal taklif bo'lib, bunga erishish, shubhasiz, qiyin. Biroq, bunday tub islohotning potentsial yutuqlari vazifani qiyinlashtirishga arziydi va xorij investitsiyalari qonunchiligi bilan bog'liq ko'plab muammolarni hal qilishi mumkinligining og'irligini hisobga olgan holda xalqaro investitsiya huquqi rejimi doirasida hal qilinishi kerak bo'lgan masalalar va keng ko'lamli masalalarni hisobga olgan holda, global ijtimoiy qadriyatlarni himoya qilish uchun xorijiy investitsiyalarni

tartibga solishga yaxlit yondashish yaxshiroqdir. Xorijiy investitsiyalarning bir yurisdiksiyadan boshqasiga o'tishini ta'minlash masalasi ham yetarlicha tartibga solinishi maqsadga muvofiqdir.

Foydalanilgan adabiyotlar ro'yxati:

1. Богатырев А.Г. Инвестиционное право. М., 1992.
2. Богуславский М.М. Иностранные инвестиции: правовое регулирование. М., 1996.
3. Вельяминов Г.М. Международное экономическое право и процесс. М., Волтерс Клувер - 2004.
4. Вознесенская Н.Н. Иностранные инвестиции: Россия и мировой опыт. М., Инфра-М., 2002 г.
5. Доронина Н.Г., Семилютина Н.Г. Российское законодательство об иностранных инвестициях и проблема страхования некоммерческих рисков. В кн. «Правовое регулирование иностранных инвестиций в России». Отв. ред. Светланов А.Г. М., 1995 г.
6. Силкин В.В. Прямые иностранные инвестиции в России (правовые формы привлечения и защиты). М., Юристъ, 2003 г.
7. Турбина К.Е. Инвестиционный процесс и страхование инвестиций от политических рисков. М., 1995 г.
8. Фархутдинов И.З. Международное инвестиционное право. Теория и практика применения. М., Волтерс Клувер, 2005 г.

EDUCATIONAL AIM OF TEACHING FOREIGN LANGUAGES

Scientific supervisor: Axmedov Hasan Uzairovich

Sharipovaa Nodira Shavkatovna

Tashkent region Chirchik State Pedagogical University

Faculty of Tourism Foreign language and

literature - English, student of group 21/4

Abstract

This article details why we learn and teach foreign language. The basic goal of learning a foreign language is **to acquire the communicative competence**, while the development and improvement of such competence is to some extent dependent of efficient and scientific teaching approach

Key words: significant, ensure, prevention, psychological , didactic, factor, principle of consciousness, communication, aim, cultural and intercultural.

Introduction

It is a common knowledge that there are lots of languages in the world, and some of them fall into the category of international languages or languages of wider communication groups, such as English; French, German, Spanish, Russian, Italian and Arabic. All these languages are the official languages of the UN.

English language is very important nowadays. More and more people need English to attend universities and colleges, because now we have an opportunity to get higher education abroad. New ideas in science and medicine happen so quickly that it is impossible to translate everything into different languages. Most articles are published in English. English is the language of international communication in many areas of life: trade, air and sea transport, tourism and sport. Ukraine is establishing closer economic, political, scientific, and cultural relations with various peoples of the world. International relations are extended and strengthened through the exchange of scientific, technical, and cultural information. In this situation foreign language teaching is a matter of state significance.

“**Communicative language teaching**” has become part of the familiar landscape of language teaching in the last three or four decades. It interpreted differently in some countries with a help of various teachers, but this concept which most probably is familiar to the foreign language teachers who participated in our study. It betrays a focus on communication skills and on language competence, in contrast to a concern foreign cultural skills and competence. In this chapter we explore the ways in which teachers define the objectives of foreign language education. We inquire into the extent to which their conceptions of communicative language teaching incorporate

culture teaching, and to what extent culture teaching is defined in terms of intercultural communicative competence rather than in terms of a traditional culture teaching approach. Such a foreign culture teaching approach aims to familiar learners with the facts and figures regarding the foreign country primarily associated with the foreign language they are learning, but pays little, if any, attention to reflection on one's own cultural identity, on cultural differences or on how cultures relate to and affect each other. Neither does it include an element of autonomous exploration of cultures. Rather, the foreign culture approach mainly aims to present 'the truth' about a particular country, which learners are to accept and acquire.

In modern society, language is used in two ways: directly or orally, and indirectly or in written form. Thus, we distinguish oral language and written language. Direct communication implies a speaker and a hearer, indirect communication implies a writer and a reader. Hence the practical aims in teaching a foreign language are four in number: hearing, speaking, reading, and writing.

Aims are the first and most important consideration in any teaching. Hence the teacher should know exactly what his pupils are expected to achieve in learning his subject, what changes he can bring about in his pupils at the end of the course, at the end of the year, term, month, week, and each particular lesson, he should know the aims and objectives of foreign language teaching. The changes the teacher must bring about in his pupils may be threefold: practical—pupils acquire habits and skills in using a foreign language; educational— they develop their mental abilities and intelligence in the process of learning the foreign language; cultural— pupils extend their knowledge of the world in which they live. Therefore there are three aims, at least, which should be achieved in foreign language teaching: practical, educational, and cultural.

Practical aims, the foreign language as a subject differs from other subjects of the school curriculum. Whereas the teaching, for instance, of history is mostly connected with the imparting of historical laws and facts which pupils are to learn and the teaching of the mother tongue leads to the mastery of the language as a system (which is already used for exchanging thoughts and feelings) so that pupils will be able to use it more effectively in oral and written language, the teaching of a foreign language should result in the pupil's gaining one more code for receiving and conveying information; that is, in acquiring a second language for the same purpose as the native language: to use it as a means of communication.

The nature of the language should also be taken into consideration in determining the aims of language teaching. Learning a living language implies using the language of sounds that is, speaking. Scientific research gives a more profound insight into the problem. It is not so much the ability to speak that is meant here but rather the oral

treatment; in other words, the language of sounds, not of graphic signs (which is usually the case when a dead language is studied) should serve as basic means of teaching.

The length of the course, the frequency of the lessons, the size of groups should also be taken into consideration in adopting practical aims. The amount of time for language learning is one of the most decisive factors in mastering and maintaining language proficiency since learners need practice. The more time is available for pupils' practice in the target language, the better results can be achieved. Moreover, for the formation of speech habits frequency of lessons is a more essential condition than the length of the course. It is not necessary to prove (it has already been proved) that intensive courses are more effective than extensive ones, for example, six periods a week for three years are more effective for language learning than three periods a week for six years.

In foreign language learning all forms of work must be in close interrelation, otherwise it is impossible to master the language. However, attention should be given mainly to practice in hearing, speaking, and reading. Thus pupils must achieve a level in their knowledge of the language which will enable them to further develop it at an institute or in their practical work. The achievement of practical aims in foreign language teaching makes possible the achievement of educational and cultural aims.

Educational aims. Learning a foreign language is of great educational value. Through a new language we can gain an insight into the way in which words express thoughts, and so achieve greater clarity and precision in our own communications. Even at the most elementary level learning a foreign language teaches the cognizance of meaning, furnishes a term of comparison that gives us an insight into the quality of language. When learning a foreign language the pupil understands better how language functions and this brings him to a greater awareness of the functioning of his own language.

Since language is connected with thinking, through foreign language study we can develop the pupil's intellect. Teaching a foreign language helps the teacher develop the pupils' voluntary and involuntary memory, his imaginative abilities, and will power. Indeed, in learning a new language the pupil should memorize words, idioms, sentence patterns, structures, and keep them in long-term memory ready to be used whenever he needs them in listening, speaking, reading, and writing. Teaching a foreign language under conditions when this is the only foreign language environment, is practically impossible without appealing to pupils' imagination. The lack of real communication forces the teacher to create imaginary situations for pupils, to speak about making each pupil determine his language behavior as if he were in such situations.

Teaching a foreign language contributes to the linguistic education of the pupil, the latter extends his knowledge of phonic, graphic, structural, and semantic aspects of

language through contrastive analysis of language phenomena. In teaching a foreign language the teacher is called upon to inculcate in pupils the scientific outlook, to prepare the young people for an active participation in production and other types of useful activities.

Teachers of foreign languages make their contribution to the education of pupils, to their ideological education. Their role in the upbringing of the younger generation cannot be overestimated.

Cultural aims. Learning a foreign language makes the pupil acquainted with the life, customs and traditions of the people whose language he studies through visual material (such as post cards with the views of towns, countryside, and people; filmstrips, for example, "Great Britain", "What Tourists Can See in London", "Disney Land" films) and reading material dealing with the countries where the target language is spoken. Foreign language teaching should promote pupils' general educational and cultural growth by increasing their knowledge about foreign countries, and by acquainting them with progressive traditions of the people whose language they study. Through learning a foreign language the pupil gains a deeper insight into the nature and functioning of language as a social phenomenon.

It should be said that practical, educational, and cultural aims are intimately related and form an inseparable unity. The leading role belongs to practical aims, for the others can only be achieved through the practical command of the foreign language. But to achieve any aim it is necessary to remember about the Methods of teaching. Methods of foreign language teaching is understood as a body of scientifically tested theory concerning the teaching of foreign languages in educational institutions. It covers three main problems as: content of teaching, i. e. what to teach to attain the aims; methods and techniques of teaching, i. e. how to teach a foreign language to attain the aims in the most effective way to meet modern requirements

References

1. <https://www.degruyter.com/document/doi/10.21832/9781853598456-004/html>
2. foreign language teachers and intercultural competence (page 19)
3. <https://www.degruyter.com/document/doi/10.21832/9781853598456/html>
4. <https://www.google.com/search?q=educational+aim+of+teaching+foreign+languages&oq=Educational+aim+of+teaching+foreign+language&aqs=chrome.1.69i57j0i512.2749j0j7&sourceid=chrome&ie=UTF-8>
5. <http://www.rusnauka.com/10. ENXXIV 2007/Philologia/21702.doc.htm>
6. Helen A. Kalinovskaya, Helen V. Ivashchenko
Donbass State Technical University, Chair of English Language
«Филологические науки» Методика преподавания языка и литературы

7. Mamadaminovich M. D. THE TEACHING FEATURES OF LISTENING //Web of Scientist: International Scientific Research Journal. – 2021. – Т. 2. – №. 05. – С. 842-846.
8. Shamsiddinova I. D. Discourse As A Linguistic Aspect For Communication //ТАЪЛИМ ВА РИВОЖЛАНИШ ТАҲЛИЛИ ОНЛАЙН ИЛМИЙ ЖУРНАЛИ. – 2021. – Т. 1. – №. 5. – С. 214-217
9. Haas E., Gort M. Demanding more: Legal standards and best practices for English language learners //Bilingual Research Journal. – 2009. – Т. 32. – №. 2. – С. 115-135.
10. Ибрагимова Д. Ш. Интегрированные уроки как средство развития познавательной активности младших школьников //Международный студенческий научный вестник. –2017. –№. 2. –С. 75-75.
11. Kahramonova, M. D. (2021). Innovative Teaching Methods. International Journal on Orange Technologies, 3(7), 35-37. <https://doi.org/10.31149/ijot.v3i7.2063>
12. Мамараимов Д. М. Сходные фразеологические единицы и их передача при переводе //Учёный XXI века. – 2016. – №. 5-3 (18). – С. 62-65.
13. Kahramonova, M.D. 2021. Language in Philosophy. International Journal on Integrated Education. 4, 7 (Jul. 2021), 108-111. DOI: <https://doi.org/10.31149/ijie.v4i7.2062>.
14. <file:///C:/Users/User/Downloads/68.pdf>

EASY WAYS TO LEARN ENGLISH PHONETICS

Hakima Pirimova Amonovna

Faculty of Tourism

Chirchik state pedagogical university

Uzbekistan, Chirchik

Annotation: The article shows the importance of learning English phonetics and easy and comparable methods of teaching it to school-age students.

Key words: monophthong, diphthong, EFL, vowel classification, transcription, open and closed syllable.

Annotatsiya: Maqolada ingliz tili fonetikasini o'rganishning muhimligi va uni maktab yoshidagi o'quvchilarga o'rgatishning oson va solishtirma usullari ko'rsatib berilgan.

Kalit so'zlar: monoftong, diftong, EFL, unlilar tasnifi, transkripsiya, ochiq va yopiq bo'g'in.

Nowadays, the interest in learning English is increasing. The reason for this is the fact that English is becoming a world language and the desire to communicate freely with foreigners.

We know that in order to learn a foreign language, first you must learn the alphabet. Knowing phonetics is one of the most important steps in learning a language, it teaches you how to pronounce letters, sounds, and words in general.

We especially need to know the alphabet and the correct reading and pronunciation of words to be able to understand the speech of English speakers correctly, to be able to speak the language correctly, and to learn to read. In English, the meaning of words varies by the addition of a single letter or sound, and many words are not read as they are written. It certainly makes it difficult for the student to learn the language. therefore, if we want to learn the English language perfectly, we need to learn the phonetics of this language well. If we mispronounce words, misunderstandings arise during communication with our interlocutor. A linguist said about this:

Even if students' grammar and vocabulary are strong, if their pronunciation is not easy to understand, their communication will fail. We owe it to our students to give them the tools they'll need to be able to communicate successfully in Englishⁱ. While we are learning English, first of all we have to memorize the alphabet, see the similarities and differences of each letter with the letter in our mother tongue. we have to show. Secondly, we should group vowel letters separately, explain open and closed syllables, and explain that in open syllables they are pronounced long as in the alphabet, and in closed syllables they are short,

almost like Latin letters. For example: we need to compare and explain that the letter Aa in English corresponds to **e**, **ey** and **a** in Uzbek. Taking into account the complexity of the English alphabet, we should include the reading and pronunciation of letters in the textbooks for each class-level, and give examples and practice pronunciation.

The difference in the number of letters and sounds in English words is mainly given by combinations of letters. For example: gh, ph, th, ee, oo, ea, ai, wh, ck, ə, etc.: phone, light, meet, check, when.

An English Linguist classified vowels as follows:

| | Long vowel | | Short vowel | | Vowel +r | |
|----|------------|---------------|-------------|------------------|----------|----------------|
| Aa | [ei] | take ,date | [æ] | Fat, cat, man | [a:] | Car, park |
| Oo | [ou] | note, no | [ɒ] | On, hot, stop | [o:] | Port, short |
| Ee | [I:] | she, Pete | [e] | Pen, let, get | [ə:] | Her, offer |
| Ii | [ai] | like, hi | [i] | Did, it, hit | | Bird, third |
| Yy | [ai] | type, my | [i] | Gym, myth | | bird |
| Uu | [ju] | rude, cube | [ʌ] | Sun, just, | | Turn, fur |

- E=[i:] –he, she, me, to be, female, evening, secret, English, England, pretty
- ee=[i]- meet, free, agree, bee
- ea=[i]- jeans, meat, teacher
- ei=[i]- protein, ceiling, receipt
- ie=[i:] - piece, brief, believe
- ey[eɪ]-they gray, obey
- ey[ai]-eye eyes
- ei[ai]-height, sometimes sleight
- ei=[ei]-weight, freight
- E=[e]-get, met, bet, exit, never, level, end, else,
- E+TH=[e]-wether, together
- EA=[e] - bread, weather, head, breakfast EA+r=[iə]-hear, near, fear,
- E+r=[Z:] her, were, person, verb, refer
- Ea+r=[Z:] earth, learn, early, search
- EE+R=[iə]-deer, beer, career, engineer

Magic–E=[iə] here, severe, atmosphere. -ed, en, ent,=[ə]-often, open, moment, played. From this classification of vowels, we can learn how the vowel letters are read in which place in the word, how they are read under the influence of other letters. But this vowel classification can be more difficult for English as a Foreign Language (EFL) learners to master. Taking this into account, we will consider below which vowel letters in the Uzbek language correspond to the vowel letters in the English language, i.e. monophthongs and diphthongs:

What monophthongs and diphthongs in English represent the Latin letter E, (ey)?

E - in a short closed syllable: get, pet, pen, when, lesson...

A-[æ]-short - man, apple, can...

A-[ei] - long, open syllable-lake, fake, name, game...

E+Y-they, gray...

A+Y- say, pay, say...

E+TH-weather, together...

- air, / -are, /-ear, /-ere/ [eə](r): chair, there, wear, fare, bear

- ai,-ei/-[ei]-wait, eight, straight, great

What letters in the English language can represent the Latin Letter A, (ay)?

- ATH, /-AR-father, rather, car, bar, far, doctor,

- ON, -OM, -OTH- money, month, mother, company, London

- OV- love, glove, dove BUT: move

- U- but, peanut, up, under, just

- IND-kind, find

IR-iron, Ireland

If the letter E comes at the end of the word, the 1st vowel in this word read as [ay]: fine, line, mine, price, ice...

Of course, if we use transcription to pronounce words correctly, or we can listen to it by "Google translator". But sometimes when we read a text, we do not use the transcription in many cases. Our ability, to read words correctly, will improve even more, if we study the Vowel classification, given above, at such times. It will help to read words correctly without using transcription.

REFERENCES

1. English Phonetics and Phonology A practical course PETER ROACH Emeritus Professor of Phonetics University of Reading.
2. https://www.tesol.org/docs/default-source/books/14038_sam.pdf.
3. <https://www.youtube.com/watch?v=z-NkbibsTEo>
4. <https://www.youtube.com/watch?v=NP1dSSKXqms>.

**DEVELOPING PROSPECTIVE PRIMARY TEACHERS LEARNING TO-
LEARN COMPETENCE THROUGH EXPERIMENTAL ACTIVITIES**

Sadikova Suriya Saidovna

O'zbekiston-Finlyandiya pedagogika instituti

Xorijiy tillar va gumanitar fanlar fakulteti o'qituvchisi

Abstract

The aim of this study was to determine if there is a connection between the inquiry-based teaching of science in primary school and the development of the students' learning to learn competence. The research shows that through inquiry-based teaching students developed a higher level of the learning to learn competence than by using traditional teaching methods. Therefore, it is recommended to use inquiry-based learning as often as possible, because by developing the students' learning to learn competence, students will be empowered for the process of lifelong learning.

Key words: inquiry-based teaching; learning to learn competence; self-regulated learning; students' perception of learning, framework, methods, knowledge transformation.

Introduction

The nowadays society is in a continuous change with major impact on education, and in the overall development of an individual. In fact, the school cannot provide all the information and related knowledge for the whole life, and, in the context of the actual lifelong learning, an individual has to be trained with those competences and capacities that allow to continue the learning process also after the ending of the studies. As defined at the European level, the key competences for lifelong learning represent those which all individuals need for personal fulfillment and development, active citizenship, social inclusion and employment. One of those competences is "learning to learn", defined as the ability to pursue and persist in learning, to organize one's own learning, including through effective management of time and information, both individually and in groups (The Key Competences for Lifelong Learning - A European Framework, 2006).

Learning to learn is neither a set of skills nor a recipe that will enable the improvement of learning. It is a kind of philosophy that puts the student in the center of attention through several key factors:(a) the school, which provides the student with the opportunity to learn; (b) parents, who participate in the shaping of the learning process by encouraging children to find their own methods and strategies of learning; and (c) students themselves, who seek to develop into individuals who will practice lifelong learning throughout their lives learning can be divided into two broad

categories: learning as the reproduction of knowledge and learning as the transformation of knowledge. The first category includes the understanding of learning as an accumulation of knowledge (increasing the amount of information), or as a process of memorizing knowledge and skills with the aim of using them later. The second category refers to the notion of learning as a process of discovery that enables understanding of the phenomena in nature and an activity that leads to conceptual (and personal) change. According to the above, in order to develop the learning to learn competence within a lifelong perspective, it is necessary to consider learning as a process which does not involve mere memorization and reproduction, but knowledge transformation. Research on the learning to learn competence, its basic characteristics and key elements, and its development among students has become more frequent in the last decade. Thus, within the Finnish project “Life as Learning”, the University of Helsinki organized a series of studies dealing with the study of this competence. Thanks to the British project “Teaching and Learning Research Program”, a number of questions related to this competence were also opened. The University of Bristol launched a project known as the “Effective Lifelong Learning Inventory” (ELLI) which aimed to define and examine the personal orientation of respondents towards lifelong learning. They used “learning power” as a new term that implies a complex mix of disposition, experience, social relationships, values, attitudes, and beliefs that influence a person’s individual engagement in different learning opportunities

When it comes to this **competence**, the term self-regulated learning is often mentioned. Self-regulated learning, as a type of competence, implies a multi-component, cyclical, self-initiated process that involves cognitive, metacognitive, and motivational systems; behavior; and adaptation of

learning situations in order to achieve student goals. Bakračević emphasizes that self-regulation, along with metacognition, is an important part of the learning to learn competence, and Moreno talks about certain elements of metalearning, such as planning and monitoring the learning process, that can be described as self-regulation. Self-regulation is considered to exceed metacognition because

it includes affective, motivational, and behavioral monitoring and self-control processes.

Learning to learn competence

It includes the availability and ability of a student to organize and regulate his/her own learning, either in individual or group contexts, and the ability to effectively manage learning time, solve problems, and assimilate, apply, and evaluate new knowledge, as well as the application of the acquired knowledge and skills in different contextual frameworks.

Whereas many studies investigate the effects of inquiry-based versus traditional lecture-based teaching on the students' academic achievements in primary science classes, few studies have considered its effect on the development of the students' learning to learn competence. Such research is especially rare in the first educational stages. In addition, previous researches into the learning to learn competence have shown the possibility of its development during the educational process through the implementation of specific teaching strategies and active learning methods. Thus, this work focuses on how inquiry-based teaching, as opposed to traditional teaching affects students' perception of learning, their motivation to learn, their process of learning in different circumstances, and the impact it has on the application of different learning strategies. This research shows that inquiry-based teaching produced a better development of the students' learning to learn competence and that its effect on that development was significantly higher than that of traditional lecture-based teaching. Based on that finding, the hypothesis that inquiry-based teaching of primary science will result in an increased development of students' learning to learn competence (with regard to traditional teaching) has been proven.

Better development of the students' learning to learn competence in the experimental group can be interpreted as a result of the students' active inclusion in planning the inquiry process and in thinking and reasoning about the learning objectives which they needed to achieve. It is important to emphasize that inquiry-based learning is a student-centered approach, focusing on questioning, critical thinking, and problem solving. Learners are actively involved in formulating the question and posing a problem and make their own connections about what they are learning. This allows them to gain a deeper understanding than they would get by just memorizing and recalling facts and they are able to develop a passion for exploration and learning. Besides, the learning to learn competence implies that students in the process of learning begin from previous knowledge and life experience, which is the main postulate of constructivist learning incorporated in the basis of inquiry-based teaching. The positive impact of inquiry-based learning has mainly been determined in their perception of learning and their use of different learning strategies. These findings could provide valuable information for successful shaping of initial STEM (Science, technology, engineering, and mathematics) education, which often depends on the students' interest and motivation to learn. The positive shift in the development of the learning to learn competence with the inquiry-based teaching shows its significant role in preparing students for lifelong learning. It can be assumed that a longer exposure of students to inquiry-based teaching would have an even more positive effect on the development of their learning to learn competence in primary science, because a short period of three months was enough to achieve a statistically significant positive shift in the development of

this competence.

KNOWLEDGE

Knowledge and understanding of different learning methods, strengths, and weaknesses of their own learning skills. Knowledge of educational opportunities and understanding how decisions during education lead to different professional careers.

SKILLS

Ability to self-regulate learning, effective management of learning time, autonomy, discipline, perseverance, and information in the learning process. Ability to concentrate in longer and shorter periods of learning. Ability to think critically about the goal and purpose of learning

ATTITUDES

Positive attitude towards learning and readiness for further development of learning to learn competence, motivation, and confidence in one's own success during learning. Positive attitude towards learning as an activity that is important for the life of every person and the development of initiative for learning. Flexibility in the learning process

This research shows that inquiry-based teaching can contribute to the development of lifelong learning skills in 10-year-olds, which is extremely important in today's fast-changing world. That is why it is necessary to offer numerous opportunities for students to participate in research activities in their regular primary science classes, because the processes of independent or guided experimentation allow students to develop relevant learning skills and acquire new information. Participation in research activities offers a unique opportunity to simultaneously strengthen conceptual understanding of the area/topic of research, acquire research skills, learn new skills, and understand the process of learning; as such, it should be the essential activity in natural science education. In this research, inquiry-based learning led to an increased motivation to learn science, improved perception of the learning process, and more efficient use of learning strategies and handling of different learning conditions among students in the fourth grade of primary school.

When assessing the effects of inquiry-based teaching on the development of students' learning to learn competence, it is necessary to take into account that the development of the learning competence has been analyzed by means of a survey in which students expressed their observations regarding the changes in their learning process in the science class. Subsequent research aimed at examining the development of this competence might further explore students' use of the learning to learn competence in specifically designed situations, and testing a larger sample. A longitudinal study would also provide an insight into the possibilities of developing this competence in science classes at the secondary stage of education.

Reference

1. https://www.researchgate.net/publication/346805143_Development_of_Students'_Learning_to_Learn_Competence_in_Primary_Science.
2. Luminița Mihaela Drăghicescu et al. / Procedia - Social and Behavioral Sciences 191 (2015) 2487 – 2493
3. <https://www.google.com/search?q=Developing+prospective+primary+teachers+learning+to-learn+competence+through+experimental+activities.&oq=Developing+prospective+primary+teachers+learning+to-learn+competence+through+experimental+activities.&aqs=chrome..69i57l701j0j7&sourceid=chrome&ie=UTF-8>
4. Baymukhanbetov B.M. (2011). The role of games in the development of future elementary school teachers' creative skills. Materials of VII International scientific-practical conference «FUTURE ISSUES OF WORLD OF SCIENCE» 17–25 December, (Vol. 18). Pedagogical science. Sofia «ByalGRAD-BG» OOD.
5. Bulanova-Toporkova M.V. (2002). Pedagogy and psychology of higher education: The manual. (p.544). Rostov on Don: Phoenix.
6. Nyshanova S.T., Berkimbaev K.M, Kerimbaeva B.T. (2012). To the problem of forming information communicative competence of future specialists. International scientific journal Actual problems of modern life, "Education № 3 (83)".
7. Popkov V.A., A.V. Korzhuyev (2004) Theory and practice of higher education: The manual for additional education system. (p.432). New York: Academic Project.
8. Popov V.V., Kruglov Y. (2011) Creative pedagogy. Methodology, theory and practice. (p. 319). Moskow: BINOM. Knowledge Laboratory
9. S.T. Nyshanova et al. / Procedia - Social and Behavioral Sciences 116 (2014) 4287 – 4292
10. Boekaerts, M.; Cascallar, E. How far have we moved toward the integration of theory and practice in self-regulation? Educ. Psychol. Rev. 2006, 18, 199–210. [[CrossRef](#)]
11. Smith, D.C. Changing Our Teaching: The Role of Pedagogical Content Knowledge in Elementary Science.
12. In Examining Pedagogical Content Knowledge; Gess-Newsome, J., Lederman, N.G., Eds.; Science & Technology Education Library; Springer: Dordrecht, The Netherlands, 1999; Volume 6, pp. 163–197. [[CrossRef](#)]
13. Hofmann, P. Learning to learn: A key-competence for all adults? Convergence, 41, 173–181. Available online: <https://eric.ed.gov/?id=EJ932424> (accessed on 15 September 2020).
14. Dr ghicescu, L.M.; Cristea, S.; Petrescu, A.M.; Gorghiu, G.; Gorghiu, L.M. The Learning to Learn Competence—Guarantor of Personal Development. Procedia Soc. Behav. Sci.
- 15.
16. 2015
17. , 191, 2487–2493.[[CrossRef](#)European Parliament and Council. Recommendation of the European Parliament and of the Council of 18 December 2006 on Key Competences for Lifelong Learning. Off. J. Eur. Union, 394, 10–18. Available online: <https://eur-lex.europa.eu/eli/reco/2006/962/oj> (accessed on 5 September 2020)

ALGEBRAIK MATERIALLARNI O'RGANISH METODIKASI

Xaydarov Sanjarbek Dexqonboyevich

Samarqand viloyati Payariq tumani 76 -maktab

Matematika fani o`qituvchisi

Matematika informatika fanidan metodbirlashma rahbari

Annotatsiya: Boshlang'ich sinflarda arifmetik materiallarni o'rganib yakunlash algebraik materiallarni va matematika simbolikani o'rganish bilan umumlashtiriladi. Boshlang'ich sinflarda o'quvchilar alfavitni matematik simvol tarzida qo'llay boshlaydilar. Shu orqali algebraik ifoda, tenglik, tengsizlik, tenglama to'g'risida boshlang'ich ma'lumot oladilar.

Kalit so'zlar: algebra, geometrik materiallar, boshlang'ich tushunchalar

Abstract: Completion of arithmetic in elementary school is generalized to the study of algebraic materials and mathematical symbolism. In elementary school, students begin to use the alphabet as a mathematical symbol. In this way, they get an idea of algebraic expressions, equations, inequalities, equations.

Keywords: algebra, geometric materials, basic concepts

Bular to'g'risida ma'lumot berishning asosiy maqsadi arifmetik amallarning mohiyatini to'laroq ochish, shuningdek, keyingi sinflarda o'rganiladigan algebra fani uchun zaruriy tayyorgarlikni amalga oshirishidir. Lekin, algebraik misollarni yechish algebra qoida va qonuniyatlarga asoslanmasdan arifmetik qoidalarga asoslanadi. Masalan, $3+a=10$ dan a qo'shiluvchini topish no'ma'lum komponentni topish qoidasi bilan yechiladi. Algebra materiallarini o'rganish algebraik ta'riflarga asoslanmaydi. Ma'lumki, boshlang'ich sinf dasturining asosiy mazmuni natural sonlarni og'izaki va yozma raqamlash va ular ustida 4 arifmetik amallarni bajarish malakasini berishdir. Shuning uchun 1-sinfdan boshlab sonlarni o'qish va yozish malakalari bir necha bosqichga bo'lib o'qitiladi. Masalan, 10 ichida og'zaki va yozma raqamlash, 100, 1000 va ko'p xonali sonlar to'g'risida ma'lumotlar beriladi. Sonli ifodalar deganda sonni biror amallar bilan birlashtirilgan yoki alohida yozilgan bir xonali, yoki ikki xonali yoki ko'p xonali sonlarni o'qish va yozishni tushunamiz. Geometrik materiallarni o'rgatish metodikasi Mavzu bo'yicha o'quvchilarning bilim va ko'nikmalariga talablar: Har bir o'quvchi: – I–V-sinflar uchun matematika kursi bo'yicha geometrik materiallarni o'rganish vazifalarini; – Matematika boshlang'ich kursiga kiritilgan geometrik xaraktyerdagi masalalarni hamda ularni o'rganish tartibini; – Geometrik materiallar bilan tanishuv tufayli o'zlashtirishga xizmat qiluvchi arifmetik masalalarni; – Geometrik tasovvurlarni shakllantirish metodlari va usullarini; – O'quvchilar tomonidan yechish jarayonida geometrik xaraktyerdagi masalalarni o'zlashtirib

olishga xizmat qiluvchi mashqlarni ; – Geometrik materiallarni o‘rganish davomida foydalaniladigan ko‘rgazmali qo‘llanmalar va didaktik o‘yinlarni; – Geometrik mazmundagi masalalarning o‘zlashtirilishini tekshirishning turlicha ko‘rinishlari, shakli va usullarini bilishi kerak. Shuningdek har bir o‘quvchi: – O‘qitish davomida geometrik elementlar bo‘lgan arifmetik materiallarning o‘zaro aloqasining tatbiq etilishini bilishi; – Geometrik tasavvurlarni shakllantirish metod va usullarini maqsad sari yo‘naltirib, qo‘llay olishi; – Geometriya elementlari bo‘lgan mashqlarni tanlab olib olishi va maqsad sari yo‘naltira olishi; – Geometrik misollarni o‘rganishga xizmat qiluvchi ko‘rgazmali qo‘llanmalar va didaktik o‘yinlardan foydalana olishi; – Geometriya elementlarini o‘zlashtirishni tekshirishning turlicha ko‘rinishlarini, shakl va usullarini qo‘llay olishi; – Tekshiruv maqsadlariga mos sinov topshiriqlari va mustaqil ishlarni tuza olishi kerak. Geometriya materialini o‘rganish metodikasining umumiy tavsifnomasi (xarakteristikasi) Geometrik material boshlang‘ich sinflar uchun mustaqil bo‘lim sifatida o‘quv dasturiga kiritilmaydi. O‘quv jarayonida geometriya elementlarini o‘rganish bilan bevosita bog‘lab olib boriladi. Geometrik mazmundagi masalalarni yechish, hisob-kitobga o‘rgatish davomida geometrik figuralardan, didaktik material sifatida foydalanish - bularning barchasi o‘quvchilarning geometrik taasurolarini mustahkamlashga imkon beradi. Geometrik materiallarni o‘rganish: "Science and Education" Scientific Journal October 2020 / Volume 1 Issue 7 www.openscience.uz 665 – Geometrik figuralar haqidagi tasavvurlar zahirasini to‘plashga (kengaytirishga); – fazoviy fikrlashni taraqqiy ettirish, tahlil qilish, umumlashtirish, tasavvur etish ko‘nikmalarini shakllantirishga; – muhim amaliy ko‘nikmalarni rivojlantirishga; – bolalarni keyinchalik geometriyani o‘rganishga tayyorlashga xizmat qiladi. «10 gacha bo‘lgan raqamlarni raqamlash» mavzusini o‘rganishda bolalar nuqta va kesmalar bilan tanishadilar, ulardagi uchburchak, to‘rtburchak, beshburchaklar va boshqa ko‘pburchaklar haqidagi tushunchalari kengayadi. «100 raqamigacha bo‘lgan sonlarni qo‘shish va ayirish» mavzusini o‘rganishda esa to‘g‘ri burchak, to‘g‘ri burchakli to‘rtburchak, kvadratlar, ko‘pburchaklarning bir ko‘rinishi sifatida o‘rganadilar. 2- va 3-sinflarda geometrik figuralari haqida tasavvur kengayadi va chuqurlashadi. Bunday tasavvurlarni shakllantirishda quyidagi topshiriqlardan foydalanish mumkin: a) Geometrik figuralar va ularning elementlari chiziladi. (Bu holatda zaruriy atamalar o‘rganiladi, geometrik figuralarni tanib olish va o‘zaro farqlash ko‘nikmalari shakllanadi. b) Katak daftarda chizg‘ich va uchburchak figuralarni yasash. d) Figuralarni guruhlarga ajratish. e) Figuralarni qismlarga ajratish va bu qismlardan boshqa figuralar yasash. f) Turli predmetlar va ular qismlarining geometrik shaklni yaratish. g) (3-sinfda) shartli belgilar yordamida geometrik chizmalarni o‘qiy olish ko‘nikmalarini shakllantirish. Kichik yoshdagi maktab o‘quvchilarida geometrik tasavvurni shakllantirish metodikasida ma’lum shakldagi real predmetdan uning tasviri tomon va aksincha,

tasvirdan real predmet sari bormoq kerak. Geometrik elementlarni o'rganishda quyidagi metodlardan masalan; geometrik modellashtirishdan foydalanish, qog'oz, cho'plar, plastilin va simlardan figuralarning modellarini yasash, qog'ozda geometrik figuralarni chizish - bolalar ongida geometrik tasovvurni rivojlantirishga omil bo'ladi. Bunday sharoitda materialning turi, rangi, o'lchamlari, tekislikdagi holatini nazarda tutmagan holda figuralarni shunday tanlash kerakki, bolalar ularning asosiy belgilarini (shakli, geometrik sifatlarini) aniqlay olsinlar. Shunga diqqat qaratish kerakki, o'quvchilar geometrik figuralarning barcha sifatlarini ajrata bilsinlar. Bu figuralar tasavvurning to'g'ri bo'lishiga yordam beradi. Masalan, to'g'riburchakli to'rtburchakni o'rganish jarayonida bolalar uning ikki asosiy sifati-to'rtburchak ekanligi va burchaklari to'g'ri ekanligini tushunib yetishlari kerak. Geometriyaning maktab kursida uning asosiy tushunchalari sinfdan sinfga o'tgan sari o'zgarib boradi, Masalan, «kesma», «burchak», «ko'pburchak» kabi tushunchalar noaniq tushunchalar guruhiga kiradi. Shuning uchun boshlang'ich sinf o'quvchilariga «Uchburchak nima?» deb savol berish noto'g'ri bo'lar edi. Lekin bu savolni boshqa shaklda, «Uchburchak haqida nima deya olasiz?» degan savolga bolalar o'z bilimi doirasida javob bera oladilar (uchburchakning uchta burchak, uchta tomonlari bor). Quyi sinf o'quvchilarini geometrik figuralar bilan tanishtirishni erta boshlashga bo'lgan harakat nafaqat dasturiy talablarni oshirishga, shu bilan birga materialni noto'g'ri o'zlashtirishga qadar xatolarga yo'l qo'yishga, masalan, o'quvchilar kvadratning to'g'ri burchakli to'rtburchak ekanligini sezmaydilar, ko'pburchakli figuralar hisobiga faqat besh-olti burchakli figuralarni kiritadilar. Boshlang'ich sinflarda geometrik materialni o'rganishda bolalar eng oddiy tushunchalar: to'g'ri va to'g'ri bo'lmagan burchaklar, ko'p burchakli figuralar (burchaklar soniga ko'ra uchburchak, to'rtburchak, beshburchak) bilan tanishadilar. Mashg'ulotni shunday tartibda olib borish kerakki, unda bolalar kvadratni to'g'ri to'rtburchak, to'rtburchak yoki ko'pburchakli figura deb atay olsinlar. Geometrik materialni o'rganishda chizma va o'lchov asboblari qo'llash, oddiy chizmalarni chizish, geometrik figuralar tasvirini yasash bilan bog'liq bo'lgan muntazam amaliy ishlar bolalarda tegishli ko'nikmalar hosil qilishga xizmat qiladi. Bunday xolatlarda bajarilayotgan ishlarni so'zlar bilan tariflay olish, dasturda ko'zda tutilgan simbolika (belgi, ramz) va atamalarni qo'llay olish muhim ahamiyatga egadir. Shuni ham nazarda tutish g'arurki, boshlang'ich sinflarda olingan geometrik figuralarni yasash va o'lchashga doir ko'nikmalar bolalar ongida uzoq vaqtlar saqlanib qoladi. Qurilmalarning aniqligi va o'lchashga oid dastlabki tasovvurlar bolalar ongida boshlang'ich sinflardayoq shakllana boshlaydi. I sinf o'quvchilari chizg'ich yordamida kesmalarni 1 sm.gacha aniqlik bilan o'lchash ko'nikmasiga ega bo'lishlari kerak. Bunday sharoitda zaruriy amaliy ishlarni bajarilishi aniqligini muntazam kuzatib borish zarur bo'ladi. Chizish asboblari va qalamlardan foydalanishda bolalar oldiga yozish va hisoblash ko'nikmalarini shakllantirish kabi jiddiy talablar qo'yish kerak.

Chizish va o'lchashga oid ko'nikmalarni shakllantirish ishlarini asta - sekin va izchillik bilan, buning uchun nafaqat matematika, boshqa fanlardan, jumladan, mehnat darsi, tasviriy san'at, tabiatshunoslik mashg'ulotlaridan ham foydalanish lozim. O'quvchilarni geometrik figuralar bilan tanishtirish metodikasi. Mavzuni o'rganishdan maqsad. 1. Nuqta, kesma, burchak, ko'pburchak, to'g'riburchak, kvadrat kabi geometrik figuralar haqida aniq tasavvurlarni shakllantirish. 2. Chizish asboblari yordamida va ularsiz geometrik figuralar yasash uchun amaliy tajriba va ko'nikmalarni shakllantirish. 3. O'quvchilarning fazoviy tasvurlarini rivojlantirish. Boshlang'ich sinflar o'quvchilarining geometrik figuralar haqidagi tasovvurlarini shakllantirish metodikasi yuqorida zikr etilgan vazifalar alohida qo'yadi va quyidagi bosqichlarni o'z ichiga oladi: I bosqich (tayyorlov) - Bolalarda bo'lgan geometrik figuralar haqidagi umumiy tasovvurlarni aniqlash. (bolalarning hayotiy tajribasi, model figuralardan foydalanib, amaliy ishlarni bajarish). II bosqich - O'quvchilar bilan amaliy ishlar asosida ularda geometrik figuralar haqidagi tasovvurlarni shakllantirish. III bosqich – O'rganilgan materialni xotirada mustahkam saqlab qolish uchun figuralar yasashga oid maxsus tanlangan mashq va masalalarni bajarish. O'quvchilarda geometrik figuralar haqidagi umumiy tasavvurlari» 10 gacha bo'lgan sonlarni o'rganish» mavzusini o'tish davomida yana bir bor aniqlanadi. Dastlab bu figuralar (aylana, uchburchak, kvadrat va hokazolar) materiali sifatida foydalaniladi. Unda bolalar hisob - kitobni bunday figuralar yordamida, masalan, 3 ta kvadrat, 8 ta aylana, 5 ta uchburchak kabi, katta yoki kichik uchburchaklar, qizil yoki zangori doiralarni sanash yo'li bilan, olib boradilar. Bunday sharoitda geometrik figuralarning nomlari va talaffuziga diqqat qaratiladi. «Kesma» haqida gap borganda, o'qituvchi yaqin atrofdagi predmetlar – (qalam, chizg'ich)dan foydalanib, kesmani qog'ozda qanday tasvir etish lozimligini ko'rsatadi. Bolalar mavjud materiallardan – (doska yoki stolning qirrasini), so'ngra, geometrik figuralardan (uchburchak tomonlari) kesmalarni topishni o'rganadilar. Bunday holatda bolalarni «nuqta» va «kesma» tushunchalarini aniq ko'rsata olishga o'rgatish juda muhimdir. Kesmalarni yasashga oid ko'nikmalarni shakllantirish jarayonida chizmalarning aniqligi va sifatiga talabni kuchaytirish kerak. Dastlabki onlardan oq chizg'ich, qalam, qo'lning holatining to'g'ri bo'lishini nazoratda ushlab lozim. Bolalarni kesmalar yasashga o'rgatishga doir mashg'ulotdan kichik parcha keltiramiz. Bolalar o'qituvchining topshirig'i bilan katak daftar sahifasi boshidan 2 ta va chapdan 3 katak tashlab, nuqta qo'yadilar. So'ngra bu nuqtadan o'ngga 5 pastga 2 katak tashlab, 2 nuqtani qo'yadilar. So'ng bu nuqtalarni chizg'ich yordamida birlashtiradilar (chizg'ichni chap qo'l bilan ushlab, o'ng qo'l bilan chizadilar). So'ng daftarning yuqori qismida bir nuqtani tanlab, uni yasalgan kesmaning chap tomonidagi nuqtasiga tomon yana bir tik kesma tushiradilar. "Science and Education" Scientific Journal October 2020 / Volume 1 Issue 7 www.openscience.uz 668 Bolalarning to'g'ri burchak bilan tanishtirishda shunday amaliy mashqni bajarish mumkin: O'qituvchi bolalarga bir

varaقدan qog'oz olib, uni avval o'rtasidan buklashni, so'ng yana bir bor buklashni ko'rsatadi . Bu ishlarni o'qituvchi bajarganda hamma bolalar ko'rib turishi lozim. So'ng bolalarga hosil bo'lgan burchak - to'g'ri burchak modeli ekani tushuntiriladi. O'qituvchi burchakning balandligi va tomonlarini ko'rsatadi. So'ng suhbat o'tkaziladi: – qanday figura hosil bo'ldi? (To'g'ri burchak). – uning tomonlari va balandligini ko'rsating. -Endi o'zingiz yasagan to'g'ri burchakni solishtiring Buning uchun ularning birini ikkinchisi ustiga shunday qo'yingki, tomonlari birbiriga to'g'ri kelib burchakning quyi qismi ikkinchi burchakning quyi qismiga joylashsin. (o'quvchilar ham o'qituvchi bilan birga burchaklarni taqqoslaydilar); – Burchakning boshqa tomonlari haqida yana nima deyish mumkin.(Bu tomonlar ham mos tushdi) – To'g'ri burchaklar teng keldi.O'zingiz yasagan uchburchakdan to'g'ri burchakni toping.(burchaklarni bir-biri ustiga qo'yib, uchburchakdagi burchak ham to'g'ri ekanligini aniqlaydilar). Qo'llarida bo'lgan to'g'ri burchak modeli bilan ushbu tasvirdagi to'g'ri burchaklarni aniqlab, uning balandligi atrofini bo'yash topshiriladi. Boshlang'ich sinflarda o'rganiladigan ko'pburchaklar ichida to'g'ri burchak va uning ko'p uchraydigan ko'rinishi bo'lgan kvadrat alohida o'rinni egallaydi. O'quvchilar har qanday kvadrat to'g'ri burchak ekanligini va aksincha har qanday to'g'ri to'rtburchak kvadrat emasligini tushinib olishlari kerak. To'g'ri burchakni o'rganishga bag'ishlangan mashg'ulotdan bir parcha har bir o'quvchiga har xil rangga bo'yalgan turlicha to'g'ri to'rtburchaklar solingan konvert beriladi. Suhbat: – Bu figuralar nima deb ataladi (to'rtburchaklar). – Model yordamida ularning to'g'ri burchaklarini toping va o'sha joyni bo'yang; – Ikki to'g'ri burchagi bo'lgan to'rtburchakni toping. Ikki to'g'ri burchakli to'rtburchakni ko'rsating va to'g'ri bo'lgan balandligini yonidan bo'yang. – Uchta to'g'ri burchagi bo'lgan ko'pburchakli figurani toping. (O'quvchilar bunday to'rtburchaklarning hamma bo'lagi to'g'ri ekanligini anglaydilar.) – To'rt burchagi to'g'ri bo'lgan to'rtburchaklar to'g'ri burchakli to'rtburchaklar deyiladi. Bolalar to'g'ri burchaklarning balandligi yaqinini bo'yaydilar va o'qituvchiga ko'rsatadilar. "Science and Education" Scientific Journal October 2020 / Volume 1 Issue 7 www.openscience.uz 669 O'quvchilar to'g'ri burchakli to'rtburchaklarning muhim va muhim bo'lmagan sifatlarini anglab olishlari uchun ba'zi vaqtlar dars mashg'ulotlari davomida o'yin sifat mashqlarni bajarishlari mumkin. Masalan:»Ortiqcha figurani olib tashla» mashqida bolalar to'rtburchaklarning muhim va muhim bo'lmagan belgilarini topishlari uchun amaliy ko'nikma beradi. Bolalarga har xil materiallardan yasalgan va turli ranglarga bo'yalgan ko'pburchaklar namoyish etiladi. – Xo'sh, bu figuralarning qaysi belgisi barchasi uchun umumiydir?(Hammasi to'g'ri burchakli ko'pburchaklardir.) – Qaysi figura ortiqcha? – Nega?(1,2,3,5 figuralarda to'rtta tomon bor) O'qituvchi bu figurani olib tashlashni taklif etadi. – Qolgan figuralarning o'zaro farqi nimada? – Bu figuralarning umumiy sifatleri nima?(ularning ranglari turlicha,turli materialdan, qog'ozdan va kartondan yasalgan) –

Bu figuralar qanday nomlanadi? (to‘g‘ri burchakli to‘rtburchaklar.) – Nega olib tashlangan figurani to‘g‘ri burchakli to‘rtburchak deb atash mumkin emas? (chunki,uning 6ta tomoni bor -to‘g‘ri burchaklarda esa 4 tomon va 4 burchak bo‘ladi) Bunday mashqlar bolalar ongida eng muhim tushuncha-to‘g‘rito‘rtburchak belgilarini mustahkamlaydi. Birinchi sinf o‘quvchilari bu tushunchani chuqurroq tushunib olishlari uchun shunday o‘yin o‘tkazish mumkin. O‘quv qurollari ichida turli o‘lchamdagi va rangdagi to‘g‘ri burchakli to‘rtburchaklar shakli ko‘rsatiladi shulardan bittasi to‘g‘ri burchakli to‘rtburchak emas. Bolalar bilan shunday suhbat olib boriladi.

– Bu qanday figuralar?(To‘g‘ritortburchaklar ularda 4ta burchak va 4ta tomon bor). – Bu figuralarning qay biri ortiqcha? – Agar beshinchi figurani olib qo‘ysak qolganlarini qanday atash mumkin?(To‘g‘ri to‘rtburchaklar) – Nega shunday deb atash mumkin?(Chunki ularning 4 burchagi to‘g‘ri burchakdir). – Beshinchi raqamli figurani nega bu guruhga qo‘shib bo‘maydi? Unda ham to‘rt tomon bor-ku! (Chunki, burchaklarning barchasi to‘g‘ri burchak emas) Mashqni bajarish davomida turli rangli, bir-birdan o‘lchamlari bilan farq qiluvchi, turlicha joylashtirilgan to‘rtburchaklardan foydalaniladi. To‘g‘ri burchak belgilarini tushunib olish uchun bolalar bilan quyidagi mashqlarni bajarish tavsiya etiladi: 1. Chizmalar ichida, oddiy, hayotiy muhitda to‘g‘ri to‘rtburchakni boshqa figuralardan ajrata olish. 2. To‘g‘ri to‘rt burchaklarni uning belgilari bo‘yicha topish. 3. Boshqa geometrik figuralardan to‘g‘ri to‘rtburchak yasash. 4. To‘g‘ri to‘rtburchaklar yasash. Quyidagi amaliy ishlarni tashkil etish foydali hisoblanadi. Bolalar 71-rasmda tasvirlangan figuralar tasviri tushurilgan kartochkalarni oladilar. Barcha to‘g‘ri to‘rtburchaklarni bo‘yab, raqam sonlarini daftarga yozish tavsiya etiladi. Kvadratni to‘g‘ri burchak deb ham, keyinroq ko‘pburchak deb atash mumkin ekanligi «Nomini ayting!»Uyinida ham o‘z tasdig‘ini topishi mumkin.O‘qituvchi paketdan figurani olib bolalarga faqat uning belgilarini aytadi va bolalardan bu nima? deb so‘raydi.Masalan: – Mening qo‘limda qizil rangli figura,uning to‘rt burchagi, to‘rt balandligi va to‘rt tomoni bor. Bu qanday figura?(Bu to‘rtburchak) – Mening qo‘limda kartondan yasalgan sariq figura bor.Uning 4 tomoni, 4 balandligi va 4 burchagi bor.uning hamma burchaklari to‘g‘ri burchak bu figuraning nomi nima?(Bu - to‘g‘ri to‘rtburchak). Rasmlar. – Mendagi to‘rtburchak figuraning ikki burchagi to‘g‘ri burchak uni to‘g‘ri burchakli to‘rtburchak deyish mumkinmi?(Yo‘q, to‘g‘ri bo‘lganda barcha burchaklari to‘g‘ri bo‘lishi kerak).»Ortiqcha figurani olib tashla» o‘yinida ham foydalansa bo‘ladi. Doskaga turli rangli to‘g‘ri to‘rtburchak ilinadi.Undan ikkitasi kvadrat. – Bu figuralar nima deb ataladi? (To‘rtburchaklar, to‘g‘ri to‘rtburchaklar). – Nima uchun bunday deb ataladi? Chunki to‘rttala burchagi teng, to‘rt tomoni bor. – Bulardan qay biri ortiqcha? (zangori to‘rtburchakni olib tashlansa, ikkita kvadrat qoladi). – Qolgan figuralar kvadrat ekanini kim isbotlab bera oladi? (to‘rt tomoni o‘lchanadi, agar ular teng bo‘lsa, demak, kvadrat). Bolalarga yana shunday topshiriq berish mumkin.: doskaga uchta kvadrat olib qo‘yiladi.

O'quvchi ularning tomonlarini o'lchab, bir-biriga solishtirishni taklif etadi. Bolalar tomonlarni o'lchab, uchchala kvadrat o'zaro teng ekanini bilib oladilar. Model to'g'ri burchak yordamida barcha burchaklarni to'g'ri bo'lgan to'rt burchaklarni topadilar: Bu figuralarni bir so'z bilan nima deb atash mumkin? (To'rtburchaklar)– Ularning ichidan qay biri ortiqcha? (Qizil). O'qituvchi qizil rang figurani olib tashlaydi. – Yashil va zangori figuralarni nima deb ataymiz? (Kvadratlar). – Yana qanday atash mumkin? (To'g'ri to'rtburchaklar) – Nima uchun qizil rang figurani kvadrat deb atay olmaymiz? (Barcha burchaklari to'g'ri teng emas) – Demak, yashil va zangori figuralarni kvadratlar deb ataymiz. Daftaringizga kvadrat chizib, qizil qalam bilan bo'yang. Bunday topshiriqlarni bajarib, o'quvchilar kvadratning muhim belgilarini anglay boshlaydilar. Kvadrat tomonlari teng to'rtburchak bo'lib, bolalar endi uning u qadar muhim bo'lmagan belgilari - rangi, materiali, o'lchamlariga ham diqqat qaratishga o'rgana boshlaydilar. Boshlang'ich matematika dasturida geometrik material katta o'rinni oladi. Geometrik materialni o'rganishning asosiy maqsadi geometrik figuralar (nuqta, to'g'ri va egri chiziq, to'g'ri chiziq kesmasi, sinq chiziq, ko'pburchak, aylana va doira) haqida ularning elementlari haqida, figuralar va ularning elementlari orasidagi munosabatlari haqida, ularning ba'zi xossalari haqidagi tasavvurlarning to'la tizimini tarkib toptirishdan iborat. Geometrik figuralar haqidagi fazoviy tasavvurlar, geometrik figuralarni chizmachilik va o'lchash asboblari yordamida va bu asboblarning yordamisiz o'lchash va yasashlarning amaliy malakalarini (ko'zda chamalash, qo'lda chizish va hokazo) tarkib toptiriladi; o'quvchilarning nutq va fikrlashlari shu asosda rivojlantiriladi. O'quvchilarda geometrik tasavvurlarni tarkib toptirish, ularni chizish va o'lchash malakalari bilan qurollantirish, ular tafakkurini rivojlantirish masalalariga geometriya elementlarini o'rgatishda qo'llanadigan o'qitish metodlari javob beradi. Geometriya propedevtik kursini o'qitishning muhim metodlari kuzatish metodi, taqqoslash metodidan iboratdir. Bunda induktiv xulosa chiqarish bilan bir qatorda deduksiya elementlaridan ham foydalaniladi. Laboratoriya va amaliy ishlar metodi geometrik materialni o'rganishning effektiv metodlaridan biridir. Laboratoriya ishlari va amaliy ishlar o'quvchilarning geometrik figuralarning mohiyatini o'zlashtirishlarida ijobiy ta'sir ko'rsa-tadi. Nuqta, to'g'ri chiziq va egri chiziq, to'g'ri chiziq kesmasi. Birinchi sinfdan boshlab o'quvchilarda nuqta, to'g'ri chiziq va egri chiziq, to'g'ri chiziq kesmasi haqida aniq tasavvurlarni tarkib toptirish kerak. Shuni eslatib o'tamizki, "nuqta", "to'g'ri chiziq" tushunchalari hozirgi kunda o'qitilayot-gan maktab geometriya kursining asosiy tushunchalaridir. Shu sababli "nuqta deb nimaga aytiladi?", "to'g'ri chiziq deb nimaga aytiladi?" degan savollar ma'noga ega bo'lmay qoladi.

Foydalanilgan adabiyotlar

1. Alimov Sh.A. Algebra: Umumiy o'rta ta'lim maktablarining 7- sinfi uchun darslik. — Toshkent „O'qituvchi“ NMIU, 2017. — 192 b.
2. www.edu.uz
3. www.ziyonet.uz

References

1. Alimov Sh.A. Algebra: Umumiy o'rta ta'lim maktablarining 7- sinfi uchun darslik. — Toshkent „O'qituvchi“ NMIU, 2017. — 192 b.
2. www.edu.uz
3. www.ziyonet.uz

TABLE OF CONTENTS / ОГЛАВЛЕНИЯ / MUNDARIJA

| № | The subject of the article / Тема статьи / Maqola mavzusi | Page / Страница / Sahifa |
|-----------|--|---|
| 1 | BOLALARDAGI TUG'MA YURAK NUQSONLARINING MORFOLOGIK XUSUSIYATLARI | 3 |
| 2 | BOLALARDAGI TUG'MA YURAK NUQSONLARINING MORFOLOGIK XUSUSIYATLARI | 6 |
| 3 | КАТТА ГУРУХ ЁШИДАГИ БОЛАЛАРНИ ТАРБИЯЛАШГ АНИНГ ПЕДАГОГИК ШАРТ-ШАРОИТЛАРИ | 11 |
| 4 | IQTISODIY O`SISH TAHLILI VA MODELLARI | 15 |
| 5 | TA'LIM JARAYONIDA MASOFAVIY TA'LIMNING AFZALLIKLARI | 19 |
| 6 | MINTAQANI BARQAROR IQTISODIY RIVOJLANTIRISHDA KICHIK BIZNES VA XUSUSIY TADBIRKORLIK SUBYEKTLARINING ROLINI OSHIRISH | 22 |
| 7 | MEVA-SABZAVOTCHILIK, G'ALLACHILIK VA CHORVACHILIK KLASSTER FAOLIYATINI INNOVATSION RIVOJLANTIRISH YO`LLARI | 26 |
| 8 | ТИББИЁТ ОЛИЙ ТАЪЛИМ МУАССАСАЛАРИ ТАЛАБАЛАРИНИ МАНТИКИЙ ТАФАККУРИНИ РИВОЖЛАНТИРИШНИНГ ПСИХОЛОГИК МЕХАНИЗМЛАРИ | 33 |
| 9 | TURIZM SOHASINI RIVOJLANTIRISHDA SOTSIOPSIXOLOGIK MUNOSABATLARNING ROLI | 40 |
| 10 | KICHIK BIZNESNI RIVOJLANTIRISHDA BOSHQARUV PSIXOLOGIYASI | 42 |
| 11 | MARKAZIY OSIYO XALQLARINING ETNOPSIXOLOGIYASI | 45 |
| 12 | BO`LAJAK PEDAGOGLARDA O`ZINI-O`ZI BOSHQARISH MADANIYATINI SHAKLLANTIRISH TIZIMI | 48 |
| 13 | QORIN TIFI VA PARATIF QO`ZG`ATUVCHILARI | 53 |
| 14 | MUSIQA MADANIYATINING ASOSI | 56 |
| 15 | O`SMIRLARDA AGRESSIVLIK VA TAJOVUZKORLIK XARAKATLARINING PSIXOLOGIK OMILLARI | 62 |
| 16 | ИННОВАЦИОН РИВОЖЛАНИШ АСОСИДА ИҚТИСОДИЙ ЎСИШНИ ТАЪМИНЛАШНИНГ ИЛМИЙ НАЗАРИЯЛАРИ ТАҲЛИЛИ ВА РИВОЖЛАНИШ БОСҚИЧЛАРИ | 68 |
| 17 | ТЕМИР ЙЎЛ ТРАНСПОРТИ СОҲАСИДАГИ ДАВЛАТ-ХУСУСИЙ ШЕРИКЧИЛИК МУНОСАБАТЛАРИ | 82 |
| 18 | ЎЗБЕКИСТОНДА ИННОВАЦИОН РИВОЖЛАНИШНИНГ НАЗАРИЯЛАРИ, ШАКЛЛАНИШИ ВА МИЛЛИЙ ИҚТИСОДИЁТ ЎСИШИНИ ТАЪМИНЛАШДАГИ ИМКОНИАТЛАРИ | 86 |
| 19 | BOSHLANG`ICH SINFLARDA INNOVATSION METODLARNING ANAMIYATI | 97 |

| | | |
|----|---|-----|
| 20 | MAKTABGACHA TA'LIM TASHKILOTLARIDA SHAXSGA YO'NALTIRILGAN TA'LIM-TARBIYA JARAYONINI TASHKIL ETISHDA PEDAGOGIK OMILLAR | 104 |
| 21 | XORIJY TILNI O'QITISHDA UMMUMADANIY KOMPETENSIYALARNI RIVOJLANTIRISH METODIKASI | 111 |
| 22 | VIRUSLI GEPATIT C QO'ZG'ATUVCHILARI | 113 |
| 23 | O'QUVCHILARNI FUQAROLIK RUHIDA TARBIYALASHDA DAVLAT RAMZLARINING AHAMIYATI | 116 |
| 24 | PAXTA TOZALASH ZAVODI USKUNAMARIDAN BIR HAPIDA MASALAR 2SB-10 QURITISH BARABANI | 122 |
| 25 | MATEMATIKA FANINI O'QITISHDA INNOVATSION METODLARNING AHAMIYATI | 126 |
| 26 | BIOLOGIYA DARSLARIDA UZLUKSIZ TA'LIM HAMDA ILG'OR TA'LIM METODLARIDAN SAMARALI FOYDALANISH | 130 |
| 27 | TABIIY GAZNI QURITISH JARAYONINING MATEMATIK MODELINI ISHLAB CHIQUV | 135 |
| 28 | SUV OBI HAYOT SUVNI TOZALASHDA ADSORBTSIYA USULI | 139 |
| 29 | ҚУЁНЛАРНИ ПАРВАРИШЛАШ ЙЎЛЛАРИ | 142 |
| 30 | MICROORGANISMS IN LOWER JAW FRACTURES IN SURVEYED PATIENTS | 146 |
| 31 | PERIODONTAL TO'QIMA KASALLIKLARIGA CHEKUVCHILARNING TAMAKINI QIZDIRISH VOSITALARIDAN FOYDALANGAN HOLATIDAGI O'ZGARISHLARI | 150 |
| 32 | РЕЗУЛЬТАТЫ МИКРОБИОЛОГИЧЕСКИХ ИССЛЕДОВАНИЙ ПРИ УЛУЧШЕНИИ ЛЕЧЕНИЯ ХРОНИЧЕСКОГО ПЕРИОДОНТИТА У ДЕТЕЙ | 156 |
| 33 | TERMINOLOGIYA VA TERMINOSISTEMA TUSHUNCHALARINING NISBATI VA TERMINLARNI O'RGANISHGA BO'LGAN ZAMONAVIY YONDASHUVLAR | 160 |
| 34 | ОБУЧЕНИЕ ИНОСТРАННОМУ ЯЗЫКУ СТУДЕНТОВ НЕЯЗЫКОВЫХ ВУЗОВ | 163 |
| 35 | ЛОТИН ТИЛИ ВА ТИББИЙ ТЕРМИНОЛОГИЯ ФАНИДАН ЎҚУВ ТОПШИРИҚЛАРИНИ ТУЗИШ МЕТОДИКАСИ | 166 |
| 36 | XALQARO INVESTITSIYA HUQUQINING EVOLUSTISIYASI, VAHOSI VA KELAJAKDAGI RIVOJLANISHI | 169 |
| 37 | EDUCATIONAL AIM OF TEACHING FOREIGN LANGUAGES | 176 |
| 38 | EASY WAYS TO LEARN ENGLISH PHONETICS | 181 |
| 39 | DEVELOPING PROSPECTIVE PRIMARY TEACHERS LEARNING TO-LEARN COMPETENCE THROUGH EXPERIMENTAL ACTIVITIES | 184 |
| 40 | ALGEBRAIK MATERIALLARNI O'RGANISH METODIKASI | 189 |



**JOURNAL OF
NEW CENTRY
INNOVATIONS**

IN ALL AREAS

