

Journal of New Century Innovations

VOLUME

19

ISSUE-4



Journal of new
century innovations

Exact and natural sciences

Pedagogical
sciences

Social sciences
and humanities

Engineering and
Medical Sciences

AREAS

ISSN (p): 2181-3671
ISSN (e): 2181-368X



Google
Scholar



newjournal.org



**JOURNAL OF NEW CENTURY
INNOVATIONS**

VOLUME - 19 | ISSUE - 4

DECEMBER - 2022



**BOSHLANG`ICH SINF O`QUVCHILARINING YOZMA NUTQDAGI
XATOLARI VA KAMCHILIKLARI TASNIFI VA ULARNING
O`RGANILISHI**

No'monova Madinabonu Ilhomjon qizi

FarDU talabasi

Annotatsiya: ta'lim, ayniqsa boshlang'ich ona tili ta'limi jarayonida o'quvchilarning imlo savodxonligi, ularning umumiy intellektual rivojlanishin uchun, muloqot jarayonining faol ishtirokchisiga bo'lishi uchun muhim omillardani biri hisoblanadi. O'quvchilarning imlo savoxonligini oshirish, ularning og'zaki va yozma nutqlaridagi xatoliklarini bartaraf etishda xatolar ustida ishlash darslarini metodik ejihtadan maqsadga yo'naltirilgan ravishda tashkil etish muhim o'rin tutadi.

Kalit so'zlar: yozma ishlar, mashqlar, xatolarini tuzataish, izohlatish, grammatik, orfografik tahlillar, yozib qo'yish usuli, «Lug'at doskasi», dialektal xatolar.

I. Kirish:

Dars jarayoni murakkab ijodiy palladir. Uning samaradorligi ko'p jihatdan o'quvchilarning faolligi va ularning qiziquvchanligiga bog'liq. Ushbu qiziqishlar asnosida bolalarda yozma nutqdagi xato va kamchiliklarini to'g'rilashga doir har xil qiziqtiruvchi mashg'ulotlar ham olib borilishi lozim.

II. Asosiy qism:

Yangi pedagogik texnologiya o'qituvchidan ijodkorlik, izlanuvchanlik va tashabbuskorlikni talab etadi. Ilgari darslar ma'lum bir qolip asosida olib borilgan bo'lsa, hozirgi kunda noan'anaviy holatda, har kungidan o'zgacha tartibda tashkil etiladi.

Orfografiya o'qitishda o'quvchilarning savodxonlik darajasini o'rganish, ularning orfografik va punktasion xatolarini tuzatish, ularni hisobga olish va baholash, xatolarni tugatish usullari alohida o'rin tutadi. Maktabda o'tkaziladigan barcha turdagi yozma ishlar o'quvchilarning savodxonligini aniqlash vositasi hamdir, Binobarin o'quvchilarning savodxonligini aniqlashda yozma ishlarning hamma turlaridan foydalanish mumkin. O'quvchilarning orfografik malakasi haqida tasavvur ta'sir qilish uchun ko'proq nazorat diklant, hamda insho va bayonlardan foydalanish tavsiya etiladi.

O'qituvchi o'quvchilarning yozgan ishini tekshirib, xatolarini tuzatib bormasa, o'quvchi keyingi mashqlarni bajarishga qiziqmaydi, bajarsa ham, xatolarga beparvo qaraydi. O'quvchi o'zining harqanday yozma ishi o'qituvchining e'tiborida bo'lishini sezib turishi kerak. Bu o'quvchiga ilmiy oziq beradi[1].

Xatolarni tuzatishga o'quvchilarning o'zini ham jalb qilish mumkin. Lekin bu yozma ishning xarakteriga bog'liq. Sinfda bajariladigan mashqlar ko'pincha sinfnig o'zida o'qituvchi rahbarligida tekshiriladi. Bunda o'quvchi o'z yozganlarini tekshiradi, xatolarini tuzataish yoki partada o'tirgan ikki o'quvchi daftarlarini almashtirib, bir-birlarining yozganlarini kuchlari yetganicha tekshiradilar. Bunda o'quvchilarning savodxonlik darajasi inobatga olinadi.

Uyda bajariladigan mashqlar ham tekshirilishi mumkin. Bu quyidagicha bo'ladi:

- A) parta ustiga qo'yilgan daftami tekshirib chiqish;
- B) biror o'quvchini doskaga chiqarib, unga yozganini o'qitib izohlatish;
- C) har bir gapni navbat bilan o'qitish, yozilishini so'zlatish.

Ko'chirib yozilgan mashqlar, grammatik-orfografik tahlillar mana shu usul bilan tekshirilishi mumkin. Lekin bu o'quvchilar daftarini to'liq tekshirish imkonini bermaydi, shuning uchun daftarlar har ikki uch soat dars o'tilganidan so'ng yig'ishtirib olinib, darsdan so'ng yoki uyga olib ketih tekshirib chiqilishi kerak[3]. Xatolarni qanday tuzatish kerak?

Xato tuzatish ham ijobiy xarakterdagi ishlar jumlasiga kiradi. Maktabda xatolarni tuzatishning xato yozilgan harflar ustidan qizil siyohli bilan chizib, tepasiga to'g'risini yozib qo'yish usuli keng tarqalgan. Lekin bu usulni hamma vaqt ham samarador deb bo'lmaydi. Agar o'quvchi o'zbekcha so'zlarda yoki faol lug'atda o'tib ketgan ruscha, forscha va arabcha so'zlarda (maktab-maktab). (g'ishtg'ish), (ruchka-ro'chka), (stol-istol) xato qilsa va bu xatolarni tez payqab olish uquviga ega bo'lsa, harfni o'chirib, to'g'risini ustiga yozib qo'yish usulidan foydalanish mumkin. Imlosi qiyin so'zlarda (vzvod-vzvot; muzaffar-muzafar kabi) xatoga yo'l qo'yilgan bo'lsa va psixologik tomondan ana shu so'zlarning fotokopiyasini o'quvchi o'z ongida aks ettirish kerakligi e'tiborga olinsa, xato yozilgan so'zni qizil rang bilan o'chirib, ustiga to'g'ri shakli yoziladi. Xato grammatik formada bo'lsa, harf emas, forma o'chiriladi yoki uning ostiga chiziladi: qurildi-quruldi, kulib-kulub. Chunki o'quvchi qaysi formada xato qilganini o'zi aniqlashi kerak. Ba'zi uslubchilar xatolarni o'qituvchi tuzatsa, o'quvchilar mustaqil ishlardan xoli qilib qo'yiladi deb, bu usulni qoralaydilar. Bu fikr to'g'ri deb bo'lmaydi, chunki tuzatishning bu usuli ham o'quvchilarni mustaqil ishlashga undaydi: o'quvchi maktab degan so'zda b o'miga p yozgan bo'lsa, o'qituvchi uni tuzatib, o'quvchida shu qoidaga mos keladigan bir qancha so'zlar (kitob, bob, to'lib, o'qib, ayab, boylab) topishni vazifa qilib beradi. Lekin xato tuzatishning bu usulini yagona usul deb ham bo'lmaydi. Ayrim xollarda xato tuzatishning ko'proq mustaqil ishlashini talab qiladigan usullaridan ham foydalanish mumkin. Xatoni to'g'irlamasdan chizib qo'yish, xato yozilgan harfning

yoki shu harfni o'z ichiga bo'g'in yoki so'zning tagiga chizib qo'yish, qaysi qatorda xato qilingan bo'lsa, o'sha qator hoshiyasiga belgi qo'yish ham xato tuzatish usullaridir. Lekin xato tuzatishda bu usullar aralash qo'llanmasligi kerak. Bunda o'quvchilarning yosh xususiyati, qoidaning sodda yoki murakkabligi, o'quvchilarga o'zlashish, ulami mustaqil ishlashga yo'llash darajasi hisobga olinishi kerak. Orfografiya o'qitish tizimi butunicha imlo xatolarining oldini olishga qaratilgan. Yozilishi qoida bilan izohlanadigan orfogrammalarda bo'ladigan xatolarning oldini olish uchun bunday so'zlarni doskaga yozib, ularning yozilishiga o'quvchilarning diqqatini jalb qilinadi: Masalan, b tovushining yozilishida xato bo'lmasligi uchun, o'qituvchi b va p tovushli bir qancha so'zlarni doskaga yozib, ularning imlosini esda saqlab qolish kerakligini ogohlantiradi. Xatolarning oldini olishda turli ko'rgazma va jadvallardan ham foydalandik. Ko'rgazmalar mavzuga doir yoki umumiy bo'lishi mumkin. Mavzuga doir ko'rgazmani ma'lum qoida, masalan b undoshi, jarangli-jarangsiz tovushlar, x va h undoshlari bo'vicha tayyorlab, sinf devorida osib qo'yiladi. Ko'rgazma umumiy bo'lganda, unga o'quvchilar ko'p xato qiladigan va har xil qoidaga xos so'zlar kiritiladi. Ko'rgazma o'z vazifasini o'tab bo'lguncha, ya'ni undosh tovushlarning yozilishida o'quvchilar xato qilmaydigan bo'lgunga qadar sinf devorida osig'liq turishi mumkin, Xatolarni oldini olishda «Lug'at doskasi» dan ham keng foydalanish mumkin. Orfografik xatolarni oldini olish talaffuzni kamsitish hisobiga bo'lmasligi kerak: imlosi qiyin so'zlarni bo'g'inma-bo'g'in, harflna-harf aytib berishga aslo yo'l qo'ymaslik lozim. Maktabda ona tilidan olib boriladigan ishlarning hammasi deyarli orfografiya o'qitishni yaxshilashga bo'ysundiriladi. Xatolar ustida o'quvchining o'zi ham ishlaydi. Bunda o'quvchilarni o'zlariga xatolarining sabablarini yozma va og'zaki izohlatish, qaysi qoidada xato qilingan bo'lsa, unga mos so'zlar toptirish qoidani takrorlatish usulidan keng foydalanish mumkin. Ba'zi o'quvchilar xato yozilgan so'zlarni bir necha bor yozdirish usulidan ham foydalanadilar. Lekin bu hamma vaqt ham samarali natijani beravermaydi, Bu usuldan yozilishi ma'lum qoida bilan izohlanmaydigan so'zlarni to'g'ri yozishga o'rgatishda foydalanish mumkin. O'quvchilardan vaqti-vaqti bilan qaysi qoidalarda xatoga yo'l qo'yganini, buni tuzatish sohasida nimalar qilinganligini so'rab turish mumkin. Ba'zan bir o'quvchining daftarini ikkinchi o'quvchiga tckshirish usulidan ham foydalaniladi. Bu o'quvchilarning qiziqishini ortiradi. Shunday hollar ham bo'ladiki, o'qituvchi o'zi ma'lum so'zni xato yozadi-yu, lkin o'rtog'ining daftarida shunday yozilgan so'zning xato ekanligini topadi. Shunga extiyot bo'lishi kerakki, o'quvchilar o'rtoqlarining xatolarini tuzutaman deb, boshqa xatoga yo'l qo'ymasinlar, daftarlarni bckorga bo'yamasinlar. O'quvchi u yoki bu so'zning xato yozilganligiga to'la ishonsagina, uni to'g'irlash kerakligini anglasin. O'quvchilar daftar tekshirayotganda, o'qituvchi sinfda aylanib yurib ayrim

o'quvchilarga maslahat beradi. Tekshirish uchun berilgan muddat tugagach, o'quvchilar topgan xatolarini aytadilar. O'quvchi xato yozilgan deb hisoblagan so'zini, alohida qog'ozga yozadi, oxirida o'qituvchi ishtitokida buni aniqlab, keyin uni tuzatadi.

Xatolarni tuzatishda o'quvchining uyida mustaqil ishlashi juda katta ahamiyatga molikdir. Yo'l qo'yilgan xato bilan bog'liq qoidani o'qib kelish, unga mos mashqni bajarish, lug'at ushida ishlashning nalijasi beqiyos kattadin O'quvchi ko'p xato qilib, past baho olaversa, ruhiy tushkunlikka tushib savodlilikka bo'lgan ishonchini yo'qotib qo'yishi mumkin. Bunday xol yuz bermasligi uchun o'qituvchi o'quvchining ruhini ko'tarishi, savodli bo'lib ketishga ishonch hosil qilishi, o'quvchining irodasini tarbiyalashi, unda orfografik mashg'ulotlarga qiziqish uyg'otishi kerak. Ko'p xato qiladigan o'quvchilar bilan ishlash tizimi bunday o'quvchilarning orfografik malakasiga bog'liq bo'lib, yakka yondashuvni talab qiladi. Ko'p xato qiladigan o'quvchilar bilan ishlashni ayrim qoidalarni so'rashdan boshlagan ma'qul. Ma'lum bir qoidaning mustahkam o'zlashganligi haqida ishonch hosil qilgach, navbatdaxisiga o'tiladi. Shu asosda mashg'ulot asta-sekin murakkablashib boradi.

Mana shu yo'l bilan ko'p xato qiladigan o'quvchilar orfografiyani puxta o'zlashtirib boruvchi o'quvchilar bilan tenglashtiriladi. Ish jarayonida o'quvchining bu sohada erishgan yutuqlarini uni o'ziga sezdirish, buning sabablarini birga muhokama qilish ham muhimdir.

Odatda, yosh bola oilada ota-ona till (dialekti) da so'zlashni o'rganadi. Maktabda esa adabiy tilni egallay boshlaydi. Adabiy til unga odatdagi tilidan boshqacharoq tuyuladi. Shu bilan birga o'quvchilar maktabda mahalliy shevada ham gaplashadilar. Hatto shunday hollar ham bo'ladiki, o'quvchilar maktabda, o'qituvchi oldida adabiy tilda gaplashishga harakat qilsa ham, boshqa sharoitda o'z mahalliy shevasida gaplashishini davom ettiradi, bu hol oqibatda o'quvchilarni yozma ishlarga ta'sir etadi, Ayrim dialektal xatolarni tugatish uchun maxsus mashqlar o'tkazish ham tavsiya qilinadi, Bunda yozma ishlarning ijodiy diktant turidan yoki ko'chirib yozish usulidan foydalaniladi. Masalan, ko'pchilik qaysi qoidada dialektal xato qilgan bo'lsa, uni orfografik jihatdan to'g'rilab doskaga yoziladi. Buning talaffuzi bilan yozilishi qiyos qilinadi. Keyin bu to'g'irlangan so'z ishtirokida matnlar, jumlar tuzdiriladi. Umumam dialektal xatolarni tugallash o'qituvchidan turli usullardan foydalanishni talab qiladi. Boshlang'ich sinf o'qituvchisi bar darsda o'tilayotgan mavzuni o'quvchilarni dialektal xatolarini yo'qotish, ularni to'g'ri talaffuz qilishga o'rgatish bilan bog'laydilar. Talaffuzi qiyin bo'lgan so'zlarning dialektal shakli bilan adabiy talaffuzdagi shakli qiyoslangan jadvallar tuzish muhim ahamiyatga egadir.

Adabiy tilida	Shevada
Narvon	Shod
Qozon	Qozan
Chumoli	Chumoliq
Keladigan	Keladigon
Gugurt	Gurgut
Pomidor	Patinjon

Dialektal xatolarni bartaraf qilishga darslikda berilgan matnlardan talaffuzi yozilishiga mos kelmaydigan so'zlarni toptirish ham ijobiy natija beradi. Lug'at ustida ishlasli jarayonida ham o'quvchilarning dialektal xatolarini tuzatib borish talab qilinadi.

Punktuatsion xatolar va ulami bartaraf etish yo'llari. Tinish belgilarini qo'llashida turli xil usullar bor:

1. Tinish belgilarining qo'yilishi ohang usuli asosida belgilanadi,

2. Tinish belgilarining qo'yilishi faqat mantiq va sintaktik asosda belgilanadi[4].

Punktuatsiya usullari tilning fikriy va grammatik vositalarini hisobga olish asosida tuziladi (ohang ham shunga kiradi). Har qanday ohang va to'xtalish yozuvda belgi bilan ko'rsatilavermaydi, balki nutqning fikriy tomoniga ta'sir eta oladigan, ma'lum grammatik ahamiyatga ega bo'lgan to'xtalish va ohanglarga belgi bilan ko'rsatiladi. Masalan, boshlang'ich sinf ona tili darsida «Gap» mavzusi bor. Unda darak gapning oxiriga nuqta, so'roq gaplarning oxiriga so'roq, undov gaplar oxiriga undov belgisi qo'yilishi o'quvchilar ongiga singdiriladi.

Demak, tinish belgilarining bir turi og'zaki nutqda ohang orqali berilgan holatni ifodalaydi. Tinish belgilarining boshqa turi og'zaki nutqda ohang bilan emas, balki boshqa grammatik vosita bilan ifodalangan holatni bildiradi. Masalan, undalma gap bo'laklari bilan grammatik tomondan bog'lanmagani uchun vergul orqali ajratiladi. Tinish belgilarining yana boshqa bir turi na ohang yordami bilan, na boshqa grammatik vositalar bilan ifodalanishi mumkin bo'lmagan holatlarni ko'rsatadi (masalan, qo'shtirnoq). Bular to'g'ridan-to'g'ri nutqning fikriy jihatiga asoslanadi:

Men «Zaynab va Omon»ni o'qidim. Punktuatsiya o'qitishda onglilikni ta'minlash uchun o'qituvchi sintaksisdan o'tiladigan mavzulami punktuatsiyaga bog'lashi juda zarur. O'quvchi har bir gapning mazmuniga to'la tushungan bo'lishi bilan birgalikda, undagi tinish belgining nima uchun ishlatilganligi, uning sintaktik vazifasi nimadan iborat ekanligini aniq tasavvur

qilib ko'rish kerak. O'quvchi o'rgangan punktuatsiya qoidalarini yozuvda va og'zaki nutqda to'g'ri qo'llay bilishi kerak.

Punktuatsiyani o'rganish ohang, kuzatishlar, to'xtalish va mantiqiy urg'u ustida kuzatish ishlari bilan bog'lab olib boriladi. Punktuatsion savodlilik-bu, tinish belgilarini o'z o'rnida to'g'ri qo'llashdangina iborat bo'lmasdan, sinf bilan birga, matnni ifodali o'qiy bilish ham demakdir. Bexato o'qiy olgan bola, albatta, bexato ham yozishi kerak. Savodxonlik-boshlang'ich ta'lim dasturining asosiy maqsadlaridan biridir.

Xulosa: Yozma nutq savodxonligi boshlang'ich ta'lim dasturining asosiy maqsadlaridan biridir. Bexato o'qiy olgan bola, albatta, bexato ham yozishi kerak. Yozma nutqda xatoliklarga yo'l qo'ygan o'quvchilar bilan individual alohida-alohida tushintirish olib borish va xatolari ustida mukammalroq o'rgatish zarur.

Foydalanilgan adabiyotlar ro'yxati:

1. Azimov E. Ona tilidan muammoli dars. Til va adabiyot ta'limi, - T.: 1993, 3-4 qo'shma son, 27 bet.
2. Betashev Sh. Ona tili darslarida o'yin usulidan foydalanish. Til va adabiyot ta'lim, -T.: 1993,
3. Bo'ronova Sh. Ona tili darslarida interfaol metodlaridan foydalanish. Uzluksiz ta'lim, 2004, 3-son.
4. Ochilov M "Yangi pedagogic texnologiyalar"Qarshi,Nasaf 2000-yil.
5. Alavutdinova N. Ona tilim-jonu dilim. Boshlang'ich ta'lim, -T.: 2001, 2-son, 6-7 betlar

**UMUMIY O'RTA TA'LIM MAKTABLARIDA IQTIDORLI BOLALAR
IJODIY FAOLIYATINI RIVOJLANTIRISHNING HAMKORLIK
MEXANIZMINI TAKOMILLASHTIRISH**

*Ilmiy rahbar: Mardonov Shukurullo Qo'ldoshevich p.f.d professor
Yo'ldoshev Dilshod Xusan o'g'li TVCHDPU, talabasi*

Annotatsiya: Maqolada iqtidorli o'quvchilarni erta aniqlash va iqtidorini ro'yobga chiqarishning maqsad va vazifalari hamda omillari, jarayonlari haqida fikr-mulohazalar keltirilgan.

Kalit so'zlar: iqtidorli o'quvchi, yosh izlanuvchi, ta'lim jarayoni, omil, boshqaruv faoliyati, iqtidor, ilmiy.

KIRISH

Iqtidorli yoshlarni barvaqt aniqlash va ularning iqtidorini ro'yobga chiqarishda jahon miqyosidagi buyuk kashfiyotlarni jamiyatimizning negizini tashkil etadigan buyuk allomalarimiz merosiga tayangan holda bugungi zamon talabalaridan kelib chiqib, xalq farovonligiga xizmat qiladigan buyuk kashfiyotlar yaratish ko'nikma va malakalarini hosil qilish muhim ahamiyat kasb etdi.

Bilimli, iqtidorli bola nafaqat o'zining, balki xalq, millatning ham kelajagini belgilaydi. Iqtidorli yoshlar O'zbekiston Respublikasining ijtimoiy va iqtisodiy taraqqiyotining hamda uning jahon hamjamiyatida munosib o'rin egallashini ta'minlovchi muhim omil hisoblanadi.

ADABIYOTLAR SHARHI

Shu o'rinda «Iqtidorli yoshlar kimlar?» degan savol paydo bo'ladi. «Iqtidor» arabcha «qodir bo'lmoq», «qila olmoq», shaxsning ijodiy xususiyati va aqliy faoliyatini anglatadigan tushuncha, shuningdek, iqtidorli yoshlar maqsadga intilish, qat'iyatlilik va mehnatsevarlik kabi fazilatlarini hamda ijodiy faoliyat bilan shug'ullanish istagining kuchliligi bilan ajralib turadilar. Iqtidorli o'quvchilarni izlash, aniqlash va tarbiyalashning asosiy maqsadi respublikaning ilmiy va ijodiy salohiyatini rivojlantiruvchi intellektual salohiyati bor yoshlarni tayyorlash, yordam berish, iste'dod sohiblariga bilimning tegishli sohalari va fanning aniq yo'nalishlari bo'yicha o'z qobiliyatlarini namoyon etish va rivojlantirish hamda ulardagi noyob iste'dodni ro'yobga chiqarish uchun imkoniyatlar yaratishdan iboratdir. Bir so'z bilan aytganda, ta'lim muassasalarida o'quvchilar shaxsining rivojlanishi, ularning qiziqishlari, iqtidorlarini ro'yobga chiqishi, mustaqil bilim olishlariga va ijodiy mehnat qilishlariga shart-sharoit yaratish lozim. Shuning uchun ham davlat iste'dodli yoshlarni alohida qo'llab-quvvatlaydi. Ta'lim muassasalarining iqtidorli o'quvchilari maxsus

psixologik va pedagogik test o'tkazish orqali aniqlanadi. Bunday o'quvchilarni maqsadli hayotga yo'llashda ta'lim muassaslarining vazifalari quyidagilardan iboratdir:

iqtidorli o'quvchilarning intellektual salohiyati, chuqur bilim olishi va qobiliyatlarini

rivojlantirishga alohida e'tibor qaratish; malakali o'qituvchilarni iqtidorli o'quvchilar bilan individual (yakka tartibda)

ishlashga safarbar qilish; ilm-fan taraqqiyotining ustuvor yo'nalishlari bo'yicha ilmiy jamiyat ishlariga iqtidorli

o'quvchilarni keng jalb etish; iqtidorli o'quvchilar bilan ishlashda maktabda iqtidorli o'quvchilar haqidagi

ma'lumotlar banki va ularni doimiy tashxislash monitoringini shakllantirish; ular bilan ishlashning ilg'or pedagogik texnologiyalarini aniqlash; oliy ta'lim muassasalari, o'rta-maxsus kasb-hunar ta'limi tizimida faoliyat

yuritayotgan yetuk mutaxassislar bilan hamkorlik qilish [1].

TADQIQOT METODOLOGIYASI VA EMPIRIK TAHLIL

Umumiy ta'lim maktablarida iqtidorli o'quvchilarni maqsadli tayyorlash mazmuni quyidagi tartibda amalga oshirilishi mumkin:

maqsadli dastur bo'yicha yakka tartibda (individual) o'qitish;

chuqurlashtirilgan dastur bo'yicha o'qitish (fundamental fanlar, umumkasbiy fanlar); oliy ta'lim muassasalari, o'rta maxsus kasb-hunar ta'limi va litsey talablariga asoslangan holda maktabda iqtidorli o'quvchilarning kasbiy, o'quv-ijodiy va tarbiyaviy tayyorgarligining qo'shimcha yo'nalishi va ta'lim xizmatlarini joriy etish.

Iqtidorli o'quvchini maqsadli tayyorlash dasturlarida ular egallashi zarur bo'lgan quyidagi omillar nazarda tutiladi:

fanlarni yuqori darajada o'zlashtirish; kompyuter bilimdonligi hamda dasturlashtirishni chuqur bilish; chet tillaridan savodxonlik; ilmiy-ijodiy ishlarni bajarish jarayonida mustaqil fikrlash, yangi fikr-mulohazalarni

bildira olish ko'nikma va malakalarini egallash; soha bo'yicha yangiliklarni tezkorlik bilan egallash; davlatning ichki va tashqi siyosatini to'g'ri tushunadigan va uni qo'llab-

quvvatlaydigan, vatanparvar, barkamol inson sifatida o'zini namoyon etish.

Iqtidorli o'quvchilar bilan ishlashda ustoz-shogird an'anasiga qat'iy rioya etish muhim ahamiyat kasb etadi. Bu jarayonga ilmiy rahbar sifatida o'quvchilarni maqsadli tayyorlash dasturi bo'yicha yetarli bilimga ega bo'lgan o'qituvchilar jalb etiladi. Bunday qobiliyatli o'quvchilarga ilmiy rahbar etib ijodiy va uslubiy ishlash tajribasiga ega bo'lgan o'quv-uslubiy va ilmiy faoliyati bo'yicha reytingi yuqori bo'lgan o'qituvchilar tanlanadi [2].

Iqtidorli o'quvchilarning ilmiy rahbarlari zimmasiga quyidagi vazifalar yuklatiladi: iqtidorli o'quvchilarni maqsadli tayyorlash dasturini yaratish va uni amalga oshirishga rahbarlik qilish; iqtidorli o'quvchilar bilan ishlash bo'yicha yetakchi xorijiy davlatlardagi ilg'or

tajribalarni bilish va ularni o'z faoliyatida qo'llash; yangi pedagogik texnologiyalarni o'quv jarayoniga tatbiq qilish; kompyuter texnologiyasi va video, audiotexnikalar, elektron darsliklarni keng

qo'llash; maqsadli dasturni muvaffaqiyatli bajarayotgan iqtidorli o'quvchilarni moddiy va

ma'naviy rag'batlantirish.

Umumiy o'rta ta'lim maktablarida iqtidorli bolalar bilan ishlashni tashkil etishning o'ziga xos tizimi mavjud bo'lib, unda muassasada mavjud barcha sub'ektlar ishtirok etadi.

Jumladan, maktab direktori va uning o'rinbosarlari, uslubiy birlashmalar, sinf murrabbiysi, xotin-qizlar va yoshlar tashkilotlari, ota-onalar hamda barcha o'qituvchi-murabbiylar shular jumlasidandir [4]. Mazkur sub'ektlarning iqtidorli bolalar bilan ishlashda o'z vazifalari bo'lib, ular yagona maqsadni amalga oshiradilar.

Iqtidorli o'quvchilar bilan ishlash orqali ta'lim muassasalari o'z oldiga qo'ygan vazifalarni, ya'ni yoshlarni mustaqil fikrlash, bo'sh vaqtlarini tashkil etish, ularning birorta kasb-hunar egallashi uchun poydevor yaratish, iqtidorli, ijodkor o'quvchilarni rag'batlantirish ishlarini mahalla hamkorligida amalga oshirish orqali iqtidorli o'quvchilar safini kengaytirishga erishadi.

XULOSA VA MUNOZARA

Shunday qilib, iqtidorli o'quvchilarni aniqlash, tanlash va tarbiyalash borasida mamlakatimiz ta'lim tizimida amalga oshirilayotgan ishlar, jamiyat taraqqiyotini ta'minlash, vatanimiz iqtidoriy salohiyatni dunyo miqyosida namoyon etish imkonini beradi.

Shuningdek:

umumiy o'rta ta'lim maktablarida iqtidorli bolalarni aniqlash va tarbiyalashning pedagogik mehanizmini yaratish; iqtidorli bolalarning qobiliyatlarini rivojlantirish mazmunini ishlab chiqish (o'quv

reja, maqsadli dastur); umumiy o'rta ta'lim maktablarida mavjud pedagogik sub'ektlar imkoniyati va

salohiyatini shu jarayonga safarbar etish; umumiy o'rta ta'lim maktablari qoshida «Iqtidorli bolalar maktabi», «Kichik akademiya»lar tashkil etish va ularda iqtidorli bolalarning qiziqishlariga ko'ra iqtidorlarini tarbiyalash muhim ahamiyat kasb etadi.

Shuning bilan birga: umumiy o'rta ta'lim maktablarida iqtidorli bolalarni erta aniqlash bo'yicha pedagogik, psixologik, ilmiy salohiyat, kasbiy salohiyat kompleks

tashxis dasturlarini yaratish va uni amalga joriy etish mexanizmini ishlab chiqish; ushbu jarayonni muvaffaqiyatli amalga oshirish uchun maktab, oila, fuqarolik jamiyati, ilmiy muassasalarning ijodiy-pedagogik hamkorligini kuchaytirish maqsadga muvofiqdir.

ADABIYOTLAR RO`YXATI

1. O‘zbek tilining izohli lug‘ati. 2 jild. – T.: «O‘zbekiston milliy ensiklopediya- si» Davlat ilmiy nashriyoti, 2016.
2. Yo‘ldoshev X.K. Barkamol avlodni tarbiyalash oila, mahalla va ta’lim muassasalari hamkorligi konsepsiyasi. – T., 2012.
3. Milliy g‘oya: targ‘ibot texnologiyalari va atamalar lug‘ati. – T.: «Akademiya», 2017. 4. www.ziyonet.uz

**BOSHLANG'ICH SINIF SINFDAN TASHQARI O'QISH DARSLARIDA
PEDAGOGIK TEXNOLOGIYALARNI QO'LLASH SHAKLLARI**

Ergasheva Zuloyxa Abdulvoxidovna
Namangan viloyat To'raqo'rg'on tuman
6-sonli umumiy o'rta ta'lim maktab
Boshlang'ich sinf o'qituvchisi
Telefon: +998949057610

Annotatsiya: Ushbu maqolada boshlang'ich sinf sinfdan tashqari o'qish darslarida pedagogik texnologiyalarni qo'llashning ahamiyati yoritilgan. Sinfdan tashqari o'qish darslarini samarali tashkil qilish orqali shaxsga yo'naltirilgan, milliy urf-odatlarimiz singdirilgan ta'lim-tarbiya orqali ma'naviy yetuk barkamol avlodni tarbiyalash masalalari haqida so'z yuritilgan.

Kalit so'zlar: "sinfdan tashqari o'qish burchagi", savod o'rgatish, xalq og'zaki ijodi, kitobxonlik, ertak, qahramon, ijodiy fikrlash, mustaqil, muloqot.

Boshlang'ich sinflarda sinfdan tashqari o'qishga kichik yoshdagi o'quvchilarni ona tilini puxta o'zlashtirishga tayyorlashning ajralmas qismi, ta'lim jarayonida ularni ahloqiy-estetik tarbiyalashning muhim vositasi sifatida qaraladi. Sinfdan tashqari o'qishning maqsadi kichik yoshdagi o'quvchilarni bolalar adabiyoti va xalq og'zaki ijodining xilma-xil namunalari bilan tanishtirish, ularda kitobxonlik madaniyatini shakllantirish va rivojlantirishdan iboratdir.

Sinfdan tashqari o'qish dasturining mazmuniga ko'ra ta'limning har bir bosqichida ikki-asosiy bo'linga ajratiladi.

1-bosqichda o'qish doirasi, ya'ni o'qitiladigan kitoblar va ularni qaysi tartibda o'qish bilan tanishtirish yuzasidan o'quvchilarga ko'rsatma beriladi.

2-bosqichda shu o'quv materiallari asosida bilim, ko'nikma va malakalar shakllantiriladi.

Umumiy o'rta ta'limning Davlat ta'lim standartlari va o'quv dasturiga ko'ra 1-sinfdan sinfdan tashqari o'qish mashg'ulotlarida savod o'rgatish darslarida hosil qilingan ko'nikma va malakalar asosida bolalarning ona Vatan, istiqloq, milliy qadriyatlar haqidagi tasavvurlari kengaytiriladi, boyitiladi. Maqsad kichik yoshdagi bolalarda kitobga mehr uyg'otish, mustaqil uquvlarini paydo qilishdir. Asosan bu sinf o'quvchilariga kitob bilan muamola qilish, kitob o'qish qolidalari, kitobni asrash, asar qahramonlarining hatti-harakatlarini kuzatish, ijobiy tomonlarni o'rganish, obrazli qilib qayta hikoya qilib berish, bilim, ko'nikma va malakalarini shakllantirishdir. Bu sinf o'quvchilari uchun asosan rasmlarga boy kitoblar olinadi. O'qituvchi bolalarning his-tuyg'ularini o'stiradigan kitoblarni o'qib berish orqali mustaqil mamlakatimiz,

uning go'zal shaharlari, qishloqlari, milliy urf-odatlari, qadriyatlarini, o'tmishi, insonlarning orzu-istaklari bilan tanishtiradi. Ularda bilimga havas uyg'otadi.

2-sinfda o'quvchilar kichik hajmdagi asarlarni o'qituvchining yordami va topshirig'i asosida mustaqil o'qishga o'tadilar. Ona-Vatan va ota-bobolar jasorati, o'simliklar, qushlar hamda hayvonlar haqidagi asarlarini o'qituvchi topib, tanlab o'quvchilarga o'qish uchun tavsiya qiladi.

3 va 4-sinflarda sinfdan tashqari o'qish mashg'ulotlarida o'quvchilarning mustaqil o'qishlari uchun kishilarning hayoti yorqin tasvirlardan, ularning ma'naviy-ahloqiy turmush tarzi aks ettirilgan badiiy va ilmiy-ommabop asarlar tavsiya etiladi. Bu sinflarda o'qituvchi sinf kutubxonasida kerakli bo'lgan o'quvchilar yoshiga mos kitoblarni to'plashni davom ettiradi. Badiiy va ilmiy-ommabop asarlar mustaqil ravishda va izchil o'qib borilsagina, o'quvchilarning dunyoqarashlarini kengaytirishga, shakllantirishga xizmat qiladi.

Sinfdan tashqari o'qish bolalarda ezgulikka muhabbat, yovuzlikka nafrat uyg'otish, bog'lanishli nutqni o'stirish, adabiy-estetik tafakkurlarni yuksaltirishga xizmat qiladi. Bolalar adabiyoti o'quvchilarga jonajon o'lka tabiatini, kishilarning mehnati, hayoti, ularning qilayotgan ishlari va ko'rsatayotgan qahramonliklari, bolalar hayotidan olingan voqelikni, bolalarning o'yinlarini tushunishga o'rgatadi. Ayni vaqtda tarbiyaviy ahamiyat kasb etadi.

Xalqimizning tarixi, uning urf odatlari, moddiy va ma'naviy boyliklari, barcha orzu istaklari yillar davomida yaratilgan ertaklarda saqlanib kelmoqda. Ertak o'qigan bolalar qiyinchilikni yengishga, botir, jasur bo'lishga intiladilar. Ertaklar yosh avlodni anashu ruhda tarbiyalaydigan baynalminal badiiy quroldir. "Uch og'ayni botirlar", "Zumrad va Qimmat", "Egri va To'g'ri" kabi bir qator ertaklar o'quvchilarning sevimli ertaklaridir. O'quvchilar bu ertaklardan kishi o'z mehnatiga ishonib yashash kerakligini, birovning boyligiga hasad bilan qaramaslik kerak degan hayotiy xulosalarni o'qituvchi yordamida tushinib yetadilar.

Sinfdan tashqari o'qish mashg'ulotlari o'qish darslari bilan bog'lab olib boriladi. O'quvchilar o'qituvchi rahbarligi ostida avval mavzuga oid bir necha kitob bilan tanishsalar, so'ngra bolalarning qiziqishlariga yaqin har xil mualliflarning bir mavzuga doir kitoblarini mustaqil tanlab olishga o'tadilar.

Sinfdan tashqari o'qish darslari, o'qish samaradorligini ijobiy tomonga ta'sir qilishning eng qulay usulidir. Sinfda va sinfdan tashqari o'qish darslari boshlang'ich sinflarda o'tiladigan barcha predmet dasturlarining bo'limlari bilan bevosita bog'liq. O'qish darslarida o'tilgan mavzular asosida badiiy kitoblar axtarish, asar qahramonlarining nomlarini yozish, ularni tasvirlab berish, ijodiy rasm ishlash, fikrni yakunlash uchun mos maqollar yod olish o'quvchini ijod qilishga undaydi.

Har bir sinfdan sinfdan tashqari o'qilgan barcha asarlarni o'quvchilarga mos ravishda biror voqeani sahnalashtirish mumkin. Bu boladagi nutqni rivojlantirishga,

lugʻat boyligini oshirishga yordam beradi. Shungdek sahnalashtirilgan asarni tomosha qilgan oʻquvchilarning diqqati oshib xotirada saqlash qobiliyati oʻsadi. Hatto sahnalashtirish oʻquvchini har tomonlama yoʻnaltiradi, yaʼni aktyorlik qobiliyatini rivojlantiradi, suxandonlik, rejissorlik kabi kasblarda ilk tasavvurlarni oʻrgata boshlaydi.

Sinfdan tashqari oʻqish darslarida oʻqituvchi oʻquvchilarni bolalar yozuvchilari va shoirlar bilan tanishtirib borishi lozim. Q.Muhammadiy, P.Moʻmin, Z.Diyor, A.Obidjon, Xudoyberdi Toʻxtaboev kabi yozuvchi va shoirlarning asarlari oʻquvchilarda katta qiziqish uygʻotadi. Shuning uchun har bir maktab, taʼlim muassasi oʻquvchilar oʻrtasida turli mavzularda ijod ahli boʻlgan shoir va yozuvchilar bilan uchrashuvlar tashkil etib turishlari kerak. Bunday uchrashuvlar oʻquvchilarni vatanni madh qilishga uni sevib ardoqlashga chaqiradi. Kitobni, asarni qanday paydo boʻlishini, uni hurmat qilish, asrab-avaylashni oʻrgatadi. Shunday qilib badiiy adabiyot, bolalar adabiyoti voqelikni haqqoniy aks ettirish, yorqin obrazlar yaratish bilan bolalarda estetik did va ahloqiy sifatlarni mujassamlashtiradi. Ertaklar-yaxshilikka yetaklar deganlariday oʻquvchi ertaklar bilan tanishar ekan mard, jasur, vatanparvar, mehribon boʻlishga, topishmoqlar oʻqir ekan, topogʻon, bilimdon, zukko boʻlishga intiladi. Shu bilan bir qatorda sinfdan tashqari oʻqish darslarini samaradorligini oʻstirishda “Sinfdan tashqari oʻqish” burchagini yuritish juda katta ahamiyatga ega. “Sinfdan tashqari oʻqish” burchagi turlicha bezatilishi mumkin. Bu ishlar oʻquvchilarning mahoratiga va ijodkorligiga bogʻliqdir. “Sinfdan tashqari oʻqish burchagi” qanday bezatilmasin, u yerda topshiriq, rasm va shu kabilarni ishlab ilib qoʻyish uchun taxta yoki kitob javoni boʻlishi shart.

Masalan: “Mehnatsevarlik” mavzusida quyidagi interfaol usuldan foydalanish mumkin.

Mehnat-mehnatning.....rohat	Mehnat.... keltirar
Hunar-hunardanunar	Ishlagan tishlaydi, Ishlamagan
Ishlaganing uyingga, oʻrganganing	Halol mehnat yaxshi odat, berar senga
Yigit kishiga	Xarakating erta boʻlsa Koʻzdaoʻrasan.

Adabiyotlar:

1. T. Gʻafforova “Boshlangʻich taʼlimda zamonaviy pedagogik texnologiyalar” “Tafakkur”, nashriyoti, Toshkent – 2011 yil
2. Mavlonova R.A. Boshlangʻich taʼlimda innovatsiya. -T.: 2007.
3. T. Gʻafforova, Sh. Nurullayeva, Oʻqish kitobi, 2-sinf. Oʻqituvchilar uchun metodik qoʻllanma-T., “Sharq”, 2012

**BOSHLANG'ICH SINFLARDA TABIIY FANLARNI O'TISHDA
AMALIY ISHLARNI TASHKIL ETISH**

Arslonova Marg'uba Xabibullayevna
Namangan viloyat To'raqo'rg'on tuman
6-sonli umumiy o'rta ta'lim maktab
Boshlang'ich sinf o'qituvchisi
Telefon: +998945041700

Annotatsiya: Maqolada boshlag'ich ta'lim tabiatshunoslik darslarida sinfdan tashqari ishlar jarayonida bolalarni tabiat bilan tanishtirishda amaliy ishlarni tashkil etishning samarali metodlari xususida fikr yuritilgan.

Tayanch tushunchalar: amaliy uslublar, retseptor, tajriba, obyekt, operatsiya, ekskursiya, gerbariy, granit, akvarium, terrarium

O'quvchilarning bolajak kasbiy sifatlarini shakllantirishda nazariy bilimlar bilan bir qatorda amaliyot ham muhim orin egallaydi. Tabiiy ilmiy bilimlar uzoq yillar davomida amaliy faoliyat tufayli qo'lga kiritilgan. Atrof muhitni bilishda, anglashda ilmiy tajriba, amaliy bilimlar muhim rol o'ynab kelgan va kelmoqda. Ma'lumki, tabiatshunoslik keng qamrovli moddiy dunyoni rang-barang xususiyatlari, tabiatning har xil voqea hodisalarini o'rganuvchi fan bolib, ilmiy tajriba asosida shakllanadi, amaliyot esa mazkur fanning poydevori hisoblanadi. Insoniyatni tabiat qonunlari haqidagi bilimga asoslangan amaliy faoliyati bilish jarayonini, ilm-fan taraqqiyotini belgilaydi. Amaliyot - haqiqat mezonidir. Bilimlarga ehtiyoj amaliyotda tug'iladi va ularning to'g'riligi amaliyot orqali tekshiriladi hamda tasdiqlanadi.

Bilim odamlar miyasida oz-ozidan paydo bolmasdan, balki muayyan ish faoliyatida shakllanadi. Amaliyot insonni tabiat bilan munosabatida asosiy omil bolib, bu oz navbatida, odamlarning o'zaro munosabatlari tizimida, ijtimoiy ishlab chiqarishda muhim rol oynaydi. Amaliyotning asosiy turlari moddiy ishlab chiqarish va ilmiy tajriba hisoblanadi. Ilmiy - tabiiy amaliyot quyidagi vazifalarni bajaradi [1].

1. Amaliyot bilish jarayonining rivojlantiruvchi omil. U nazariy bilimlarni umumlashtirib, ularni hayotiy jarayonlardan ajralishga yol qoymaydi.
2. Amaliyot bilishning buyurtmasi, ilovasi va maqsadi hamdir.
3. Amaliyot bilish jarayoninig haqiqiy ekanligini ko'rsatuvchi mezondir.

Tabiatshunoslikdagi amaliyot ilmiy ishlab chiqarishning asosiy omili bolib kelmoqda. Amaliyot nazariyani paydo bo'lishiga, ilmiy shakllanishiga va rivojlanishiga olib keladi.

Bilishning aniqligi muayyan obekt haqidagi ma'lumotning haqiqat ekanligi bilan tasdiqlanadi. Ayni paytda, sharoit boshqacha bo'lsa, haqiqat ham boshqacha bolishi mumkin. Masalan, oddiy sharoit va bosimda suv 100°C da qaynaydi. Lekin bosim o'zgarsa yoki og'ir suv bolsa, u aniq -konkret hisoblanadi.

Ma'lum tizimdagi haqiqat boshqa sharoitda butunlay o'zgarishi mumkin. G'oyaning amaliyotda tasdiqlanishi haqiqatning asosiy omili hisoblanadi. Amaliy ishlarga o'rgatish boshlang'ich sinflardan boshlanishi maqsadga muvofiqdir.

Amaliy uslublar o'qituvchi tomonidan tashkil qilinadigan va yo'naltiriladigan, o'quvchilar fikrini rivojlantirishga mo'ljallagan so'z, ko'rgazmalilik va amaliy ishning o'zaro murakkab bog'lanishida bo'lishini ko'rsatadi.

Amaliy uslublar qo'llanilishi o'quvchilar retseptorlari va effektorlarining jadal faoliyati bilan bog'liq. Amaliy uslublar o'rganilgan materialni chuqur tushunib yetishga, ko'nikma va malakalar hosil qilishga imkoniyat yaratadi. Amaliy uslublarni qo'llashga o'quvchilar faoliyatining o'zi, bilim manbai hisoblanadi. Bunday usullar sirasiga og'zaki, yozma mashqlar, laboratoriya ishlari, maktab yer maydoni, tirik tabiat burchagida, sinfdan tashqari bajariladigan mashg'ulotlar kiradi.

Amaliy uslublarning turlariga [2]:

1. Oquvchilarning tarqatma didaktik material bilan turli narsalar yasashi.
2. Rasm chizishi.
3. Tabiat obyektlarini tanib olish va aniqlash bo'yicha ishlari.
4. Hodisalarni kuzatish va qayd qilishlari.
5. Tajriba o'tkazishlari (tajriba vositasida masalalarni hal qilish) kiradi.

Amaliy ish boshlanishi oldidan qo'yilgan savol, muammo, masalaga o'quvchilar uning natijalari bilan javob berishlari kerak.

Tabiatshunoslik darslari tanib olish va aniqlash amaliy metodlarining bir turi bo'lib, tarqalgan o'simliklarni yoki ularning qismlarini farqiga borib, tanib olish xususiyatlarini o'rgatadi.

Taqqoslashdagi farqga borish o'quvchining aniqlash qobiliyatini rivojlantiradi. Farq qilish va aniqlash bo'yicha ishlar darslardagina olib borilmaydi, o'qituvchi tabiatga uyushtiriladigan ekskursiyalarda ham o'simliklarni topish va to'plashni, namunalar yig'ishni, ularning yoshi, vegetativ usullari, tuproq kesmalari, moslashishlarini, o'zgaruvchanlikni o'quvchilarning o'zlashtira olish qobiliyatlariga qarab tanlab berishi kerak. Osimliklar, ular qismlarining shaklini bilib olish bo'yicha ishlarni o'quvchilar uy vazifasi sifatida bajaradilar. Osimliklarni yoshini tabiatda nafaqat yillik halqalardan balki osimliklarni yillik shoxlanishiga qarab aniqlash mumkin. Osimlik bahordan kuzgacha o'sish davriga ega, kuzdan bahorgacha tinim davri boladi. Bu osimlikning bir yoshi demakdir, ikkinchi yilda yana o'sish, shoxlanish sodir bo'ladi. Shoxlanish orasidagi masofa o'simlikning bir yoshi hisoblanadi, buni o'quvchilarga tabiatda tushuntirish talab etiladi. O'quvchilar amaliy bilimga ega

bo'ladilar, daraxtlar yoshini kesmasdan turib ham aniqlash mumkinligini bilib oladilar. Bu ekologik, hamda ilmiy tushunchalarni shakllantiradi.

Tabiatshunoslikni o'qitish metodlari ti/imida amaliy ishlar tabiat haqidagi bilimlarni o'zlashtirishda katta rol o'ynaydi. Amaliy ishlar o'quvchilarni ular faoliyati jarayonida har xil mehnat operatsiyalariga o'rgatish metodidir. Amaliy ishlarga o'quvchilarning ekskursiya vaqtida tabiiy materiallar yig'ish, maktab oldi yer maydonidagi va tirik tabiat burchagidagi o'simliklarni parvarish qilish, gerbariy va kolleksiyalar tuzish, mulyaj, maket, ko'rgazmali qurollar tayyorlash kabi faoliyat turlari kiradi.

Birinchi sinfdan boshlab o'quvchilar "Atrofimizdagi olam" darsligini o'qish jarayonida bevosita kuzatishlar yo'li bilan o'rganadilar. Bu mashg'ulotlarda oquvchilarning fikrlash faoliyatini tashkil qilishga yordam beruvchi har xil jihozlardan va avvalo ko'rgazmali qurollardan foydalaniladi. Ko'rgazmali qurollarga tabiiy yoki haqiqiy ob'ektlar kiradi [3].

Tabiiy qurollar-tabiat jismlaridir. Ular o'rganilayotgan mavzular to'g'risida, bolalarda tabiat haqida tushunchalar hosil bo'lishiga imkon beradi. Chunki sinfda jonli tabiatni o'rganish uchun har xil xona o'simliklari hamda o'z joylarining daraxtlari uchun xos bo'lgan shoxchalar, barglar, gullar, meva va urug'lar bolishi mumkin. Tabiatshunoslik darslarida tabiat burchagida o'stirilayotgan o'simliklardan, shuningdek gerbariy va ekskursiyadan olib kelingan o'simliklardan foydalaniladi. Shuningdek, tabiiy ob'ektlardan hayvonlarni o'rganishda ham foydalansa boladi. Ko'pgina hayvonlarni bolalarga sinfda (jonli tabiat burchagida) ko'rsatish mumkin bo'lsa ham ekskursiyalarga afzallik berish kerak boladi, chunki bunda o'quvchilar faqat ularning tashqi ko'rinishini emas, balki xulq-atvorlari bilan tanishish imkoniyatiga ega bo'ladilar. Tirik hayvonlar bo'lmaganda ularning chuchelalari (tulumlari), mulyajlari yoki fotosuratlari va rasmlaridan foydalanish mumkin. Jonsiz tabiatni o'rganishda ham tabiiy tarqatma material, masalan, har xil rangdagi granit, kvars, dala shipati, loy, qum, kal'sit (bo'r, marmar, ohak, har xil toshko'mir, temir, mis rudalarining namunalari, shuningdek metallar hamda qotishmalar) temir, cho'yan, polat, alyuminiy, tuproq namunalari va boshqalar bo'lish mumkin. O'quvchilarga bevosita qabul qilish mumkin bo'lmagan tabiat jismlari va hodisalari to'g'risida aniq va to'g'ri tasavvurlar hosil qilish uchun ko'rsatiluvchi qurollardan foydalaniladi. Tabiatshunoslik bo'yicha devoriy o'lkashunoslik suratlaridan, foydalanish mumkin. Ular tabiatning o'lkashunoslik ob'ektlari to'grisida tasavvur va tushunchalar shakllantirishga yordam beradi. Sinflarda bosma rasmlari, ularni ifodalovchi matnlari, o'quvchilar uchun savol va topshiriqlari bo'lgan "Kuzatishlar kundaliklari"dan foydalanish zarur.

Foydalanilgan adabiyotlar:

1. D. Sharipova, D.P. Xodiyeva, M. K. Shirinov Tabiatshunoslik va uni o'qitish metodikasi Toshkent, "Barkamol fayz media" nashriyoti, 2018-yil.
2. M.Nuriddinova. "Tabiatshunoslik o'qitish metodikasi" Toshkent, O'qituvchi 2005yil
3. A.Baxronov, Tabiatshunoslik 3-sinf umumiy o'rta ta'lim maktablari uchun darslik. T; Cho'lpon NMIU 2012 y.
4. A.Baxronov Tabiatshunoslik 4-sinf umumiy o'rta ta'lim maktablari uchun darslik. T; Sharq NMIU 2011 y.
5. G.M.Sayfullaev. Tabiatshunoslik darslarida sinfdan tashqari ishlarni tashkil etish. O`quv qo`llanma Buxoro-2020.
6. G.M. Sayfullaev. Biologiya promislovix xishnix vidov rib, Nizovya basseyna reki Zarafshan. Buxara-2020

BOSHLANG'ICH SINFLARDA ONA TILI O'QITISH METODIKASI

Ikromjonova Dildora Rasuljonovna
Namangan viloyat To'raqo'rg'on tuman
6-sonli umumiy o'rta ta'lim maktab
Boshlang'ich sinf o'qituvchisi
Telefon: +998332129599

Annotatsiya: Hozirda mamlakatimizda ona tilini rivojlantirishga katta e'tibor qaratilib, maktablarda, ta'lim muassasalarida ona tilini o'qitishda turli innovatsion va pedagogik texnologiyalardan foydalanish ustuvorlik kasb etmoqda. Ushbu maqola boshlang'ich sinflarda ona tilini o'qitish metodikasiga bag'ishlangan.

Kalit so'zlar: ilmiylik, tizimlilik, izchillik, onglilik, ko'rsatmalilik, faollik, mustaqillik prinsplari, ijodiy tafakkurni o'stirish, matn yaratish.

Ona tili - har bir elatning, xalqning, millatning o'z tili. Ona tili lug'at tarkibi, asosan, shu tilga mansub xalqning turmushi, madaniyati va an'analarini ifodalaydigan so'z va tushunchalardan iborat bo'ladi. Ona tili taraqqiyoti har bir elat, xalq va millatning ijtimoiy rivojlanishi bilan uzviy bog'liq.

Darsni tashkil etish, boshqarish, nazorat qilishda o'quvchi va o'qituvchi faoliyatiga qo'yiladigan talablar, didaktik qoidalar ta'lim prinsplari hisoblanadi. Bu prinsplar har fanda o'ziga xos tadqiq etiladi. Biz quyida ona tili fanini o'qitishda qo'llaniladigan prinsplar xususida so'z yuritimiz.

Tizimlilik va izchillik prinspi. O'zbek tili o'qitishda tizimlilik va izchillik prinsipi muhim o'rin tutadi. Til fanining bo'limlarini bir tartibda o'rganish shu prinspga mos tushadi. Ona tili fanini o'rgatishda dastlab fonetika, leksika haqida, shundan so'ng so'z yasash, so'z tarkibi, morfologiya va sintaksis haqida ma'lumot beriladi. Bu esa yuqoridagi prinspga amal qilinganligini bildiradi. Ona tili o'qitishda nazariyani amaliyotga bog'lash ham muhimdir. Buning uchun fonetika va grammatikadan har bir mavzu orfografiya yoki punktuatsiya bilan, orfoepiya yoki lug'at bilan bog'liq holda o'tilishi lozim. Bu prinspni amalga oshirish uchun grammatik qoidalarga mos misollarni jonli nutqdan olish, qoidalarni mustahkamlashda o'quvchilarning ijodiy tafakkurini o'stirishga yordam beradigan mashqlardan foydalanish zarur bo'ladi.

Ona tili o'qitishda onglilik ham muhim o'rin egallaydi. Onglilik prinspi ta'rif yoki qoidaning o'quvchilar tomonidan ongli o'zlashtirilishiga tirishmoqni talab etadi:

1. O'qitishda ongli verbal-kognitiv ta'limga (OVKT) asoslanish
2. Til materiali va ta'lim oluvchilarning yosh psixologiyasi mutanosibligiga e'tibor berish.

3. O'quvchilarda mustaqil va ijodiy mushohada malakalarini mustahkamlash
4. Darsni ma'lum bir tizimda olib borish
5. Mavzulararo bog'lanishga e'tibor berish
6. Nutqiy malakalarni mustahkamlash va til sezgirligini oshirish Mustaqillik va faollik prinsipi.

Mustaqillik va faollik orqali o'quvchi ta'limining faol ishtirokchisiga aylanadi. Mustaqillik faollik uchun sharoit yaratilsa, faollik mustaqillikni tarbiyalashga asos bo'ladi. Mashg'ulotlarda mustaqil ishlarni tashkil etish qo'yilgan muammo, savol va topshiriqlar mohiyatidan kelib chiqib o'quv jarayonini boshqarish yosh avlodda mustaqillik va faollikni tarbiyalaydi.

Buning uchun o'quvchi har bir mashg'ulotda mustaqil va ijodiy ishlashi, tilning mavjud imkoniyatlaridan unumli foydalanishi, so'z boyligini oshirib borishi, ravon va aniq so'zlash malakasini egallashi darkor. Ilmiylik va tushunarlik prinsipi.

Ilmiylik prinsipi o'quv predmetlarini hozirgi fan yutuqlari zaminida bayon qilishni talab etadi. Tushunarlik prinsipi esa o'quv predmetini bolalarning yoshi, shaxsiy xususiyatlari, hayotiy tajribalari, tayyorgarlik darajasiga moslashtirishni taqozo etadi. Bu ikki prinsip bir-birini to'ldiradi. Bu prinsiplarni amalga oshirishda quyidagilarga e'tibor berish talab etiladi:

- til sathlarini o'zaro bog'liqlikda o'rgatish;
- o'qituvchining fan yangiliklaridan xabardor bo'lib turishi kerak;
- o'qituvchi butun fikrini ilmga asoslanib bayon etishi lozim;
- til va nutqni farqlab o'qitishning, ixcham va talaffuz meyorlariga mos bo'lishi;
- ayrim o'quvchilarga individual munosabatda bo'lish.

Ko'rsatmalilik prinsipi.

Ko'rsatmalilik o'quvchilar bilimini oshirish va o'qituvchining mehnatini samarali qilish vositalaridan biridir.

Ko'rgazmali quoldan yangi bilim berishda ham, o'tilganlarini qaytarish va ayrim faktlarni izohlashda ham foydalanish mumkin. Ko'rgazma sifatida turli jadvallardan, boshqotirmalardan, fikrlash jarayonini tezlashtirishga qaratilgan o'quv topshiriqlaridan, kompyuterda ishlashga yo'naltirilgan dasturlardan, audiyo-video o'quv dasturlaridan foydalanish mumkin.

O'zbek tili o'qitishning o'ziga xos prinsiplari 1. Til o'qitishda tabiiylikka rioya qilish.

Maktabda til o'qitish maktabgacha tilni o'zlashtirish jarayonining tabiiy davomi bo'lishi kerak. Tilni o'qitishda tabiiylik prinsipiga amal qilishda o'quvchilarning boshlang'ich sinfda olgan bilimlarini hisobga olish, til materiallarini jonli nutq tarkibida o'rgatishga e'tibor berish lozim bo'ladi.

2. Yozma nutqni og'zaki nutqqa chog'ishtirib o'rgatish.

Og'zaki va yozma nutqni o'zaro chog'ishtirib o'rgatish o'quvchilarning imlo savodxonligini oshiradi, ular orfoepik va orfografik qoidalarning farqlarini ongli ajratadigan bo'ladi. Bunday o'qitish o'quvchilarning nutq madaniyatini oshiradi. Bu prinsp quyidagi yo'llar bilan amalga oshiriladi: tovushni harf bilan chog'ishtirish, punktuatsiyani ohang bilan chog'ishtirish, og'zaki mashqdan yozma mashqqa qarab borish.

3. O'quvchilarning nutq madaniyatini rivojlantirib borish prinsipi.

Nutqning ifodaliligi va ta'sirchanligini ta'minlashga xizmat qiluvchi ko'nikma va malakalar ona tili mashg'ulotlarida shakllanadi. Tilning barcha bo'limlari ham nutqiy mahoratni rivojlantirishda keng imkoniyatga ega. 4. Til bo'limlari va ular orqali ifodalangan ma'nolarni ajratish.

O'quvchilar tilni yaxshi egallashlari uchun uning fonetikasini puxta bilishlari lozim. Fonetik qoidalar esa talaffuz meyorlarini belgilashda muhim o'rin tutadi. Fonetikani yaxshi o'rgatish imlo, leksikologiya va grammatikani yaxshi o'rgatishga ham yordam beradi. 5. O'quvchilarda yoshlikdan "til sezgirligi" tuyg'usini shakllantirish.

Bu qobiliyat tufayli o'quvchilar har bir so'z va shaklni o'zidagi mavjud bilim va malakalar yordamida tez uqib, ularni amaliy nutqqa tadbiq etadilar.

6. O'quvchilarning yozuv madaniyatini, savodini uzluksiz oshirib borish.

O'quvchilarning orfografiya va punktuatsiyaga doir bilim-malakalarini oshirish uchun og'zaki va yozma nutq doimo qiyosiy ravishda o'rganilishi kerak. Masalan, tinish belgilarini to'g'ri qo'yish uchun oquvchi gapning sintaktik qurilishini yaxshi bilishdan tashqari nutqning ohang tomonini ham fahmlay olishi zarur.

Og'zaki nutq bilan yozma nutq orasidagi munosabatni to'g'ri belgilash orqali o'quvchilarning yozuv malakalari ham takomillashib boradi.

Foydalanilgan adabiyotlar

1. O'zbekiston Pespublikasining "Ta'lim to'g'risidagi Qonuni". 1997-y 29avgust.
2. B.To'xliyev, M.Shamsiyeva, T.Ziyadova. "O'zbek tili o'qitish metodikasi" Toshkent. "Yangi asr avlodi" nashriyoti. 2006-y.
3. A.G'ulomov, M.Qodirov "Ona tili o'qitish metodikasi" Toshkent. "Universitet" nashriyoti. 2001-y.

ТАЛАБАЛАР ТУРАР ЖОЙИНИ БОШҚАРИШ ЖАРАЁНИНИ ОПТИМАЛ ПЛАТФОРМАСИНИ ЯРАТИШ

Андижон давлат университети, техника фанлари номзоди

Маҳкамов Мадаминжон Комилович

Андижон давлат университети 2-босқич магистранти

Солижанов МуҳаммадАли Омонилло ўғли

Президент Ш.М.Мирзиёевнинг «Республика олий таълим муассасаларида талабаларни турар жой билан қамраб олиш даражасини ошириш чоралари тўғрисида»ги қарори лойиҳаси эълон қилинди.

Қарор лойиҳасига кўра, Республика давлат олий таълим муассасаларида талабалар турар жойларини қуриш, реконструкция қилиш, жиҳозлаш ва улардан фойдаланишни ташкил этишнинг давлат-хусусий шериклик асосидаги тизими жорий [этилади](#).

Бунда, давлат-хусусий шериклик муносабатлари Ўзбекистон «Давлат-хусусий шериклик тўғрисида»ги қонуни ҳамда Ўзбекистон Вазирлар Маҳкамасининг 2020 йил 26 апрелдаги 259-сон қарори билан тасдиқланган «Давлат-хусусий шериклик лойиҳаларини амалга ошириш тартиби тўғрисида низом» асосида амалга оширилади.

- 2021 – 2025 йилларда олий таълим муассасаларида талабаларни турар жой билан қамраб олиш даражасини ошириш дастури, унинг таркибида қуйидагилар:
- 2021 – 2025 йилларда тармоқлар ва ҳудудларни ривожлантиришнинг тасдиқланган концепциялари ва дастурлари, Ўзбекистон Президенти ҳамда Вазирлар Маҳкамасининг қарорлари асосида давлат бюджети маблағлари ҳисобидан қуриладиган талабалар турар жойлари рўйхати;
- 2021 – 2025 йилларда давлат-хусусий шериклик асосида талабаларни турар жой билан қамраб олиш даражасини ошириш бўйича мақсадли кўрсаткичлар;
- Давлат-хусусий шериклик асосида талабалар турар жойларини қуриш, реконструкция қилиш, жиҳозлаш ва улардан фойдаланишни ташкил этиш лойиҳаларини махсус ҳисобварақдан кредит билан таъминлаш ҳамда давлат шериги маблағлари ҳисобидан қисман молиялаштириш тартиби тўғрисида низом тасдиқланади.

Қарорда белгиланишича:

–олий таълим муассасалари ҳудудидан талабалар турар жойларини қуриш учун ер майдонлари тасарруфида олий таълим муассасаси бўлган вазирлик ва идораларнинг буйруғи асосида хусусий шерикка ажратиб берилади;

– олий таълим муассасалари ҳудудидан ташқаридаги ер майдонларини ҳудуддаги олий таълим муассасаларининг эҳтиёжларидан келиб чиқиб, Қорақалпоғистон Вазирлар Кенгаши, вилоятлар ва Тошкент шаҳар ҳокимликлари томонидан олий таълим муассасаларидан узоқ бўлмаган ҳудудлардан ажратиб берилади. Бунда, хусусий шерик қонунчиликда белгиланган тартибда тендер танловлари асосида танланишини инобатга олиб, талабалар турар жойларини қуриш учун ажратиладиган ер майдонларини E-Ijo Auction савдо майдончасида электрон онлайн-аукционга қўймаган ҳолда ажратилади;

– бинолар қурилиши яқунланганидан кейин давлат-хусусий шериклик шартномасида кўрсатилган муддат мобайнида талабалар турар жойи сифатида фойдаланиш шarti билан хусусий шерик бўлган тадбиркорлик субъектига қонунчиликда белгиланган тартибда маҳаллий (шаҳар) ҳокимликнинг қарори асосида Кўчмас мулк объектига (ер участкаси билан) эгалик ҳуқуқи берилади ва давлат ер кадастри гувоҳномаси расмийлаштирилади. Бунда, хусусий шерик томонидан шартномадаги муддат ичида бинодан фойдаланиш мақсади ўзгартирилганда, бино тегишли ҳудуди билан биргаликда ўрнатилган тартибда олий таълим муассасасига қайтарилади.

Ўзбекистон Олий ва ўрта махсус таълим вазирлиги, Молия вазирлиги, Иқтисодий тараққиёт ва камбағалликни қисқартириш вазирлиги, Инвестициялар ва ташқи савдо вазирлиги ҳамда Ўзбекистон Тикланиш ва тараққиёт жамғармасининг:

Давлат-хусусий шериклик асосида талабалар турар жойларини қуриш, реконструкция қилиш, жиҳозлаш ва улардан фойдаланишни ташкил этиш лойиҳаларини молиялаштиришга йўналтирилдиган маблағларни Ўзбекистон Молия вазирлигининг алоҳида очилдиган махсус ҳисобварағида жамлаш тўғрисидаги таклифи маъқулланади.

Қуйидагилар махсус ҳисобварақда жамланадиган маблағларни шакллантириш манбалари этиб белгиланади:

– Ўзбекистон Тикланиш ва тараққиёт жамғармасининг эквиваленти 100,0 миллион АҚШ доллари миқдоридagi босқичма-босқич ажратилдиган маблағлари;

– халқаро молия институтлари кредитлари;

– Ўзбекистон давлат олий таълим муассасаларининг молиявий имкониятларидан келиб чиқиб, шартнома асосида барча зарур харажатларни қоплаганидан сўнг бўш турган бюджетдан ташқари маблағлари;

– махсус ҳисобварақда жамланган вақтинча бўш турган маблағларни тижорат банкларига депозитга жойлаштиришдан олинadиган даромадлари; қонун ҳужжатларида тақиқланмаган бошқа манбалар.

Қуйидагилар белгиланади:

махсус ҳисобварақдаги маблағлар талабалар турар жойларини қуриш, реконструкция қилиш, жиҳозлаш ва улардан фойдаланишни ташкил этиш мақсадида имтиёзли кредитларни бериш учун тижорат банкларига тақдим этилади;

– кредит маблағлари давлат-хусусий шериклик лойиҳаларини молиялаштиришга беш йиллик имтиёзли давр ва фойдаланганлик учун йиллик 8 фоиз устама билан 30 йил муддатгача ажратилади;

– кредит маблағлари давлат-хусусий шериклик лойиҳаси қийматининг кўпи билан 70 фоизигача бўлган миқдорда ажратилади;

– махсус ҳисобварақдаги маблағлар ҳисобидан кредитлар тижорат банклари томонидан хусусий талабалар турар жойларини қуриш, реконструкция қилиш, жиҳозлаш ва улардан фойдаланишни ташкил этишни амалга оширувчи хусусий шерик-тадбиркорлик субъектларига қонун ҳужжатларига мувофиқ, лойиҳани амалга ошириш графиги асосида, белгиланган муддат ва шартларга амал қилган ҳолда ажратиб берилади.

Ўзбекистон Олий ва ўрта махсус таълим вазирлиги тузилмасида 3 та штат бирлигидан иборат «Олий ва ўрта махсус таълим тизимида давлат-хусусий шерикликни ривожлантириш бўлими» ташкил этилади. Бўлимнинг асосий вазифалари этиб қуйидагилар белгиланади:

–Олий таълим муассасаларида давлат-хусусий шериклик муносабатларини ташкил этиш, ривожлантириш ва лойиҳаларни амалга оширилишини мониторинг қилиш;

–олий таълим муассасаларида талабалар турар жойларини қуриш, реконструкция қилиш, жиҳозлаш ва улардан фойдаланишни ташкил этиш лойиҳалари концепцияси ва баҳолаш ҳужжатларини тайёрлашда амалий ёрдам кўрсатиш. Зарур ҳолларда лойиҳа концепцияси ва баҳолаш ҳужжатларини иқтисодий экспертизадан ўтказилишини ташкил этиш ҳамда ваколатли давлат органлари билан келишиш;

давлат-хусусий шериклик лойиҳаларига хусусий шерикни танлаш учун ўтказиладиган тендер савдоларини ташкил этиш ва ўтказишга амалий ёрдам кўрсатиш;

–давлат-хусусий шериклик битими матнини келишиш ва битим талабларини бажарилиши устидан доимий мониторинг олиб бориш;

–хусусий шерикларга қўшимча даромад келтирувчи пуллик хизматларни ташкил этишга қўмаклашиш.



1-расм. Талабалар турар жойини бошыариш жараёни

Талабалар турар жойини қуришда қуйидагиларни эътиборга олиш зарур:

- талабалар турар жойларни реконструкция қилиш ёки капитал таъмирлашни лойиҳалаш мақсадида текшириш;
- талабалар турар жойларнинг техник ҳолатини текшириш (талабалар турар жойларни тўлиқ эксплуатация қилиш имкониятини баҳолашда ёки иншоотларни қайта тиклаш ва мустаҳкамлаш зарурати мавжуд бўлганда);
- талабалар турар жойларнинг кучланиш-деформация ҳолатининг ўзгаришлари юзасидан уларнинг техник ҳолатини текшириш;
- табиий ва техноген хусусиятли ҳамда қурилиш амалга оширилаётган ҳудудлар таъсирида бўлган талабалар турар жойлардан хавфсиз фойдаланиш учун уларнинг техник ҳолатни мониторинг қилиш;
- авария ва иш қобилияти чекланган ҳолат бўлган талабалар турар жойларнинг жорий техник ҳолатини баҳолаш, ҳамда авария ҳолатини бартараф этиш бўйича чора-тадбирлар кўриш мақсадида уларнинг техник ҳолатини мониторинг қилиш;
- юк кўтарувчи конструкцияларда аварияларни олдини олиш, шунингдек ноёб (уникал), баланд ва катта оралиқли талабалар турар жойларнинг қулаши билан боғлиқ техник ҳолатни мониторинг қилиш.

Фойдаланилган адабиётлар:

1. www.google.com.

ПЕДАГОГИК ТАДҚИҚОТЛАРДА МАЪЛУМОТЛАРНИ ТАҲЛИЛ ҚИЛИШ ВА СТАТИСТИК ҚАЙТА ИШЛАШ

Андижон давлат университети, катта ўқитувчиси
Рўзиев Асқар Жиянбекович,
Андижон давлат университети 2-босқич магистранти
Азизова Дурдонахон Абдувоҳидовна

Педагогик тадқиқотда мақсад муҳим ўрин тутди. Америкалик олим Жон Кхо “ҳар қандай фаолиятда аниқ мақсад етмиш фоиз ижобатдир” деб ёзади. Педагогик тадқиқот мақсади изланувчининг яратувчанлик туйғуси, фаннинг долзарб муаммоси, мавзуга доир ахборотларни аниқланганлиги, ижодий илҳом, илмий тил, муаммони ечимини башорат қила олиш каби имкониятлар асосида умумлаштирилади.

Педагогик тадқиқот мақсадини қуйидагича белгиланади:

- ўрганилаётган муаммонинг моҳияти нимада;
- қандай назарий масала ҳал этилади, асосий категориялар қайси;
- фанда ўрганаётган, тадқиқ этилаётган масалани асословчи назария мавжудлиги, унинг устувор ва кемтик ҳолатлари;
- нимани аргументли асослаш қабилар.

Педагогиканинг умумий асослари, методологияга доир тадқиқот мақсади таълим-тарбия жараёнининг қонуниятлари, принциплари, мазмунини модернизациялаш муаммосини аниқлашга қаратилади. Дидактикага доир тадқиқотлар дидактиканинг умумий қонуниятларидан келиб чиқиб, аниқ мақсад қўйилади. Юқорида таъкидлаганидек таълим жараёнига доир категориялар асосида тадқиқот мақсади ифодаланади.

Педагогик тадқиқот мақсади мутахассислик йўналишлари хусусиятларидан келиб чиқади. Масалан, касб-хунар таълими ихтисослигига доир тадқиқотлар, шу соҳанинг долзарб муаммосини ҳал этиши ривожлантириш ҳозирги даврда педагогик тадқиқотлар концептуал ёндашувлар билан ҳарактерланади.

Кадрлар тайёрлаш Миллий модели фан компоненти педагогик тадқиқотни жаҳоншумул аҳмиятини, фанимизни жаҳон фанига интеграцияси талабини қўяди. Демак, аввало глобаллашув шароитида тадқиқот муаммосини умуминсоний моҳияти, аҳамияти илмий иш мақсадида кўзда тутилмоғи зарур. Иккинчидан, тадқиқот муаммосини жаҳонда ўрганилганлик даражасидан келиб чиқиб мақсад қўйилиши шарт.

Тадқиқотчининг яратувчанлик, ташаббускорлик фазилати, шижоати, эзгуликка хизмат қилиши мақсадида ўз ифодасини топади. Тадқиқот мақсади аввало идеал натижадир, башоратдир, қолаверса, тадқиқот жараёни моделидир.

Масалан, “Олий таълимда касбга йўналтирилган ўқитиш технологияларининг тизимли асосланиши” мавзусидаги диссертация тадқиқотида муаммонинг ўрганилганлик даражаси ҳақида жаҳон фанидаги таълимотлар эътироф этилиб, мақсад аниқланади, “Ўқитиш технологиялари илк бор XX асрнинг 50-йилларида америкалик психолог-педагоглар Б.Блум, Л.Андерсен, Дж.Блок, Т.Гилберт, Р.Тайджер тадқиқот объектида, Европа давлатлари Англия, Италия, Венгрия ва кейинги ўқитиш технологиялари давлат, марказларида фаолият кўрсатгани” қайд этилади ва тадқиқот мақсади, техника олий таълим муассасалари таълим тизимида талабаларнинг амалий фаолиятига тайёргарлигини таъминловчи касбий йўналтирилган ўқитиш технологияларининг илмий-педагогик асосларини ишлаб чиқиш, улардан бўлажак муҳандисларни тайёрлашда фойдаланишнинг дидактик шартшароитларини аниқлаш ва амалиётга жорий этиши мазмунида белгиланади.

Тадқиқот мақсадидан келиб чиқиб қуйидаги вазифалар белгиланади:

1. Ўқитиш технологияларининг илмий асосларини дидактик муаммо сифатида ишлаб чиқиш ва уларнинг техника олий таълим муассасалари таълим тизими учун заруриятини илмий асослаш.

2. Ўқув жараёнининг информацион-технологик таъминоти асоси сифатида касбий йўналтирилган таълимий муҳит моделини яратиш ва илмий жиҳатдан асослаш.

3. Касбий йўналтирилган ўқитиш технологияларини лойиҳалаш ва конструкциялаш босқичлари ва қоидаларини ишлаб чиқиш.

4. Касбий йўналтирилган ўқитиш технологиялари доирасида талабаларнинг ўқув-билув фаолиятини бошқаришни тизимли асослаш.

5. Техника олий таълим муассасалари таълим тизимида фаол ўқитиш методлари ва шаклларининг дидактик имкониятларини назарий жиҳатдан яхлит тизим сифатида асослаш.

6. Касбий йўналтирилган ўқитиш технологияларнинг дидактик самарасини педагогик тажриба-синовда аниқлаш.

7. Техника олий таълим муассасалари таълим тизимида фаолият кўрсатаётган ўқитувчилар учун ўқув жараёнини касбий йўналтирилган ўқитиш технологиялари асосида ташкил этиш бўйича методик тавсиялар ишлаб чиқиш.

Демак, мақсадга мувофиқ вазифалар белгиланади.

Тадқиқот вазифалари диссертациянинг истиқболли режасида, мазмунмундарижасида ўз ифодасини топади.

Тадқиқотчининг мутахасислиги, қизиқиши, яратувчилик қобилияти, ижодга интилиши аниқ мақсади ва вазифасини белгилашда намоён бўлади. Тадқиқот бошланишида қўйилган мақсад, вазифа қўлами кам бўлсада, изланиш жараёнида кўпроқ ютуқларга эриши, янги концепциялар яратилиши,

қонуниятлар очилиши тажрибаларга эга бўлиш мумкин. Чунки, фан буюк уммон уни ўрганилмаган кенгликлари, ботуни ўз ижодкорларини қутмоқда.

Абу Абдулло Рудакий айтганидек:

“Илмдан яхшироқ хазина бўлмас,
Қўлингдан келгунча тера олсанг бас”

Тадқиқотчилик, ташаббускорлик мақсади илмий изланишни аниқ мақсадида намоён бўлади. Мақсад бўйича изчил, илмий фаолият натижаси ҳаётда ўз ифодасини топади. Шарқ мутафаккирларидан Камолиддин Биноий:

“Илм йўлида ранж чеккан одам
Ранж эмас, ганжига кўяди қадам”.

“Илм амал билан ишга раҳнамо,
Илм агар амалга ёр бўлмас, Ундан кўзга ҳеч мадор бўлмас”.

Тадқиқот мақсади, вазифаларда ўрганаётган воқелик, предмет, унинг таркиби, моҳияти, бошқа воқеа-ҳодисалар билан боғлиқлиги, умумий қонунитялар, назарий асослари, ижтимоий-иқтисодий имкониятларни; мавжуд шарт-шароит асосида тадқиқот объекти ва предметини аниқлаш; илмий изланиш методларини танлаш, кузатиш олиб бориш, тажрибалар ўтказишдан; амалиётга жорий этиш, тавсиялар ишлаб чиқиш ифодаланади, белгиланади.

Фойдаланилган адабиётлар:

1. Хаджаев Б., Чориев А. Педагогик тадқиқотлар методологияси. Дарслик. 2019. Тошкент.
2. www.google.com.

STATISTICAL SERIES AND HISTOGRAM IN PROBABILITY THEORY

Acting Docent: Juraeva Husnora Davronovna
Tashkent University of Architecture and Civil Engineering
The Engineering and construction infrastructure faculty
[*xusnoragk@gmail.com*](mailto:xusnoragk@gmail.com)

The word statistics is derived from the Latin word, which means “state, situation”. Statistics studies mass events in nature and society. The science of statistics studies the methods of describing, collecting, systematizing, analyzing and interpreting the results of observing mass random events in order to identify patterns.

Mathematical statistics builds a mathematical apparatus for the analysis of mass economic and social events. The task of mathematical statistics is to collect statistical data, analyze them and draw some conclusions based on this.

Mathematical statistics is a special science that deals with the creation of methods for solving probabilistic problems based on the results of statistical experimental experience.

Graphically, the statistical series is formalized in the form of a histogram. For this, the distance along the abscissa axis is drawn, and the area of each is Q_i . a rectangle equal to is drawn. The height h_i is calculated by the formula:

$$h_i = \frac{Q_i}{x_{i+1} - x_i}, \quad (1)$$

$$\sum_{i=1}^k Q_i = 1.$$

Histogram (from Greek histos – column, gamma – line, letter, orthography) is a method of presenting table data in a graphic form, that is, in the form of a bar chart.

Quantitative ratios of a specific indicator are presented in the form of rectangles, their areas are proportional. Often, for ease of perception, rectangles have the same width, and their height determines the aspect ratio of the displayed parameter.

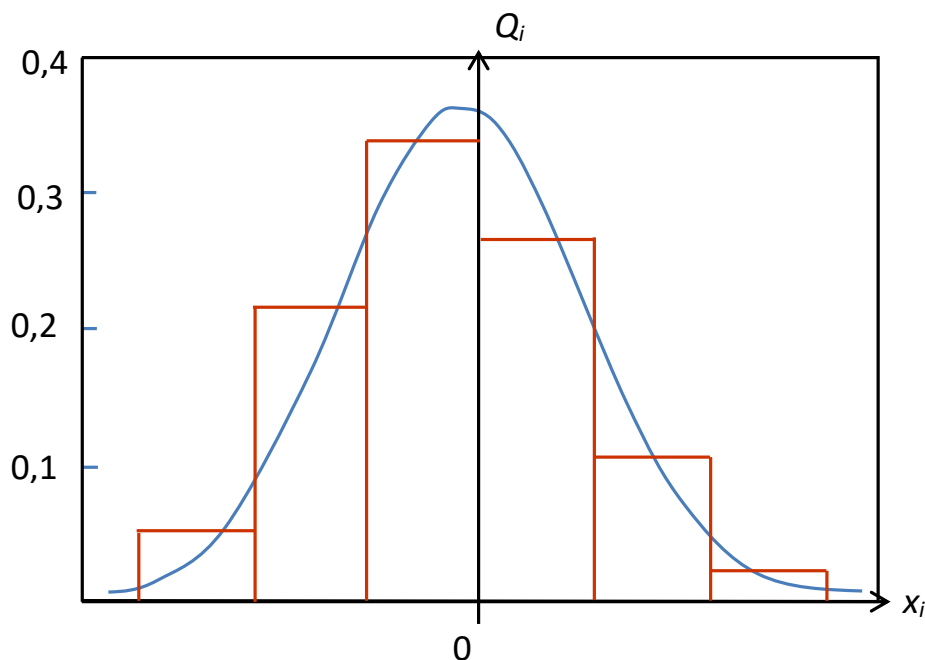
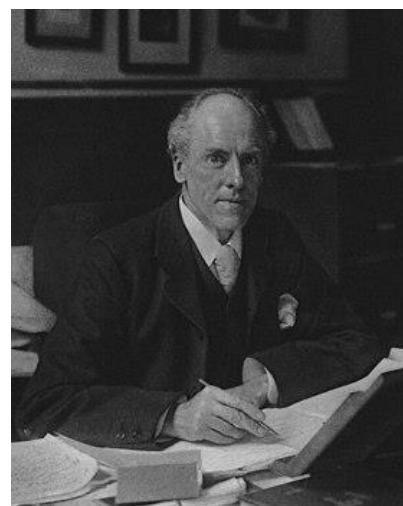

Fig.1. Histogram and distribution curvature

In descriptive statistics, a distribution histogram is a visual representation of the probability density function of some random variable constructed from a sample. It is sometimes called a frequency distribution because the histogram shows the frequency of occurrence of the measured values of the object's parameters. This concept and its name were introduced in 1895 by Carl Pearson

Karl Pearson (1857–1936, London, Great Britain) is an English mathematician, statistician, biologist and philosopher, the founder of mathematical statistics.

The histogram is constructed as follows. First, the set of values that a sample element can take is divided into several intervals. Often, these intervals are assumed to be the same, but this is not a strict requirement. These intervals are drawn on the horizontal axis, and then a rectangle is drawn above each one. If all intervals are the same, then the height of each rectangle is proportional to the number of sample elements that fall into the corresponding interval. If the intervals are different, then the height of the rectangle is chosen so that its area is proportional to the number of sample elements that fall into this interval.



In mathematical statistics, a histogram is one of the graphical methods of studying the distribution series of random variable values.

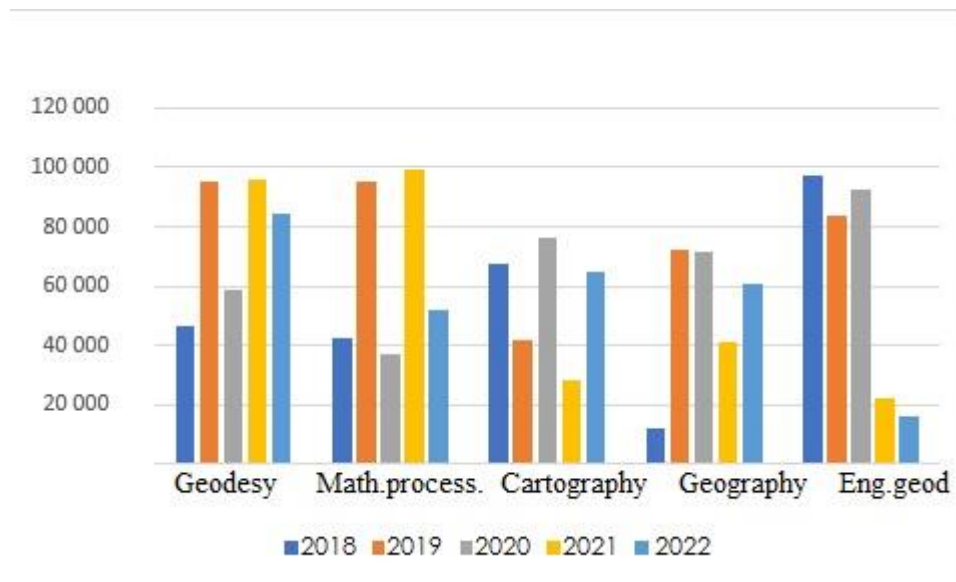

Fig.2. Normal distribution of sales of geodetic textbooks

Among graphical methods, the research distribution series is shown as follows:

- point method, (resulting in a point diagram);
- rectangle method (giving step polygon, bar chart or histogram);
- method of straight lines (giving the frequency polygon);
- sum of curves (image of accumulated frequency series);
- the image of the observed values of the random variable (their order number is drawn along the abscissa).

Column polygons and frequency polygons are collectively called distribution polygons. The scatter plot, column polygon and frequency polygon are cited as the most convenient.

For the two-dimensional case, instead of a distribution line, a distribution table is drawn, and the corresponding graph is called a prismogram.

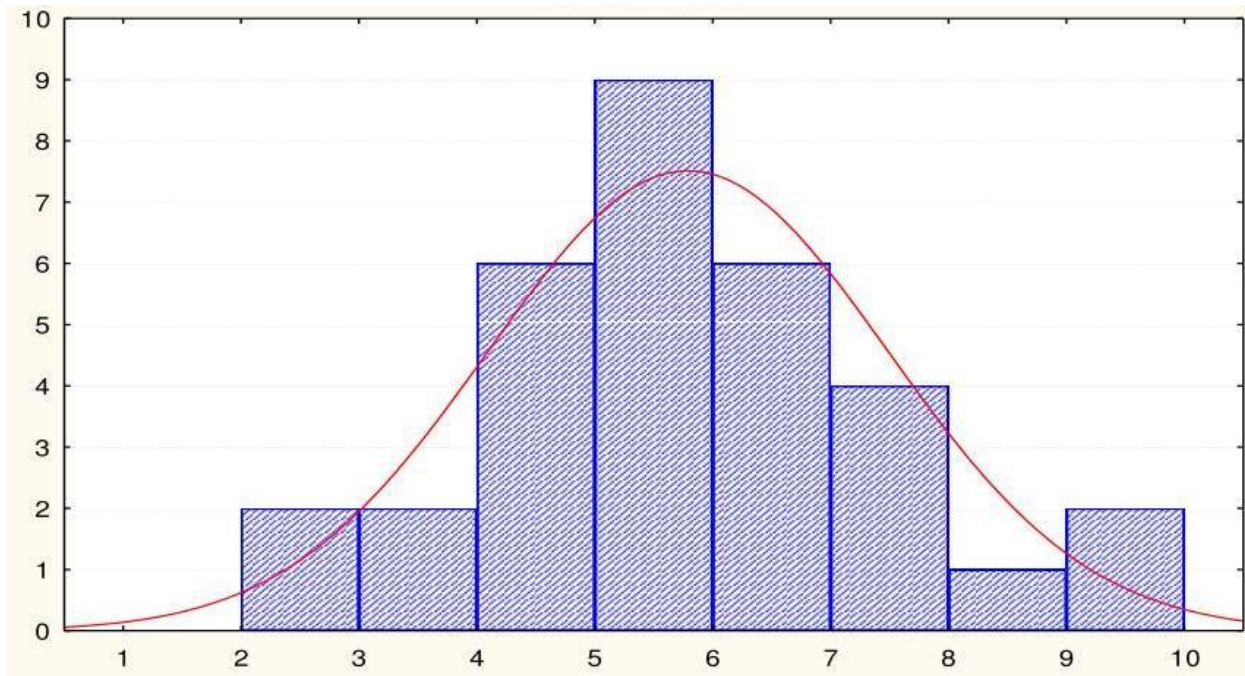

Fig.3. Normal distribution of the results of annual observations of the deformation of the structure

REFERENCES:

1. Jurayeva H.D. Mathematical processing of geodetic measurements // Tashkent, 2022. Pages: 47-50.
2. www.geodesy.com/.

ЭФФЕКТИВНЫЕ МЕТОДЫ И ПРИЕМЫ ОБУЧЕНИЯ НА УРОКАХ РУССКОГО ЯЗЫКА И ЛИТЕРАТУРЫ

*Учительницы русского языка и литературы школы 3
Абдуганиева Мавлудахон Зариповна и
Раимова Нозимахон Адхамовна,
Ферганская область, Ферганский район*

Аннотация: В данной статье описаны эффективные методы и приемы обучения на уроках русского языка и литературы.

Ключевые слова: литература, эффективных методов, инновации, эффективность, педагогическая технологи.

Наиболее актуальной задачей в современном образовании является повышение качества школьного обучения. На любом этапе развития школьного образования постоянно возникают препятствия и проблемы, которые требуют оперативного вмешательства и положительного решения. Для того чтобы оно устойчиво, динамично и эффективно развивалось, необходимо постоянно организационно изменяться и двигаться вперед. Обучение должно быть построено как процесс «открытия» каждым школьником конкретного знания. Учитель должен организовать учебный процесс так, что из пассивного слушателя ученик должен превратиться в самостоятельную, критически мыслящую личность. В настоящее время важно обеспечить общекультурное, личностное и познавательное развитие ребенка.

Главная задача каждого учителя – развить у учащихся интерес к учению, научить учиться. Учителю необходимо не только доступно все рассказать и показать, но и научить ученика мыслить, привить ему навыки практических действий. Я считаю, этому могут способствовать эффективные методы и приемы обучения.

Эффективные методы обучения - это методы, которые побуждают учащихся к активной мыслительной и практической деятельности в процессе овладения учебным материалом. Особенности таких методов обучения состоят в том, что в их основе заложено побуждение к практической и мыслительной деятельности, без которой нет движения вперед в овладении знаниями.

Прием обучения – это элемент метода, его составная часть.

Для каждого этапа урока использую наиболее эффективные методы и приемы, позволяющие решать конкретные задачи.

Мотивация-это самая сложная проблема, с которой приходится работать. На уроках русского языка и литературы можно использовать ряд упражнений и

педагогических приёмов и методов, позволяющих формировать и развивать мотивацию.

Этап мотивации- один из важных этапов урока. Дети должны удивиться, пойти вперед, а столкнувшись с проблемным вопросом, с проблемной ситуацией, захотеть решить проблему, исследовать вопрос, найти решение. Мотивация может быть в начале урока и на любом этапе урока.

В начале урока использую приемы:

- 1) "Поздоровайся локтями"
- 2) "Улыбнемся друг другу"

Такие приемы позволяют весело начать урок, размяться перед более серьезными упражнениями, способствуют установлению контакта между учениками в течение нескольких минут.

- 3) «Фантастическая добавка»

Это универсальный приём, направленный на привлечение интереса к теме урока. Он предусматривает перенос учебной ситуации в необычные условия или среду. Можно перенестись на фантастическую планету («Мы сегодня отправимся на остров «Лексика»), перенести литературного героя в современное время; или отправиться в лингвистическую экспедицию.

- 4) «Отсроченная отгадка».

В начале урока учитель дает загадку, отгадка к которой (ключик для понимания) будет открыта на уроке при работе над новым материалом. Например. В начале урока я объявила, что разговор наш пойдёт о стихах, вот только имя автора ребятам придётся угадать самим. Ученикам были предложены четыре стихотворения, напечатанные на отдельном листе, естественно, без указания имени поэта. Можно дать загадку в конце урока, чтобы начать с неё следующее занятие. Трудным, но важным этапом урока является целеполагание. Такие методы, как: "Дерево ожиданий" и "Фруктовый сад" позволяют учителю лучше понять каждого ученика, а полученные материалы в дальнейшем использовать для осуществления лично-ориентированного подхода к обучающимся. Ученикам данный метод позволит более четко определиться со своими образовательными целями, озвучить свои опасения с тем, чтобы педагоги могли их знать и учитывать в образовательном процессе. Метод «Дерево ожиданий» состоит в следующем: ученики получают разноцветные листочки, на которых записывают, что они желают получить от сегодняшнего урока и чего они опасаются. Листочки прикрепляют на дерево. Учитель систематизирует сформулированные цели и подводит итог.

Актуализировать знания учащихся по ранее изученной теме, подвести учащихся к изучению новой нового материала помогают следующие методы и приемы:

1) «Да-нет».

Учитель загадывает понятие по теме урока. Учащиеся пытаются найти ответ, задавая вопросы, на которые учитель может ответить только словами: «да», «нет», «и да и нет».

2) « Лошадь и жокей»

Класс делится на две группы: «жокеев» и «лошадей». Первые получают карточки с вопросами, вторые – с правильными ответами. Каждый «жокей» должен найти свою «лошадь». Этот прием применим даже на уроках изучения нового материала. Минус – необходимость всему коллективу учащихся одновременно ходить по классу, это требует определённой сформированности культуры поведения.

3) «Реклама»

Учитель предлагает прорекламировать мягкий знак, на подготовку дается 5-10 минут. Работа организуется в группах.

4) «Список».

Составление списка известной информации. Учитель предлагает ребятам в течение трёх минут записать всё, что они знают по теме урока. Важно писать всё, что придёт на ум, и как можно больше. Не имеет значения, правильно ли то, что записали, или нет. Затем предлагается обсудить и систематизировать записи, вывести рабочее понятие.

5) «Морфемный конструктор»

Какое получится слово, если от слова подросток взять приставку, от слова снежинка взять корень, от слова будильник взять суффикс, от слова день взять окончание. (Подснежник)

При открытии нового знания важно, чтобы учащимся было интересно проработать новый материал. Как же это можно сделать?! Конечно, при помощи эффективных методов! Для работы над темой урока использую методы:

1) «Улы» - обсуждение в группах.

2)«Кластер»

Смысл этого метода заключается в попытке систематизировать имеющиеся знания по той или иной проблеме и дополнить новыми. Данный метод используется на разных этапах урока.

3)"Инсерт"

Этот метод позволяет ученику отслеживать свое понимание прочитанного задания или текста. Технически он достаточно прост. Учеников надо познакомить с маркировочными знаками и предложить им по мере чтения ставить их карандашом на полях статьи учебника или специально подобранного текста. Пометки должны быть следующие.

A)+ знаю

Б)- не знаю

В)? хочу узнать подробнее

Г)! узнал новое

Данный метод обязывает ученика не просто читать, а вчитываться в задание, в текст, отслеживать собственное понимание в процессе чтения. Использование маркировочных знаков позволяет соотносить новую информацию с имеющимися знаниями. Например, итогом изучения темы «Имя существительное» в 5 классе является разбор имени существительного как части речи. У детей памятки «Порядок разбора существительного». После применения метода у ученика появились такие знаки. После этого ученик может самостоятельно искать ответ на свой вопрос, используя учебник или обратиться за помощью к классу (работа в группах), или данный вопрос может стать целью урока.

4)«Мозговой штурм».

На доске записана тема урока. Остальное пространство доски разделено на секторы, пронумерованные, но пока не заполненные. Ученикам предлагается обдумать, о каких аспектах темы далее пойдет речь. По ходу работы с темой дети выделяют ключевые моменты и вписывают в секторы. Постепенно исчезают «белые пятна»; отчетливое разделение общего потока полученной информации способствует лучшему восприятию материала. После презентации возможно проведение краткого обсуждения по теме и, при наличии вопросов у детей, учитель дает ответы на них.

Эффективные методы и приемы обучения помогают развивать мотивацию к обучению и наилучшие стороны ученика, развивают интерес к предмету, позволяют активизировать процесс развития у учащихся коммуникативных навыков, учебно-информационных и учебно-организационных умений. Использование данных методов обучения позволяет обеспечить эффективную организацию учебного процесса и повысить качество образования. А применять ее или нет, это уже дело учителя и его творчества. Таким образом, эффективные методы и приемы делают урок интересным, ярким; помогают увлечь ребят своим предметом, создают на уроке ситуацию успеха для ученика, позволяют ребятам работать творчески, познавать предмет на максимальном для каждого уровне успешности. Другими словами, ребенку урок и в радость, и приносит пользу, не превращаясь просто в забаву или игру.

Использованная литература:

1. Воронцов А.Б., Чудинова Е.В. Учебная деятельность. М., 2004.
2. Дейкина А. Д. Новации в методике преподавания. Русский язык в школе, № 3, 2002 г.
3. Добровольская В.В. Роль и место письменной речи в гибких моделях обучения. «Мир русского слова», 2002, №4.
4. Новые педагогические и информационные технологии в системе образования /Под ред. Е.С.Полат.– М.: 2000.

СОВРЕМЕННЫЕ МЕТОДЫ ОБУЧЕНИЯ РУССКОМУ ЯЗЫКУ

*Учительницы русского языка и литературы школы 4
Абдурасулова Динорахон Авазжон кизи и
Каримова Камола Тургуновна,
Ферганская область, город Маргилан*

Аннотация: Современный этап развития общества ставит перед системой образования целый ряд принципиально новых проблем, обусловленных политическими, социально-экономическими, мировоззренческими и другими факторами, среди которых следует выделить необходимость повышения качества и доступности образования, увеличение академической мобильности, интеграции в мировое научно-образовательное пространство, создание оптимальных в экономическом плане образовательных систем, повышение уровня университетской корпоративности и усиление связей между разными уровнями образования. Понятие «инновация» означает новшество, новизну, изменение; инновация как средство и процесс предполагает введение чего-либо нового. Применительно к педагогическому процессу инновация означает введение нового в цели, содержание, методы и формы обучения и воспитания, организацию совместной деятельности учителя и учащегося. В данной статье рассматриваются некоторые виды современных инновационных технологий. Инновационная технология развивается день за днем и ставит перед нами большие задачи, которые могут быть решены в ходе обучения студентов. Современная технология открывает новые перспективы для изучения языка и раскрывает потенциалы обучающихся.

Ключевые слова: инновация, информационная технология, мультимедиа, электронное портфолио.

В понимании сущности инновационных процессов в образовании лежат две важнейшие проблемы педагогики - проблема изучения, обобщения и распространения передового педагогического опыта и проблема внедрения достижений психолого-педагогической науки в практику. Все это подчеркивает важность управленческой деятельности по созданию, освоению и использованию педагогических новшеств.

Всякое инновационное развитие - это не только основной инновационный процесс, но и развитие системы факторов и условий, необходимых для его осуществления, то есть инновационного потенциала в виде научно-исследовательских, проектно-конструкторских, технологических организаций,

экспериментальных производств, опытных полигонов, учебных заведений, персонала и технических средств этих организаций.

В настоящее время сложились условия, когда востребованность специалиста на рынке труда, его конкурентоспособность в значительной степени зависят от наличия грамотной речи (устной и письменной), умения эффективно общаться, от знания приемов речевого воздействия, убеждения. По словам К.Д. Ушинского, «дитя входит в духовную жизнь окружающих его людей единственно через посредство отечественного языка ...». Русский язык - учебный предмет, познавательная ценность которого чрезвычайно высока: на таких уроках формируется мышление, прививается чувство любви к родному языку, через язык осмысливаются общечеловеческие ценности, воспитывается личность, с помощью языка происходит интеллектуальное развитие ребенка, усвоение всех других учебных дисциплин. Гуманность общества, выражаемая через обучение языку, состоит в стремлении расширить рамки познания, поднять планку интеллектуального развития ученика. Язык связан со многими сферами человеческой жизнедеятельности, что объективно определяет высокую потребность в нем и его высокую ценность. Однако субъективная потребность в языке может быть сильно снижена из-за ограниченности социальной сферы его применения и из-за отсутствия интереса к нему. Поэтому одна из серьезнейших проблем сегодняшней школы - резкое падение интереса у учащихся к урокам русского языка и, как следствие, снижение грамотности, неумение правильно, логично выразить мысль. Как справедливо заметила М.М. Разумовская, «проблема снижения грамотности состоит еще и в том, что правил много и все их удержать в памяти не так просто».

Современный мир – это мир новейших достижений, технологий, мир больших возможностей для человека. Этот мир стремительно меняется, а следовательно, меняется и система образования. Современное образование, ориентированное на результат, требует от педагогов нового подхода к процессу обучения. На мой взгляд, в жизни ученика становится актуальным применение инновационных технологий в условиях педагогического менеджмента. Что же такое “инновационное обучение” и в чём его особенности? Инновационное обучение (от англ. *innovation* – нововведение) – новый подход к обучению, включающий в себя личностный подход, фундаментальность образования, творческое начало, профессионализм, использование новейших технологий. Актуальность инновационного обучения состоит в использовании личностно-ориентированного обучения, а также поиске условий для раскрытия творческого потенциала ученика. Основными целями инновационного обучения являются:

- развитие интеллектуальных, коммуникативных, лингвистических и творческих способностей учащихся;

- формирование личностных качеств учащихся;
- выработка умений, влияющих на учебно-познавательную деятельность и переход на уровень продуктивного творчества;

формирование ключевых компетентностей учащихся.

Данными целями определяются и задачи инновационного обучения:

- а) оптимизация учебно-воспитательного процесса;
 - б) создание обстановки сотрудничества ученика и учителя;
 - в) выработка долговременной положительной мотивации к обучению;
- тщательный отбор материала и способов его подачи.

В основе инновационного обучения лежат следующие технологии:

- развивающее обучение;
- проблемное обучение;
- развитие критического мышления;
- технология “Метод проектов”;
- дифференцированный подход к обучению;
- создание ситуации успеха на уроке;

информационные технологии.

В современном образовательном процессе преподаватели успешно используют инновационные методы обучения. Инновационные методы в образовании - педагогические методы, основанные на использовании современных достижений науки и информационных технологий и направленные на повышение качества подготовки специалистов. По характеру учебно-познавательной деятельности эти методы можно классифицировать следующим образом. По численности участвующих - на индивидуальные, групповые, коллективные, работа в диадах и триадах. Основные направления использования инновационных технологий при обучении иностранному языку студентов на современном этапе педагогами высшей школы представлены в таких видах, как создание электронных учебно-методических комплексов, изложение изучаемого материала на компьютере, электронное портфолио преподавателя и студента и др. Одними из наиболее перспективных и популярных информационных технологий в изучении русского языка являются мультимедийные (мультимедиа от англ. multi - много, media - среда), которые позволяют создавать целые коллекции изображений, текстов и данных, сопровождающихся звуком, видео, анимацией и другими визуальными эффектами (Simulation); включают в себя интерактивный интерфейс и другие механизмы управления. В настоящее время существует множество различных способов предоставления информации с помощью мультимедийных средств. Самым распространенным на сегодняшний день является комплект оборудования - мультимедийный проектор и компьютер. Электронный учебно-методический комплекс (ЭУМК) - это обучающая

программная система комплексного назначения, обеспечивающая непрерывность и полноту дидактического цикла процесса обучения. Она предоставляет теоретический материал, обеспечивает тренировочную учебную и информационно-поисковую деятельность. Электронное портфолио преподавателя призвано организовать продуктивное взаимодействие преподавателя и обучающихся в процессе обучения. Электронное портфолио включает материалы для проведения занятий (презентации, опорные конспекты и др.); материалы для организации самостоятельной работы обучающихся (описания практических и лабораторных работ, карточки-задания, раздаточные материалы, темы рефератов и т. д.); материалы для мониторинга результатов обучения (тесты, контрольные практические задания, средства рейтинговой оценки знаний); статьи для журналов, доклады на учебно-методических конференциях; материалы, представляющие опыт коллег. Основной единицей учебной работы преподавателей и студентов здесь становится не очередная порция информации, а ситуация в ее предметной и социальной определенности, деятельность обучающихся приобретает черты, в которых проявляются особенности будущей профессиональной деятельности. Целью инновационной деятельности является качественное изменение личности учащегося по сравнению с традиционной системой. Это становится возможным благодаря внедрению в профессиональную деятельность не известных практике дидактических и воспитательных программ, предполагающему снятие педагогического кризиса. Развитие умения мотивировать действия, самостоятельно ориентироваться в получаемой информации, формирование творческого нешаблонного мышления, развитие детей за счет максимального раскрытия их природных способностей, используя новейшие достижения науки и практики, - основные цели инновационной деятельности.

Использованная литература:

1. Акишина, А. А. Учимся учить: Для преподавателей русского языка как иностранного / А.А. Акишина, О.Е. Каган. - М.: Рус. яз. Курсы, 2002. - 256 с.
2. Государственный стандарт по русскому языку как иностранному. Базовый уровень / Нахабина М.М. и др. - М.; СПб.: Златоуст, 2001. - 32 с.
3. Лазарев, А. В. Русско-португальский словарь. Полезная книга для переводчика. - М.: АСТ, 2006. - 1248 с
4. Практическая методика обучения русскому языку как иностранному. Учебное пособие для начинающего преподавателя, для студентов-филологов и лингвистов, специализирующихся по РКИ / Л.С. Крючкова, Н.В. Мощинская. - М., 2009. - 480 с.

LOGARIFM HAQIDA TUSHUNCHA. LOGARIFMIK FUNKSIYA. LOGARIFMIK TENGLAMA VA TENGSIZLIKLAR MAVZUSINI MUSTAHKAMLASHGA DOIR MISOLLAR YECHISH YUZASIDAN MATEMATIKA O'QITUVCHILARI UCHUN METODIK TAVSIYALAR

Shakirova Ra'no Artiksherovna

*Toshkent viloyati Yuqori Chirchiq tumani
23-maktabning matematika fani o'qituvchisi*

Annotatsiya: Ushbu maqolada logarifmlarning fan va texnikada qo'llanilishiga doir bir qator misollar keltirilgan hamda logarifmik shkala va biz ishlatadigan odatiy shkala orasidagi farqlar hayotiy misollar yordamida tushuntirib berilgan. Jumladan, insonning tovushni va yorug'likni qabul qilishi, zilzilaning Rixter shkalasi bo'yicha o'lchanishi, moddalar kislotaliligi yoki ishqoriylikning logarifmik o'lchovi, aholi demografik o'sishida logarifmlarning qo'llanishi kabi masalalar muhokama qilingan. Shuningdek, logarifm orqali aniq natijalar olish, logarifmlarni quyidagi yo'nalishlarda ham tatbiq qilish, iqtisodiy sohada logarifmik hosilalar turli xil mahsulotlarning narxlari o'zgarishini taqqoslash, statistikada logarifmlardan egri chiziqli tarzda ifodalangan ma'lumotlarni chiziqli tarzda ifodalash va elektrik muhandislar logarifmik chizmadan manbadagi kuchlanishni aniqlash bo'yicha hayotiy masalalar o'rganilgan.

Kalit so'zlar: logarifm, logarifmik funksiyasi, logarifmologiya, logarifmik tenglama va tengsizlik.

Logarifm (qadimgi yunoncha. $\lambda\acute{o}\gamma\omicron\varsigma$ (logos) — munosabat va $\acute{\alpha}\rho\iota\theta\mu\acute{o}\varsigma$ (a.rious) — son) - musbat sonlar to'plamida aniqlanadigan funksiya. *b* sonning *a* asosga ko'ra logarifmi deb *b* sonni topish uchun *a* asosni ko'tarish kerak bo'lgan daraja ko'rsatkichiga aytiladi. $\log_a b$ ko'rinishida belgilanadi va "b ning a asosga logarifmi" deb o'qiladi. Ta'rifdan kelib chiqadiki, $x = \log_a b$ ni topish $a^x = b$ tenglamani yechishga tengdir. Masalan, $\log_2 8 = 3$. Chunki $2^3 = 8$.

Logarifmik funksiya $y = \log_a x$ bo'lib, bu yerda $a > 0$ va $a \neq b$. Funksiyaning aniqlanish sohasidagi barcha sonlar musbatdir.

$$D(y) = (0; +\infty).$$

Logarifmlarni hisoblash **logarifmologiya** deyiladi. *a, b* qiymatlar ko'p hollarda haqiqiy bo'ladi, lekin kompleks logarifmlar ham mavjud.

Logarifmlar o'ziga xos xususiyatlarga ega bo'lib, ular vaqt talab qiladigan hisob-kitoblarni sezilarli darajada soddalashtirish uchun keng qo'llaniladi. "Logarifmlar olamiga" o'tishda Sonlarni ko'paytirish amali qo'shish bilan almashtiriladi, ayirish amali bilan esa bo'lish bajariladi va darajaga ko'tarilish va ildiz chiqarish mos ravishda darajaga ko'paytirish va bo'linishga

aylanadi. Laplas logarifmlarning ixtiro qilinishi haqida "Logarifmlar matematikning mehnatini qisqartirib, uning hayotini ikki baravar oshirdi", degan.

Logarifmlarning ta'rifi va ularning qiymatlari jadvali (trigonometrik funksiyalar uchun) birinchi marta 1614 yilda Shotlandiya matematigi Jon Nepier tomonidan nashr qilingan. Boshqa matematiklar tomonidan kengaytirilgan va takomillashtirilgan. Logarifmik jadvallar tuzilib, logarifmik lineykalardan foydalanilgan. Logarifmik jadvallar elektron hisob mashinalari va Kompyuterlar paydo bo'lgunga qadar uch asrdan ko'proq vaqt davomida ilmiy va muhandislik hisob-kitoblari uchun keng qo'llanilgan.

Logarifmlar inson faoliyatining boshqa ko'plab sohalarida ham ajralmas hisoblanadi: differensial tenglamalarni echish, miqdorlar qiymatlarini tasniflash (masalan, tovush chastotasi va intensivligi), turli bog'liqliklarni taxmin qilish, axborot nazariyasi, ehtimollar nazariyasi, va hokazo. Bu funksiya elementar sonni bildiradi, u ko'rsatkichli funksiyaga nisbatan teskari. Eng ko'p ishlatiladigan lagarifm turi bu haqiqiy logarifmlardir.

2 (ikkilik),

e (natural) va

10(o'nlik logarifm)

Qo'shish, ko'paytirish va darajaga ko'tarish uchta eng asosiy arifmetik amallardir. Qo'shishning teskarisi ayirish, ko'paytirishning teskarisi bo'linishdir. Xuddi shunday, logarifm ko'rsatkichning teskari amalidir. Ko'rsatkichlar - b sonining asosi ma'lum darajali y darajaga ko'tarilib, x qiymatini berish; bu belgilanadi.

Logarifma bu quyidagi shaklning ifodasidir: $\log_a b = c$, ya'ni har qanday manfiy bo'lmagan sonning (ya'ni har qanday musbat) logarifmi "a" bazasiga asoslanib, "b" qiymatini olish uchun "a" bazasini ko'tarish kerak bo'lgan "c" darajasi. Keling, logaritmi misollar bilan tahlil qilaylik, aytaylik ifoda $\log_2 8$. Javobni qanday topish mumkin? Juda sodda, siz shunday darajani topishingiz kerakki, 2 dan kerakli darajaga 8. 8. Aqlda ba'zi hisob-kitoblarni amalga oshirgandan so'ng, biz 3 raqamini olamiz! Va bu haqiqat, chunki 3 darajadagi 2 javobda 8 raqamini beradi.

Logarifmik funksiya. $a > 0$, $a \neq 1$ bo'lsin. N sonining a asos bo'yicha logarifmi deb, N sonini hosil qilish uchun a sonini ko'tarish kerak bo'lgan daraja ko'rsatkichiga aytiladi va $\log_a N$ bilan belgilanadi. Ta'rifga ko'ra, $a^x = N$ ($a > 0$, $a \neq 1$) tenglamaning x yechimi $x = \log_a N$ sonidan iborat. Ifodaning logarifmini topish amali shu ifodani logarifmlash, berilgan logarifmiga ko'ra shu ifodaning o'zini topish esa potensirlash deyiladi. $x = \log_a N$ ifoda potensirlansa, qaytadan $N = a^x$ hosil bo'ladi. $a > 0$, $a \neq 1$ va $N > 0$ bo'lgan holda $a^x = N$ va $\log_a N = x$ tengliklar teng kuchlidir. Shu tariqa biz o'zining aniqlanish sohasida uzluksiz va monoton bo'lgan $y = \log_a x$ ($a > 0$, $a \neq 1$) funksiyaga ega bo'lamiz. Bu funksiya a asosli logarifmik funksiya deyiladi. $y = \log_a x$ funksiya $y = a^x$ funksiyaga teskari funksiyadir. Uning grafigi $y = a^x$ funksiya grafigini

$y = x$ to'g'ri chiziqqa nisbatan simmetrik almashtirish bilan hosil qilinadi. Logarifmik funksiya ko'rsatkichli funksiyaga teskari funksiya bo'lganligi sababli, uning xossalarini ko'rsatkichli funksiya xossalaridan foydalanib hosil qilish mumkin. Jumladan, $f(x) = a^x$ funksiyaning aniqlanish sohasi $D(f) = \{-\infty < x < +\infty\}$, o'zgarish sohasi $E(f) = \{0 < y < +\infty\}$ edi. Shunga ko'ra $f(x) = \log_a x$ funksiya uchun $D(f) = \{0 < x < +\infty\}$, $E(f) = \{-\infty < y < +\infty\}$ bo'ladi. $a > 1$ da $\log_a x$ funksiya $(0; +\infty)$ nurda uzluksiz, o'suvchi, $0 < x < 1$ da manfiy, $x > 1$ da musbat, $-\infty$ dan $+\infty$ gacha o'sadi. Shu kabi $0 < a < 1$ da funksiya $(0; +\infty)$ da uzluksiz, $+\infty$ dan 0 gacha kamayadi, $0 < x < 1$ oraliqda musbat, $x > 1$ da manfiy qiymatlarni qabul qiladi. Ordinatalar o'qi $\log_a x$ funksiya uchun vertikal asimptota.

Mavzuga doir misol va masalalar ishlash:

185. Hisoblang:

$$1) \text{Iog}_5 125 = \text{Iog}_5 5^3 = 3 \log_5 5 = 3$$

$$2) \text{Iog}_{1/3} 9 = \text{Iog}_{1/3} \left(\frac{1}{9}\right)^{-1} = \text{Iog}_{1/3} \left(\frac{1}{3}\right)^{-2} = -2$$

$$3) \text{Iog}_5 0,04 = \text{Iog}_5 (25)^{-1} = \text{Iog}_5 (5)^{-2} = -2$$

$$4) \text{Iog}_{0,1} 1000 = \text{Iog}_{0,1} (10)^3 = \text{Iog}_{0,1} (0,1)^{-3} = -3$$

$$5) \text{Iog}_3 \left(\frac{1}{27}\right) = \text{Iog}_3 (27)^{-1} = \text{Iog}_3 (3)^{-3} = -3$$

186. Taqqoslang:

$$1) \text{Iog}_2 3 \text{ va } \text{Iog}_2 5, \quad 3 < 5 \text{ sababli,}$$

$$J: \text{Iog}_2 3 < \text{Iog}_2 5$$

$$2) \frac{\text{Iog} 2}{\text{Iog} 5} \text{ va } \text{Iog}_5 4, \quad \frac{\text{Iog} 5}{\text{Iog} 5} = \text{Iog}_5 2 \text{ ekani,}$$

$$2 < 4 \text{ sababli, } J: \frac{\text{Iog} 2}{\text{Iog} 5} < \text{Iog}_5 4$$

$$3) \text{Iog}_3 2 + \text{Iog}_3 5 \text{ va } \text{Iog}_3 (2+5)$$

$$\text{Iog}_3 2 + \text{Iog}_3 5 = \text{Iog}_3 (2 \cdot 5) = \text{Iog}_3 10$$

$$\text{Iog}_3 (2+5) = \text{Iog}_3 7$$

$$10 > 7 \text{ sababli } J: \text{Iog}_3 10 > \text{Iog}_3 7$$

$$4) \text{Iog}_2 3 \text{ va } 1 \quad 1 = \text{Iog}_2 2 \text{ va } 3 > 2 \text{ sababli, } J: \text{Iog}_2 3 > 1$$

$$6) \text{Iog}_7 \frac{1}{2} \text{ va } 0 \quad \text{Iog}_7 1 = 0, \quad \frac{1}{2} < 1 \text{ sababli, } J: \text{Iog}_7 \frac{1}{2} < 0$$

5 yig'a

187. Hisoblang.

$$1) 1,5^{\text{Iog}_{1,5} 2} = 2$$

$$2) E^{\ln 5} = 5$$

$$3) 2^{3 \text{Iog}_2 5} = 125$$

$$5) 7^{-2\log_7 6} = 6^{-2} = \frac{1}{36}$$

$$6) 3^{3-\log_3 54} = 3^{\log_3 \left(\frac{27}{54}\right)} = \frac{1}{2}$$

$$7) \log_6 2 + \log_6 18 = \log_6 (2 \cdot 18) = \log_6 36 = 2$$

$$8) \lg 25 + \lg 4 = \lg(25 \cdot 4) = \lg 100 = 2$$

$$10) \frac{\lg 2 + \lg 162}{2\lg 3 + \lg 2} = \frac{\lg 324}{\lg 18} = \log_{18} 324 = 2$$

4, 9, 11, 12 mustaqil yeching.

188. Funksiyaning aniqlanish sohasini toping:

$$1) y = \log_3 (2x - 5) \quad 2x - 5 > 0, \text{ yechsak,}$$

$$x > 2,5 \quad \text{j: An.sohasi } (2,5; +\infty)$$

$$2) y = \log_7 (x^2 - 2x + 1) \quad x^2 - 2x + 1 > 0 \text{ ni yechsak,}$$

$$x < -1 \text{ va } x > 3 \text{ ni topamiz}$$

$$\text{J: An.sohasi } (-\infty; -1) \text{ va } (3; +\infty)$$

$$3) y = \log_5 (4 - x^2) \quad 4 - x^2 > 0 \text{ ni yechib}$$

$$-2 < x < 2 \text{ ni topamiz.} \quad \text{j: } (-2; 2)$$

$$6) y = \log_2 \frac{x-1}{x+2} \quad x = -2 \text{ bo'la olmaydi, 1 ham}$$

$$\text{j: An.sohasi } (-2; 1)$$

4 va 5 larni mustaqil yeching.

189. Tenglamani yeching:

$$1) \log_2 x = -5 \quad \text{j: } x = 2^{-5} = \frac{1}{32}$$

$$2) \log_{\sqrt{3}} x = 0 \quad \text{j: } x = 1$$

$$3) \log_{\frac{1}{2}} x = -2 \quad \text{j: } x = \left(\frac{1}{2}\right)^{-2} = 4$$

$$4) \log_x 128 = 7 \quad 128 = x^7 \quad 2^7 = x^7$$

$$\text{j: } x = 2$$

$$6) \log_{\sqrt{x}} 27 = 3 \quad \text{boshqa asosga o'tkazamiz, } \frac{\log_3 27}{\log_3 (\sqrt{x})} = \frac{3}{\log_3 (\sqrt{x})}$$

$$\frac{3}{\log_3 (\sqrt{x})} = 3 \quad \text{dan,} \quad 3 = 3 \log_3 (\sqrt{x}) \quad \log_3 (\sqrt{x}) = 1 \quad \text{kelib chiqadi}$$

$$\sqrt{x} = 3^1 = 3, \quad \text{demak } x = 9 \quad \text{j: } x = 9$$

$$8) \log_2 (x - 5) = \log_2 (4x + 1) \quad \text{asoslar tengligidan (potensirlab) } x - 5 = 4x + 1,$$

bir noma'lumli tenglamani yechib, $x = 4$ ni topamiz. J: $x = -2$

$$9) \log_{\frac{1}{2}} X = -2 \quad X = \left(\frac{1}{2}\right)^{-2} = 4 \quad \text{j: } x = 4$$

$$13) \log_x 5 = 2 \quad 5 = x^2 \quad \text{j: } x = \sqrt{5}$$

$$15) \log^2_7 X - \log_7 X = 2 \quad \log_7 X = a \quad \text{deb belgilash kiritamiz va } a^2 - a - 2 = 0$$

Kvadrat tenglamaga ega bo'lamiz, yechib $a_1 = 2$ $a_2 = -1$ ni topdik, endi belgilagan ifoda o'rniga qo'yamiz. $\log_7 X = 2$ bundan $x = 49$ va

$$\log_7 X = -1$$

$$\text{Bundan } x = \frac{1}{7} \quad \text{chiqadi. J: } 49 \quad \text{va } \frac{1}{7}$$

$$22) \lg(x^2 - 21) = 2 \quad x^2 - 21 = 10^2 = 100$$

$$x^2 = 121 \quad x = 11 \quad \text{va } x = -11$$

j: 11 va -11 qolgan misollarni mustaqil
yeching.

191. Tengsizlikni yeching:

$$1) \log_8 x > 2 \quad x > 8^2 \quad x > 64 \quad \text{j: } (64; +\infty)$$

$$2) \log^2_3 X - 3 > 2 \log_3 X$$

$$\log^2_3 X - 2 \log_3 X - 3 > 0 \quad \log_3 X = a \quad \text{deb belgilash kiritamiz,}$$

$a^2 - 2a - 3 > 0$ ni yechib, $a_1 = 3$ $a_2 = -1$ ni topamiz, endi belgilagan ifoda o'rniga qo'yamiz. $\log_3 X = 3$ bundan $x = 27$ va

$$\log_3 X = -1 \quad \text{intervallar metodi bilan tekshirsak,}$$

$$\text{Bundan } x = \frac{1}{3} \quad \text{chiqadi. J: } x > 27 \quad \text{va } x < \frac{1}{3}$$

7) $\log_3(2x - 4) < \log_3(x + 1)$ asoslar tengligidan (potensirlab), $2x - 4 < x + 1$ ni hosil qilamiz tengsizlikni yechib, $x < 5$ hosil qilamiz. J: $(-\infty; 5)$

qolgan misollarni o'zingiz mustaqil yeching.

Foydalanilgan adabiyotlar ro'yxati:

1. M.A.Mirzaahmedov va b., 10-sinf matematika, I,II qismlar, T:Extremum Press, 2017
2. U.A.Rozikov, N.H.Mamatova, Matematika va Turmush, T:Fan, 2020
3. E.V.Glazer, J.W.McConnell, Real-life math: everyday use of mathematical concepts, London, Greenwood Press, 2002
4. Gulhayo Bakhodirovna Kuzmanova, Nurseit Alijan Ogli Beketov (2020). Use Of Historical Materials In Teaching Mathematics In Continuous Education. The American Journal of Social Science and Education Innovations, 2(09), 531-537.
5. <https://uz.hydroponicsbc.com/2928-logarithms-examples-and-solutions.html>
6. <https://uz.khanacademy.org/math/algebra2/exponential-and-logarithmic-functions/introduction-to-logarithms/a/intro-to-logarithms>

**TASVIRIY SAN'AT FANINING KELIB CHIQISH TARIXI VA BUGUNGI
KUNDA FANNING O'ZIGA XOS RIVOJLANISHI HAQIDA
METODIK TAVSIYA**

Otajonova Dilrabo Otanazar qizi

Xorazm viloyati Hazorasp tumanidagi 20-sonli o'rta ta'lim maktabi

Tasviriy san'at va chizmachilik fani o'qituvchisi

Annotatsiya: Ushbu maqolada san'atning vujudga kelishi, uning rivojlanishi, shuningdek, tasviriy san'atning paydo bo'lishi, uning turlari hamda ushbu san'at rivojlanayotganligidagi qo'shilgan hissalar haqida so'z yuritiladi.

Kalit so'zlar: san'at, professional san'at, aqliy va jismoniy mehnat, go'zallik hissi, tasviriy san'at, fabula.

San'at juda qadim zamonlarda, mehnat jarayonining taraqqiyoti natijasida paydo bo'ldi. Mehnat jarayonida inson tafakkuri kamol topdi, go'zallik xissi ortdi, voqelikdagi go'zallik qulaylik va foydalilik tushunchalari kengaydi. Sinfy jamiyat vujudga kelishi bilan esa ijtimoiy taraqqiyotda katta o'zgarishlar sodir bo'ldi aqliy mehnat jismoniy mehnatdan ajralib chiqa boshladi. Bu esa fan va san'at rivojida muhim ahamiyat kasb etdi. Professional san'at va san'atkorlar shu davrda paydo bo'ldi.

Haqiqatdan ham insoniyat yaratib qoldirgan madaniy qadriyatlar oddiy boyliklar bo'lib qolmay, balki o'zida inson aql-zakovati, hayot to'g'risidagi fikr-o'ylarini aks ettiruvchi ko'zgu hamdir. Jahon san'ati tarixini o'rgatish, uning taraqqiyot qonunlarini tushunish, nodir yodgorliklar bilan tanishish, o'tmish odamlarning his-tuyg'u, hayotiy tajribalarini o'rganish g'oyaviy-estetik qarashlarning shakllanishini bilish demakdir. Bu so'zsiz, kishilarda hayotiy tajribalarning boyishiga, hayotga yanada keng va atroflicha yondoshishga yordam beradi. Tasviriy san'at turlariga rangtasvir, arxitektura, grafika, haykaltaroshlik kiradi.

Tasviriy san'at - rangtasvir, haykaltaroshlik, grafikani birlashtirgan nafis san'at turi; voqelikni uning osongina ilg'ab olinadigan fazoviy shakllarda ko'rgazmali obrazlarda aks ettiradi. Tasviriy san'at turlari o'z xususiyatlariga qarab real borlikni ob'yektiv mavjud sifatlari — hajm, rang, fazo, shuningdek, predmetning moddiy shakli va nurhavo muhiti, harakat va o'zgarishlari xissini yaratadi, bunda tasvirning hissiy konkretligidan illyuzionizmga. o'tish mumkin. Tasviriy san'at faqat ko'rish mumkin bo'lgan narsalarnigina tasvirlab qolmay, balki asarlarida hodisalarning vaqtinchalik rivoji, uning u yoki bu qismi (fabula), erkin hikoyanavislik, dinamik harakatlarni ham aks ettirib, dunyoni g'oyaviy o'zlashtirish imkoniyatlarini kengaytiradi. Tasviriy san'at insonning ruhiy qiyofasini, uning o'zgalar bilan o'zaro munosabatlarini, tasviriy holatning psixologik va emotsional mazmunini ham yoritadi. Ba'zan mavjud

bo'lmagan, rassom tasavvurining mahsuli bo'lgan obrazlarni ham yuzaga keltiradi. Insoniyat tarixidagi turli davrlarni aks ettiradi. Davrning faqat hissiy holatigina emas, balki uning g'oyaviy mohiyati, siyosiy, falsafiy, estetik va etik g'oyalari ham Tasviriy san'atning mazmuniga aylanadi. Tasviriy san'at obrazlarining ko'rgazmaliligi rassomga hayotning muayyan hodisasiga o'z munosabatini yuksak darajada ifodalashga imkon beradi; shu tufayli hayotni bilishning faol shakli sifatida jamiyatning ijtimoiy hayotida, ma'lum tizimning ommaviy ongini qaror topishida muxim rol o'ynaydi. O'zbekiston hududida ham Tasviriy san'at ijtimoiy hayotda muhim o'rin egallab, davr hamda inson tafakkuridagi nozik o'zgarishlarni o'zida aks ettiradi. Zarautsoy rasmlari, Xorazm, Sug'd, Baqtriya mahobatli haykal va rangtasvirlari shuning dalilidir. O'rta asrlar Tasviriy san'ati uslub jihatidan rangbarang, turlari keng va xilmaxil, bu davrda mahobatli haykaltaroshlikning nodir namunalari yuzaga keldi. Hindiston, Indoneziya, HindiXitoy o'lkalarida betakror haykaltaroshlik asarlari yaratildi. O'rta Sharq mamlakatlarida miniatyuraning o'ziga xos turi yaratilgan bo'lsa, O'rta asr Yevropa madaniyatida haykaltaroshlik va rassomlik diniy e'tiqod va dunyoqarashlar zaminida o'ziga xos yo'nalish va, mazmun kashf etdi, ikona san'ati ravnaq topdi. Roman uslubi va gotikaaa barpo etilgan me'moriy obidalarda san'atlar sintezining ajoyib namunalari yaratildi.

Oliy ta'lim muassasalaridagi o'quv-tarbiya jarayonini, xususan, tasviriy san'at o'quv jarayonini modernizatsiyalash, rassom-pedagog bo'ladigan mutaxassislar tayorlash tizimi sifat darajasini oshirishda o'qituvchilarning kasbiy kompetentligini rivojlantirish, ularni sohaga oid zamonaviy kasbiy bilim, malaka va ko'nikmalar bilan qurollantirish, ilmiy-texnik innovatsiyalardan mustaqil ravishda, ijodiy foydalanish hamda istiqbolli vazifalarni hal qila olish ko'nikmalarini rivojlantirish muhim vazifalardan sanaladi. Bunda badiiy ta'lim bosqichlarining o'zaro mazmunan bog'liqligi, uzviyligi va uzluksizligini ta'minlash; oliy ta'limda tasviriy san'at o'quv jarayonini tashkil etishning ilg'or pedagogik texnologiyalarini joriy qilish, bu borada o'quv uslubiy majmualar sifatini ta'minlash, pedagogik texnologiyalarni joriy etishda professor-o'qituvchilarning kompyuter va internetdan foydalanish bo'yicha savodxonligini doimiy oshirib borish; oliy ta'limning axborot resurs va zamonaviy o'quv adabiyotlari bilan ta'minotini yanada rivojlantirish; tasviriy san'at va muhandislik grafikasi yo'nalishlarida ilg'or xorijiy tajribalarni o'rganish oliy ta'lim muassasalarida rassom-pedagoglarning faoliyat yo'nalishlari tarkibini belgilaydi. Yuqoridagi fikrlardan ko'rinib turibdiki oliy ta'lim tizimini xususan, tasviriy san'at ta'lim tizimini modernizatsiyalash (ingl. modern — yangilangan, zamonaviy, tekor o'sish) o'quv jarayoniga nisbatan innovatsion yondashuvni talab etadi. Shunday ekan, tasviriy san'at ta'limga innovatsion (inglizcha innovation — yangilik kiritish) yondashuv g'oyasi ta'lim mazmuni va natijalarining shaxsga yo'nalganligi, ta'lim mazmuni, shakl, metod va vositalarini fan va texnikaning so'nggi yutuqlari, ilg'or

tajribalar, zamonaviy metodikalar bilan uyg'unlashtirishga qaratilganligi bilan an'anaviy yondashuvdan farq qiladi. Ta'lim tizimiga kiritilayotgan har qanday innovatsiya axborot va metodik ta'minotning mavjudligini ko'zda tutadi. Shu sababli, tasviriy san'at o'quv jarayoniga innovatsiya kiritishda ilg'or pedagogik tajribalarni o'rganish, tahlil qilish va umumlashtirish hamda amaliyotga tatbiq etish, zamonaviy pedagogik va axborot kommunikatsiya texnologiyalari imkoniyatlaridan foydalanish orqali o'quv jarayonlari mazmuni va metodlarini takomillashtirish muhim yo'nalishlardan sanaladi. Bu esa o'z navbatida tasviriy san'at o'quv mashg'ulotlarini tashkil etishning samarali shakllari sifatida ma'ruza (muammoli ma'ruza, ma'ruza-seminar, virtualtexnologik ma'ruza, vizual ma'ruza, binar ma'ruza, kirish ma'ruzasi, ma'ruza-konferentsiya, axborotli ma'ruza, ma'ruza bahs-munozara, sharhlovchi ma'ruza, on-line ma'ruza) trening, videotrening, vebinarlar, internet konferentsiyalar, innovatsion o'qitish metodlari sifatida esa muammoli metodlar, interfaol metodlar, amaliy o'yinlar, o'quv loyihalari, portfoliolar, grafik organayzerlar, axborot-kommunikatsiya texnologiyalaridan foydalanish zaruratini yuzaga chiqaradi. Oliy ta'lim muassasalaridagi tasviriy san'at o'quv jarayoniga, xususan Dastgohli akademik rangtasvir asoslari va kompozitsiya darslariga innovatsiyalarni tatbiq etishda interfaol metodlarning ahamiyati ham o'ziga xos hisoblanadi. Interfaol — so'zi inglizcha so'z bo'lib, «inter» — o'zaro va «act» — harakat qilmoq ma'nolarini bildirib, ularning umumiy mazmuni interfaol — ya'ni o'zaro harakat qilmoq ma'nosini anglatadi. Bunday o'zaro harakat turlariga “talaba — o'qituvchi” va “talaba-talaba”ning maqsadli harakatlarini kiritish mumkin. Interfaol o'qitishda o'qituvchi o'quv faoliyatining faol tashkilotchisi bo'lib, o'quvchi bu faoliyatning sub'ekti sifatida namoyon bo'ladi. Interfaol o'qitish bu bilish faoliyatini rivojlantirishning maxsus tashkiliy shakli bo'lib, interfaol o'qitish jarayonida ta'lim oluvchi o'qitishning ob'ektidan o'zaro hamkorlikning sub'ektiga aylanishi, o'quv jarayonida faol ishtirok etishi bilan tavsiflanadi. O'qitishning interfaol metodlari hayotiy vaziyatlarni modellashtirish, rolli o'yinlardan foydalanish, muammolarni hamkorlikda yechishda ko'rib chiqiladi. Interfaol o'qitish talabalardan axborotlarni o'zlashtirish jarayonida faollik, ijodkorlik, mustaqillikni shakllantiribgina qolmay, ta'lim maqsadlarining to'laqonli amalga oshishiga yordam beradi. Bunda ta'limning quyidagi kontseptsiyalari fundamental asos sifatida hizmat qiladi:

- o'qituvchining jadal faoliyati — o'quv faoliyatining asosiy ko'rinishi sifatida namoyon bo'lib, u mazkur harakatning sub'ekti va tashkilotchisi sifatida faoliyat ko'rsatadi;
- o'quv faoliyatining asosiy negizi va natijasi, mazkur faoliyatning sub'ekti — talaba hisoblanadi;

- muvaffaqiyatli o'quv faoliyatining asosiy ko'rsatkichi, uning natijasi o'quvchining fikrlash usullarini o'rganish va amaliy masalalarni ijodiy hal etish, erkin, mustaqil harakat qila olish ko'nikmalarini shakllantirishdan iborat;

- o'quv faoliyatning asosiy ko'rsatkichi o'quv topshiriqlari hisoblanadi. Bunda ta'lim jarayonining asosiy sub'ekti bo'lgan talabada fikrlash, bilish harakati usullarini rivojlantiruvchi o'qitish taktikasi muhim o'rin tutadi;

- o'quv faoliyatini amalga oshirish jarayoni talabadan o'zining shaxsiy bilish mahorati va ko'nikmalarini o'zlashtirib olishi uchun zamin hozirlashdan iborat.

Xulosa qilib aytganda, bugungi o'quvchi kelajakda ishchi, xizmatchi, dizayner, muhandis, shifokor, o'qituvchi, yurist yoki harbiy mutaxassis yoki boshqa biron bir sohani yaratuvchisi bo'ladilar. Ularni har biri uchun rasm chizish, undan foydalanish lozim bo'ladi. Har qanday oddiy, asbobtexnika vositalarini ishlatish va ularni sozlash uchun ham grafik bilim va malakalar kerak bo'ladi. Shu boisdan har bir kishi rasm chizishni, grafik tasvirlarini bilishi maqsadga muvofiqdir. Hayotda inson uchun muvaffaqiyatning asosiy sirlaridan biri, qulay vaziyat kelganda undan foydalanmoqlikka tayyor turishdir. Shunday ekan har doim o'qituvchi o'quvchining qiziqishi, qobiliyatini hisobga olib, darslarda didaktik, noan'anaviy, yangi usul va g'oyaga asoslangan holda, ularning ijodiy faolligini oshira bilishi va mustaqil kasbga yo'llay bilishi kerak

Foydalanilgan adabiyotlar:

1. Abdullayev N.U. «San'at tarixi» Tema 1, Toshkent, O'qituvchi, 1986-y.
2. Abdiyev V. I. «Qadimgi Sharq tarixi», Toshkent, 1965-y.
3. O'zbekiston milliy ensiklopediyasi, 2000-2005-y.

XORIJIY TILLARNI O'RGANISH NEGA MUHIM?

*Dotsent Rustamov Ilxom Tursunovich,
Toshkent davlat transport universiteti*

Annotatsiya: Ushbu maqolada chet tillarini o'rganishning inson hayotidagi ahamiyati muhokama qilinadi.

Kalit so'zlar: chet tili, masofadan o'qitish, ijtimoiy tarmoqlar, zamonaviy texnika, til mutaxassisi.

Abstract: This article discusses the importance of learning foreign languages in human life.

Keywords: foreign language, distance learning, social networks, modern techniques, language specialist.

Аннотация: В данной статье рассматривается важность изучения иностранных языков в жизни человека.

Ключевые слова: иностранный язык, дистанционное обучение, социальные сети, современные методики, лингвист.

Kirish: Hozirgi davr ta'lim taraqqiyoti yangi yo'nalish innovatsion pedagogikani keltirib chiqardi. Innovatsion – inglizcha “yangilikni kiritish (tarqatish)” ma'nolarini anglatadi. Yangilik kiritishning ijtimoiy-psixologik aspekti Amerika tadqiqotchisi E.Rodjers tomonidan ishlab chiqilgan. U yangilik kiritish jarayoni qatnashchilarining tasnifi, ularning yangilikka bo'lgan munosabati va boshqalarni o'rgangan. Ilmiy yo'nalishlarda yangilik va innovatsiya tushunchalari o'zaro farqalanadi. “Yangilik”- bu vosita, yangi metod, metodika, texnologiya ma'nosini anglatadi. “Innovatsiya”- bu ta'lim, ma'lum bosqichlari bo'yicha rivojlanadigan jarayon hisoblanadi. Jahon ilm-fan taraqqiyoti kundan kunga gurkirab, rivojlanib bormoqda. Aynan bu ijobiy rivojlanish bizning diyorumizga ham o'z ta'sirini o'tkazdi. Ilm dunyomizga ilg'or innovatsion texnologiyalar tatbiq etilmoqda. Buning ijrosi sifatida, Yurtboshimiz tomonidan joriy yilni “Yoshlarni qo'llab-quvvatlash va aholi salomatligi yili” deb nomlashi ham mamlakatimiz yoshlarinining ma'suliyatini yanada oshirdi. Ta'lim sohalariga ilg'or, zamonaviy innovatsion texnologiyalarning keng tatbiq etilishi ham chet til o'rganayotgan yoshlar uchun keng imkoniyatlar, marralar eshigini ochdi, desak xato bo'lmaydi.

Adabiyotlar tahlili va metodologiya: Til o'rganish kishilik jamiyatida bag'oyat muhim sohalardan biri hisoblanadi. Muloqot vositasi bo'lmish tilni tabiiy muhitda ya'ni oilada, jamoatchilik orasida yoki uyushgan holda amaliy egallash mumkin. Til hodisalariga oid bilimlar esa nazariy jihatdan o'rgatiladi. Xalqaro munosabatlar avj olgan zamonamizda tillarni bilish, ayniqsa ko'p tillilik ulkan ahamiyat kasb etadi.

Mamlakatimizda tahsil oladigan o'quvchi va talabalar odatda uch tilni o'rganadilar. Ushbu tillar maxsus nomlar bilan yuritiladi. Bular quyidagilar: ona tili, ikkinchi til va chet til. Ona tili tafakkur shakllanishida alohida xizmat o'taydigan birinchi til hisoblanadi. Ikkinchi til haqida so'z yuritilganda, unga boshqa millat vakillaridan iborat qardoshlar, qo'shnilar tili sifatida qaraladi. Chet til – bu xorijiy mamlakat tilidir. Respublikamizda G'arbiy Yevropa (ingliz, ispan, nemis, faransuz) tillari va Sharq (arab, turk, fors, xitoy, hind) tillari o'qitilib kelinmoqda. Bu tillar ta'lim muassalarining o'quv rejalaridan o'rin olgan. Uchala tilni o'qitish jarayoni turlicha kechadi. Ona tili va ikkinchi til tabiiy vaziyatda, chet til esa sun'iy muhitda o'rganiladi. Chet tildagi muloqot, asosan, darsda muallim rahbarligida kechadi. Uchala til orasida chet tilni o'rganish va o'rgatish muayyan jihatlari bilan keskin farq qiladi. Bu esa, o'z navbatida, tegishli chet til o'qitish texnologiyasini qo'llashni taqozo etadi. Chet til muallimi metodika fani yutuqlarini puxta o'zlashtirish orqali o'quvchi-talabaning to'plagan til tajribasi me'yorini aniq bilishga va uni yanada takomillashtirishga erishadi. Chet tillarni samarali o'rgatish uning metodikasini bilishni taqozo etadi. Chet tillarni o'rganish va o'rgatish ko'p jihatdan chet til o'qitish metodikasi masalalarini nazariy tomondan ishlab chiqilishiga va nazariyaning amalda ijodiy qo'llanilishiga bog'liqdir. Bugungi kunda har bir inson uchun xorijiy tillarni bilish juda muhimdir. Dunyo tobora globallashtirib borayotgani va ikki tili bilish, shunchaki qizqish emas, balki zamon talabi bo'lib bormoqda. Chet tillarni o'rganish, boshqalar bilan qanday qilib chinakam muloqot qilish va ular bilan bog'lanishni o'rganishga qaratilgan hayotiy ko'nikma. Chet tillarini nima uchun o'rganishimiz kerak? Men hozir chet tillarini nega o'rganish kerakligi sabablarini haqida yozib chiqaman.

1. Chet tillarni o'rganish miyangizni o'stiradi. Tadqiqotlar, siz necha yoshda bo'lishingizdan qat'i nazar, boshqa tilni o'rganishning kognitiv afzalliklarini namoyish etdi. Ushbu tadqiqotlar shuni ko'rsatdiki, ikki tilli odamlarning miyasi kattaroq, xotirasi yaxshi, ijodiy, muammolarni hal qiladigan va boshqalar. Ushbu afzalliklar nafaqat ko'proq tillarni o'rganishni, balki hamma narsani o'rganishni osonlashtiradi. Vazifalarni tezda almashtirish qobiliyati, bugungi band bo'lgan ko'p vazifali dunyoda ayniqsa muhimdir. Ikki tilli vazifalar bir tilli hamkasblariga qaraganda ancha tezroq almashinishi va bir vaqtning o'zida ko'plab boshqa vazifalarni bajarishi mumkin.

2. Chet tilini o'rganganingizda sayohat arzonlashadi va osonlashadi. Albatta ko'p insonlar sayohat qilishni hush ko'rishadi. Chet davlatga borganingizda til bilish sizga juda katta foyda beradi. Oddiygina ovqatlanishga borganida o'zingiz istagan taomni bemalol tushuntira olasiz. Yo'l so'rashni ham o'zingiz atrofdagi mahalliy insonlardan so'rab, qiyinchiliklarsiz eplay olasiz. Agar siz o'zingiz bilan gid oladigan bo'lsangiz juda ham qimmatga tushardingiz.

3. Chet tilni o'rganish ish topish uchun dunyo ochadi. Hech kimga sir emaski, chet tilini o'rganish ish bilan ta'minlash istiqbollarini yaxshilashi mumkin. Har qachongidan

ham ko'proq kompaniyalar dunyoning bir necha, ko'pincha o'nlab mamlakatlarida ish olib bormoqdalar, ammo ular hech bo'lmaganda bitta chet tilini tushunadigan odamlarni ishga yollamasdan buni qila olmaydilar. Hatto kichik mahalliy kompaniyalarda ham ikkinchi tilda gaplashish qobiliyati sizni boshqa ish oluvchilardan ajratib qo'yishi ehtimoli katta.

4. Chet tilini o'rganayotganda yangi do'stlar orttirish imkonini ochadi. Yangi va qiziqarli odamlar bilan tanishish va umrbod do'stlikni rivojlantirish, albatta, intilishga arziydigan maqsadlardir va boshqa tilni o'rganish bu jarayonni tezlashtirishning ishonchli usuli hisoblanadi. Til bizning his-tuyg'ularimizni, istaklarimizni ifoda etishga va atrofimizdagi boshqa odamlar bilan bog'lanishda yordam beradi va mazmunli munosabatlarni shakllantiradi.

5. Chet tilni o'rganish sizni ko'proq ochiq fikrlashga undaydi. Chet tilni o'rganish va mutlaqo yangi madaniyat va dunyoqarashga singib ketish - ochiq fikrlaydigan, tushunadigan, bag'rikeng shaxsga aylanishning eng ishonchli usuli va bu mutlaqo bebahodir. Dunyoni boshqa nuqtai nazardan ko'rish va siz va boshqalar qayerdan kelganingizni tushunish hayoliy, ko'zni ochadigan tajriba.

6. Chet tillarni o'rganish o'z tili va madaniyatini yaxshiroq tushunishga yordam beradi. Chet tilni o'rganish aslida sizga teskari psixologiyani jalb qilishi va o'z ona tilingiz va madaniyatingizni yaxshiroq tushunishingizga imkon beradi. Bu chet tilini o'rganishning eng kutilmagan afzalliklaridan biridir. Siz nafaqat madaniy urf-odatlar, balki birinchi tilingizning grammatikasi, so'z boyligi va talaffuz uslublari to'g'risida ham ancha xabardor bo'lasiz. Bu, ehtimol chet tilining sobiq bir tilli kishilarga beradigan tinglash, o'qish va yozish qobiliyatlari yaxshilanganligini tushuntiradi. Chet tillarini o'rganishning afzalliklari sizning hayotingizning deyarli barcha jabhalarida muvaffaqiyat qozonish uchun sizni moslashtirish qobiliyatiga ega. Chet tilni o'rganish juda muhimdir va chet tilini o'rganish uchun son-sanoqsiz bunday sabablar mavjud. Chet tilni o'rganish til to'siqlarni yengishga yordam beradi va insonlarni o'zaro tushunish chuqurroq darajasida bog'laydi. Xo'sh, keling endi til mutaxassisi bo'lmagan o'qituvchilarni nega til bilishi muhimligini gaplashamiz. Ayniqsa hozirgi kunda o'qituvchilardan ingliz tilini bilish talab qilinmoqda. Bu nega kerak? Men bu haqida o'zimning fikrlarimni berib o'tmoqchiman. Hammaga ma'lumki, dunyo tili sifatida ingliz tili tan olingan. Hozirgi ikkita yoshdan biri ingliz tilini o'rganish harakatida yuribdi. Hech bo'lmaganda ushbu tilga qiziqish bor. Bunday yoshlarga bilim berish uchun, qaysi soha o'qituvchisi bo'lsa ham ingliz tilida boshlang'ich bilimi bo'lishi kerak deb hisoblayman. Chunki yoshlar har doim taqlid qilishni sevishadi. Shuningdek, ingliz tilini bilish o'qituvchilarning bilimni rivojlantirish uchun ajoyib imkoniyatdir. Buning siri ko'pgina ilmiy asarlar ingliz tilida yozilganidadir. Bemalol asarlarni asl nusxasini o'qishga qodir bo'ladilar. Yana bir muhim tarafi ingliz tilini bilish orqali hozirgi kundagi zamonaviy texnikalar va ijtimoiy tarmoqlardan foydalanish

osonlashadi. Ingliz tili - texnika tili ham deyiladi. Deyarli barcha ijtimoiy tarmoqlar ingliz tilida oson yoritilgan. Ayniqsa, hammaga ma'lum pandemiya davrida masofaviy ta'lim boshlandi. Bu esa, ko'pgina ustozlar uchun qiyinchilik keltirib chiqazdi. Chunki hamma ustozlar birdek zamonaviy texnikalardan, ijtimoiy tarmoqlardan foydalanishni bilmaydi. Ingliz tilini bilish bu muammolarga nuqta qo'yadi.

Xulosa qilib aytadigan bo'lsam, ingliz tilini bilish har bir soha vakili uchun yangi imkoniyatlar kalitidir. Siz sohangizni yaxshi bilsangiz bitta eshik, ingliz tilini ham bilsangiz yana bir eshik ochiladi. Aynan, til bilish butun dunyo uchun eshik ocha oladi.

ADABIYOTLAR

1. Shofqorov, A. M., Baykabilov, U.A., Bayzakov, J. A., & Shayxislamov, N. Z. O. G. L. (2020). TIL O 'QITISHDA KOMPYUTER TEXNOLOGIYALARI. Science and Education, 1(Special Issue 3).
2. Тангирова, Г.И. (2020). ИНТЕРАКТИВНОЕ ОБРАЗОВАНИЕ И ЕГО ДИДАКТИЧЕСКИЕ ВОЗМОЖНОСТИ. Science and Education, 1(Special Issue 3).
3. Shofqorov, A. M., Shayxislamov, N.Z. O. G. L., & Alimova, E. B. (2020). O'ZBEK VA INGLIZ TILIDAGI MAQOLLARDA "DO'STLIK" KONSEPTI FODALANISHI. Science and Education, 1(Special Issue 3).
4. Rustamov, I. (2020). Ethnic stereotypes in anecdotes. International Journal of Scientific and Technology Research, 9(3), 622-623. Retrieved from <https://www.scopus.com/results/authorNamesList.uri?st1=rustamov&st2=ilhom&origin=searchauthorlookup>
5. Rustamov, I. T., & Nargiza, Y. (2022). STUDY OF ALISHER NAVOI WORKS IN EUROPE. *Gospodarka i Innowacje.*, 24, 1021-1023.
6. Ilhom Tursunovich Rustamov, Jumaqul Sarimsaqovich Mamatqulov, Abduaziz Abdujabbarovich Boymatov. (2021). The Place of Small Genre Texts in Genre Features. *Annals of the Romanian Society for Cell Biology*, 5325–5331. Retrieved from <https://www.annalsofrscb.ro/index.php/journal/article/view/3083>
7. Tursunovich, R. I. (2022). LINGUISTIC AND CULTURAL ASPECTS OF LITERARY TRANSLATION AND TRANSLATION SKILLS. *British Journal of Global Ecology and Sustainable Development*, 10, 168-173.
8. Rustamov, I. (2022). Илхом TEACHING ENGLISH AS A FOREIGN LANGUAGE. *Журнал иностранных языков и лингвистики*, 4(4).
9. Rustamov, I. (2022). Ilhom THE INTERLEVEL ANALYSIS OF VERBAL HUMOUR RESOURCES IN THE ENGLISH LANGUAGE: THE INTERLEVEL ANALYSIS OF VERBAL HUMOUR RESOURCES IN THE ENGLISH LANGUAGE. *Журнал иностранных языков и лингвистики*, 4(4).
10. Rustamov, I. (2022). ilhom МИЛЛИЙ ЛАТИФАЛАРНИНГ СТЕРОТИПИК ТАЛҚИНИ: МИЛЛИЙ ЛАТИФАЛАРНИНГ СТЕРОТИПИК ТАЛҚИНИ. *Журнал иностранных языков и лингвистики*, 4(4).
11. Tursunovich, R. I. (2022, November). ON THE CONCEPTUAL METAPHOR: MAN IS UP, WOMAN IS DOWN. In *Proceedings of International Conference on Modern Science and Scientific Studies* (Vol. 1, No. 2, pp. 28-31).

12. Tursunovich, R. I. (2022, November). THE SIGNIFICANCE OF PRAGMATIC APPROPRIATENESS IN ESL CULTURE. In *Proceedings of Scientific Conference on Multidisciplinary Studies* (Vol. 1, No. 2, pp. 157-160).
13. Rustamov, I. (2022). DEVELOPMENT OF SPEAKING COMPREHENSION IN TEACHING FOREIGN LANGUAGE FOR PROFESSIONAL PURPOSES. [INDIA]. <https://doi.org/10.5958/2249-7315.2022.00099.5>
14. Rustamov, I. (2022). CLASSIFICATION SYMBOLS OF WORDS. <https://www.indianjournals.com/ijor.aspx>. <https://doi.org/DOI : 10.5958/2249-7315.2022.00097.1>
15. Рустамов, И. Т., Ярмадова, Д. А., & Сайфуллаев, Х. Д. (2021). МАТНДА ЖОЙНОМЛАРИНИНГ ФАОЛЛАШИШИ. МЕЖДУНАРОДНЫЙ ЖУРНАЛ ИСКУССТВО СЛОВА, 4(2).
16. Rustamov, I. (2021). PRAGMATICS IN GENRE FEATURES OF ORIGINAL TEXTS. *Scienceweb academic papers collection*.
17. Rustamov, I. (2021). IMPORTANCE OF UZBEK AND ENGLISH SONGS IN EDUCATION AND LANGUAGE LEARNING. [INDIA]. <https://doi.org/DOI : 10.5958/2249-7137.2021.00477.8>
18. Tursunovich, R. I. CLASSIFICATION OF COMIC TEXTS OF A SMALL GENRE IN THE UZBEK AND ENGLISH LINGUOCULTURE.
19. Rustamov, I. (2020). Badiiy matnda lisoniy o'yin tushunchasi. *Архив Научных Публикаций JSPI*
20. Ataboyev, I. (2022). FANTASTIK JANR ASARLARIDA XAYOLIY TILNING SIRLI VAZIFASI. ЧЕТ ТИЛЛАРИНИ ЎҚИТИШНИНГ ИННОВАЦИОН УСУЛЛАРИ, ТАРЖИМАШУНОСЛИК ВА ФИЛОЛОГИК ТАДҚИҚОТЛАРДА ЗАМОНАВИЙ ЁНДАШУВ.
21. Turgunova, F. (2022). fazilatturgunova05@ gmail. com FRAZELOGIYANI O'RGANISHNING ETNOLINGVISTIK ASPEKTI: FRAZELOGIYANI O'RGANISHNING ETNOLINGVISTIK ASPEKTI. *Журнал иностранных языков и лингвистики*, 4(4).
22. Ataboyev Isroiljon Mirza o'g'li. (2022). RESPONDING TO A SPEECH REPROACH. *British Journal of Global Ecology and Sustainable Development*, 10, 161–167. Retrieved from <https://journalzone.org/index.php/bjgesd/article/view/157>
23. Ataboyev, I. (2022). isroilataboyev2@ gmail. com TANA-DASHNOM KONSEPTINING LINGVISTIK CHEGARALARI TO'G'RSIDA: TANA-DASHNOM KONSEPTINING LINGVISTIK CHEGARALARI TO'G'RSIDA. *Журнал иностранных языков и лингвистики*, 4(4).
24. Turgunova, F. (2022). fazilatturgunova05@ gmail. com MATNINI SIQISHNI O'RGANISH UCHUN NAZARIY SHARTLAR. MATNINI SIQISH: MATNINI SIQISHNI O'RGANISH UCHUN NAZARIY SHARTLAR. MATNINI SIQISH. *Журнал иностранных языков и лингвистики*, 4(4).
25. Turg'unova, F. (2022). INGLIZ TILIDAGI MAQOLALAR SARLAVHALARINI LEKSIK VA GRAMMATIK JIHATDAN TARJIMA QILISHDA XATOLARNING SABABI (*Tarjima xatolarining ta'rifi va tasnifi*). ОБРАЗОВАНИЕ НАУКА И ИННОВАЦИОННЫЕ ИДЕИ В МИРЕ.
26. Ataboyev, I. (2020). Funktsional semantik maydonlarning qiyosiy tahlil.

XORIJIY TILNI O'RGANISHDA SHE'RIY ASARLARNI TO'G'RI TALQIN ETISHNING AHAMIYATI

*Dotsent Rustamov Ilxom Tursunovich,
Toshkent davlat transport universiteti*

Annotatsiya: Ushbu maqolada xorijiy tilni o'rganishda she'riy asarlarni to'g'ri talqin etishning ahamiyati va o'ziga xos xususiyatlari to'g'risida.

Kalit so'zlar: to'g'ri talqin etish, she'riyat, omillar, yondashuv, ilmiy, pedagogik, ta'lim, innovatsiya, rivojlanish, xabar, aloqa, xorijiy til, shaxsiy, motivatsiya, metod, faoliyat, munosabat.

Abstract: This article discusses the importance and specific features of correct interpretation of poetic works in learning a foreign language.

Keywords: correct interpretation, poetry, factors, approach, scientific, pedagogical, educational, innovation, development, message, communication, foreign language, personal, motivation, method, activity, attitude.

Ijtimoiy hayotning barcha sohalari globallashuvi davrida chet tillarini o'rganishda she'riy asarlardan foydalanish muammosi nihoyatda dolzarb bo'lib qoladi. Globallashuv degani, odamlarning shaxsiy aloqalarining roli tobora ortib bormoqda va demak, og'zaki muloqot, shu jumladan, chet tilini bilishni talab qiladigan millatlararo muloqotdir. She'riyat jamiyatning ijtimoiy-iqtisodiy va umumiy madaniy taraqqiyotining asosiy omillaridan biriga aylanmoqda. She'riyat shaxsni shakllantirishda va ta'limni takomillashtirishda juda katta rol o'ynaydi, chunki u bilan siz boshqa mamlakatning ma'naviy boyliklariga to'g'ridan-to'g'ri kirishingiz mumkin. Shu sababli, so'nggi yillarda mamlakatimizda she'riyatga, asosan ingliz tili she'riyatiga qiziqish sezilarli darajada oshgani ajablanarli emas. Endi ikki yoki undan ortiq tilni bilish har qanday zamonaviy yuqori ma'lumotli kishining shubhasiz atributidir. Chet tilini bilish haqiqiy ehtiyojga aylandi, u holda yuqori maoshli ish topish va muvaffaqiyatli martaba qurish allaqachon mumkin emas. So'nggi o'n yilliklarda xorijiy davlatlarda yuz bergan yangi siyosiy va ijtimoiy-iqtisodiy o'zgarishlar, uning G'arb davlatlari bilan faol va samarali hamkorlik qilishga intilishi chet tili sub'ekti vazifasini kengayishiga sezilarli ta'sir ko'rsatdi va uning maqsadi, vazifalari va mazmunini qayta ko'rib chiqishga olib keldi. Chet tillarini o'qitish yangi siyosiy vaziyat, xalqaro hamkorlik va xalqaro aloqalarning kengayishi bugungi kunda chet tilini chuqurroq bilishni taqozo etmoqda. Yuqorida aytilganlarning barchasi universitetning o'quv intizomi sifatida "chet tili" fanining obro'sini sezilarli darajada oshiradi. Va bu yerda she'riyat tushunchasi birinchi o'ringa chiqadi. Albatta, o'rganishda she'riyat muammosi har bir mavzuda paydo bo'ladi, lekin bu chet tilini o'rganishda ayniqsa

keskindir. Hamma gap predmetning o'ziga xos xususiyatlarida bo'lib, talabadan ma'lum bir bazaga va aloqa qobiliyatiga ega bo'lishni talab qiladi. Bu ko'pincha talabalar uchun muayyan qiyinchiliklarni keltirib chiqaradi va xohish yo'qoladi. Shuning uchun she'riyatni chet tilini o'rganishda asosiy harakatlantiruvchi kuch sifatida ko'rib chiqsak, xohishlar insonning sub'ektiv dunyosiga ishora qiladi, uning ichki motivlari bilan belgilanadi. Shunday qilib, she'riyatni tashqaridan chaqirishning barcha qiyinchiliklari. Inson chet tilini o'rganishga qodir bo'ladi, agar u o'zi uchun bunga ehtiyoj sezsa, ya'ni u g'ayratli bo'lsa. Keling, insonning she'riyat sohasi nima ekanligini va u ta'lim faoliyatida qanday tavsiflanganligini aniqlashga harakat qilaylik. Olimlar "she'riyat" tushunchasini turlicha talqin qilmoqdalar: K.Vilyunas turtki orqali mavjudlik sharoitlarini, G.A. Kovalev - axloqiy va siyosiy munosabatlarni va J. Godefroy - sub'ekt harakat qilishi kerakligini ko'rib chiqadi. Bu yoki boshqa yo'l bilan, ko'pchilik motivning motiv, yoki niyat yoki maqsad ekanligiga rozi. Shuning uchun ushbu kontseptsiyaga barcha mumkin bo'lgan jihatlarni hisobga olgan holda har tomonlama yondashish kerak. Endi biz o'qitishda yuz beradigan turtki turlarini, xususan, chet tilini tavsiflaymiz. Ular birgalikda ta'lim she'riyati deb nomlanadi. She'riyat tashqi holatlar bilan bog'liq emas, balki to'g'ridan-to'g'ri ob'ektning o'zi bilan bog'liq. U ko'pincha protsessual she'riyat deb ham ataladi. Inson to'g'ridanto'g'ri chet tilini yaxshi ko'radi, u o'zining intellektual faoliyatini namoyish qilishni yaxshi ko'radi. Tashqi motivlarning harakati (obro'-e'tibor, o'zini tasdiqlash va boshqalar) ichki motivatsiyani kuchaytirishi mumkin, ammo ular faoliyatning mazmuni va jarayoni bilan bevosita bog'liq emas. Endi esa chet el tilini o'rganish she'riyatda qanday turtki bo'lganligini aniqlash maqsadida universitetimizda lisoniy bo'lgan mutaxassisliklar talabalari o'rtasida o'tkazilgan so'rovnoma natijalariga to'xtalamiz. Hammasi bo'lib 200 kishi bilan suhbat o'tkazildi, o'z-o'zidan tanlab olish usuli qo'llanildi. Respondentlarning javoblari quyidagicha bo'ldi: - "Men o'rganaman, faqat o'quv dasturiga muvofiq bo'lganligi sababli" - 60% - "Chiqib ketmaslik uchun" - 19% 1967 - "Men yaxshi ish topmoqchiman, muvaffaqiyatli martaba qurmoqchiman" - 10% - "Chet elga sayohat qilish, chet elliklar bilan muloqot qilish" - 6% - "Men she'riyatni o'rganaman, chunki u qiziq" - 5% Albatta, og'zaki so'roq qilish usuli vaziyatni har tomonlama yoritishni va yashirin sub'ektiv ma'nolarni ochib berishni talab qilmaydi, ammo ba'zi bir xulosalar albatta chiqarilishi mumkin: universitetda chet tilini o'rganish she'riyatni to'g'ri talqin etishning ahamiyati talabalarning aksariyati adabiyotshunoslik motiviga asoslanadi. Ya'ni, ular uchun o'quv jarayoni odatdagi ishlash yoki majburiy xattiharakatlar deb aytishimiz mumkin. Talabalarning ozgina qismi o'z-o'zini tasdiqlash ("muvaffaqiyatli martaba qurish") va mansublik ("sayohat qilish", "chet elliklar bilan muloqot qilish") sababini ko'rsatdi. Shu bilan birga, o'quvchilarning atigi 5 foizida she'riyatga nisbatan ichki motivatsiya mavjud - ular chet tilini yoqtirgani uchun o'rganishadi. Asosiy xulosa shundan iboratki, o'quvchilarni asosan tashqi

motivlar boshqaradi, shu bilan birga salbiy motivatsiya salmoqli ulushga ega ("haydalmalik uchun"). Bu bir xil qarama-qarshilikni anglatadi, chunki chet tilini bilish obro'si va uning ijtimoiy hayotdagi ahamiyati o'sdi va ehtimol, ijobiy turtki bo'lishi kerak edi. Bundan tashqari, o'quvchilarning ichki motivatsiyasiga qarshi kurashish uchun korxonalar harakati zarurligi aniq. Yuqorida keltirilgan turtki va turtki turlarining barchasi insonning chet tilini o'rganishda asosiy motivatsiyasi hisoblanadi. Shunga qaramay, agar motivatsiya juda kuchli bo'lsa, faollik va keskinlik darajasi oshib borishini unutmang, natijada ish samaradorligi pasayadi. Bunday holda, yuqori motivatsiya istalmagan hissiy reaksiyalarni keltirib chiqaradi. Chet tilni o'rganish quvonchi bilan yuqori samaradorlik bir vaqtda mavjud bo'lgan optimalni topish kerak. Xorijiy tillarni o'qitishda lingvistik va she'riyatdan foydalanish til o'rganish uchun motivatsiyani shakllantirishga yordam beradi, bu sharoitda universitet ta'limi muhim, chunki chet tili aloqasi o'zi qo'llab-quvvatlanmaydi. O'qish uchun eng muhim motivatsion stimul chet tili - bu o'zining umumiy doirasini kengaytirish istagidir. Til va madaniy jihat tadqiqotga qiziqish yaratish va saqlab qolish uchun kuchli qo'ldir chet tillari va chet tilini o'rganishda she'riy asarlarni to'g'ri talqin etish motivatsiyani oshiradi. Chet tilni o'rganish uchun eng muhim joylardan biri turli xalqlar madaniyati bilan keng tanishish bilan birga ajratilgan. Bu orqali chet tilini o'rganish, boshqa madaniyatga kirib borish sodir bo'ladi, urf-odatlar va qadriyatlar bilan aloqalarni kengaytiradi shaxsni tarbiyalaydi. Har qanday xorijiy tillarni o'zlashtirish, til, fan yoki san'at har doim haqiqatlarni o'zlashtirish bilan bog'liq madaniyatdir. Chet tilni bilish boshqa xalq madaniyati kalitidir. Ushbu tilda gaplashish, aloqa va ifoda vositasidir. Tajriba tilda aks etadi. Odamlar, uning tarixi, moddiy va ma'naviy madaniyati, balki madaniy qadriyatlarni tushinadi. O'quv jarayonida ona yurt va mamlakat madaniyati haqida bilim olayotgan, o'rganilayotgan til (adabiyot, musiqa, me'morchilik, rasm, tarix haqida, urf-odatlar va boshqalar), ijtimoiy hodisalar haqida, madaniy munosabatlar haqida, talaba olgan bilimlarini taqqoslaydi va o'zini o'zi shakllantiradi. "She'riyatni o'rganmagan kishi o'z tili haqida hech narsa bilmaydi. "Buyuk I. V. Gyotening bu so'zlari chindan ham mohirona sodda tarzda ta'riflangan, turli xalqlarning tillarini o'rganishning ahamiyati katta. O'quv jarayonida birovning nutqini tushunishdan mamnuniyat va qoniqishga yordam beradi. Odamlar, ularning tarixi, yutuqlari, urf-odatlar haqida ko'plab ma'lumotlarni, an'analar, madaniy va axloqiy qadriyatlarni chet tili bilan tanishtirish madaniyati sizning tilingizni chuqurroq bilishga qiziqishni oshiradi, ularning etnik guruhi rivojlanishining barcha jihatlarini quvvatlaydi. Madaniy materiallarni o'rganish motivatsiyasini keskin oshiradi. Biz uchun bu xulosa nihoyatda muhim, chunki talabalar tilini o'rganish she'riyatsiz mumkin emas. Psixologlarning tadqiqotlariga ko'ra A.K. Markova, A.B. Orlova, she'riyat sohasiga quyidagilar kiradi: bir qator motivlarning qancha jihatlar: ideallar va qadriyat yo'nalishlari, ehtiyojlar va kognitiv qiziqishlar. Ya'ni, biz quyidagi xulosaga kelamiz, talabalarni madaniy

materiallar bilan tanishtirish, uyg'otishga yordam berish kognitiv motivatsiyani inkor etish, ularning umumiy madaniyatini rivojlantirish. Bularda jarayonlar - bu estetik ideallarni, estetik hissiyotlarni shakllantirish estetik did, estetik ong. She'riyatga qiziqish muqarrar ravishda kam bo'lmagan qiziqish bilan bog'liq chet tillari hayoti, madaniyati uchun bog'liqdir. She'riyatdagi materiallarni idrok etish asosan talaba shaxsining estetik salohiyati bilan belgilanadi, shuning uchun va boshqa jamiyat haqida ko'proq ma'lumot olish istagi darajasini rivojlantiradi.

Foydalanilgan adabiyotlar

1. Ўзбекистон Республикасининг “Таълим тўғрисида”ги Қонуни// “Баркамол авлод – Ўзбекистон тараққиётининг пойдевори” китобида. – Т.: Шарқ, 1997. – Б. 20-29.
2. Мирзиёев Ш.М. “Қонун устуворлиги ва инсон манфаатларини таъминлаш – юрт тараққиёти ва халқ фаровонлиги гарови” мавзусидаги Ўзбекистон Республикаси Конституцияси қабул қилинганининг 24 йиллигига бағишланган тантанали маросимдаги маърузаси. – Т.: Ўзбекистон, 2017. –48 б.
3. Мирзиёев Ш.М. Танқидий таҳлил, қатъий тартиб-интизом ва шахсий жавобгарлик – ҳар бир раҳбар фаолиятининг кундалик қонидаси бўлиши керак. – Т.: Ўзбекистон, 2017.– 102б.
4. Абдуазизов А.А. Матн кognитив фаолият маҳсули // Тил тараққиётнинг қонуниятлари. –Самарқанд:СамДЧТИ, 2009.– 23 б.
5. Раҳматуллаев Ш. Ўзбек фразеологиясининг баъзи масалалари. – Тошкент: Фан, 1966.– 20 б.
6. Йўлдошев Б. Фразеологик услубият асослари. – Самарқанд: СамДУ нашри, 1999.– 103 б.
7. Tursunovich, R. I. (2022). LINGUISTIC AND CULTURAL ASPECTS OF LITERARY TRANSLATION AND TRANSLATION SKILLS. *British Journal of Global Ecology and Sustainable Development*, 10, 168-173.
8. Rustamov, I. (2022). Илхом TEACHING ENGLISH AS A FOREIGN LANGUAGE. *Журнал иностранных языков и лингвистики*, 4(4).
9. Rustamov, I. (2022). Илхом THE INTERLEVEL ANALYSIS OF VERBAL HUMOUR RESOURCES IN THE ENGLISH LANGUAGE: THE INTERLEVEL ANALYSIS OF VERBAL HUMOUR RESOURCES IN THE ENGLISH LANGUAGE. *Журнал иностранных языков и лингвистики*, 4(4).
10. Rustamov, I. (2022). Илхом МИЛЛИЙ ЛАТИФАЛАРНИНГ СТЕРОТИПИК ТАЛҚИНИ: МИЛЛИЙ ЛАТИФАЛАРНИНГ СТЕРОТИПИК ТАЛҚИНИ. *Журнал иностранных языков и лингвистики*, 4(4).
11. Tursunovich, R. I. (2022, November). ON THE CONCEPTUAL METAPHOR: MAN IS UP, WOMAN IS DOWN. In *Proceedings of International Conference on Modern Science and Scientific Studies* (Vol. 1, No. 2, pp. 28-31).
12. Tursunovich, R. I. (2022, November). THE SIGNIFICANCE OF PRAGMATIC APPROPRIATENESS IN ESL CULTURE. In *Proceedings of Scientific Conference on Multidisciplinary Studies* (Vol. 1, No. 2, pp. 157-160).

13. Rustamov, I. (2022). DEVELOPMENT OF SPEAKING COMPREHENSION IN TEACHING FOREIGN LANGUAGE FOR PROFESSIONAL PURPOSES. **INDIA**. <https://doi.org/10.5958/2249-7315.2022.00099.5>

14. Rustamov, I. (2022). CLASSIFICATION SYMBOLS OF WORDS. <https://www.indianjournals.com/ijor.Aspx>. <https://doi.org/DOI : 10.5958/2249-7315.2022.00097.1>

15. Рустамов, И. Т., Ярматова, Д. А., & Сайфуллаев, Х. Д. (2021). МАТНДА ЖОЙ НОМЛАРИНИНГ ФАОЛЛАШИШИ. МЕЖДУНАРОДНЫЙ ЖУРНАЛ ИСКУССТВО СЛОВА, 4(2).

16. Rustamov, I. (2021). PRAGMATICS IN GENRE FEATURES OF ORIGINAL TEXTS. *Scienceweb academic papers collection*.

17. Rustamov, I. (2021). IMPORTANCE OF UZBEK AND ENGLISH SONGS IN EDUCATION AND LANGUAGE LEARNING. **INDIA**. <https://doi.org/DOI : 10.5958/2249-7137.2021.00477.8>

18. Tursunovich, R. I. CLASSIFICATION OF COMIC TEXTS OF A SMALL GENRE IN THE UZBEK AND ENGLISH LINGUOCULTURE.

19. Rustamov, I. (2020). Badiiy matnda lisoniy o'yin tushunchasi. *Архив Научных Публикаций JSPI*

20. Ataboyev, I. (2022). FANTASTIK JANR ASARLARIDA XAYOLIV TILNING SIRLI VAZIFASI. ЧЕТ ТИЛЛАРИНИ ЎҚИТИШНИНГ ИННОВАЦИОН УСУЛЛАРИ, ТАРЖИМАШУНОСЛИК ВА ФИЛОЛОГИК ТАДҚИҚОТЛАРДА ЗАМОНАВИЙ ЁНДАШУВ.

21. Turgunova, F. (2022). fazilatturgunova05@gmail.com FRAZELOGIYANI O'RGANISHNING ETNOLINGVISTIK ASPEKTI: FRAZELOGIYANI O'RGANISHNING ETNOLINGVISTIK ASPEKTI. *Журнал иностранных языков и лингвистики*, 4(4).

22. Ataboyev Isroiljon Mirza o'g'li. (2022). RESPONDING TO A SPEECH REPROACH. *British Journal of Global Ecology and Sustainable Development*, 10, 161–167. Retrieved from <https://journalzone.org/index.php/bjgesd/article/view/157>

23. Ataboyev, I. (2022). isroilataboyev2@gmail.com TANA-DASHNOM KONSEPTINING LINGVISTIK CHEGARALARI TO'GRISIDA: TANA-DASHNOM KONSEPTINING LINGVISTIK CHEGARALARI TO'GRISIDA. *Журнал иностранных языков и лингвистики*, 4(4).

24. Turgunova, F. (2022). fazilatturgunova05@gmail.com MATNINI SIQISHNI O'RGANISH UCHUN NAZARIY SHARTLAR. MATNNI SIQISH: MATNINI SIQISHNI O'RGANISH UCHUN NAZARIY SHARTLAR. MATNNI SIQISH. *Журнал иностранных языков и лингвистики*, 4(4).

25. Turgunova, F. (2022). INGLIZ TILIDAGI MAQOLALAR SARLAVHALARINI LEKSIK VA GRAMMATIK JIHATDAN TARJIMA QILISHDA XATOLARNING SABABI (*Tarjima xatolarining ta'rifi va tasnifi*). ОБРАЗОВАНИЕ НАУКА И ИННОВАЦИОННЫЕ ИДЕИ В МИРЕ.

26. Ataboyev, I. (2020). Funktsional semantik maydonlarning qiyosiy tahlil.

**METHODOLOGY FOR THE DEVELOPMENT OF EXPLOSIVE
STRENGTH AND SPEED-STRENGTH TRAINING OF
ARMWRESTLERS**

D.P. Dokuchaev

Head of the physical culture and sports department

Tashkent State University of Law

100047, Sayilgokh str. 35, Tashkent, Uzbekistan

E-mail: dimadokuchaev1983@gmail.com

Annotation. One of the most important problems of physical training of athletes in arm wrestling is the problem of finding effective means and methods for developing explosive strength and speed-strength training.

The main strategy in sports training should be the development of the strengths of the athlete's preparedness as the leading condition for achieving high results. In this regard, there is a need to improve the means and methods of training armwrestlers. In this regard, there is a need to improve the means and methods of training armwrestlers. Weights are one of the powerful means of increasing the efficiency of explosive strength development and speed-strength training in armwrestling. Further scientific research related to the improvement of the content and construction of the training process of armwrestlers using weights is necessary and relevant.

Аннотация. Одной из важнейших проблем физической подготовки спортсменов в армрестлинге является проблема поиска эффективных средств и методов развития взрывной силы и скоростно-силовой подготовки. Основной стратегией в спортивной тренировке должно быть развитие сильных сторон подготовленности спортсмена как ведущего условия достижения им высоких результатов. В связи с этим возникает необходимость в совершенствовании средств и методов тренировки армрестлеров. Одним из мощных средств повышения эффективности развития взрывной силы и скоростно-силовой подготовки в армрестлинге являются отягощения. Дальнейшие научные исследования, связанные с совершенствованием содержания и построения тренировочного процесса армрестлеров с использованием отягощений, является необходимым и актуальным.

Key words: explosive strength, speed-strength training, weights, armwrestler.

Ключевые слова: взрывной сила, скоростно-силовая подготовка, отягощение, армрестлер.

Scientific novelty. Almost no research has been done in this area.

Practical significance. The developed means and methods can be used for the development of explosive strength and speed-strength training of armwrestlers.

Object of study. The process of sports training of armwrestlers.

Subject of study. Methodology for the development of explosive strength and speed-strength training.

Hypothesis. The methodology for the development of explosive strength and speed-strength training of armwrestlers will be effective if:

1. Effective means and methods will be developed to increase the explosive strength and speed-strength training of armwrestlers.
2. The use of weights that simulate the motor modes of sports activities in the training of armwrestlers will significantly enrich the motor potential, increase the physical capabilities of armwrestlers.

Purpose of the study. To develop an effective methodology for the development of explosive strength and speed-strength training of armwrestlers. The following tasks were defined:

1. To study the theoretical foundations for the development of physical qualities in armwrestlers.
2. Determine the level of development of strength training among armwrestlers.
3. To develop means and methods for developing explosive strength and speed-strength training for armwrestlers.
4. Experimentally test the effectiveness of the proposed means and methods for developing explosive strength and speed-strength training.

Methods and organization of the study. The following methods were used during the study:

1. Theoretical analysis and generalization.
2. Poll (conversation, testing).
3. Pedagogical observation.
4. Pedagogical experiment.
5. Statistical processing of the obtained results.

The organization of the study was carried out on the basis of the IC "Antey" from March 2017 to March 2018. At the first stage, a sociological study was conducted, which included a theoretical analysis and generalization of the latest available information, and interviews were conducted on specially prepared survey sheets.

Pedagogical supervision was carried out during the entire training process.

The pedagogical experiment involved young arm wrestlers, who were divided into 2 groups, experimental and control, 12 athletes each. The pedagogical experiment consisted in the fact that the natural nature of the training process of armwrestlers included exercises with weights performed using the "variable-progressive" method of lifting weights (method 1), "conjugated-sequential" increase in load (method 2) and a combination of the first two methods (3 way).

1 method - "variable-progressive" method of lifting weights in the range from 60% to 80% of the maximum, with 4 sets per lesson and 4-5 repetitions in one set;

Method 2 - "conjugated-sequential" increase in load when lifting weights in the range from 80% to 100% of the maximum, with 4 approaches in a lesson and 1-3 repetitions in one approach;

Method 3 - an equal combination of the first two methods.

Having processed the obtained data mathematically, we considered the features of the influence of these three variants of strength training on the development of explosive strength in the process of sports training of armwrestlers.

1. The performance of weightlifting exercises based on the "variable-progressive" technique contributes to the development of explosive strength, which is manifested in the conditions of overcoming great external resistance from the opponent and at the same time increasing the level of starting muscle strength.

2. Performing weightlifting exercises based on "conjugated-successive" increase in load contributes to the development of explosive strength, especially when starting on the table if the opponent is very tense during the starting position.

3. Performing weightlifting exercises according to the third integral option contributes to the development of explosive strength in the special strength training of armwrestlers, as an alternative method of load planning.

To test the effectiveness of the above options for strength training, an experiment was conducted in which armwrestlers aged 16-20 took part.

The volume of load when performing exercises with weights of an intense nature increased from 10% to 15% of the time of the session. In the future, the volume of the load of strength training increased from 20% to 30% of the time of the lesson.

The results of a preliminary study of explosive strength development methods based on intense weights in the training process of armwrestlers made it possible to conclude that this strength training is effective if the training potential of the means introduced into training increases consistently and variably.

Prolonged use of the same load values is inefficient.

Initial test results. Strength training was assessed according to the control and pedagogical tests in lifting the bar for biceps and lifting the bar for the forearm. The first control and pedagogical tests made it possible to determine the initial results in these exercises. For arm wrestlers aged 16-20 years, the average figure in lifting the bar for biceps in the experimental group was 55.5 kg, and in the control group of peers 52.5 kg. In lifting the barbell on the forearm in the experimental group of arm wrestlers, the result was 52.4 kg, and in the control group 50.6 kg.

Testing of the general and special physical fitness of armwrestlers was carried out using those exercises that are traditionally used in armwrestling.

Consider the results of monitoring the effectiveness of using various options for explosive strength training in the training process:

1. Variable-progressive method.

The following combinations of loads in special strength training gave a positive cumulative effect:

- barbell weight variation in one exercise: maximum - within 1-2 microcycles; 60.65.70.65.75% of 70
- barbell weight variation in one exercise: maximum from 2 to 3 microcycles; 60.80.70.75% of 65.75.60.70.80 of combination
- barbell weight variation in one exercise: maximum - up to 3 microcycles.

2. Conjugate-sequential method. The following loads in special strength training gave a positive cumulative effect:

- a combination of barbell weight in one exercise: 80, 90, 95, 100% of the maximum - within 1-2 microcycles;
- a combination of barbell weight in one exercise: 80x2 sets, 90x1 set, 100% of the maximum one set - from 2 to 3 microcycles;
- a combination of barbell weight in one exercise: 80x2 sets, 85x1 set, 90% of the maximum 1 set - up to 3 microcycles.

3. Integral method - a combination of variable-progressive and conjugate-sequential method. The following combinations of loads in special strength training gave a positive cumulative effect:

- barbell weight variation in one exercise: 60, 70, 65, 75% of the maximum + a combination of barbell weight in one exercise: 80x2 sets, 85x1 set, 90% of the maximum 1 set - up to 2 microcycles;
- barbell weight variation in one exercise: 70, 60, 80, 75% of the maximum + barbell weight combination in one exercise: 80x2 sets, 90x1 set, 100% of the maximum one set - 2-3 microcycles;
- barbell weight variation in one exercise: 65, 75, 70, 80% of the maximum + barbell weight combination in one exercise: 80, 85, 95, 100% of the maximum - 1-2 microcycles.

These methods of strength training made it possible to provide a predominant increase in the strength potential of the muscles and improve the athlete's ability to realize their explosive and speed-strength qualities. Moreover, the positive effect of this technique in the training of young armwrestlers was observed only if the duration of the use of each of the means was at least one mesocycle. Based on the research, it is possible to recommend a variation of three methods of special strength training.

Conclusion.

1. The steady growth of the strength abilities of young armwrestlers will be ensured only with the constant diversity and variability of the educational and training process.

The positive development of explosive strength in the preparatory period for arm wrestlers aged 14-16 is ensured under the condition of a gradual increase in the volume of strength training.

2. A significant increase in the strength capabilities of adolescents aged 14-16 is achieved if the following methods are used:

- "variable-progressive" (weights from 60% to 80% of the maximum, 4 sets in a lesson and 3-4 repetitions in one set), which allows to achieve a more pronounced effect in the training of young armwrestlers when performing the following motor actions: initial starting position, fighting technique in a hook.

- "conjugated-sequential" (weights from 80% to 100% of the maximum, 4 sets in a lesson and 1-3 repetitions in one set), which allows young arm wrestlers to achieve the greatest effect when performing motor actions: the beginning of movement from the initial starting position with strong tension of the opponent.

References:

1. Koblev, Ya.K. The system of long-term training of athletes of international class in wrestling: dis. ... Dr. ped. Sciences / Ya.K. Koblev. - M., 1990. - 328 p.
2. Belotserkovsky, Z.B. Adaptation of athletes to the performance of specific static loads / Z.B. Belotserkovsky, B.G. Lyubina // Theory and practice of physical culture. - 2000. - No. 7. - S. 46-49.
3. Vorobyov, A.N. Strength as a physical quality and methods of its development / A.N. Vorobyov // Weightlifting: a yearbook. - M.: Physical culture and sport, 1981. - S. 117-131.
4. Dokuchaev D. P. PHYSICAL CULTURE AND SPORTS OF STUDENTS IN THE PROCESS OF PHYSICAL EDUCATION AT TASHKENT STATE UNIVERSITY OF LAW //Eurasian Journal of Academic Research. – 2021. – Т. 1. – №. 9. – С. 615-619.
5. Novakovsky, S.V. The influence of basic strength training on the physical development of children and adolescents: method. recommendations / S.V. Novakovsky, L.S. Dvorkin. - Krasnodar: KubGAFK, 2002. - 26 p.
6. Begidov, V.S. Methods of strength training of 15-17-year-old wrestlers / V.S. Begidov, V.N. Seluyanov // Theory and practice of physical culture. - 1993. - No. 5-6. - S. 5.
7. Kholbaeva S. T. PECULIARITIES OF WOMEN'S TRAINING IN CROSS-COUNTRY ATHLETICS THAT REQUIRE A PREDOMINANT DISPLAY OF ENDURANCE //Academic research in educational sciences. – 2022. – Т. 3. – №. 2. – С. 723-729.
8. Сухорукова И. С. ЗНАЧЕНИЕ СПЕЦИАЛЬНОЙ ФИЗИЧЕСКОЙ ПОДГОТОВКИ У СПОРТСМЕНОВ ЮНИОРОВ УШУ В ПЕРИОД ПРЕДСОРЕВНОВАТЕЛЬНОЙ ДЕЯТЕЛЬНОСТИ //Экономика и социум. – 2021. – №. 3-2. – С. 810-819.
9. Холбаева Ш. Т. МЕТОДИКА РАЗВИТИЯ ВЫНОСЛИВОСТИ В БЕГЕ НА ДЛИННЫЕ ДИСТАНЦИИ У ЖЕНЩИН В ЛЕГКОЙ АТЛЕТИКЕ //Экономика и социум. – 2021. – №. 3-2. – С. 820-826.
10. Сухорукова И. С. ПОКАЗАТЕЛИ СИЛЫ И МОЩНОСТИ СПОРТСМЕНОВ МИРОВОГО КЛАССА УШУ ТАОЛУ //Eurasian Journal of Academic Research. – 2021. – Т. 1. – №. 9. – С. 640-648.

**«ЕНГИЛ АТЛЕТИКАДА УЗОҚ МАСОФАГА ЮГУРИШДА
АЁЛЛАРНИНГ ТАЙЁРГАРЛИГИНИ ИНДИВИДУАЛЛАШТИРИШ
ОРҚАЛИ ТАКОМИЛЛАШТИРИШ»**

Холбаева Шарифа Турсункуловна

Тошкент давлат юридик университети.

«Жисмоний тарбия ва спорт кафедраси» катта ўқитувчиси

**«IMPROVEMENT BY MEANS OF INDIVIDUALIZATION OF WOMEN'S
TRAINING IN LONG - DISTANCE RUNNING IN ATHLETICS»**

Khalbaeva Sharifa Tursunkulovna

Tashkent State University of Law.

Senior lecturer of the "Department of Physical Education and Sports"

Аннотация

Ушбу мақолада енгил атлетикада узоқ масофага югуришда аёлларнинг тайёргарлигини индивидуаллаштириш орқали такомиллаштириш муаммоси муҳокама қилинади.

Калит сўзлар: чидамлилик, куч машқлари, ишлайдиган мушаклар, умумий ва махсус чидамлиликни яхшилаш ва ривожлантириш.

Annotation

This article discusses the problem of improving women's training in athletics by individualizing them in long-distance running.

Key words: endurance, strength training, working muscles, improving and developing general and special endurance.

Кириш. Стадиондаги айланма йўлка 400 м узунликка эга бўлиши лозим. Текис югуриш йўлкаси ўтказиладиган масофаларга нисбатан 18-20 м га (стартгача 3-5 м ва маррадан кейин 15 м) узунроқ бўлиши керак. Айланма югуриш йўлкаси иккита параллел бўлаклардан иборат, бир хил бурилишлар билан оҳиста бирлаштирилган берк контур ҳисобланади (1-расм).

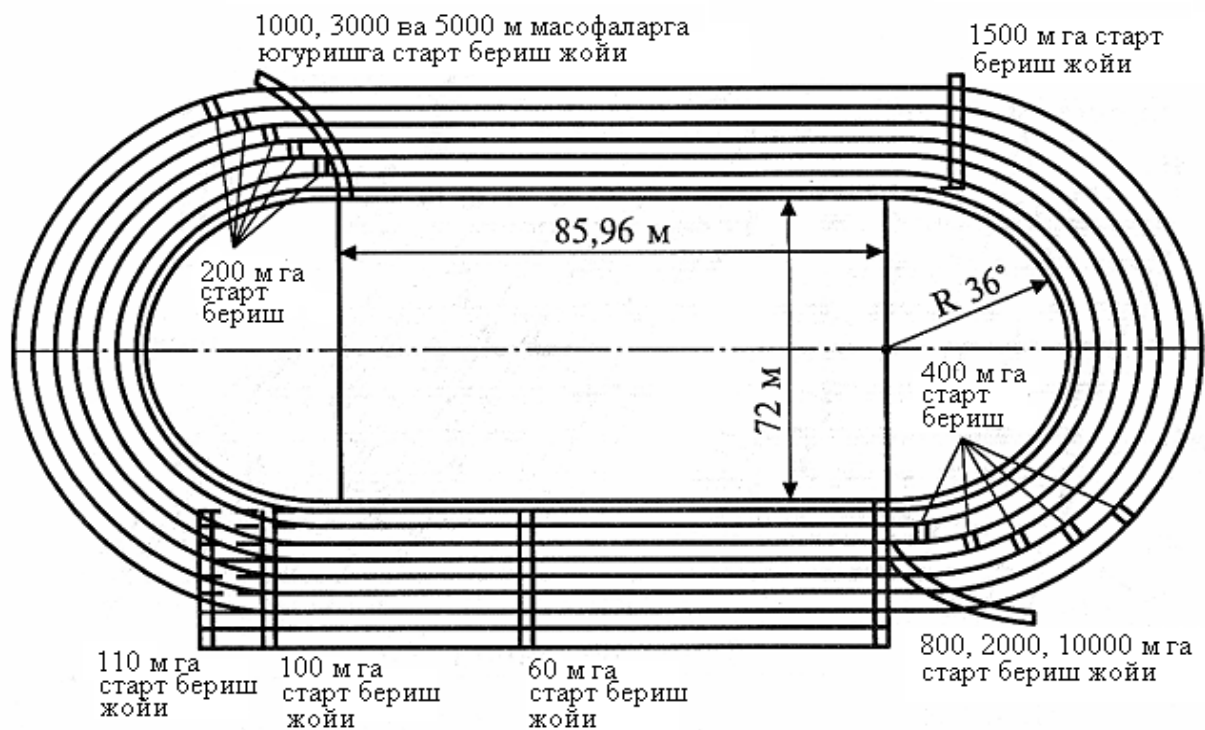

1-расм. Майдонда югуриш йўлкаларининг жойлашиши ва стартдан чиқиш жойлари

Олий ва биринчи даражали мусобақаларда айлана бўйлаб 8 та йўлка ва тўғри масофа бўйлаб 10 та йўлка бўлиши керак, бошқа мусобақаларда 6 та йўлка мавжуд бўлишига рухсат берилади. Йўлка кенглиги – 125 см, йўлкани чегараловчи чизиқ кенглиги – 5 см.

Ҳаракат бўйлаб ўнгда жойлашган чизиқ кенглиги йўлка кенглигига киради. Йўлка кенглигини 5-10 см га қисқартиришга (тўсиқлар оша югуришдан ташқари) рухсат берилади. Югуриш йўлкаси ва секторларнинг юзаси бир хил даражада бўлиши ва нотекисликлар, қияликлар бўлмаслиги лозим. Югуриш йўлкаси узунлигини ўлчаш марра чизиғидан тескари ҳаракат йўналишига қараб амалга оширилади: биринчи йўлкани йўлка четидан 30 см, қолган йўлкалар – 20 см нари турган шартли чизиқ бўйича ўлча-нади. Ўлчашдаги хатолик $0,0003 \times U$ дан ошмаслиги зарур (бу ерда U – масофа узунлиги). Югуриш йўлкалари юзасида, йўлкаларни чегараловчи чизиқлардан ташқари, куйидаги белгилар бўлади: ҳамма масофалар учун марра чизиғи, алоҳида йўлкалар бўйича старт чизиқлари, умумий йўлка бўйлаб югуришда старт чизиғи, югурувчиларнинг алоҳида йўлкалардан умумий йўлкаларга ўтиш чизиқлари, эстафета югуришида таёқчани узатиш зонаси чегара-лари, умумий йўлка бўйлаб югуришда стартдан олдин сафланиш чизиғи (старт чизиғига параллаел ҳолда, унинг 3 м орқасида), марра чизиғи олдидан охириги 5 м ни белгиловчи чизиқлар (1 м оралиқ билан). Бу

чизиқлар қоидаларга биноан ҳар хил рангда чизилади. Эса тутиш лозимки, финиш чизиғи масофа ўлчамига кирмайди, старт чизиғи эса киради (2-расм).

Югуриш техникаси асослари

Енгил атлетикада югуриш турлари равон югуриш, тўсиқлар оша югуриш, кесишган жой бўйлаб югуришга (кросс) бўлинади ва гарчи ўзининг қирралари бўлса-да, умумий асосларга эга.

Югуриш, юриш сингари, циклик ҳаракатларга киради, бу ерда ҳаракат цикли иккиталик (қўшалок) қадамни ўз ичига олади. Юришдаги иккиталик таянч даври ўрнига югуришда учиш даври мавжуд. Югуришда куйидагиларни ажратиш мумкин: а) битталик таянч даври; б) учиш даври; в) қадам ташлайдиган оёқни ўтказиш даври (у таянч даврига мос келади). Югуришда тезкорлик, ҳаракатлар амплитудаси, катта мушак кучланишларининг нмоён бўлиши юришдагига қараганда кўпроқ – бу омиллар югуриш тезлигига боғлиқ (тезлик қанча юқори бўлса, айтиб ўтилган омилларнинг аҳамияти шунча юқори).

Қадам ташлайдиган (чап) оёқни ўтказиш даври ва депсина-диган (ўнг) оёқнинг таянч даври вақтига кўра мос келади, кейин учиш даври бошланади, сўнгра қадам ташлайдиган (ўнг) оёқни ўтказиш даври ва депсинадиган (чап) оёқнинг таянч даври, кейин яна учиш даври келади. Югуришда ҳаракат цикли шундай кўри-нишга эга (3-расм).

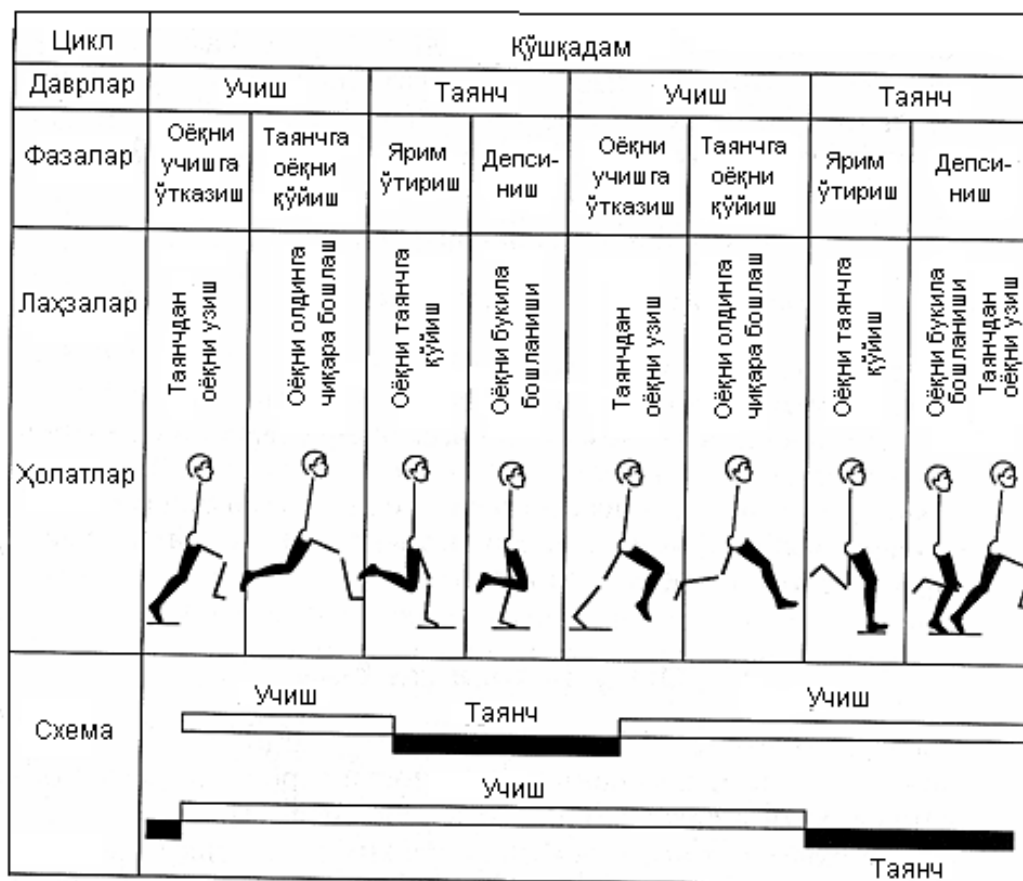

3-расм. Қўшқадамнинг бўлимлари ва фазалари

Қўшалок таянч даври жуда қисқа бўлади, лекин у спортча юриш техникасида катта аҳамиятга эга. Унга қараб техниканинг мусобақа қоидаларига мослиги аниқланади. Агар қўшалок таянч даври йўқ бўлса, демак, спортчи юрмасдан югураётган бўлади ва у бунинг учун мусобақадан четлаштирилади.

Баъзан катта тажрибали ҳакам ҳам спортча юриш услубига қараб қўшалок таянч даври мавжудлиги ёки йўқлигини аниқ аниқлай олмайди. Аниқ асбоблар ёрдамида ўтказилган баъзи биомеханикавий тадқиқотлар шуни кўрсатадики, қўшалок таянч даврининг давомийлиги юқори малакали спортчиларда секунднинг мингдан бир улушида кузатилади. Бу спортча юриш бўйича мусобақаларда ҳакамлик қилишда муаммо ҳисобланади, зеро инсон кўзи бундай лаҳзани аниқлашга, ажратиб олишга қодир эмас, шу сабабли юришда учинчи қисмининг мавжудлиги ёки йўқлиги ҳакамлар бригадасининг ҳалоллиги, виждонлилиги ва тажрибаси билан аниқланади. Қўшалок таянч даврининг мавжудлиги ёки йўқлиги билан боғлиқ бўлган муаммога биз кейинроқ яна қайтамиз.

Юқори малакали юривчиларда қадамлар суръати минутига 190 дан 230 қадамгача бўлади. Қадам узунлиги 95 дан 130 см атрофида бўлиб, юривчининг оёқ узунлигига ва ривожлантирилладиган муўак кучланишларига боғлиқ.

Қўллар ва оёқларнинг, елка ва тоснинг қарама-қарши ўқларининг ҳаракатлари кесишувчандир, яъни ўнг оёқ олдинга ҳаракатланаётган вақтда чап қўл олдинга ҳаракат қилади ва аксинча. Умуртқа ва тос мураккаб қарама-қарши ҳаракатларни бажаради.

Югуришда, юришдаги сингари, қўллар ва оёқлар мослашган қарама-қарши ҳаракатларни бажаради. Тос ва елка ўқларининг қаршидан қарама-қарши ҳаракатлари мувозанат сақлашга имкон беради ва югурувчи гавдасининг ёнга бурилишига қаршилиқ қилади. Югуришда, юришдаги каби, таянч даври иккита фазадан иборат: 1) амортизация фазаси; 2) депсиниш фазаси. **Амортизация фазаси** оёқ таянчга қўйилган лаҳзадан бошланади ва вертикал лаҳзагача, ОЦМ проекцияси таянч нуқтаси устида турган пайтгача бу фазада бодир-кафт бўғимидан ёзилиш, тизза бўғимидан букилиш ва тоснинг кўндаланг ўқининг қадам ташловчи оёқ томонга эгилиши ҳисобига ОЦМнинг анча камайиши содир бўлади. Айни чоғда кейинги депсинишда қатнашадиган чўзилувчан таркибларнинг (бойламлар, пайлар) чўзилиши юзага келади. Амортизация фазасида қатнашувчи шушаклар таянчга тегиб улгургунга қадар бир зумда (15-25 миллисекунд) электрлангандек фаол бўлиб қоладилар, яъни кўзгалтирувчи импульслар мушакка олдиндан, таянчга қадар етиб келади ва зўриктирилган мушаклар чўзилади. **Депсиниш фазаси** вертикал лаҳзадан бошлаб то депсинадиган оёқ таянчдан узилган лаҳзагача давом этади. У депсинадиган

оёқнинг мос-сон, тизза бўғимларидан тўғриланиши билан бошланади ва болдир-кафт бўғимидан букилиш билан якунланади. Амортизация фазаси бошланиши билан таянчга босим ўтказиш кучи ортади, у тос-сон ва тизза бўғимларини ёзувчи мушак кучланишлари ҳисобига маълум бир лаҳзагача вертикални босиб ўтгандан кейин ҳам ошиб боради.

Таянчга босим ўтказиш кучи сингари, таянч реакцияси кучи ҳам ошади, лекин улар бир-бирига диаметрал қарама-қарши таъсир қилади. Югурувчи гавдасига ва унинг ОЦМга маълум бир тезлик берилади. Айтиш лозимки, депсиниш фазаси охирида таянчга босим ўтказиш ва таянч реакцияси кучлари камаяди (тахминан оёқ тизза бўғимидан тўғрилангандан сўнг) ва болдир-кафт бўғимининг букилишида қатнашувчи мушаклар кичик кучланишлар, бироқ катта тезлик билан тезлик ишини бажарадилар. Бу шундай кўринишга эга: аввал анча кучлироқ, лекин тезлиги кам думба мушаклари ҳаракатга бошланғич тезлик беради, кейин кам кучга эга, бироқ анча тезкор бўлган соннинг олд юзаси мушаклари гавдага тезланиш беради ва охирида анча тезкор, лекин нисбатан бўш мушаклар (илик мушаклари) ишга тушади. Мушак кучланишла-рининг намоён бўлиш кучи ва тезлиги тескари пропорционал, *бир вақтнинг ўзида мушак кучланишлари кучини ва тезлигини ошириб бўлмайди.*

Битталиқ таянч даврида қадам ташлайдиган оёқ ҳам югурувчи гавдасига тезлик беришда қатнашади. Оёқ таянчга қўйилган лаҳза-дан бошлаб то вертикал лаҳзагача қадам ташлайдиган оёқ инерция кучлари ҳисобига таянчга босиш кучини оширади. Вертикал лаҳзадан бошлаб то таянч оёғини таянчдан узиш лаҳзасигача қадам ташлайдиган оёқ массаси инерцияси депсиниш фазасида депсина-диган оёқни тезроқ текислашга ва шу тариқа тезликни оширишга ёрдам беради (тебрангич тамойили). Депсиниш вақти ва тезлиги кўпинча қадам ташлайдиган оёқни депсинадиган оёқ таянчга қўйилган лаҳзадан бошлаб олдинга олиб ўтиш тезлигига боғлиқ.

Учиш даври депсинадиган оёқ таянчдан узилган лаҳзадан бошлаб қадам ташланадиган оёқни таянчга қўйишгача бўлган лаҳзага қадар давом этади. Бу ерда ҳам иккита фаза ажратиш мумкин: 1) ОЦМни ОЦМ йўналишининг энг юқори нуқтасигача кўтариш фазаси; 2) ОЦМни қадам ташланадиган оёқни таянчга тегкунигача ва унинг депсинадиган оёққа айлангунича тушириш фазаси.

Учиш фазасининг бундай иккита фазага бўлиниши, албатта, шартли равишдадир. У ОЦМнинг йўналиш бўйлаб ҳаракатланиш тезлигини ўзгартиришда оғирлик кучи қандай рол ўйнашини билиш учун керак. Учиш даврида ҳаракат тезлиги ошмайди, балки, аксинча, бу давр қанча узокроқ бўлса, тезлик йўқотиш шунча кўпроқ бўлади. **Учиш даври югуриш қадами узунлигини тавсифлайди.**

Депсиниш фазаси охирида ОЦМ учиб чиқишнинг маълум бир бошланғич тезлигини олади, у бирмунча сусаяди, чунки ОЦМ ҳаракати юқорига-олдинга йўналишнинг энг юқори нуқтасигача содир бўлади, кейин эса йўналишнинг юқори нуқтасидан кейин уни оширади (метроком тамойили). Бошқа пайтларда оғирлик кучи ОЦМ ҳаракат тезлигининг ўзгаришига таъсир кўрсатмайди. Агар югуриш текис жойда бажарилмаётган бўлса, балки тоққа ёки тоғ пастига амалга оширилаётган бўлса, оғирлик кучи ҳаракат тезлигининг ўзгаришига таъсир кўрсатади: тоққа югуришда тезлик пасаяди, тоғ пастига югуришда эса тезлик ошади.

Оёқни таянчга қўйган лаҳзадан бошлаб уни ўтказиш даврида амортизация фазасида тормозловчи куч ҳисобига УОМ ҳаракат тезлигининг пасайиши содир бўлади. У ҳар доим юзага келади ва югурувчининг вазифаси унинг таъсирини камайтиришдан иборат. Бир томондан, учиш фазасидан сшнг амортизация фазасида тормозловчи куч ва инерция кучлари ҳаракат тезлигига салбий таъсир қилади, бошқа томондан, бу вақтда самарали депсиниш учун шарт-шароитлар яратилади.

АДАБИЁТЛАР

1. Андрис Э.Р. Савельев Ю.М. Обучение бегу, прыжкам и метаниям. Т., Изд. Ибн Сино, 1990.
2. Алабин В.Г., Малыхина Л.А. Тренажеры и специальные упражнения в легкой атлетике. М., ФиС, 1976.
3. Арзуманов Г.Г., Малыхина Л.А. Планирование и контроль в учебном процессе по физическому воспитанию в школе. Методич. рекомендации для студентов. Т., УзГосИФК, 1989.
4. Баришев В.Н., ред. Педагогическая практика в школе, Методич. указания для студентов фак-та физического воспитания. -Запорожье, 1986 г.
5. Воронкин В.И., Озолин Н.Г., Примаков Ю.Н. Легкая атлетика. Учебник для институтов физкультуры. М., ФиС., 1989.
6. Коротков А. В. Школа легкой атлетики. М., ФиС., 1962.
7. Лахов В. И. Бегайте кроссы. М., ФиС., 1970.
8. Сухорукова И. С. ЗНАЧЕНИЕ СПЕЦИАЛЬНОЙ ФИЗИЧЕСКОЙ ПОДГОТОВКИ У СПОРТСМЕНОВ ЮНИОРОВ УШУ В ПЕРИОД ПРЕДСОРЕВНОВАТЕЛЬНОЙ ДЕЯТЕЛЬНОСТИ //Экономика и социум. – 2021. – №. 3-2. – С. 810-819.
9. Dokuchaev D. P. PHYSICAL CULTURE AND SPORTS OF STUDENTS IN THE PROCESS OF PHYSICAL EDUCATION AT TASHKENT STATE UNIVERSITY OF LAW //Eurasian Journal of Academic Research. – 2021. – Т. 1. – №. 9. – С. 615-619.
10. Сухорукова И. С. ПОКАЗАТЕЛИ СИЛЫ И МОЩНОСТИ СПОРТСМЕНОВ МИРОВОГО КЛАССА УШУ ТАОЛУ //Eurasian Journal of Academic Research. – 2021. – Т. 1. – №. 9. – С. 640-648.
11. Dokuchaev D. P. METHODOLOGY FOR THE DEVELOPMENT OF EXPLOSIVE STRENGTH AND SPEED-STRENGTH TRAINING OF YOUNG ARMWRESTLERS. – 2022.

“IMPROVING APPROACHES TO WORK WITH SPECIAL PHYSICAL TRAINING OF WUSHU (TAOLU) ATHLETES 12-14 YEARS OLD DURING PRE-COMPETITIVE ACTIVITIES”

Irina Sukhorukova

*Tashkent State University of Law,
Department of Physical Education and Sports,
Senior Lecturer*

Prescription: This article shows an improved method for the implementation of special physical training of wushu athletes (12-14 years old) during the pre-competitive activity. The results of the main pedagogical experiment proved the significant effectiveness of the proposed method, a significant increase in the readiness parameters of the test subjects of the experimental group. The scientific and practical significance of the article lies in the fact that the results of the research can be further used in the development of individual characteristics of the management of the training and competitive activities of wushu athletes.

Keywords: wushu, special physical training, taolu, complexes, competitive orientation, basic element, block, strike

Аннотация: В данной статье показывается усовершенствованный метод осуществления специальной физической подготовки спортсменов ушу (12-14 лет) в период предсоревновательной деятельности. Полученные результаты основного педагогического эксперимента доказали значительную эффективность предложенного метода, достоверным приростом параметров подготовленности испытуемых опытной группы. Научная и практическая значимость статьи заключается в том, что результаты исследований могут быть в дальнейшем использованы при разработке индивидуальных характеристик управления тренировочной и соревновательной деятельности спортсменов ушу.

Ключевые слова: ушу, специальная физическая подготовка, таолу, комплексы, соревновательная направленность, базовый элемент, блок, удар

Relevance: As part of the ongoing state reforms, great importance is attached to improving the health of the population, ensuring the health-improving orientation of the educational process. As the President of the Republic of Uzbekistan Sh.M. Mirziyoyev, health improvement, physical development and physical education of all segments of the population of the republic is one of the most important tasks of state policy, which requires further improvement of evidence-based approaches and methods for its implementation.

In order to ensure the formation of a stable immune system against diseases in every citizen through regular physical education and mass sports and the formation of healthy lifestyle skills, rejection of bad habits, adherence to the principles of proper nutrition, systematic and effective organization of work on recovery and rehabilitation, mass events for physical activity, the creation of appropriate infrastructure and other necessary conditions. And so the country is consistently implementing measures to create the necessary conditions and infrastructure to promote physical culture and sports, a healthy lifestyle among the population, especially young people, and ensure a worthy representation of the country in the international sports arena. Let's look at this in the context of martial arts, namely wushu and its sporting manifestations.

The modern development of sports wushu is characterized by an increase in competition in the international arena, an increase in the requirements for physical and technical fitness, especially in connection with changes in the conditions of competitive activity, due to the constant improvement of competition rules. To accelerate the pace of Wushu entering as a permanent sport in the Olympic Games program.

This trend is already having an effect, because wushu, having been included in the Asian Summer Games for a long time, has recently been included in the Asian Youth Games and since 2019 has been permanently included in the program of the Youth Olympic Games and the Summer Universiade.

In the current conditions, also a good reason for improving the approach to the special physical training of juniors in wushu is the change and complication of the International Competition Rules. Where the set of standards, regulations and requirements becomes much more complicated with each edition. And the junior age categories are shifting to a more complicated Taolu program, and accordingly, the requirements for performing complex elements for juniors are expanding over and over again. It is clearly understood here that the Taolu athlete, being in age group B, namely at 12-14 years old, in accordance with the International Rules (IWUF 2019), is obliged to perform the Guidin 1st International Standard program. Where complex high-amplitude elements, jumps, landings, balances, swings, etc. are already encountered. Then, as before until 2019, twelve-year-old athletes still performed the basic initial complex and were included in the C age group - this is 6-12 years old, that is, lower in complexity. And age group B included athletes 13-15 years old. But as you can see, all categories have shifted by one year in age to difficulty.

With the available research and methodological work on physical fitness and technique in wushu (Taolu), it should be noted that one of the problems of the theory and practice of sports wushu, not only in Uzbekistan, but in the CIS countries, is the use of outdated methods of managing the physical and technical training of wushu athletes in the leading stages of their preparation for the implementation of the junior

program, namely the lack of an improved approach to managing the training process. But especially acute is the issue of the content and sequence of application of special physical training wushu (Taolu), which is the main support in the development of complex high-amplitude jumping and acrobatic elements required by the junior program.

This problem is relevant, which is explained by the constant sharp rivalry of wushu athletes in international competitions, both among adults and among juniors. The presence of an increase in the number of leading teams from Southeast Asian countries on the world stage of wushu. By expanding the arsenal of technically complex elements and tactical actions, the rapidly growing performance indicators among junior Wushu Taolu among rival teams, for example, from China. Being in such realities, we were faced with the need to initiate a study to try to solve this series of problems.

The purpose of the research: development of improved approaches to work with special physical training of wushu (taolu) athletes aged 12-14 years during their pre-competitive activities. Revision and improvement of the management methodology and determination of the balance between the volumes of special physical and technical training of athletes, taking into account the comprehensive control of their stage states in the pre-competitive period.

Research objectives: correction of training loads in pre-competitive periods by determining physical and functional capabilities using complex control in improving the special physical fitness of athletes Taolu 12-14 years old;

Developing the optimal anaerobic and anaerobic-alactate orientation corresponding to the expected load in the pre-competitive periods;

Develop programs for improving special physical fitness and control tests for Taolu athletes aged 12-14 and improve the methodology for applying exercises for the development of special physical fitness. If necessary, a moderate increase in the intensity of execution and monitoring of effectiveness in the pre-competitive periods;

Based on the level of development of wushu athletes special physical fitness, to improve the effectiveness of competitive activity based on increasing the ability to perform jump elements in full, at the right height and with a fixed landing, taking into account all the criteria for assessing the quality of performance. To improve the holding of balances with the elements in balance. To master the necessary intensive (explosive) pace of performing movements and ligaments.

Findings

The analysis of literary sources showed that previously insufficient attention was paid to the management of special physical training of wushu athletes aged 12-14, as well as the control of their stage states. The state of this problem was also revealed in the course of a questionnaire survey of leading coaches. In this regard, we, having

studied the problem from all sides, and resorting to the latest scientific sources in wushu. And based on my experience. We improved the approach to working with special physical training, developed a methodology for effective management of special physical training of wushu (taolu) athletes aged 12-14 years during the pre-competitive activity which has been experimentally tested.

The results of the main pedagogical experiment proved the high efficiency of the proposed methodology, a significant increase in most of the readiness parameters of the test subjects of the experimental group. This was achieved by applying training loads according to the principle of the proposed method of managing the special physical training of wushu (taolu) athletes aged 12-14 years. Growth in terms of physical development: significantly increased.

According to the special physical fitness of the subjects in the final part of the pedagogical experiment, the obtained indicators significantly increased

Conclusion

The results obtained as a result of the pedagogical experiment fully confirmed the working hypothesis of the study, proved its high efficiency in relation to a significant increase in most of the readiness parameters of the subjects of the experimental group. This was achieved by applying training loads according to the principle of the proposed method of managing physical and technical training.

Bibliography:

1. Antonov S. G. Learning as a way to adapt to successful activities in martial arts // Bulletin of the Baltic Academy. 1997. Issue. 11. - S. 20-36.
2. Bogachikhin M. M. Chinese gymnastics lessons. Issue. 1. M.: Soviet sport, 1990. - 88 p.
3. Martial arts of Shaolin. Issue. 1. Games of five animals / Ed. V. A. Ryzhova. M.: Soviet sport, 1990. - 80 p.
4. Gagonin S. G. Combat sports: from ancient wushu and bu-jutsu to professional kickboxing. SPb.: SPb GAFC im. P. F. Lesgaft, 1997. - 352 p.
5. Lukoyanov V. V. Special training in martial arts // Methodical and applied problems of physical culture / Sat. scientific tr. Issue. 1. Rostov n / D .: RGTMU Publishing House, 1996. - S. 91-98.
6. Lukoyanov V. V., Skachkov Yu. A., Germanov V. V. Tactics and psychology of actions in extreme situations // Anniversary scientific and methodological conference dedicated to the 100th anniversary of the Academy: Mater, Conf. SPb: SPb GAFC im. P. F. Lesgaft, 1996. - S. 25-27
7. Liang Shouyuyi, Yang Junming. Xingyiquan: Theory and practice. Kyiv: Sofia, 1997. - 288 p.

8. Maslov A. A. Wushu gymnastics: reality through the prism of myths. M.: Young Guard, 1990. - 118 p.
9. Nesterov A. A. Parameters of training loads in the preparation of high-class athletes: Materials of the educational and methodological collection of specialists in physical culture and sports. L.: VDKIFK, 1990. - S. 24-27.
10. Platonov VN Training of qualified athletes. M.: Physical culture and sport, 1986. - 286 p.
11. Wang Xiaojian, Yu Dinghai, Yuan Honghai. Tao. Beijing: Zhongguo zhanwang chubanyape, 1987. - 148 p.
12. Dandai zhongguo tiyu (Sport in modern China). Beijing: Beijing tiyu xueyuan chubanshe, 1984. - 721 p.
13. Kang Geu. Zhongguo Wushu Shiyong Daquan (Practical Encyclopedia of Chinese Wushu). Beijing: Beijing keji chubanshe, 1990. -518 p.
14. Xu Zhidong. Guoji lunlue (Technology theory of national art). Beijing, 1930. - 322 p.
15. Kholbaeva S. T. PECULIARITIES OF WOMEN'S TRAINING IN CROSS-COUNTRY ATHLETICS THAT REQUIRE A PREDOMINANT DISPLAY OF ENDURANCE //Academic research in educational sciences. – 2022. – Т. 3. – №. 2. – С. 723-729.
16. Dokuchaev D. P. PHYSICAL CULTURE AND SPORTS OF STUDENTS IN THE PROCESS OF PHYSICAL EDUCATION AT TASHKENT STATE UNIVERSITY OF LAW //Eurasian Journal of Academic Research. – 2021. – Т. 1. – №. 9. – С. 615-619.
17. Холбаева Ш. Т. МЕТОДИКА РАЗВИТИЯ ВЫНОСЛИВОСТИ В БЕГЕ НА ДЛИННЫЕ ДИСТАНЦИИ У ЖЕНЩИН В ЛЕГКОЙ АТЛЕТИКЕ //Экономика и социум. – 2021. – №. 3-2. – С. 820-826.
18. Dokuchaev D. P. METHODOLOGY FOR THE DEVELOPMENT OF EXPLOSIVE STRENGTH AND SPEED-STRENGTH TRAINING OF YOUNG ARMWRESTLERS. – 2022.

TECHNOLOGY IN LANGUAGE TEACHING AND LEARNING

Feruz Boboyeva Yusubjonovna,

Altariq district of Fergana region 31-IDUM English teacher

Abstract: Modern reality makes ever higher demands on the level of practical knowledge of a foreign language. In this regard, the use of innovative educational technologies provides tremendous opportunities to increase the effectiveness of the learning process. The article is devoted to the extremely topical issue of choosing the most effective methods of teaching foreign languages to students of education institution or schools, which can provide motivation for learning a foreign language and increase students' activity.

Keywords: education, technologies, specialists, environment, presentations;

The rapid and radical changes taking place in modern society, advances in the theory and practice of learning English make the education system need to update the content and methods of using innovative technologies in foreign language teaching.

Education must meet modern needs and realities, use not only the experience and experience of past years but also implement modern technologies, develop relevant teaching methods and techniques. "In a globalized world, methods of learning and teaching foreign languages must be better adapted to the ever-changing needs and conditions of language learners. New technologies open up huge opportunities for enhanced individualization of learning".

Today, there is a steady trend towards a reorientation of the higher education system towards new values, where humanization of the pedagogical process and the democratization of interpersonal relations have become paramount. A graduate of a higher school must be competitive, in demand on the specialty, which implies a high level of its general development, possession of information and communication competence, high professionalism, an ability to make independent decisions, innovative thinking and productive adaptation to changing. The main task of the state is to prepare highly qualified specialists who know one or more foreign languages. Educational reforms contribute to the emergence of new teaching methods for the development of creative personality, changed the authoritarian style of educational activity on a humanistic approach taking into account the individual characteristics of the youth.

Modern language teaching and learning technology includes but is not limited to language labs, digitalization, multimedia devices, mobile phones, audio visual multimedia content, EdTech solutions, and social media which can facilitate faster and more comprehensive language progression. For example, the application of multimedia

content in class could integrate print texts, video, learning games, and the internet to familiarize students with language vocabulary and structure.

How technology-driven language teaching supports teachers?

1. Creates a better learning environment.

In a technology-driven learning environment, flexible classroom spaces where connected devices, audiovisual tools, and purposeful furniture are integrated facilitate positive engagement of students and the mix of independent, small-group, and whole-class learning that is now viewed as essential to student success (EdTech staff, 2018).

2. Increases the possibility of a much wider range of language teaching methods. Compared with traditional language teaching methods that could make students passive and bored, modern language teaching strategies primarily utilize multimedia, communicative language teaching approaches, various available resources, and educational games giving students opportunities to meaningfully increase their exposure to the target language and thus make their own knowledge.

3. Connects the classroom with the real world.

Technology in the classroom such as videos, images, and software solutions empower teachers to incorporate the larger real world into the classroom. Turning the theories into practical experiences motivates students to practice and be deeply immersed in language learning.

The introduction of computer technology teaches students to work independently, solve problems and respond to the challenges they face, stimulates self-education throughout life. As a result of the scientific and technological revolution, there is a need for continuing education: knowledge is aging so fast that we have to constantly retrain. Accordingly, the ability to learn becomes one of the most important skills. And it is this skill that is acquired when learning a foreign language with the help of computer technology.

The teacher should pay attention to every word the child says. It is important to properly organize the reading skills of each student.

G.V.Romanova offers various ways to use multimedia tools in the educational process, including the use of electronic lecturers, simulators, textbooks, encyclopedias, development of situational role-playing and intellectual games using artificial intelligence, modeling processes and phenomena, providing distance learning, building control systems and testing of knowledge and skills of pupils and students (use of controlling programmers), creation and support of sites of educational institutions, creation of presentations of educational material, the realization of projective and research activity of pupils, etc.

Learning how to pronounce foreign words and sentences is a key starting point of language learning. Displaying video clips for students could provide detailed guidelines that show how to move their tongue and jaw in the right way to produce a

certain sound. Speech recognition technology will help students correctly pronounce common words and phrases and they will receive targeted feedback and scoring to get the sounds just right.

Apart from allowing the individual practice, software solutions can group students in pairs for spoken interaction and make communication more productive. Hence, teachers can manage language class more effectively and allow students to invest more time into speaking and active learning.

Reading comprehension requires the mastery of fundamentals, language, and higher-level thinking skills. Teachers could select available materials, from those for vocabulary building to those for test preparation, so as to improve students' reading comprehension step by step. Software solutions keep track of students' progress which improves their awareness of their weaknesses and strengths and, thus, provides tailored reading texts for boosting specific skills.

Language learning software could function to brainstorm and visualize students' ideas, organize their information sequentially, and more. Spell-checking tools automatically check everything students' type, making it easy to spot and fix errors quickly. Blogs enable students to create more expressive personal writing or to peer review when revising shared drafts of written work. All available software solutions can be effectively employed to progress students' writing skills.

Considering the technological aspect of teaching foreign languages in pedagogical institutes and universities, we think that the most widely used are personality-oriented and informational-based learning technologies. Personally-oriented technologies are represented by technologies of differentiation and individualization of instruction, design technologies, etc.

The main forms of using information technology are:

- 1) multimedia English lessons (using the basis of computer training programs);
- 2) testing on computers;
- 3) English lessons on the basis of computer presentations during lectures, seminars, lab and students' reports. Using the PowerPoint computer program, English teachers can organize a series of multimedia lessons, training modules, electronic study guides that allow students to integrate audio-visual information presented in various forms – graphics, slides, text, video, chat etc.;
- 4) telecommunication projects, work with audio and video resources online;
- 5) distance learning, including all forms of educational activity, carried out without personal contact of the teacher or lecture and student. Almost any educational services are presented on the global Internet today, from short-term continuing education courses to comprehensive higher education programs;
- 6) using of an interactive tablet Smart Board;

7) voice chat on the local network, used to teach phonetics. For the implementation of the chat, free Net Speakerphone or Speaker programs are used, which allow to communicate in any mode: teacher – student, student – student, conference mode;

8) linguaphone devices, which include the teaching console and workplaces of students, as well as equipment according to one of the following schemes: audio-passive, audio-active or audio-comparative.

Innovative technologies in the process of teaching a foreign language can also qualitatively improve the general cultural development of young people, contributing to the further improvement of their computer skills. This contributes to the formation of language competencies, increase motivation in learning a foreign language.

REFERENCES:

1. Romanova, G. V. (2016) Razvitiye inoyazychnoy grammaticheskoy kompetentsii obuchayushchikhsya 9-kh klassov s uchetom ikh psikhologo-vozzrastnykh i individual'nykh osobennostey (na osnove primeneniya interaktivnoy doski) // Pedagogicheskoye obrazovaniye v Rossii. № 2. S. 189–194.
2. Tsifrovaya transformatsiya obrazovaniya: sb. mat. 2-y Mezhd. nauch.-prakt. konf., Minsk, 27 marta 2019 g. / otv. red. A. B. Bel'skiy. – Minsk: GIATS Minobrazovaniya, 2019.
3. Ergasheva D. et al. FORMATION OF CORRECT READING SKILLS IN PRIMARY SCHOOL PUPILS //Science and Innovation. – 2022. – T. 1. – №. 8. – С. 1675-1678.
4. Ergasheva D. BOSHLANG 'ICH SINF O 'QUVCHILARIDA TO 'G 'RI O 'QISH KO 'NIKMALARINI SHAKLLANTIRISH //Science and innovation. – 2022. – T. 1. – №. B8. – С. 1675-1678.
5. Aliyev N., Ergasheva D. METHODS OF PROFESSIONAL SELF-DEVELOPMENT OF A PRIMARY SCHOOL TEACHER //Science and innovation. – 2022. – T. 1. – №. B8. – С. 1679-1681.
6. Борецька Г.Е. Сучасні технології формування англomовної компетенції говоріння в учнів основної і старшої школи. Іноземні мови. 2010. № 2 . С. 23–26.
7. Дацків О.П. Комплекс вправ для вдосконалення фонетичних навичок говоріння у майбутніх учителів англійської мови засобами драма-тизації. Іноземні мови. 2014. № 2. С. 34–38.
8. Maley A. Drama techniques : a resource book of communication activities for language teachers. Third edition. Cambridge : Cambridge University Press, 2005. 246 p

ADABIY TAHLIL YORDAMIDA O'QUVCHILARINING SO'Z BOYLI GI VA NUTQIY QOBILIYATINI RIVOJLANTIRISH

G.Sh.Hamidova

Farg'ona davlat universiteti 2-kurs talabasi

(Farg'ona, O'zbekiston)

Annotatsiya: Ushbu maqolada adabiy tahlil yordamida o'quvchilarning so'z boyligi va nutqini o'stirish va rivojlantirishda pedagogik texnologiyalarning o'rni va dars jarayonida qo'llash usullari yoritilgan.

Kalit so'zlar: Adabiy asar, metodika, asar tahlili, nutqiy qobiliyat, so'z boyligi, saviya, dunyoqarash.

Kirish: Adabiy asar tahlili metodikasi adabiy asar tilini o'rganish jarayonida tilshunoslik faniga murojaat qiladi, o'zbek adabiy tilining estetik xususiyatlarini tahlil orqali yoritishni nazarda tutadi, ruhshunoslik fani bilan bog'lanib, adabiy asar tahlilida qo'llangan usul va vositalar boshlang'ich sinf o'quvchilari yoshiga, bilim saviyasiga, ongiga, dunyoqarashiga nechog'lik mos kelishini e'tiborga oladi.

Asosiy qisim: Pedagogika va didaktika bilan chambarchas bog'liqlikda adabiy asar tahlili metodikasi oxir-oqibat yosh avlodning barkamol, oqil insonlar sifatida shakllanishga ta'sir ko'rsatadi, ezgulikni, go'zallikni his qiluvchi, qadrllovchi, ma'naviyati barkamol shaxslarni voyaga yetkazishga xizmat qiladi.

Adabiy asar tahlili metodikasi boshlang'ich sinf o'quvchilarida adabiy asarlarni o'rganish, estetik tahlil qilish malakasini tarkib toptirish va takomillashtirishlarida yordam beradi, shukur adabiy asarlarni tahlil qilish vositasida o'quvchi yoshlar ma'naviyatini yuksaltirish, ularning estetik didlarini, nutqini, nutq madaniyati va nutq boyligini, fikrlash salohiyatini o'stirishni ko'zda tutadi.

Adabiy matnga tayanib tahlil yuritishda quyidagi tavsiyalarga amal qilish foydali:

1. Badiiy nutqning sochma, tizma ko'rinishda bo'lishi, ularning farqlari; she'riy nutqning ohangli, vaznli va bandli nutq ekanligini o'quvchilarga tushuntirib berish. Nasriy yoki drammatik asarlar ham o'ziga xos nutq qurilishiga ega ekanligini badiiy til xususiyatlarining tahlili orqali yoritishga erishish.

2. Tahlil davomida yozuvchi uslubi va mahoratini namoyon etuvchi tasviriy manzaralar, ruhiy holatlar, dialoglar yoki epizodlardan, buyumlar tasviriga xos yorqin misollardan o'rinli foydalanish. Adabiy asar matn to'laligicha muayyan ijodkor kashf etgan g'oyaviy-badiiy konsepsiyani yoritishga xizmat qilishini asoslash.

3. Adabiy matn kitobxonga san'atkorning ijodiy tafakkur tarzi, dunyoqarashi, shaxsiy sifatlariga oid muayyan xulosalar chiqarish imkonini berishini dalillar orqali

yoritishga erishish.

Demak, adabiy tahlil darslarini tashkil etishda xilma-xil metod va usullardan foydalanish mumkin. Darsning samaradorlik darajasini esa o'qituvchining bilimi, ijodkorlik qobiliyati, darsni ilmiy-metodik jihatdan to'g'ri tashkil etishdagi mahorati belgilaydi. Adabiy tahlil vositasida o'quvchining badiiyat olamiga mehrini, badiiy ijod namunalardan hayratlanish hissini uyg'ota olgan o'qituvchi faoliyati samarali yakunlanadi. Samarali darslardan albatta o'quvchi nutq kompetensiyasi uchun muhim natijaga erishiladi.

Boshlang'ich sinf o'quvchilari asta-sekin kichik hajmli ertak, hikoya, bolalar uchun yozilgan she'rlarni o'qish jarayonida ularning mazmunini o'zlashtirib, og'zaki nutqda qayta bayon qilishga, odob va axloq masalalariga munosabat bildirishga o'rganadilar. O'quvchilar obrazlarning xatti-harakatlarini kuzatib, ularga tavsif berish malakasini hosil qiladilar.

Ayni shu ko'nikmalarga tayanib, ta'limning keyingi bosqichlarida o'quvchilarda adabiy tahlil malakasi shakllantirila boshlanadi. Tabiiyki, 5-7-sinflar o'quvchilari oldiga qo'yiladigan o'quv maqsadlari va vazifalari asta-sekin murakkablasha boradi.

O'qituvchi-o'quvchi munosabatlarida o'quvchining faolligini oshirishga alohida e'tibor qaratiladi, xilma-xil janrdagi asarlarni o'qib o'rganish jarayonida zarur nazariy bilimlarni o'zlashtirib borishlari, badiiy asarning shakl va mazmun jihatdan yaxlitligi haqida tasavvur hosil qilishlari, o'qib o'rganilgan asarlarni o'qituvchi yordamida tahlil qilishga kirishishlari ko'zda tutilgan.

Shu sababli, 5-7-sinflardagi adabiy tahlil xususiyatlarini quyidagicha belgilash mumkin:

- badiiy asar janriga oid nazariy tushunchalarni syujet, kompozitsiya, obraz, badiiy konfliktga bog'lab o'rganish, darsda o'rganilgan asarlarning badiiy hususiyatlariga o'quvchilar diqqatini qaratish, xilma-xil janrdagi asarlarni janr talablari asosida o'zaro farqlash *malakasiga ega bo'lish*;

- darslikdagi savol va topshiriqlar, o'qituvchining o'quvchilarni mustaqil ijodiy ishga hamda tahlilga yo'llovchi topshiriqlari asosida tahlil malakasini shakllantirib borish;

- o'quvchilarni adabiy asar matniga tayanib tahlil qilishga yo'naltiruvchi usullardan foydalanish.

Binobarin, o'quvchilarda adabiy tahlil malakasini shakllantirish didaktik, psixologik va metodik tamoyillarga tayanishni taqozo etadi. Chunki, o'quvchining badiiyatni his qilish holati uning ruhiyati bilan bog'lansa, badiiy asarni o'qib o'rganish jarayonida undan hayotiy xulosalar chiqarish, ma'naviy saboq olishga, ong va hissiyotining ta'lim maqsadiga ko'ra rivojlanishi didaktika bilan bog'lanadi, o'quvchining adabiy tahlil talablarini o'rganishi, adabiy asarning qurilishi va janriga

oid bilimlarni o'zlashtirib, badiiy ijod qonuniyatlari talablariga mos tarzda bu bilimlarga tayanib amaliy ish yuritishi, ijodiy fikrlashi-metodika bilan bog'lanadi. Maktab adabiy ta'limiga estetik tahlilni olib kirish masalasi hanuz dolzarbligini saqlab turibdi.

Xo'sh, adabiy tahlil nima? Umumta'lim maktablari adabiy ta'limiga estetik tahlilni olib kirish yo'llari qanday? O'quvchilarda adabiy tahlil malakasi ta'limning qaysi bosqichida shakllantiriladi? Adabiy tahlil - badiiy asarni o'qib, mazmunini o'zlashtirishdangina iborat emas, holbuki, ko'plab adabiyot o'qituvchilari adabiy tahlilni ana shunday yuzaki tarzda tushunadilar.

Xulosa: Adabiy tahlil she'r yoki nasriy asarni ifodali o'qishdan boshlanadi, o'qish davomida ijodkor yaratgan tafakkur tarzi anglanadi, o'zlashtiriladi, muhokama qilinadi, kitobxon ko'z o'ngida yaratilgan poetik manzara yoki holat ham tashqi, ham ichki harakatlar, tuyg'ular orqali idrok etiladi, his qilinadi. O'sha ta'sirchan manzarani yaratishda shoir yo yozuvchi qo'llagan tasviriy vositalarga sirtidan ahamiyat berilmaydi, asosiy e'tibor o'qish jarayonida mazmunga, obrazning ichki ma'nolariga jalb etiladi. Ammo, tahlil jarayonida ana shu ma'nolarni ifoda etishga safarbar qilingan barcha vositalar o'rganiladi. Xilma-xil davrda yashab ijod etgan ijodkorlar yaratgan asarlarni badiiylik, hayotiylik va ta'sirchanlik mezonlari asosida o'rganish maktab adabiy ta'limining bosh vazifasini belgilaydi.

FOYDALANILGAN ADABIYOTLAR

1. Mirziyoyev Sh.M."Adabiyot va san'at ma'naviy olamini mustahkamlash poydevoridir". O'zbekiston ijodkor ziyolilari bilan uchrashuvdagi ma'ruza. 2017. 3-avgust.
2. Mirziyoyev Sh.M. "O'zbek mumtoz va zamonaviy adabiyotini xalqaro miqiyosda o'rganish va targ'ib qilishning dolzarb masalalari". 2018. 7-avgust.
3. Jumaboyev M. Bolalar adabiyoti. Toshkent, O'qituvchi 2011.
4. Safarov O., Barakayev R., Jamilova B. Bolalar adabiyoti. - Buxoro.: Durdon, 2019.- 420 b
5. Masharipova Z. O'zbek xalq og'zaki ijodi. T., 2008

Telegram saytlari va axborot manbalari.

1. www.pedagog.uz
2. www.Ziyonet.uz

**KICHIK BIZNES VA XUSUSIY TADBIRKORLIK SUBYEKTLARINI
MOLIYAVIY QO'LLAB-QUVVATLASHDA BANK KREDITLARINING
AHAMIYATI**

Allashukurov Jamshid Bahodirovich

*O'zbekiston respublikasi iqtisodiy taraqqiyot va
kambag'allikni qisqartirish vazirligi huzuridagi
Biznes va tadbirkorlik oliy maktabi talabasi*

Annotatsiya: Ushbu maqolada O'zbekistonda kichik biznesni tashil etish, uning rivojlanish bosqichlarida investisiyalarning ahamiyati hamda uni tashkil etishning investision omillari, kichik biznes sub'ektlarining investision jozibadorligini oshirishda va uni moliyalashtirish manbalarini optimallashtirish, investisiya bozori infratuzilmasini shakllantirish bo'yicha mavjud muammolarni yechish usullari ochib berilgan.

Tayanch so'zlar: Investisiya, kichik biznes, investision jozibadorlik, investisiya muhiti, investisiya bozori infratuzilmasi.

Аннотация: В данной статье раскрыты способы решения вопросов повышения инвестиционной привлекательности субъектов малого бизнеса, оптимизации источников финансирования инфраструктуры инвестиционного рынка и инвестиционные факторы создания малого бизнеса в Узбекистане.

Ключевие слова: инвестиция, малый бизнес, инвестиционная привлекательность, инвестиционная среда, инфраструктура инвестиционного рынка.

Abstract: This article covers issues of improving the investment attractiveness of small business enterprises, optimizing sources of financing infrastructure investment market and the investment factors in the development of small business in Uzbekistan.

Key words: investment, small business, investment attractiveness, investment environment, investment market infrastructure.

KIRISH

Bugungi kunda mamalakatlar iqtisodiyoti taraqqiyotining eng muhim yo'nalishlaridan biri sifatida kichik biznesni rivojlantirish masalalari e'tirof etilmoqda. Kichik biznesni jahon andozalariga mos ravishda tashkil etish va rivojlantirish bevosita investision omillar bilan bog'liq jarayon hisoblanadi. Shu ma'noda kichik biznesni samarali investisiyalash O'zbekiston Respublikasining ijtimoiy iqtisodiy rivojlanishini belgilab beruvchi muhim kuchga aylanadi [1-3].

MUHOKAMA VA NATIJALAR

Iqtisodiyotni modernizatsiyalash sharoitida mamlakatimizga investisiyalarni jalb qilish, xususan, kichik biznes sohasida faoliyat yurituvchi xo‘jalik sub’ektlarni zamonaviy texnika hamda jihozlar bilan ta‘minlash, bozor talabiga javob beradigan raqobatbardosh va eksportbop mahsulotlar ishlab chiqarish bugungi kunning asosiy talabidir. Bu borada investisiyalarning o‘rni beqiyosdir, xususan, kichik biznes va xususiy tadbirkorlikning rivojlanayotganligi, barqaror iqtisodiy o‘sish va mahalliy hamda xorijiy investisiyalar hajmi yildan-yilga oshib borishi real sektordagi investision jarayonlarni faollashtiradi. Investision jozibadorlikni oshirish yo‘li orqali iqtisodiy rivojlanishga erishish mumkin.

Shu jumladan, Prezidentning O‘zbekiston Respublikasining 2020–2022 yillarga mo‘ljallangan Investisiya dasturini amalga oshirish chora-tadbirlari to‘g‘risidagi qarori qabul qilindi. Qarorga asosan:

- O‘zbekiston Respublikasining 2020–2022 yillarga mo‘ljallangan Investisiya dasturi;

- 2020 yilda yirik ishlab chiqarish ob’ektlari va quvvatlarini ishga tushirish manzilli dasturi;

- 2020 yilda investisiya va kreditlarni o‘zlashtirish bo‘yicha yig‘ma manzilli dastur hamda choraklar kesimida ijrosi bo‘yicha prognoz ko‘rsatkichlar;

- 2020 yilda O‘zbekiston Respublikasi davlat kafolati ostida xorijiy kreditlar jalb qilgan holda amalga oshiriladigan investisiya loyihalarining manzilli dasturi tasdiqlandi.

Kichik biznes davlatning bozor va xo‘jalik yurituvchi tizimlarining hayotiy asosi bo‘lib xizmat qilib, bozor munosabatlarining asosiy shartlaridan biri bo‘lgan, talab va taklifdagi manfaatlar muvozanatini inobatga oladigan ishlab chiqarishni yo‘lga qo‘yish kabi birlamchi ijtimoiy-iqtisodiy funksiyani o‘z ichiga oladi. Davlat tomonidan kichik biznes korxonalarining investision jozibadorligini oshirish uchun kerakli choralarning ko‘rilishi, kichik biznesga kredit ajratishni oshirishga va kichik biznes korxonalarining kreditlardan to‘la foydalana olishiga yo‘l ochib beradi.

Kichik biznesda investision jozibadorlikni oshirish borasida olimlar quyidagi fikrlarni keltirganlar. Xususan, D.A.Ednoviskiy, V.A.Babushkin, N.A.Baturinalar investision jozibadorlikni investision tavakkalchilik bilan bog‘laydilar. Ular investision jozibadorlik deganda tashkilotning shunday holatini tushunadiki, bunda kapital egasida tavakkalchilikka borish, shuningdek, pul ko‘rinishida va asosiy vositalar shaklidagi investisiyalar oqimini ta‘minlash istagi paydo bo‘ladi. Bu vaziyatda kapital ta‘minlovchi va ma‘lumot oluvchilarning ishonchi tashkilotning investision jozibadorlik darajasining asosiy va juda sezuvchan hosilasi hisoblanadi.

I.A.Blank investision jozibadorlik – bu aniq investor nuqtai nazaridan alohida yo‘nalish va ob’ektlarni investisiyalashdagi afzalliklarini va kamchiliklarini

umumlashtiruvchi deb ta'rif berib, bunga ko'ra alohida ob'ektlarni investisiyalash jozibadorligini baholash ko'p omillarga bog'liq va individual xususiy xarakterga ega deb ta'kidlaydi.

Kichik biznesning investision jozibadorligini oshirish, kredit va moliya institutlarini rivojlantirish, xorijiy va mahalliy investisiyalar hajmini ko'paytirish hamda davlat dasturlarini ishlab chiqqan holda kichik biznesga mablag' ajratish hozirgi kunning asosiy vazifalaridan biridir.

Mamlakatimizda kichik biznesga investisiyalarni keng jalb etish va ularning jozibadorligini oshirish, hamkorlikdagi istiqbolli loyihalarni amalga oshirish, yangi zamonaviy texnika va texnologiyalarni joriy etish asosida mamlakatimizda ishlab chiqarilayotgan mahsulotlar sifatini jahon bozorlari talabi darajasiga ko'tarishga imkoniyat yaratmoqda.

Biroq mamlakatimizda investisiya faoliyatini moliyalashtirish usullarini takomillashtirish, shu bilan bir qatorda, ularni moliyalashtirish manbalarini optimallashtirish va investisiya bozori infratuzilmasini shakllantirishda hali o'z yechimini to'liq topmagan muammolar mavjud. Tadbirkorlar tomonidan taqdim etilayotgan texnik iqtisodiy asosnoma (TIA) larning yaxshi ishlanmaganligi xorijiy kredit liniyalari o'zlashtirilishining kechikishiga asosiy sabab bo'lmoqda. Aksariyat hollarda taqdim etilgan texnik iqtisodiy asosnoma (TIA) larda sotib olinadigan xomashyolar narhlarining kamaytirilib ko'rstilishi sotib olinadigan texnologik uskunar hamda soltiladigan mahsulotlar narxlarining real narxlarga nisbatan oshirib ko'rsatilishi texnik iqtisodiy asosnoma (TIA) larning qayta tayyorlashiga va tadbirkorlikning ortiqcha vaqt sarflab ovora bo'lishiga sabab bo'lmoqda [4].

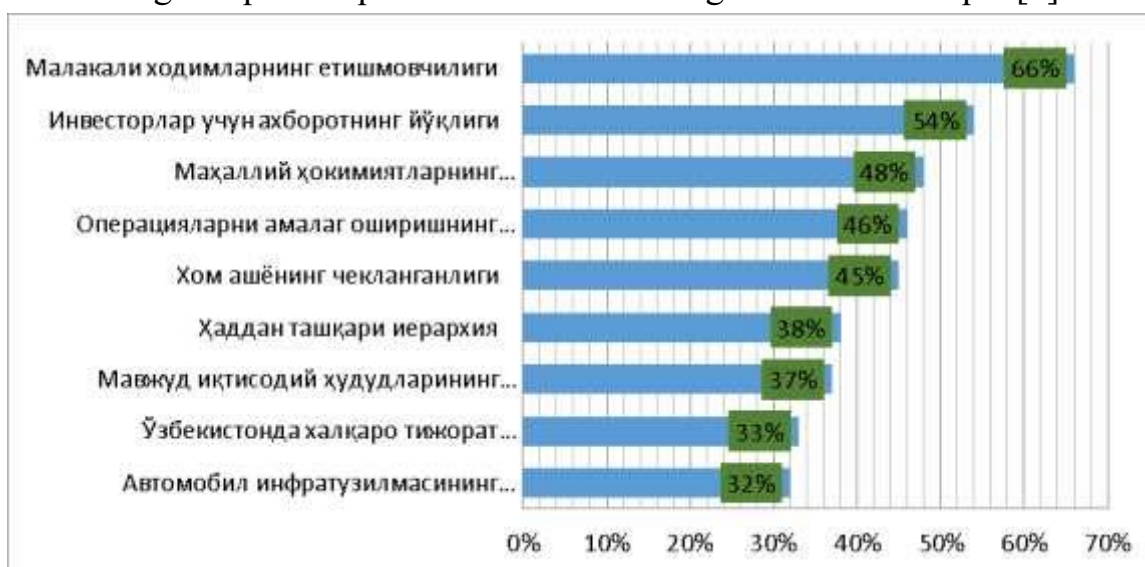

1-rasm. Xorijiy investisiyalarining o'sishidagi asosiy to'siqlar
(Respondentlarning umumiy sonining %) [4].

Chet el kreditlari o'z vaqtida o'zlashtirilmasligining yana bir sababi kredit berilishida asosiy shartlardan biri bo'lgan kredit ta'minotining yetishmasligidir.

Investision loyihalari ma'qullagan tadbirkorlik sub'ektlarining 40-50 foizi belgilangan miqdordagi yoki likvidli ta'minot taqdim etilmaganligi sababli viloyatlarni moliyalashtirish kechikmoqda.

Xozirgi kunda ushbu muammolarning yechimini topishga ayrim omillar ya'ni:

- ko'chmas mulk bozorining (ishlab chiqarish xarakteridagi) rivojlanmaganligi;
- qimmatli qog'ozlar bozorining yetarli rivojlanmaganligi; Ø kafil bo'la oladigan moliyaviy barqaror korxonalarining kamligi salbiy ta'sir ko'rsatmoqda.

Yuqorida zikr etilgan muammolarni hal etishda quyidagi takliflarni keltirish mumkin:

1. Kichik biznesning investision jozibadorligini oshirishda investisiya fondlarini rivojlantirish kerak;

2. Kichik biznesni moliyalashtirishga qaratilgan ixtisoslashgan fondlarni shakllantirish lozim;

3. Tijorat banklari tomonidan kichik biznes sub'ektlarini boshlang'ich kapitalni shakllantirish uchun va ularning investision loyihalarini qo'llab-quvvatlash maqsadida uzoq muddatli kreditlar hajmini oshirish orqali mamlakatimizda investisiya faoliyatini moliyalashtirish muammolarini hal qilishga erishish imkoniyatiga ega bo'lishimiz mumkin [5-7].

Mazkur takliflarni joriy etish orqali kichik biznes investision jozibadorligini oshirish va yetarli darajada rivojlantirish orqali quyidagi ijobiy natijalarga erishish mumkin:

–investision jozibadorlikni oshirish va hududlarga investisiya kiritishni yaxshilash, bozor munosabatlarining mustahkamlanishiga yordam beradi;

–kichik biznes va xususiy tadbirkorlikni moliyaviy qo'llab-quvvatlash, birinchi navbatda, investisiya maqsadlari, boshlang'ich kapitalni shakllantirish uchun uzoq muddatli kreditlar ajratish hajmini kengaytiradi;

–raqobat muhitini yuzaga kelishi mamlakatda ijtimoiy-iqtisodiy sharoitni yaxshilash uchun kuchli vosita bo'ladi;

–ijtimoiy va iqtisodiy muammolarni ma'lum darajada hal qilinishini ta'minlash kichik biznes iqtisodiyotning strategik va mobil sektorini rivojlanishiga olib keladi [9-14].

XULOSA

Mamlakatimizdagi qonun chiqaruvchi va ijro etuvchi hukumat hamda mahalliy boshqarish organlarining birgalikdagi sa'y-harakati yordamida kichik biznesni rivojlantirish sharoitini yaxshilashda sezilarli natijalarga erishish mumkin, bu esa o'z navbatida O'zbekistonda kichik biznes sub'ektlarini rivojlantirish va iqtisodiyotni isloh qilishda ijobiy o'zgarishlarga olib keladi. Shu bilan bir qatorda mamlakatimizda ichki

investisiyalardan foydalanish samaradorligini oshiradi, bu esa YaIM hajmi o‘shishiga ijobiy ta’sir ko‘rsatadi.

REFERENCES

- [1] O‘zbekiston Respublikasining 2020–2022 yillarga mo‘ljallangan Investisiya dasturini amalga oshirish chora-tadbirlari <http://lex.uz/m/acts/4689640>
- [2] Д.А. Ендиновицкий, В.А. Бабушкин, Н.А. Батурина и др. Анализ инвестиционной привлекательности организации: научное издание/ М.:КНОРУС, 2010.- 376с. [3] Бланка И.А. “Основі инвестиционного менеджмента” В 2 т. Спб; Ника – центр, 2001.
- [4] ССП, БМТТД, Олий Мажлис (600 дан ортиқ тадбиркорларнинг сўрови, 2018), лойиҳа ишчи гуруҳининг таҳлили
- [5] Nazrullaevna, M. G. (2021). Mechanisms for the development and management of innovative activity in Uzbekistan. SOUTH ASIAN JOURNAL OF MARKETING & MANAGEMENT RESEARCH, 11(4), 15-20.
- [6] Verkinov, V. (2020). МУЎҚ НУҚУҚЛАРИ АЎМАШИШИ ЖАРАЁНИДА ТРАНСФОРМАЦИЯ ВА ТРАНСАКЦИЯ ХАРАЖАТЛАРИ. Архив научнiх исследований, 35.
- [7] Тоймухамедов, И. (2020). БИ БАНК ИШИ. маърузалар матни. Архив научнiх исследований, (32).
- [8] Odilova, D. (2019). АНОЛИ ФАРОВОНЛИГИНИ ТАЪМИНЛАШДА МУЎҚДОРЛАР СИНОФИНИНГ АНАМИЯТИ. Архив научнiх исследований.
- [9] Садикова, Р. А. (2011). Ўзбекистонда венчур бизнесини ривожлантиришнинг инновацион лойиҳаларни такомиллаштиришдаги аҳамияти. Экономика и финанси (Узбекистан), (7-8).
- [10] Олтаев, Ш. С. (2020). ЎЗБЕКИСТОН ИҚТИСОДИЁТИНИ РИВОЖЛАНТИРИШДА ХОРИЖИЙ ИНВЕСТИЦИЯЛАРНИНГ ЎРНИ. Интернаука, (44-3), 57-58.
- [11] Khodjaeva, M. (2019). Методика составления общего плана и программы аудиторской проверки кредитнiх операций. Архив научнiх исследований.
- [12] Хуррамов, А. Ф., Туробов, Ш. А., & Мингбоев, Ш. М. Ў. (2018). УЙ ХЎЖАЛИГИДА ИННОВАЦИОН ФАОЛИЯТНИ РИВОЖЛАНТИРИШНИНГ ИҚТИСОДИЙ МЕХАНИЗМИ. Экономика и финанси (Узбекистан), (8).
- [13] Davlatov, E. (2020). ИҚТИСОДИЙ ЎСИШИНИ ТАЪМИНЛАШДА ТИЖОРАТ БАНКЛАРИНИНГ ҚИММАТЛИ ҚОЎОЗЛАР БОЗОРИДАГИ РОЛИНИ ОШИРИШ ЙЎНАЛИШЛАРИ. Архив научнiх исследований, (23).
- [14] Миллий, Ў. Инвестициялар бозорида тадбиркорликни ривожлантириш йўналишлари.

**O'ZBEKISTONDA TRANSPORT SOHASIDAGI KICHIK BIZNES VA
TADBIRKORLIK ISLOHOTLARI**

Sheripbayev Jovlanbek Zakirovich

*O'zbekiston respublikasi iqtisodiy taraqqiyot va
kambag'allikni qisqartirish vazirligi huzuridagi
Biznes va tadbirkorlik oliy maktabi talabasi*

Annotatsiya

Ushbu maqolada transport sohasidagi o'zgarishlar, ro'r berayotgan yangi tuzilmaviy islohotlar hamda transport sohasiga bu haarakatlarning o'zari ta'siri xususida so'z yuritilgan

Jahon ilmiy-texnik taraqqiyotining hozirgi bosqichi yangi axborot texnologiyalarining shiddatli rivoji va hayotga keng joriy qilinishi bilan xarakterlanadi. Hayotimizning barcha sohalariga singib borayotgan axborot inqilobi xalqaro hamkorlikni rivojlantirish imkoniyatlarini kengaytirmoqda. Natijada, shunday yaxlit axborot makoni shakllanmoqdaki, bu makonda axborot milliy boylikning qimmatbaho qismiga, uning strategik resursiga aylanmoqda. Bugungi kunda dunyo miqyosida shafqatsiz raqobat tobora keskin tus olmoqda. Bunday murakkab sharoitda zamonaviy ilm-fan va innovatsiya yutuqlarini keng joriy etish talab etiladi. Chunki zamonaviy jamiyatni boshqarish borgan sari murakkablashib bormoqda. Insondan yangi ilg'or g'oyalar asosida boshqarishni talab qilmoqda.

Ma'lumki, zamonaviy jamiyatga o'tish davridagi asosiy ijtimoiy-siyosiy, iqtisodiy ehtiyojlaridan biri - bu boshqaruv tizimini tashkil etish, takomillashtirish va isloh etish hisoblanadi. Bozor munosabatlariga o'tish jarayonlarida boshqaruv funksiyasi yanada kuchayib boradi. Boshqaruv-tashkilot maxsus organining funksiyasi bo'lib, eng kam vositalar (vaqt, kuch, zahiralalar) sarflagan holda eng yuqori natijaga erishish bo'yicha aniq tashkil etilgan faoliyatdir[1.24].

So'nggi yillarda transport sohasida ham davlat monopoliyasini qisqartirish, soha va korxonalarda zamonaviy korporativ boshqaruv tamoyillarini joriy qilish, davlat-xususiy sheriklar, raqamlashtirish, tashqi savdoni kengaytirishda yangi tashabbuslarni qo'llash, xalqaro transport logistika tizimlariga a'zolikni kengaytirib borish kabi maqsadli yo'nalishlar bo'yicha tizimli islohotlar amalga oshirilmoqda.

Transport sohasida investitsion jozibadorlikni oshirish, investorlar safini kengaytirish, xorijiy hamkorlar bilan o'zaro manfaatdor hamkorlikni amalga oshirishda ham muayyan ishlar amalga oshirilmoqda. Xususan, logistika samaradorligi indeksi

(LPI)ni o'z ichiga olgan jahon banki tomonidan yuritilayotgan logistika samaradorligi indeksi bo'yicha O'zbekiston 99-o'rinni egalladi[2]. Hisobotda 168

mamlakat o'rin olgan bo'lib, mazkur indeks mahalliy kompaniyalarning milliy va xalqaro bozorlarga chiqishni ta'minlovchi ta'minot zanjirlarining samaradorligini o'lchaydi.

Hozirgi kunda jahon hamjamiyatiga integratsiyalashuv yo'lidagi to'siqlarni olib tashlash bo'yicha faol va keskin choralar ko'rilmoqda. Xalqaro maydonda mamlakat imidjini yaxshilash savdo, iqtisodiyot, investitsiya va ijtimoiy rivojlanish modellarini ishlab chiqish, yetakchi xalqaro tahliliy va ilmiy-tadqiqot institutlari, shuningdek, jahondagi biznes uyushmalar bilan aloqalarni mustahkamlashning dolzarb masalalaridan biridir. Transport sohasidagi eng muhim islohotlardan biri transport xizmatlari bozorini erkinlashtirish, davlat monopoliyasini va cheklovlarni bosqichma-bosqich qisqartirib borish, xorijiy investorlarga qulay shartlarda davlat va xususiy sheriklik tamoyillari asosida yirik ob'yektlarni taqdim etish kabi yo'nalishlarda katta hajmdagi ishlar amalga oshirilmoqda [3.17-19]. Shuningdek, hududiy aeroportlarni davlat-xususiy sheriklik mexanizmi doirasida xalqaro talablar asosida boshqaruvga berish bo'yicha loyihalar amalga oshirilishi belgilangan.

Transport va logistika xizmatlari bozorini rivojlantirishni rag'batlantirish, ularning barcha toifadagi iste'molchilar uchun ommabopligini ta'minlash, shuningdek, sohaga investitsiyalarni jalb etishga yo'naltirilgan transport sohasidagi yagona tarif siyosatini amalga oshirish xalqaro transport koridorlarini rivojlantirish[4.93-96], logistika tizimini takomillashtirish bo'yicha takliflar ishlab chiqish va chora-tadbirlarni amalga oshirish, mamlakat transport salohiyatidan samarali foydalanish, tadbirkorlik sub'ektlarining transport-logistika xizmatlaridan foydalanishdagi sarf-xarajatlarini kamaytirish, transport va yo'l xo'jaligi sohasida davlat-xususiy sheriklikni rivojlantirish va mamlakatning investitsiyaviy jozibadorligini oshirish, transport va yo'l xo'jaligi sohasida davlat-xususiy sheriklikni rivojlantirish va mamlakatning investitsiyaviy jozibadorligini oshirishdir.

Butun transport tizimini raqamlashtirish bo'yicha ilg'or axborot texnologiyalarini joriy etish, O'zbekiston Respublikasi transport tizimining bir-biriga bog'langan yagona tizimini istiqbolli rivojlantirish strategiyalarini ishlab chiqish va amalga oshirish, avtomobil yo'llari sohasida yagona texnika siyosatini amalga oshirish, foydalanuvchilar manfaatini hisobga olgan holda, avtomobil yo'llari, aerodromlar va aeroportlar, vokzallar, temir yo'llar va transport infratuzilmasining boshqa ob'ektlarini moliyalashtirish, loyihalash, qurish, ta'mirlash va foydalanish masalalarining kompleks yechimini ta'minlash, transport sohasida nazoratni amalga oshirish, fuqaro aviatsiyasi va eksperimental havo kemalaridagi halokatlar va baxtsiz hodisalarni, shuningdek, temir yo'l va daryo transportidagi avariya va halokatlar bo'yicha tekshiruvlarni

tashkil etish va amalga oshirish, transport va yo'l xo'jaligi sohasidagi xalqaro va hududiy hamkorlikni rivojlantirish hisobidan jahon transport xizmatlari bozorida

O‘zbekiston Respublikasi milliy manfaatlarini ta’minlash lozim.

Ushbu transport sohasidagi joriy va istiqbolli ehtiyojlarni inobatga olgan holda, ta’lim, kadrlar tayyorlash, qayta tayyorlash va malakasini oshirishning ilg‘or usullarini tizimli ravishda joriy etish maqsad qilib olindi[5,6,7,8].

Xulosa qilib aytganda, yangi axborot texnologiyalari shiddat bilan rivojlanmoqda va hayotga keng joriy qilinmoqda;

Transport sohasida ham davlat monopoliyasini qisqartirish, soha va korxonalarda zamonaviy korporativ boshqaruv tamoyillari joriy qilinmoqda;

Transport va logistika xizmatlari bozorini rivojlantirishni rag‘batlantirish natijasida iste’molchilar uchun ommabopligini ta’minlashga erishilmoqda;

Transport tizimini raqamlashtirish bo‘yicha ilg‘or axborot texnologiyalari joriy etilishi natijasida mamlakatda yagona tizim yaratilmoqda;

Transport sohasidagi ta’lim, kadrlar tayyorlash, qayta tayyorlash va malakasini oshirishning ilg‘or usullarini tizimli ravishda joriy etish maqsadga muvofiqdir.

REFERENCES

1. Холбеков А., Идиоров У. Социология (изоҳли луғат-маълумотнома). –Т.: Абу Али Ибн Сино номидаги тиббиёт нашриёти, 1999, 24-бет 2. O‘zbekiston logistika samaradorligi bo‘yicha reytingda nechanchi o‘rinda? <https://xs.uz/uz/post/ozbekiston-logistika-samaradorligi-bojicha-rejtingda-nechanchiorinda>
3. Носиров, Р. А., & Темирова, С. В. (2021). ИСТОРИЯ РАЗВИТИЯ ТРАНСПОРТНОГО СООБЩЕНИЯ НА ТЕРРИТОРИИ СРЕДНЕЙ АЗИИ. Научный журнал, (1), 17-19.
4. Temirova, S. V. (2021). NEW UZBEKISTAN: FROM NATIONAL RECONSTRUCTION TO NATIONAL GROWTH. Innovative Technologica: Methodical Research Journal, 2(04), 93-96.
5. Носиров, Р. А., & Темирова, С. В. (2021). Педагогическое наследие мыслителей Средней Азии. Достижения науки и образования, (2 (74)), 4-5. 6. Adilovich N.R., Sharifovna Y.N., Upashevna A.L., Vladimirovna T.S., Juraevna N.N. THE PHENOMENON OF FRIENDSHIP IN THE SOCIAL VIEWS OF EASTERN THINKERS // Journal of Critical Reviews, 2020. T. 7. № 13. С. 4695-4698.
7. Nazarova Nilufar Juraevna. (2020). Universal Factors In Provision Of Youth Life Strategy. International Journal for Social Studies, 6(1), 157-163. Retrieved from <https://journals.eduindex.org/index.php/ijss/article/view/19580>
8. Juraevna, N. N. (2021). Development of Communicative Competence the Youth as a Factor of Affecting Competitiveness (On the Example of Foreign Language Teaching). Pindus Journal of Culture, Literature, and ELT, 9, 73-79.

РОЛЬ ПСИХОЛОГОВ В ОРИЕНТИРОВАНИИ МОЛОДЕЖИ НА ПРОФЕССИЮ

Ахматова Феруза Батировна, школа 19, г. Термез, Сурхандарьинская область, психолог

Аннотация: В данной статье представлена информация о роли психологов в ориентировании молодежи на профессию.

Ключевые слова: Психологи, психология, молодежь, профессия, ремесло, депрессия, восприятие, сознание.

Психолог – это профессионал, который занимается психологией и изучает психические состояния, восприятие, когнитивные, эмоциональные и социальные процессы и поведение. Их работа часто включает в себя экспериментирование, наблюдение и интерпретацию того, как люди взаимодействуют друг с другом и с окружающей средой.[1] Психологи обычно получают степень бакалавра психологии, за которой следует степень магистра или доктора психологии. В отличие от психиатров и психиатрических медсестер, психологи обычно не могут прописывать лекарства, но в зависимости от юрисдикции некоторые психологи с дополнительной подготовкой могут иметь лицензию на назначение лекарств; квалификационные требования могут различаться для получения степени бакалавра и магистра. Психологи проходят обширную подготовку в области психологического тестирования, оценки, интерпретации и отчетности, в то время как психиатры, как правило, не обучены психологическому тестированию. Психологи также обучаются одному или нескольким психотерапевтическим методам лечения симптомов многих психических расстройств, включая, помимо прочего, тревогу, депрессию, посттравматический стресс, шизофрению, расстройства настроения, расстройства личности и расстройства пищевого поведения. Работа с психологами может быть индивидуальной или в группах. Когнитивно-поведенческая терапия является широко используемым[2] и высокоэффективным методом психотерапии, используемым психологами[3]. Психологи работают в различных условиях, например, в школах, тюрьмах, частных клиниках, на рабочих местах или в спортивных командах.[1]

Профессия - это особая форма социальной организации трудоспособных членов общества, в которой члены объединены общим типом деятельности и профессиональным сознанием. По мнению Б. Шоу, эта профессия представляет собой заговор специалистов против посторонних. Е. А. Климов в своей работе выдвигает на этот счет несколько определений. [2] Относительно развернутое

определение звучит так: «Профессия есть необходимая и ценная для общества сфера, требующая от человека физических и душевных сил». Разрабатывая это определение более подробно, Е. А. Климов определяет профессиональную деятельность как качественную исторически развивающуюся систему и сферу индивидуального самовыражения. Дадим другое определение, «с точки зрения общества профессия – это система профессиональных вопросов, форм и видов профессиональной деятельности, личных профессиональных характеристик, которые должны обеспечивать достижение важных результатов и ответственность за удовлетворение потребностей общества». В. Г. Макушин дает сравнительно узкое определение «лади», профессия — это деятельность, с помощью которой человек участвует в жизни общества и служит основным источником материальных средств для его существования. Обобщая существующие определения, можно сделать следующий вывод: известный российский психолог К. К. Платонов считал, что профессиональная готовность специалиста - это субъективное состояние человека, считающего, что он способен и подготовлен к выполнению своей конкретной профессиональной деятельности и стремящегося к ее выполнению. Это. Профессиональная подготовка специалиста имеет сложную многоуровневую и видимую систематическую мыслительную форму, и в первую очередь главное место занимает внешний вид человека. В то же время профессиональная подготовка требует, чтобы у специалиста был сформирован необходимый уровень физического здоровья и сформированы и развиты физические качества, необходимые для профессиональной деятельности. Потому что любая профессиональная деятельность требует от человека затрат определенного количества физической энергии.[3] Каждый тип человека представляет собой идеалистический тип, направленный на определенную профессиональную среду - технологический процесс и технические устройства для создания материальных благ, талант - на умственный труд, социальная - к взаимодействию с экономическим трудом, к условной четко структурированной деятельности, деловая - к руководству людьми и художественная - к творчеству. модель каждого типа личности строится по следующей схеме: цели, ценности, интересы, способности, желаемые профессиональные роли, возможные достижения, карьера и т.д.

Он основан на учете организаторских способностей следующих профессий. Было предпринято несколько попыток структурировать профессии в соответствии с требуемыми навыками. Первоначально предложен Д. Патерсоном в 1953 году. Остановимся на системе профессий. Это очень распространено и основано на 9 различных навыках. Используя Миннесотскую шкалу профессиональных оценок (MORS), профессиональные психологи

отобрали 432 профессии и разделили их на следующие 7 групп. Академические, механические, социальные, религиозные, музыкальные, художественные и физические группы. В результате подведения итогов выпускной работы 432 профессии доведены до 214 выборок, из них 137 однопрофессий и 77 объединяют от двух до 18 специальностей[4].

Уделяя серьезное внимание изучению, исследованию и развитию психики человека, всегда являвшейся одной из ведущих задач социально-экономического развития и психического благополучия, мы можем видеть, что они ориентированы на поиск путей эффективного использования ее на благо общества. Например, родители думают о будущем своих детей с первых шагов. Наблюдая за интересами и способностями своих детей, она пытается определить, какая профессия у них будет в будущем. Поэтому для того, чтобы школьный коллектив и родители обладали психофизиологическими знаниями разных возрастных периодов при ориентировании учащихся на профессию, практикующие школьные психологи проводят психолого-просветительскую работу на уровне востребованности и опираются на практические знания, характерные для возрастных периодов. организовывать свою деятельность В частности, ориентация младших школьников на профессию с раннего возраста является одним из непрерывных процессов, осуществляемых вместе с воспитательной работой в общеобразовательных школах. Профориентационная работа в начальных классах заключается в ознакомлении учащихся с видами профессий с учетом возрастных особенностей учащихся, определении их первоначального интереса к различным профессиям посредством игр, поэтому профориентационная работа в 1 классе должна быть организована на учебных занятиях в стиль игры. К 6-7 годам ребенок уже может разобрать вещи и снова собрать их. Но развитие этой способности связано с появлением у ребенка художественно-творческой активности. Учитывая это, мероприятия следует планировать, исходя из интересов детей.

Слушая и обсуждая с детьми сказки, сообщая им свое мнение, разгадывая ребусы, различные ребусы, вырабатывается у них первый интерес к профессии путем развития их мыслительно-интеллектуальных способностей. Возможно формирование интересов людей - ученых, писателей, композиторов, деятелей науки, литературы, музыки и искусства. В 15-16 лет школьников учат профессиональной информации, требованиям профессий к людям, особенностям трудовых процессов., целесообразна организация различных анкет и интервью среди студентов по поводу приобретения этих профессий. Полезно знакомить их с необходимой информацией, давать правильные советы, ориентировать на профессию, соответствующую их индивидуально-психологическим особенностям, чтобы развить у них устойчивый интерес к любимой профессии.

Резюме:

Начальный этап этих работ, безусловно, осуществляется психологами, профконсультантами, учителями естественных наук, классными руководителями, работающими в общеобразовательных школах. Важным этапом в формировании творческих способностей, навыков и личностных качеств, творческого подхода к учебной деятельности является воспитание. предметов и внеурочной деятельности, основа подведения итогов учебного процесса и профессионального образования на основе проблемного обучения.

Использованная литература:

1. Практическая психология (Н. Боймуродов) ·Ташкент-2015[1]
2. Общая психология (Иванов П., Зуфарова М.) Ташкент-2013[2]
3. Общая психология (М. Зуфарова) Ташкент-2017[3]
4. www.ziyonet.uz [4]

GEOGRAFIYA FANI RIVOJLANISH TARIXI

*Pardayev Elbek Eshmuratovich**Surxondaryo viloyati Termiz shahar 19-maktab**Geografiya fani o'qituvchisi*

Annotatsiya: Ushbu maqolada Geografiya fani va uning rivojlanish tarixi haqida ma'lumotlar berilgan.

Kalit so'zlar: Geografiya, o'lkashunoslik, tabiatshunoslik, mineralogiya, ilmiy ekspeditsiyalar.

Geografiya eng qadimgi va hamisha navqiron fanlardan biri. Geografik kashfiyotlar, g'oya va bilimlarning rivojlanish xususiyatlariga asoslanib, bu fanning tarixida quyidagi bosqichlarni ajratish mumkin. Qadimgi yoki antik davr bosqichi. Ibtidoiy odamlarning o'zi yashab turgan joyni o'rganish, yashash uchun qulay, tabiiy resurslarga boy joylarni topish va tasvirlashga bo'lgan intilishlari asnosida dastlabki Geografik bilimlar to'planib borgan. Er.avv. 2-ming yillikda finikiyaliklar O'rta dengizdan Gibraltar bo'g'izi orqali suzib o'tib, Afrika qirg'oqlari bo'ylab Hindistongacha suzib borganlar. Shu paytdan Osiyo va Yevropa nomlari paydo bo'lgan. Bu davrda yunonlar va rimliklar o'sha paytda ma'lum bo'lgan hududlarni tasvirlab yozish bilan birga xaritalarini ham tuzdilar. Gomer er.avv. XII asrda O'rta dengiz va uning atrofini tasvirlovchi dunyo xaritasini tuzdi. Pifagorning shogirdlari er.avv. VI asrda Yerning sharsimonligini aytdilar. Aristotel, er.avv. IV asrda, Yerning sharsimonligini, issiqlik mintaqalari mavjudligini mantiqiy jihatdan isbotladi. Olamning markazida Yer turadi degan geotsentrik nazariyani ilgari surdi. Eratosfen er.avv. III asrda birinchi bo'lib Yerning kattaligini o'lchadi va "Geografika" nomli kitobini yozib, geografiya fanining mustaqil fan bo'lib chiqishiga asos soldi. Eramizning II asrida Ptolemey 8 jildlik "Geografiya" asarini yozdi va xaritalarni tuzishda kartograf ya proyeksiyalar va daraja to'rini ixtiro qildi, dastlabki "Atlas" ni yaratdi. Shu davrda Strabon ham 17 jilddan iborat "Geografiya" asarini yozdi. Bu bosqichning asosiy natijalari: geografiya fani vujudga keldi va "geografiya" nomli kitoblar yozildi, dunyo xaritalari tuzildi, geografik koordinatalar va daraja to'ri ixtiro qilindi, Yerning sharsimonligi mantiqiy isbotlandi va o'lchamlari aniqlandi. O'rta asrlar bosqichi. Bu davrda geografiya, umuman, ilm-fan, asosan Sharqda, xususan, O'rta Osiyo, Misr, Eronda rivojlandi. Geografiya fani, asosan o'lkashunoslik, kartografiya, geodeziya yo'nalishida rivojlandi. Muhammad ibn Muso al-Xorazmiy IX asrda Yerning sharsimon ekanligini isbotlab, uning o'lchamlarini nisbatan aniq o'lchadi. "Surat-al-Arz" nomli kitob yozib, Sharq geografiyasiga asos soldi. Geografiya fanining rivojida Abu Rayhon Beruniyning xizmati beqiyos. Uning

geografiyaga oid 22 ta asari bo'lib, shundan 12 tasi geodeziya, 4 tasi kartografiya, 3 tasi iqlimshunoslik, 3 tasi mineralogiyaga oid va hozirgi kunda ham dolzarb hisoblanadi. U yasagan globus esa Yerning sharsimonligini isbotlash va tushuntirishda, Shimoliy yarimshar tabiatini o'rganishda tengi yo'q manba bo'lgan. U yunon va rim olimlaridan farq qilib olamning geliotsentrik tuzilishi nazariyasini rivojlantirishga hissa qo'shgan. Abdurazzoq Samarqandiy Hindistonga sayohat qilib, Eron, Pokiston, Arabiston dengizi haqida boy ma'lumotlar to'pladi. Ahmad Farg'oniy astronomiya, iqlimshunoslik gidrologiya fanlariga oid asarlar yaratdi. U Nil daryosining suv sarfini o'lchaydigan "Nilometr" asbobini yaratib, daryolarning suv sarfini o'lchash va unga bog'liq ishlarni to'g'ri rejalashtirishga asos yaratdi. Umar Xayyom tomonidan ko'plab xaritalar tuzildi. Yoqut Hamaviy geografik lug'at – o'sha davrdagi geografik bilimlar ensiklopediyasini tuzdi. Zahiriddin Muhammad Bobur "Boburnoma" asari orqali geografiya faniga katta hissa qo'shdi. Bu davrda yevropaliklar ham sayohatlar uyushtirib, geografik bilimlarning boyishiga sezilarli hissa qo'shdilar. 982-yil Erik Rauda Grenlandiyani, uning o'g'li Leyve Eriksson esa Shimoliy Amerikaning shimoli-sharqiy sohillarini o'rgandi. 1271–1295-yillarda venetsiyalik Marko Polo Xitoyga safar uyushtiradi va uning ma'lumotlari Ptolemeyning xaritasida tasvirlanmagan joylarni to'ldiradi. 1466–1472-yillarda A. Nikitin Hindistonga sayohat qilib "Uch dengiz osha sayohat" asarini yozadi. Bosqichning asosiy natijalari: Yerning shakli va o'lchamlari aniqroq o'lchandi, geodeziya, kartografiya, gidrologiya, iqlimshunoslik fanlari shakllandi va rivojlandi, o'lkashunoslik va mamlakatshunoslikka bag'ishlangan yirik asarlar yozildi, Sharq, xususan, O'rta Osiyo geografiyasiga asos solindi. Buyuk geografik kashfiyotlar bosqichi. XV asrning 2-yarmiga kelib, Yevropada tabiiy resurslar va xomashyoga boy deb hisoblangan Hindiston va Xitoyga yangi yo'llarni topish ishlari boshlandi. Natijada "Buyuk geografik kashfiyotlar" qilindi. Buyuk geografik kashfiyotlar asosan 3 ta yo'nalishda olib borildi: 1) janubiy – Afrika bo'ylab; 2) g'arbiy – Atlantika okeani orqali; 3) shimoliy – Yevrosiyoning qutbiy o'lkalari va shimoliy qirg'oqlari bo'ylab. Ushbu bosqich 1492-yil ispaniyalik Xristofor Kolumbning Amerikaga 1-sayohatidan boshlanadi. X. Kolumb Amerikaga jami 4 marta borib, har safar yangi-yangi orollarni kashf etishiga qaramay, u yerlarni Hindiston emasligini bilmagan. 1499–1501-yillari Amerigo Vesputchi Janubiy Amerika qirg'oqlarini tekshirib, bu yerlar Hindiston emas, yangi yerlar ekanligini yozadi. 1507-yilda M. Valdzemuller "Kosmografiyaga kirish" nomli asarida bu yangi yerlarni "Terra Amerika" deb nomlaydi. Keyinchalik Merkator o'zi tuzgan xaritalarida har ikki materikni ham shu nom bilan ataydi. 1498-yili portugaliyalik Vasko da Gama ekspeditsiyasi Afrikani aylanib o'tib, Yevropadan Hindistonga boradigan dengiz yo'lini ochdi. 1519–1521-yillarda ispaniyalik Fernan Magellan ekspeditsiyasi dunyo bo'ylab sayohatini amalga oshirdi. Natijada Yerning sharsimonligi amalda isbotlandi va Dunyo

okeanining yaxlitligi ma'lum bo'ldi. XVI asrda Angliya va Gollandiyalik sayyohlar ham Hindiston va Xitoyga dengiz yo'lini ochish maqsadida shimoli-g'arbiy va shimoli-sharqiy yo'nalishlarda ekspeditsiyalar o'tkazdilar. Natijada Shimoliy Amerika va Yevrosiyoning shimoliy qirg'oqlari va ko'plab orollar o'rganildi. Lekin dengiz yo'lini ochishga muvaffaq bo'linmadi. Shu ningdek, Amerikaning ichki o'lkalarini, ya'ni angliyaliklar – AQSH hududini, fransuzlar – Kanada hududini tekshirdilar. XVI asrning oxirlaridan boshlab Janubiy Osiyo, Avstraliya va Okeaniya hududlari ingliz va gollandlar tomonidan tekshirilib, zabt etila boshlandi. 1605-yilda golland sayyohi Yanszon Avstraliya materigini kashf qildi. So'ngra 1641–1643-yillarda A. Tasman materikni aylanib chiqdi. Shu davrda rus sayyohlari Sibir, Uzoq Sharq, Yevrosiyoning shimoliy va shimoli-sharqiy qirg'oqlarini, Shimoliy Amerikaning shimoli-g'arbiy qismigacha bo'lgan hududlarni o'rganib, xaritaga tushirdilar va tasvirlab yozdilar. Yuqorida aytilgan va boshqa o'nlab ekspeditsiyalarda to'plangan ma'lumotlar geografik bilimlarning kengayishiga va takomillashuviga olib keldi. 1544-yilda S. Myunsterning "Kosmografiya", 1650-yili golland olimi B. Varenusning "Umumiy geografiya" nomli asari bosilib chiqdi. G. Merkator xaritalarning matematik asosini, kartografik proyeksiyalarni ishlab chiqdi. Bularning bari ilmiy geografiya rivojlanishi uchun asos bo'ldi. Bu bosqichning asosiy natijalari: Shimoliy va Janubiy Amerika, Avstraliya materiklari kashf etildi; Yerning sharsimonligi va Dunyo okeanining uzluksiz, yaxlitligi amalda isbotlandi; ilgari noma'lum bo'lgan Tinch okeanining mavjudligi va uning eng katta okean ekanligi, Yer yuzining katta qismi quruqlik emas, suvlikdan iboratligi aniqlandi. Ilmiy geografik ishlar bosqichi. XVII asrga kelib fanlarning rivojlanishida keskin ildamlash ro'y berdi. Geografiyada maxsus ilmiy ekspeditsiyalar uyushtirila boshlandi. Bunday ekspeditsiyalardan eng muhimlari: 1725–1741-yillarda V. Bering va A. Chirikov boshchiligidagi rus ekspeditsiyasi, 1785–1788-yillarda J. Laperuz rahbarligidagi fransuz ekspeditsiyasi, 1768–1779-yillarda J. Kuk boshchiligidagi 3 marotaba dunyo bo'ylab ingliz ekspeditsiyasi. Bu ekspeditsiyalar tomonidan Kuril orollari, Kamchatka va Chukotka yarimorollari, Osiyoning shimoliy qirg'oqlari, Afrika va Janubiy Amerikaning ichki qismlari, Avstraliyaning sharqiy sohillari, Yangi Zelandiya, Yangi Kaledoniya, Janubiy Georgiya, Jamiyat, Gavayi, Kuk va boshqa orollar o'rganildi. Yerning ichki qismlari, tektonik harakatlar haqidagi bilimlarning to'planishi bilan tabiiy geografiyadan geologiya ajralib chiqdi, Yer yuzasi relyef, yer usti va osti suvlari, iqlim, shamollar, o'simliklar haqidagi bilimlarning kengayishi esa geomorfologiya, gidrologiya, meteorologiya va geobotanika fanlarining mustaqil fan darajasida rivojlanishiga olib keldi. Ushbu bosqichda ilmiy ishlar, ko'pincha o'rganilgan yerlarning geografik tavsifga bag'ishlangan bo'lib, yangi kitoblar va xaritalar ishlangan. Bu bosqichda bir qancha nazariya va gipotezalar, kitoblar yaratildi. Bular: Kant-Laplasning kosmogonik nazariyasi; Pallasning geologik

qatlamlarning yoshi haqidagi nazariyasi; Leybnitsning tog' hosil bo'lishida vulqon harakatlari gipotezasi; M. Lomonosovning "Yer qatlamlari haqida", "Atmosfera hodisalari haqida" kitoblari, Kantning "Tabiiy geografiyadan ma'ruzalar" kitobi va boshqalar. Bu bosqichning asosiy natijalari: Yer yuzining turli qismlari ilmiy o'rganildi; fanda yangi nazariya va gipotezalar yaratildi; kartografik proyeksiyalar va relyefni tasvirlashning yangi usullari ixtiro qilindi; yirik asarlar va kitoblar yaratildi, geografiya fanining tarkibida bir qancha mustaqil fanlar rivojlandi. XIX asr va XX asrning 1-yarmida geografiyaning rivojlanishi. Bu bosqichga kelib milliy geografiya jamiyatlari tashkil etilishi boshlandi. Jumladan, Fransiya (1821), Germaniya (1828), Buyuk Britaniya (1830), Rossiya (1845), Turkistonda esa 1897-yilda tuzilgan. Ko'pgina davlatlar tomonidan yirik ilmiy tadqiqot ekspeditsiyalari uyushtirildi. 1821-yil F.F.Bellingsgauzen va M.P.Lazarev tomonidan Antarktida kashf etildi. 1823–1825-yillarda O.E.Kotsebu Dunyo okeani bo'ylab ekspeditsiyada marjon orollarining kelib chiqishini o'rgandi, fizik E.Lens esa chuqurlikni o'lchash uchun birinchi bor batometrni qo'lladi. D.Livingston Afrikaning ichki qismlarini o'rgandi. P.P.Semyonov-Tyanshanskiy boshchiligida O'rta Osiyoning ichki hududlari o'rganildi. R.Piri 1909-yilda Shimoliy qutbni, R.Amundsen esa 1911-yilda Janubiy qutbni zabt etdi. A.Gumboldt Yevropa, Amerika, Osiyoga ekspeditsiya uyushtirib, juda ko'p ma'lumotlar to'pladi. O'simliklarning kenglik zonalligi va balandlik mintaqalanishi qonuniyatini aniqladi. Mazkur ma'lumotlarni umumlashtirgan bir necha jildlik "Tabiat manzarasi", "Kosmos" kabi yirik asarlarini yozdi. Gumboldt tabiatni bir butun, qat'iy qonuniyatli va uzluksiz rivojlanadigan tizim sifatida qarab yangi geografiyani yaratdi. Bu geografiyaning vazifasi tabiatni rivojlanishda va bir butun, yaxlit hosila sifatida o'rganish, tabiatdagi qonuniyatlarni aniqlash, jism va hodisalar orasidagi aloqadorliklarni, o'zaro ta'sir va bog'liqliklarni ochish va boshqalardir. Ch.Layel tomonidan yer po'stining rivojlanish nazariyasi ishlab chiqildi. V.V.Dokuchayev tomonidan tabiat zonalligi ta'limoti, A.A.Grigorev tomonidan geografik qobiq ta'limoti, V.A.Vernadskiy tomonidan biosfera ta'limoti yaratildi. Bu bosqichning asosiy natijalari: geografiya jamiyatlari tuzildi. Shimoliy va Janubiy qutblar zabt etildi va dunyo xaritasida noma'lum bo'lgan hududlar qolmadi. Ilmiy geografiya vujudga keldi. Okeanograf ya fani shakllandi. Meteorologik va gidrologik stansiyalar bunyod etildi. Atmosfera va okeandagi harakatlarning mohiyati ochib berildi. Yer po'stining rivojlanish nazariyasi ishlab chiqildi. Bir necha ta'limotlar: tabiat zonalligi, geografik qobiq, biosfera ta'limotlari yaratildi. Hozirgi zamon bosqichi. Geografiya fan-texnika inqilobi ta'sirida jadal rivojlanmoqda. Bu bosqichda geografiya fanining rivojlanishidagi asosiy xususiyatlar quyidagilardan iborat: geografik tadqiqotlarda modellashtirish va tajriba usullari, geografik axborot tizimlari, kompyuter texnologiyalari, kosmik usullar keng qo'llanilmoqda. Kosmik usullar yordamida aylanasimon tuzilmalar, atmosfera harakatlari, okean suvi aylanma

harakati va chuqurdagi suvlarning ko'tarilish jarayonlari aniqlandi. Insonning tabiatga ta'siri kuchayib, hatto geografik qobiq doirasidan tashqariga chiqib ketdi. Shu munosabat bilan tadqiqotlar lokal (mahalliy) muammolar bilan bir paytda global muammolarga ham o'z diqqatini qaratmoqda.

Xulosa:

Fanda tabaqalanish, ya'ni geografik fanlar ichida yangi yo'nalishlar paydo bo'lmoqda. Masalan, landshaftshunoslikning ichida amaliy landshaftshunoslik, antropogen landshaftshunoslik kabi bo'linishlar yuzaga keldi. Shuningdek, turdosh fanlar bilan "oraliqda" yangi yo'nalish va fan tarmoqlari paydo bo'lmoqda. Masalan, geografiya bilan tibbiyot oralig'ida tibbiyot geografiyasi, geografiya bilan tarix, filologiya oralig'ida joy nomlarini o'rganuvchi toponimika fani vujudga keldi.

Foydalanilgan adabiyotlar:

1. Geografiya. 7-sinf (2017, P.G'ulomov, P.Baratov) ·[1]
2. Geografik darsligi 9--sinf.A.Qayumov I.Safarov Toshkent-2020[2]
3. www.ziyonet.uz[3]
4. Geografiya. 8-sinf (2010, P.Musayev, J.Musayev) ·[4]
5. Jahon iqtisodiy-ijtimoiy geografiyasi. 9-sinf (2006, A.Qayumov, I.Safarov, M.Tillaboyeva).[5]

МЕТОДИКА ОБУЧЕНИЯ РУССКОМУ ЯЗЫКУ

Хўжакелдиева Феруза Хушвақтовна

Сурхандарьинская область город Термез 19 школа

Учитель русского языка

Аннотация: В данной статье представлена информация об общих дидактических принципах обучения русскому языку в школе.

Ключевые слова: экстралингвистический, методы логики, характер обучения, прямые, русские языки.

Общие дидактические принципы обучения русскому языку в школе. Принципы, лежащие в основе преподавания любого предмета, являются основными теоретическими правилами, определяющими траекторию деятельности учителя. Эти правила применимы при обучении всем школьным предметам и могут быть охарактеризованы как общедидактические, а также способствовать и классифицировать качественную организацию усвоения одного из предметов. частные дидактические (общеметодические). В работе по овладению каждым лингвистическим разделом предполагается использование специальных дидактических принципов, о которых речь пойдет ниже. Применительно к той или иной науке объясняются принципы первой группы. Да, научный принцип содержания в овладении лингвистической теорией предполагает достоверность, что сказанное точно соответствует тому, что действительно установлено в науке; сущность событий обоснованно раскрывается, исходя из этого принципа, исходя из особенностей отношений и связей. Принцип развивающего обучения направлен на формирование устойчивого интереса к науке, создающего у детей мотивацию к чтению и активной деятельности. [2] Экстралингвистический подход к работе над учебным материалом создает дополнительные возможности для формирования нравственных, социальных, интернациональных, патриотических и трудовых качеств субъекта обучения и свидетельствует о важности принципа. единство образования и воспитания. Принцип связи теории с практикой имеет свои особенности и при изучении языкознания: теория языкознания служит основой для формирования навыков употребления языковых единиц в различных условиях общения. [1] Реализация этого принципа находит яркое выражение в языковой ассимиляции: каждое теоретическое положение экстраполируется на речевую ситуацию. Уровень информированности при изучении лингвистической теории зависит от активности и заинтересованности учащихся. Принципы доступности, осознанности и активности обеспечивают понимание

способов связи с пройденным материалом и согласуются с принципом преемственности: при таком подходе обеспечивается не только взаимообусловленность тем и разделов, но и взаимодействие между учащимися при использовании также осуществляется связь ранее сформированных навыков познавательной деятельности. [1]

Важную роль играет квалифицированное и целенаправленное следование принципу Использование наглядных пособий: внимательное рассмотрение содержания каждого его компонента и способов применения в разных формах уроков Следует иметь в виду, что учитель должен знать индивидуальные особенности учащихся, умение внимательно наблюдать за процессом обучения, умение применять разные подходы и задания различной сложности с учетом психологических особенностей памяти, внимания, работоспособности. индивидуализация обучения связана с принципом, реализация которого призвана положительно сказаться на качестве усвоения материала. Возможна возможность использования принципа только на основе дифференциации образования, что определяется как возрастными особенностями аудитории, так и уровнем ее развития.[2]

Отдельные дидактические принципы дают представление об общих правилах, определяющих подходы к обучению тому или иному предмету. Таким образом, приоритетными правилами в обучении русскому языку будут:

- экстралингвистический (сопоставление языковых единиц и реалий жизни);
- функциональные (указывающие на место и функцию языкового явления в речи);
- структурно-семантический (рассмотрение языковых явлений как по структуре, так и по смыслу);
- межуровневые и межуровневые отношения;
- нормативно-стилистический подход к использованию языковых единиц;
- ссылка на исторические комментарии.

Классификационные признаки методов обучения. Метод – это совокупность методов и форм, направленных на достижение определенной цели обучения. Метод включает показатель способа и характера организации познавательной деятельности учащихся. Существуют разные подходы к описанию соотношения понятий в дидактике. Было бы правомерно определить метод как способ передачи и усвоения знаний учителем и учеником, а также приобретения навыков и компетенций для применения этих знаний. В качестве отличительного признака при выборе активно-рациональных методов рекомендуется использовать показатель уровня активности учащихся, а также

характер их учебно-познавательной деятельности. Также учитываются следующие отличительные признаки:[3]

- Источники знаний (устные, наглядные, практические);
- методы логики (аналитико-синтетический, индуктивный, дедуктивный);
- характер обучения (разъяснительный, иллюстративный, проблемный);
- уровень познавательной самостоятельности учащихся (репродуктивная, продуктивная, эвристическая);
- уровень сложности предлагаемого материала (эвристический, исследовательский, алгоритмический, основной упор делается на программирование);-

дидактические цели и функции (способы стимулирования, организации и контроля);

- род деятельности учителя (способы оформления и организации самостоятельной учебной деятельности) и др.

Такие разные подходы предполагают, что одно и то же когнитивное поведение, рассматриваемое с разных точек зрения, может характеризоваться несколькими параметрами. Если говорить об уровне востребованности, то каждый из них будет эффективен в процессе выполнения определенных дидактических функций, при определенных условиях организации учебного процесса. Известный дидактик 60-70-х годов И.Я. Лернер и М. Н. Скаткин выделили пять основных методов: объяснительно-иллюстративный, репродуктивный, метод постановки задачи, частичный поиск и исследование. В частных методах данная классификация соответствующим образом корректируется. Таким образом, по мнению Н. З. Бакеевой, из трех проблемных методов поиска. и З. П. Даунене, два - постановка задачи и исследование - не нашли существенного применения в обучении русскому языку как родному. В таких условиях на занятиях по русскому языку И.Я. Лернер и М. Е. Скаткин применяют на практике один из двух методов, которые они называют соответственно объяснительно-иллюстративным и частичным исследованием. Однако репродуктивный метод, выделенный в той же типологии, требует дополнительного разделения, так как связан с разными видами мыслительной и речевой деятельности учащихся. Классификация активных методов обучения, разработанная М. Смолкиным, представляет интерес, поскольку она наиболее подходит для обучения родному языку. Ученый различает имитационные методы активного обучения, то есть методы работы, основанные на имитации учебно-познавательной деятельности школьников. Все остальные методы являются неимитационными (например, представление материала в виде доклада). Методы моделирования делятся на игровые и неигровые соответственно. К первой группе относятся проведение деловых игр, игровое

проектирование, ситуационные упражнения, а ко второй группе анализ реальных ситуаций, решение ситуационных задач. Классификация методов по источнику знаний А.В., 1987) в фундаментальном учебнике: 1) слово учитель (рассказ); 2) разговор; 3) языковой анализ (языковые наблюдения, грамматический анализ); 4) упражнения; 5) использование наглядных пособий (схемы, таблицы); 6) работа с учебником; 7) экскурсия. М. Н. Вятутнев предложил классификацию методов, используемых на уроках неродного языка:

- грамматика-перевод (выделенные тексты описывают различные грамматические события);
- Прямые (освоение звуков иностранной речи, отработка правил произношения, моделирование предложений);
- фонетический (материал для чтения подается в фонетической транскрипции, отрабатывается раздельное произношение звуков и слов);
- естественные (приемы оценки и систематизации выводов на основе уже известного);
- психологический (сочетание прямого и естественного приемов с разыгрыванием заученных диалогов);[4]
- аудиовизуальный (освоение ключевых слов и конструкций, максимальное использование зрительно-слуховой техники);
- аудиолингвальный (основной упор делается на устную речь, заучивание диалогов и их постепенную адаптацию);
- метод чтения (обучение детей аналитической и синтетической формам чтения);
- Структурный метод (основной упор делается на создание грамматических моделей).

Говоря о методах обучения применительно к урокам языка, следует подчеркнуть, что методы обучения речи. Таким образом, метод имитации речи предназначен для формирования автоматизированных речевых навыков: от ученика требуется повторить, имитировать услышанное или написанное. Использование операционного метода Учащиеся выполняют любые речевые действия, связанные с поиском, выделением, заполнением, изменением, добавлением или удалением определенных единиц языка. Коммуникативный метод предполагает понимание и самостоятельное образование коммуникативных единиц - предложений или связных текстов. Он использует пересказ, построение, перевод, написание выводов, эссе, комментариев, тезисов.[4]

Резюме:

Развитие методов обучения тесно связано с появлением новых подходов к изучению языка. Поскольку любой метод направлен на обучение определенной

функции языка, система обучения языку представляет собой комплексное использование множества методов, которые доминируют в коммуникативной роли адекватного выражения мыслей других людей и развития их способности выражать свои мысли на определенном языке.

Использовать литературы:

1. Антонова Е.С. Методы подготовки по русскому языку: коммуникативно-деятельностный подход / Е.С. Антонова. - М.: КНОРУС, 2007. - 464 с.[1]
2. Балыксина Т.М. Метод преподавания русского языка как неродного (нового): Учебное пособие. - 2-е изд., испр. — М.: РУДН, 2010. —188 с.[2]
3. Полат Э.С. Новые педагогические и информационные технологии в образ образования / Под ред. Э.С. Полат. - М.: Издат. центр "Академия",2002. - 272 с.[3]
4. www.ziyonet.uz[4]

O'SMIR YOSHDAGI SPORTCHILARDA PSIXOLOGIYA

*Ibrohimov Sardor Ismoilxon o'g'li**O'zbekiston Milliy Universiteti Taekvondo va sport
faoliyati fakulteti talabasi*

Psixologiya fanlari ichida sport psixologiyasining predmeti, tarixiy nuqtai nazardan olib qaraganda nisbatan yaqinda, ya'ni XX asrning o'rtalarida paydo bo'ldi. Uning dunyoga kelishiga zamonaviy sport turlarining keskin rivojlanishi, sport yutuqlarining izchil tarzda yuqorilab, o'sib borishi hamda sportning jamiyat hayotiga tobora

jadallik bilan keng miqyosda singib borishi sabab bo'ldi.

Sportchining psixikasi jiddiy o'rganilmasdan, zamonaviy sport yutuqlarini har tomonlama rivojlantirish imkoniyati yo'qligi barchaga ma'lum bo'lib qoldi. Sport murabbiysi sportchining psixik funksiyalari, psixologik sifatlarini bilmagan holda, uning oldiga qo'yilgan vazifalarni hal etishga qodir emas. Sportda yuksak yutuqlarni qo'lga kiritish uchun murabbiy sportchini har tomonlama mukammal bilishi kerak.

1.2. Sport psixologiyasining vazifalari

Sport psixologiyasining quyidagi asosiy oltita vazifasini ajratib ko'rsatish mumkin:

1. Sport faoliyatining ijtimoiy-psixologik jihatlarini o'rganish.

Ushbu vazifaning ahamiyati ijtimoiy sport psixologiyasining paydo bo'lishi hamda uning o'z nazariy bazasiga, fenomenologiyasiga, uslublariga ega maxsus sohaga aylanishi bilan izohlanadi.

Umumiy tarzda aytganda, bu sportchi xatti-harakatlarini uni qurshab turgan ijtimoiy muhit bilan aloqadorlikda o'rganishdan iboratdir.

2. Sportchi, sport murabbiysi, sport hakami shaxsini shakllan tirish va rivojlantirish- ning o'ziga xos jihatlarini tadqiq etish.

Sportdagi shaxs psixologiyasi tushunchasi bilan inson xatti-harakatlarining betakror- ligini, individual va o'ziga xosligini o'rganish va ikkinchi tarafdin aynan shunga o'xshash holatlarda yuz beradigan psixik holatlar asosida yotuvchi farqlarni o'rganish o'zaro bog'liqdir.

3. Harakat malakalarini va sifatlarini takomillashtirishning psixologik asoslarini o'rganish.

Ko'pincha sportda muvaffaqiyat qozonishning asosi sifatida –doimiy takomillashuvchi maxsus harakatlar va harakat sifatleri namoyon bo'ladi. Harakat malakalarini shakllantirish, ularni avtomatlashtirish zaruriyati, shuningdek, jismoniy qobiliyatlarning namoyon bo'lishi azal-azaldan ham sport psixologlarining e'tibor markazida bo'lib kelgan.

4. Musobaqa faoliyatining muvaffaqiyatini ta'minlovchi omillarni o'rganish.

Sport musobaqalari - sport faoliyatining avj nuqtasi va hal qiluvchi omilidir, zero ular sportchilar psixikasiga yuqori talablarni qo'yadi. Shu sababli ham musobaqa sharoitlarida psixikaning namoyon bo'lishi va rivojlantirilishini nazoratga olish va o'rganish lozim.

5. Sport faoliyatini psixologik ta'minlashning asoslarini o'rganish.

Sport psixologlari tadqiqotlarining aksariyati amaliy vazifalarini hal etish bilan bog'liqdir. Ya'ni ular o'z ilmiy ishlarida sportda qo'llanilishi mumkin bo'lgan ishlanmalarni sport murabbiylari va amaliy psixologlar uchun qoniqarii darajaga yetkazishga intiladilar.

6. Fanlar tizimiga sport psixologiyasining integratsiyalashuvi yo'llarini o'rganish va uning yutuqlarini sport faoliyati amaliyotida qo'llash.

Shaxsning axloqiy jihatdan intensiv tarkib topishi, axloqiy ongining shakllanishi, hatti-harakatlarning etik normalarini o'zlashtirishi o'smirlilik yoshining muhim psixologik xarakteristikalaridandir. O'smirlilik yoshi - o'z hatti-harakatlarida suyana boshlaydigan dunyoqarashning, ma'naviy e'tiqod, prinsip hamda ideallarni baholash mulohazalari tizimining tarkib topish davridir. Agar bola kichik maktab yoshi davrida kattalarning, o'qituvchilarning va ota-onalarning bevosita ko'rsatmalari bilan yoki o'zining tasodifiy, impulsiv istaklari ta'siri bilan harakat qilgan bo'lsa, endilikda uning uchun o'z hatti-harakatlarining prinsipi, o'zining qarashlari, e'tiqodlari asosiy ahamiyat kasb etadi. O'qituvchi va tarbiyachi shuni nazarda tutishi lozimki, xuddi ana shu yoshda axloqiy ong taraqqiyotiga zamin qo'yiladi.

L.N.Desev o'smirlarning axloqiy tushunchalari mazmunini o'rganib, ularning axloqiy kategoriyalarni tushunishlari ko'pincha yuzaki formal xarakterga ega ekanligini ko'rsatib berdi. Psixologlar bir tomondan o'smirlarda yuzaga kelayotgan e'tiqodlar, axloqiy g'oyalar, tushunchalar va ustanovkalar, ikkinchi tomondan ularning hatti-harakatlari, qiziqishlari, aniq xulq-atvorlari o'rtasidagi munosabatlarni tadqiq qildilar.

Ko'pgina axloqiy tushunchalarni noto'g'ri anglab, shaxsning ayrim sifatlarini xato tushunib va baholab, qaram bo'lmaslik va mustaqillikka intilib, o'z irodasini ko'rsatishga noto'g'ri harakat qilib, ayrim o'smirlar ba'zan ataylab o'zlarida ob'ektiv jihatdan salbiy bo'lgan sifatlarni rivojlantiradilar va o'zlaridan ijobiy sifatlarni siqib chiqaradilar. Tarbiyaning vazifasi mohirlik bilan o'smirlarning noto'g'ri qarashlarini yengish, ishning mohiyatini tushuntirish va o'smirlarning adashishlariga yo'l ko'ymaslikdan iboratdir.

Ammo, bu ishni zerikarli nasihatgo'ylik va quruq jonga tegadigan aql o'rgatishlar bilan emas, balki samimiy, chin qalbdan va do'stona olib boriladigan suhbatlar bilan amalga oshirish kerak. Predmet o'qituvchilari to'g'ri axloqiy tushunchalarni tarkib toptirishda o'z fanlarining imkoniyatlaridan foydalanishlari mumkin.

O'smirlik 11-12 yoshdan, 14-15 yoshgacha bo'lan davrni o'z ichiga oladi. Aksariyat o'quvchilarda o'smirlik yoshiga o'tish, asosan, 5-sinfdan boshlanadi. «Endi o'smir bola emas, biroq katta ham emas»- ayni shu ta'rif o'smirlik davrining muhim xarakterini bildiradi. O'smirlik bolalikdan kattalikka o'tish davri bo'lib, fiziologik va psixologik jismoniy jihatdan o'ziga xos xususiyatlari bilan xarakterlanadi. Bu bosqichda bolalarning jismoniy va psixik taraqqiyoti juda tezlashadi, hayotdagi turli narsalarga qiziqishi, yangilikka intilishi ortadi, xarakteri shakillanadi, ma'naviy dunyosi boyiydi, ziddiyatlar avj oladi.

O'smirlik balog'atga yetish davri bo'lib, yangi xislar, sezgilar va jinsiy hayotga taalluqli chigal masalalarning paydo bo'lishi bilan ham xarakterlanadi. Bular ta'sirida o'smirning xarakteri, atrofdagi kishilar bilan muomalasi, jamiyatda sodir bo'layotgan voqealarga munosabati tez o'zgarib boradi. Ba'zan ijtimoiy masalalar to'g'risida noto'g'ri tassavvur va yanglish fikrlar hosil bo'lishi tufayli u muayyan tartib qoidalarga tanqidiy ko'z bilan qaraydi.

Psixologlar odatda organizmni ongning asosi deb hisoblashadi, shuning uchun ham hayotiy muhim soha hisoblanadi. Psixiyatristlar va nevroopsikologlar ong va tananing interfeysida ishlaydi. Bilogiya psixologiya, shuningdek fiziologik psixologiya deb nomlanuvchi yoki neuropsixologiyada xulq-atvor va aqliy jarayonlarning biologik substanslarini o'rganiladi. Ushbu sohadagi asosiy tadqiqot mavzularni insonni boshqa hayvonlarga nisbatan o'rganadigan qiyosiy psixologiya, shuningdek, hissiyotlarning fizik mexanizmini, shuningdek, neyron va ruhiy ishlov berishni o'z ichiga oladi. Asrlar mobaynida biologik psixologiyada asosiy masala miyadagi funktsional funktsiyalarni qanday joylashtirish mumkinligi va qanday qilib joylashtirilishi edi. Zamonaviy nevropsikologiyani 1870-yillarda Frantsiyada Pol Broca chap frontal girusga nutq ishlab chiqarishni kashf etgan va bu bilan miya funktsiyasining yarim sharni lateralizatsiyasini namoyish etgan. Ko'p o'tmay, Karl Vernicke nutqni tushunish uchun zarur bo'lgan sohani aniqladi.

1.3 Ma'naviy-axloqiy va iroda sifatlarini tarbiyalash

Mashq qiluvchilarning tarbiyalanishi bo'yicha murabbiyning vazifasi shundaki, ya'ni bunda sportchilarning har birida ma'naviy-axloqiy tamoyillar xulq-atvor me'yorlari sifatida qaror toptirilishi talab qilinadi. Ma'naviy-axloqiy va irodaviy sifatlarni tarbiyalashning asosiy usuli - bu ishonitirish usuli hisoblanadi.

Sportchini ishonitirish davomida murabbiy amaliyotdan yorqin misollarni ko'rsatib beradi. Shuningdek, tarbiyalash jarayonida ishonitirish usuli bilan bir qatorda rag'batlantirish va majburlash usullari ham muhim rol o'ynaydi. Murabbiy sportchilarning har bir xatti-harakatini, kichik yoki katta bo'lishidan qat'iy nazar e'tiborga olishi talab qilinadi.

Tarbiya usullarini tanlashda qat'iy tartibda individual yondashuv talab qilinadi, Chunki kim uchundir foydali hisoblangan holat kim unchundir zararli ta'sirga ega

botishi mumkin. Bitta sportchi uchuril qat'iy tartibdagi tanbeh berish yoki mashg'ulotlardan chiqarib yuborish amalga oshirilsa, boshqa bir sportchi uchun esa tanqidiy koyishning o'zi yetarli hisoblanadi.

Ayrim vaziyatlarda maqtoov ham ijobiy ta'sir ko'rsatadi, ya'ni rag'batlantiradi va ilhom beradi, kim uchundir esa o'z kuchiga 321 ortiqcha baho berish ta'siri ostida salbiy ta'sir ko'rsatishi ham mumkin, bu vaziyatda manmanlik, o'ziga ortiqcha ishonch kayfiyati vujudga kelishi mumkin. Murabbiy va jamoa manmanlik, sport rejimining buzilishi, maishiy turmush, oila, maktab va ishlab chiqarishda salbiy holatlarga nisbatan murosasizlikka chaqirilishi talab qilinadi. Do'stlik va o'zaro hurmat kabi sifatlarining namoyon bo'lishida o'quv-mashg'ulotlar jarayoni davomida sportchilarning jangda o'z sherigiga nisbatan yorqin ko'rinishda insoniy munosabatda bo'lishi, musobaqa qoidalariga qat'iy amal qilish, o'quv materialini o'zlashtirishda o'zaro bir-biriga ko'maklashish va birbirini qo'llab-quvvatlash ruhiyati shakllantirilishi talab qilinadi. Mashq qiluvchilarda ijtimoiy mulkka, sport jihozlari va qurilmalariga nisbatan ehtiyotkorona munosabatda bo'lishni tarbiyalash muhim hisoblanadi.

Qanday mashg'ulot sportchilarda estetik jihatdan tarbiyalanishga qaratilishi, ularda go'zallikka oshuftalik hissini rivojlantirishi talab qilinadi. Mashg'ulotlar toza va ozoda, zalda amalga oshirilishi, jihozlar did bilan joylashtirilishi, muhitda ozodalik va tartib hamda shunga o'xshash holatlar hukmronlik qilishi maqsadga muvofiq hisoblanadi. Murabbiy mashq qiluvchilarning mashg'ulotlarga taribli ko'rinishda, yaxshi sport kiyimida kelishlari va mashg'ulotlardan keyin esa zalda mavjud bo'lgan barcha sport jihozlarini tartibga keltirishlarini nazorat ostiga olishi belgilanadi. Tarbiyalashda murabbiyning shaxsiy namuna ota olishi katta rol o'ynaydi, shu sababli u o'z o'quvchilari uchun barcha jihatdan namuna bola olishi talab qilinadi. Faqatgina ushbu vaziyatdagina uning aytgan so'zi asosiy qurolga aylanadi, uning talablariga sportchilar jiddiy holatda yondashishlari va ko'rsatmalari salmoqqa ega bu qayd qilinadi. Murabbiyga barcha tarbiyaviy ishlarni amalga oshirishda jamoa sezilari darajada yordam beradi.

2. Umumiy psixologik barqarorlikni baholash

Umumiy psixologik barqarorlik tushunchasi orqali kuchli darajada charchash va turli xildagi noqulay ta'sirlar sharoitida psixik jarayonlarning barqarorlik saqlanish qobiliyati tushuniladi. Umumiy psixologik barqarorlikni baholash katta qiymatdagi jismoniy yuklamalardan keyin (masalan, 1 yoki 3 km masofadagi krossdan keyin, vestibulyar yuklama, emotsional siqilishlar va hokazo) harakatlar kordinatsiyasi, diqqat-e'tibor, tezkorlikka qaratilgan qandaydir mashqlarning natijalarini solishtirish yo'li bilan amalga oshirilishi mumkin.

Barqarorlikni iroda sifatida baholash. Barqarorlik - hu qiyinchiliklar va to'siqlarga qaramasdan, belgilangan maqsad sari qat'iy tarzda intilish sifatida turli xildagi jismoniy mashqlar bajarilish jarayonini kuzatish, kross va «step-test»

funksional sinov namunalari va statik barqarorlik bo'yicha mashqlar natijalarini maxsus solishtirish usullari yordamida baholanadi. «Step-test» funksional sinov namunalari. skameykaga (taburetkka) chiqishni bajarish va 2 s davomida bir-ikki va uchto'rt ko'rinishida sanash orqali (jami 3 daqiqada 180 marta chiqib tushishlar) amalga oshiriladi. Yuklama tugallanganidan keyin, 2, 3 va 4-daqiqalar davomida tomir urishi sanaladi. Keyin esa, Indeks = $1800Q/(P2+ PZ + 2P4)$ formuladan foydalanib, «step-test» hisoblanadi. Bu formulada $P2+ PZ + P4$ - bu 2, 3 va 4-daqiqalar davomida 30 5 vaqt bo'yicha tomir urish sur'ati qiymatini ifodalaydi, 18000 - doimiy son qiymati hisoblanadi. M e'yorlar quyidagicha belgilanadi, ya'ni 125 va undan ortiq - «a'lo», 110-124 - «yaxshi», 83-109 - «qoniqarli», 67-82 - «yomon», 66 va undan past -* «juda yomon».

2.2. Murakkab musobaqa sharoitlarida asosiy psixik mexanizmlarning funktsiya bajarish barqarorligi

Sifatida qarab chiqilishida sportchining psixik jihatdan ishonchliligi quyidagi ko'rinishda bir qator komponentlardan tashkil topadi: musobaqaga oid emotsional barqarorlik, o'z-o'zini boshqarish, motivatsionenergetik tarkib, barqarorlik va shovqinlarga chidamlilik. Psixik ishonchlilikning har bir komponenti tipik hisoblangan ko'rsatkichlar yig'indisidan iborat. Musobaqaga oid emotsional barqarorlik ko'rsatkichi musobaqa oldi va musobaqa davriga tegishli emotsional qo'zg'aluvchanlik va uning tebranishlari shiddati hamda davomiyligi, uning musobaqadagi chiqishga ta'siri tavsiflari va hokazolarni belgilab beruvchi holat hisoblanadi.

O'z-o'zini boshqarish ko'rsatkichlari: o'zining emotsional holatini to'g'ri anglay olish va baholay olish qobiliyati, unga ta'sir ko'rsata olishni bilish, jumladan so'zlar orqali o'z-o'ziga buyruq bera olish, sport jangi davomida qayta tashkillanish, o'z xatti-harakatlari ustidan o'z-o'zini nazorat qilish funksiyasini rivojlantirish va hokazolarda ifodalanadi.

Motivatsiya muhiti ko'rsatkichlari: sportga va, umuman olganda, o'z sport faoliyatiga bo'lgan muhabbat, har qanday shakldagi musobaqa janglariga intilish, mashg'ulotlar va musobaqlarda o'zini baxsh qila olish va hokazo holatлами belgilab beradi. Barqarorlik va shovqinlar ta'siriga chidamlilik ko'rsatkichi: ichki funksional holatning barqarorligi, harakatlarga oid malakalar va sporttexnikasining barqarorligi, turli xildagi

2.3. 16-17 O'smirlarda taekwando va uning organizmga ta'siri

Yosh davrida o'smirlarda yuqori energiyaga ega bo'lib, muskullar butun tana og'irligining taxminan 44% ni tashkil qiladi, bu sezilarli darajada jismoniy zo'riqlashlarni talab qiluvchi texnik harakatlarni o'rganish imkonini beradi. Shu bilan birgalikda o'smirlarda pay boylamlarining nisbatan kuchsizligi va, ayniqsa, qorin oldi muskullari boylamlarining sust rivojlanganligi qayd qilinadi. Bu holat yuqori

darajadagi cho'zilishi bilan bog'liq bo'lgan mashqlardan foydalanishda ehtiyot bo'lish talabini yuzaga keltiradi, ushbu ko'rinishdagi mashqlar ta'sirida ichki a'zolaming joyidan siljishi, qorin sohasida oqish chiziq ko'rinishidagi defekt va chov halqasining kengayishi kabi sabiy holatlar kelib chiqishi mumkin. Shuningdek, o'smirlar bilan amalga oshiriluvchi mashg'ulotlar uslubiyatida ulaming yurak-qon tomir tizimi xususiyatlamini alohida darajada hisobga olish talab qilinadi. Jumladan, yurakning o'sishi bilan bog'liq holda ushbu yosh davrida arteriyalaming ichki bo'shlig'i o'sishi nisbatan sekin amalga oshishi, bundan tashqari, yurak-qon tomir tizimining asab tizimi orqali boshqarilishi takomillashmaganligi qayd qilinadi.

O'smirlar va yoshlarda qon bosimining yuqoriligi kuzatiladi. Eng katta yuklamalardan foydalanilganda ularda aritmiya va bosh aylanishi yuzaga kelishi mumkin. Ularda charchash holati osonlik bilan vujudga keladi. Tizimli ko'rinishdagi mashg'ulotlar natijasida esa bu ko'rinishdagi salbiy holat asta-sekin yo'qoladi. Katta darajada chidamlilikni talab qiluvchi mashqlardan foydalanish ham yurakning qisqarish funksiyasi moslashuvchanligi ortishi qayd qilinmasligi bilan bog'liq holda yurak gipertrofiyasiga (muskullari qalinligi ortishi) sabab bo'lishi mumkin. Yurakning

me'yorida ortiq zo'riqishlarini bartaraf qilish uchun yuklamalar qiymatini qat'iy tartibda asta-sekin oshirib borish talab qilinadi. Katta yoshdagi o'smirlarda yurak faoliyatini boshqarishda asab tizimining ish bajarishi nisbatan takomillashadi. Tomir urishi kamayishi, yurakning urish hajirii katta yoshdagilarda kuzatiluvchi qiymatga yaqin bo'lishi qayd qilinadi. Ko'rsatib o'tilgan o'zgarishlar maxsus chidamlilikning rivojlantirilishi uchun boshlang'ich darakchilarni vujudga keltiradi. O'smirlar organizmi uzoq vaqt davomiyligida yuqori darajada ish bajarish qobiliyatini ushlab turish xususiyatiga ega bo'lmaydi. O'smirlar tezda charchaydi, biroq o'z kuchini tezda qayta tiklashi kuzatiladi.

Bunda o'smirlar organizmi faqat kichik va optimal yuklamalarda ish bajarishdan keyin tezda qayta tiklanishi qayd qilinadi. Mashq qiluvchilarda kuchning qayta tiklanishi moddalar almashinuvining ortishi hisobiga amalga oshadi. Shu sababli butun mashg'ulotlar davri davomida ish qobiliyatining ushlab turilishi uchun dam olish uchun tez-tez tanaffus belgilanishi talab qilinadi. Eng yuqori darajadagi yuklamalarda mashq qiluvchilarda kuchning qayta tiklanishi susayadi. Shu sababli katta yoshlilarda amaliyotda qolaniluvchi katta yuklamalar o'smirlarga berilishiga ruxsat etilmaydi.

O'smirlarda nafas olish a'zolari ham o'ziga xos xususiyatlarga ega hisoblanadi. Bunda uning o'ziga xos xususiyatlaridan biri ko'krak qafasi aylanasi o'tchamining (perimetr) tananing bo'yiga o'sishiga nisbatan sekinroq amalga oshishi bilan belgilanadi. Bu holat nafas tizimifing rivojlanishi cheklanishini belgilab beradi. Nafas olish tizimining boshqarilishi takomillashmaganligi sababli albatta, istiqbolni belgilab beruvchi maqsadlar qanchalik darajada qiziqtiruvchi, masalan, chempion bo'lish belgilanishiga qaramasdan, biroq o'smirlaming o'z mehnati samarasini oldindan ko'ra

olmasliklari, ma'lum bir qiyinchiliklar duch kelishi natijasida asta-sekin ulaming sport faoliyatidan sovib borishi vujudga kelishi ham mumkin.

Yaqin vaqt davomida bajarilishi belgilangan vazifani, masalan, qandaydir usulning bajarish texnikasini o'zlashtirishda uning nima uchun talab qilinishini murabbiy sportchilarga ko'rsatib o'tishi talab qilinadi. Uncha katta bo'lmagan vaqtdan keyin o'smirlar ushbu belgilangan usul texnikasipi o'zlashtirgandan so'ngra, unda o'z mehnatidan qoniqish hissi paydo bo'ladi va bu holat navbatdagi mashg'ulotlami amalga oshirish uchun turtki vazifasini bajaradi. Bu yerda oldingi natijalar bilan solishtirish katta ahamiyatga ega hisoblanadi: ya'ni, «oldin buni bajara olmas edim, hozir esa, osonlik bilan bajara olaman», «oldin uch marta tortila olardim, xolos, endi esa besh marta tortila olaman, barakalla» va hokazo holatlar muhim o'rin tutadi. Belgilangan vazifalaming hal qilinishida ulaming o'zaro yaqin ko'rinishda, ketma-ketlikda bajarilishi o'quvmashg'ulotlar jarayoniga ijobiy ta'sir ko'rsatadi. O'smirlar katta yoshlilarga nisbatan o'zlari erishgan yutuqlardan va, shuningdek, muvaffaqiyatsizlikka uchrashlardan ko'proq darajada ta'sirlanishadi, siqilishadi. Shu sababli ulami o'z harakatlarini to'g'ri baholay olishga o'rgatish muhim hisoblanadi. Ushbu ko'rinishda, taktik tayyorgarlikning takomillashtirilishida o'smirlarda havf tahdidi xatolarga yo'l qo'yishga olib keladi: o'z navbatida, notabiiy holatda natijaga erishish yuzaga kelmaydi.

Agar, o'smir muvaffaqiyatsizlikka olib keluvchi sababni aniqlay olmasa, u holda murabbiy unga to'g'ri javobni bera olishi talab qilinadi, masalan, boshqa bir usul bo'yicha o'xshash holatlami ko'rsatib berishi mumkin. Ayniqsa yutqazib qo'yish vaziyatida o'smirlaming kuchli darajada siqilishi kuzatiladi. Shu sababli murabbiy unga muvaffaqiyatsizlik sabablarini oydinlashtirishga yordam berishi va navbatdagi musobaqalarda g'alabaga erishish uchun oldinda turgan mashg'ulotlarda nima qilish kerakligini ko'rsatib berishi talab qilinadi. Ushbu ko'rinishda, mashq qiluvchilarda asta-sekin o'z xattiharakatlarini tahlil qilishga ko'nikib berishlari shakllantiriladi. O'smirlaming yoshga xos xususiyatlarini bilish orqali murabbiy ko'rgazmali o'qitishdan ko'proq darajada foydalanishi talab qilinadi. Ayniqsa, kichik yoshdagi o'smirlar materialning batafsil holatda og'zaki ko'rinishda bayon qilinishiga nisbatan yaqqol ko'rgazmali, timsolli tarzda tushintirib berishlarga ko'proq darajada moyil hisoblanishi qayd qilinadi.

Texnik harakatlami namunali ko'rinishda, to'g'ri holatda ko'rsatib berish, uning alohida qismlarini timsolli ko'rinishda tushintirib berish talab qilinadi. Aksincha vaziyatlarda, o'smirlar harakatlami noto'g'ri tushinishlari va noto'g'ri ko'nikmalar hosil bolishi mumkin. Murabbiy o'quv materialning o'quvchilaming jismoniy imkoniyatlariga muvofiqligini hisobga olishi talab qilinadi.

Agar o'quv material sezilarli darajada jismoniy kuchlanishlami talab qilsa, mashq qiluvchilar esa bu holatga tayyor bolishmasa, u holda o'rganish jarayonini

nisbatan kechroq muddatlarga qoldirish talab qilinadi (masalan, sakrash holatida zarbalaming berilishini o'rganishda). Boshqa vaziyatda mashq qiluvchilar koordinatsiya bo'yicha murakkab bolgan usullami o'zlashtirish xususiyatiga ega bolib, bunda jismoniy kuchlanishlar sezilarli darajada talab qilinmaydi, masalan, oyoq bilan aylanma zarba berishda. Bu usulni mashg'ulotlaming birinchi oyi davomida o'rganib olish mumkin. O'smirlami ulaming tayyorgarligini hisobga olgan holda musobaqalarda ishtirok etishga ruxsat berish talab qilinadi. 372

O'smirlami taekvondoda o'qitish tizimli tartibda va ketma -ketlikda amalga oshirilishi belgilanadi. O'quvchilardan mashg'ulotlarga muntazam ravishda ishtirok etishlarini talab qilish muhim hisoblanadi.

Bu eng avvalo, shartli bog'lanishlaming hosil bo'lishi uchun zarur. Takrorlashlarda oldin o'rganilgan materiallaming amalga oshirilishi aniqligiga va aniqlangan kamchiliklami o'z vaqtida to'g'rilashni amalga oshirishga e'tibor berish talab qilinadi. Mashg'ulotlarga yaxshi darajada muntazam qatnash mashq qiluvchilaming taekvondo texnikasini salomatligi darajasini yo'qotmasdan o'zlashtirishi imkonini beradi, bunda murabbiy ulaming salomatligi holatiga alohida darajada e'tibor qaratishi, kuzatib borishi belgilanadi. O'smirlik yosh davrida jismoniy tayyorgarlik birlamchi darajada ahamiyatga ega hisoblanadi. Uning tarkibiga quyidagi holatlar kiritiladi: qad-qomatning to'g'ri shakllantirilishi, har tomonlama jismoniy rivojlanish, harakat malakalarining shakllantirilishi, texnik harakatlami egallash bo'yicha jismoniy sifatlaming rivojlantirilishi, yetarlicha darajadarivojlantirilmagan sifatlaming takomillashtirilishi. Bu barcha vazifalaming hal qilinishi salomatlikning mustahkamlanishi zamirida amalga oshirilishi mumkin. 12-14 yosh davrida tezkorlik, chaqqonlik, egiluvchanlik rivojlanishga yaxshi darajada jalb qilinadi, 15-16 yosh davrida esa kuch rivojlanishga yaxshi darajada jalb qilinishi qayd qilinadi. Bu davrda o' smirlarda tezlik-kuchga oid mashqlami bajarish qobiliyati shakllanadi. 16-17 yosh davrida sezilarli darajada kuch va tezlikni talab qiluvchi mashqlar osonlik bilan o'zlashtiriladi, bunda chidamlilikning rivojlantirilishi uchun boshlang'ich darakchi holatlar shakllantiriladi. Bu ko'rsatmalar yosh sportchilami tayyorlash jarayonida hisobga olinishi talab qilinadi. Ushbu holatga bog'liq ravishda, o'smirlar uzoq vaqt davomiyligidagi mashqlar bo'yicha topshiriqlarga nisbatan 373 hatto jadal, qisqa vaqt davomiyligidagi vazifalami yetarlicha darajada osonlik bilan bajarishlari qayd qilinadi, agar, hatto ular birinchi qarashda oddiy va oson ko'rinsada, turli xildagi jismoniy sifatlaming rivojlantirilishi uchun mashqlaming solishtirma vazni turli xilda namoyon bo'ladi. Shunday qilib, o'smirlar guruhlarida tezkorlikni rivojlantirish oson kechadi, biroq bu sifatga chidamlilikka nisbatan kattaroq diqqat-e'tibor qaratish talab qilinadi. Chidamlilikni rivojlantirishda yuklamalar yilning oxirida o'smirlar mashg'ulotlar janglarini 6 daqiqa davomida, jangning 3 daqiqaidan keyin 1 daqiqa tanaffus belgilanishi asosida, o'rtacha tempda amalga oshirishlari hisobga olinishi bilan

astasekin oshirib borilishi talab qilinadi. Katta o'smirlilik yosh davri guruhida ushbu sifatlarning rivojlantirilishi boshqacha holatda amalga oshiriladi. Bunda tezkorlikning navbatdagi rivojlantirilishiga alohida e'tibor qaratiladi. Maxsus chidamlilikni rivojlantirishda o'smirlarda bir mashg'ulotda musobaqa qoidalari bo'yicha mashq qilish, ya'ni har 3 daqiqadan keyin 1 daqiqa tanaffus belgilanishi asosida, 6 daqiqadan 2 ta jang amalga oshirilishi hisobga olinishi bilan amalga oshirilishi belgilanadi. Qayd qilib o'tish kerakki, o'smirlarda chidamlilikning rivojlantirilishi boshqa jismoniy sifatlarning rivojlantirilishi bilan bir vaqtda parallel holatda amalga oshiriladi. Bu yosh davrida uzoq vaqt davomiyligidagi va bir tomonlama mashg'ulotlarni amalga oshirishda o'smirlarga xos bo'lgan tezlikka oid yuklamalarga nisbatan moslashuvchanlik darajasi susayishi qayd qilinadi. Tezkorlik va chaqqonlikni rivojlantirish uchun har bir mashg'ulotda tegishli mashqlardan foydalanish belgilanib, bu sifatlarni yo'qotib qo'yish juda tez, rivojlantirish esa juda qiyin amalga oshiriladi.

9.4. Tarbiyaviy ishlar

O'smirlarga taekvondo sportini o'rgatish ularda tegishli yuksak axloqiy sifatlarning tarbiyalanishi zahirida amalga oshiriladi. Tarbiya vazifasini muvaffaqiyatli hal qilish uchun murabbiy o'z shogirdlarining fe'l-atvorini, kuchsiz va kuchli jihatlarni, mehnat va turmush sharoitlarini, o'zlashtirish darajasi va hokazo jihatlarni bilishi talab qilinadi. Murabbiy o'z shogirdini qanchalik yaxshi bilsa, uni tarbiyalashning usullari va vositalari shunchalik darajada samarali bolishi qayd qilinadi. Tarbiyaviy ishlarda murabbiyga sog'om, jips holatdagi jamoa katta yordam beradi. Shu sababli mashg'ulotlar boshlanishida u belgilangan vazifalarni hal qilish uchun imkon bemo'lj jamoani tuzib chiqishga harakat qilishi talab qilinadi. O'zaro bahamjihat jamoani tashkil qilish uchun guruh oldiga qo'yilgan umumiy yagona maqsad katta rol o'ynaydi. Ushbu maqsadga erishish uchun ulardan birgalikda g'ayrat-shijoat ko'rsatish, o'zaro bir-biriga yordamlashish, o'zaro bir-biriga ko'mak qolini cho'zish talab qilinadi. Masalan, kichik yoshdagi sportchilarning tayyorgarligiga ko'maklashish talab qilinadi. Birgalik ish faoliyati bolalarni jipslashtiradi, ularning bir-birini yanada yaxshiroq tushuna olish imkonini beradi. Har bir sportchi o'zini jamoaning or-nomusi uchun umumiy ishga o'z mehnati bilan hissasini qo'shishga mas'ul deb hisoblashi kerak.

Agar jamoaning a'zolaridan kimdir yordamga muhtojlik sezsa, u holda jamoaning har bir a'zosi uchun unga ko'maklashish, ya'ni o'z o'rtog'iga yordam qolini cho'zish burch sifatida hisoblanishi talab qilinadi.

Sog'lom va mustahkam, do'stona jamoani tashkil qilishda jamoning barcha a'zolarining o'zaro iliq munosabatlari (musobaqalarda, birgalikda kino tomosha qilishda, teatr, muzeylarga borish, kitoblar, alohida maqolalarning muhokama qilinishi va hokazo) katta ahamiyatga ega hisoblanadi.

FOYDALANILGAN ADABIYOTLAR

1. Бабак Ю.М., Константинова Ю.А., Волкова И.Н., Пашков И.Н., Мутьев А.В. Таэквондо: Методика построения тренировочного процесса в начальным и учебно-тренировочным группах. Киев, 2010.
2. Зациорский М.В. Физические качества спортсмена. М., Физическая культура, 1970. 3. Куликов А.Н. Таэквондо. М., Агентство ФАИР, 1997.
3. Лигай В. Таэквондо - путь к совершенству. Т, Шарк, 1994.
4. Платонов В.Н., Булатова М.М. Физическая подготовка спортсмена. К., 1995.
5. Малиновский С.В. Моделирование тактического мышления спортсмена. М., ФиС, 1981. 7. Цой Хонг Хи. Таэквондо. М., 1993. 8. Чой Сунг Мо. Путь таэквондо. Ростов-на-Дону, Феникс, 2003.

O'ZBEKISTON MILLIY UNIVERSITETI TAEKVONDO VA SPORT
FAOLIYATI FAKULTETI TALABASI

Ibrohimov Sardor Ismoilxon o'g'li
Taekwando sportining rivojlanishi

Taekvondo - sharq yakkakurashlaridan biri bo'lib, vatani Janubiy Koreya hisoblanadi. «Taekvondo» so'zi koreys tilidan tajjima qilinganda tae - oyoq harakati, kvon - qo'l harakati, do - yol degan ma'noni anglatadi.

Taekvondo Koreyada vujudga kelgan va keng ommalashgan sport turlaridan biri hisoblanadi. Garchi bu tizimning jangovar turi ham mavjud bolsada, butun dunyoda sport yo'nalishidagi variantining nisbatan keng ommalashishi qayd qilinadi

1910 -1945-yillar davomida Koreya Yaponiya mustamlakasi bo'lgan. Jumladan, bu davrda amal qilgan mustamlakachilik boshqaruv rejimi madaniyatning barcha jabhalarida milliy elementlarning ahamiyatini maqsadga yo'naltirilgan ko'rinshda, hukmron mamlakat foydasini ko'zlab susaytirilishi qayd qilinadi, ya'ni she'riyatdan tortib, maktab ta'limigacha va timsollardan an'anaviy jangovar sa'nat turlari sohalarigacha bu salbiy ko'rinishdagi holat o'z ta'sirini ko'rsatgan. Koreyada qadimdan tarkib topgan jangovar sa'nat turlarining ta'qib qilinishi va taqiqlanishi oqibatida qariyb 35 yil davomida yashirincha o'rgatib kelingan. Yaponiya hukumati tomonidan bu davrda Koreyada ma'naviy-axloqiy meros amaliyotining avloddan-avlodga uzatilishini to'xtatish maqsadlariga qaratilgan istidod siyosatiga bog'liq jarayonlar davomida ko'pgina jangovar sa'nat maktablari barbod qilingan, ularning mazmun-mohiyatini tashkil qiluvchi xazina sifatidagi tarkibini yo'q qilishga harakat qilingan. Shu sababli Koreyada Yaponiya mustamlakachilik zulmidan odlikka chiqqanidan keyingi davrda milliy uyg'onish, qayta tiklanish davri boshlangan, bu vaqtda tub mohiyati asoslari yo'qotilishga harakat qilingan, asosiy ko'rinishida aytish mumkinki, faqatgina yalang'och holatda qo'l jangi shaklida namoyon bo'luvchi maktab vakillari tomonidan jangovar sa'natning o'rgatilishi ko'rinishdagi vaziyat shakllangan.

Ma'lumki, bu davrga kelib Koreya mamlakati ikki mustaqil davlat, ya'ni shimoliy mintaqada joylashgan Koreya Xalq Demokratik Respublikasi va janubiy mintaqada joylashgan Koreya Respublikasiga ajratilgan. Bunda har ikkala davlatda ham qatog'on siyosatiga asoslangan, diktatorlik boshqaruv rejimiqaror topgan.

Tabiiyki, totalitar boshqamv rejimi hamma joyda va har doim ma'naviy mustaqillik tushunchalaridan yiroq hisoblanadi va mustaqil fikrlashga qarshi turadi. Shu sababli Koreyaning janubiy va shimoliy mintaqalarida joylashgan har ikkala davlat ham maTum ma'noda o'z qarashlari bo'yicha bir-biriga b'xshash bolib,

ikkalasida ham jangovar sa'nat an'analarini butunlay, 7 yakuniy holatda yo'q qilishga qaratilgan intilishlar namoyon bo'ladi, ya'ni asosiy maqsad –

jangovar sa'natning odamning ruhiy dunyosini yuksaltirishga qaratilgan jihatlarini yo'qqa chiqarish va uni shunchaki oddiy sport turiga, ommaviy jismoniy tarbiya uchun yaroqli hisoblangan ko'rinishga olib kelish siyosati yuritilishga qaratilgan. Aynan shu sababli Janubiy Koreyada Xapkido, Kuksulvon, Tekkyon, Tansudo, Subak va boshqa bir qator jangovar sa'nat turlari ustalari davriy ravishda nazorat ostiga olingan, ya'ni ulaming davlatning rasmiy siyosatiga mos kelmaydigan ko'rinishdagi faoliyatiga chek qo'yish ko'zda tutilgan. Shimoliy mintaqada (Koreya Xalq Demokratik Respublikasi) esa bu ko'rinishdagi davlat siyosatiga mos kelmaydigan jangovar sa'nat turlari butunlay faoliyat ko'rsatishi taqiqlangan 1950-yildan boshlab, Yaponiya mustamlakachilik hukmronligi tugatilganidan keyin, vujudga kelgan 9 ta «yangi» maktablar yagona ko'rinishdagi (unifikatsion) uslubni shakllantirish maqsadlarida birlashtirilgan. Bu maktablar quyidagilardan tashkil topgan:

Yonmug-kvan, Kandog-kvan, Mudog-kvan, Odogkvan, Sanmug-kyan, Xanmug-kvan, Chidog-kvan, Chxan-mugkvan, Chxondog-kvan («kvan» koreys tilida - «saroy» degan ma'noni anglatadi). Yangi uslubni kodlashtirish bo'yicha amalga oshirilgan ishlarga Odog-kvan maktabi rahbari, 32 yoshdagi general-leytenant Choy Xon Xi rahbarlik qiladi. Shu sababli uni, odatda, taekvondoning otasi deb hisoblashadi. Bu atama general Choy tomonidan 1955-yilda unifikatsion uslubdagi - «Koreya milliy taekvondo jang sa'nati» yaratilishi e'lon qilinishidan keyin amalda keng qo'llanila boshlangan. 1961-yilda Choy Xon Xi Koreya Taekvondo assotsiatsiyasiga rahbarlik qiladi. 1966-yilda Seulda Taekvondo Xalqaro federatsiyasi (ITF) tashkil qilinishi tasdiqlanadi. Biroq oradan 6 yil o'tganidan keyin Janubiy Koreyada general Pak Chjon Xi saylovlar natijalarini qalbakilashtirishi asosida uchinchi marta takroran prezident sifatida o'z faoliyatini boshlashiga norozilik bildirgan general Choy Xon Xi norozilik belgisi sifatida Kanadaga 8 jo'naydi va bu yerda u o'zi tashkil qilgan xalqaro tashkilotning qarorgoh-manzilini tashkil qiladi.

1973-yilda Janubiy Koreyada Butun jahon Taekvondo federatsiyasi (WTF) tashkil qilinadi va unga Kim Un Yon rahbarlik qiladi. 1950-yildan boshlab, Yaponiya mustamlakachilik hukmronligi tugatilganidan keyin, vujudga kelgan 9 ta «yangi» maktablar yagona ko'rinishdagi (unifikatsion) uslubni shakllantirish maqsadlarida birlashtirilgan. Bu maktablar quyidagilardan tashkil topgan: Yonmug-kvan, Kandog-kvan, Mudog-kvan, Odogkvan, Sanmug-kyan, Xanmug-kvan, Chidog-kvan, Chxan-mugkvan, Chxondog-kvan («kvan» koreys tilida - «saroy» degan ma'noni anglatadi). Yangi uslubni kodlashtirish bo'yicha amalga oshirilgan ishlarga Odog-kvan maktabi rahbari, 32 yoshdagi general-leytenant Choy Xon Xi rahbarlik qiladi. Shu sababli uni, odatda, taekvondoning otasi deb hisoblashadi. Bu atama general Choy tomonidan

1955-yilda unifikatsion uslubdagi - «Koreya milliy taekvondo jang sa'nati» yaratilishi e'lon qilinishidan keyin amalda keng qo'llanila boshlangan.

1961-yilda Choy Xon Xi Koreya Taekvondo assotsiatsiyasiga rahbarlik qiladi. 1966-yilda Seulda Taekvondo Xalqaro federatsiyasi (ITF) tashkil qilinishi tasdiqlanadi. Biroq oradan 6 yil p'rganidan keyin Janubiy Koreyada general Pak Chjon Xi saylovlar natijalarini qalbakilashtirishi asosida uchinchi marta takroran prezident sifatida o'z faoliyatini boshlashiga norozilik bildirgan genernl Choy Xon Xi norozilik belgisi sifatida Kanadaga 8 jo'naydi va bu yerda u o'zi tashkil qilgan xalqaro tashkilotning qarorgoh-manzilini tashkil qiladi. 1973-yilda Janubiy Koreyada Butun jahon Taekvondo fedaratsiyasi (WTF) tashkil qilinadi va unga Kim Un Yon rahbarlik qiladi.

Hozirgi vaqtda dunyoning 118 ta davlatida WTF filiallari tashkil qilingan bo'Tib, jumladan MDH va Sharqiy Yevropa davlatlari miqyosida faoliyat olib borishi qayd qilinadi. Bu filiallar o'z tarkibiga 25 000 000 ga yaqin sportchilarni birlashtiradi va jumladan, Koreya Respublikasi hissasiga 1500 000 000 ga yaqin sportchi to'g'ri keladi. ITF yo'nalishi nisbatan kamtarona ko'rsatkichlarga ega bolib, uning asosiy «platsdarmi» - Koreya Xalq Demokratik Respublikasi hisoblanadi. Dunyoning boshqa mamlakatlarida general Choy Xon Xi davomchilarining soni albatta, Kim Un Yon tarafdorlari soni bilan hech qanday solishtirib bolmaydigan darajada kam hisoblanadi. WTF yo'nalishining qarorgoh-manzili Seul shahrida joylashgan bolib, Kukkiwon deb nomlanuvchi mashhur katta markaz hududida faoliyat olib boradi. Bundan tashqari, bir necha yil oldin yana bitta xalqaro tashkilot tashkil qilingan bolib, Global taekvondo federatsiyasi deb nomlanadi, bu tashkilot haqida hozirda malumotlar juda kam va bu xususda turli xil qarama-qarshi fikrlar qayd qilinishi kuzatiladi. Kukkiwon markazining ochilishi 1972-yil 30-noyabr sanasida qayd qilingan, bu hodisa taekvondo maktablarining yakuniy holatda birlashtirilishining tugallanishini anglatadi. Ya'ni, quyidagi ko'rsatib o'tilgan beshta asosiy vazifani hal qilishga qaratiluvchi yagona o'quv markazi tashkil qilingan: 1) Kukkiwon talabalari va, shuningdek, WTF tarkibiga kiruvchi Milliy assotsiatsiyalar vakillari uchun rasmiy tartibda Dan sohibligiga erishish va sertifikatlar topshirilishining amalga oshirilishi; • 2) taekvondo bo'yicha murabbiylar tayyorlash va taekvondoni butun dunyoda ommalashtirish; 3) taekvondo texnikasini o'rganish va takomillashtirish; 4) taekvondo bo'yicha qo'Tga kiritilgan rekord natijalar yilttomasi yuritish, tegishli o'quv qo'Tlanmalari nashr qilish va o'quv-uslubiy videofilmlar yaratish;

Baholash ballari yig'indisi va shuningdek, nokdaunlar bo'yicha hisoblanadi. Zarbalari faqat himoyalangan sohalarga berishga ruxsat etiladi, bunda beldan pastga beriluvchi har qanday zarbalar va musht bilan yuz sohasiga zarba berish tavsiya qilinmaydi. Bundan tashqari, yiqilgan holatdagi raqibga zarba berishga ruxsat berilmaydi. Tizza bilan tashlanishlar, turtki berishlar va hujumga o'tishlar

ogohlantirish orqali bajariladi. Tutib turishlarning barcha turlari taqiqlanadi. Oyoq yordamida zarba berilishida ballarni hisoblash har doim qo‘l bilan berilgan zarbalarga nisbatan ustunlikka ega hisoblanadi. Himoyaga o‘tish holatidagi hujum ustidan oyoq bilan zarba berish, shiddatli ko‘rinishdagi hujumga o‘tish, korpusga hujum qilish odatdagi turish holatidan sakrash davomida zarba berishga nisbatan ustunlikka ega hisoblanadi. Taekvondoda qurollar bilan ishlash texnikasi mavjud emas. Xitoycha ushu sport turidan yoki turli xildagi qilichlar, nayzalar va hokazo qurollardan foydalaniluvchi yaponcha kohudo sportidan farq qilib, taekvondo odam tanasining imkoniyatlariga tayanib ish tutadi, ya’ni odam tanasining o‘zi yetarlicha darajada shiddatli qurol hisoblanishi mumkin. Shu sababli, taekvondoda foydalaniluvchi yagona vositalar sifatida protektorlar (himoya vositalari) qayd qilib o‘tiladi.

An’anaviy taekvondoning rivojlanish jihatlari

Sparring - taekvondoning ajralmas qismi hisoblanadi. Bu jismoniy faollik hisoblanib, bunda butun tana muskullari umumiylikidan foydalaniladi. Odatda, kyorugi-iy faol holatdagi jang bo‘lib, unda ikkita raqib o‘zaro yuzma-yuz joylashadi va hujum qilish yoki himoya texnikasi bo‘yicha bellashadi. Machyo kyorugi - bu shartli sparring bo‘lib, oldindan tayyorlangan holatda amalga oshiriladi, bunda taekvondo bo‘yicha bazaga tegishli malakalar va Pumse texnikasidan foydalaniladi. Machyo kyorugi amaliyotchilarga o‘ziga bo‘lgan ishonchni rivojlantirish, aqliy mo‘ljal olish darajasini oshirish, masofani nazorat qilish, aniqlik, makonni his qila olish, nishon va vaqtni his qila olishni rivojlantirishda yordam beradi. Chayu kyorugi - bu erkin holatdagi sparring bo‘lib, mutlaq ehtiyotkorlikni talab qiladi va shuningdek, bunda havfsizlik qoidalariga amal qilish zarur. Erkin jang - sparringga oid tayyorgarlikning oliy shakli hisoblanadi. Unda joyini o‘zgartirishlar yoki qo‘llaniluvchi usullarga nisbatan hech qanday cheklashlardan foydalanilmaydi.

Chayu kyorugi tarkibida nisbatan muhim omillar - iroda kuchi va qafiyat, taktika va strategiya, tanlov va qaror qilishlar, kuch va chidamlilik, kuch va portlash ko‘rinishidagi sifatlar, chaqqonlik va egiluvchanlik, texnik mahorat, shartli holatda harakat qila olish, odillik, jasurlik, fiziologik elementlar va texnika hisoblanadi.

Taekvondoda kuchli darajadagi zarbalar mavjudligiga qaramasdan, bunda taekvondo qoidalari bo‘yicha kontakt (tegish holatidagij sparring taqiqlanadi, bu holat jarohatlanish darajasi havfini pasaytiradi. Mashg‘ulotlar sparringlari taekvondoning barcha jihatlarni yaxshilaydi, jumladan, vaqtni seza olish, makon va tananing harakatlanishini his qila olish, kombinatsion texnika, steplar, jangovar mhiyat, aqliy jamlanish va o‘ziga bo‘lgan ishonchni rivojlantiradi. Uning amalga oshirilishi taekvondo bo‘yicha cheklangan sondagi usullardan foydalanishni va, shuningdek, himoya vositalari qo‘llanilishini nazarda tutadi. Bundan tashqari, sportchilarning havfsizligini ta’minlash uchun, belgilangan qoidalar bo‘yicha sportchilar bosh uchun shlem kiyishadi, gavdauchun himoya vositalari taqiladi, jumladan, yelka, boldir, chov

sohasi va ko'krak sohasi himbyalanadi. Hakamlik obyektiv holatda amalga oshirilishi maqsadlarida elektron hisoblash tablosi va uyg'un (sinxron) holda hisoblash tizimlaridan foydalaniladi. Ko'pgina boshlovchi sportchilar Pumselami o'rganishda murakkab shakllami va oyoq yordamidagi yuksak zarbalami amalga oshirishga erishishga intiladi, biroq bunga vaqt o'tishi bilan asta-sekin erishiladi. Dastlab, bazaga tegishli harakatlami to'liq holatda o'rganib olish talab qilinadi, keyin esa doimiy ravishda amaliyotlar asosida tezlikni rivojlantirish maqsadga muvofiq hisoblanadi. Jismoniy yuklamalarda ulaming qiymatini asta-sekin oshirib borish alohida darajada ahamiyatga ega hisoblanadi. Sportchi bosqichma-bosqich rivojlanib borishi talab qilinadi, ya'ni orqaga tomon ketishga yo'l qo'ymaslik uchun ushbu ko'rinishida ish tutish maqsadga muvofiq hisoblanadi. Rasmiy komplekslar o'z tarkibiga turli xil texnikalami qamrab oladi, jumladan qo'llar yordamida bajariluvchi zarbalar, blok qo'yishlar va oyoqlar yordamida bajariluvchi zarbalar qayd qilinadi.

O'zbekistonda taekvondo: Taekvondo bugungi kunda yurtimizda shiddat bilan rivojlanayotgan sport turi hisoblanadi. Uning O'zbekistondagi tamaltoshini esa 1989-yilda Volmir Vasilyevich Legay qo'ygan edi. Sharq yakkakurashlari sirasiga kiradigan ushbu sport turi dastlab Toshkentga kirib kelgan. Awaliga ko'rgazmali chiqishlar namoyish etildi, taekvondoning targ'iboti o'tkazildi. So'ngra poytaxtda taekvondo klublari ochila boshlandi. Qisqa vaqt davomida u bilan shug'illanishni istaydiganlar soni juda ko'paydi. Taekvondo o'zining jozibasi bilan sport ixlosmandlarini tezda o'ziga jalb qildi. So'ngra viloyatlarda ham bu sport turi bilan shug'ullanuvchilar soni orta boshladi. Hozirgi kunga kelib barcha viloyatlarda taekvondo klublari faoliyat olib bormoqda. O'zbekiston Davlat jismoniy tarbiya instituti va viloyatlardagi olimpiya zaxiralari kollejlarda sportning bu turi bo'yicha to'plangan tajribalar asosida yoshlarga tahsil berib kelinmoqda.

1990-yilda O'zbekiston taekvondo federatsiyasi o'z faoliyatini boshladi. Shundan so'ng O'zbekiston chempionati va Kubogi musobaqalari o'tkazila boshlandi. 1992-yilda O'zbekiston taekvondo milliy assotsiatsiyasi tashkil etildi, 1993-yilda esa Jahon taekvondo federatsiyasiga a'zolikka qabul qilindi. Taekvondo bo'yicha O'zbekiston terma jamoasi xalqaro musobaqalarda ishtirok eta boshladi. Jahon chempionatlaridagi ilk yutuq 2001-yilda qo'lga kiritildi. Shu yili Janubiy Koreyada o'tkazilgan taekvondo bo'yicha jahon chempionatida Eduard 27 Xegay finalga chiqdi va kumush medalga sazovar bo'ldi. Uning bu muvaffaqiyatini 2011-yilda Akmal Ergashev ham takrorladi. Qiziq tomoni, bu safar ham jahon chempionati taekvondo vatani Janubiy Koreyada o'tkazilgan edi. Ayni vaqtda O'zbekistonda ayollar o'rtasida ham taekvondo juda ommalashgan va sezilarli yutuqlarga erishib kelinmoqda. Jumladan, Yevgeniya Karimova «Koreya Open», «Amerika Open» va «Germaniya Open» kabi xalqaro musobaqalarda g'oliblikni qo'lga kiritdi. 2010-yil Ostona shahrida bo'lib o'tgan Osiyo chempionatida esa ikkinchi o'rinni egalladi.

O'zbekiston taekvondo bo'yicha yirik musobaqalarga ham mezbonlik qilgan. Jumladan, 2010-yilda Pumse bo'yicha jahon chempionati o'tkazildi. Pumse bo'yicha o'tkazilgan jahon chempionatida vatanimiz sharafigi 16 nafar sportchimiz himoya qildi. 2010-yilda yurtimizda jahon chempionati o'tkazilgan bo'lsa, 2014-yilda 25-28-may kunlari Toshkentda taekvondo WTF kyorugi bo'yicha XXI va Pumse bo'yicha III Osiyo chempionati bolib o'tdi. Pumse bo'yicha o'tkazilgan III Osiyo chempionatida vatanimiz sharafigi 16 nafar sportchimiz himoya qildi. Mazkur musobaqada munosib ishtirok etgan sportchilarimiz, fahriylar, o'smirlar va kattalar o'rtasidagi baxslarda uchta oltin va yettita bronza medallarini qolga kiritib, umumjamoa hisobida uchinchi o'rinni egallashdi. Musobaqaning dastlabki kunida ishtirok etgan tajribali sportchimiz Rahim Xojimatov fahriylar o'rtasidagi baxslarda oltin medalni qo'lga kiritdi. O'smirlar o'rtasidagi juftlik baxsida Anton Kan va Marina Kim Osiyo chempioni bo'lishdi. Fahriylar o'rtasidagi baxsda ishtirok etgan sportchilarimiz Boris Kim, Darya Pak vakattalar o'rtasida Bahodir Alovxonov bronza medali bilan taqdirlanishdi. Chempionatning uchinchi kunida erkaklar o'rtasidagi vazni 74 kg gacha bo'lgan taekvondochilar baxsida hamyurtimiz Nikita Rafalovich (74 kg vaznda O'zbekiston chempioni 2009-yilgi yoshlar o'rtasidagi Osiyo chempionatining bronza medali sohibi) qatarlik Ahmad Saadning va filippinlik Samuel Morrissonni mag'lubiyatga uchratib, bronza medalini qo'lga kiritdi. Hal qiluvchi kunda esa taekvondo WTF bo'yicha XXI Osiyo chempionatida ishtirok etgan Jasur Boyqo'ziyev (87 kg vaznda O'zbekiston chempioni, 2012-yil Vyetnamda bolgan Osiyo chempionati kumush medali sovrindori, Germaniya, Rossiya va Misrda o'tgan xalqaro tumirlar g'olibi) va Dmitriy Shokin (+87 kg vazn toifasida O'zbekiston chempioni, Misrda o'tgan xalqaro tumir sovrindori) o'z vazn toifalarida barcha raqiblarini mag'lubiyatga uchratib, shoxsupaning eng yuqori pog'onasidan joy olishdi.

Taekvondo sporti bo'yicha musobaqa qoidalari evolutsiyasi Musobaqalar quyidagi formula bo'yicha amalga oshiriladi: ikkita raqib, 3 raund, 8 ta vazn toifalari bo'yicha jang olib borishadi. Taekvondo bo'yicha musobaqa qoidalari zamonaviy taekvondoda texnika va taktikaning qat'iy tartibda doimiy ravishda yangilanishi bilan bog'liq holatda doimiy ravishda o'zgartirilishga uchrashi kuzatiladi. Jumladan, oxirgi o'zgartirishlar 2001-yil 31-noyabr sanasida WTF Bosh Assambleyasida qabul qilingan bolib, 2002-yil 1-iyuldan kuchga kirgan.

XULOSA

Har bir sportni rivojlanish tarixi bo'ladi bu Taekwando sportini rivojlanish tarixi ham o'zgacha va tarixiy muhim ahamiyatga ega va ustvor taraflari bor. Bu sport harbiylikga borib taqaladi. Va harbiylar musobaqasi bo'lgan va odiy aholi ham qiziqishib qolgani sababli asta sekin rivojlana boshladi. Taekwandoni kelajagi juda porloq buning misolini hozirgi yoshlarimizda ko'rishimiz mumkin.

TAEKVANDODA SPORT TURIDA TEXNIK HARAKATLARNING BIOMEXANIKAVIY QONUNIYATLARI

Ibrohimov Sardor Ismoilxon o'g'li

O'zbekiston Milliy Universiteti 301-guruh talabasi

Taekvondo va sport faoliyati fakulteti talabasi

Taekvondoning barcha usullari samaradorlik, kuchning tejalishi va harakatlarning oddiyligi bo'yicha biomexanikaviy tamoyillarga asoslanadi.

Odatda, taekvondo texnikasini bo'sh egallagan sportchilar foydasiz, oqilona bo'lmagan usullardan foydalanishadi, ularning asosiy qismi asosan o'z raqibining qarshiligini yengishga qaratiladi. Bu ko'rinishdagi usullar faqatgina hujum qiluvchining yaqqol ustunlik kuchiga ega bo'lgan vaziyatlardagina ijobiy natija berishi qayd qilinadi.

Taekvondo texnikasini yuksak darajada egallagan sportchilar hatto, ko'pgina holatlarda jismoniy jihatdan nisbatan kuchli bo'lgan raqiblarni ham yengishi kuzatiladi. Buning uchun sportchilar shunday harakatlarni amalga oshirishga intilishadiki, ya'ni bunda ushbu bajariluvchi harakatlar o'zaro to'g'ri holatda, to'g'ri yo'nalishda foydalanilganda, usulning tizimi tashkil qilinishida ichki va tashqi kuchlar belgilanishi, himoya va qarshi hujumga o'tishlar asosida yutuqqa erishish kuch hisobiga yoki tezlik hisobiga ta'minlanishi amalga oshiriladi.

Usullar elementlari fazalari va tizimi taekvondo usullari umumiy yagona birlikni (bir butunlik) tashkil qilib, makon va vaqt bo'ylab o'zaro birlashtirilgan alohida olingan oddiy (elementar) harakatlar yig'indisidan iborat hisoblanadi. Har bir usul qollar, oyoqlar va gavdaning oddiy harakatlaridan tashkil topadi. Bu harakatlar elementar harakatlar deb nomlanadi. Taekvondoda shartli ravishda quyidagi elementar harakatlar o'zaro farqlanadi: - qollarning bukilishi, yozilishi, quloqlar yoyilishi, teskari tomonga qayta harakatlantirilish va boshqalar; - oyoqlarning qadam tashlashi, bukilishi, yozilishi, qo'yilishi, itarilishi, ko'tarilishi, pasayishi, aylanishi va boshqa ko'rinishdagi harakatlari; - gavdaning harakatlari - egilish, qayrilish, aylanish, teskari tomonga harakatlanish va boshqalar. Har bir usul tarkibida bir nechta elementar harakatlar mavjudligi qayd qilinadi. Bu harakatlar o'zaro bir butunlikda birlashtiriladi. Harakatlarning bir qismi bir vaqtning o'zida bajariladi, bir qismi esa malum bir ketma-ketlikda bajarilishi amalga oshiriladi. Barcha usullar shartli ravishda quyidagi qismlarga ajratilishi mumkin: 1) elementar harakatlar; 2) fazalar. Ushbu ko'rinishda, masalan oyoq bilan orqaga beriluvchi zarba (ti chagi) quyidagi elementar harakatlarga ajratiladi: 1) turish holatida orqa bilan raqibga tomon qayrilish; 2) boshni raqib tomonga burish; 3) orqa oyoqning tizzasini bukilishi va ko'tarilish; 4) orqa oyoqning raqib tomonga yo'nalishda keskin tarzda to'g'rilanishi. Bu usulni quyidagi ikkita

fazaga ajratib chiqish mumkin: 1) raqibga orqa bilan burilish, boshni burish, zarba beruvchi oyoqning tizzasini bukilishi va ko'tarilishi; 2) oyoq tovoni bilan zarba berish bilan oyoq tizzasining yozilishi. Quyidagi 14 a, b-rasmlarga qarang. 1) raqibga orqa bilan burilish, boshni burish, zarba beruvchi oyoqning tizzasini bukilishi va ko'tarilishi; 2) oyoq tovoni bilan zarba berish bilan oyoq tizzasining yozilishi. Quyidagi 14 a, b-rasmlarga qarang. Hozirgi vaqtda taekvondoda nisbatan doimiy hisoblangan tizim elementi sifatida oyoqlar harakati (bukilish, yozilish, ko'tarilish) ko'rsatib o'tiladi, bu harakatlar alohida holatda elementar harakatlar sifatida qarab chiqiladi, ular elementlar ko'rinishida turli xildagi o'ziga xos maxsus sport harakatlari tarkibiga kiritiladi. Biroq sportchilar tomonidan boshqa elementar harakatlar bilan birlashtirilishi natijasida ushbu harakatlar alohida muhim ahamiyatga ega bo'lishi kuzatiladi.

Bu holat taekvondo texnikasini o'zlashtirgan sportchilarda oyoq muskullari gumhlarining nisbatan rivojlanganligi bilan tasdiqlanadi. Oyoqlarning maxsus harakatlari nisbatan keng tarqalgan holatdagi qo'llar harakatlari (reversiv harakatlar) va, shuningdek, gavda harakatlari (qayrilish, burilish, egilish) bilan birgalikda tizim asosini tashkil qiladi. Oyoqlar harakatlarining qo'l va gavda harakatlari bilan navbatdagi birlashtirilishlari, shuningdek, nishon va trayektoriya bo'yicha harakatlarning turli xilda birlashtirilishi ushbu gumhga tegishli usullarning yangi variantlarini vujudga keltiradi. Ushbu ko'rinishda, masalan, oyoqning to'g'ridan siltanishi (ap olli) - tizim asosini qarab chiqamiz. Uning variantlari sifatida: oyoq bilan pastdan yo'naltiriluvchi zarba (neryo chagi) va oyoq yordamidagi pastdan tashqi yo'naltiriluvchi zarba (pakkat neryo chagi) kabilardan tashkil topadi. Usullarning tizim variantlari ko'p hisoblanadi. Bitta usulning o'zi harakatlar shakli va tarkibidagi elementar harakatlar soni, shuningdek, usul tizimi bo'yicha butunlay boshqacha ko'rinishda namoyon bo'lishi mumkin.

Bunda ushbu usullarning o'zaro farqlanishi nafaqat uning tarkibiga kiritilgan qandaydir yordamchi elementlar bilan belgilanishi, balki elementlarning bajarilish usullari, vaqt, yo'nalish, tezlik va kuch bo'yicha ham farqlanishi qayd qilinadi, bundan tashqari, ayrim elementlar bir vaqtning o'zida bajarilishi, boshqalari esa ma'lum bir aniq ketma-ketlikda va turli xil muskullarga yuklama berish darajasi bo'yicha farqlangan holda amalga oshirilishi mumkin. Ushbu ko'rinishda asosiy usulning variantlari tuzib chiqiladi. Biroq usul tizimining ushbu ko'rinishda katta miqdorda variantlarga egaligiga qaramasdan, ma'lum bir maqsadga yo'naltirilganligi nuqtayi nazaridan tizimda umumiy qonuniyatlar mavjudligi qayd qilinadi. Usulning tizimini tuzib chiqishda ushbu jihatga e'tiborni qaratish talab qilinadiki, ya'ni usul tarkibida harakatlarning umumiy birlik imkoniyatlari bo'yicha samaraliroq, tejamliroq bo'lishi uchun yakuniy natijaga erishishda oddiylik bilan ajralib turishi muhim ahamiyatga ega hisoblanadi.

Ushbu maqsadlarda hisobga olish kerakki, elementar harakatlar qanday ko‘rinishlarda o‘zaro birlashtirilganda nisbatan maqsadga muvofiq holatdagi qayrilishlar amalga oshirilishi mumkinligi; yoki o‘z tana og‘irligidan qanday qilib ko‘proq foydaliroq maqsadlarda foydalanish mumkinligi; yoki ma’lum bir aniq yo‘nalishlarda qayrilishni amalga oshirish lahzasini tashkil qilishda qanday muskullarni jalb qilish foydaliroq bo‘lishini, yoki berilgan usulni bajarishda raqibning o‘zining harakatlanish inertsiasidan uning o‘ziga qarshi foydalanish imkoniyatlari mavjudligi holatlarini qarab chiqish talab qilinadi, bunda raqib harakatlarida o‘zib ketish ko‘rinishidagi harakatlarni amalga oshirish va, o‘z navbatida, qisqa vaqt davomida natijaga erishishni tezlashtirish amalga oshirilishi mumkin. Yuqorida ko‘rsatib o‘tilganidek, usulning tizimi nafaqat uning tarkibiga yangi elementlarning kiritilishi bilan farqlanadi, balki elementlarning bajarilish usuli bilan ham sezilarli darajada farqlanishi qayd qilinadi.

Nisbatan yaxshi sportchilar mavjud usullardan shunday foydalanishadiki, ya’ni bunda ular tomonidan amalga oshiriluvchi harakatlar tizimi tegishli usulning nisbatan foydali darajada bajarilishini ta’minlab beradi. Bu holatga asosan, o‘z tana og‘irligidan foydalanish hisobiga, vaqtbir vaqtning*o‘zida bajarilishi, boshqalari esa ma’lum bir aniq ketma-ketlikda va turli xil muskullarga yuklama berish darajasi bo‘yicha farqlangan holda amalga oshirilishi mumkin. Ushbu ko‘rinishda asosiy usulning variantlari tuzib chiqiladi. Biroq usul tizimining ushbu ko‘rinishda katta miqdorda variantlarga egaligiga qaramasdan, ma’lum bir maqsadga yo‘naltirilganligi nuqtayi nazaridan tizimda umumiy qonuniyatlar mavjudligi qayd qilinadi. Usulning tizimini tuzib chiqishda ushbu jihatga e’tiborni qaratish talab qilinadiki, ya’ni usul tarkibida harakatlarning umumiy birlik imkoniyatlari bo‘yicha samaraliroq, tejamliroq bo‘lishi uchun yakuniy natijaga erishishda oddiylik bilan ajralib turishi muhim ahamiyatga ega hisoblanadi.

Barqaror holatdagi psixologik faollikni namoyon qilishni egallash (muskullarning zo‘riqish darajasini o‘zgartirish, yangi elementar harakatlarni tarkibiga qo‘shish, usul bajarilishi jarayonida harakatlar yo‘nalishlarini o‘zgartirish va usulning asosiga yangi harakatlarni qo‘shish, to‘sqinlik qiluvchi omillar ta’siri yuzaga kelishiga qaramasdan ushbu ko‘rinishda uning samaradorligini oshirish) mahoratga ega bo‘lish belgisi hisoblanadi. Shu sababli, usulning tizimini ma’lum bir aniq harakatlarning o‘zgarmagan holati va qotib qolgan texnika sifatida qarash kerak emas. Tizim asoslari barqaror bo‘lib, biroq u tarkibiy jihatdan tildirilishi va sanab o‘tilgan omillarga bog‘liq holda ko‘rinishi o‘zgartirilishi mumkin. Biroq jang jarayoni davomida ko‘pgina vaziyatlarda raqib harakatlanish holatida bo‘ladi.

ADABIYOTLAR RO'YXATI

1. Ananiev, B. G. Inson bilish subyektini sifatida. - Sankt-Peterburg. : Piter, 2011. - 288 p.
2. Andreeva, G. M. Ijtimoiy psixologiya. - M. : NITs Infra-m, 2013. 192 p.
3. Asmolov, A. G. Shaxs psixologiyasi. Insoniyat taraqqiyotining madaniy-tarixiy tushunchasi. - M. : Akademiya: Ma'no, 2010. - 526 b.
4. Astapov V. M. Bolalardagi tashvish: darslik. - Sankt-Peterburg: Izdvo: PERSE, 2011 - 160-yillar.

TAEKVONDO SPORTINI O'RGATISH USLUBIYATI

*Ibrohimov Sardor Ismoilxon o'g'li**O'zbekiston Milliy Universiteti 301-guruh talabasi**Taekvondo va sport faoliyati fakulteti talabasi*

Taekvondo sportini o'rgatish bu mashq qiluvchilarning bilim, malaka va ko'nikmalarni egallashlariga yo'naltirilgan, jismoniy va aqliy, shuningdek, ma'naviy-axloqiy jihatdan takomillashtirilishini ko'zda tutuvchi pedagogik jarayon hisoblanadi. O'rgatish jarayoni o'z tarkibiga murabbiy-murabbiylar va mashq qiluvchilar faoliyatini qamrab oladi. Faoliyatning ushbu ikki turi o'zaro chambarchas holda bog'liq bo'lib, o'zaro bir-biriga ta'sir ko'rsatadi. Taekvondoni o'rgatish tarbiyaviy tavsifga ega jarayon hisoblanadi. Bu jarayon shaxsning shakllanishi (dunyoqarash, axloqiy-ma'naviy, xulq-atvoming malum bir xususiyatlari, iroda, odatlar va did, jismoniy sifatlar rivojlanishi) jarayoni bilan chambarchas holda bog'liq hisoblanadi.

Sportchini o'rgatish (o'qitish) va tarbiyalash jarayonida murabbiy yetakchi rol o'ynaydi. U o'rgatish jarayonida sportchida vatanparvarlik hissi, mehnatga bo'lgan muhabbat, jamiyatga nisbatan ijobiy munosabatlar, do'stlik hissi, iroda sifatlarini (jasurlik, qafiylik, tashabbuskorlik, barqarorlik, qaror qabul qila olish) tarbiyalashni amalga oshiradi, shuningdek, bu jarayon davomida sportchida tamoyilga amal qilish, qiyinchiliklarni yengib o'tishda qat'iylik, kamtarlik sifatlarini rivojlantiradi. Murabbiy mashq qiluvchilarda ongli tartibga amal qilishni shakllantirishga erishadi, ularda sport rejimiga amal qilish odatlarini tarbiyalaydi, mehnat gigiyenasi va boshqa foydali ko'nikmalarni shakllantirilishiga ko'maklashadi. Sportchi shaxsi sog'lom va kuchli jamoada shakllanadi, ushbu jamoada u hayot kechiradi, mehnat va mashq qiladi. O'rgatish jarayoni umumiy qonuniyatlar asosida va, shuningdek, o'rganilayotgan materiallar, o'rgatish jarayonining maqsadlari va belgilangan vazifalari hamda mashq qiluvchilarning yoshga xos xususiyatlariga mos keluvchi maxsus usullardan foydalanish bo'yicha tashkil qilinadi.

O'rgatish jarayonining maqsad va vazifalari. Taekvondo sportida o'rgatish jarayonining asosiy maqsadi yuksak sport natijalariga erishuvchi va ma'naviy-axloqiy sifatlarga ega bo'lgan sportchini tayyorlash hisoblanadi. O'qitish jarayonida bu umumiy maqsad aniqlashtirib borilishi mumkin va tor ko'rinishdagi yo'nalishlarga ega bo'lib boradi: jumladan, razryadchi-sportchilarni tayyorlash, taekvondo sporti bo'yicha murabbiy yoki hakamlarni tayyorlash kabi. Belgilangan aniq maqsadlarga bog'liq holatda mashq qiluvchilar jamoasi tuzib chiqiladi, ular belgilangan yagona maqsadga intilish asosida birlashtiriladi. Murabbiy-murabbiy jamoada bilimlarni uzatish, berishni amalga oshiradi, mashq qiluvchilar esa bilimlarni, bunda tegishli

O'qitishning tarkibi Taekvondo sporti bo'yicha o'qitish nazariya va amaliyot qismlaridan tashkil topadi. Nazariya va amaliyot bo'yicha materiallarning hajmi dastur asosida aniqlanadi. Dastur materiallari murabbiy tomonidan taqsimlanadi, murabbiy ularning tarkibini tuzib chiqadi va shaklini belgilaydi.

O'qitish tamoyillari. Taekvondo sportini o'rgatish bo'yicha o'qitish jarayoni mos holatda quyidagi ko'rinishdagi asosiy tamoyillarga asoslanadi: jumladan, onglilik, faollik, ko'rgazmalilik, tizimlilik, qulaylik va barqarorlik.

Onglilik. Murabbiy mashq qiluvchilarga harakat qilishga yo'naltiruvchi va ularga o'qitish jarayoni bosqichlarida oldinda belgilangan maqsad va vazifalarning hal qilinishi imkonini beruvchi bilimlar berishi talab qilinadi. Mashqqiluvchilarning ongli ko'rinishdagi faoliyatini ta'minlash uchun murabbiy ularga tegishli, talab qilingan bilimlarni berishi, ular tomonidan ushbu bilimlarning o'zlashtirilishiga erishish talab qilinadi.

O'qitish jarayonini shunday holda tuzib chiqish talab qilinadiki, bunda sportchi olingan bilimlarni amaliyotda foydalana olishi talab qilinadi. Agar sportchi qanday harakat qilish kerakligini bilsa, qanday natijaga erishish kerakligini anglab yetsa, shuningdek, belgilangan maqsadga erishishda qanday vositalar talab qilinishini bilsa, murabbiy unga belgilangan vazifani bajarish uchun shartsharoitlarni yaratib berishi talab qilinadi. Agar belgilangan vazifa mashq qiluvchilar tomonidan muvafaqqiyatli ko'rinishda bajarilishi qayd qilinsa, u holda ularning faollik darajasi ortadi. Belgilangan vazifaning bajarilmasligi esa o'z navbatida, mashq qiluvchilarda faollikning pasayishiga olib keladi, ayniqsa bunda vazifalarning bajarilmasligi salbiy hissiyotlar bilan bog'liq bo'lgan vaziyatlarda faollik susayishi sezilarli kuzatiladi.

Ko'rgazmalilik. Materiallarning o'rganilishi shunday tuzib chiqilishi kerakki, bunda sportchilarda u haqda to'g'ri va nisbatan batafsil tasavvurlar shakllantirilishi talab qilinadi. Bu murabbiy belgilangan topshiriqlarni namuna holida ko'rsatib bergan vaziyatlarda maqsadga muvofiq ko'rinishda amalga oshirilishi mumkin.

Amalga oshirilishi talab qilingan harakatlarni ko'rsatib berish davomida asosiy talablarni e'tiborga olish kerak ya'ni, sportchining diqqat-e'tiborini eng asosiy holatga qaratish talabi yuzaga keladi. Bunda sportchining diqqat-e'tiborini birdaniga ko'p sonli elementar harakatlarga yoki fazalarda qaratish maqsadga muvofiq hisoblanmaydi.

Agar yangi usullar oldin o'zlashtirilgan usullar bilan bog'langan ko'rinishda qabul qilinsa, u holda yangi usullar yaxshiroq o'zlashtirilishi qayd qilinadi. Yangi variantlarni ko'rsatib berishda murabbiy oldin o'zlashtirilgan elementlarni ko'rsatib beradi. Bu ko'rinishda ko'rsatib berish jarayoni o'rganilayotgan harakatlar haqida tasavvurlarning tezroq shakllanishi imkonini beradi. Buning uchun ushbu holatga olib keluvchi maxsus mashqlar bajarilishi belgilanadi

Tizimlilik. O'qitish jarayonining ma'lum bir aniq tizim bo'yicha amalga oshirilishi, materiallarning berilishida ketmaketlik tartibiga amal qilishi talab qilinadi.

Murabbiy amalga oshiriluvchi harakatlar ketma-ketligi tizimiga oydinlik kiritadi va mashq qiluvchilarning ish faoliyati tarkibini aniqlaydi. Buning uchun o'qitish jarayonida mashq qiluvchilarning tayyorgarlik darajasi va boshqa shart-sharoitlar hisobga olinishi kerak. Mashg'ulotlarni rejalashtirishda materiallarning o'rganilishi va sportchilarning bilimlari, ko'nikma va malakalarining takomillashtirilishi amalga oshirilishi belgilangan tizim haqida o'ylab ko'rish talab qilinadi.

Qulaylik. O'qitishni shunday holda tuzib chiqish kerakki, bunda mashq qiluvchilar ular oldiga qo'yilgan vazifalarni hal qilishlari va berilgan materialni o'zlashtirishlari belgilanadi. Bu holat faqat mashq qiluvchilar belgilangan vazifalarni hal qilishga tayyor bo'lishga va o'rganilgan materiallar qulay bo'lsagina qayd qilinishi mumkin.

Materiallar o'zlashtirilishi qulay bo'lishi uchun har tomonlama tayyorlanish talab qilinadi, bunda tayyorgarlik yuksak sport natijalariga erishish uchun asos sifatida xizmat qiladi. Taekvondoning texnika va taktikasi boyligi, yakkakurash jangi davomida raqib bilan yuzaga keluvchi vaziyatlarning cheksiz darajada ko'p sonaligi bevosita sportchidan har tomonlama jismoniy jihatdan alo darajada tayyorgarlikni, yurak-qon tomir tizimi, nafas olish, asab va boshqa organizmning a'zolari, tizimlarining ish qobiliyati yuqori darajada bo'lishini talab qiladi.

Barqarorlik. Taekvondoni o'rgatishda mashq qiluvchilarda sparring ko'nikmalarining mustahkam, barqaror shakllanishi va mustahkamlanishi talab qilinadi. Buning uchun tizimli tartibda takrorlashlarni amalga oshirish, bilim va ko'nikmalarni amaliyotda qo'llash, ya'ni jang sharoitlarida amalga oshirish talab qilinadi. Bunda nafaqat alohida usullarni bajarish ko'nikmalarini barqaror holda mustahkamlash talab qilinadi, balki butun musobaqa jangini barqarorlashtirish (sur'at, manyovrlarni amalga oshirish, taktika va hokazo) nazarda tutiladi.

O'rganilgan usullarning barqaror holatda mustahkamlanishi uchun murabbiy mashg'ulotlari o'tish davomida o'ziga xos musobaqalarni tashkil qiladi va mashq qiluvchilarda ma'lum bir harakatlarni takomillashtirish imkonini bema'navar maxsus qoidalarni qaror toptiradi, diqqat-e'tiborni belgilangan vazifalarni hal qilish va maqsadga erishish uchun qaratishni kuchaytirish amalga oshiriladi. Ushbu ko'rinishda, tashkil qilingan jang davomida kim birinchi bo'lib zarba bersa, uni g'olib hisoblash belgilanishi mumkin.

XULOSA

Har bir sohada o'rgatishni o'ziga hos uslubi bor. Va Sportda ham o'rgatish o'zgacha. Murabbiy juda ham etiborli bo'lishi kerak. Xar bir nuqtaga etibor qaratish kerak. SHogirtlarda malakani no'tog'ri shakllanmasligi uchun boshlang'ich bazasini

To'g'ri qo'yish kerak. Murabbiy zamon bilan hamnafas bo'lishi kerak zamondan orta qolish murabbiyga katta qinchilik tug'diradi. Yaniy sport to'g'risidagi xar bitta

yangilikni o'rganib bo'rish kerak. SHogirtlariga xar traflama ko'rsatma bera oladigan murabiy bo'lish uchun eng avvalo bilim ortirish kerak.

ADABIYOTLAR RO'YXATI

1. Ananiev, B. G. Inson bilish subyekti sifatida. - Sankt-Peterburg. : Piter, 2011. - 288 p.
2. Andreeva, G. M. Ijtimoiy psixologiya. - M. : NITs Infra-m, 2013. 192 p.
3. Asmolov, A. G. Shaxs psixologiyasi. Insoniyat taraqqiyotining madaniy-tarixiy tushunchasi. - M. : Akademiya: Ma'no, 2010. - 526 b.
4. Astapov V. M. Bolalardagi tashvish: darslik. - Sankt-Peterburg: Izdvo: PERSE, 2011 - 160-yillar.

TAEKWANDO SPORT TURIDA TEXNIK HARAKATLARNING O'RGANILISHI

Ibrohimov Sardor Ismoilxon o'g'li

O'zbekiston Milliy Universiteti 301-guruh talabasi

Taekvondo va sport faoliyati fakulteti talabasi

Oddiy usullarning o'rganilishi. Oddiy texnik harakatlarning o'rganilishi uchun maxsus tayyorgarlik talab qilinmaydi va ularning alohida elementlar qismlariga ajratilishi belgilanmaydi. Birinchi marta ko'rsatib berilganidan keyin mashq qiluvchilar qarshilik ko'rsatmaydigan holatdagi sherik bilan ushbu usullarni osonlikda bajarishlari qayd qilinadi. Biroq bunda musobaqa jangi davomida mashq qiluvchilarning oddiy usullarni qollay olishlari uchun usulning bir marta ko'rsatilishi va qarshilik ko'rsatmaydigan holatdagi sherik bilan usulning bajarilishining o'zi yetarli hisoblanmaydi.

Himoyaning o'rganilishi. Himoya usulning bajarilishi uchun sharoitlarni qiyinlashtiradi. Shu sababli ular tegishli usulning yetarlicha darajada yaxshi darajada o'zlashtirilishidan keyin o'rganiladi. Jismoniy tarbiya jamoasi a'zolarida mashg'ulotlar davomida, odatda, bitta darsning o'zida himoya va usullarni o'rganish tavsiya qilinmaydi, bunda tegishli usul butunlay to'liq o'rganib olinishidan keyin himoya o'rganiladi. Himoya usullari bilan shug'ullanuvchilar navbatdagi dars davomida tanishishadi yoki o'rganilgan usulning takrorlanishi rejalashtirilgan dars davomida himoyaning o'rganilishi amalga oshiriladi. Dastlab oddiy himoyalarni o'rganiladi, keyin esa nisbatan murakkab himoyalarni o'rganiladi.

Oddiy himoyalarga hujum qiluvchining kuch asosidagi qarshilik ko'rsatishi bilan bog'liq bo'lgan himoyalarni kiritiladi murakkab himoyalarga esa turli xilda joyini o'zgartirishlar (egilishlar, chap berishlar va boshqalar) bilan bog'liq bo'lgan himoyalarni kiritiladi. Imkoniyatga qarab bajarilgandan keyin faol harakatlarga o'tish mumkin bo'lgan himoya usullari o'rganiladi, shuningdek, turli xil hujumlarga qarshi qo'llaniluvchi himoya usullari o'rganiladi.

Qarshi usullarni o'rganish. Qarshi usullarni o'rganishga mashq qiluvchilarning jang davomida himoya usullarini o'zlashtirganidan keyin kirishiladi, ya'ni raqibning hujumga o'tishida himoyaga o'tishdan keyingi vaziyatda o'zlashtirilgan usul himoya bilan birgalikda qarshi usul sifatida qo'llaniladi. Ayrim qarshi usullar himoya bilan birgalikda o'rganiladi. Himoya va usul sportchi tomonidan shunday holda o'zlashtirilishi talab qilinadiki, ya'ni bunda jang davomida sportchi usulning alohida elementlarini nazorat qilishga diqqatini butunlay jalb qilmasligi, balki butun diqqat-e'tibor vujudga kelgan vaziyatga qaratilishi, raqibning hujumga o'tish vaziyatlarini

oldindan ko'ra bilishga va qarshi hujumni amalga oshirish uchun qulay fursatni oldindan anglay bilishga qaratilishi talab qilinadi.

Talab qilingan vaziyatlarda qarshi hujumlar bilan oldinroq tanishib chiqish mumkin, biroq ulami o'rganish jarayoni quyidagi ko'rinishda tuzib chiqilishi talab qilinadi ya'ni hujumga o'tuvchi dastlab hujum vaziyatida biroz ushlanib qoladi va ushbu holat asosida qarshi hujumni bajarish uchun qulay vaziyat yuzaga keladi. Murabbiy ushbu holatni hisobga olishi kerakki, ya'ni himoyaning oldin o'rganilishi va, shuningdek, qarshi usullarning oldini o'rganilishi mashq qiluvchilarga jang davomida hujumga o'tish usullarini bajarish va takomillashtirishga xalaqit beradi va navbatdagi musobaqalarda sportchilar ushbu usullarni qollay olmaslik holatiga tushib qolishlari mumkin

Kombinatsiyalarni o'rganish. Usullar kombinatsiyalari ushbu kombinatsiya tashkil qilinuvchi usullar yaxshi darajada o'rganib chiqilganidan keyin o'rganiladi, shuningdek, sherikning birinchi usullar kombinatsiyasidan himoyalani malakasi 196-mustahkamlanishidan keyin u ushbu holatni avtomatik tarzda bajarishi qayd qilinadi. Sherikdan oldin kombinatsiyaning o'rganilishi sharoitida hujumga nisbatan stereotip himoya reaksiyasi ishlab chiqiladi, bu holat jang davomida ushbu kombinatsiyaning ish vujudga keltirilmasligi olib kelishi mumkin, natijada esa hujum qiluvchi ushbu kombinatsiyaning samaradorligiga ishonchni yo'qotadi.

Texnik harakatlarni o'rganish ketma-ketligi

Asosiy texnik harakatlarni o'rganish taekvondo taktikasida katta ahamiyatga ega hisoblanadi. Jang jarayoni davomida sportchi uchun juda qiyin vaziyat murakkab vaziyatlarda foydali lahzalarni (qulay dinamik vaziyat) topish yoki yaratish va kerakli texnik harakatni bajarishga tezkorlikda o'tish bilan bog'liq hisoblanadi.

Texnik harakatlarni amalga oshirish taktikasining o'rganilishi va mustahkamlanishi texnikaning o'zlashtirilishi va takomillashtirilishi bilan chambarchas bog'liq hisoblanadi. U yoki bu usulni o'zlashtirishga kirishishda sportchi taktik asoslash bilan tanishishi talab qilinadi: ya'ni, berilgan texnik harakatni hal qilishda vazifalar yordam beradi, qanday qulay dinamik vaziyatlarda va raqib bilan uni yaxshiroq amalga oshirish mumkinligiga oydinlik kiritiladi. Keyin usul qulay dinamik vaziyatda amalga oshirilishi o'zlashtiriladi

Birinchi mashg'ulotda taktik tayyorgarlik usulini o'zlashtirishni raqibning usulni amalga oshirish uchun qulay sharoitda nisbatan ko'proq vaqt davomiyligida (musobaqa vaziyatiga nisbatan) turishini yuzaga keltirish orqali sezilari darajada osonlashtirish mumkin. Bunda sherik mashq qiluvchining tayyorgarlik harakatlariga javob sifatida reaksiya ko'rsatishda mos ravishda turish holatini ushlab turadi va kuchlanishni susaytirmaydi (bu vaziyat mashq qiluvchiga usulni bajarishga o'tish uchun imkoniyat yaratib beradi).

Sportchining o'ylangan usulni amalga oshirishga o'tishida tezkorlik va aniqlik darajasi ortadi, bunda usulni amalga oshirish sharoiti yanada murakkablashadi. Ushbu ko'rinishda, mashq bajaruvchi asta-sekin jang sharoitida taktik tayyorgarlikni bajarishga kirishadi. Sherik bilan bajariluvchi mashqlardan sportchi tomonidan o'quv-mashg'ulotlar, mashg'ulotlar va musobaqa janglarida usul va taktik tayyorgarlikning takomillashtirilishiga o'tish amalga oshiriladi.

Jangni olib borish taktikasi ketma-ketligini o'rganish va takomillashtirish. Mashg'ulot jarayonida sportchi turli xil raqiblar bilan jang olib borish taktik rejasini to'g'ri holatda tuzib chiqish va ro'yobga oshirishni o'rganadi, aniq holatdagi yuzaga kelgan vaziyatdan kelib chiqqan holatda, talab qilingan vaziyatlarda esa uni o'zgartirishi; razvedkani amalga oshirishga kirishishi va jang rejasini tuzib chiqish uchun olingan tegishli ma'lumotlardan foydalanishi; jang maydonidan to'g'ri foydalanish; jang va musobaqalar va hokazo holatlarda kuchni hisobga olib bilishi talab qilinadi.

Jang davomida sportchining o'z oldiga qo'ygan vazifani qanchalik darajada muvaffaqiyatli bajarishi sherikka ham bog'liq hisoblanadi. Shu sababli sherikni tanlashda jiddiy va sinchiklab yondashuv muhim hisoblanadi, bunda uning jismoniy jihatdan rivojlanish holati, belgilangan vazifani ro'yobga oshirish imkonini beruvchi taktika va texnikaga egaligi hisobga olinadi. Faqatgina ushbu holatdagina jangni olib borish davomida sportchi talab qilingan tajribani to'play olishi mumkin.

Sportchilarning taktik rejani tuzib chiqishni o'rganishlari uchun ma'lum va noma'lum bo'lgan raqib bilan jang olib borish rejasi tuzib chiqilishi topshirig'i belgilanadi. Bu ko'rinishdagi topshiriq, odatda, mashq qiluvchilarga uyga vazifa ko'rinishida beriladi.

Umumiv rivojlantiruvchi va maxsus mashqlardan foydalanish ketma-ketligi. Umumiy rivojlantiruvchi mashqlar mashg'ulotlar va musobaqa vaqtida sportchiga jangni olib borishi uchun talab qilinuvchi umumiy jismoniy tayyorgarlikni rivojlantirish imkonini beradi. Maxsus mashqlar (turish holatlari, 202 sakrashlar, maydonda joyni o'zgartirishlar, usul elementlari va boshqalar) sportchida jang davomida texnik harakatlardan foydalanishga tayyorgarlik maqsadlarida amalga oshiriladi.

Umumiv rivojlantiruvchi va maxsus mashqlardan foydalanish ketma-ketligi. Umumiy rivojlantiruvchi mashqlar mashg'ulotlar va musobaqa vaqtida sportchiga jangni olib borishi uchun talab qilinuvchi umumiy jismoniy tayyorgarlikni rivojlantirish imkonini beradi.

XULOSA

Xar bir elementni o'rganishda albata vaqt va sabr kerak. Lekin yon atrofdagi kuchliy sportchilardan qarab o'rganish ham bu bitta usul hisoblanadi. Als o'rganish sparingda va muobaqada bo'ladi. Xar bir sohada o'rganishning darajasi bo'ladi Albatta

taekvandoda ham o'rganishning darajasi bor .O'rganayotgan sportchi sportni tshlamasdan va kuchliy sportchilar bilan janga tushishdan cho'chimay yaxshi jang olib borsa maqsadiga tezroq yetadi.

ADABIYOTLAR RO'YXATI

1. Taekvando nazaryasi va uslubiyati. Jismoniy tarbiya nazaryasi va uslubiyati.
2. Ananiev, B. G. Inson bilish subyeki sifatida. - Sankt-Peterburg. : Piter, 2011. - 288 p.
3. Andreeva, G. M. Ijtimoiy psixologiya. - M. : NITs Infra-m, 2013. 192 p.
4. Asmolov, A. G. Shaxs psixologiyasi. Insoniyat taraqqiyotining madaniy-tarixiy tushunchasi. - M. : Akademiya: Ma'no, 2010. - 526 b.
5. Astapov V. M. Bolalardagi tashvish: darslik. - Sankt-Peterburg: Izdvo: PERSE, 2011 - 160-yillar.

IX-XIII АСРЛАРДА ТЕРМИЗ ВА ЧАҒАНИЁННИНГ СИРЛАНГАН КУЛОЛЧИЛИГИ

Шерзод Раджабов

Термиз давлат университети Археология йўналиши магистранти

Илмий маслаҳатчи: т.ф.н. археолог. Т.Аннаев

Аннотация

Ушбу мақолада Сурхондарё воҳасидаги археологик ёдгорликлардан топилган сирланган буюмларнинг ясаиш тарихи, ривожига ҳамда аҳамияти ҳақида тўхталиб ўтилади.

Keywords: Northern Bactria-ancient monuments such as Tocharistan, China, Ayritom, Parthia Niso Samarkand.

Annotation

This article discusses the history, development and significance of the creation of glazed objects found in archeological monuments in the Surkhandarya oasis.

Keywords: Northern Bactria-Tokharistan, Khosiyattepa, Ayritom, Parthian ancient monuments such as Nisa, cave structures around the tomb of Al-Hakim at-Termizi.

Бугунги кунда жаҳон фанида қурилиш маданияти инсоният маданиятининг ажралмас қисми сифатида қаралиб, инсонларнинг дунёқараши, уларнинг яшаш тарзи ва илм-фан соҳасидаги эришган ютуқларини ўзида мужассам этувчи омил сифатида қаралмоқда. Маълумки, тарихимизнинг катта қисми тўғрисида маълумот берувчи ёзма манбалар кам сақланган бўлиб, бу давр тарихи билвосита қўшимча археологик моддий ашёлар ёрдамида ўрганилади. Кейинги йилларда юртимизда кенг кўламда олиб борилаётган ислохотлар самараси ўлароқ халқимизнинг бой маданий мероси ва тарихий қадриятларини тиклашга бўлган эътибор кучайди.

Оловда пиширилган сопол идиш инсоният тарихидаги энг муҳим кашфиётлардан бири ҳисобланади. Дастлаб инсонларнинг емак билан боғлиқ бирламчи эҳтиёжлари учун ишлатилган сопол идишлар вақт ўтиши билан такомиллашиб боради. Хусусан, айнан сопол буюмлар ясашга ихтисослашган кулоллар қатлами юзага келди, кулолчилик чархлари кашф этилди, идишларга турли хил безаклар чизила бошланди, идишларнинг шакл-шамойили ҳамда турларида кескин ўзгаришлар кузатилди.

Шунингдек, кулолчиликда яна бир янгилик, идишларга сир бериш ҳам қўлланила бошланади. Кулолчилик маҳсулотларининг юзасига шишасимон қоплама қопланиши натижасида юзага келувчи сир ҳам амалий ва бадий вазифаларни бажарган. Яъни, сопол идишни намликка сезгирлигини камайтирса эстетик жиҳатдан идишга кўрк берган. Сирдан фойдаланиш инсониятга қадим замонлардан бери маълум. Милоддан аввалги IV минг йилликда Мисрда сирларнинг икки тури ишлатилган:

1. Ишқорий, таркибида кремний миқдори юқори бўлган.
2. Қўрғошин, оддий кулолчиликда ишлатилади¹.

Ўрта подшолик даврида (мил. авв. 2100 – 1700 йиллар) кулоллар турли хил идишларни геометрик нақшлар билан безатишган, қизил фонда оқ бўёқ билан ёки ёрқин қизил-жигарранг билан бўяшган. Кейинчалик “Миср чинниси” кашф қилиниб, нафақат сопол идишлар, балки ҳайкалчалар ва ҳайвонларнинг расмларига ҳам сир берилган². Идишларга сир бериш милоддан аввалги IV–III асрларда Хитойда ҳам ишлатила бошланади. Парфия империяси давридан сирланган идишлар ишлаб чиқарилиши маълум бўлиб, у VIII асрнинг ўрталарига қадар тўхтамаган³. Айритом (Ўзбекистон) қазишмалари натижасида Кушон подшолиги даврига оид икки томони сирланган – яшил ва сариқ сирли сопол идишлар топилган. Парфия империясининг ғарбий қисмидан кўплаб сирланган маҳсулотлар топилган. Р.Еттинхаузеннинг сўзларига қараганда Парфия империяси давридан бошлаб биринчи марта кулолчиликда сирдан фойдаланиш кенг қўлланила бошланди⁴. Ўрта Осиёда сирланган сопол маҳсулотларини ишлаб чиқариш қачондан бошланганлиги тўғрисида тадқиқотчилар ҳалигача бир фикрга кела олишмади. Баъзи бир тадқиқотчилар сирланган сопол идишларни пайдо бўлишини Кушон подшолиги давридан деб айтишади, сабаби ўша пайтда Ўрта Осиё минтақаларининг бир қисми Парфия давлатининг таркибига кирганлиги ва ғарбий ҳудудларида сирланган маҳсулотларни ишлаб чиқариш кенг қўлланилганлигини келтиришса, бошқалар Ўрта Осиёдаги биринчи сирланган маҳсулотларнинг пайдо бўлишини VI–VIII асрнинг биринчи ярмига тўғри келади деб билади.

VIII аср охиридан бошлаб Самарқанд, умуман Ўрта Осиёда сирланган сопол ишлаб чиқариш жадал суръатларда ривожлана бошлайди. Ўтган асрда сирли сопол идишларни пайдо бўлиши ва ривожланиши жараёнини И.Карабачек мусулмонлар орасидаги тақводор кишилар томонидан қимматбаҳо металллардан ясалган идишлардан фойдаланишни ислом дини томонидан тақиқланганлиги билан изоҳлайди. Ф.Зарре эса бу тақиқ фақат қандил кулолчилигини ривожлантириш учун туртки бўлган деб ҳисоблайди. А.Пообнинг таъкидлашича,

худди шу тақик сирланган кулолчилик маҳсулотларининг барча турларини ривожланишига туртки бўлган дейди. Бугунги кунда баъзи олимлар ушбу нуқтаи назарни илгари сурмоқдалар. Шундай қилиб, VIII аср охиридан сирланган сопол идишларининг оммавий ривожланиши диний тақикга асосланмаган. VIII асрнинг ўрталаридан бошлаб араблар сиёсати тугагандан сўнг, феодал ҳунармандчиликнинг ривожланишига олиб келадиган ишлаб чиқарувчи кучларнинг ўсиши кузатилди. Мустахкам, арзон ва чиройли идишларга бўлган катта талаб техник жиҳатдан замонавий сирланган сопол буюмларнинг янада кенг тарқалишига олиб келди ва одамларнинг чинни буюмларга бўлган муҳаббати унинг кейинги ривожланишининг калити бўлди. В.Л.Вяткинанинг ёзишича, Самарқандга тайёр шаклдаги сирланган идишлар эрамизнинг IV–VI асрларида ташқаридан кириб келган. И.А.Сухарев эса сирланган сопол буюмларни саналаштирганда VIII асрнинг 20-йилларига тўғри келган ва араблар истилоси натижасида кириб келган дейди¹. Бу фикрга қўшилиб бўлмайди, чунки кўплаб Ўрта Осиёнинг ўрта асрлардаги сирланган сопол буюмларини ўрганган ғарб олимларининг фикрича, Ўрта Осиё сирланган сопол буюмларининг алоҳида мактаби бўлганлигини таъкидлайдилар². Машҳур археолог Ш.Тошхўжаев Самарқандда сирланган сопол буюмларнинг пайдо бўлишини VIII асрнинг охирига бориб тақалади деб ишора қилади, чунки бу вақтгача Ўрта Осиёда сирланган кулолчилик маҳсулотлари ишлаб чиқариш кузатилмаган³. Баъзи жойларда IX асрдан ривожланган бўлса, лекин ҳали ҳам шундай жойлар мавжудки (Тошкент, Фарғона ва бошқалар), уларда сирни пайдо бўлиш вақти ҳали аниқланмаган. Лекин кейинчалик Фарғона шаҳарларидаги ўрта асрларга оид асосан Қува ва Ахсикентда археологик изланишлар натижасида IX аср бошларида бу ерда сирланган сопол буюмлари пайдо бўлганига аниқлик киритилди. Ўрта Осиёнинг сирланган сопол буюмлари тарихи мутахассиси Г.В.Шишкина ўзининг “Глазурованная керамика Согда” номли китобида Ўрта Осиёнинг сирланган сопол буюмларини ўрганган тадқиқотчилар энг қадимги маҳаллий маҳсулотларни ишлаб чиқаришни қачондан бошланганлигига аниқлик киритмоқчи бўлишади, натижада Ўрта Осиё кулолларининг сўнгги ўн йилликларда тўпланган материаллар асосида “ишқорий” деб номланган идишларни бир овоздан кўриб чиқиб, сирли сопол буюмлар учун дастлабки қадамлар деб қарашган⁴. А.Анарбаев ўзининг “Ахсикент – столица древней Ферганы” номли китобида Ахсикент ёдгорлигидаги АК-12 мажмуадаги сополларни даврлаштирганда ўша давр қатламлари ва кулолчилик материаллар таҳлилига кўра VIII аср охири – IX асрнинг биринчи ярмига (ёки охириги чорагига) тўғри келади. Қатлам бўйича сирланган сопол буюмлар ушбу даврнинг дастлабки босқичида пайдо бўлган, чунки пастки қатламларнинг 12-даврида

(комплекс) оч яшил рангли сопол буюмлар топилган ва ушбу мажмуанинг юқори қатламларидан ҳам ишқорли сопол буюмлар топилган.

Маълумки, шишасозлик маҳсулотлари қадимдан халқ хўжалигининг турли тармоқларида ишлатилган. Ушбу тармоқ сопол буюмларга, тақинчокларга кўрк ва чирой беришда, меъморий обидаларга салобат бағишлаб, уларни ташқи муҳитдан ҳимоя қилишда юксак самара берган. Шишанинг бундай хусусияти унга яна бир ном, яъни сопол буюмлар ва қурилиш материаллари юзига қопланган турли рангдаги сирлар – глазур деб аталишига сабаб бўлди. Шишасимон сир сопол буюмлар ва қурилиш материаллари юзига суртилган ниҳоятда нозик, юпқа қоплама бўлиб, юқори иссиқликда пишириш билан сопол сиртига мустаҳкамланади. Шишасимон сир сопол ёки қурилиш материаллари сиртига икки йўл билан берилади: аралашмаси – курук ҳолда ва эритма ҳолида, яъни ҳўл ҳолда. Сирнинг юзига бир хил қалинликда ва текисликда қопланиши рангининг юза бўйлаб бир текисда чиройли чиқишини таъминлайди. Шишасимон сир минг йиллик тарихга эга. Ўрта Осиёда шишасимон сир билан қоплаш технологияси X-XIII асрлардан маълум бўлиб, бунда мақбара, мадраса ва мачитларнинг гумбазлари асосан зангори рангли сир билан қопланган. Бунга сабаб Ислом байроғининг шу рангда бўлганига ёки туркей қавмларда осмон-кўк тангрига топиниш билан боғлашади. Таркибга кирадиган ҳар бир компонент жуда синчиклаб текширилган ва майдаланган бўлиши, компонентларнинг миқдори аниқ ўлчанган бўлиши ва бу компонентлар махсус аралаштириш аппаратида қориштирилган бўлиши шарт. Бу аралашма маълум ёпишқоқлик бергунча сув қўшиб турилади ва аралаштириш давом эттирилади. Тайёр бўлган қаймоқсимон эритма олдиндан тайёрланган, юзига ангоб суртилган махсус сопол буюм ёки қурилиш материаллари юзига шимдирилган. Ангоб сифатида каолин, ангрэн лойи, қумнинг майдаланган кукуни қўлланилади. Ангоб ҳам шишасимон сирнинг рангига мослаб танланади. Ангоб шишасимон сир рангининг тиниқ чиқишига ҳам ёрдам беради ва шишасимон сир ва асосан ўртасида мустаҳкам боғ ҳосил қилиб, уларни бир-бирига мустаҳкам боғлайди. Материалларнинг юзига қопланган шишасимон сир эритмаси қуритиш печида 1100 С да қуритилиб, табиатига қараб юқори иссиқликда бир неча соат пиширилади. Пиширилган маҳсулотни печдан олишдан олдин печнинг обдон совиганлигини кузатиш керак. Совумасдан олинган шишасимон сир ёрилиши, чакнаши ёки қопланган юзидан кўчиб тушиши мумкин. Шишасимон сир таркибининг асосини 20-40 % кўрғошин оксиди, 30-45 % оқ қум, 25-40 ишқорий ва 0,5-1 % ранг берувчи оксидлар ташкил қилади¹. Асосий таркиби қум-кремнезем(SiO₂) бўлган бу материалнинг кошин деб аталишига кошонлик усталарнинг шу соҳада маҳоратлари Кошон шаҳрига нисбатан шундай деб

аталган. Чунки Кошон шаҳри сопол ишлаб чиқаришнинг марказларидан бири бўлган. “Кошин” атамаси 1301-йилда кошонлик муаллиф томонидан ёзилган асарда ҳам учрайди (Кашани, 1966). Бу масса Ўрта Осиёда XII асрда пайдо бўлди, лекин кошин материал сифатида бизнинг эрамизгача бўлган 3000 йилликда Мисрда пайдо бўлган эди. Бу даврда ушбу материалдан ҳар хил ўлчамдаги ва кўринишдаги тақинчоқлар, идишлар ясалган.

Қадимдан кошиндан ҳар хил безакли тақинчоқлар ясалган. Унинг яна бир муҳим хусусиятларидан бири Темурийлар даврида кашф қилинди ва шу тариқа кошиндан Ўрта Осиё меъморчилигида XIV асрда қурилиш материали сифатида кенг фойдаланила бошланди. Бу даврда мозаика ва маёлика санъати ҳам йўлга қўйилди. Шарқ меъморчилигида ишлатилган, юзига ҳар хил рангли сир қопланган кошинлар ҳозиргача ташқи кўриниши ва салобатини йўқотмасдан сақланиб келиши диққатга сазовордир. Кошин асосан, биноларнинг олд томони, гумбазлари мозаикаларни безашда ишлатилган. Рангли сир қопланган кошинли сержило мозаика ва маёликали безаклар биноларнинг чидамлигини, уларга жило бериб кўркини ва мавқеини оширган. Хулоса қилиб айтганда, VIII–IX асрларгача Ўрта Осиё ҳудудларида, хусусан, Ўзбекистонда сирли сопол буюмлари ташқи ҳужумлар ва ижтимоий-иқтисодий алоқалар туфайли кириб келган бўлса ҳам жуда кенг тарзда оммалашмаган ва сифати жиҳатдан кейинги даврдаги сирли сопол буюмларига қараганда паст бўлган. VIII–IX асрдан бошлаб одамларнинг нафис сирли идишларга бўлган муҳаббати сопол идишларда сирдан фойдаланишни кучайтирди ва ривожланиб кетишига сабаб бўлди. Эндиликда одамлар идишларнинг турларига, сифатига, қулайлигига қўшиб идишнинг эстетик жиҳатларига ҳам этибор бера бошладилар. Бу эса секин асталик билан сирли идишга бўлган талабни ошишига ва ривож топишига олиб келди. Бундан ташқари, шишасимон сирли идишлар ҳам бўлган. Бу шишали сир идишни ёрқинлигини ва сув шимиб олиш хусусиятини камайтириб сувга нисбатан чидамлилигини оширган. Шишасимон сир қопланган буюмлар, қурилиш иншоотларини ва идишларни ташқи омиллар таъсирида тез ўз хусусиятини йўқотишдан сақлаб, кислота ва ишқор таъсиридан муҳофаза қилади ва уларга кўркамлик ва жило бериб туради¹. Бугунги кунда Термиз археология музейида ўрин олган кўплаб нодир топилмалар орасида араб ёзувли сиркор лаган бўлагининг аҳамияти катта. КП-3648 рақамли ашёнинг ҳам афсуски бир қисми сақланган. Шерабод тумани Дабилқўрғондан топилган мазкур топилма X-XI асрларга оид. Лаганнинг бир қисми сақланган бўлиб, тўқ малла рангда араб алифбосида битилган. Ушбу лаганнинг бир қисми сақланган бўлиб, унда

¹ Умаров А.Ш., ассистент Туробов А.Р., магистрант “СИРЛИ СОПОЛЛАРНИНГ ПАЙДО БЎЛИШИ ВА ЎРТА ОСИЁДА ФОЙДАЛАНИШ ТАРИХИДАН АЙРИМ МУЛОҲАЗАЛАР”. ЎЗБЕКИСТОН АРХЕОЛОГИЯСИНИНГ ДОЛЗАРБ МАСАЛАЛАРИ (Республика илмий конференция материаллари)

куйидаги ҳарфлар сақланган “ал”, “лом”, “коф”, “ба”, “вов”, “лом”, “хе”, “мим”, “ба”, “коф” ҳарфлари битилган бўлиб, афсус-ки лаганнинг бошқа қисми сақланмаган.

Шунингдек, музейда нафақат сирланган идишлар балки араб ёзувлари битилган бир қанча идишлар ҳам мавжуд бўлиб, ана шулардан бири Эски Термиздан топилган X-XI асрларга оид топилма бугунги кунда музейнинг Кирилл китобида (КП)-34399 рақами билан намоёни қилинаётган араб ёзуви битилган лаган бўлаги ниҳоятда нафис қилиб ишланган. Логан бўлагининг идиш девори юқа қилиб ишланган. Идишнинг гардиш қисми тилло рангли бўлиб, “Мен учун уларнинг сўзларини чиройли қилишидан у яхшидир” сўзлари битилган. Ёзувнинг ранги оқ рангда битилган гардиш қисмидаги ёзувлардан сўнг яна оқ рангли айлана чизик ишланган бўлиб, мазкур чизикда ёзувлар тилло рангда битилган. Логаннинг марказида эса оқ рангли сирланган тўқ малла рангда турли гулли ўсимликлар тасвири туширилган. Логан бўлагининг ўлчами: 14x8 см бўлиб, идишнинг бир қисми сақланган².

Адабиётлар

1. С.Р. Ильясова, Д.Ж.Я. Ильясов, Р.А.Имамбердиев, Е.А.Исхакова “НЕТ БЛАГА В БОГАТСТВЕ” глазуванная керамика Ташкентского оазиса XI-XII вв. М., 1991
2. Г.В.Шишкина. Глазуванная керамика Согда (вторая половина VIII-начало XIII вв). 1979 г.
3. Л.Г. Брусенко. Глазуванная керамика Чача XI-XII вв.Ташкент. “Фан”, 1986 г.
4. Академия наук Узбекской ССР институт истории и археологии / История материальной культуры Узбекистана. – Выпуск 6. Ташкент: Фан, 1965.
5. Анарбаев А. Ахсикет – столица древней Ферганы / АН РУз, Институт археологии им. Я. Гулямова АН РУз.: – Ташкент: Изд-во “Тафаккур”, 2013.
6. Болиев Б. Шишасимон сир технологияси (глазур) ва унинг аҳамияти // ИМКУ. – Вып. 32. – Самарканд, 2000. – Б. 262–264.
7. 277
8. Болиев Б. Шишасимон сир технологияси (глазур) ва унинг аҳамияти // МКУ. Вып. 32. – Самарканд, 2000.
9. Болиев Б. Яна кошин ҳақида // ИМКУ. Вып. 34. – Самарканд, 2004. 5. Брусенко Л.Г. Глазуванная керамика Чача IX–XII веков. – Ташкент: Фан, 1986.
10. Вестник технологического университета. – 2015. – №16.
11. Ташходжаев Ш. С. Художественная поливная керамика Самарканда. – Ташкент: Фан, 1967.
12. Шишкина Г.В. Глазуванная керамика Согда (Вторая половина VIII – начало XIII в.). – Ташкент: Фан, 1979.

² Р.Худойбердиев. “IX-XIII асрларда Термиз ва Чағониённинг сиркор кулолчилиги” илмий тадқиқот иши. Термиз. 2021й.

TEXNOLOGIYA DARSLARINI TASHKIL ETISHNING DIDAKTIK TAMOYILLARI

Usmonova Dildora Muratovna

Uchtepa tumani 245-maktab

Texnologiya fani o'qituvchisi

Tel +998933941010

Annotatsiya: Maqolada umumiy o'rta ta'lim muassasalarida texnologiya darslarini didaktik tamoyillarga asoslanib o'qitishning mazmuni yoritilgan. O'quvchilarni aqliy va jismoniy jihatdan rivojlantirishga xizmat qiluvchi usullar, u bilan hamkorlik qilish, uni o'qish va o'rganishga yo'naltirish, o'quvchi shaxsi faoliyatini to'g'ri tashkil etish borasida so'z yuritilgan.

Kalit so'zlar: Didaktik tamoyillar, onglilik va faollik, tizimlilik va izchillik, nazariya bilan amaliyotni birligi, ko'rsatmalilik tamoyili, pedagogik faoliyat, o'zaro muloqot.

DIDACTIC PRINCIPLES OF ORGANIZATION OF TECHNOLOGY LESSONS

Abstract: The article describes the content of teaching technology lessons in general secondary education based on didactic principles. It discusses ways to develop students mentally and physically, how to work with them, how to focus on reading and learning, and how to organize students' personal activities.

Keywords: Didactic principles, consciousness and activity, systematization and consistency, unity of theory and practice, the principle of demonstration, pedagogical activity, interaction.

KIRISH

Ma'lumki, har qanday fanni rivojlantirish didaktik tamoyillarga pedagogik texnologiyalarga asoslangan bo'lib, o'quvchi shaxsini tarbiyalashga yo'naltirilmog'i lozim. Pedagogik texnologiya nazariyasining markazida ta'lim jarayonining rahbari, ayni vaqtda, ushbu jarayonning ham sub'yekti, ham ob'yekti bo'lgan o'qituvchi va o'quvchilar turadilar. Shunday ekan, ushbu sub'yektlar o'rtasidagi o'zaro hamkorlik, o'zaro muloqot, ularning bir-birlariga nisbatan ko'rsatadigan aks ta'sirlari eng zamonaviy talablarga javob bera olishi zarur. Buning uchun o'qituvchi, eng avvalo, ta'lim-tarbiya jarayonini tashkil etishga nisbatan qo'yiluvchi talablar, ta'limni tashkil etish va boshqarish tamoyillari, yo'llari, o'quvchini aqliy va jismoniy jihatdan rivojlantirishga xizmat qiluvchi usullar, u bilan hamkorlik qilish, uni o'qish va o'rganishga yo'naltirish, o'quvchi shaxsi faoliyatini to'g'ri tashkil etish, ular bilan

muloqotga kirishish, pedagogik faoliyatni tashkil etish jarayonida yuzaga keluvchi muammo va kelishmovchiliklarni birgalikda bartaraf etish, auditoriyada ijodiy, ishchanlik muhitini hosil qilish, o'quvchi faoliyatini aniq va to'g'ri baholashga imkon beruvchi metodlar bilan qurollangan bo'lishi lozim. ASOSIY QISM Texnologiya fanini o'qitishning didaktik tamoyillari va ularning mohiyatini bilish mazkur jarayon borasida aniq tasavvurga ega bo'lishimizga imkon yaratadi. Shu bois biz quyida fanning asosiy didaktik tamoyillari va ularning mohiyati xususida so'z yuritmoqchimiz. Umumiy o'rta ta'lim muassasalarida texnologiya fani quyidagi tamoyillarga asoslanib o'qitiladi. Texnologiya darslarini onglilik va faollik tamoyili asosida o'qitish - o'quvchilarda ilmiy bilimlarni hamda ularni amalda qo'llash metodlarini ongli va faol egallab oladigan, ularda ijodiy tashabbuskorlik va o'quv faoliyatida mustaqillik, tafakkur, nutqi rivojlanadigan bo'ladi. O'qitishdagi onglilik tamoyili o'quvchilardagi ta'lim jarayonining aniq maqsadlarini tushunish, o'rganilayotgan dalil, hodisa, jarayonlar va ular o'rtasidagi bog'lanishni tushungan holda o'zlashtirib olish, o'zlashtirilgan bilimlarni amaliy faoliyatda qo'llay bilish kabi me'yorlarni anglatadi. O'quvchilardagi mavjud bilim va ko'nikmalariga tayanib, obrazli taqqoslash usulidan foydalanib, har bir so'z va gapning tom ma'nosini ochib berish qoidasi. O'quvchilarning o'zaro o'qitish kuchidan unumli foydalanib, qo'yilgan savollarga jamoa bo'lib javob topish qoidasi. O'quv fanini hech qachon dars markaziga qo'ymay, dars markazida doimo o'quvchi turishini, uning shaxsi shakllanayotganini bilgan holda talabaga ta'limiy ta'sir o'tkazish qoidasi. O'qitish jarayoni yanada muvaffaqiyatli o'tishi uchun, har bir tushuncha berilganidan keyin, uni bir necha misollar bilan mustahkamlash qoidasi. Hech qachon o'qituvchi aytganlarini qaytarish, birovlardan ko'chirish va aytib turish hollariga yo'l qo'ymaslik bilan, o'quvchi talabalarni mustaqil fikrlashga va harakat qilishga o'rgatish qoidasi. Berilayotgan bilimni har tomonlama tahlil qilib berish yo'li bilan bolalarda ijodiy tafakkurni rivojlantirish qoidasi. Texnologiya darslarida ilmiylik va tizimlilik tamoyili - o'quvchilarga o'rgatish uchun ilmiy jihatdan asoslangan, amalda sinab ko'rilgan ma'lumotlar berilishini talab etadi. Ularni tanlab olishda fan va texnikaning eng so'nggi yutuqlari va kashfiyotlaridan foydalanish kerak. Ilmiy bilimlarni egallash jarayonida o'quvchilarda ilmiy dunyoqarash, tafakkur rivojlanadi. Har bir darsda o'qitiladigan o'quv materialining ilmiy mazmuni keng va chuqur bo'lishi o'quvchida nafaqat bilim, balki tafakkur hosil qilishi hamda uning ijodiy qobiliyatini shakllantirishi kerak. Buning uchun esa o'qituvchi o'z ilmiy saviyasini izchil ravishda oshirib borishi zamonaviy pedagogik texnologiyalar, kashfiyotlar va ilmiy yangiliklardan xabardor bo'lishi lozim [1-30]. O'quvchi o'rganayotgan bilimlar, albatta nazariy tasdiqlangan va amalda sinalgan bo'lishi kerak. Tizimlilik va izchillik tamoyili asosida o'qitish o'qitishni shunday tashkil etishni talab etadiki, bunda o'quv fanlarini o'qitish qat'iy mantiqiy tartibda olib boriladi. O'quvchilar bilim ko'nikma va

malakalarini izchillik bilan egallab boradilar va ayni paytda amaliy vazifalarni hal qilish uchun ulardan foydalanishni o'rganadilar. Tizimlilik va izchillik tamoyili pedagogik jarayonning hamma bo'g'inlarida amalga oshiriladi. Uning talablari darsliklar va dasturlarni tuzishda o'z aksini topadi. O'quv materialini to'g'ri taqsimlash ya'ni oddiydan murakkabga, oddiy operatsiyalardan qiyinroq operatsiyalarni bajarishga o'tishni talab qiladi. Pedagogik amaliyotda bu tamoyilning ishlashi quyidagi qoidalar orqali amalga oshiriladi. 1. O'quvchilar tomonidan bilimlar tizimi to'liq o'zlashtirib olinishi uchun beriladigan bilimlarni mantiqiy tugallangan bilim bo'laklariga ajratib o'qitish. 2. Mazmunini to'liq ochib berishga ko'zingiz yetmagan biron bir savol va muammoni dars rejasiga kiritmaslik. 3. Mantiqiylikni hech qachon buzmaslik, buzilgan taqdirda o'zlashtirilmaslikning oldini olish uchun uni darrov bartaraf etishlik. 4. O'quv fani - katta bir fanning kichraytirilgan modeli ekanini tushuntirib, fanlararo bog'liqlikni ko'rsatib berishlik. 5. Nazariy bilimlarning o'zlashtirilishi to'g'ri ketayotganini doimo tekshirib borishlik: o'rganilayotgan ob'yekti, predmeti, nazariy asoslari, asosiy tushunchalari, nazariyasi va uning qoilanishi chegaralarini doimo eslatib, ularning bajarilishini tekshirish. 6. Doimo esda tutish lozimki, kunda eshitib, go'yoki yaxshi bilgan narsani tushuntirib, ilmiy asoslab berish qiyin bo'ladi. Shuning uchun bolalardagi avvalgi bilimlari va mantiq usullaridan doimo foydalanish zarurligi. 7. Boshlang'ich, umumta'lim va oliy ta'lim bosqichlaridagi bilim mazmuni va uni berish usullari orasidagi muvofiqlikni saqlash. 8. O'qitishning ilg'or usullaridan doimo foydalanish. 9. O'qitishda tizimlilikni va muntazamlilikni saqlash uchun, avval o'tilgan bilimlarni doimo qaytarib turish. 10. O'tgan bilimlarni qaytarish usulidan, faqat dars boshida va uni yakunlayotganda foydalanib qolmay, har bir bilimni tushuntirilayotganda ham undan foydalanish. 11. O'tgan bilimlar bilan tez kirishib ketuvchi yangi gaplardan boshqa yangi fikrlarni bildirmaslik. 12. O'quvchilar til savodxonligini faqat til o'qituvchilari kuzatib boribgina qolmay, barcha o'qituvchilar ham bu ishni bajarishlari lozimligi. 13. Sabr va chidam bilan hamda uzluksiz ravishda bolalarni mustaqil fikr yuritishga va bilimlarni mehnat qilib topishga o'rgatish. 14. Bolalarga o'qishning istiqbolini doimo eslatib turish. 15. Har bir bo'lim oxirida, albatta, umumlashtiruvchi mashg'ulotlarni amalga oshirish. 16. Bolalar javobida uchrab turadigan xatolarni doimo tuzatib borish. 17. Charchab qolgan bolalar faoliyatini hech qachon sun'iy ravishda faollashtirishga harakat qilmaslik, faollashtirishda bolalar jismoniy va aqliy imkoniyatidan kelib chiqish. 18. Bolalardan egallagan bilimiga ko'nikma va malaka hosil qilishni talab qilish. 19. Esda saqlash lozimki, majmuaga tushgan bilim esdan chiqmaydi. Esdan chiqib qolsa, majmua orqali uni darrov esga tushirish oson. 20. Ya.A.Komenskiyning - hamma narsa uzluksiz ketma-ketlikda olib borilishi kerak, bugungi aytganlaringiz kechagisini mustahkamlashi va ertangi aytganingizga yo'l ochib berishi kerak degan nasihatini unutmaslik qoidasi. Izchillik tamoyili - elementar didaktika qoidalariga amal

qilishni talab etadi: Oddiydan murakkabga, ma'lumdan no'malumga. Mavzularni o'tishda yoki texnologik muammolarni yechishda o'qituvchi darsni shunday rejalashtirishi kerakki, o'quvchilarga tushunarli bo'lsin. Bunda o'quvchilarni yosh va individual xususiyatlari hisobga olinishi kerak. Texnologiya darslarida nazariya bilan amaliyot birligi tamoyili asosida tashkil etish - ilmiy bilimlar kishilarning ishlab chiqarish faoliyati ehtiyojlari asosida paydo bo'lib, ana shu faoliyatga xizmat qilganligi va hayot bilan bog'langanligi sababli, bu bilimlarni egallash uchun ularni mazmunan o'zlashtirish va amalda qo'llash lozim. O'quvchilarni amaliy faoliyatga tayyorlash nazariy bilimlarni egallash jarayonidan boshlanadi. Keyinchalik u tajriba va amaliy mashg'ulotlarda davom ettiriladi. Bu mashg'ulotlarda o'quvchilar o'qituvchi rahbarligida tajriba sharoitida olingan bilimlarini tekshiradilar, mustahkamlaydilar, chuqurlashtiradilar. Ularni amalda qo'llanish ko'nikma va malakalarini hosil qiladilar. Nazariya bilan amaliyot birligini bog'lashning har xil shakllari mavjuddir: - har qanday bilimning to'g'riligi amaliyotda sinab, tasdiqlanadi; - amaliyot - haqiqat mezon, bilishning manbai va tadqiqot natijalarining qo'llanish ko'lami; - to'g'ri tashkil qilingan ta'lim-tarbiya hayotdan kelib chiqadi; - ta'lim-tarbiyaning samaradorligi uning amaliyot bilan qanchalik bog'liqligi bilan belgilanadi; - bilim berishning samaradorligi. uning politexnik ta'lim bilan bog'liqligi bilan belgilanadi; - berilayotgan bilim hayot bilan qanchalik bog'lansa, bolalardagi bilim egallash shunchalik ongli kechadi. Bularning amaliyotda qo'llanishi quyidagi qoidalar orqali kechadi: 1. Bilim va tarbiya berishda, bola ulaming, o'z hayotiga naqadar zarur ekanini bilib borishi. 2. Bilim berishda hayotdan bilimga yoki bilimdan hayotga qarab borish. 3. Bilim berishda, bu bilim hayotda zarur bo'lgani uchun kashf qilinganligini ta'kidlash. 4. O'quvchilarni eng yangi mehnat qurollari va mehnat munosabatlari bilan tanishtirib borish. 5. O'quvchilarning olgan bilimlarini amaliyotda albatta sinab ko'rishlarini talab qilish. 6. Maktabning ishlab chiqarish bilan bog'liqligini amalda ko'rsatish. 7. Bilim berish jarayonini ishlab chiqarish yutuqlaridan misollar keltirish yo'li orqali bilimni amaliyot bilan bog'lash. 8. Dars berishda, o'quvchilarning mehnat tajribalaridan kelib chiqish. 9. Ijtimoiy mehnat faqat dars jarayoni asosida amalga oshirilishi. 10. Aqliy mehnatni jismoniy mehnat bilan olib borish. Ta'lim va tarbiya birligi birinchi - maktabda o'quvchi yolg'iz bilim, ko'nikma va malakalarni egallabgina qolmaydi, balki har jihatdan mukammal tarbiyalanadi. Aqliy va jismoniy mehnat jarayonida xarakter xususiyatlari va hatti harakat ko'nikma va odatlarni tarbiyalaydi. O'tilayotgan mavzu mazmunidan kelib chiqadigan tarbiyaviy tomonlarini to'g'ri belgilash ham uni ta'lim bilan birga bir butunlikda amalga oshirishni ta'minlash juda ahamiyatga ega. Texnologiya darslarini ko'rsatmalilik tamoyili asosida tashkil etish - o'qitishning ko'rsatmaliligi shuni tasdiqlaydiki, agar o'quvchilarda o'rganilayotgan jarayonlarni narsa va hodisalarni bevosita idrok qilish bilan bog'liq muayyan hissiy amaliy tajriba bo'lgan taqdirdagina ular bilimlarni ongli ravishda

o'zlashtiradilar hamda ularda ilmiy tasavvur va tushunchalar hosil qilish mumkun. Bu tamoyil o'qitish jarayonida turli sezgilardan: ko'rish, eshitish, badan bilan sezish va boshqalardan foydalanishni talab etadi. O'qitish jarayonida o'quvchilarda malaka va ko'nikmalar hosil qilish uchun mehnat usuli va operatsiyalarini ko'rsatish keng qo'llaniladi. Ko'rsatmalilik o'quvchilarni qiziqishini orttiradi va qiziqtiradi, o'tilayotgan darsni yaxshi esda saqlab qolishga yordamlashadi (plakat, diafilm). Mustahkam va puxta o'zlashtirish tamoyili asosida tashkil etish - mustahkam va puxta o'zlashtirish tamoyilda barcha ilg'or o'qituvchilar va pedagog olimlarning ko'p yillik izlanishlari o'z ifodasini topgan. Unda nazariy bilimlar bilan empirik bilimlar birlashib mustahkamlangan. Bilimlarni mustahkam egallash jarayoni juda murakkab bo'lib, keyingi yillardagi tadqiqotlar bu jarayonga o'zgarishlar kiritdi. Bilimni mustahkam egallash jarayonini shu kundagi tushunilishi, bu jarayonga quyidagi yangi qoidalarni kiritishni taqozo etadi. 1. Bugungi kunda ta'limda fikr yuritish eslab qolishdan ustunlik qilishi isbotlangan. Shuning uchun o'quvchilar aqliy quvvatini tejash maqsadida, ulardan keraksiz va kam e'tiborli narsalarni eslab qolishiga kamroq e'tibor berib, uning hisobiga fikr yuritishiga ko'proq kuch sarflashiga yordam berish. 2. O'quvchilar tushunib yetadigan yoki noto'g'ri tushunib qolgan narsalarni eslab qolmasliklariga e'tibor berish lozim. Bola faqat yaxshi tushunib yetib, uning to'g'riligiga ishonch hosil qilgan narsasini xotirasida saqlash. 3. Bola xotirasini kam e'tiborli axborotlarni eslab qolishdan xoli qilish maqsadida, ularni turli lug'at va ensiklopediyalardan foydalanishga o'rgatish. 4. Eslab qolinadigan narsalarni nihoyatda qisqa qilib, yod olishga oson bo'lishi uchun, ravon, iloji bo'lsa she'r vazniga solib turib esda saqlashga bolalarni o'rgatish. 5. Esdan chiqarish bilimni egallab olgandan keyin tez kechishini hisobga olgan holda, ularni psixologiya fanining esda saqlash qoidasi asosida xotirada saqlashga yoshlarni o'rgatish. 6. Yod olishni uyga vazifa qilib bermay, uni shu narsaga qiziqtirib qo'yish va vaqti-vaqti bilan bu qiziqishni yangilab turish. 7. Takrorlash mashqlarini bola yangi bilimni egallagan paytdan boshlash. Chunki bu narsalar keyin esdan chiqib ketishi aniq. 8. Bola diqqatini susaytiruvchi ichki va tashqi omillar faoliyatiga yo'l qo'ymaslik, dangasalik kasali bilan tinmay kurash olib borish, bilim olish sur'atini pasaytirmaslik. 9. Beriladigan bilimga qiziqish va ijobiy munosabatni shakllantirmasdan turib, yangi bilim berishni boshlamaslik. Zo'rlab berilgan bilim bola xotirasida uzoq saqlanmasligini unutmaslik. 10. Bilimni egallash sur'ati pasaya boshlashi bilan uning sababini aniqlash va bartaraf etish. Odatda, bilim olish sur'atining pasayishi charchagandan keyin paydo bo'ladi. 11. O'quvchilar tomonidan mustaqil ravishda darsni qaytarish eslab qolishning muhim omili ekanini unutmaslik va o'zini-o'zi tarbiyalashga katta e'tibor qaratish. 12. Qaytarish darslarini shunday tashkil qilish kerakki, u faqat bilimni xotirada tiklashga xizmat qilmay, fikr yuritishga ham foydasi bo'lsin. Shuning uchun qaytarish darslarini asosiy dars tizimida o'tmay, uning hajmini ko'paytirish, yoki kamaytirish. 13. Berilgan bilim xotirada mustahkam

saqlanishi uchun, uni qiziqarli qilib, ko'rgazmali qurollardan foydalanib turib berish. 14. Yangi beriladigan bilim xotirada mustahkam qolishi uchun, uni avvalgi bilim bilan bog'lab berish. 15. Bilimni mantiqan bir butun qilib berishga o'rganish. 16. Oson va bir turdagi topshiriq berishdan tiyilish, ular bolalarga qiziq bo'lmay ularni toliqtiradi. 17. Mashqlar o'tkazishdan oldin, ularning bajarilish tartibi va natijasi to'g'risida ma'lumot berish. 18. Mashq davrida o'quvchilarni charchab qolishdan saqlash. 19. Hozirgi zamon nazorat usullaridan to'g'ri foydalanish. 20. O'quvchilarni o'z mehnatini nazorat qilish va baholashga o'rgatish. Politexnik tamoyili asosida tashkil etish - texnologiya fani bosqichlari orasidagi izchillik politexnik tamoyili katta ahamiyatga ega. Ustaxonalardagi mashg'ulotlarda o'smirlar quyi sinflarda o'zlashtirgan qator politexnik malakalarni qo'llashi va takomillashtirishi juda muhim. Qog'ozni rejalashda chizg'ich, go'niya va qalamdan foydalanish malakasini egallash va metallni rejalashda qo'llash kerak. Bu jihatdan o'quvchilarning andaza rejalash malakalari juda foydali bo'ladi. O'quvchilar qog'ozni, gazlamani va listli qaychi bilan qirqish orasida ko'pgina umumiylikni topadi. Modellashtirish jarayonida o'quvchilar yana shu ish bo'yicha quyi sinflarda olgan bilimlarini qo'llashi va hokazolar uchun cheklanmagan imkoniyatlar vujudga keladi. Texnologiya darslarini unumli mehnat asosida o'qitish tamoyili ayrim pedagogika nazariyotchilari o'qitishni unumli mehnat bilan qo'shib olib borib bo'lmaydi degan fikrni ilgari surgan edilar. Texnologiya ta'limi darslarida bajariladigan ishlar mashq asosida olib borilsa yetarli bo'ladi degan noto'g'ri fikrni ilgari surgan edilar. Lekin hayot shuni ko'rsatdiki bu fikr noto'g'ri ekanligini ya'ni o'quvchi o'z mehnatining yakunini ko'rgandagina unda mehnatga qiziqish hamda mehnat kishisiga hurmat ortishi isbotlangan. Shuning uchun ham texnologiya darslari unumli mehnat asosida olib borish maqsadga muvofiq hisoblanadi. XULOSA Umumiy o'rta ta'lim muassasalarida didaktika nazariyasida bilim tushunchasi quyidagi ikki xil ma'noda izohlanadi: a) o'quvchilar o'zlashtirishi lozim bo'lgan bilimlar; b) ular tomonidan o'zlashtirilib, amaliy faoliyat jarayonida qo'llaniladigan, shaxsiy tajribaga aylangan bilimlar. Bilimlar faoliyat yuritish jarayonidagina mustahkamlanadi, shu sababli o'quvchilarda nazariy bilimlarni amalda qo'llay olish iqtidorini tarbiyalash lozim. Amaliyotdagi tatbiqiga ega bo'lmagan bilimlar tez orada unutiladi. Texnologiya fanining didaktik tamoyillari, ya'ni dastlabki qoidalari ana shulardan iborat. Ularga amal qilingan holda pedagogik faoliyatni tashkil etish o'qituvchining pedagogik mahoratini oshirib borishi, o'quvchilarning aqliy va axloqiy sifatlarni egallashlari, shuningdek, ularda shaxsiy tajribalarning hosil bo'lishiga zamin yaratadi.

Foydalanilgan adabiyotlar

1. Rasulova Z.D. (2020). Pedagogical peculiarities of developing socioperceptive competence in learners. *European Journal of Research and Reflection in Educational Sciences*. 8:1, pp. 30-34.
2. Расулова З.Д. (2020). Дидактические основы развития у будущих учителей креативного мышления. *European science*, vol. 51, no. 2-2, pp. 65-68.
3. Расулова З.Д. (2018). Значения обучающих технологий направленной личности на уроках трудового обучения. *Ученые XXI века*, Т. 47, № 12, С. 34-35.
4. Rasulova Z.D. (2020). Conditions and opportunities of organizing independent creative works of students of the direction Technology in Higher Education. *International Journal of Scientific and Technology Research*. 9:3, pp. 2552-2155.
5. Кулиева Ш.Х., Расулова З.Д. (2016). Формирование профессиональнопедагогической компетентности будущих специалистов на основе информационных технологий. *Молодой учёный*, №8 (112), С. 977-978.
6. Кулиева Ш.Х., Расулова З.Д. (2016). Инновационная деятельность педагога в образовании. *Молодой учёный*, № 8 (112), С. 978-979.
7. Аноркулова Г.М., Кулиева Ш.Х., Расулова З.Д. (2015). Методологические основы системного подхода при подготовке учителей профессионального обучения. *Молодой учёный*, 93:13, С. 588-590.
8. Аноркулова Г.М., Кулиева Ш.Х., Расулова З.Д. (2015). Модель подготовки учителей профессионального образования на основе системного подхода. *Молодой учёный*, 93:13, С. 590-592.
9. Кулиева Ш.Х., Хамроева Х.Ю., Расулова З.Д. (2013). Учебный процесс как педагогическая система в процессе подготовки учителей профессионального обучения. *Молодой учёный*, 56:9, С. 383-385.
10. Каххоров С.К., Расулова З.Д. (2020). Роль дистанционного обучения а развитии творческих навыков студентов. *Проблемы педагогики*. 49:4, С. 26-29.

MAKTABGACHA TA'LIMDA DIDAKTIK O'YINLARNING TURLARI VA
ULARNI OLIB BORISHGA DOIR TALABLAR

Davirova Xulkarxon Berdibekovna

GulDu Ta'lim va Tarbiya nazariyasi va metodikasi

(maktabgacha ta'lim) magistranti

Annotatsiya: Ushbu maqolaning mazmuni maktabgacha ta'lim tarbiyachilarining qiziqish va faollik darajasini oshiradigan didaktik o'yinlarga bag'ishlangan. O'yin usullari o'quv materialini mustahkam o'zlashtirishga yordam beradi, dunyoqarashni kengaytiradi, ijodiy fikrlashni, badiiy tasavvurni, xotirani, kuzatishni, sezgini rivojlantiradi.

Kalit so'zlar: o'yin usullari, ijodiy fikrlash, badiiy tasavvur, dunyoqarash, sezgi, qiziqish, o'quv material, didaktik o'yinlar.

Abstract: The content of this article is devoted to didactic games which increase the interest and activity level of future music teachers. Playful methods contribute to the long-term learning of educational material, broaden the outlook, develop creative thinking, artistic imagination, memory, observation and intuition.

Keywords: game methods, creative thinking, artistic imagination, music teacher, outlook, intuition, interest, educational material, didactic games

Ilg'or texnologiyalarning keng o'zlashtirilishi, uzluksiz ta'limni fan va ishlab chiqarish bilan integratsiyalashuvi, tarbiyachilarning qobiliyatlari va imkoniyatlariga muvofiq ravishda ta'limga tabaqalashtirilgan yondashuvning joriy etilishi ilg'or pedagogik texnologiyalari va zamonaviy o'quv - uslubiy majmualarning yaratilishi pedagogik jarayonlarni tashkil etish va boshqarish tizimini takomillashtirishda bo'lajak tarbiyachilarning kasbiy kompetentligini rivojlantirishga asos bo'lmoqda. Binobarin, O'zbekiston Respublikasi Prezidenti Shavkat Mirziyoyev: Biz ta'lim va tarbiya tizimining barcha bo'g'inlari faoliyatini bugungi zamon talablari asosida takomillashtirishni o'zining birinchi darajali vazifamiz deb bilamiz, alohida qayd qilib o'tgan1 . 1 Shavkat Mirziyoyev. Qonun ustuvorligi va inson manfaatlarini ta'minlash – yurt taraqqiyoti va xalq farovonligining Bu o'z navbatida pedagoglarning jahon miqyosdagi yutuqlarni, ilmiy asoslangan innovatsiyalarni tadbiq etgan holda pedagogik jarayonlarni ilmiy asosda tashkil etish va boshqarish, shuningdek, pedagogik jarayonlarning samaradorligini ta'minlashga xizmat qiluvchi didaktik o'yinlardan foydalanish bo'lajak tarbiyachilarning kasbiy kompetentligini rivojlantirishda muhim ahamiyat kasb etadi. Didaktik o'yinlarning asosiy turlari intellektual (aqliy) va harakatli hamda aralash o'yinlardan iborat. Bu o'yinlar ishtirokchilarda aqliy - jismoniy, axloqiy, psixologik, estetik, badiiy tadbirkorlik,

mehnat va boshqa ko'nikmalarni rivojlantirishga yordam beradi. Tarbiya jarayonida tarbiyalanuvchilarda ta'lim olish motivlarini ularning turli yo'nalishdagi qobiliyat va qiziqishlarini oshiradigan tarbiyachi kasbga moyilliklarini ko'rsatadigan didaktik o'yinlardan foydalaniladi. Didaktik o'yinlar nazariy, amaliy, rolli, ishchanlik va boshqa yo'nalishlar bo'yicha turlarga ajratiladi. Hozirda kompyuter vositasidagi didaktik o'yinlardan foydalaniladi va alohida o'ringa ega bo'lib bormoqda. Umumiy o'yinlar nazariyasiga ko'ra mavjud barcha o'yin turlarini tasniflashda ularni funksional mavzuli konstruktiv, didaktik, sport va harbiy o'yinlarga ishlatiladi. Bularning orasida didaktik o'yinlar ta'lim - tarbiya vazifalarini amalga oshirish imkoniyatini borishi bilan alohida o'ringa ega. O'yinlar maktabgacha va maktab yoshdagi bolalarning asosiy faoliyat shakllari hisoblanadi. Bu esa pedagogika oliy o'quv yurtlarida bo'lajak tarbiyachilarni va olimlar tomonidan shu yosh davridagi o'yinlarning ta'lim - tarbiyaviy ahamiyatini o'rganish va yanada oshirish bo'yicha tadqiqot olib borishiga asos bo'ldi. Natijada oldingi asrning 60-yillari boshida AQSH so'ngra boshqa G'arb mamlakatlarida ishchanlik o'yinlari qo'llanila boshlandi. Ishchanlik o'yinlari tadqiqotchilari bu usulni eng asosiy samarali va tejimli ta'lim metodlaridan iborat deb takidlaganlar. Didaktik o'yinlarning yana bir turi aqliy hujum usulini birinchi marta 1939 - yilda A.F.Osborn qo'llagan. Bu usulni g'oyalari banki deb ham nomlagan. U muammolarni quyidagicha yechishga asoslanadi: - muammoli vaziyat yaratish; - g'oyalarni shakllantirish; - eng yaxshi g'oyalarni tekshirish, baxolash va tanlash. Ishchanlik o'yin mashg'uloti - mashg'uloti mavzusi bo'yicha masalalarni hal etish jarayonida tarbiyalanuvchilarning faol ishtirok etishini ta'minlash orqali yangi bilimlarni o'zlashtirish mashqi. Ro'lli o'yin mashg'uloti – mashg'ulot mavzusi bo'yicha masalalarni o'rganishda tarbiyachilarga oldindan ma'lum rollarni taqsimlash va mashg'ulot jarayonida shu ro'lni bajarishlarini tashkil etish asosida bilimlarni mustaxkamlash garovi. Mo'jizalar maydoni mashg'uloti tarbiyachilar bilan o'tkaziladigan qiziqarli o'yinlar bo'lib turli savollarga belgilangan vaqt davomida to'g'ri javoblar topish va g'oliblarni rag'batlantirish orqali tarbiyalanuvchilarda fikrlash, topqirlik va ziyraklik, bilimlarni kengaytirib borish sifatlarini shakllantiradi. Didaktik o'yinli mashg'ulotlarni tarbiyalanuvchining bilim olish va o'yin faoliyatining uyg'unligiga qarab syujetli- rolli o'yinlar, ijodiy o'yinlar, ishbilarmonlar o'yinli, konfrensiyalar o'yin mashqlariga ajratish mumkin. Tarbiyachi - pedagog avval tarbiyalanuvchilarni individual (yakka tartibdagi) so'ngra guruhli o'yinlarga tayyorlashi va uni o'tkazishi, o'yin muvaffaqiyatli chiqandan so'ng esa ularni ommaviy o'yinlarga tayyorlashi lozim. Chunki bolalar didaktik o'yinli mashg'ulotlarda faol ishtirok etishlari uchun zaruriy bilim, ko'nikma malakalarga ega bo'lishlari, bundan tashqari guruh jamoasi o'rtasida hamkorlik, o'zaro yordam vujudga kelishi lozim. Tarbiyachi - pedagog didaktik o'yinli mashg'ulotlarni o'tkazishda qizg'in tayyorgarlik ko'rishi va uni o'tkazishda quyidagi didaktik talablarga rioya

qilishi talab etiladi: 1. Didaktik o'yinli mashg'ulotlar dasturida qayd etilgan mavzularning ta'limiy, tarbiyaviy va rivojlantiruvchi maqsad hamda vazifalarni hal qilishga qaratilgan bo'lishi; 2. Jamiyatdagi va kundalik hayotdagi muhim muammolarga bag'ishlanib, ular o'yin davomida hal qilishi; 3. Barkamol shaxsni tarbiyalash tamoyillariga va sharqona odob-ahloq normalariga mos kelishi; 4. O'yin tuzilishi jihatidan mantiqiy ketma-ketlikda bo'lishi; 5. Mashg'ulotlar davomida musiqiy didaktik prinsiplarga amal qilinishi va eng kam vaqt sarflanishiga erishishi kerak. Didaktik o'yinli mashg'ulotlar orasida konfrensiya mashg'ulotlari ham muhim o'rin tutadi. Konfrensiya mashg'ulotlari tarbiyalanuvchilarning bilish faoliyatini faollashtirishda ilmiy dunyoqarashini kengaytirishda, qo'shimcha va mahalliy materiallar bilan tanishtirishda, mustaqil hayotga ongli tayyorlashda muhim ahamiyat kasb etadi. Konfrensiya mashg'ulotlarini tarbiyalanuvchilarning bilish faoliyatni faollashtirishda dunyoqarashini ko'nikma va malakalarni ortirish kengaytirishda, mustaqil hayotga ongli tayyorlashda muhim ahamiyat kasb etadi. Konfrensiya mashg'ulotini o'tishdan oldin mashg'ulot mavzusini maqsad va vazifalarini belgilab, shu mavzuga oid qo'shimcha ilmiy, ilmiy-ommabop adabiyotlar ko'zdan kechiriladi. Mashg'ulotni o'tishdan bir hafta oldin mashg'ulot mavzusi elon qilinib unga tayyorgarlik ko'rish uchun adabiyotlar tavsiya etiladi. Didaktik o'yinlarni tanlashda tarbiyachilarga bilim va tarbiya berishning quyidagi tartib qoidalariga rioya qilinadi: 1. Didaktik o'yinlar tanlash va ulardan foydalanishda tarbiyalanuvchilarning yosh xususiyatlari pedagogik jihatdan tayyorgarligi va bilim saviyasi hisobga olinadi; 2. Tanlangan har bir o'yin tarbiyalanuvchilarga sistemali bilim berish, malaka va ko'nikmalar hosil qilish bilan birga ularning barkamol bo'lib yetishishiga va ruhan tetik o'sishiga qaratilgan bo'ladi; 3. Didaktik o'yinlarni tanlashda ta'limning aniq maqsad va vazifalari asos qilib olinadi. Didaktik o'yinlar ta'lim mazmunini aniqlashtirishning muhim vositalaridan biri. U tarbiyalanuvchilarda o'qish motivini, istagini rivojlantirishga xizmat qiladi. Didaktik o'yin - ta'lim beruvchi usul bo'lib, bu usul muayyan ta'limiy maqsadlarga erishishga yani o'tilgan o'quv materiallarini aniqlashga, mustahkamlashga va uni chuqurlashtirishga qaratilgan bo'ladi. Har bir didaktik o'yinni o'tkazishda muayyan bir vazifa maqsad qilib olinadi. Masalan: Har bir didaktik o'yinning ham, har qanday o'yindagi singari qoidalari bo'ladi. O'sha qoidalarga amal qilinmasa o'yinning o'yin sifatidagi ahamiyatli binobarin o'yinning tarbiyaviy va psixologik ahamiyati yo'qoladi. O'yin qoidalari o'yin topshirig'iga kiritiladi. O'yin topshirig'i – tarbiyachining bolalarga o'yinning qanday o'ynalishini, kim g'olibligini aniqlashdan iborat. Har bir didaktik o'yin o'z navbatida quyidagi komponentlardan tuziladi: o'yin maqsadi, qoidalari, jihozi, mazmuni natijasi. 1. O'yin qoidalari. O'yinni olib borish va unga qatnashish tarkibini aniqlab beradi. Qoidalar o'yin maqsadidagi mos holda tarbiyalanuvchilar faoliyatini tartibga solish uchun kerak bo'ladi; 2. O'yin mazmuni tarbiyalanuvchilarning bajarishi kerak bo'lgan harakatlari

bilan aniqlanadi, O'yin jihozi o'yinni o'tkazish uchun kerak bo'lgan texnik vositalar, kartochka va ko'rgazmalardan iborat; 3. O'yin natijasi. Qo'yilgan vazifaning bajarilishi bilan aniqlanadi. Natija tarbiyalanuvchilarni qoniqtirishi kerak. Har bir didaktik o'yin jarayonida o'ziga hos vositalar turlari qo'llaniladi va mashg'ulot jarayonida ulardan to'g'ri, unumli va xavfsiz foydalanish lozim. Bu vositalarni quyidagi turlarga ajratish mumkin. - konselyariya tovarlari - turli o'lchamlardagi oq va rangli qog'ozlar, skoch, flomasterlar, ruchka, qalam, chizg'ichlar, qaychi, yelim va boshqalar. - texnika vositalari - proektor, mikrofon, kompyuter, video kamera, video magnitafon, televizor va boshqalar. - musiqa cholg'u asboblari - fortepiano, rubob, dutor, doyra, nog'ora va boshqalar. - mahalliy - tabiiy materiallardan tayyorlangan vositalar. Didaktik o'yinlar tashkilotchilari ular uchun ishlatiladigan har bir material bilan ishlash, ulardan tegishli didaktik vositalarni tayyorlash hamda xavfsizlikni taminlash texnologiyalarini puxta bilishlari va rioya qilishlari lozim. Chunki didaktik vositalarning sifati, ko'zda tutilgan maqsadlarga mosligi, qulayligi va ulardan to'g'ri foydalanish mashg'ulotlar samaradorligini oshirishga ijobiy ta'sir ko'rsatadi. Didaktik o'yin turlarini tanlash mezonlar: - ishtirokchilar tarkibi bo'yicha - o'g'il bolalar, qiz bolalar uchun o'yinlar; - ishtirokchilar soni bo'yicha - yakka, juftlikda, kichik guruh, katta guruh, guruh jamoasi, raqobatdosh komandalar, guruhlar aro va ommaviy o'yinlar; - o'yin jarayoni bo'yicha - fikrlash, o'ylash, topag'onlik, harakatlar, musobaqa va boshqalarga yo'naltirilgan o'yinlar; - vaqt meyor bo'yicha - mashg'ulot, mashg'ulot vaqtining reja bo'yicha ajratilgan qismi, o'yin maqsadiga erishguncha, g'olib yoki g'oliblar aniqlanguncha davom etadigan o'yinlardir.

Foydalanilgan adabiyotlar

1. Atayeva N., Salayeva M., Hasanov S. Umumiy pedagogika. T., 2013 y.
2. Avliyaqulov N., Musaeva N. Pedagogik texnologiyalar. T., 2008 y.
3. Zunnunov A., Maxkamov U., Didaktika (Ta'lim nazariyasi). O.O'Yu uchun qo'llanma.T., Sharq, 2006y.
4. Mavlonova R., Vohidova N., Rahmonqulova N. Pedagogika nazariyasi va 746 tarixi. „Fan-texnologiya“ T., 2010y.
5. Mahmudov A.X. Uzluksiz ta'lim jarayoniga kompetentlik yondoshuvini joriy qilishning didaktik asoslari // Uzluksiz ta'lim. 2012y. №4 . 8-12 betlar
6. Tolipov O'.No'monova N.Ta'lim-tarbiya jarayonida zamonaviy pedagogik texnologiyalar. G'G' Xalq ta'limi.-Toshkent, 2002.-N 3.
7. Choriev R. Yangi pedagogik texnologiyalar - ta'lim - tarbiya sifat va samaradorlik omili. Toshkent-2010y

ХУДОЁРХОН ЎРДАСИ МЕЪМОРИЙ ЁДГОРЛИГИ

*Махамадаминова Саломатхон Махамадали қизи,
Ўзбекистон Миллий университети
Тарих факултети II-босқич магистранти*

Аннотация: Ушбу мақолада Фарғона водийсининг Қўқон шаҳри ҳудудида жойлашган Ҳудоёрхон ўрдаси меъморий ёдгорлигининг архитектураси ва қурилиш тарихи ушбу мавзу юзасидан тадқиқот олиб борган олимларнинг тадқиқотлари, асарлари воситасида таҳлил қилиниб, қисқача ёритиб берилган.

Калит сўзлар: Фарғона водийси, Фарғона меъморчилиги, Ҳудоёрхон ўрдаси, пештоқ, сарой, бино, ҳовли, ўрда, меъморий ёдгорлик.

Ўзбекистон мустақилликка эришгандан сўнг, миллий қадриятлар ва маданий меросга бўлган эътибор давлат сиёсати даражасига кўтарилиб уларга бўлган муносабат ўзгарди. Жумладан, тарихий-маданий ёдгорликларни сақлаш, реставрация қилиш ва улардан фойдаланиш борасида юртимизда самарали ислохотлар олиб борилмоқда¹. Зеро тарихий меросни асраб-авайлаш ва ўрганиш давлатимиз сиёсатининг устувор вазифаларидан биридир. Ватанимизда ҳудудида ўтган асрларнинг бебаҳо меъморий ёдгорликлари сақланиб қолган. Фарғона водийси ҳам энг қадимги одамлар қароғоҳини ўзида сақлаб қолганлини фан ҳам эътироф этмоқда. Ана шундай ноёб ёдгорликлардан бири Фарғона водийсининг Қўқон шаҳрида жойлашган Ҳудоёрхон ўрдаси меъморий ёдгорлигидир.

Ҳудоёрхон ўрдаси республикамизнинг моддий-маданий мероси рўйхатига киритилган². Фарғона водийси меъморий ёдгорликлари қурилиш услуби кўп йиллик маданий ривожланиш маҳсули бўлиб, ранг-баранг меъморий анъаналарни ўзида акс эттирган.

Ҳудоёрхон ўрдаси меъморий ёдгорлиги ўзининг мукамал ечими, нозик дид билан ишланган безаклари билан кишиларни ҳайратга солиши табиий. Тарих саҳифаларидан мозийга бир назар соладиган бўлсак, Ҳудоёрхон ўрдаси меъморий ёдгорлигининг нафис ва мафтункор бадиий ечимлари ўз замонасининг юксак маданиятидан далолат беради. Биз биламизки, Ҳудоёрхон ўрдаси XIX асрда қурилган бўлиб, бир қанча ҳовлиларни ўзида

¹ Мирзиёев Ш.М. Тинчлик, маърифат, бунёдкорлик йўлида ҳамкорлик. ИХТ Ташки ишлар вазирлари кенгаши 43-сессиясининг очилиш маросимида сўзлаган нутқи.

² Ўзбекистон Республикаси Вазирлар Маҳкамасининг Моддий-маданий мероснинг кўчмас мулк объектлари миллий рўйхатини тасдиқлаш тўғрисидаги 846-сонли қарори. 2019-йил 4-октябрь.

мужассамлаштирган иморат саналади. Бинонинг кўриниши тўғри тўртбурчак шаклда. Ушбу мухташам саройга ташқи ҳовлидаги дарвоза орқали кирилган.

Ўрданинг қурилиши 1863-йилда бошланган бўлиб, 1870-йилда Худоёрхон томонидан ўз ниҳоясига етказилган³. Сарой қурилишида Фаргона водийсидан бир неча минг одам қатнашган. Барча қурилиш ишлари қўлда бажарилган. Қурилишни Қўқон хонлигининг турли шаҳарларидан келтирилган 80 нафар уста бошқарган. Режаловчи ва саройнинг бош меъмори Усто Мир Убайдулло эди. Сарой меъморчилигида Фаргона водийсининг одатий қадимги шакл анъаналари қўлланилган. Саройнинг олди томони марказида катта пештоқ ўзининг салобатли меъморчилиги билан ажралиб туради. Пештоқда учли шаклдаги арки бор, бу ҳам ўз навбатида аркли, кириш эшиги ўрнатилган. Пештоқда безатилган учта думалоксимон бурж(минора)лар бор. Булар Исавой Махзум устанинг ишидир⁴.

Бинонинг кошин ишлари: Усто Абдулло Рошидоний, ака-ука Уста Жалил ва Уста Жамил, Уста Зокир томонидан, ганч ва нақш ҳамда хаттотлик ишлари: Мулла Турдиали, Мухаммад Олим сирчи томонидан, ёғоч ва ёғоч ўймакорлиги ишлари: Уста Мухаммадниёз Панғозий ва унинг уғиллари, Уста Мелибой, Уста Махсумхужа ва бошка усталар томонидан олиб борилган⁵.

Атрофи боғ-роғ билан ўралган сарой асосий иморатининг томонлари 138x65 м. Бинонинг олд томони рангдор кошинлар билан безатилган. Пештоқ ёнлари ва иморат бурчаклари буржлар билан мустаҳкамланган. Пештоқ бош равоқининг усти ва унинг икки ёнбоши хаттотий изоралар билан безалган. Икки ён деворида унча чуқур бўлмаган равоқчалар бор. Олд ҳовли Бухородаги Ситораи Моҳи Хосса саройининг кираверишдаги айвончали ҳовлиси каби элчи, савдогарлар ва боша меҳмонларнинг ҳамда аъёнларнинг мурожаат жойи — кўринишхонаси сифатида хизмат қилган. Бу ҳовлининг бир қисмида зарринхона ва ўнг томонида алоҳида ҳовличали сарой масжиди бўлган⁶.

Муаррих Мухаммад Солиҳ Тошкандий “Тарихи жадида и Тошканд” асарида янги ўрда бино бўлиши ҳақида шундай ёзади: “...ўтмиш хонларининг ўрдаси шаҳарнинг ўртасида эди. Унинг шимоли-жанубида Умархон Жомеъ масжиди жойлашган. Эски Ўрда ва Жомеъ масжиди ўртасидан Шохрох (Ўрта Осиё шаҳарларидаги асосий катта кўча) кесиб ўтган. Шохрохнинг икки четида савдо расталари жойлашган. Худоёрхон Эски Ўрдани буздириб, шу кўча яқинига янги Ўрда қурдирди... Жаноби олийларининг мадрасалари ёнидан жой танлаб, текислаб, бир майдон очдилар. Шимол, жануб, ғарб томондан ҳам анҳор

³ Воҳидов Ш. Қўқон хонлигида тарихнафислик.-Т.,2010., Б-100.

⁴ Бобобеков Х. Қўқон тарихи.-Т.,1998., Б-213.

⁵ Дадабоев Я. Худоёрхон ўрдаси.-Т., 2011., Б-27.

⁶ Аҳмедов М.Қ.Ўрта Осиё меъморчилиги тарихи.-Т.,1995., Б.84-85.

оқиздилар, анҳор ёнида ер бор эди... Ўрданинг тўрт томонини баланд, данданали деворлар, заррин иморатлар, баланд буйли шамшод ҳамда турли мевали ва мевасиз дарахтлар экилган хиёбонлари бўлган боғ ва чорбоғлар билан ўраб олдилар....”⁷.

Худоёрхон ўрдасининг маросим заллари маёлика ва ганчга ўйилган нақшлар билан уйғунликда мозаикали нақшлар билан безатилган. Шифтлари бўялган. Айвонлар мрамор плиталар билан қопланган. Анъанавий фазовий режалаштириш ечимига эга бўлган Қўқон саройи ўзининг ранг-баранглиги ва декор ёрқинлиги билан ажралиб турган. Ички безакда эса Фарғона меъморчилигига хос услублар ўз ифодасини топган. Мажмуадан саройнинг фақат шарқий олд қисми хоналарининг кириш гуруҳи сақланиб қолган⁸.

1938-йилда Худоёрхон ўрдасида меъмор Обид Зайниддинов бошчилигида таъмирлаш лойиҳаси ишлари олиб борилган. Таъмирлашда уста Қ.Хайдаров, наққош С.Норқўзиев ва бошқа усталар қатнашган. 1974-йилдаги илмий таъмирлаш ва лойиҳалаш ишлари натижасида саройнинг дастлабки ҳолати аниқланган. 1925-йилдан бошлаб ўрдада Қўқон шаҳар шаҳар ўлкашунослик музейи фаолият кўрсатиб келмоқда⁹.

Хулоса қилиб айтганда, Худоёрхон ўрдаси меъморий ёдгорлиги моддий-маънавий меросимизнинг бебаҳо дурдонаси ҳисобланади. Ушбу меъморий ёдгорлик ўзининг таъсирчан кўриниши ва улкан кўлами билан бошқа тарихий обидаларимиздан ажралиб туради. Ушбу меъморий ёдгорликни кўрганда, бир қарашдаёқ чуқур билимга эга бўлган инсонлар томонидан бунёд этилганлигининг гувоҳи бўламиз. Фарғона водийсидаги энг йирик ва ўз даврининг архитектурасини акс эттирган ушбу ўрда ўз қиёфасида Фарғона меъморчилигининг ўзига хос жиҳатларини акс эттирган.

Фойдаланилган адабиётлар рўйхати

1. Мирзиёев Ш.М. Гинчлик, маърифат, бунёдкорлик йўлида ҳамкорлик. ИХТ Ташқи ишлар вазирлари кенгаши 43-сессиясининг очилиш маросимида сўзлаган нутқи.
2. Ўзбекистон Республикаси Вазирлар Маҳкамасининг Моддий-маданий мероснинг кучмас мулк объектлари миллий рўйхатини тасдиқлаш тўғрисидаги 846-сонли қарори. 2019-йил 4-октябрь.
3. Азимов И. Фарғона водийсининг архитектура ёдгорликлари. -Т., 1986.
4. Аҳмедов М.Қ. Ўрта Осиё меъморчилиги тарихи. -Т., 1995.
5. Бобобеков Х. Меъморчилик тарихи. -Т., 1998.
6. Вохидов Ш. Қўқон хонлигида тарихнафислик. -Т., 2010.
7. Дадабоев Я. Худоёрхон ўрдаси. -Т., 2011.
8. G'afforov Sh.S., Yunusov M.A., Sharipov S.I., Saidov M.M. O'zbekiston arxitektura odgorliklari tarixi.- Samarqand., 2011.

⁷ Дадабоев Я. Худоёрхон ўрдаси. -Т., 2011. , Б-27.

⁸ Азимов И. Фарғона водийсининг архитектура ёдгорликлари. -Т., 1986., Б.24.

⁹ G'afforov Sh.S., Yunusov M.A., Sharipov S.I., Saidov M.M. O'zbekiston arxitektura yodgorliklari tarixi. -Samarqand .,2011., Б.193.

**BOSHLANG'ICH TA'LIM SIFAT SAMARADORLIGINI OSHIRISHDA
ZAMONAVIY YONDASHUV**

Zulfirabonu Sobirova Olim qizi

*Buxoro viloyat Kogon shahar President ta'lim muassasalari agentligi
Ixtisoslashtirilgan maktabi Matematika fani o'qituvchisi.*

Qodirova Avera Raxmonovna

*Kogon tuman 9- umumiy o'rta ta'lim maktabi
Boshlang'ich fani o'qituvchisi*

Xamroyeva Sevara Komilovna

*Buxoro viloyat Kogon tuman I 9- umumiy o'rta ta'lim maktabi
Boshlang'ich fani o'qituvchisi*

Annatsiya: Ushbu maqola boshlang'ich sinflarda zamonaviy yondashuv - o'z mohiyati va mazmuniga ko'ra ma'lum pedagogik nazariyaga asoslangan u yoki bu tasnifga tegishli bo'lishi haqida.

Kalit so'zlar: Vaqt taqsimoti, sifat samaradorligi, pedagogik faoliyat, didaktik metodlar.

Ta'lim texnologiyalari pedagogik faoliyatning ma'lum sohasini qamrab oladi. Didaktik jarayon bosqichlarini muayyan ketma-ketlikda qurish o'quvchilarning bilim faoliyatini mavzu bo'yicha belgilangan maqsadlarga mos holda tanlangan o'qitish metodlari yordamida tashkil etish demakdir. Boshlang'ich sinflarda ta'lim sifat samaradorligini oshirishda zamonaviy yondashuv - o'z mohiyati va mazmuniga ko'ra ma'lum pedagogik nazariyaga asoslangan u yoki bu tasnifga tegishli bo'ladi. Ularning samaradorligi to'g'risida fikr yuritilganda o'qitish jarayonini izga soladigan va uni maqsadli yo'naltira oladigan, o'qituvchi va o'quvchining hamkorlikdagi faoliyatini ta'minlash barcha ta'lim muassasalarining oldiga qo'yilayotgan maqsadga nechog'lik erishilayotganini ko'zda tutish kerak. Yoxud o'qitish metodlari bevosita ta'lim amaliyoti bilan aloqador kontseptsiyasidir. "Boshlang'ich sinflarda talim sifat samaradorligini oshirishda zamonaviy yondashuv dastlab pedagog ongida faoliyatning umumlashgan loyihasi tarzida mavjud bo'ladi. O'zbekiston Respublikasida ta'lim sohasida o'tkazilayotgan tub islohotlarning mazmuni bugungi kunda ta'lim jarayonini loyihalashga yangicha yondashuv bilan boyib bormoqda. Ta'limga zamonaviy yondashuv ta'lim jarayonini aniq vositalar yordamida samarali boshqarish va qo'yilgan o'quv maqsadlariga muvaffaqiyatli erishish natijalarini kafolatlaydi. Boshlang'ich sinflarda ta'lim sifat samaradorligini oshirishda zamonaviy yondashuv –vaqt taqsimotiga muvofiq dasturlanib, ilmiy jihatdan asoslangan hamda kutilgan natijaga erishishni ta'minlovchi pedagog jarayonning barcha bosqich va qismlarining vazifalari

aniq belgilangan tizimdir. . Bu loyiha amaliyotga o'qituvchi va o'quvchi faoliyatlarining o'zaro tutashuvi tekisligida, o'qitish va o'qishning aniq harakatlar, amallar yoki usullar majmuasi sifatida joriy etiladi. Metodning boshqa namoyon bo'lish shakllari yo'q, sababi umumiy holda o'qitish metodi o'zida faoliyatning didaktik modelini ifoda etadi". Boshlang'ich sinflarda ta'lim sifat samaradorligini oshirishda zamonaviy yondashuv faol va sust guruhlarga ajratish hollari mavjud. Agar har bir metodbelgilangan u yoki bu maqsadni yechishda o'z o'rnida ishlatilsa, shubhasiz, faoldir. Talim sifat samaradorligini oshirishda zamonaviy yondashuv ham darsda o'quvchilar faoliyatining yuqori darajasini ta'minlash asosida oldindan belgilangan maqsadga erishishga qaratiladi. Shu boisdan, bu faslda hali pedagogik jarayon uchun notanish bo'lgan chet el didaktikasiga oid metodlar haqida fikr yuritiladi. Dars jarayonida aqliy hujumdan maqsadli foydalanish ijodiy, nostandart tafakkurlashni rivojlantirish garovi hisoblanadi. "Aqliy hujumni" uyushtirish bir muncha sodda bo'lib, undan ta'lim mazmunini o'zgartirish jarayonida foydalanish bilan birgalikda ishlab chiqarish muammolarining yechishni topishda ham juda qo'l keladi. Dastlab guruh yig'iladi va ular oldiga muammo qo'yiladi. Bu muammo yechimi to'g'risida barcha ishtirokchilar o'z fikrlarini bildiradilar. Bu bosqichda hech kimning o'zga kishi g'oyalariga hujum qilish yoki baholashga haqqi yo'q.

Boshlang'ich sinflarda "O'qish" darslarida matnlar berilgan bo'lib, shulardan biri "Alisher Navoiy" matnidir. Matn badiiy va ilmiy uslubda berilgan. Mashq shartida matnlarni taqqoslab, ularning o'xshash va farqli tomonlarini aniqlash topshirilgan. Mazkur matnni "Aqliy hujum" metodi yordamida o'rganish ko'zlagan maqsadga erishish imkoniyatini yaratadi. Bu metod asosida matn bilan bir necha bosqichda olib boriladi.

Foydalanilgan adabiyotlar:

1. Tolipov O. Umumiy pedagogika Toshkent: 2007-y.
2. Yo'ldashev O. Pedagogika Toshkent: 2008-y.
3. Xasanboeva O. Oila pedagogikasi. Toshkent: 2007-y.
4. Daminov T, Adambekova T. O'yin mashg'ulotlari. Toshkent: 1993-y

“EFFECTIVE ENGLISH TEACHING FOR YOUNG LEARNERS
CLASSROOMS”

Oripova Nilufar Norboyevna

*English language teacher at school 16
Qashqadarya region Muborak district.*

Annotation: Being a good teacher is a challenging thing. There are a lot of responsibilities that should be taken into account. The professional teacher requires continuous development; therefore, how to teach effectively so that the students can reach maximum learning achievement should be put as the highest priority for the teachers. However, it is assumed that it is not all teachers hold the principle. Some teachers just do the teaching as their routine or their job without any effort for developing their professionalism. It was discovered that most of English language teachers in Asia use grammatical-translation method as his or her teaching method (Paul, 2003). The teachers seemingly do not care much about the purpose of language learning itself and there is no real interaction in the classroom. It is assumed that the definition of a good teacher itself is still not clear and internalized well enough by the teacher since it seems every teacher has his or her own believes and perspectives to define what they are all about. There are many terms that tell what a good teacher is e.g. ‘the successful teacher’, the teacher I like best’, ‘the teacher I learn most from’, and the like. Each of the terms delivers different meanings and tastes. In a more formal setting, simply, it can be argued that be a good teacher means be a good facilitator in the classroom, who plans, organizes, manages the instruction that is based a students’ needs and characteristics so that the students can reach maximum learning achievement. In brief, this conceptual paper intended to identify effective teaching is weighed in the English classroom for young learners.

Keywords: Effective English teaching; good teacher; young learner

Teaching is a complex process that requires careful organizing for its success. For this reason, teachers should realize the importance of managing for effective instruction, and classroom management should be considered as the highest priority. Nancy and Border (1991) stated that

Effective instruction is the instruction that motivates students to learn affirms the presence a validity of diverse learning style maximizes the climate or conditions for learning in the classroom through the use of instructional design principles that value learning differences and increase the possibility of success for all students. Arranging effective teaching to create effective instruction is one of the teachers’ responsibilities. To have effective learning, the teacher should be effective teachers, the students should

be effective learners. Thus there are three aspects that should be taken into account: teachers' perspective, students' perspective, and learning process are considered the main aspects of effective teaching. What teachers define and how teachers implement the teaching in the classroom is much influenced by the student's success, therefore, teachers should have effective teaching in their classrooms. According to Kyriacou (2007), effective teaching is defined as the successful process of teachers to bring about the desired students learning by some educational activity. Moreover, Nancy and Border (1991) stated that effective teaching can be defined as the way of a teacher in giving the same opportunity to each of the students to be successful learners. From the definitions, it is obviously seen that there are three main variables of effective teaching i.e. the teachers, the students, and the learning activity itself. In the terms of the teacher, effective teaching deals with the teacher's characteristics, The goals of effective language teaching may emphasize cognitive (intellectual-the language itself) aspects of the learning or affective (social, emotional, attitudinal, interactional) and physical aspects of learning (Bloom et.al 1956; cited in Kyriacou, 1997; Cameron, 2001; Pinter,2006; Paul, 2003). Based on reviews of process product (Good and Brophy, 2003; Petty, 2006; Stronge, 2007; cited in Kyriacou, 2009) stated there are 10 Characteristics of effective teaching. The characteristics are teachers' clarity in explaining, how teachers create classroom climate, making use a variety of learning activities, establishing and maintaining momentum and pace for the lesson, encouraging students participation and getting all students involved, monitoring students' progress and attending quickly to their needs, delivering a well-structured and wellorganized lesson, providing students with positive and constructive feedback, ensuring coverage of the educational objectives, and making good use of questioning techniques.

Therefore, to have effective teaching, a teacher should be able to integrate and implement the aspects into their teaching so that the students can reach maximum learning achievement. The perspective of students, effective teaching deals with actively involving (Paul,2003; Cameron, 2001; Kyriacou, 2007) and meaningful learning (Pinter, 2006). Furthermore, Cameron (2001) stated that children are mentally active learners who will try to find meaning and purpose for activities that are presented to them. Actively involving learning means that the students should really experience step by step the learning process. The steps are Noticing, Wanting, Taking a risk, Experimenting, Succeeding, and Linking. They are considered as students centered learning. Furthermore, Gagne (Kyriacou, 2007) stated that the steps should have the three domains of learning i.e., cognitive, affective, motor skill learning domain. All the steps would be useless if they are not based on meaningful learning content. Meaningful is also called contextual. A lesson would be meaningful or contextual if it is reasonable for the students. The students know the reason why they should learn the

lesson. The students do not only do what the teachers want to do. However, they relate the lesson to their life, surroundings, and peer knowledge. From the perspective of learning activity, it is a must for the learning process is sequenced well, which means that it meets students' needs and characteristics. According to Paul (2003), the learning process should be sequenced from receptive to productive skills. The other theorists, i. e Cameron and Pinter hold the almost similar thing with Paul. Cameron (2001) stated that the learning process should be sequenced from Impersonal to more personal themes. In addition, Pinter emphasized that the sequenced should be from a concrete theme to an abstract theme. Teaching is a very valuable profession. The profession requires high-quality teachers i.e. teachers who are not only smart but also well planned. Teachers need to have the ability to plan and organized the lesson effectively. The quality of effective instruction can be reached if both of the teachers and students could coordinate to make the learning process experienced effectively. The teachers are considered effective teachers when he or she fulfills the 10 characteristics (Kryiacou,2007). The characteristics are: teachers' clarity in explaining, how teachers create classroom climate, making use a variety of learning activities, establishing and maintaining momentum and pace for the lesson, encouraging students participation and getting all students involved, monitoring students' progress and attending quickly to their needs, delivering a well-structured and wellorganized lesson, providing students with positive and constructive feedback, ensuring coverage of the educational objectives, and making good use of questioning techniques Then, in terms of the students, the students are considered effective learners when he or she fulfills the 6 stages of their learning. The stages are Noticing, wanting, Challenging, Playing, Succeeding, and Linking. Then in terms of the process, learning is considered effective learning when fulfilling some aspects. The aspects are the learning should be sequenced from receptive to productive skills, from impersonal to personal, from concrete to abstract, from fully controlled to less controlled, and to informal to formal theme activity. Besides, the learning itself should present the four learning domains of learning: Knowledge skills, intellectual skills, Motor skills, and attitudes. Furthermore, related to effective teaching, teachers need improvement in how to organize the instruction best. The teachers might have problems in formulating lesson plans in their day-to-day practices. Presumably, the problem might be due to inaccessible information or discussion of how implementing effective instruction or even the teachers themselves did not adequately proactive to improve their ability to organize the lesson effectively so that the possibility of all students to be the successful learners can be reached easily.

Reference:

1. Passov E. I. Obshchitelnyy metod obucheniya inostrannogo razgovora. - Moscow., 1985: - 10 - page.
2. Johnson, K. E. The Sociocultural Turn and Its Challenges for Second Language Teacher Education. // TESOL Quarterly., - London., 2006: - 235- p.
3. Harmer J. The Practice of English Language Teaching. - London., 2001: - 64 pages.
4. Jalolov J. Methods of teaching a foreign language. - Tashkent., 2012: - 48 pages.

TEKNOLOGIYA DARSLARIDA SHAXSGA YO‘NALTIRILGAN TA’LIM
TEKNOLOGIYALARIDAN FOYDALANISH

Usmonova Dildora Muratovna

Uchtepa tumani 245 maktab, Texnologiya fani o`qituvchisi

Tel: +998933941010

Annotatsiya: Mazkur maqolada shaxsga yo‘naltirilgan ta’lim texnologiyalarining mazmuni, undan foydalanib, texnologiya darsida o‘quvchi shaxsini rivojlantirishning pedagogik shart-sharoitlari ochib berilgan. Shaxsga yonaltirilgan ta’lim asosida o‘quvchilarning intellektual va emotsional-motivatsion rivojlanishi, bilim va kasbiy malakalar shakllanishi, talim jarayoniga qadriyat sifatida yondashish munosabatini taminlash, faollikni oshirish, oz-ozini anglash va mustaqilligini shakllantirish kabi masalalar yoritilgan.

Kalit so‘zlar: Shaxsga yo‘naltirilgan ta’lim, ijodiy va tanqidiy fikrlash, bilim va kasbiy malaka, interfaol ta’lim, tajriba, samaradorlik.

Abstract: This article describes the content of person-centered learning technologies, the pedagogical conditions for the development of the student's personality in the technology lesson using it. On the basis of person-centered education, issues such as intellectual and emotional-motivational development of students, the formation of knowledge and professional skills, ensuring a value-based approach to the learning process, increasing activity, self-awareness and independence are covered.

Keywords: person-centered education, creative and critical thinking, knowledge and professional skills, interactive education, experience, efficiency.

KIRISH

Zamonaviy sharoitda ta’lim jarayonining barcha imkoniyatlariga ko‘ra shaxsni rivojlantirish, ijtimoiylashtirish va unda mustaqil, tanqidiy, ijodiy fikrlash qobiliyatlarini tarbiyalashga yo‘naltirilishi talab qilinmoqda. O‘zida ana shu imkoniyatlarni namoyon eta olgan ta’lim shaxsga yo‘naltirilgan ta’lim deb nomlanadi. Shaxsga yo‘naltirilgan ta’lim texnologiyalarini texnologiya fanida qo‘llash juda samarali natija beradi. Shu boisdan texnologiya darslarida shaxsga yo‘naltirilgan ta’lim texnologiyalari - o‘quvchining fikrlash va harakat strategiyasini inobatga olgan holda uning shaxsi, o‘ziga xos xususiyatlari, qobiliyatini rivojlantirishga yo‘naltiradi. Bu ta’lim o‘qitish muhitining o‘quvchi imkoniyatlariga moslashtirilishini nazarda tutadi. Unga ko‘ra ta’lim muhiti, pedagogik shart-sharoitlar, ta’lim hamda tarbiya jarayonini to‘lalgicha o‘quvchining shaxsiy imkoniyatlarini ro‘yobga chiqarish, qobiliyatini rivojlantirish, shaxs sifatida kamolotga yetishini ta’minlash, tafakkuri va dunyoqarashini boyitishni nazarda tutadi. Shaxsga yo‘naltirilgan ta’limning o‘ziga xos

jihati ta'lim oluvchi shaxsini tan olish, uni har tomonlama rivojlantirish uchun qulay, zarur muhitni yaratishdan iboratdir. Texnologiya fani o'quv jarayonlarida bu turdagi ta'lim o'quvchilarda mustaqillik, ijodkorlik, tashabbuskorlik, javobgarlik kabi sifatlar, shuningdek, mustaqil, ijodiy va tanqidiy fikrlash qobiliyatlarini tarbiyalashga xizmat qiladi. Bu turdagi ta'limni tashkil etishda pedagoglardan har bir o'quvchi imkon qadar individual yondashishni, uning shaxsini hurmat qilishni, unga ishonch bildirishni taqozo etiladi. Qolaversa, shaxsga yo'naltirilgan ta'lim o'qitish jarayonining ishtirokchilari pedagog-o'quvchi yoki o'quvchi-o'quvchi, o'quvchilar guruhi, o'quvchi - o'quvchilar jamoasi tarzida o'zaro hamkorlikda bilim olish, shaxs sifatida kamol toptirish uchun qulay pedagogik sharoitni yaratish zaruriyatini ifodalaydi.

ASOSIY QISM

Shaxsga yonaltirilgan texnologiya asosida o'quvchilarning intellektual va emotsional-motivatsion rivojlanishi, bilim va kasbiy malakalar shakllanishi, talim jarayoniga qadriyat sifatida yondashish munosabatini taminlash, faollikni oshirish, o'zini anglash va mustaqilligini shakllantirish yotadi. O'quvchi shaxsiga yo'naltirilgan ta'lim - o'quvchi shaxsiy imkoniyatlariga moslashtirilgan pedagogik muhitni hamda ta'lim-tarbiya jarayonini tashkil etishni nazarda tutadi. Bu texnologiyada kommunikativ metodlardan keng foydalaniladi, ularning ayrim asosiy belgilarini qarab chiqamiz: 1. Har bir o'quvchiga buyuk shaxsdek qarash, uni hurmat qilish, uni tushunish, qabul qilish, unga ishonish. 2. Ta'limning shunday muhitini yaratish kerakki, unda o'quvchi o'zini shaxs deb sezsin, unga bo'lgan e'tiborni tuysin. 3. Bolaga tazyiq o'tkazmaslik hamda uning kamchiligini bo'rttirmaslik; bilimlarni o'zlashtirmasligi, o'zini yomon tutishi sabablarini aniqlash va ularni bolaning shaxsiyatiga zarar yetkazmaydigan tarzda bartaraf etish; 4. Ta'limda muvaffaqiyat muhitini tashkil etish, bolaga o'qishda muvaffaqiyat qozonishga yordam berish, uning o'z kuchi va iqtidoriga ishonchini orttirish. O'quvchiga atrofdagilarning har biri o'zi kabi ekanligini anglatish, unda jamoaga aloqadorlik hissini rivojlantirish. 5. O'quvchining hurmati va ishonchini qozonish, o'ziga ham shaxs nuqtai nazaridan qarash. Kasb - hunar kollejining o'quvchi shaxsiga yo'naltirilgan ta'limni amalga oshirish faoliyatida bolalarning kognitiv (aqliy), kommunikativ (nutqmuloqotchanlik), ijtimoiy-hissiy va jismoniy rivojlanishiga sharoit yaratilishini ta'minlash juda muhimdir. Texnologiya fani o'qituvchisi ta'lim jarayonida shaxsga yo'naltirilgan ta'lim turlaridan foydalanar ekan, bir qator shartlarga qat'iy rioya etishi kerak. - har bir o'quvchining alohida, o'ziga xos shaxs sifatida ko'ra olishi; - o'quvchini hurmat qilishi; - o'quvchilarda mehnatga bo'lgan hurmat hissini uyg'otishi; - o'quvchining ruhiy holatini to'g'ri baholay olishi; - o'quvchining mehnat munosabatlariga bo'lgan xohish-istak, qiziqishlarini inobatga olishi; - har bir o'quvchiga nisbatan tolerant munosabatda bo'lishi; - o'quvchining kuchi, imkoniyati va intilishlariga ishonch bildirishi; - texnologiya fani asoslarini yetarlicha o'zlashtira olishi uchun qulay ta'lim muhitini

yaratishi; - o'quvchilarning amaliy mashg'ulotlarda, mustaqil yoki kichik guruhlarda erkin ishlashlari uchun imkoniyat yaratish; - o'quvchilarni o'z faoliyatlarini mustaqil nazorat qilish, faoliyati samaradorligini aniqlash, yutuqlarning omillari va yo'l qo'yilgan xatolarning oqibatlarini tahlil qilish o'rgatish; - ta'lim jarayonida hech bir o'quvchiga tazyiq o'tkazmaligi; - alohida o'quvchining kamchiliklarini bo'rttirib ko'rsatmasligi; - bordiyu, o'quvchi tomonidan bilimlarni o'zlashtira olmaslik, ta'lim jarayonida o'zini odobsiz tutish holati qayd etilsa, u holda qat'iy xulosa chiqarmasdan, buning sabablarini aniqlab aniqlangan sabablar asosida o'quvchining sha'ni, g'ururiga ziyon yetkazmagan holda u tomonidan bilimlarni o'zlashtira olmaslik, o'zini odobsiz tutish kabi holatlarni bartaraf etish; - ta'lim jarayonida har bir o'quvchi uchun "muvaffaqiyat muhitini yarata olish; - har bir o'quvchiga ta'lim olishda muvaffaqiyatga erisha olishiga yordam berish; - o'quvchining hunarlarni o'rganish borasidagi qobiliyatini o'stirish, shaxs sifatida rivojlanishiga yordam berish; - o'quvchining shaxsini emas, balki uning aniq xatti-harakatlarini baholashi; - pedagog sifatida har bir o'quvchining hurmati va ishonchini qozona olishi zarur. O'quvchilar shaxsga yo'naltirilgan ta'lim jarayonida o'quv materialini o'zlashtirishga ijodiy, tanqidiy yondoshishni, yangi g'oyalarni ilgari surish, ularni asoslash, o'z fikrini himoya qilish, muammoli vaziyatlarda samarali yechimni topish, bilim, ko'nikma, malakalarni o'zlashtirish imkoniyatiga ega bo'ladi. Pedagog tomonidan mehnat ta'limi jarayonida innovatsion xarakterga ega turli faol metodlarning qo'llanilishi, o'quvchilarni rivojlantirish, qobiliyatlarini yanada o'stirishga xizmat qiladi. Xususan: texnologiya darslarida amaliy mashg'ulotlarni tashkil etishda pedagoglar o'quv axborotlarining o'quvchilar bilim, ko'nikma, malaka va tajribalariga tayangan holda ularni qiziqitira oladigan, fikrlashga, ijodiy yondashishga undaydigan imkoniyatga ega bo'lishini ta'minlashga alohida e'tibor qaratishlari zarur. Texnologiya darslari jarayonida pedagoglar tomonidan: - muammoli izlanish; - kichik tadqiqotlarni olib borish; - debat; - bahs-munozara; - evristik suhbat; - kichik guruhlarda ishlash va b. - turli shakl, metod, vosita va texnologiyalardan samarali, maqsadli foydalanish; - amaliy topshiriqlarini bajarishda o'quvchilarga usullarni mustaqil tanlash imkonini berish; - o'quvchini juftlikda, kichik guruhda va jamoada ishlashini ta'minlash; - mashg'ulotlarning loyihalashtirilishiga e'tiborning qaratilishi nafaqat o'qitish sifatini yaxshilaydi, samaradorligini oshiradi, shu bilan birga o'quvchilar shaxsning rivojlanishi uchun qulay sharoitni vujudga keltiradi. Ayni vaqtda shaxsga yo'naltirilgan ta'limning quyidagi turlari farqlanmoqda. Shaxsga yo'naltirilgan ta'limning asosiy turlari: ✓ ijodiy topshiriqlar; ✓ kreativ yondashishni taqozo etuvchi vazifalar; ✓ muammoli vaziyatlar; ✓ rolli va ishbilarmonlik o'yinlari; ✓ bahs-munozara, debat; ✓ musobaqa ko'rinishidagi bellashuvlar. Bundan tashqari shaxsga yo'naltirilgan talimning quyidagi asosiy turlari mavjud: Innovatsion ta'lim. hamkorlik ta'limi, interfaol ta'lim, masofaviy ta'lim, muammoli ta'lim, loyiha ta'limi,

kompyuterli ta'lim, rivojlantiruvchi ta'lim, tabaqalashtirilgan ta'lim, modul ta'limi, individual ta'lim, mustaqil ta'lim, dasturiy ta'lim, o'yin texnologiyalari Yuqorida keltirilgan shaxsga yo'naltirilgan ta'lim turlarining barcha turlarini mehnat ta'limi darslarida ham to'g'ri qo'llay olsak, dars muvaffaqiyatli va ijobiy samara beradi. Ayniqsa mehnat ta'limida interfaol ta'lim metodlaridan foydalanish samaralidir. Shaxsga yo'naltirilgan ta'lim turlaridan "interfaol talim metodlari"ni misol qilib olsak, hozirgi zamonaviy sharoitda ta'lim samaradorligini oshirishning eng maqbul yo'li bu mashg'ulotlarni interfaol metodlar yordamida tashkil etish deb hisoblanmoqda [1-30]. Xo'sh, interfaol metodlarning o'zi nima? Ular qanday didaktik imkoniyatlarga ega? Ta'lim jarayonida interfaol metodlarning o'rinli, maqsadga muvofiq qo'llanilishi qanday samaralarni kafolatlaydi? Quyidagi ana shu kabi savollarga qisqacha javob berib o'tamiz. Interfaol ta'lim (ingl. "interact", rus. "interaktiv"; "inter" - o'zaro, "act" - harakat qilmoq) - o'quvchilarning bilim, ko'nikma, malaka va muayyan axloqiy sifatlarni o'zlashtirish yo'lidagi o'zaro harakatni tashkil etishga asoslanuvchi ta'lim. Mohiyatiga ko'ra interfaollik mehnat talimi dars jarayonlarida o'quvchilarning bilim, ko'nikma, malaka va muayyan axloqiy sifatlarni o'zlashtirish yo'lida birgalikda, o'zaro hamkorlikka asoslangan harakatni tashkil etish layoqatiga egaliklarini anglatadi [1-30]. Mantiqiy nuqtai nazardan esa interfaollik, eng avvalo, ijtimoiy sub'ektlarning suhbat (dialog), o'zaro hamkorlikka asoslangan harakat, faoliyatni olib borishlarini ifodalaydi. Texnologiya fani sohasida faoliyat yuritayotgan har bir mutaxassis yaxshi biladiki, an'anaviy ta'lim ham suhbat (dialog)ga asoslangan va bu suhbat quyidagi o'zaro munosabat shakllarida tashkil etiladi. O'qituvchi - o'quvchi, an'anaviy ta'limdagi suhbat ishtirokchilari, o'qituvchi - o'quvchilar guruhi (jamoasi). Interfaol ta'limdagi suhbat ishtirokchilari: - o'quvchi - o'quvchi (juftlikda ishlash); - o'quvchi - o'quvchilar guruhi (guruh yoki kichik guruhda ishlash); - o'quvchi - o'quvchilar jamoasi (sinf, guruh jamoasida ishlash); - o'quvchi - axborot-kommunikatsion texnologiyalar. "Interfaol talim texnologiyalari" mohiyatiga ko'ra suhbatning "to'quvchi - axborot - kommunikatsion texnologiyalar" shaklida tashkil etilishi o'quvchilar tomonidan mustaqil ravishda yoki o'qituvchi rahbarligida axborot texnologiyalari yordamida bilim, ko'nikma, malakalarning o'zlashtirilishini anglatadi. Texnologiya fani o'qituvchisi interfaol ta'lim yordamida o'quvchilarning qobiliyatlarini rivojlantirish, mustaqillik, mashg'ulot loyihalarini to'g'ri tuza olishi, o'z-o'zini nazorat, o'z-o'zini boshqarish, samarali suhbat olib borish, tengdoshlari bilan ishlash, ularning fikrlarini tinglash va tushunish, mustaqil, ijodiy, tanqidiy fikrlash, muqobil takliflarni ilgari surish, fikr-mulohazalarini erkin bayon qilish, o'z nuqtai nazarlarini himoya qilish, muammoning yechimini topishga intilish, murakkab vaziyatlardan chiqish kabi sifatlarni shakllantirishga muvaffaq bo'ladi. Eng muhimi, interfaol talim texnologiyalarini qo'llash orqali mehnat talimi o'qituvchisi o'quvchilarning aniq ta'limiy maqsadga erishish yo'lida o'zaro hamkorlikka

asoslangan harakatlarini tashkil etish, yo‘naltirish, boshqarish, nazorat va tahlil qilish orqali xolis baholash imkoniyatini qo‘lga kiritadi. Mehnat talimi jarayonining interfaol talim texnologiyalariga asoslanishi bir qarashda nihoyatda oddiy, sodda, hatto “bolalar o‘yini” kabi taassurot uyg‘otadi. Biroq, bunda o‘qituvchining ma‘lum darajada quyidagi omillarga ega bo‘lishi talab qilinadi. Interfaol ta‘lim samaradorligini ta‘minlovchi asosiy omillar: Ish tajribasi, metodik malaka, tayanch pedagogik-psixologik bilimlar, tashkilotchilik qobiliyati, didaktik vositalar (axborot, tarqatma materiallar, dars jihozlari)ga ega bo‘lish, o‘quvchi va o‘quvchilar guruhi o‘rtasidagi o‘zaro munosabatlarning ishonch va hurmatga asoslanishi, o‘quvchi va o‘quvchilar guruhining o‘zaro hamkorlikka erisha olishi, ta‘lim jarayonida demokratik g‘oyalarning ustuvor o‘rin tutishi, axborotlarni taqdim etishda xilma-xil metod, vositalarning samarali, o‘rinli, maqsadga muvofiq va o‘zaro moslikda qo‘llashga erishish. Texnologiya fani dars jarayonlarida interfaol talim texnologiyalariga asoslangan ta‘limiy harakatlar quyidagi shakllarda tashkil etiladi: • individual; • juftlik; • guruh; • jamoa bilan ishlash. Ko‘p hollarda texnologiya fanida sinfdan tashqari (to‘garak mashg‘ulotlari)da har bir o‘quvchiga individual yondashish samarali natija beradi. Interfaol talim texnologiyalarini qo‘llash jarayonida o‘quvchilar quyidagi imkoniyatlarga ega bo‘ladi: guruh yoki jamoa bilan hamkorlikda ishlash, tengdoshlari orasida o‘z g‘oyalarni erkin bayon qilish, bilimlarini hech qanday ruhiy to‘siqlarsiz namoyish etish, muammoni hal qilishga ijodiy yondashish, guruh yoki jamoadoshlari bilan ruhiy yaqinlikka erishish, o‘z ichki imkoniyat va qobiliyatlarini to‘liq namoyon qila olish, fikrlash, fikrlarni umumlashtirish va ular orasidan eng muhimlarini saralash, o‘z faoliyatini nazorat qilish va mustaqil baholash, o‘z imkoniyatlari va kuchiga ishonch hosil qilish, turli vaziyatlarda harakatlanish va murakkab vaziyatlardan chiqish olish ko‘nikmalarini o‘zlashtirish. Interfaol ta‘limning asosiy belgilari: ko‘p fikrlilik, suhbat (dialog), fikrlashga asoslangan faoliyat, g‘oyalarning yaratilishi (ilgari surilishi), tanlash imkoniyatining mavjudligi, muvaffaqiyatli vaziyatlarni hosil qilish. XULOSA Texnologiya fani dars jarayonlarini shaxsga yo‘naltirilgan ta‘lim asosida o‘qitish, o‘quvchilarda bilimlarni o‘zlashtirishga bo‘lgan qiziqishni uyg‘otadi, ta‘lim jarayonining har bir ishtirokchisini rag‘batlantiradi, har bir o‘quvchining ruhiyatiga ijobiy ta‘sir ko‘rsatadi, o‘quv materialining samarali o‘zlashtirilishi uchun qulay sharoit yaratadi, o‘quvchilarga ko‘p tomonlama ta‘sir ko‘rsatadi, o‘quvchilarda o‘rganilayotgan kasblar bo‘yicha fikr hamda munosabatni uyg‘otadi, o‘quvchilarda hayotiy zarur ko‘nikma, malakalarni shakllantiradi, o‘quvchilarning xulq-atvorini ijobiy tomonga o‘zgartirilishini ta‘minlaydi.

Foydalanilgan adabiyotlar

1. Rasulova Z.D. (2020). Pedagogical peculiarities of developing socioperceptive competence in learners. *European Journal of Research and Reflection in Educational Sciences*. 8:1, pp. 30-34.
2. Расулова З.Д. (2020). Дидактические основы развития у будущих учителей креативного мышления. *European science*, vol. 51, no. 2-2, pp. 65-68.
3. Расулова З.Д. (2018). Значения обучающих технологий направленной личности на уроках трудового обучения. *Ученые XXI века*, Т. 47, № 12, С. 34-35.
4. Rasulova Z.D. (2020). Conditions and opportunities of organizing independent creative works of students of the direction Technology in Higher Education. *International Journal of Scientific and Technology Research*. 9:3, pp. 2552-2155.
5. Кулиева Ш.Х., Расулова З.Д. (2016). Формирование профессиональнопедагогической компетентности будущих специалистов на основе информационных технологий. *Молодой учёный*, №8 (112), С. 977-978.
6. Кулиева Ш.Х., Расулова З.Д. (2016). Инновационная деятельность педагога в образовании. *Молодой учёный*, № 8 (112), С. 978-979.
7. Аноркулова Г.М., Кулиева Ш.Х., Расулова З.Д. (2015). Методологические основы системного подхода при подготовке учителей профессионального обучения. *Молодой учёный*, 93:13, С. 588-590.
8. Аноркулова Г.М., Кулиева Ш.Х., Расулова З.Д. (2015). Модель подготовки учителей профессионального образования на основе системного подхода. *Молодой учёный*, 93:13, С. 590-592.
9. Кулиева Ш.Х., Хамроева Х.Ю., Расулова З.Д. (2013). Учебный процесс как педагогическая система в процессе подготовки учителей профессионального обучения. *Молодой учёный*, 56:9, С. 383-385.
10. Каххоров С.К., Расулова З.Д. (2020). Роль дистанционного обучения а развитии творческих навыков студентов. *Проблемы педагогики*. 49:4, С. 26-29.

ZAMONAVIY RAQSLAR HAQIDA MULOHAZA

Ulug'bek Doulov

O'zbekiston davlat xoreografiya akademiyasi

Urganch filiali talabasi

Annotatsiya: maqolada Zamonaviy raqslarning yaratilish tarixi, ildizi, nisbiy va lahzali tushuncha ekanligi hamda zamonaviy raqslarning turlari haqida so'z yuritiladi. Zamonaviy raqslarning asoschilar haqida ma'lumotlar beriladi.

Kalit so'z: Raqs, balet, zamonaviy jazz, breyk-dans, xip-xop, ritm, harakat.

COMMENT ON MODERN DANCES

Ulug'bek Doulov

State choreography of Uzbekistan

A student of the Urganch branch of the academy

Annotation: the article talks about the history of creation of modern dances, its roots, relative and current understanding and types of modern dances. Information about the founders of modern dances is provided.

Key words: Dance, ballet, modern jazz, break-dance, hip-hop, rhythm, movement.

КОММЕНТАРИЙ О СОВРЕМЕННЫХ ТАНЦАХ

Улугбек Доулов

Государственная хореография Узбекистана

Студентка Ургенчского филиала академии

Аннотация: в статье рассказывается об истории создания современных танцев, ее истоках, относительном и сиюминутном понятии и видах современных танцев. Приведены сведения об основоположниках современных танцев.

Ключевые слова: Танец, балет, современный джаз, брейк-данс, хип-хоп, ритм, движение.

Zamonaviy raqs - bu mustaqil ravishda san'at turidan biridir. Zamonaviy raqslarda harakatlar, musiqa, yorug'lik va ranglar yangi usulda birlashtirilib, tana haqiqatan ham to'laqonli tilga ega bo'ldi. Zamonaviy raqs odamlarni san'at hayotning davomi va o'zini o'zi anglashiga ishontiradi. Zamonaviy raqslar nisbiy, lahzali tushuncha. Har bir davrning o'ziga xos musiqiy madaniyati mavjud bo'ladi. Bu esa o'z

navbatida yangi raqs turlarini vujudga keltiradi. Har bir raqsni zamonaviy deb atash mumkin, ammo o'z davri, o'z vaqti bilan ataladi. Shunday qilib, zamonaviy raqs o'z davri uchun zamonaviy, moda va dolzarb raqsdir.

Zamonaviy raqslarning maqsadi – insonning his-tuyg'ulari va kayfiyatini ifodalash. Bu aniq standartlarga ega bo'lmagan juda yumshoq, ko'p qirrali raqs uslubi hisoblanadi. Xoreograflar, odamlarning fikrlari va his-tuyg'ularini etkazishga intilib, doimiy izlanishda va yangi harakatlarni ixtiro qiladilar, ko'pincha turli xil uslublar va yo'nalishlarni aralashtiradilar.

Zamonaviy raqsning ildizi mumtoz baletdan boshlanadi. Bir tomondan, zamonaviy raqs klassik baletning rasmiy, qat'iy cheklovlariga qarshi reaksiya sifatida yaratilgan. Boshqa tomondan, zamonaviy raqs repertuariga kirgan klassik baletning ko'plab harakatlari va qadamlarini o'zida mujassam ettiradi. Xoreografiyada zamonaviy yo'nalishi paydo bo'lishining sababi XX asr boshlarida klassik balet maktabining inqirozi edi. O'sha paytdagi raqqoslar klassik raqs an'alaridan yiroq, inson erkinligi to'g'risida yangi g'oyalarni ifoda etish uchun yangi uslublarni talab qilgan edi. Zamonaviy raqs tushunchasi harakatlarning erkinligi va ta'sirchanligidadir, bu esa raqqosalarning his-tuyg'ularini eng yorqin ranglarda ifoda etish uchun ajoyib imkoniyat yaratadi.

O'tgan asrning boshlarida ko'plab turli yo'nalishlar paydo bo'ldi. Shu o'rinda zamonaviy raqslarga quyidagi yo'nalishlarni kiritish mumkin: zamonaviy raqs, kontaktli improvizatsiya, zamonaviy jazz, pop-qulf, breyk-dans, xip-xop, jazz, funk kabi turlarini keltirish mumkin. Zamonaviy raqs g'oyalari 1830-yilda taniqli fransuz o'qituvchisi va sahna harakatining nazariyotchisi Fransua Delsart tomonidan kiritilgan edi, u ovoz, imo-ishora va hissiyot o'rtasidagi aloqani o'rgangan. Uning ta'kidlashicha, konvensiya va stilizatsiyadan xalos bo'lgan imo-ishoragina insoniyat tajribasining barcha nuanslarini haqiqat bilan etkazishga qodir.

Zamonaviy raqs tarixi asrning boshlarida boshlanadi, Amerikadagi dastlabki zamonaviy raqsning uchta muzasi Isadora Dulkan, Rut Sen-Denis va Loy Fullerdir. Ular o'zlarining zamonaviy balet maktablarini - konvensiyalardan xoli san'atni yaratdilar. Improvizatsiya va bepul xoreografiya zamonaviy raqs san'atining asosiy tamoyillari hisoblanadi. Ular raqslarida falsafa, dramaturgiya, vedvil va qadimiy tarixni turli yo'llar bilan birlashtirdilar, bu zamonaviy raqs asoslarini yaratish uchun boshlang'ich nuqta bo'lib xizmat qildi. XX asr ko'plab yangi raqs turlari va uslublarini keltirib chiqardi, ulardan eng mashhurlari Lotin Amerikasi raqslari, xip-xop, breyk-dans, kramp, tektonik, ritm va blyuz va boshqalar keng tarqaldi.

Isadora Dulkan va uning bir qator sheriklari an'anaviy xoreografiyani tanqid qilishdi. Ular o'z maktablarini ochdilar, u erda zamonaviy balet asoslarini o'rgatishdi. Ushbu raqs yo'nalishining asosiy g'oyasi improvizatsiya va o'z hissiyotlarini ifodalashga asoslangan erkin xoreografiya bo'lgan. Isadora Dulkan zamonaviy

raqsning tan olingan asoschisi hisoblanadi. U o'z faoliyatini XX asrning oxirida boshlagan. Isadora Duncan - xoreografiyaning novatori va islohotchisi, u o'z raqslarida musiqiy tarkibning plastik mujassamlashuvi - formalistik klassik balet shakllaridan xalos bo'lgan. U klassik balet maktabini bepul plastik raqs bilan taqqoslagan. U qadimiy yunon plastmassasidan foydalangan holda, tunikada va poyabzalsiz raqsga tushgan. U birinchilardan bo'lib raqs uchun simfonik musiqani, jumladan, Shopin, Shubert, Betxoven, Vagnerni ishlatgan. Zamonaviy raqs sohasidagi ikkinchi avlod - Martha Graham, Doris Xamfri, Xelen Tamiris, Xaniya Xolm kabi xoreograflardir. Ularning xizmatlari, avvalambor, ularning har biri nafaqat ajoyib xoreograf va ijrochi, balki o'z raqqos va raqqosalarini tayyorlash tizimini yaratgan o'qituvchi bo'lganligidadir.

Zamonaviy raqslardan keng tarqalgan Jazz raqsi Afrika qabilalari raqslaridan rivojlangan. Jazz raqsi Amerikaga XVII-XVIII asrlarda Afrikadan kelgan qullar tomonidan olib kelingan. Amerikada bo'lgan qullar tezda o'zlarining bayramlari va urf-odatlarini tiklashgan va moslashganlar. Barabanlar o'rniga ular qarsak va tepishlarni ishlatishgan. Bir necha asrlar davomida afrikalik va amerikaliklarning ikki madaniyati birlashdi va natijada noyob yoqish raqsi paydo bo'ldi. Natijada XX asrga kelib jazz musiqasi va raqsi ulkan shuhrat qozondi. Shunday qilib, 70-yillarning zamonaviy jazz paydo bo'ldi. Jazz raqsi kundalik, folklor raqslaridan sahna, teatr orqali o'tib, asta-sekin o'ziga xos raqs san'ati turiga aylanib, butun Evropani qamrab oladi. Bu maktab dunyoning ko'plab davlatlarini zabt etdi. Bu raqs turi inson tanasini har tomonlama tarbiyalashga imkon beradi. Jazz raqsi doimiy ravishda o'zgarib turadi.

Xulosa qilib aytganda, zamonaviy raqs nisbiy tushuncha, lahzali va har bir davr o'ziga xos musiqiy madaniyatga ega bo'lib, yangi raqs turlarini keltirib chiqaradi. Biroq, zamonaviy raqs uslublari juda xilma-xil elementlarga ega, bu esa ularni yanada demokratik va plastik moslashuvchanligi cheklangan odamlar uchun qulaydir.

FOYDALANILGAN ADABIYOTLAR

1. "O'zbekiston Milliy entsiklopediyasi" davlat nashriyoti., T – 2004
2. Tangurieva S. "Vsya jizn v tantse" – T. 2006.
3. E.Y. Saitova, N.E. Abrakulova "Xoreografiya va raqs san'ati asoslari" – T. 2015.128b
4. Abraqulova N. "Raqs jamoasi bilan ishlash uslubiyoti" – T. 2003 y.,

O‘ZBEK BALETINING SHAKLLANISHIDA BERNORA QORIYEVA O‘RNI

Saparbayev Atabek Sharipbayevich
O‘zDXA Urganch filiali katta o‘qituvchisi
Xudayberganova To‘xtajon
“Lazgi” bo‘limi kichik ilmiy xodimi

Annotatsiya: Ushbu maqolada o‘zbek baletining ohangrabodek joziba kuchi va o‘zbek baletining shakllanishida katta hissa qo‘shgan ajoyib baletmeyster Bernora Qoriyevaning raqslari, o‘zbek baletdagi o‘rni haqida ma’lumotlar beriladi.

Kalit so‘zlar: balet, “Kashmir qo‘shig‘i”, klassik raqs, raqs texnikasi, san’atkor, kompozitor.

РОЛЬ БЕРНОРЫ КАРИЕВОЙ В СТАНОВЛЕНИИ УЗБЕКСКОГО БАЛЕТА

Saparbaev Atabek Sharipbaevich
Старший преподаватель Ургенчского филиала UzDXA
Худойберганова Тохтажон
Младший научный сотрудник отдела “Лазги”

Аннотация: В этой статье будет представлена информация о силе тонального очарования узбекского балета и танцах выдающегося балетмейстера берноры Кариевой, внесшей большой вклад в становление узбекского балета, о роли узбекского балета в балете.

Ключевые слова: балет, “Кашмир кушиги”, классический танец, танцевальная техника, артист, композитор.

THE ROLE OF BERNORA KARIEVA IN THE FORMATION OF UZBEK BALLET

Saparbayev Atabek Sharipbayevich
Senior teacher of the Urganch branch of UzDXA
Khudaiberganova Tokhtajon
Junior researcher of “Lazgi” department

Annotation: this article will tell you about the charm of Uzbek ballet as melonrabodek and the dances of the wonderful ballet master Bernora Kariyeva, who made a great contribution to the formation of Uzbek ballet, about her place in Uzbek ballet.

Keywords: ballet, “Kashmir koshig‘i”, classical dance, dance technique, artist, composer.

Go‘zallik dunyosi insonning shaxsiyatini doimo boyitishi va yuksaltirishi haqida gapirganimizda O‘zbek baleti hayolimizga keladi. O‘zbek baleti – milliy badiiy madaniyatimizning faxri hisoblanadi. O‘zbek baleti o‘tgan asrning 50-60 – yillarida baletning ardoqli, eng kuchli truppalaridan biriga aylandi. O‘zbekiston baletining solistlari va baletmeysterlarini tomoshabinlar hayajonlanib, dil-dildan olqishlaganlari ham, har bir balet spektaklini samimiy kutib olishlari ham, uchrashuvlarda, gazeta jurnallar sahifalarida ijrochilarimizga bergan odilona baholari ham fikrimizni to‘lalgicha isbotlaydi.

Shu o‘rinda o‘rinli bir savol tug‘iladi, o‘zbek baletining ohangrabodek joziba kuchi nimada? Uning hamma sahnalarda ham birdek muvaffaqiyat qozonishining siri nimada? To‘g‘ri, yuksak raqs texnikasini mukammal o‘zlashtirish va kishini hayratda qolarli darajada nozik va nafis harakatlar qilish ham muvaffaqiyat qozonishning bir siridir. O‘zbek baletining jozibadorligi bugina emas, balki o‘zbek raqs san’atining namoyandalari azaldan raqs texnikasini egallagani va nafis shakllar yaratish borasida tengsiz “sehrgar” bo‘lganliklaridadir. Demak, mamlakatimizdagi millionlab talabchan, serzavq, badiiy didi baland tomoshabinlarning, shuningdek, chet ellik san’at muxlislarining qalbini faqat o‘zida katta hayotiy mazmunni, yuksak ezgu niyatlarni, beg‘ubor tuyg‘u va axloqiy g‘oyalarni aks ettirgan, go‘zallikni, hayot haqiqatini, ilhombaxsh sevgi sehrini mujassamlashtirgan san’atgina zabt eta oladi. O‘zbek baletining bunchalik maftunkor joziba kuchiga ega bo‘lishi xalq artisti ajoyib balerina Bernora Rahimovna Qoriyevaning nomi va ijodi bilan bog‘liqdir.

“Bernora Qoriyeva 1936-yil 28-yanvarda Toshkent shahrida O‘zbekiston va Qoraqalpog‘istonda xizmat ko‘rsatgan san’at arbobi Rahim Majidovich Qoriyev oilasida dunyoga kelgan. Yosh balerina Toshkent xoreografiya maktabini va Moskva xoreografiya oliy maktabini tugatgandan so‘ng, ya’ni 1955-yildan Navoiy nomidagi opera va balet teatrida baletmeyster sifatida faoliyat olib boradi. 1985—1998 yillarda O‘zbekiston teatr arboblari uyushmasi raisi, 1994—2002-yillar Navoiy nomidagi opera va balet teatri direktori va badiiy rahbari sifatida faoliyat olib boradi. Bernora Qoriyeva repertuari asosini jahon mumtoz va zamonaviy baletlar tashkil qiladi”¹. Raqqosaning bosib o‘tgan san’atkorlik yo‘li o‘zbek baletining yaqin o‘tmishi va buguni, uning istiqboli in’ikosidir. Bu yo‘l hayotbaxsh, ilhombaxsh ruhi bilan yo‘g‘rilgan san’at yo‘lidir.

Bernora Qoriyeva raqslarini ta’riflash ancha mushkul. Uning raqsini faqat ko‘rish, bir kitob yanglig‘ “o‘qiy bilish”, faqat yurak bilan his qilish kerak. Gazetxonlar va tomoshabinlar ichida kimki Bernora raqsini ko‘rgan bo‘lsa, u ko‘rgan raqs ma’nosini, mazmunini bir umr esdan chiqarmaydi. Bernora Qoriyeva raqsining o‘ziga xos tomonlari bor. Bu takrorlanmas jo‘shqinlik, teran samimiylik, ilhombaxshlikdir. Inkor etmaymiz: bizda klassik raqsga tushish texnikasini chuqur egallagan, uning

¹ S.Sagatov, M.Muxamedova O‘zbekiston madaniyati va san’ati fidoyilari, T2019.

sirlarini uqqan balerinalar kam emas. Ammo eng mumtoz san'atkorgina klassik raqsning barcha texnikasini, nozikligini to'laligicha, bosh maqsadga musiqada, librettoda mujassamlashtirilgan g'oyani va bosh obrazni ochishga bo'ysundira oladi. Bernora Qoriyeva xuddi shunday mohir san'atkor.

Bernora Qoriyeva Moskva Akademik xoreografiya bilim yurtini bitirib, katta san'at yo'liga kirib, endigina kordebaletda ko'zga tashlanayotgan kezlarida 1957-yilda Moskvada o'tkazilgan klassik raqslarni ijro etuvchi yosh balerinalarning ko'rik tanlovida ishtirok etadi va kumush medal olishga muyassar bo'ladi. Ko'rik tanlovning hakami, Mehnat Qahramoni, Galina Ulanova yosh balet yakkaxonining "Shopenoma"dagi ijrosini ko'rib shunday: "Klassik raqsning mustahkam zaminini egallagani va unga yuksak badiiy didni uyg'unlashtira bilganligi O'zbekistondan kelgan yosh balerina ijodiy yuzini yorqin ko'rsatishga imkon berdi"²– deb e'tirof etadi

Shundan so'ng oradan vaqtlar o'tdi, katta ijodiy yo'l orqada qoldi, boy tajriba orttirildi, uning ijodiy qiyofasi shakllandi, o'z ijro uslubiga ega san'atkor bo'lib yetishdi. Ha, har bir kun, har bir yil mahorat cho'qqisi sari ijod pillapoyasi bo'ldi. Alisher Navoiy nomidagi O'zbekiston Davlat akademik Katta teatri sahnasida o'nlab obrazlar yaratdi. Bu obrazlarga mohir balerining umri, yoshligi, muhabbati baxshida etilgan. "Men odamlarga nimani aytmoqchi bo'lsam, raqs tilida gapiraman. Chunki o'yinlarimga o'z fikr-tushunchalarimni jo qilaman", - degan edi balenora.

Bernora Qoriyeva jahon klassik asarlari, o'zbek baletida sahnaga chiqib goh Jizel yoki Avrora goh Odetta Odillya yoki Zolushka, Kitri yoki Frigiya, Nurxon yoki Zarina, Mehri yoki Sonni, Nargiz kabi bosh rollarda o'ynar ekan, uning ijrosi yuksakligi, xoreografik mahoratining zamonga ohangdoshligi bilan ajralib turgan.

Bernora Qoriyeva O'zbek xalqining atoqli yozuvchisi, Davlat va jamoat arbobi Sharof Rashidovning hind xalqining afsonalaridan olib yozilgan "Kashmir qo'shig'i" asaridagi Nargiz obrazining talqiniga kirishar ekan, undagi satrlarga jiddiy e'tibor beradi, muallif so'zidan kelib chiqqan harakatda raqs ifodasini izlaydi.

Kompozitor Ulug'bek Musasaning "Afsonalar vodiysida" baletida haqiqatan ham, Nargiz sahnada birinchi ko'rinishdanoq ko'zni qamashtirarli darajada yorqin, uning variatsiyasi Nargizning extirosli, quvnoq ruhiyatini ifodalaydi. Nargiz obrazini aktrisa balet boshlanishidan tortib, barcha keyingi sahnalarda ham go'zallik timsoli, asrlar osha odamlarni baxt va erkinlikni ardoqlash uchun ilhomlantiruvchi, jasoratga undovchi, nafosat va sevgi timsoli sifatida talqin qiladi.

U ijro etgan har bir partiyada insonni, uning ichki dunyosini to'laligicha ochishga intilgan. Har bir spektaklni tomosha qilgan ixlosmandlar yanada olijanob, go'zal, oqibatli bo'lib qolishlariga, o'rtalaridagi do'stlik va mehr-oqibatni avaylashlariga chorlagan. Aktrisa yaratgan biri-biridan jozibali, bir-biridan ta'sirli turli davrga mansub, turli taqdirga ega bo'lgan sahnaviy obrazlar ko'z oldimizda namoyon bo'lar ekan, haqiqatan ham Bernora Qoriyeva yuqoridagi so'zlariga sodiq qolayotgan

² "O'zbekiston adabiyoti va san'ati" gazetasi 1970.

san'atkor ekanligiga ishonasiz. Aktrisaning har bir obrazi jonli portret, har bir obrazi o'z ichki dunyosiga ega, o'z quvonchlari va tashvishlari, hayotga o'z shaxsiy qarashlari bilan ko'zga yorqin tashlanadi.

Aktrisa Tixon Xrennikovning "Muhabbatga muhabbat" asari asosida baletmeyster Ibrohim Yusupov sahnalashtirgan badiiy jihatdan yorqin, diqqatga sazovar nafis Gerro obrazini yaratdi. Koris va qahramonining plastik teksti, uning yoshlik xarakteri balerina bilan baletmeysterning birgalikdagi o'y-mulohazalarining ibratli natijasidir. Shu o'rinda, hamkorlik borasida Ibrohim Yusupovning qaydini keltiramiz: "...Bernora Qoriyeva bilan balet spektakli yaratish juda maroqli, u juda berilib ishlaydi, natijada ish yengil kechadi. Baletmeyster aytmoqchi bo'lgan uqtirishni bir imo, bir so'zdayoq ilg'ab oladi. Uning qalbida qirg'oqqa urib turgan jo'shqin fantaziya dengizi bor. Bernora bilan ishlashning murakkab tomoni ham borligi sir emas; U tinimsiz izlanuvchi san'atkor. Shunday vaqtlar ham bo'ladi: nazarimizda, rol ustidagi ishimizni nihoyasiga yetkazgan bo'lamiz, plastik matn yod bo'lib ham ketadi, lekin Bernora hamon yangi ifoda vositalarini, yangi shtrixlarni qidirishdan to'xtamaydi. Raqs partiturasiga yangi bo'yoqlar kiritadi. To'g'ri, bu qo'shimchalar unchalik katta, unchalik ilg'ab olinadigan bo'lmasada, keyinroq bu tahrir yangi spektaklga sayqal berishini, zaruriy kiritilganini tushunib mamnun bo'lasiz"³.

Doimiy ijodiy notinchlik, o'z ishidan to'la qanoatlanmaslik, muttasil izlanish ruhi, u yo bu o'ynaladigan partiyada o'z so'zini aytish uchun intilish, obraz uchun takrorlanmas, original tasvir topish kabi ijodiy fazilatlarini R. Vildanovning "Zaharli hayot", "Begona" va "Elegiya" baletlari ustida olib borgan ishlarida ham yaqqol ko'ramiz. Bernoraning o'ynagan har bir roli alohida haqiqatdir. Bularda balenoraning ijodiy prinsiplariga taalluqli haqiqat jilolanib turadi.

O'zbek baletining faxri Bernora Qoriyeva bugungi kunda O'zbekiston davlat xoriografiya akademiyasida talaba yoshlarga ta'lim-tarbiya berish bilan birga hozirgi zamon balet san'atining o'tkir bilimdonlarini, mohir ijrochilarini, jonkuyar targ'ibotchilarini yetishtirishda o'z xissasini qo'shib kelmoqda.

Foydalanilgan adabiyotlar ro'yxati:

1. S.Sagatov, M.Muxamedova Ozbekiston madaniyati va san'ati fidoyilari, T 2019.
2. M.Tursunxodjayeva Bernora lucezarnaya. Opa-singil suhbat, yoxud ayol nazdida, T 1990.
3. L.Avdeyeva Balet Uzbekistana. Adabiyot va san'at nashriyoti. T 1973

³ L.Avdeyeva Balet Uzbekistana. Adabiyot va san'at nashriyoti. T 1973

MAKTABGACHA TA'LIM MUASSASALARIDA XOREOGRAFIYA
MASHG'ULOTINING O'RNI

*O'zbekiston Davlat Xoreografiya akademiyasi
Urganch filiali "O'zbek raqsini o'rganish uslubiyati"
fani o'qituvchisi Pirmagambetova Mariya Turganbayeva*

Annotatsiya: Ushbu maqolada maktabgacha ta'lim muassasalarida xoreografiya mashg'ulotining bolalar sog'ligi va tarbiyasiga ta'siri, har tamonlama sog'lom avlodning rivojlanishi uchun xoreografiya mashqlarining ahamiyati to'g'risida ma'lumot beriladi.

Kalit so'zlar: maktabgacha ta'lim muassasasi, yosh bolalar, ta'lim-tarbiya, yosh avlod, Xoreografiya, mashg'ulotlar turlari.

РОЛЬ ХОРЕОГРАФИЧЕСКОГО ОБУЧЕНИЯ В ДОШКОЛЬНЫХ
УЧРЕЖДЕНИЯХ

*Узбекская государственная академия хореографии
Ургенчский филиал "методика изучения узбекского танца"
Учитель науки Пирмагамбетова Мария Турганбаева*

Аннотация: В данной статье представлена информация о влиянии хореографических занятий в дошкольных учреждениях на здоровье и воспитание детей, о значении хореографических упражнений для развития всесторонне здорового поколения.

Ключевые слова: дошкольное учреждение, дети младшего возраста, воспитание, подрастающее поколение, хореография, виды деятельности.

THE ROLE OF CHOREOGRAPHY TRAINING IN PRESCHOOL
EDUCATIONAL INSTITUTIONS

*Uzbek State Academy of choreography
Urgench branch " methodology for learning Uzbek dance"
science teacher Pirmagambetova Maria Turganbayeva*

Annotation: this article will provide information on the impact of choreography training in preschool institutions on the health and education of children, the importance of choreographic exercises for the development of each individual healthy generation.

Keywords: preschool educational institution, young children, education, younger generation, choreography, types of exercises.

Farzand yaratganning bizga bergan ulug' bir ne'matidir. Har bir ota-ona farzandlarga chiroyli tarbiya berishni, sog'lom qilib voyaga yetkazishni, ota - onasiga,

yaqinlariga mehrli, jamiyat, el-yurt rivojiga xizmat qiladigan shaxs qilib tarbiyalashni niyat qiladilar.

O‘zbek xalqida hamisha azal-azaldan farzand tarbiyasiga katta e’tibor bilan qarab kelingan. Ma’rifatparvar olimlarimizdan Abdulla Avloniy aytganidek *“Tarbiya bizlar uchun yo hayot, yo mamot, yo najot, yo halokat, yo saodat, yo falokat masalasi”* bo‘lib kelgan. Qolavesa, farzandni Ota-onaga, do‘stlariga, Ona-vatanga muhabbat tuyg‘usida tarbiyalash xalqimizning qon-qoniga singib ketgan azaliy xususiyatdir. Mana shu noyob insoniy fazilatlarni asrab-avaylash va yanada rivojlantirish, farzandlarimizni ozod va demokratik O‘zbekistonning munosib o‘g‘il-qizlari qilib tarbiyalash masalasi har doim diqqat-e’tiborimizda bo‘ladi. Zero, ertangi kelajagimizning qanday bo‘lishi biz tarbiyalayotgan yoshlarimizning odob-axloqiga, bilim saviyasiga bog‘liqdir.

Maktabgacha yoshdagi bolalar musiqa va raqsni yaxshi qabul qiladigan yoshdagi bolalar hisoblanadi. Xoreografiya mashg‘ulati - bu yoshdagi bolalarning sevimli mashg‘ulotlaridan biridir. Kichkintoylar tinib-tinchimaydigan bo‘lib ular tinmay harakatda bo‘ladilar va ko‘p savollar beradilar. Shuning uchun, odatda quvnoq musiqa sadosi ostida o‘tkaziladigan Maktabgacha ta’lim muassasalaridagi xoreografiya darsi bolalar uchun sevimli mashg‘ulotlaridan biridir. Raqs bolalarning jismoniy faoliyatga yaxshi ta’sir qiladi. Ularning har tomonloma sog‘lom bo‘lib rivojlanishiga yordam beradi. Raqs darslarida bolalar, ritmik harakat qilishni va harakatlarni bajarishni, ijodiy fikrlashni, harakatlarini tahlil qilishni, harakatlar ketma-ketligini yod olishni, raqs orqali hayol qilishni va his-tuyg‘ularini ifodalashni hamda diqqat bilan idrok etishni o‘rganadilar. Raqs ijro etish jarayonida bolalarda ritm va temp hissi rivojlanadi, bola jismonan kuchliroq va chidamli bo‘ladi. Raqs bilan shug‘ullangan bolalar orasida jismonan nosog‘lom bolalar deyarli bo‘lmaydi. Raqs – bu insonning ijodiy va jismoniy faoliyatidir, shuning uchun bolaning tafakkuri va tasavvuri ham rivojlanadi, jismoniy faolligini oshiradi va bola tengdoshlariga qaraganda sog‘lom o‘sadi, birlamchi badiiy didni rivojlantiradi, chiroyli holatlar shakllanadi. Bolalarda betakror va aniq imo-ishoralar, tana harakatlari rivojlanadi. Uyalchang bolalar o‘zlaridagi ishonchsizlikni, uyalchanglikni yo‘qotadilar.

Bolalar uchun xoreografiya bolaning sog‘lig‘iga qanday ta’sir qiladi? Eng ijobiy tarzda! Bolalar uchun xoreografiya darslari yaxshi! Ko‘pgina ota-onalar farzandlarini bizga ortoped yo‘nalishi bo‘yicha olib kelishadi. Bolasining umurtqa pag‘onasi qiyshayganligini yoki ayog‘ida muammo borligini aytadi. Biz bola bilan shug‘ullanish jarayonida boladagi o‘zgarishni sezamiz. Bolaning kayfiyati ko‘tariladi, o‘z ustida ishlay boshlaydi, o‘ziga ishonchi ortadi. Qizlarimizdan biri ko‘zoynak taqib yurardi. Mashg‘ulot paytida ham ko‘zoynakni taqib yechmasdi. Faqat tadbirlarda yoki konsertlarda ko‘zoynakini yechib qo‘yardi. Ammo oftalmolog bilan keyingi uchrashuvda uning ko‘zoynagini bekor qilgan. Shifokor juda hayron bo‘lib so‘radi:

“Balki siz raqsga borasizmi?” Shifokor o‘zining tibbiy tushuntirishlarini berdi, bu turli mushak guruhlarining qon aylanishini va tananing umumiy holatini yaxshilagan.

Maktabgacha ta’lim muassasalari pedagoglarining vazifasi raqs mashg‘ulotlarini to‘g‘ri tashkil etish va bolalarni turli yo‘llar bilan qiziqtirib mashg‘ulatlarga jalb qilishdan iboratdir. Xoreograf o‘qituvchi “oddiydan murakkabgacha” tamoyiliga asoslanib, bir nechta harakatlar to‘plamini, turli mashqlarni yaratishi kerak. Kompleks turli mushak a‘zolarini, diqqatni, nafas olishni, harakatchanlikni, ritmik harakatlarni rivojlantiradigan harakatlar va mashqlarni o‘z ichiga olishi kerak.

Har bir mashq majmuasi bolalarning yosh toifasiga, ularning jismoniy imkoniyatlariga mos kelishi, har oyda mashqlarni tanlashni o'zgartirishi, harakatlarni takrorlash, mashqni 8 martadan ko‘p bo‘lmagan holda bajarilishi lozim. Harakatni jonli va qiziqarli ko‘rsatishga, hayvonlar, qushlar, narsalar bilan bog‘liq raqslarni o‘rgatishga, qolaversa xoreografning o‘zi ham barcha harakatlar va mashqlarni bolalar bilan birga to‘liq bajarib bolalarga tushuntirishi kerak. Xoreografiya darslarini o‘yin muhitida o‘tkazish tavsiya etiladi. Bu harakatni o‘rganish uchun bugunni maqsad qilib qo‘ymaslik, balki uni muntazam ravishda, hech bir bolani qiynamasdan o‘rgatish kerak. Mashg‘ulotlarni yaxshi sur‘at va ritmda o‘tkazilishida yaxshi kayfiyat ham muhim ahamiyatga ega. Har bir bolaning o‘zini namoyon qilishi, istedodini ko‘satib berishi uchun sharoit yaratish bolalarning o‘ziga bo‘lgan ishonchini rivojlantiradi. Jonsiz narsalar bilan raqsga tushishda - kublar, to‘plar, lentalar, qo‘g‘irchoqlar, stullar va boshqa narsalardan foydalanish mumkin.

Raqsnı sahnalashtirishda e'tibor berilishi kerak bo'lgan asosiy narsa - qo'llardagi narsalarning turli xilligi, ulardan foydalanish va narsalarning xilma-xilligi bo'ladi. Musiqadan foydalanganda xalq musiqasi, multfilm qo'shiqlari, klassik musiq, bolalar qo'shiqlaridan foydalanishingiz mumkin. Xoreografiya darslari nafaqat ijodiy jarayonni, balki keyingi hayotda zarur bo'lgan ko'nikmalarni rivojlantirishga yordam beradi. Balalar o'zlarini va boshqalarni yaxshiroq tushuna boshlaydilar, shaxslararo munosabatlarni to'g'ri quradilar, jamoada ishlaydilar, hal qiluvchi daqiqada qaror qabul qilishdan qo'rqmaydilar. Har qanday hayotiy vaziyatlarga moslashishni o'rganadilar. Shuning uchun davlatimizda xoreografiya sa'natining rivojiga katta e'tibor bermoqda. O‘zbekiston Respublikasi Prezidentining 2020- yil 4- fevraldagi “Raq s san’ati sohasida yoqari malakali kadrlar tayyorlash tizimini tubdan takomillashtirish va ilmiy salohiyatini yanada rivojlantirish chora-tadbirlari to‘g‘risida”gi hamda “Milliy raqs san’atini yanada rivojlantirish chora-tadbirlari to‘g‘risida”gi qarorlari qabul qilinib, bugungi kunda maktabgacha ta’lim muassasalarida xoreografiya mutaxassisligi bo‘yicha ish o‘rinlari yaratildi. Musiq, maktablarida xoreografiya bo‘limlari faoliyati yo‘lga qo‘yildi hamda ular uchun shart-shariyitlar yaratildi. Bu muassasalarga malakali kadrlarni tayyorlash uchun 2020 yil 5- fevralda O‘zbekiston Respublikasi Prezidenti qarori bilan Toshkent davlat milliy raqs va xoreografiya oliy maktabi negizida

Madaniyat vazirligi tasarrufida O'zbekiston davlat xoreografiya akademiyasi tashkil etildi. 2021-yilda esa O'zbekiston davlat xoreografiya akademiyasi Urganch filiali tashkil etilib malakali xoreografiya mutaxassis kadrlarini tayorlashda o'z xissasini qo'shmoqda.

Biz xoreografiya o'qituvchilarini davlatimiz tomanidan berilayotgan katta e'tibor xursand qildi. O'ylaymanki, shu sohada ishlayotgan har bir xodim kelajakimiz poydevori bo'lgan yosh avlodni har tamonloma yetuk, barkamol inson qilib tarbiyalashda bilim va tajribalarini ayamaydi.

FOYDALANILGAN ADABIYOTLAR

1. Maktabgacha ta'lim va tarbiya to'g'risidagi qonun – T.: 2019.
2. O'zbekiston Respublikasi Prezidentining "O'zbekiston Respublikasi oliy ta'lim tizimini 2030 yilgacha rivojlantirish konsepsiyasini tasdiqlash to'g'risida"gi Farmoni, "Xalq so'zi" gazetasi, 2019. 9 oktyabr. №209(7439)-son.
3. F.Xo'jaev, K.D Raximqulov, B.B.Nigmanov «Harakatli o'yinlar va uni o'qitish metodikasi» o'quv qo'llanma "Cho'lpon" nashriyoti Toshkent 2011 y.
4. K.D.Raximqulov «Milliy harakatli o'yinlar» o'quv qo'llanma "Tafakkur bo'stoni" nashriyoti Toshkent 2012 y.

COMPARATIVE ANALYSIS OF ENGLISH AND UZBEK TOPONYMIC PHRASEOLOGICAL UNITS

Xushmuradova Xolida To'lqin qizi (master degree student)
Samarkand State Institute of Foreign Languages

Annotation: This article is devoted to the study of English and Uzbek phraseological units, including place names. Attempts are being made to identify the sources of origin, as well as to analyze them from a linguocultural perspective. Toponymic phraseological units in both languages are divided into five main groups according to their sources of origin, and special attention is paid to historically connected phraseological units. Phraseological units based on specific historical events and facts are opened and explained here. The author suggests two major groups for the presence of real placenames in phraseological units. The toponymic properties of real toponyms in the sense of the corresponding noun and phraseological unit have also been identified. There are also additional connotations of toponyms that affect the meaning of phraseological units. Examples are taken from a number of phraseological and paremiological dictionaries in English and Uzbek.

Keywords: Toponym, onomastics, phraseological unit, Uzbek, English

INTRODUCTION

Toponymy is an integral part of onomastics, which studies geographical names (toponyms), their meaning, structure, origin and distribution. The set of toponyms in any territory constitutes its toponymy (Nikonov, 2011)¹. Traditionally, a toponym means the proper name of any geographical object, any object on the surface of the Earth or in its depths, identified by a person as an independent unit (Superanskaya, 1984), Davletkulova (2014) defines toponyms as “historically, socially and culturally defined geographical names of any natural or artificial objects created by man on land or on the water territory of the Earth. Geographical names are very stable, they persist for a long time, becoming a kind of historical monuments; therefore, toponymy, according to many researchers, also to a certain extent refers to history and source study (Nikonov, 2011; Garaeva, 2014). The status of a toponym is determined by its main functions in the linguistic culture of an ethnos: a) nominative (naming); b) individualizing (identification); c) cumulative; d) cultural content (Sedykh et al., 2020). Nikonov (2011) in his work "Introduction to Toponyms" identifies three semantic planes of toponyms: pre-toponymic, toponymic proper, and post-toponymic. (it has nothing to do with the first, since it lies in a different plane) 3) the ottoponymic

¹ Nikonov, V.A., (2011) Introduction to Toponymy. Pub. 2nd ed. –M.: Publishing LKI.

(posttoponymic) meaning is the associations that connect people with a name as a result of acquaintance with an object. It is vitally important to know the post-toponymic meaning, since the meanings of pus with a toponymic element are based on it.

MATERIALS AND METHODS

Maslova (2005) emphasizes the role of background knowledge in the use of phraseological units with the constituent parts of a proper name, stating that the denotative aspect plays an important role in the meaning of phraseological units containing proper names. These phraseological units reflect the history of people; therefore, to understand them, you need to know specific historical facts. In all languages of the world, many phraseological units are based on the names of cities, streets, rivers, oceans, as well as on the realities associated with toponyms. PU with a toponymic component reflect a person's centuries-old observations of the world of toponymy, convey the attitude of people to this sphere of reality².

RESULTS AND DISCUSSION

There are many place names formed as part of the PU. It is important to examine how and when they appeared, as well as the determinants of their appearance. In some cases, these PUs undergo semantic transformations over time. Consequently, in the study of such phraseological units, the motivation and etymology of toponymic components play a vital role. In the process of researching the sources of origin, the following groups of software were discovered:

Shipsape and Bristol fashion - for everything to be in order (in the middle of the 19th century, Bristol was known as a port city in England. The expression emphasized the commercial prosperity of the port of Bristol and its good navigation conditions) (Shitova, 2012; Rezanova, Khlebnikova, 2015) cross the Rubicon - take irreversible action (The Rubicon was a small river in northeastern Italy. By moving his army across the Rubicon to Italy in 49 BC, Julius Caesar violated the law forbidding a general to withdraw an army from his own province, and therefore entered the war against the Senate and Pompey (Judith, 2004) In Uzbek: gap quvgan baloga yo'liqar, yo'l quvgan G'aznaga - the expression refers to the fact that Ghazna was one of the cultural, political and commercial centers of Central Asia in the Middle In most cases, the meaning of such units is closely related to the origin of PU.

PEs have combined customs, traditions and everyday life. Be Complete / Talk Blarney - make incomprehensible promises, flatter and deceive. The Blarney stone is a stone of the same name in Ireland. By tradition, kissing this stone, a person acquires the ability to charm and convince people (Shitova, 2012). In the Uzbek language there is PE with toponymic components related to customs and everyday life: Beva xotinga Buxorodan it huradi- so that the widow should live alone, as they gossip about her;

² Rezanova, Z. I., & Khlebnikova, A. L. (2015). Gender metaphors in Russian and English linguocultures: a comparative study.

Eshonbozorda it olsa "yigirma" sidan quruqqolmaidi - a person who goes everywhere, especially for ceremonies (Eshonbozor is a village in the south of Kazakhstan, yigirma is a religious ceremony that is held after death)³; ahmoqqa Quva bir tosh - used when a person who does not do something completely and must do it again; PUs that came from other languages: idioms and borrowings It is almost impossible to find exact synonyms for such units in other languages, thus the toponymic PUs are borrowed in most cases: in English, discover America also exists in Uzbek, Amerika ochmoq - to say or declare what has already been discovered; There are phraseological units that exist in both languages, but in some cases they differ in meaning, for example, the Chinese wall means a barrier in English, since there has never been a unique plan for its construction, and in the Uzbek Xitoy devori means there is something stable and durable ... The two languages took into account different features of the same phenomenon. It should be emphasized that they are associated with world famous historical events and phenomena.

CONCLUSION

PUs containing place names in their structure have social, geographic and historical associations that are part of the background and communicative knowledge of native speakers. Facts and events of the distant past, religion, literature, customs and traditions of the nation stimulated the formation of ITS with an element of toponym. They contain culturally significant and historically related information, as a wide range of extralinguistic factors contributed to their origin. Thus, the national-cultural component of the toponym plays an important role in the semantics of such units. 2) Although most of the analyzed PU groups have similar characteristics, functions and come from the same sources in both languages, it is almost impossible to find exact parallels, except for international PU (biblical, mythological) in other languages, as they relate to unique - cultural concepts and realities every nation.

REFERENCES

1. Nikonov, V.A., (2011) Introduction to Toponymy. Pub. 2nd ed. –M.: Publishing LKI.
2. Rezanova, Z. I., & Khlebnikova, A. L. (2015). Gender metaphors in Russian and English linguocultures: a comparative study.
3. Procedia-Social and Behavioral Sciences, 215, 2732-278. <https://doi.org/10.1016/j.sbspro.2015.11.634>
4. Sedykh, A., Marabini, A., Stryzhnova, M., Bolgova, E., & Bolgova, N. (2020). Toponymic phraseological unit, linguistic thinking and discourse: Russia, France and Italy. *Revista Inclusiones*, 488-500.
5. Shitova, L.F. (2012) Carry Coals to Newcastle. 350 Geographic idioms and more. SPb. Anthropology.
6. Shoikova, A. M., & Tikhonova, E. V. (2014). The development of students' mental lexicon in legal discourse by means of authentic materials. *Procedia-Social And Behavioral Sciences*, 154, 522- 526.

³ Shomaqsudov, Sh., & Shorahmedov, Sh., (2017) Why do we say so. Dictionary of Uzbek national proverbs. Tashkent.

BOSHLANG'ICH SINIF O'QITUVCHILARINING ONA TILI VA O'QISH SAVODXONLIGI DARSLARINI INTERFAOL METODLAR ASOSIDA TASHKILLASH YUZASIDAN USLUBIY TAVSIYALAR

Saymurotova Shaxnoza Turg'unovna

Toshkent viloyati Angren shahar 17-maktabning

Boshlang'ich ta'lim o'qituvchisi

Annotatsiya: Ushbu uslubiy tavsiyada boshlang'ich sinif o'qish darslarida interfaol metodlardan foydalanish, darslarni zamonaviy usulda tashkillash borasida bahs-munozarali fikr-mulahazalar aytib o'tilgan.

Kalit so'zlar: metod, "Tushunchalar tahlili", "Ustunchalar", "Bo'laklarni tiklash", "To'g'ri-noto'g'ri", "Ha yoki yo'q", "FSMU"

Ilm – inson uchun Olloh tomonidan berilgan eng oliy ne'mat. Barcha jonzodlardan inson aql-zakovati bilan ajralib turadi. **"Yoshlikda olingan bilim — toshga o'yilgan naqsh kabidir"**, - deya Imom al-Buxoriy bejizga ta'kidlamagan bo'lsa kerak. Chindan ham, inson hayotining aynan yoshlik davrida o'rganilgan har qanday bilim, ko'nikmalar, u ulg'aygach erishgan barcha yutuqlarining kaliti bo'lib xizmat qiladi. Yoshlik – kishi umrining bahor davri, unda hayotning bo'lg'usi yillari uchun urug' ekiladi. Ilm esa insonning hayot yo'lida yo'lchi yulduz singari mayoq vazifasini o'taydi. Kelajak avlodga ta'lim berishda boshlang'ich ta'lim o'qituvchilariga juda mas'uliyat yuklanadi. Bolalarni erkin fikrlovchi, yangilikka intiluvchi va barkamol inson qilib tarbiyalash boshlang'ich sinflardan olib boriladi, bu jarayon muhim vazifalardan biridir. Bugungi kun talabi asosida darslarni zamonaviy usulda, yangi metodlar asosida o'tish o'qituvchini ijodkor bo'lishga mavzuni tez va oson o'quvchilar ongiga yetib borishiga sababchi bo'ladi. Har bir darsni o'ziga xos usul asosida o'tish, o'quvchining fanga bo'lgan qiziqishini oshirish, uning qalbida ilmga muhabbat uyg'otish o'qituvchining mahoratiga bog'liq. Muallimning mahoratini oshirishga xizmat qiluvchi vositalardan biri zamonaviy pedagogik texnologiyalardir. Zamonaviy pedagogik texnologiya – hozirgi zamon didaktikasi va pedagogikasi taraqqiyotining mahsuli. Har bir zamonaviy pedagog mavjud pedagogik texnologiyalarni o'z darslarida qo'llasa, albatta ijobiy natijaga erishadi. Bugungi kun o'qituvchisining maqsadi barkamol yoshlarni tarbiyalash, ularga puxta ta'lim-tarbiya berish, zarur axborotlar bilan ta'minlash, mustaqil fikrlashga o'rgatish, bilim va hayotiy ko'nikmalar hosil qilish, ular qalbida vatanparvarlik, xalqparvarlik tuyg'ularini qaror toptirishdan iborat. Bu ezgu maqsadlarni ilg'or pedagogik va innovatsion texnologiyalar asosida o'tilgan mashg'ulotlarda amalga oshirish mumkin. O'quvchilarni o'qish darsiga qiziqtirish uchun interfaol metodlarning tashkil etilishi,

yangi mavzuni mustahkamlash, o‘tilgan mavzularni takrorlashda muhim ahamiyat kasb etadi. Masalan: “Tushunchalar tahlili” metodidan “Halollik” nomli o‘zbek xalq ertagini mustahkamlash uchun foydalanish mumkin. Bunda o‘qituvchi o‘tilgan mavzuni mustahkamlash va takrorlashga ma’lumotlarni aytib ketadi, O‘quvchilarga tushunchalar tushurilgan jadval tarqatiladi. Tushunchani izohlab, o‘quvchilar uning tahlilini yozishadi.

№	Tushuncha	Tahlil
1.	Halollik	Vijdon bilan, insof yuzasidan ish tutish; to‘g‘rilik, soflik
2.	Omoch	Yer haydaydigan asbob
3.	Jinoyatchi	Ayb, gunoh ish qilgan shaxs

Yana bir metod bu – “Ustunchalar” metodi. Bu metodni sinfni uch guruhga ajratganimizda qo‘llasak, hamma o‘quvchining fikrlashiga ega bo‘lamiz. Mavzu: “Ot so‘z turkumining ma‘no turlari” Ma‘no turlari ustunchalarga yozilib, plakat holda o‘quvchilarga taqdim etiladi. O‘quvchilar ertak qahramonlarini belgilangan vaqt mobaynida ustunchalarga yozishadi, va izohlashadi:

“Halollik” ertagi	“Qush ini” rvoyati	“Ahillik – ulug‘ baxt” ertagi	“Donishmand yigiti” ertagi
Dehqon Dehqonning oshnasi Donishmand	Qush Bolalar	Donishmand chol Yetti o‘g‘il	Donishmand chol To‘ng‘ich o‘g‘il O‘rtancha o‘g‘il Kenja o‘g‘il

“To‘g‘ri-noto‘g‘ri” metodi. O‘quvchilarga yangi yoki o‘tilgan mavzular yuzasidan savollar beriladi. Ularning qo‘llariga to‘g‘ri va noto‘g‘ri kartochkalari bo‘ladi. Savol yoki ma’lumotlar o‘quvchilarga aytiladi, to‘g‘ri bo‘lsa, to‘g‘ri kartochkasini, noto‘g‘ri bo‘lsa, noto‘g‘ri kartochkasini ko‘tarishadi.

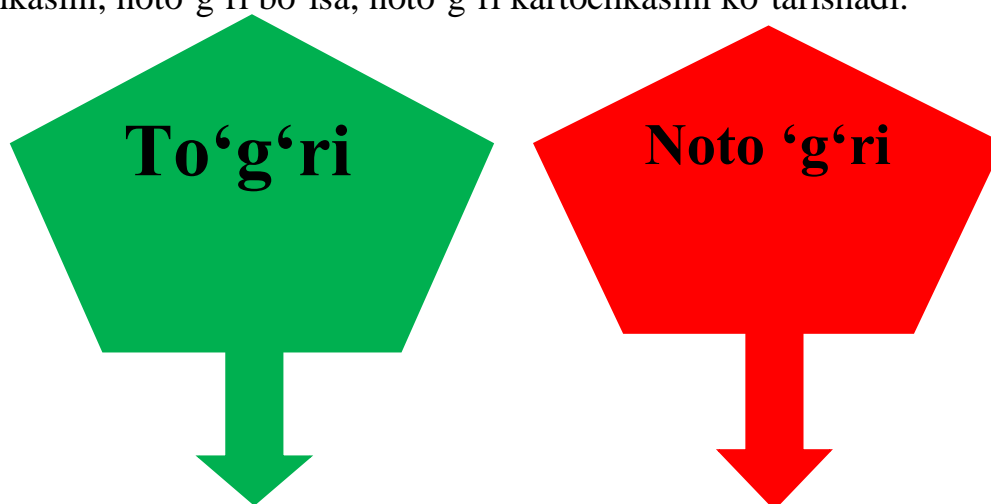

“Bo‘laklarni tiklash” metodi. Bu metodda o‘qish darslarida she‘r, topishmoq, maqollarni eslab qolish malakasini tekshirish uchun foydalaniladi. She‘r, topishmoq, maqol matni bo‘laklarga bo‘linib, o‘quvchilarga aralash holda beriladi. O‘quvchilar bo‘laklarni tiklab, sinf doskasiga qo‘yilgan ko‘rgazma taxtasiga yopishtirishadi.

“Tushunchalar tahlili”, “Ustunchalar”, “Bo‘laklarni tiklash”, “To‘g‘ri-noto‘g‘ri”, “Ha yoki yo‘q”, “FSMU” va boshqalar. Bu metodlarni har bir darslarda foydalanib borish orqali o‘tilgan va yangi mavzularni mustahkamlash mumkin.

Bundan tashqari o‘qish darslarida berilgan hikoya, ertak va rivoyatlarni rollarga bo‘lgan holda o‘quvchilar bilan birgalikda sahnalashtirilsa, o‘quvchilar yodida tez va oson saqlanadi.

Xulosa qilib aytadigan bo‘lsak, bugungi kunda zamonaviy darslar va interfaol metodlarning ijobiy tomonlari juda ko‘p. Uni qo‘llash orqali mavzularni, o‘zbek va bolalar adabiyotini mukammal o‘rganish mumkin. O‘qish fani betakror, uning har bir qirralari kash qilinmagan ummonga teng. Adabiyotimizni qadrlab, uning har bir qirralarini fanda kashf qilishimiz lozim. “O‘zbekiston – kelajagi buyuk davlat” ekanligini doimo esda saqlagan holda yurtimizga munosib farzandlarga ta’lim-tarbiya beraylik. O‘zbekiston kelajagiga yetuk va namunali shaxslar yetishib chiqishi uchun munosib hissa qo‘shaylik.

Foydalanilgan adabiyotlar ro‘yxati:

1. Umumiy o‘rta ta’limning ona tili fanidan davlat ta’lim standarti va o‘quv dasturi. Toshkent-2017 2.
2. M.Umarova, X.Xamrakulova, R.Tojiboyeva. O‘qish kitobi. Toshkent: “O‘qiyuvchi” -2019-yil
3. Yo‘ldosheva D. Ashurbayeva R. Ta’limida zamonaviy pedagogik texnologiyalar.- T.: Turon Zamin Ziyo. 2018.
5. Internet materiallari : <http://go.mail.ru/searchi?>. “ Ta’lim texnologiyalari”

**BOSHLANG'ICH SINIF O'QITUVCHILARIGA BUGUNGI KUN TALABIGA
KO'RA DARSLARNI ZAMONAVIY TALABLAR ASOSIDA TASHKILLSH
YUZASIDAN USLUBIY TAVSIYALAR**

Djalolova Nozimaxon Muhammadaliyevna

Farg'ona viloyati Farg'ona tumani 22-sonli o'rta ta'lim maktabi

Boshlang'ich ta'lim o'qituvchisi

Annotatsiya. Uslubiy tavsiyada boshlang'ich sinf darslarida interfaol o'yinlarning o'rni va ahamiyati hamda ularning qo'llash va foydalanish o'quvchini ushbu o'yin orqali og'zaki va yozma nutqini rivojlantirishda yoritilgan.

Kalit so'zlar. O'z-o'zini baholash va tafakkur o'yinlari, ta'limiy o'yinlar, interfaol o'yinlar, didaktik o'yinlar, badiiy o'yinlar, harakatli o'yinlar, interfaol metodlar, pedagogika texnologiya ta'limiy o'yinlar.

Boshlang'ich ta'limda ta'limiy, didaktik hamda ertak usulida darslarni tashkil etish o'quvchilarni aqliy faoliyatiga tezroq kirishishlari adabtatsiya hosil qilishlariga ham ko'mak beradi. O'tilgan darsni mustahkamlashda yoki yangi darsni boshlanishida ta'limiy interfaol o'yinlardan foydalanib o'quvchilarni qiziqishlarini darsga yanada oshirish mumkin. Ta'limiy interfaol o'yinlarning ahamiyati boshlang'ich ta'limda qo'llash yaxshi samara beradi. Ta'limiy o'yin boshlang'ich sinf o'quvchilarida ma'lum sifatlarni shakllantirish uchun o'qituvchilar tomonidan qo'llaniladigan usuldir. O'yin vositasi bilan o'quvchilarning bilimlarini o'zlashtirish jarayoni mustahkamlanadi, shuningdek bolalarda muomala madaniyati shakllanadi. Boshlang'ich sinf o'quvchilarining ta'lim jarayoniga qiziqishini yanada oshiradi. Mazkur didaktik metodlardan foydalanish yaxshi samara beradi.

O'quvchilarning fikr doirasi, ongi, dunyoqarashlarini o'stirish, ularni erkin tinglovchidan erkin ishtirokchiga aylantirmoq nihoyatda muhimdir. O'qituvchi darsda boshqaruvchi o'quvchilar esa, ishtirokchiga aylanmog'i lozim. Ana shu vazifani uddalashda innovatsion faoliyat ustunligi ko'p qirrali samara keltiradi. Talim jarayonida ilg'or pedagogik texnologiyalarni faol qo'llash, talim samaradorligini oshirish, tahlil qilish va amaliyotga joriy etish bugungi kunning muhim vazifalaridan biridir.

Boshlang'ich talim umumtalim maktablarining bosh bo'g'ini bo'lgani sababli ana shu jarayonda o'quvchi shaxsining mukammal rivojlanib borishiga ko'proq etibor berish lozim. Boshlang'ich sinf o'qituvchilarining masuliyatlari cheksizdir. Ular maktab ostonasiga endigina qadam qo'ygan o'quvchilarni maktab hayotiga ko'niktirib, zamonaviy bilim olishlariga yo'l ochib beradilar. Bolalarning o'qishga munosabatlari,

aqliy salohiyatlari ana shu davrda shakllanadi. Bu ham boshlang_ich sinf o'qituvchilarining vazifasi masuliyatli ekanligini ko'rsatadi.

“So‘zlar tahlili” ta‘limiy o‘yin

№	Yangi so‘z hosil qiling	Bo‘gin	Tovush	Unli tovush	
1.	Ish	-chi	2	5	2
2.		-la	2	5	2
3.		-lab	2	6	2

“So‘zlar tahlili ta‘limiy o‘yini” o‘quvchilarni nutqi, fikrlash doirasi, muomala madaniyatini shakllanishida yaxshi samara beradi. Bu o‘yindan o‘qish, ona tili, odobnoma mehnat, tabiat, darslarida ham keng foydalanish mumkin. O‘yin qoidasi: Gul so‘ziga qo‘shimcha qo‘shish orqali yangi so‘zni hosil qiladilar, so‘ng hosil bo‘lgan yangi so‘zni bo‘g‘in va tovush tomonidan tahlil qilib kerakli jadvalga yozib chiqadilar.

“Bo‘g‘in o‘yini” metodi - O‘quvchilarning tez fikrlashini oshirish, so‘z boyigini boyitish maqsadida o‘tkaziladi. Bunda birinchi aytilgan so‘zning oxirgi bo‘g‘ini keyingi so‘zning birinchi bo‘g‘iniga to‘g‘ri kelishi kerak bo‘ladi. Masalan: maktab – tabrik, rassom – somsa, ota – ta‘zim, vatan – tanla.

“Kun va tun” metodi – o‘qituvchi uka so‘zini alohida yozib, bolalarga: “So‘zni ko‘rib olib, ko‘zinizni yuming”, - deydi va u harfini a harfi bilan almashtirib: endi ko‘zingizni oching, so‘zdagi o‘zgarishni topishini aytadi. O‘quvchilar u harfini almashishi natijasida, aka so‘zi paydo bo‘lganligini aytishadi. Bu o‘yin bir necha marta takrorlangach, so‘zlar murakkablashtirilishi mumkin.

“G‘alati bog‘” metodi – Biror narsani eslayotganimizda nima sodir bo'ladi? Javob to'liq tushunilmagan. Biroq, miya ko'rish texnologiyasi ma'lumotlarning turli turlarini yodga olganda, miyaning turli qismlari neyronlari faollashtirilganligini aniqlash imkonini beradi. Bizda bir xotira yo‘q. Va bir nechta tizimlar mavjud va ularning har biri o'z roliga ega, biroq xotira rivojlantirishning usullari va metodlari yaxshilanishga yordam beradi. Bunda o‘quvchilarga qisqa vaqtda rasmlar ko‘rsatiladi.

"Yashirin so‘zlarni toping" metodi. Harflardan "yashirin" so'zlarni topish taklif etiladi: sunshinmashinasi prstyurozaevncidzharamylrkvtsumkaldchevrybay

(quyosh, stol, deraza, mashina, atirgul, issiqlik, sumka, baliq.)

"Shoshiling, adashmang" metodi. (O‘yin uchun turli xil narsalar kerak. O'yin diqqatni almashtirishga qaratilgan). Ekran ortida uy egasi turli xil narsalarga ega: qizil tasma, oq bayroq, yashil doira, sariq kvadrat, o'yinchoq it. Taqdimotchi turli xil narsalarni navbat bilan ko'rsatadi. Bolalar ushbu ob'ektni muayyan (ushbu ob'ektga tayinlangan) harakat bilan tasvirlashlari kerak: qizil lenta - uni silkitib qo'ying; oq bayroq - turmoq; yashil doira - atrofingizdagi doira; sariq kvadrat - o'tirish; o'yinchoq - it - dumini silkit.

"**Kim eng ehtiyotkor**" metodi. O'qituvchi o'quvchilarga ertak o'qib beradi va unda "L" yoki "T" tovushlari bilan ishtirok etgan so'zlar sonini hisoblashni so'raydi. Bu esa o'quvchilardan tinglashdan tashqari, matematik tezlikni ham talab qiladi.

"Baliq skeletil texnologiyasi. Ushbu texnologiya baliq model chizmasi orqali namoyish etilib, bunda o'quvchilar o'rtaga tashlangan muammoni har tomonlama ochib berishga harakat qiladilar. Baliq skeleti chizmasi vatmanga chizilib uning tepa qismiga yechilishi kerak bo'lgan muammo yoziladi. pastki qismiga muammoni hal etilish yo'llari yozib boriladi. Masalan, yo'l harakati darslarida "Yo'l qoidalaril mavzusida" Svetofor nima uchun kerak?" muammosi qo'yilsa, bolalar o'z fikrlari bilan baliq skeletini boyitib boradilar. Bu usul orqali o'quvchilar mustaqil, keng, ijodiy, tanqidiy fikrlashga o'rganadilar.

"Venn diagrammasi. Ushbu texnologiya ona tili, o'qish darslarida o'tilayotgan mavzu haqida o'z fikriga ega bo'lish, matn bilan ishlash, o'rganilgan materialni yodida saqlash, so'zlab berish, fikrini erkin holda bayon etish, hamda dars mobaynida o'qituvchi tomonidan barcha o'quvchilarni baholay olishga qaratilgan metodlardan biridir.

Xulosa qilib aytganda, innovatsion texnologiyalardan foydalanib, o'tilgan darsda o'quvchilar o'z qobiliyati va imkoniyatlarini namoyish qilishga erishadilar, jamoa bilan ishlash malakasiga ega bo'ladilar, o'z g'alar fikrini hurmat qilishni o'rganadilar. Bu esa, darsning samaradorligini oshirib, ta'lim sifatini kafolatlashga xizmat qiladi.

Foydalanilgan adabiyotlar ro'yxati

1. Muxina V.S Bolalar psixologiyasi. - M.: OOO Aprel Press YoAJ nashriyoti EKSMO Press, 2000
2. Tojiev M va boshqalar. Pedagogik texnologiya: Zamonaviy ilmiy-nazariy asosi. T.: 2008.
3. Internet saytlari, www.ziyonet.uz, www.google.uz, www.pedagog.uz, ww.biology.com

**INFORMATIKA VA AXBOROT TEXNOLOGIYALARINI O`QITISHDA
O`YIN TEXNALOGIYALARDAN FOYDALANISH BO`YICHA
METODIK TAVSIYA**

Aminjonova Gulnoza Abduhakim qizi

Farg`ona viloyati Farg`ona tumani 3- o`rta ta`lim maktabi

Informatika va AT o`qituvchisi

Annotatsiya. Mazkur metodik tavsiyada o`quvchilarning mustaqil bilim olish, o`rganish qobiliyatlarini shakllantirish va rivojlantirishda fanning o`rni va ahamiyatini oshirish, mashg`ulotlarini zamonaviy pedagogik texnologiyalar asosida tashkil etish va o`tkazish, o`quvchilarning faolligini oshirish, o`zlashtirish darajalarini rivojlantirishga yo`naltirilgan metod va shakllarni qo`llash, ta`lim jarayonida zamonaviy axborot texnologiyalaridan samarali foydalanish.

Kalit so`zlar: Interfaol metodlar, o`yin texnologiyalarning ahamiyati, o`yin texlagiyalar haqida

“Informatika” fanini o`qitish samaradorligini oshirish o`quv mashg`ulotlarini tashkil etish hamda o`tkazishda pedagogik va axborot texnologiyalaridan keng foydalanish, o`qitish mazmuniga mos dasturiy ta`minotini ishlab chiqish, ularni o`quv jarayoniga joriy etish asosiy vazifalardan hisoblanadi. Ushbu vazifalarni dolzarbligini e`tiborga olgan holda “Informatika” fanini o`qitishda o`yinli texnologiyalardan foydalanish holatini o`rganish, tahlil etish, ulardan samarali foydalanish metodikasini, mos uslubiy tavsiyalarni ishlab chiqish zarur.

O`yinli texnologiyalardan foydalanishning asosini talabalarning faollashtiruvchi va jadallashtiruvchi faoliyati tashkil etadi. O`yin olimlar tadqiqotlariga ko`ra mehnat va o`qish bilan birgalikda faoliyatning asosiy turlaridan biri hisoblanadi. Psixologlarning ta`kidlashlaricha, o`yinli faoliyatning psixologik mexanizmlari shaxsning o`zini namoyon qilish, hayotda o`z o`rnini barqaror qilish, o`zini o`zi boshqarish, o`z imkoniyatlarini amalga oshirishning fundamental ehtiyojlariga tayanadi. O`yin bilish va uning bir qismi (kirish, mustahkamlash, mashq, nazorat) tarzida tashkil etiladi.

O`yinlar turli maqsadlarga yo`naltirilgan bo`ladi. Ular didaktik, tarbiyaviy, faoliyatni rivojlantiruvchi va ijtimoiylashuv maqsadlarda qo`llanadi. O`yinning didaktik maqsadi bilimlar doirasi, bilish faoliyati, amaliy faoliyatida bilim, malaka va ko`nikmalarni qo`llash, umumta`lim malaka va ko`nikmalarni rivojlantirish, mehnat ko`nikmalarini rivojlantirishni kengaytirishga qaratilgan bo`ladi. O`yinning tarbiyaviy maqsadi mustaqillik, irodani tarbiyalash, muayyan yondashuvlar, nuqtai nazarlar,

ma'naviy, estetik va dunyoqarashni shakllantirishdagi hamkorlikni, kollektivizmni, jamoaga kirishib keta olishni, kommunikativlikni tarbiyalashga qaratilgan bo'ladi.

“Kim chaqqon” – musobaqa metodi.

1. O'qituvchi nazariy darslardan so'ng o'quvchilarga amaliy mashg'ulotdan biror misolning bajarilish namunasi ni ko'rsatadi.

2. O'quvchilarga bir turdagi yoki o'xshash misollar yozilgan kartochka – vazifalar tarqatiladi

3. O'quvchilar amaliy mashg'ulotni bajaradi va birinchi bajargan o'quvchilarga baholash tizimi yordamida stikerlar topshiriladi.

4. O'quvchilarga qo'shimcha ball sifatida boshqa misolbajarish imkoni beriladi.

“Step by step” metodi. bu metodni amaliy mashg'ulotlarda qo'llash mumkin.

1. O'qituvchi darsda beriladigan bir necha bosqichli masalalarning bajarish algoritmi bilan tanishtiriladi

2. O'quvchilar vazifalarni guruhda yoki individual ko'rinishda birin-ketin bajaradi

3. Barcha natijalarni o'quvchi daftarga yozib boradi yoki kompyuterda fayl ko'rinishida saqlaydi

4. Dars oxirida javoblar tahlil qilinadi va baholanadi.

Breyn-ring. Bu o'yin 2-guruhga kirib, unda har birida 5–6 nafardan o'quvchi qatnashgan jamoalar soni 2 tadan 5 tagacha bo'lishi mumkin. Boshlovchi har bir guruhga qisqa javobli savollar beradi. Agar ishtirokchilardan biri birinchi bo'lib to'g'ri javob bersa, qolgan barcha savollar faqat shu ishtirokchiga beriladi va har bir to'g'ri javob uchun olingan ball to'planib boradi. Agar to'plangan ballni vaqtida o'z jamoasi hisobiga tushirib turmasa va o'yinni to'xtatmay, o'yin davomida noto'g'ri javob berib qo'ysa, o'sha ishtirokchi to'playotgan barcha ballar kuyib ketadi. Demak, qatnashuvchi o'zi istagan paytda o'yinni to'xtatishi va to'plagan ballni jamoa hisobiga tushirishi kerak. Qolgan savollarga endi boshqa ishtirokchilar javob berishi lozim va ular ham o'z jamoalari hisobiga ball to'plash imkoniga ega bo'ladilar. Har bir to'g'ri javob uchun 1 ball

Domino o'yini. O'yin 5-guruhga tegishli bo'lib, unda ikki kishi ishtirok etadi. O'yinchilarga quyida tayyorlangan kartochkalar aralastirilib, tarqatib beriladi. Har bir kartochka uchun berilgan savollarga mos javob noto'g'ri tashlanguncha o'yin davom etadi. Noto'g'ri javob bergan o'quvchi mag'lub hisoblanadi. Agar o'yinning oxirigacha barcha javoblar to'g'ri tashlansa, qo'lida kartochka qolib ketgan talabani mag'lub deyish mumkin.

Zanjir o'yini. Guruh 4ga bo'linib, har bir guruhdan 1 o'quvchi doska oldiga chiqariladi. 1 o'quvchi fanga tegishli atamani aytadi. Keyingi o'quvchi oldingi o'quvchi aytganini va o'zinikini qo'shib aytadi. Undan keyingisi oldingi 2 o'quvchi

aytgan atamalarga yana o'zi yangisini qo'shib aytadi. O'yin shu tariqa davom etadi, adashgan o'quvchi o'yindan chiqadi, eng oxiri o'yindan chiqib ketmay qolgan o'quvchi rag'batlantiriladi. O'yin xotirani mustahkamlashga juda qo'l keladi.

Do'stlar davrasida. O'yin 3-guruhga tegishli bo'lib, talabalarning bir necha nafari kompyuterning turli xil qurilmalari yoki operatsion tizimning turli xil buyruqlari vazifasini bajaradilar. Ular o'zlarining do'stlari ishtirok etgan davrani topib olishlari kerak. Buning uchun kompyuterning tashqi va asosiy qurilmalari yoki ichki va tashqi buyruqlar bir-birini topib olishi kerak. Do'stlar qo'l ushlab davra quradilar va o'zlarini tavsiflab beradilar. Bu o'yin bilimlarni mustahkamlaydi va talabalarda bir-birlariga bo'lgan yordam hissini shakllantiradi.

Kim chaqqon? Guruh ikkiga bo'linib, har bir guruhdan bittadan o'quvchi doska oldiga chiqariladi. Bir o'quvchi fanga tegishli atamani o'zining maydoniga yozadi. Keyingi o'quvchi oldingi o'quvchi yozmagan qo'shimcha atamani ishlatadi. O'yin shu tariqa davom etadi, adashgan o'quvchi o'yindan chiqadi. Kimning maydonida eng ko'p to'g'ri, mantiqiy bog'langan tushunchalar paydo bo'lsa, shu jamoa g'olib sanaladi. O'yin xotirani mustahkamlashda va takrorlashda qo'llaniladi.

Men kimman? Bu kompyuterning qurilmalarini tavsiflashda eng yaxshi usuldir. Bir o'quvchi o'zining «Kimligini topolmayapti?» Unga boshqa o'quvchilar yordamga keladi. «Men qanday qurilmaman?», «Men qayerda ishlatilaman?», «Eng yaxshi qobiliyatim qachon namoyon bo'ladi?», «Qaysi qurilmalar men bilan hamohang ishlaydi?» va hokazo. Qanchalik ko'p savol berilib, sharhlar so'ralsa, shunchalik o'quvchi bali kamayadi. Kim topqirroq bo'lsa, tezroq jumboqni yechishi kerak bo'ladi. Nafaqat qurilmalarda keyinchalik dasturiy ta'minotlar, menyu bo'limlarining vazifalarini tavsiflashda ham o'yindan muvaffaqiyatli foydalanish mumkin. O'yin o'quvchida obyektlarning xususiyatlarini anglashda, xotirani rivojlantirishda, bilimlarni mustahkamlashda muhim ahamiyat kasb etadi.

Dasturchi va buyurtmachi. Dasturlash bo'yicha o'tiladigan dars mashg'ulotlarida «Dasturchi va buyurtmachi» roli o'yinini qo'llashni tavsiya qilamiz. Unda buyurtmachi dasturchilar kompaniyasiga kelib, buyurtma qilinadigan dasturga bo'lgan talablarni tavsiflaydi. «Menga muzqaymoqni reklama qiluvchi stend kerak», «Menga zamonaviy uyning loyihasi kerak». Mazkur topshiriq bo'yicha kompaniya, ya'ni guruh a'zolari jamoalarga bo'linib, vazifalarni taqsimlab oladilar. Uni talab darajasida bajaradilar. Ekspertlar guruhi topshiriqni bajarilish sifatini va kompaniya ishini baholashlari mumkin. O'yin 4-guruhga mansub bo'lib, o'quvchida ijodiy fikrlash va o'z qobiliyatlarini amaliy ishda sinab ko'rish imkonini beradi.

Xulosa qilib ayatadigan bo'lsam, mening fikrimcha ta'limda ko'plab innovatsion usullar samarali bo'lib, ayniqsa ta'limda aniq maqsad qo'yish yoki fanlararo bog'lash, aniq maqsadga erishish ko'p foydali xisoblanadi. «Maqsadli yondashuv» uslubi

ta'limda o'quvchi, talabalarni ijodiy fikrlashga, fanning mazmun mohiyati va maqsadini o'rgatadi.

Foydalanilgan adabiyotlar

1. Karimov I.A. O'zbekiston XXI asrga intilmoqda. – T.: O'zbekiston, 1999. - 48 b
2. <https://uz.wikipedia.org/wiki/Informatika>
3. www.ziyonet.com
4. Informatika o'qitish metodikasi. Toshkent-2013-yil.
5. www.arxiv.uz
6. Yuldashev U.Y., Boqiyev R.R., Zokirova F.M. Informatika o'qitish metodikasi. Toshkent, "Talqin", 2005 y.
7. Saidaxmedov N.S. Pedagogik mahorat va pedagogik texnologiyalar. T., 2003y.
8. Saidaxmedov N.S. Yangm pedagogik texnologiyalar T., "Moliya", 2003y., 172 b.
9. To'raqulov X.A. Pedagogik tadqiqotlarda axborot tizimlari va texnologiyalari. T., "Fan", 2006 y., 240 b.
10. Isoqov I., Qulmamatov S.I. Informatikani o'qitishda innovatsion texnologiyalar fanidan ma'ruza matnlari. Guliston, GulDU, 2013 y.

**XALQ OG'ZAKI IJODI ASOSIDA BOSHLANG'ICH SINIF
O'QUVCHILARIDA KITOBXONLIK KO'NIKMALARINI
SHAKILLANTIRISH YUZASIDAN METODIK TAVSIYA**

*Djalolova Nargiza Dilmurodovna
Farg'ona viloyati Farg'ona tumani
22-sonli o'rta ta'lim maktabi
Boshlang'ich ta'lim o'qituvchisi*

Annotatsiya: Mazkur maqolada xalq og'zaki ijodi asosida boshlang'ich sinf o'quvchilarida kitobxonlik ko'nikmalarini shakillantirishning nazariy asoslari va ahamiyati yoritilgan. Shuningdek, bolalarni kitobxonlikga qiziqtirish haqida fikr mulohazalar bayon etilgan.

Kalit so'zlar: Xalq og'zaki ijodi, kitobxonlik, tarbiya, kutubxona, ertak, hikoya, barkamol avlod.

Yoshlarga ta'lim-tarbiya berish har doim ham eng dolzarb muammo sanalib kelingan. Jamiyatning taraqqiyoti insonlarning ongiga, aql-zakovati, axloq-odobiga ko'p jihatdan bog'liq bo'ladi. Yaxshi tarbiya ko'rgan kishi eng avvalo el-yurtning, xalqning manfaatini o'ylaydi. Chunki har bir shaxsning baxt-saodati alohida, o'z holicha amalga oshmaydi. Atrofdagilar baxtli va farovon turmush kechirganlarida huzur-halovat hammaga tatiydi. Bu qoida qadim zamonlardan mavjud bo'lib, unga turli davrlarda turlicha amal qilib kelingan. Insoniyat boshidan kechirgan turli jamiyatlarda mafkura, g'oya, siyosiy va ijtimoiy qonun-qoidalar bir-biridan farq qilgan. Ta'lim va tarbiya ishlari ijtimoiy buyurtma sifatida mavjud jamiyatning ehtiyojini qondirish uchun xizmat qilgan. Shu asnoda xilma-xil ta'lim-tarbiya tizimlari tarkib topgan. Yangicha qarashlar, ta'minotlar, nazariya va amaliy tajriba namunalari paydo bo'lgan. Hali insoniyat yozish-o'qishni bilmagan paytlarda yoshlarga ta'lim-tarbiya berish haqidagi qarashlar xalq og'zaki ijodi namunalari aks etgan. Uzoq davrlar tajribada sinalib, sayqallanib borgan. Kuchli tarbiyaviy ta'sir ko'rsatish darajasiga etgan. Yozish-o'qish paydo bo'lgandan keyin ham xalq og'zaki ijodi o'z mavqeini yo'qotmagan, aksincha, yozma adabiyotlar mazmuniga singgan holda ta'sirchanligi yanada ortib borgan.

Boshlang'ich ta'lim bola aqliy tarbiyasini kuchaytiradigan, tarbiyaning boshqa yo'nalishlari bilan uzviy bog'liqlikda olib boriladigan, bilim va dunyoqarashning ko'lamini kengaytiradigan, eng asosiysi, yuqori sinflarda muvaffaqiyatli ta'lim olishini ta'minlaydigan bosqichdir. Shu tufayli boshlang'ich sinflarda o'qitiladigan barcha fanlar, ularning bo'limlari, har bir mavzu va tushunchalar alohida e'tibor bilan tanlanadi. O'quvchining bilim saviyasi va darajasiga mos holda aqlining o'sib borishini

ta'minlaydigan, kundalik turmush amaliyotida foydalanadigan, hayotda sodir bo'lgan voqea va hodisalarning mohiyatini anglatuvchi materiallar o'tiladi. Buning uchun har bir fanning mazxmuniga kirgan mavzular mutaxassis va olimlar tomonidan alohida tanlanadi. Mana shu jarayonda yuqorida aytganimizdek, xalq og'zaki ijodi namunalari ham o'ziga xos ahamiyat kasb etadi.

Xalq og'zaki ijodi namunalarining yoshlarga ta'lim va tarbiya berishga qaratilganlarini fanda xalq pedagogikasi deb yuritiladi. Xalq ommasining turmush kechirish jarayonida to'plangan ta'lim-tarbiya borasidagi tajribalar va bilimlar yig'indisi xalq pedagogikasining mazmunini ifodalaydi. Xalq pedagogikasi – mehnatkash xalq va donishmandlarning yoshlarni kutilgan maqsadga muvofiq barkamol kishilar qilib etishtirishda tarbiyaning maqsad va vazifalariga bo'lgan qarashlari hamda xalq ommasi tomonidan ta'limtarbiya ishlarini amalga oshirish borasida qo'llanib kelingan usul, vosita, ko'nikma va malakalar birligi, tajribalar asosida to'plangan bilim va ma'lumotlar yig'indisidir. Ulardan ta'lim jarayonida foydalanish o'quvchilarni milliy o'zligini anglashga, mustaqil O'zbekistonning munosib farzandlari bo'lishiga katta hissa qo'shadi. Shu tufayli ham boshlang'ich sinflarda o'qitiladigan fanlarning mazmuniga xalq og'zaki ijodi namunalaridan kiritilib kelinadi.

Xalq dostonlari, maqollar, matallar, topishmoqlar, hikmatli so'zlar, afsona va rivoyatlar yoshlarning dunyoqarashini shakllantiradi, oliyjanob insoniy fazilatlarni tarkib toptiradi. Bola ular orqali o'z xalqining o'timishini, mehnat faoliyatini, orzuhavas va intilishlarini bilib oladi. Xalq og'zaki ijodi namunalari o'quvchilarni bilim olishga qiziqtiradi, ongli va faol o'zlashtirishga imkoniyat yaratadi. Xalq og'zaki ijodi namunalari asrlar davomida tajribada sinalgan, hayotda takror-takror qo'llangan, shubhasiz yaxshi natijalar bergan tushunchalarni aks ettiradi. Bu tushunchalar xalq aql-zakovati va ijodiy mulohazalari bilan sayqallangan, yuksak badiiy qiymat kasb etadigan darajaga yetkaziladi.

O'zbek xalq og'zaki ijodi qisqa, aniq ma'no anglatadigan maqollardan, keng qamrovli, bir-biriga ulanib ketadigan dostonlargacha bo'lgan har xil turdagi namunalarni o'z ichiga oladi. Bularning hammasida inson kamoloti, aql-idroki, kuchqudrati, axloq-odobi, mehnat faoliyati va mahorati talqin qilinadi. Bola kamolotining turli davrlariga mos keladigan, ta'limning har bir bosqichida o'rganilishi mumkin bo'lgan xalq og'zaki ijodi namunalari mavjud bo'lib, ularni to'g'ri tanlash, xilma-xil metod va usullardan, vosita va shakllardan foydalangan holda o'rgatish o'qitishning samaradorligini oshiradi. Boshlang'ich sinf o'quvchilariga milliy tarbiya berish kuchaytirilgan hozirgi paytda, ta'lim va tarbiyaning mazmuniga o'zgartirishlar kiritilayotgan sharoitda bolalarni ma'naviy-axloqiy tarbiyalashda xalq og'zaki ijodi namunalari ijobiy natija berishi shubhasizdir.

Mustaqil O'zbekistonning rivojlanish yo'li negizlari bo'lgan umuminsoniy qadriyatlarga sodiqlik, xalqimizning ma'naviy merosini mustahkamlash va rivojlantirish, vatanparvarlik hamda milliy tarbiyani amalga oshirishda xalq og'zaki ijodi namunalari eng ta'sirchan vosita bo'lib xizmat qiladi. Respublikamiz olimlari tomonidan xalq og'zaki ijodi namunalari va ularni yoshlarga o'qitish muammosi muntazam o'rganib kelingan. H.Zarifov, I.Afzalov, M.Alaviya, M.Murodov,

G'.Jahongirov, T.Mirzaev, M.Obidova, Z.Husainovalarning tadqiqotlarida xalq og'zaki ijodi namunalarining turli janrlari, paydo bo'lishi va taraqqiyot masalalari nazariy jihatdan asoslangan.

Boshlang'ich sinflarda o'quvchilarga kuchli tarbiyaviy ta'sir ko'rsatish mumkin bo'lgan xalq og'zaki ijodi turlariga maqollar, ertak va rivoyatlar, qo'shiqlarni kiritish mumkin. Topishmoqlar ko'proq aqliy tarbiya va bilim olishning vositasi deb tahlil qilinadi. Lekin ularning ham tarbiyaviy ta'sirini inkor etish mumkin emas. O'zbek xalq og'zaki ijodi namunalari hayotning turli-tuman tomonlarini o'z ichiga olgan, kishilarning axloq-odobga, sabr-qanoatga, insof va diyonatga, to'g'rilik va rostgo'ylikka chorlagan xalq donishmandligi durdonalarida yuksak insoniy ideallar targ'ib qilingan. Boshlang'ich sinflarda nisbatan ko'proq o'rganiladigan ertaklar, topishmoqlar, maqollarning til va badiiy xususiyatlari bir-biriga bog'liq hamda farq qilinadigan tomonlari bilan ajralib turadi.

Xalq og'zaki ijodining boshqa janrlari asosan, axloq-odob va tarbiyaning turli yo'nalishlarini amalga oshirishga mo'ljallangan bo'lsa, topishmoqlar ko'proq yoshlarning aqliy kamololtiga ta'sir etishning vositasi bo'lib kelgan. Topishmoqlar qandaydir darajada muammoli ta'limga yaqin turadi. O'quvchining oldiga muammoli savol, vazifa, topshiriq hatto ayrim topishmoqlar muammoli vaziyat yaratish mumkin. Bu fikr keyingi boblarda batafsilroq tahlil etilishi sababli atroflicha to'xtalmadik.

Xulosa qilib aytganda, boshlang'ich sinf o'quvchilarining ma'naviy-axloqiy jihatdan shakllanishi maktabning, oila va jamoatchilikning ta'siri ostida amalga oshib boradi. Bola kamolotining bu yo'nalishi uni kelajakda qanday inson, mutaxassis, o'zi va jamiyat uchun zarur hamda foydali bo'lishini belgilab beradi. Boshlang'ich sinf o'quvchilarini tarbiyalashda hech narsani e'tibordan chetda qoldirib bo'lmaydi. Bola tarbiyasida "kichik", "arziyas", "mayda-chuyda", degan narsalar bo'lmasligi kerak. Ana shu arziyas narsalardan keyinchalik "ulkan" muammolar kelib chiqishini doim esda saqlash zarur. Maktabdan tashqarida, bola televizor va kompyuterdan charchaganida xalq og'zaki ijodi namunalaridan foydalanilsa ham aqliy, ham axloqiy, ham sihat-salomatlik uchun ulkan hissa qo'shish mumkin ekanligi aniqlandi.

Foydalanilgan adabiyotlar

1. Sh. Mirziyoyev "Buyuk kelajagimizni mard va oliyjanob xalqimiz bilan birga quramiz" T: O'zbekiston, 2017;
2. Boshlang'ich ta'lim bo'yicha Yangi tahrirdagi Davlat ta'lim standarti Boshlang'ich ta'lim. Toshkent, 2005.- 5-son, 5,6,8-9-betlar.
3. Boshlang'ich ta'lim bo'yicha Yangi tahrirdagi o'quv dasturi Boshlang'ich ta'lim. Toshkent, 2005.
4. Boshlang'ich ta'lim konsepsiyasi Boshlang'ich ta'lim, 1998, 6-son.
5. Uzviylashtirilgan Davlat ta'lim standarti va o'quv dasturi. Toshkent, 2010.

TABLE OF CONTENTS / ОГЛАВЛЕНИЯ / MUNDARIJA

№	The subject of the article / Тема статьи / Maqola mavzusi	Page / Страница / Sahifa
1	BOSHLANG'ICH SINIF O'QUVCHILARINING YOZMA NUTQDAGI XATOLARI VA KAMCHILIKLARI TASNIFI VA ULARNING O'RGANILISHI	3
2	UMUMIY O'RTA TA'LIM MAKTABLARIDA IQTIDORLI BOLALAR IJODIY FAOLIYATINI RIVOJLANTIRISHNING HAMKORLIK MEKANIZMINI TAKOMILLASHTIRISH	9
3	BOSHLANG'ICH SINIF SINFDAN TASHQARI O'QISH DARSLARIDA PEDAGOGIK TEXNOLOGIYALARNI QO'LLASH SHAKLLARI	13
4	BOSHLANG'ICH SINFLARDA TABIIY FANLARNI O'TISHDA AMALIY ISHLARNI TASHKIL ETISH	16
5	BOSHLANG'ICH SINFLARDA ONA TILI O'QITISH METODIKASI	20
6	ТАЛАБАЛАР ТУРАР ЖОЙИНИ БОШҚАРИШ ЖАРАЁНИНИ ОПТИМАЛ ПЛАТФОРМАСИНИ ЯРАТИШ	23
7	ПЕДАГОГИК ТАДҚИҚОТЛАРДА МАЪЛУМОТЛАРНИ ТАҲЛИЛ ҚИЛИШ ВА СТАТИСТИК ҚАЙТА ИШЛАШ	27
8	STATISTICAL SERIES AND HISTOGRAM IN PROBABILITY THEORY	33
9	ЭФФЕКТИВНЫЕ МЕТОДЫ И ПРИЕМЫ ОБУЧЕНИЯ НА УРОКАХ РУССКОГО ЯЗЫКА И ЛИТЕРАТУРЫ	34
10	СОВРЕМЕННЫЕ МЕТОДЫ ОБУЧЕНИЯ РУССКОМУ ЯЗЫКУ	38
11	LOGARIFM HAQIDA TUSHUNCHA. LOGARIFMIK FUNKSIYA. LOGARIFMIK TENGLAMA VA TENGSIZLIKLAR MAVZUSINI MUSTANKAMLAHGA DOIR MISOLLAR YECHISH YUZASIDAN MATEMATIKA O'QITUVCHILARI UCHUN METODIK TAVSIYALAR	42
12	TASVIRIY SAN'AT FANINING KELIB CHIQUISH TARIXI VA BUGUNGI KUNDA FANNING O'ZIGA XOS RIVOJLANISHI HAQIDA METODIK TAVSIYA	48
13	XORIJIY TILLARNI O'RGANISH NEGA MUHIM?	52
14	XORIJIY TILNI O'RGANISHDA SHE'RIY ASARLARNI TO'G'RI TALQIN ETISHNING AHAMIYATI	57
15	METHODOLOGY FOR THE DEVELOPMENT OF EXPLOSIVE STRENGTH AND SPEED-STRENGTH TRAINING OF ARMWRESTLERS	62
16	«ЕНГИЛ АТЛЕТИКАДА УЗОҚ МАСОФАГА ЮГУРИШДА АЁЛЛАРНИНГ ТАЙЁРГАРЛИГИНИ ИНДИВИДУАЛЛАШТИРИШ ОРҚАЛИ ТАКОМИЛЛАШТИРИШ»	67
17	“IMPROVING APPROACHES TO WORK WITH SPECIAL PHYSICAL TRAINING OF WUSHU (TAOLU) ATHLETES 12-14 YEARS OLD DURING PRE-COMPETITIVE ACTIVITIES”	73
18	TECHNOLOGY IN LANGUAGE TEACHING AND LEARNING	78

19	ADABIY TAHLIL YORDAMIDA O'QUVCHILARINING SO'Z BOYHLIGI VA NUTQIY QOBILIYATINI RIVOJLANTIRISH	82
20	KICHIK BIZNES VA XUSUSIY TADBIRKORLIK SUBYEKTLARINI MOLIYAVIY QO'LLAB-QUVVATLASHDA BANK KREDITLARINING AHAMIYATI	85
21	O'ZBEKISTONDA TRANSPORT SOHASIDAGI KICHIK BIZNES VA TADBIRKORLIK ISLOHOTLARI	90
22	РОЛЬ ПСИХОЛОГОВ В ОРИЕНТИРОВАНИИ МОЛОДЕЖИ НА ПРОФЕССИЮ	93
23	GEOGRAFIYA FANI RIVOJLANISH TARIXI	97
24	МЕТОДИКА ОБУЧЕНИЯ РУССКОМУ ЯЗЫКУ	102
25	O'SMIR YOSHDAGI SPORTCHILARDA PSIXOLOGIYA	107
26	O'ZBEKISTON MILLIY UNIVERSITETI TAEKVONDO VA SPORT FAOLIYATI FAKULTETI TALABASI	117
27	TAEKVANDODA SPORT TURIDA TEXNIK HARAKATLARNING BIOMEХАНИКАВИY QONUNIYATLARI	123
28	TAEKVONDO SPORTINI O'RGATISH USLUBIYATI	127
29	TAEKWANDO SPORT TURIDA TEXNIK HARAKATLARNING O'RGANILISHI	131
30	IX-XIII АСРЛАРДА ТЕРМИЗ ВА ЧАҒАНИЁННИНГ СИРЛАНГАН КУЛОЛЧИЛИГИ	135
31	ТЕХНОЛОГИYA DARSLARINI TASHKIL ETISHNING DIDAKTIK TAMOIYLLARI	141
32	МАКТАВГАЧА ТА'ЛИМДА DIDAKTIK O'YINLARNING TURLARI VA ULARNI OLIV BORISHGA DOIR TALABLAR	148
33	ХУДОЁРХОН ЎРДАСИ МЕЪМОРИЙ ЁДГОРЛИГИ	152
34	BOSHLANG'ICH TA'LIM SIFAT SAMARADORLIGINI OSHIRISHDA ZAMONAVIY YONDASHUV	155
35	"EFFECTIVE ENGLISH TEACHING FOR YOUNG LEARNERS CLASSROOMS"	157
36	ТЕХНОЛОГИYA DARSLARIDA SHAXSGA YO'NALTIRILGAN TA'LIM TEXНОЛОГИYALARIDAN FOYDALANISH	161
37	ZAMONAVIY RAQSLAR HAQIDA MULOHAZA	167
38	O'ZBEK BALETINING SHAKLLANISHIDA BERNORA QORIYEVA O'RNI	170
39	МАКТАВГАЧА ТА'ЛИМ МУАССАСАЛАРИДА ХОРЕОГРАФИYA MASHG'ULOTINING O'RNI	174
40	COMPARATIVE ANALYSIS OF ENGLISH AND UZBEK TOPONYMIC PHRASEOLOGICAL UNITS	178
41	BOSHLANG'ICH SINIF O'QITUVCHILARINING ONA TILI VA O'QISH SAVODXONLIGI DARSLARINI INTERFAOL METODLAR ASOSIDA TASHKILLASH YUZASIDAN USLUBIY TAVSIYALAR	181
42	BOSHLANG'ICH SINIF O'QITUVCHILARIGA BUGUNGI KUN TALABIGA KO'RA DARSLARNI ZAMONAVIY TALABLAR ASOSIDA TASHKILLSH YUZASIDAN USLUBIY TAVSIYALAR	184

43	INFORMATIKA VA AXBOROT TEXNOLOGIYALARINI O`QITISHDA O`YIN TEXNALOGIYALARDAN FOYDALANISH BO`YICHA METODIK TAVSIYA	187
44	XALQ OG`ZAKI IJODI ASOSIDA BOSHLANG`ICH SINIF O`QUVCHILARIDA KITOBXONLIK KO`NIKMALARINI SHAKILLANTIRISH YUZASIDAN METODIK TAVSIYA	191



JOURNAL OF NEW CENTRY INNOVATIONS

IN ALL AREAS

